

Қазақ инновациялық гуманитарлық -заң университетінің
ХАБАРШЫСЫ

ВЕСТНИК
Казахского гуманитарно-юридического инновационного университета

BULLETIN
of Kazakh Humanitarian Juridical Innovative University

№ 1 (37), 2018 г.



Журнал 2009 жылдан бастап шығады
Токсан сайын шығады

Журнал издается с 2009 г.
Выходит ежеквартально

The magazine is published since 2009
It is published on a quartely basis

Қазақ инновациялық гуманитарлық -заң университетінің ХАБАРШЫСЫ
Журнал 2009 жылдан бастап шығарылады, шығу жиілігі – жылына 4 рет

Бас редактор:

Құрманбаева Ш.А., саяси ғ.д.

Жауапты редактор:

Қаражанов М.Д., құқық бойынша философия докторы (PhD)

Редакциялық кеңес:

Баєтов А.Б., з.ғ.д. (Қырғыз Республикасы)
Жуков Б.М., э.ғ.д. (Краснодар қ., Ресей)
Колмогорова Л.С., псих.ғ.д., (Барнаул қ., Ресей)
Комарова В.В., з.ғ.д., (Мәскеу қ., Ресей)
Левченко Т.П., э.ғ.д., (Сочи қ., Ресей)
Оторова Б.К., з.ғ.к., (Қырғыз Республикасы)
Пилявский В.П., э.ғ.д., тех.ғ.к., (Санкт-Петербург қ., Ресей)
Рахметов С.М., з.ғ.д., (Астана қ., Қазақстан Республикасы)
Смагулов А.А., з.ғ.д., Қазақстан Республикасы
Парламенті Мәжілісінің депутаты
Хаджи А.Ш., ф.ғ.к., (Конья қ., Түркия)
Чхенкелі В.А., б.ғ.д., (Иркутск қ., Ресей)

Редакциялық алқа:

Матаева М.Х., з.ғ.д., т.ғ.к. (редакциялық алқа төрағасы)
Жарықбасова К.С., тех.ғ.д.
Мамедсуиєв М.Д. э.ғ.д.
Сейітова Ш.Б., фил.ғ.д.
Уранхаева Г.Т., саяси ғ.д.
Аукєнов Б.М. ф.-м.ғ.к.
Болатова К.Б., т.ғ.к.
Жампеисов Д.Ә., құқық бойынша философия докторы (PhD)
Ибрагимова Ф.Г. з.ғ.к.
Ізбасарова Ф.Д., пед.ғ.к.
Қурманбаєв Е.А., ф.-м.ғ.к.
Қайшатаева Ә.Қ., з.ғ.к.
Қыдырмолдина А.Ш., б.ғ.к.
Майшекина Э.С., құқық бойынша философия докторы (PhD)
Силыбаева Б.М., б.ғ.к.
Турдиева З.М., экономика бойынша философия докторы (PhD)
Түйебаєв М.М., ф.ғ.к.
Түлебаева К.Т., фил.ғ.к.
Утебаєв Э.К., з.ғ.к.

ВЕСТНИК Казахского гуманитарно-юридического инновационного университета
Журнал издается с 2009 года, периодичность – 4 раза в год

Главный редактор:

Құрманбаева Ш.А., д.полит.н.

Ответственный редактор:

Қаражанов М.Д., доктор философии по праву (PhD)

Редакционный совет:

Баєтов А.Б., д.ю.н. (Қырғызская Республика)
Жуков Б.М., д.э.н. (г. Краснодар, Россия)
Колмогорова Л.С., д.псих.н. (г. Барнаул, Россия)
Комарова В.В., д.ю.н. (г. Москва, Россия)
Левченко Т.П., д.э.н. (г. Сочи, Россия)
Оторова Б.К., к.ю.н. (Қырғызская Республика)
Пилявский В.П., д.э.н., к.т.н. (г. Санкт-Петербург, Россия)
Рахметов С.М., д.ю.н., (г. Астана, Республика Казахстан)
Смагулов А.А., д.ю.н. депутат Мажиліса Парламента Республики Казахстан
Хаджи А. Ш., к.ф.н., (г. Конья, Турция)
Чхенкелі В.А., д.б.н. (г. Иркутск, Россия)

Редакционная коллегия:

Матаева М.Х., д.ю.н., к.и.н., (председатель редакционной коллегии)
Жарықбасова К.С., д.т.н.
Мамедсуиєв М.Д., д.э.н.
Сейітова Ш.Б., д.фил.н.
Уранхаева Г.Т., д.полит.н.
Аукєнов Б.М., к.ф.-м.н.
Болатова К.Б., к.и.н.
Жампеисов Д.А., доктор философии по праву (PhD)
Ибрагимова Ф.Г., к.ю.н.
Избасарова Ф.Д., к.пед.н.
Қайшатаева А.Қ., к.ю.н.
Қурманбаєв Е.А., ф.-м.ғ.к.
Қыдырмолдина А.Ш., к.б.н.
Майшекина Э.С., доктор философии по праву (PhD)
Силыбаева Б.М., к.б.н.
Түйебаєв М.М., к.ф.н.
Түлебаева К.Т., к.фил.н.
Турдиева З.М., доктор философии по экономике (PhD)
Утебаєв Э.К., к.ю.н.

BULLETIN of Kazakh Humanitarian Juridical Innovative University
The magazine is published since 2009, frequency of publication – 4 times a year

Executive editor:

Kurmanbayeva Sh.A., Doctor of Political Sciences

Associate editor:

Karazhanov M.D., Doctor of Law

Editorial team:

Baetov A.B., Doctor of Juridical Sciences (Kyrgyz Republic)

Chkhenkeli V. A., Doctor of Biological Sciences (Irkutsk, Russia)

Haci A.Sh., Candidate of Philosophical Sciences (Konya, Turkey)

Kolmogorova L.S., Doctor of Psychological Sciences (Barnaul, Russia)

Komarova V.V., Doctor of Juridical Sciences (Moscow, Russia)

Levchenko T. P., Doctor of Economic Sciences (Sochi, Russia)

Otorova B.K., Candidate of Juridical Sciences (Kyrgyz Republic)

Pilyavsky V.P., Doctor of Economic Sciences, Candidate of Technical Sciences (St. Petersburg, Russia)

Rakhmetov S.M., Doctor of Juridical Sciences (Astana, Republic of Kazakhstan)

Smagulov A.A., Doctor of Juridical Sciences, deputy of the Mazhilis of the Parliament of the Republic of Kazakhstan

Zhukov B.M., Doctor of Economic Sciences (Krasnodar, Russia)

Қазақстан Республикасының байланыс Қомитеті, инвестициялар және даму бойынша ақпараттандыру және ақпарат министрлігінде тіркелген

Тіркеу нөмірі: 15109-Ж

Тіркелу күні: 06.02.2015 ж.

Алғашқы есепке қою нөмірі мен мерзімі: №6840-Ж.,

27.01.2006 ж.

Меншік иесі: "Қазақ

инновациялық гуманитарлық-заң университеті" Білім мекемесі

Мекен жайымыз:

Семей қ., Ленин көш. 11.

Тел.: 8(7222)32-13-96.

E-mail: vestnikkazgyuiu@mail.ru

Editorial board:

Matayeva M.Kh., Doctor of Juridical Sciences (chairman of editorial board)

Mamedsupiev M.D., Doctor of Economic Sciences

Seitova Sh.B., Doctor of Philology Sciences

Uranhaeva G.T., Doctor of Political Sciences

Zharykbassova K.S., Doctor of Technical Sciences

Aukenov B.M., Candidate of Physico-Mathematical Sciences

Bolatova K.B., Candidate of Historical Sciences

Zhampeisov D.A., Doctor of Philosophy in Law

Ibragimova F.G., Candidate of Juridical Sciences

Izbasarova F.D., Candidate of Pedagogic Sciences

Kaishatayeva A.K., Candidate of Juridical Sciences

Kurmanbaev E.A., Candidate of Physico-Mathematical Sciences

Kydyrmoldina A.M., Candidate of Biological Sciences

Mayshekina E.S., Doctor of Philosophy in Law

Silybaeva B.M., Candidate of Biological Sciences

Tulebaeva K.T., Candidate of Philological Sciences

Turdieva Z.M., Doctor of Economic

Tuyebaev M.M., Candidate of Philosophical Sciences

Utebaev E.K., Candidate of Juridical Sciences

Зарегистрирован в Комитете связи, информатизации и информации Министерства по инвестициям и развитию Республики Казахстан

Регистрационный номер:

15109-Ж

Дата регистрации: 06.02.2015

г.

Номер и дата первичной

постановки на учет: №6840-

Ж., 27.01.2006 г.

Собственник: Учреждение образования «Казахский гуманитарно-юридический инновационный университет»

Наш адрес:

г.Семей, ул. Ленина 11.

Тел.: 8(7222)32-13-96.

E-mail: vestnikkazgyuiu@mail.ru

It is registered in Committee of communication, informatization and information of the Ministry for Investments and Development of the Republic of Kazakhstan

Registration number: 15109-Zh

Date of registration: 06.02.2015.

Number and date of primary

registration: №6840-Zh.,

27.01.2006 г.

The owner is: Educational institution "Kazakh Humanitarian Juridical Innovative University"

Our address:

Semey city, Lenin st., 11.

Tel: 8(7222)32-13-96.

E-mail: vestnikkazgyuiu@mail.ru

МАЗМҰНЫ

ЗАҢ ҒЫЛЫМДАРЫ

1. **Бабланов Т.К., Айтжанов А.Т.** Қазақстанның антимонополиялық заңдылығындағы кейбір жаңа енгізілімдер 11
2. **Джумагулов А.М.** Қазақстан Республикасының және Қырғыз Республикасының көші-қон саласындағы екі жақты ынтымақтастығын құқықтық реттеу 15
3. **Қаражанов М.Д., Қожабекова Г.Қ.** Шетелдердегі рейдерлік институтының ерекшеліктері 19
4. **Николайченко О.В.** Қоғамдық /ортақ мүдделерді қамтамасыз етуде соттың міндеттері туралы... 26
5. **Рсымбетова Д.Р., Камбаров А.К., Стамгазинова С.С.** Қазақстан Республикасының қылмыстық-процестік кодексінің контекстінде жасырын тергеу әрекеттерін жүргізу кезінде алынған дәлелдемелерді қолданудың теориясы мен тәжірибесі 31
6. **Сергеев С.А.** Кибер қауіпсіздікті қамтамасыз ету мәселелерін алдын алу бойынша Қазақстан Республикасының құқықтық саясаты 34
7. **Абдрахманов М.К.** Жергілікті өзін-өзі басқарудың шетелдік тәжірибесін салыстырмалы талдау. 40
8. **Нурекешов Т.К.** Ата – аналардың бала тәрбиесі бойынша құқықтары мен міндеттері туралы көзқарастарының Қазақстанда және шет елдердегі эволюциясының тарихи кезеңдері 44
9. **Рахимова А.М.** Қазақстан Републикасындағы коллекторлық қызметті жүзеге асырудың кейбір аспектілері..... 48
10. **Кененбаев С.М.** Қорқытып алудың объективтік жағы туралы 52

ПЕДАГОГИКА ҒЫЛЫМДАРЫ

1. **Ладзина Н.А., Акименко Н.К., Смотров А.Б.** Басшының психологиялық қасиеттерімен басқару стилінің өзара байланысы..... 57
2. **Абдрашева Б.Ж., Черная Г.Г., Мусраунова А.С.** Жасөспірімдердің девиантты мінез-құлығының алдын алу 62
3. **Дербисова М.А.** Дизайнерлерді даярлау кезінде акварель кескіндемесін зерттеудің сипаттамаларының көрсеткіштері жүйесін талдау..... 67
4. **Джамалиева Ғ.Ж., Мусраунова А.С., Альжанова А.Ж.** Әлеуметтік жұмыстың медициналық-әлеуметтік негіздері..... 72
5. **Қанатов А.К.** Сот төрелігі Академиясын түрлендіру және сот білімі мазмұнын жетілдіру..... 77
6. **Нұрбатырова Т.С., Мусатаева А.Б.** Ұлттық педагогика элементтерін физиканы оқытуда пайдалану 85

ФИЛОЛОГИЯ ҒЫЛЫМДАРЫ

1. **Долгушева Т.В., Рыбченко-Демьяненко Е.С. Ф.М.** Достоевскийдің «Өлі үйден хаттар» шығармасындағы фольклорлық және ортағасырлық символика 91
2. **Бурнашова Н.Ф., Благова О.С.** Шетел тілін оқытудағы қазіргі заманғы үрдістер 96
3. **Касенова З.К., Благова О.С.** Тілдік емес мамандықтарда студенттердің коммуникативті құзіреттіліктерін қалыптастыру 100
4. **Кныш И.С.** Интернет тілі: ерекшеліктерімен қазіргі жастардың сауаттылық деңгейлеріне тигізетін әсері..... 104

ФИЛОСОФИЯ ҒЫЛЫМДАРЫ

1. **Адаева Г.А.** Қазақ дүниетанымындағы адам мәселесі: ұғымдар мен түсініктер 109

ТАРИХ ҒЫЛЫМДАРЫ

1. **Жауымбаев С.У., Кукушкин А.И., Дмитриев Е.А.** Алат өндірістік- металлургиялық кешенін зерттеу тарихы (кейінгі қола дәуірі) 114
2. **Садыкова С.Ш.** Петропавловск қ. XIX ғ.басы мен XX ғасырдың архитектурасы 120
3. **Чекаева Р.У., Хван Е.Н.** Қостанайдың қоғамдық ғимараттарының архитектурасы (XIX - XX ғғ.

басы)..... 126

ТЕХНИКА ҒЫЛЫМДАРЫ

1. **Ойматов Р.К., Исломов У.П., Успанкулов Б.М.** Инженерлік құрылымдардың шөгінділерінің геодезиялық бақылауларын бағдарламалау туралы 133
2. **Абсеитов Е.Т., Джумадилова Н.М.** Қазақстан Республикасындағы өнімнің сапасын басқарудың кешенді жүйесін енгізу 139
3. **Мынбаев М.Т., Бутабекова А.С., Юлдашева Н.А., Нурмаханова Р.Т.** Өнімдерді өндіру өнеркәсібіне жасанды интеллектті роботты енгізу 145
4. **Мынбаев М.Т., Түсіпбекова Ш.М., Бозтай З.Б., Рахимжанова Г.Б.** Дизайн тұжырымдамасының принциптерін қолданатын қорғаныш қасиеттерін бағалауға арналған құрылғыны жасау 150
5. **Мынбаев М.Т., Бозтай З.Б., Түсіпбекова Ш.М., Рахимжанова Г.Б.** Тоқыма материалдарының жануын анықтауға арналған құрылғыны әзірлеудегі дизайн ойлау принциптері 155
6. **Черныш Н.А., Ролланқызы З.** Астана қаласының қалақұрылыс құрылымындағы су қоймаларын экологиялық және жобалық-сауықтыруы 160

ҚҰТТЫҚТАУЛАР

1. **Құрманбаева Шырын Асылханқызы** 167
2. **Шаңбай Тұрдықұл Қасенұлы**..... 168
3. **КазГЮИУ оқытушыларын Қазақстан Республикасы Білім және ғылым министрлігінің «ЖОО үздік оқытушысы - 2017» атағымен құттықтаймыз**.....169
4. **Смоилов Самат Жұмағалиұлы**.....171

БІЗДІҢ МЕРЕЙТОЙ ИЕЛЕРІ

1. **Силыбаева Батияш Мұқанқызы** 172
2. **Түйебаев Махмұт Мамырбекұлы** 174
3. **Рамазанова Фердания Сержанқызы**..... 176
4. **Разиева Динара Бағдатқызы**..... 177

СОДЕРЖАНИЕ

ЮРИДИЧЕСКИЕ НАУКИ

1. **Бабланов Т.К., Айтжанов А.Т.** Некоторые нововведения в антимонопольном законодательстве Казахстана.....11
2. **Джумагулов А.М.** Правовое регулирование двустороннего сотрудничества Республики Казахстан и Кыргызской Республики в сфере миграции.....15
3. **Каражанов М.Д., Кожобекова Г.К.** Особенности института рейдерства зарубежом19
4. **Николайченко О.В.** Об обязанностях суда в обеспеченности общественных / общих интересов26
5. **Рсымбетова Д.Р., Камбаров А.К., Стамгазинова С.С.** Теория и практика реализации доказательств, полученных в ходе производства негласных следственных действий в контексте новой редакции уголовно-процессуального кодекса Республики Казахстан.....31
6. **Сергеев С.А.** Правовая политика Республики Казахстан по преодолению проблем обеспечения кибербезопасности.....34
7. **Абдрахманов М.К.** Сравнительный анализ зарубежного опыта местного самоуправления40
8. **Нурекешов Т.К.** Исторические периоды эволюции взглядов на права и обязанности родителей по воспитанию детей в Казахстане и за рубежом.....44
9. **Рахимова А.М.** Некоторые аспекты осуществления коллекторской деятельности в Казахстане ...48
10. **Кененбаев С.М.** Об объективной стороне вымогательства.....52

ПЕДАГОГИЧЕСКИЕ НАУКИ

1. **Ладзина Н.А., Акименко Н.К., Смотров А.Б.** Взаимосвязь психологических качеств руководителя со стилем управления57
2. **Абдрашева Б.Ж., Черная Г.Г., Мусраунова А.С.** Профилактика девиантного поведения подростков62
3. **Дербисова М.А.** Анализ системы показателей критериев в изучении акварельной живописи при подготовке дизайнеров67
4. **Джамалиева Г.Ж., Мусраунова А.С., Альжанова А.Ж.** Медико-социальные основы социальной работы72
5. **Канатов А.К.** Трансформация Академии правосудия и совершенствование содержания судебного образования.....77
6. **Нурбатырова Т.С., Мусатаева А.Б.** Использование элементов национальной педагогики в обучении физики.....85

ФИЛОЛОГИЧЕСКИЕ НАУКИ

1. **Долгушева Т.В., Рыбченко-Демьяненко Е.С.** Фольклорная и средневековая символика в «Записках из мёртвого дома» Ф.М. Достоевского.....91
2. **Бурнашова Н.Ф., Благова О.С.** Современные тенденции в иноязычном образовании.....96
3. **Касенова З.К., Благова О.С.** Формирование коммуникативных компетенций студентов неязыковых специальностей100
4. **Кныш И.С.** Язык интернет: его особенности и влияние на уровень грамотности современной молодёжи104

ФИЛОСОФСКИЕ НАУКИ

1. **Адаева Г.А.** Проблема человека в мировоззрении казахского народа: понятия и представления. 109

ИСТОРИЧЕСКИЕ НАУКИ

1. **Жауымбаев С.У., Кукушкин А.И., Дмитриев Е.А.** История изучения производственно-металлургического комплекса Алат (эпоха поздней бронзы)114
2. **Садыкова С.Ш.** Архитектура мечетей г. Петропавловска середины XIX - начала XX веков.....120
3. **Чекаева Р.У., Хван Е.Н.** Архитектура общественных зданий Костаная (XIX - начало XX вв.)...126

ТЕХНИЧЕСКИЕ НАУКИ

1. **Ойматов Р.К., Исломов У.П., Успанкулов Б.М.** О программировании геодезических наблюдений за осадками инженерных сооружений133
2. **Абseitов Е.Т., Джумадилова Н.М.** Внедрение комплексной системы управления качеством продукции в РК.....139
3. **Мынбаев М.Т., Бутабекова А.С., Юлдашева Н.А., Нурмаханова Р.Т.** Внедрение швейного робота с искусственным интеллектом в промышленное производство изделий145
4. **Мынбаев М.Т., Тусупбекова Ш.М., Бозтай З.Б., Рахимжанова Г.Б.** Разработка устройства для оценки защитных свойств с использованием принципов дизайн концепции.....150
5. **Мынбаев М.Т., Бозтай З.Б., Тусупбекова Ш.М., Рахимжанова Г.Б.** Принципы дизайн мышления при разработке устройства для определения горючести текстильных материалов155
6. **Черныш Н.А., Ролланқызы З.** Эко - и дизайн реабилитация водоемов в градостроительной структуре Астаны160

ПОЗДРАВЛЕНИЯ

1. **Курманбаева Шырын Асылхановна**167
2. **Шанбай Турдыкул Касенулы**.....168
3. **Поздравляем Ученых КазГЮИУ со званием «Лучший преподавателями вуза - 2017» Министерства образования и науки Республики Казахстан**169
4. **Смоилов Самат Жумагалиевич**.....171

НАШИ ЮБИЛЯРЫ

1. **Силыбаева Батияш Мукановна**.....172
2. **Туйебаев Махмут Мамырбекулы**174
3. **Рамазанова Фердания Сержановна**.....176
4. **Разиева Динара Багдатовна**177

CONTENT

JURIDICAL SCIENCES

1. **Bablanov T.K., Aitzhanov A.T.** Some innovations in antitrust regulation of Kazakhstan11
2. **Djumagulov A.M.** International regulation of bilateral cooperation between the Republic of Kazakhstan and the Kyrgyz Republic in the field of migration15
3. **Karazhanov M.D., Kozhabekova G.K.** Features of the Institute raiding abroad19
4. **Nikolajchenko O.V.** On the duties of the court in security public / common interests.....26
5. **Rysmbetova D.R., Kambarov A.K., Stamgazinova S.S.** Theory and practice of the implementation of evidence obtained during the production of unsolicited investigative actions in the context of the new edition of the Criminal Procedure Code of the Republic of Kazakhstan31
6. **Sergeyev S.A.** Legal policy of the Republic of Kazakhstan to overcome the problems of cybersecurity..34
7. **Abdrakhmanov M.K.** Comparative analysis of foreign experience of local self-government.....40
8. **Nurekeshov T.K.** Historical periods of the evolution of views on the rights and duties of parents in the upbringing of children in Kazakhstan and abroad44
9. **Rakhimova A.M.** Some aspects of the implementation of collection activities in Kazakhstan48
10. **Kenenbayev S.M.** About the objective party of extortion52

PEDAGOGICAL SCIENCES

1. **Ladzina N.A., Akimenko N.K., Smotrova A.B.** Interrelation of the psychological qualities of the manager with the style of management.....57
2. **Abdrasheva B.Zh., Chernaya G.G., Musraunova A.S.** Prophylaxis of deviant behavior of adolescents62
3. **Derbisova M.A.** Analysis of the system of criteria indicators in the study of watercolor painting in the preparation of designers67
4. **Djamalieva G.J., Musraunova A.S., Alzhanova A.Zh.** Medico-social bases of social work.....72
5. **Kanatov A.K.** Transformation of the Academy of Justice and improvement of the content of judicial education77
6. **Nurbaturova T.S., Mussatayeva A.B.** Using Elements of National Pedagogy in Physics.....85

PHILOLOGICAL SCIENCES

1. **Dolgusheva T.V., Rybchenko-Demyanenko E.S.** Folklore and medieval symbolic in “Notes from the House of the Dead”91
2. **Burnashova N.F., Blagova O.S.** Modern tendencies in foreign language education.....96
3. **Kasenova Z.K., Blagova O.S.** Formation of communicative competences of learners studied in the non-linguistic specialties100
4. **Knysh I.S.** Language of Internet: its features and influence on the level of literacy of modern youth 104

PHILOSOPHICAL SCIENCES

1. **Adayeva G.A.** The problem of man in the world view of the Kazakh people: concepts and representations109

HISTORICAL SCIENCES

1. **Zhauymbaev S.U., Kukushkin A.I., Dmitriev E.A.** History of the study of the industrial and metallurgical complex of Alat (the Late Bronze Age)114
2. **Sadykova S.Sh.** Architecture of mosques of Petropavlovsk city in the beginning of XIX – XX century120
3. **Chekaeva R.U., Khvan Y.N.** The architecture of public buildings of Kostanay (XIX beginning of XX centuries)126

ENGINEERING SCIENCES

1. **Oymatov R.K., Islomov U.E., Uspankulov B. M.** About programming of geodetic observations of

- deposits of engineering constructions 133
2. **Abseitov E.T., Jumadilova N.M.** Implementation of an integrated system product quality management in the Republic of Kazakhstan» 139
 3. **Mynbaev M.T., Butabekova A.S., Yuldasheva N.A., Nurmakhanova R.T.** The introduction of the sewing robot with artificial intelligence 145
 4. **Mynbaev M.T., Tusupbekova Sh.M., Boztai Z.B., Rakhimzhanova G.B.** Development of a device for evaluating protective properties using the principles of design concept 150
 5. **Mynbaev M.T., Boztai Z.B., Tusupbekova Sh.M., Rakhimzhanova G.B.** Principles of design thinking when developing a device for determining the combustibility of textile materials 155
 6. **Chernysh N.A., Rollankyzy Z.** Eco-Design and Rehabilitation of Aquaculture Structures in Astana ... 160

CONGRATULATIONS

1. **Kurmanbayeva Shyryn Asylkhanovna**..... 167
2. **Shanbai Turdykul Kasenuly** 168
3. **Congratulations to the KazHJIU scientists with the title "The best teachers of the university - 2017" Ministry of Education and Science of the Republic of Kazakhstan**.....169
4. **Smoilov Samat Zhumagalievich**.....171

OUR ANNIVERSARIES

1. **Silybaeva Batiyash Mukanovna**..... 172
2. **Tuyebaev Makhmut Mamyrbekuly** 174
3. **Ramazanovna Ferdaniya Serzhanovna** 176
4. **Razieva Dinara Bagdatovna**..... 177



РАЗДЕЛ 1 ЮРИДИЧЕСКИЕ НАУКИ

Ответственный редактор:

Матаева М.Х. – доктор юридических наук

Ведущие эксперты:

Ибрагимова Ф.Г. – кандидат юридических наук

Утебаев Э.К. – кандидат юридических наук

Майшекина Э.С. – доктор философии по праву
(PhD)

УДК 346(0.072)

Бабланов Тлеуберды Кадесович

кандидат экономических наук, Евразийский национальный университет им. Л.Н.Гумилева, г.Астана

e-mail: bablanov_tk@enu.ru

Айтжанов Айтжан Турдыкулович

кандидат экономических наук, АО «Центр развития и защиты конкурентной политики», г.Астана

e-mail: aldash@mail.ru

НЕКОТОРЫЕ НОВОВВЕДЕНИЯ В АНТИМОНОПОЛЬНОМ ЗАКОНОДАТЕЛЬСТВЕ КАЗАХСТАНА

2016 жылдың 1 қаңтарынан ҚР-ның Қазақстан Республикасының Кәсіпкерлік кодексі (4 бөлім, «Экономикалық бәсекелестік») күшіне енді, аталмыш кодекс ҚР-ның «Бәсекелестік туралы» Заңын алмастырды және Қазақстан Республикасының негізгі монополияға қарсы нормативті құқықтық актісіне айналды.

Доминанттарды анықтау тәсілдері түбегейлі өзгерістерге ұшырады, атап айтқанда, доминанттардың Тізілімін жүргізу алынып тасталды. Айталық, 2017 жылдың 1 қаңтарына дейін доминанттар Тізілімінде тұрған компаниялар ғана доминанттар болып танылатын. Тізілімге енгізу Монополияға қарсы орган тарапынан өз нарығында доминант деп танылған компанияларға өз тәжірибесін осындай компанияларға қатысты бірқатар міндеттемелер мен шектеулер қойған монополияға қарсы заңнамалармен сәйкестендіруге мүмкіндік беретін.

Бәсекелестікке қарсы келісімдерге қатысты тыйым салуларды қолдану бойынша нормаларға өзгертулер енгізілді, атап айтқанда, вертикальді бәсекелестікке қарсы келісімдерді бекітудің ұйғарындылық өлшемдері енгізілді.

Ұсынылып отырған мақалада 2016-2017 жылдардағы Кәсіпкерлік кодексіне сәйкес Қазақстанның монополияға қарсы реттеуіне енгізілген тұжырымдамалық жаңашылдықтары қаралады.

Түйін сөздер: кәсіпкерлік кодекс; экономикалық бәсекелестік; монополияға қарсы орган; доминанттар; тауар нарығының шекаралары; тауекел; комплаенс.

С 1 января 2016 года вступил в силу Предпринимательский кодекс Республики Казахстан (раздел 4 «Экономическая конкуренция»), заменив Закон РК «О конкуренции» и став основным антимонопольным нормативным правовым актом Республики Казахстан.

Кардинальным изменениям подверглись подходы к определению доминантов, в частности было отменено ведение Реестра доминантов. Так, до 1 января 2017 года доминантами могли признаваться только те компании, которые состояли в Реестре доминантов. Включение в Реестр позволяло компаниям, признанным Антимонопольным органом доминантом на своем рынке, привести свою практику в соответствие с требованиями антимонопольного законодательства, которым в отношении таких компаний установлен ряд обязательств и ограничений.

Внесены изменения в нормы по применению запретов в отношении антиконкурентных соглашений, в частности введены критерий допустимости заключения вертикальных антиконкурентных соглашений.

В предлагаемой статье рассматриваются концептуальные нововведения в антимонопольном регулировании Казахстана введенные в соответствии с Предпринимательским кодексом в 2016-2017 годы.

Ключевые слова: предпринимательский кодекс; экономическая конкуренция; антимонопольный орган; доминанты; товарные границы рынка; риски; комплаенс.

Since 1st January of 2016, Entrepreneurship Code of the Republic of Kazakhstan has replaced Law «On competition» of the Republic of Kazakhstan and has become the main anti-monopolistic normative legal act of the Republic of Kazakhstan.

The approaches to identification of dominants underwent major changes, particularly the Registry of dominants was abolished. Thus, till 1st January of 2017 only those companies that were in the Registry of dominants could be accepted as dominants. The companies, recognized to be dominants on their market by the Anti-monopolistic authority, were allowed to lead their own practice in accordance with anti-monopolistic legislation, which, in its turn, set some obligations and limitations.

Regarding anti-competitive agreements, application of bans also changed. The novelty includes eligibility criteria for making vertical anti-competitive agreements.

Given article will include conceptual novelties in anti-monopolistic governance of Kazakhstan that are implemented in accordance with the Entrepreneurship Code of the Republic of Kazakhstan of 2016-2017.

Keywords: Entrepreneurship Code, economic competitiveness, Anti-monopolistic authority, dominants, tradable boundaries of market, risks, compliance.

Нововведения в антимонопольном
законодательстве Казахстана

С 1 января 2016 года вступил в силу
Предпринимательский кодекс Республики

Казахстан (раздел 4 «Экономическая конкуренция») (далее – Кодекс), заменив Закон РК «О конкуренции» и став основным антимонопольным нормативным правовым актом Республики Казахстан. В соответствии с Кодексом в 2016 – 2017 годы введены концептуальные нововведения в антимонопольном регулировании Казахстана.

Кардинальным изменениям подверглись подходы к определению доминантов, в частности было отменено ведение Реестра доминантов. Так, до 1 января 2017 года доминантами могли признаваться только те компании, которые состояли в Реестре доминантов. Включение в Реестр позволяло компаниям, признанным Антимонопольным органом доминантом на своем рынке, привести свою практику в соответствие с требованиями антимонопольного законодательства, которым в отношении таких компаний установлен ряд обязательств и ограничений [ст. 174, 1].

Внесены изменения в нормы по применению запретов в отношении антиконкурентных соглашений, в частности введены критерий допустимости заключения вертикальных антиконкурентных соглашений [1, с. 169].

Кодексом внедрены новые институты и механизмы, направленные на профилактику и предупреждение нарушений антимонопольного законодательства. Так, у Антимонопольного органа появились полномочия о внесении предостережений [1, с.198] и уведомлений о наличии признаков нарушений [1, с. 199] без проведения расследования и привлечения к ответственности за нарушения. У субъектов рынка появилось право на предварительное согласование проектов соглашений с Антимонопольным органом [1, с.171], возможность выносить проект заключения по итогам расследований на рассмотрение коллегиальной и независимой Согласительной комиссии [1, с.224], а также разрабатывать и принимать акты антимонопольного комплаенса [1, с. 195].

Новые риски для компаний

Риск признания доминантом. В настоящее время в связи с отменой Реестра все крупные компании, которые на том или ином товарном рынке имеют долю более 15%, могут быть признаны доминантами в ходе проведения анализа со стороны Антимонопольного органа. Так, в случае поступления жалоб Антимонопольный орган проводит анализ рынка для установления доминирующего положения субъекта рынка, действия которого обжалуются. В случае признания компании доминантом, в соответствии со ст. 218 Кодекса,

меры антимонопольного реагирования в отношении ее применяются за период его фактического доминирования.

При определении доминантов Антимонопольный орган руководствуется Методикой по проведению анализа и оценки состояния конкурентной среды на товарном рынке, утвержденной приказом Министра национальной экономики Республики Казахстан от 30 ноября 2015 года № 741 (далее – Методика). Необходимо отметить, что Методика кардинально отличается от методов маркетинговых исследований, на базе которых многие компании составляют свои прогнозы относительно долей на рынке, и содержит специфичные критерии для определения географических и товарных границ рынка. Например, объект расследования может не занимать доминирующее положение на территории всей страны. Однако, если сузить географические границы рынка до регионов, что допустимо в соответствии с Методикой, компания может быть признана доминантом в рамках границ одной области или района (на практике такие примеры были, например, по рынкам оптовой реализации цемента или подсолнечного масла географическими границами рынка были определены не границы Казахстана, а границы каждой области и г.г. Астана и Алматы).

Аналогичная ситуация может возникнуть в случае с товарными границами рынка, в части установления взаимозаменяемости отдельного товара с другими в процессе потребления. Компания может занимать доминирующее положение на рынке отдельного товара, но с учетом объемов продаж взаимозаменяемого товара его доля доминирования может быть ниже установленных порогов.

Таким образом, вопросы определения наличия или отсутствия доминирующего положения на сегодняшний день является актуальным, так как нарушения, связанные со злоупотреблением доминирующим положением [1, с. 174], охватывают все направления деятельности компаний. Так, предусмотренные ст. 174 Кодекса ограничения, затрагивая вопросы производства, ценообразования, взаимоотношения с клиентами (дистрибуция) и т.д., накладывают определенные рамки на коммерческую деятельность компаний.

При этом, за такие нарушения в соответствии с пунктом 3 статьи 159 КоАП РК предусмотрены штрафные санкции в размере от 3 до 10% от годовой выручки с конфискацией монопольного дохода, а ст. 221 Уголовным

кодексом РК – наказание вплоть до лишения свободы от 1 до 6 лет.

Риск быть обвиненным в заключении антиконкурентного вертикального соглашения. Необходимо отметить, что под риском быть признанным нарушителем норм Кодекса могут быть и разные походы в работе с дистрибьютерами и тех компаний, которые и не являются доминантами на своих рынках. Так, в соответствии с п.3 ст. 169 Кодекса запрещаются и признаются недействительными достигнутые в любой форме соглашения (горизонтальные и вертикальные) между субъектами рынка, которые приводят или могут привести к ограничению конкуренции, в том числе касающиеся установления или поддержания дискриминационных условий к равнозначным договорам с другими субъектами рынка (включая установление согласованных условий приобретения и (или) реализации товаров). При этом, Кодексом не предусмотрены определения что относится к «ограничению конкуренции» и «равнозначным договорам».

Наряду с этим, к запрещенным ст. 169 Кодекса вертикальным соглашениям также могут быть отнесены соглашения, касающиеся необоснованного установления различных цен на один и тот же товар, необоснованного ограничения реализации товаров и т.д.

При этом с 2016 года п.4 ст. 169 Кодекса определено, что антиконкурентные (горизонтальные или вертикальные) соглашения могут быть заключены (достигнуты) в письменной и (или) устной форме, что расширило применение нормы о запрете таких соглашений.

Здесь необходимо отметить, что данные запреты не распространяются на вертикальные соглашения в случае, если доля субъекта не превышает 20%. Вместе с тем, подходы к определению географических и товарных границ рынков и соответственно расчет доли субъектов, так же, как и административная и уголовная ответственности за такие нарушения, аналогичны, как и для доминантов (см. выше).

Таким образом, на практике компании, организовывая свою коммерческую деятельность без учета требования последних новел антимонопольного законодательства, рискуют быть привлеченными к уголовной и административной ответственности с оплатой многомиллионных оборотных штрафов.

Пути исключения рисков. Антимонопольный комплаенс

Одним из инструментов комплексного исключения антимонопольных рисков, включающего в себя наравне с нарушениями,

связанными со злоупотреблением доминирующим положением, и другие нарушения в части антиконкурентных (горизонтальных и вертикальных) соглашений и недобросовестной конкуренции, которые также актуальны для большинства компаний, является разработка и внедрение антимонопольного комплаенса (далее – Комплаенс).

Согласно ст. 195-1 Кодекса для внедрения антимонопольного комплаенса субъект (субъекты) рынка вправе принимать:

1) внешний акт, предусматривающий политику и правила добросовестной конкуренции субъекта (субъектов) рынка на соответствующем товарном рынке;

2) внутренний акт, предусматривающий методы, способы оценки рисков, порядок организации работ субъектом (субъектами) рынка по управлению рисками совершения нарушений антимонопольного законодательства РК.

При этом, согласно ст. 90-6 Кодекса Антимонопольный орган устанавливает соответствие внешнего акта антимонопольного комплаенса, направляемого субъектом рынка (субъектами рынка), типовому внешнему акту антимонопольного комплаенса. Согласно ст. 195-1 Кодекса, рассмотренный Антимонопольным органом проект внешнего акта антимонопольного комплаенса в случае установления его соответствия типовому внешнему акту антимонопольного комплаенса является актом разъяснения законодательства РК в области защиты конкуренции в отношении конкретного субъекта рынка (конкретных субъектов рынка) или применительно к конкретной ситуации.

На сегодняшний день, разработаны и утверждены два вида типовых внешних акта Комплаенса для субъектов рынка на товарных рынках Казахстана и на трансграничных товарных рынках (приказ Министра национальной экономики Республики Казахстан от 13 февраля 2017 года № 65).

Таким образом, разработка и внедрение правильно составленного акта Комплаенса выгодно для компаний и минимизирует их антимонопольные риски, поскольку позволяет предупреждать нарушения или же выявлять их на ранней стадии.

Для этого, во-первых, необходимо оценить все существующие для субъекта рынка риски по нарушению антимонопольного законодательства. Во-вторых, необходимо правильно определить товарные и географические границы своей деятельности (рынка). В-третьих, разработать внешний акт

Комплаенса и согласовать его с Антимонопольным органом. В ходе разработки антимонопольного комплаенса компания может узаконить вопросы правильного определения географических и товарных границ рынка, взаимоотношений с конкурентами и контрагентами, схемы распределения своих товаров и т.д. В-четвертых, разработать внутреннюю систему мер по предупреждению нарушений (комплаенс) и применять ее на практике.

Для того, чтобы правильно и точно определить товарные и географические границы необходимо провести анализ своего товарного рынка, который потом можно приложить к разработанному внешнему акту комплаенса. Такой анализ может быть подготовлен субъектом рынка самостоятельно либо путем заказа проведения исследования у сторонних

компаний. При этом, для того, чтобы антимонопольный орган мог принять их результаты, проведение такого анализа должно соответствовать Методике по проведению анализа и оценки состояния конкурентной среды на товарном рынке. Например, АО «Центр развития и защиты конкурентной политики» проводит такие анализы и разрабатывает внешние акты Комплаенса.

Резюмируя вышесказанное, для субъектов рынка грамотная разработка и согласование внешнего акта комплаенса является реальной возможностью минимизировать свои антимонопольные риски при работе с контрагентами, дистрибьютерами и потребителями и скоординировать тактику своего поведения, понимания товарного рынка с Антимонопольным органом.

Список использованной литературы

- 1.Предпринимательский Кодекс Республики Казахстан. –Астана, 2015 г.
- 2.Научно-практический комментарий к Предпринимательскому кодексу Республики Казахстан раздел 4 «Экономическая конкуренция 2-е издание, переработанное и дополненное – Астана, 2017 г. –229с.

Бабланов Тлеуберды Кадесович

Лауазымы: экономика ғылымдарының кандидаты, «экономика және кәсіпкерлік» кафедрасының доценті, Л.Н.Гумилев атындағы Еуразия ұлттық университеті

Пошталық мекен-жайы: 010008, Қазақстан Республикасы, Астана қ., Қажымұқан көшесі 11

Ұялы. тел: +7 701 786 09 56

Айтжанов Алдаш Турдыкулович

Лауазымы: экономика ғылымдарының кандидаты, «Бәсекелестік саясаты дамыту және қорғау орталығы» АҚ президенті

Пошталық мекен-жайы: 010008, Қазақстан Республикасы, Астана қ., Қажымұқан көшесі 11

Ұялы. тел: +7 701 111 72 83

Қазақстанның антимонополиялық заңдылығындағы кейбір жаңа енгізілімдер

Бабланов Тлеуберды Кадесович

Должность: кандидат экономических наук, доцент кафедры «экономика и предпринимательство», Евразийский национальный университет им. Л.Н.Гумилева

Почтовый адрес: 010008, Республика Казахстан, г. Астана, ул. Кажымукана 11

сот. тел: +7 701 786 09 56

Айтжанов Алдаш Турдыкулович

Должность: кандидат экономических наук, президент АО «Центр развития и защиты конкурентной политики»

Почтовый адрес 010008, Республика Казахстан, г. Астана, ул. Кажымукана 11

сот. тел: 87011117283

Некоторые нововведения в антимонопольном законодательстве Казахстана

Bablanov Tleuberdy Kadesovich

Position: Candidate of Economic Sciences, Associate professor of the department of “Economics and entrepreneurship”, L.N. Gumilyov ENU

Mailing address: 010008, Republic of Kazakhstan, Astana, Khadzhimukhan St. 11

Mob.phone: +7 701 786 09 56

Aitzhanov Aldash Turdikulovich

Position: Candidate of Economic Sciences, President of JSC “The Center of development and protection of competitive policy”

Mailing address: 010008, Republic of Kazakhstan, Astana, Khadzhimukhan St. 11

Mob.phone: +7 701 111 72 83

Some innovations in antitrust regulation of Kazakhstan

УДК 340.137.3

Джумагулов Айдар Муратович

кандидат юридических наук, Кыргызско-Российский Славянский университет, г.Бишкек
e-mail: aydana7767@rambler.ru

ПРАВОВОЕ РЕГУЛИРОВАНИЕ ДВУСТОРОННЕГО СОТРУДНИЧЕСТВА РЕСПУБЛИКИ КАЗАХСТАН И КЫРГЫЗСКОЙ РЕСПУБЛИКИ В СФЕРЕ МИГРАЦИИ

Бұл мақалада Қазақстан мен Қырғызстанның көші-қон саласындағы екі жақты ынтымақтастықтың саяси, құқықтық және ұйымдастырушылық аспектілері қарастырылады, тиісті құқықтық базаны талдайды, Қазақстан мен Қырғызстан арасындағы халықаралық ынтымақтастықтың стратегиялық маңыздылығына қорытынды жасалады.

***Түйін сөздер:** Қазақстан-Қырғызстан қатынастары, екіжақты ынтымақтастық, көші-қонды халықаралық-құқықтық реттеу.*

В статье рассматриваются политико-правовые и организационные аспекты двустороннего сотрудничества Казахстана и Кыргызстана в миграционной сфере, анализируется соответствующая договорно-правовая база, делается вывод о стратегическом значении международного сотрудничества Казахстана и Кыргызстана.

***Ключевые слова:** Казахстанско-Кыргызстанские отношения, двустороннее сотрудничество, международно-правовое регулирование миграции.*

The article provides an overview of political, legal and organizational aspects of bilateral cooperation between Kazakhstan and Kyrgyzstan in the field of migration, analysis of relevant international legal framework, and conclusions on strategic value of international migration policy for economic and social areas of international cooperation between Kazakhstan and Kyrgyzstan

***Keywords:** Kazakh-Kyrgyz relations, bilateral cooperation, international regulation of migration policy*

Кыргызская Республика - страна с высоким уровнем рождаемости, относительно низким уровнем смертности, естественным приростом, обеспечивающим воспроизводство населения. Процесс естественного воспроизводства населения многократно перекрывает естественную миграционную убыль. Количество родившихся в 2016 г. в Кыргызской Республике составило 158,2 тыс. человек, количество умерших - 33,5 тыс. (естественный прирост населения - 124,7 тыс. человек) [1]. В 2017г. из 6-миллионного населения Кыргызстана на территории Российской Федерации находились около 600 тыс. мигрантов и в Республике Казахстан свыше 114 тысяч. По данным Госслужбы миграции при Правительстве Кыргызстана только за 2 месяца 2018г. на миграционный учет поставлено граждан Кыргызской Республики по странам: в РФ – 640 тыс. чел.; в Казахстане – 35 тыс. чел.; в Турции – 30 тыс. чел.; США – около 15 тыс. чел; и т.д. [2].

Основная масса представляет собой трудовых мигрантов, т.к. основной мотив выезда граждан – экономический. Низкие заработные платы и высокий уровень безработицы в стране заставляют граждан искать доходы за рубежом. В трудовую миграцию выезжают члены семей в основном с низкими доходами, что позволяет им за счет

денежных переводов поддерживать и повышать свой жизненный уровень.

Правительство страны видит в участии граждан Кыргызстана в международной трудовой миграции важный ресурс развития, позволяющий сократить безработицу, смягчить проблему бедности и снизить социальную напряженность. Именно доступ к единому рынку труда представляет собой наиболее значимый интерес участия Кыргызстана в Евразийском экономическом союзе. Провозглашаемая Договором о ЕАЭС свобода движения рабочей силы означает для граждан Кыргызстана возможность легальной занятости и свободной конкуренции на рынках труда России и Казахстана с местными работниками, правовую защищенность, реализацию имеющихся квалификаций и возможный карьерный рост, получение новых профессиональных навыков, увеличение заработков. Денежные переводы мигрантов на родину составляют 25 - 30% ВВП республики. Благодаря денежным переводам мигрантов развиваются целые сектора экономики в стране: торговля, строительство, транспортные услуги, сельское хозяйство. На макроуровне денежные переводы способны стабилизировать финансовое положение Кыргызстана и в определенной степени стимулировать развитие внутреннего

потребительского рынка частного предпринимательства. Их реальный вклад в развитие экономики определяется тем, насколько эти средства инвестируются в развитие малого бизнеса, сельской инфраструктуры, образование. Не снижающийся с присоединением к ЕАЭС, а увеличивающийся отток трудовых мигрантов из Кыргызстана, вызывает настоятельную необходимость вырабатывать совместные усилия для решения существующих проблем и предстоящих вызовов в данной сфере [3].

Наряду с формированием и реализацией согласованной миграционной политики в рамках СНГ и ЕАЭС у Кыргызстана в силу исторической, географической и национальной специфики накоплен богатый положительный опыт решения миграционных проблем с Казахстаном.

Приоритетными направлениями 2-х стороннего сотрудничества Кыргызской Республики с Казахстаном в сфере миграции являются повышение уровня взаимодействия правоохранительных органов и миграционных служб, законодательное регулирование миграционных процессов, упорядочение трудовой миграции, заключение соглашений о реадмиссии, повышение степени защиты и надежности паспортно-визовых документов, создание интегрированных баз данных, активизация противодействия незаконной миграции и другие вопросы.

Дипломатические отношения между Кыргызской Республикой и Республикой Казахстан установлены 15 октября 1992 г. 8 июня 1993 г. был подписан Договор о дружбе, сотрудничестве и взаимной помощи между Кыргызской Республикой (КР) и Республикой Казахстан (РК). В настоящее время договорно-правовую базу двустороннего сотрудничества составляют более 150 документов, в том числе Договор о вечной дружбе от 8 апреля 1997 г. и Договор о союзнических отношениях от 25 декабря 2003 г. [4].

Республика Казахстан является одним из ведущих торгово-экономических и инвестиционных партнеров Кыргызской Республики и входит в пятерку ведущих инвесторов Кыргызстана, во внешнеторговом обороте Кыргызстана Казахстан прочно занимает третье место.

У двух государств совпадают или близки позиции по широкому кругу вопросов международной политики. Кыргызстан и Казахстан тесно взаимодействуют в рамках ООН, ОБСЕ, СНГ, ОДКБ, ЕАЭС и ШОС.

В целях регулирования двусторонних миграционных процессов были подписаны: Соглашение между правительствами двух стран о пограничном переезде по маршруту Алматы – Бишкек от 15 ноября 1999 г.; Договор между Кыргызско-казахстанской государственной границе от 15 декабря 2001 г.; Соглашение о сотрудничестве в охране государственной границы от 15 декабря 2001 г.; Соглашение по мерам доверия в районе границы от 15 декабря 2001 г.; Договор о союзнических отношениях от 25 декабря 2003г.; Соглашение между правительствами двух стран о совместном контроле на кыргызско-казахстанской государственной границе от 4 июля 2006 г.; Соглашение о трудовой деятельности и защите прав трудящихся-мигрантов, граждан КР, временно работающих на территории РК, о трудовой деятельности и защите прав трудящихся-мигрантов, граждан РК, временно работающих на территории КР от 4 июля 2006 г.; Соглашение о взаимном признании в пределах территорий приграничных с Республикой Казахстан районов Иссык-Кульской, Таласской, Чуйской областей Кыргызской Республики и приграничных с Кыргызской Республикой районов Алматинской, Жамбылской областей Республики Казахстан туристических виз КР и РК, выдаваемых для граждан третьих государств от 26 апреля 2007г.; Соглашение о порядке осуществления индивидуальной предпринимательской деятельности гражданами КР на территории РК и гражданами РК на территории КР от 16 июня 2009 г.; и др. Подписаны межправительственное соглашение об условиях пребывания граждан Кыргызстана на территории Казахстана и граждан Казахстана на территории Кыргызстана, а также межрегиональные соглашения о сотрудничестве и установлении побратимских отношений между Ошской и Карагандинской, Чуйской и Южно-Казахстанской, Таласской и Жамбылской областями двух государств [4].

Протяженность совместной границы составляет примерно 1241 км. Хотя соглашение о границе было подписано еще в 2001 году, Казахстан его ратифицировал в 2003 году, а Кыргызстан - в 2008 году. Договоренность вызвала отдельные выступления жителей приграничных кыргызских населенных пунктов. Спорные участки в урочище Каркыра были разделены этим соглашением (625 га - Казахстану, 1136,6 га - Кыргызстану). В 2013 году местные жители некоторых приграничных сел вышли на акцию протеста против передачи земли Казахстану с

попыткой перекрытия канала, снабжающего водой пограничные районы Казахстана. Конфликт был улажен путём переговоров премьер-министров двух стран [5].

С 2012 г. между Правительствами действует Соглашение о порядке пребывания граждан Кыргызской Республики на территории Республики Казахстан и граждан Республики Казахстан на территории Кыргызской Республики [4]. В рамках данного Соглашения граждане Кыргызстана въезжают (выезжают) на территорию Казахстана по действительным документам без оформления какой-либо визы.

В конце декабря 2017 года в рамках официального визита в Казахстан президенты Казахстана и Кыргызстана Нурсултан Назарбаев и Сооронбай Жээнбеков подписали Договор о демаркации госграницы, завершив, таким образом, юридическое оформление границы.

С 15 июля 2017 г. вступил в силу Протокол о внесении изменений и дополнений в Соглашение между Правительством КР и Правительством РК о порядке пребывания граждан КР на территории РК и граждан РК на территории КР от 11 мая 2012 г., подписанный в г. Астана 17 октября 2016г. С 15 июля 2017 г. граждане Кыргызстана освобождаются от обязанности регистрации (постановки на учет по месту пребывания) в Казахстане в течение 30 календарных дней. Ранее данный срок исчислялся 5 днями. Срок временного пребывания исчисляется с даты въезда гражданина Кыргызстана в Казахстан, подтвержденной миграционной картой и (или) отметкой органов пограничного контроля, проставленной при въезде на территорию Казахстана [4].

В случае пребывания гражданина Кыргызстана на территории Казахстана свыше 30 календарных дней, необходимо зарегистрироваться (встать на учет по месту пребывания) в МВД Казахстана. Регистрация граждан Кыргызстана производится на срок, не превышающий 90 календарных дней с момента пересечения Государственной границы Казахстана, и может быть продлена на такой же срок.

Граждане иностранных государств не могут зарегистрироваться и осуществлять деятельность в качестве индивидуальных предпринимателей на территории Казахстана. Данное ограничение прописано в Законе Республики Казахстан «О частном предпринимательстве». Положения указанного закона не распространяются на граждан Кыргызстана, России и Беларуси в соответствии со ст. 4 Договора «О правовом статусе граждан

одного государства, постоянно проживающих на территории другого государства», принятым решением Межгосударственного Совета Республики Беларусь, Республики Казахстан, Кыргызской Республики и Российской Федерации от 28 апреля 1998 года № 28 [4]. Согласно указанной статье, постоянный житель пользуется такими же правами и свободами, и несет такие же обязанности, что и граждане страны проживания с изъятиями, установленными настоящим Договором и Конституциями сторон. Также в этой статье указано, что на гражданина одной страны, постоянно проживающего на территории другой страны-участницы договора, не распространяются ограничения в правах или дополнительные обязанности, которые установлены для иностранных граждан в стране проживания. Таким образом, граждане Кыргызстана, России и Беларуси, имеющие вид на жительство в РК, наравне с гражданами Казахстана, могут зарегистрироваться в качестве индивидуального предпринимателя. В этой связи, а также учитывая, что процедура регистрации в качестве индивидуального предпринимателя быстрее и проще, чем при образовании юридического лица, гражданам Кыргызстана, России и Беларуси предоставляются упрощенные процедуры легализации своего бизнеса в Казахстане по сравнению с гражданами других иностранных государств.

После вступления Кыргызстана в ЕАЭС в 2015г. таможенный контроль на границе Кыргызстана со странами ЕАЭС был отменен. В тот же день на таможенных постах кыргызско-казахстанского участка границы состоялась официальная церемония отмены таможенного контроля товаров и транспортных средств с участием Президентов двух стран.

В результате обострения двусторонних отношений в результате недружественных высказываний теперь уже экс-президента Кыргызстана А.Атамбаева в октябре 2017 г. в ходе президентской избирательной кампании, Казахстаном был усилен пограничный контроль и начата операция «Нелегал- 2017». Усиление пограничного контроля объяснялось борьбой с контрабандой, нелегальной трудовой миграцией и большими объемами т.н. «серого» импорта из Китая, который ввозится через Кыргызстан.

После переговоров в ноябре-декабре 2017г. президентов Н.Назарбаева и С.Жээнбекова конфликтная ситуация на кыргызско-казахской границе была урегулирована, стороны подписали дорожную карту по урегулированию проблем на границе [6].

Кыргызстан получил еще два года продления срока дорожной карты по присоединению к Евразийскому экономическому союзу. При этом мы согласны с мнением экспертов о том, что решением является лишь скорейший отказ от роли нелегального реэкспортера и допуск специалистов из стран ЕАЭС к мониторингу кыргызстанской таможни. Снова откладывать полное включение в общую экономику ЕАЭС – значит, еще на два года оставить страну на откуп контрабандистам и нечистым на руку пограничникам и таможенникам. В Кыргызстане культивировался упрощенческий подход в части импорта, поощрялся реэкспорт и не учитывались в полной мере интересы торговых партнеров по ЕАЭС – России, Казахстана и Беларуси, и тем подмочена репутация страны и поставлен под удар экспортный потенциал [7].

Международно-правовая политика Кыргызской Республики должна быть направлена на решение множества задач в сфере правового обеспечения международных отношений, требующих незамедлительного решения, которые являются по существу едиными для всех или большинства направлений государственно-правовой политики и максимально способствуют достижению поставленных перед ней целей. Решение миграционных проблем для Кыргызстана, как для страны-экспортера рабочей силы, так и для Казахстана, являющегося региональным лидером, в том числе как государство – реципиент рабочей силы, является стратегическим и приоритетным направлением реализации этой политики в экономической и социальной сферах международного сотрудничества.

Список использованной литературы

1. Процессы в миграционной сфере и перспективы евразийской интеграции: опыт регионов. Аналитическое управление Аппарата Совета Федерации РФ. Аналитический вестник №19 (676). М., 2017. С.83.
2. Сайт Государственной службы миграции при Правительстве КР. <http://ssm.gov.kg>
3. Зачем нужен единый рынок труда в ЕАЭС? Аналитический доклад / [Кузьмина Е.М., Ивахнюк И.В.; Центр изучения перспектив интеграции]. Москва, 2017. С. 36 – 40.
4. Централизованный банк данных правовой информации Кыргызской Республики. 2018. <http://cbd.minjust.gov.kg>.
5. Бостонкулова М. Т. Развитие дипломатических отношений Кыргызстана и Казахстана в период социально-политических перемен // Наука, новые технологии и инновации. 2015. № 3. С. 193 – 194.
6. Жээнбеков и Назарбаев пообещали сохранить «братские отношения». URL: <http://kloop.kg> (дата обращения: 25.12.2017).
7. [Электронный ресурс] // <http://www.kyrgyzkorm.kg/news/prodlenie-sroka-privykaniya-kyrgyzstana-k-eaes-tolkovredit.html>

Джумагулов Айдар Муратович

Лауазымы: заң ғылымдарының кандидаты, Халықаралық және конституциялық құқық кафедрасының доценті, құқықтану факультеті, Қырғыз-Ресей Славян Университеті

Пошталық мекен-жайы: 720044, Қырғыз Республикасы, Бішкек, Мира даңғылы, 44 үй, 8 п.

Ұялы тел: +996555 747117

Қазақстан Республикасының және Қырғыз Республикасының көші-қон саласындағы екі жақты ынтымақтастығын құқықтық реттеу

Джумагулов Айдар Муратович

Должность: кандидат юридических наук, доцент кафедры международного и конституционного права юридического факультета Кыргызско-Российского Славянского университета

Почтовый адрес: 720044 Кыргызская Республика, Бишкек, пр.Мира, д.44.кв.8

Сот.тел: +996555 747117

Правовое регулирование двустороннего сотрудничества Республики Казахстан и Кыргызской Республики в сфере миграции

Djumagulov Aidar Muratovich

Position: Candidate of Juridical Sciences, Associate Professor of the Department of International and Constitutional Law of the Faculty of Law of the Kyrgyz-Russian Slavic University

Mailing address: 720044, Kyrgyz Republic, Bishkek, Mir Avenue, 44, ap.8

Mob.phone: +996555 747117

International regulation of bilateral cooperation between the Republic of Kazakhstan and the Kyrgyz Republic in the field of migration

ОӘЖ 343.74

Қаражанов Малик Дулатұлы

құқық бойынша философия докторы (PhD), Қазақ инновациялық гуманитарлық-заң университеті, Семей қ.

Қожабекова Гаухар Қожабекқызы

заң ғылымдарының магистрі, Семей электротехникалық колледжі, Семей қ.

e-mail: Karazhanov_1982@mail.ru

ШЕТЕЛДЕРДЕГІ РЕЙДЕРЛІК ИНСТИТУТЫНЫҢ ЕРЕКШЕЛІКТЕРІ

Мақалада шетелдердегі рейдерлік институтының қалыптасу тарихы мен ерекшеліктері талданған. Авторлар рейдерлікті гносеологиялық дамуы мен қалыптасу кезеңдері тұрғысынан ашып берген. Авторлар зерттеу барысында нарықтық экономикасы жақсы дамыған еуропалық, азия елдерімен қатар, АҚШ пен Австралияны зерттеген. Мақала авторлары отандық және шетелдік заңнаманы салыстырып нақты ұсыныстар жасаған.

Түйін сөздер: рейдерлік, шетелдегі рейдерлік, қылмыстық заңнама, қылмыстық жауаптылық, бөтен мүлікті басып алу.

В статье проанализированы история становления и особенности института рейдерства в зарубежных странах. Авторы раскрывают рейдерства с точки зрения гносеологического развития и характеризуют этапы его становления. Авторы подвергли исследованию европейские и азиатские страны с наиболее развитой рыночной экономикой, а также США и Австралию. Авторы путем сравнительного анализа отечественного и зарубежного законодательства дали свои рекомендации.

Ключевые слова: рейдерство, рейдерство зарубежом, уголовное законодательство, уголовная ответственность, захват чужого имущества.

The article analyzes the history of formation and peculiarities of the raiding institution in foreign countries. The authors disclose raiders in terms of epistemological development and characterize the stages of its formation. The authors investigated European and Asian countries with the most developed market economies, as well as the USA and Australia. The authors gave their recommendations by means of a comparative analysis of the domestic and foreign legislation.

Keywords: raiding, raiding abroad, criminal legislation, criminal liability, seizure of someone else's property.

Ғылым және тәжірибе өкілдері жағынан біртекті бағасын алмаған, әсіресе, құқықтық құбылыс зерттеуге ұшырағанда және зерттеу салыстырмалы-құқықтық әдісті қолданумен жүзеге асыру қылмыстық-құқықтық құбылыстар институттарды ғылыми зерттеу тиімдірек [1,174б.]. Заңды тұлғалардың рейдерлік басып алынуына қарсы әрекетінің қылмыстық-құқықтық мәселелерін қарастырғанда, бұл саладағы шетелдік тәжірибені қарастыру қажет.

Бүкіл әлемдегі дамып келе жатқан мемлекеттердің көптеген жеке меншік компаниялары үшін бүгінгі күнгі негізгі мәселелердің бірі болып бөтен кәсіпті рейдерлік басып алу болып табылады. Көптеген Оңтүстік Америка мен Африка елдері, және де бұрынғы Кеңес өкіметі елдері азаматтары рейдерлікті өз елінің қаңғыбасы деп атайды. Көптеген аналитиктер рейдерлік – ол, Батыс Еуропа мен АҚШ елдерінде «араздық жұтылу» деп аталады деп тұжырымдады. Алайда мемлекеттің әлеуметтік-экономикалық өмірінің осы екі мәселесін қадағалау арқылы мынадай қорытындыға келуге болады, яғни бізде жасалған «рейдерлік» және алыс шетелде жасалған «араздық жұтылу» ол тек компанияны

жаулап алу мақсатынан басқа ортақ ештеңесі жоқ. Бірақ та егер компания жауласқан жағдайда, жаулап алуға ұмтылса жай ғана «мақсатты компания» немесе «компания – мақсат» болады, егерде рейдерлік болған жағдайда бұл компания, анығырақ оның меншігіндегілер немесе менеджерлері қылмыс жасалған жағдайда «жәбірленуші» статусын алады. Рейдерліктің астарынан, кәсіпті адал иеленушілерді оларды меншігінен айыру және қылмыстық жазалаушы мен заңды емес шараларды қолдану арқылы мақсатты компанияларды басып алу жөніндегі басқыншылық саясат жүргізетін құқыққа қарсы әрекеттерді түсіну керек. Осындай жағдайларда компания – басқыншы басып алу үшін күш қолдану, қорқыту, басқа да криминалды құқыққа қарсы шараларды қолданады. Әдетте рейдерлік – ол экономикасы жеткіліксіз дамымаған, заңнамасы жетілмеген, жемқорлық деңгейі жоғары дамушы мемлекеттерге тән құбылыс. Өкінішке орай, Қазақстан бүгінгі күні жеке құрылымдағы меншік иелерінің құқығын толық қорғауға мүмкіндік беретін, жетілген заңнамасымен ерекшеленбейді. Бөтен мүлікті басып алу бойынша рейдерлік әрекеттер әрқашан рейдерлік шабуылдардың құрбандары

болған компания иеленушілері үшін мүлдік және моральдық зиян келтірумен сипатталады және де ереже бойынша елеулі зардаптарға, күтпеген шығындарға, мүлік пен ақша жоғалту, абыройы мен қадір-қасиетіне тіл тигізу, атағын түсіру және т.б. жағдайларға әкеп соқтырады.

Компанияларды бақылауға алу мен ұстап қалу көптеген жағдайларда криминалды құрылымдарды қолдану мен мемлекеттік қызметкерлерді сатып алу сияқты күштеу тәсілдері арқылы жүзеге асады. Бізде елімізде 90-жылдары рәкеттердің бандиттік белсенділігіне құқықтық қарсы әрекет механизмінің жоқтығы салдарынан 2-3 жыл ішінде ондаған тұрақты криминалды топтар, олардың ішіндегі ең негізгі әрекет түрлерінің бірі болып рейдерлік болып табылды, яғни ол бөтен кәсіпті қару қолдану, қорқыту, бопсалау, зорлық, алаяқтық, тонау, мемлекеттік органдардағы жемқорлық байланыстар және т.б. арқылы басып алу. Осындай жағдай 90-жылдары көршілес елдерде – Ресейде, Өзбекстанда, Қырғызстанда және т.б. елдерде қалыптасты. Посткеңестік кеңістік елдерінде 1990-2005 жылдар аралығындағы біріктіру мен жұтылу нарығы саласындағы жағдай, көптеген аналитиктердің пікірінше, XX ғасырда АҚШ-тағы жағдаймен теңестіріледі, яғни онда «барон – қарақшылар» басшылық еткен кезде. Рейдерліктің объектісі болып ереже бойынша, жұтылу жағдайындағы жете бағаланбаған компаниялар емес, керісінше бағалы белсенді, кадрлармен, ақпараттық және өндірістік технологиялармен жабдықталған тиімді және пайдалы компаниялар болып табылады. Рейдерліктің өзіне тән ерекше елеулі белгілері бар: ол жүйелілік, залал келтіру, криминалдылық.

Бұл мәселені қарастыру үшін, бұл мемлекеттің тарихының корпоративтік құрылысынан бастау керек.

Көрсетілген елдердегі корпоративтік құрылысты шартты түрде келесі тарихи кезеңдерге топтастыруға болады:

1. Акционерлікке дейінгі заман (бұрынғы уақыттан 17ғ. дейін). Ғалымдардың айтуынша, 17ғ. акционерлік қоғамдардың пайда болуына дейін, барлық өнеркәсіппен сауда жеке меншік (отбасылық) болған. Бөтеннің ісін басып алу, әрине, орын алған, бірақ, антика және орта ғасырда бұл құбылыс кәсіби алқалармен, цехтармен және гильдиялармен және оның бизнесті жүргізудегі тәртіптемесі және цехтық өзара көмегімен қатаң түрде шектелген болатын. Бөтеннің фирмасын басып алудың жалғыз мүмкіндігі көзделген мақсаттағы дәрменсіздікті ұйымдастыру болып қалған,

бірақ, гильдиядағы дәрменсіздік орны дәрменсіздіктің бастамашысына жетпеген. Дәрменсіздік мүлкі, әрине, бұрыннан болған ал цехтағы немесе гильдиядағы орны гильдия басшылығы бекіткен кандидатураға бұйырған. Сондықтан, бөтеннің меншігін (әскери басып алудан басқа) басып алудың барлық белгілі жағдайлары нормаға қарағанда экономикалық өмірдің ұстамсыздығы болған.

Осылайша, акционерлікке дейінгі кезеңде көрсетілген елдерде рейдерліктің пайда болуы және дамуындағы кедергілер:

1) Іскерлік айналымының қатаң дәстүрлерінің болуы;

2) Заңды тұлғаны жасырын басып алудың мүмкін еместігі, себебі істі жүргізу масштабы, сонымен қатар, тауарлар мен қызметтерді орналастырудағы шектеулер болған;

3) Жеке тұлғаның өз бизнесіне түбегейлі байлануы, оны жүргізумен байланысты тәуекелдердің шартты шексіздігі.

Сол кезде тұлға және оның ісі бір-бірімен тығыз байланысты болған, өйткені, қандай да бір сәтсіздіктер орын алғанда тұлға бар мүлкімен жауап берген, қазіргі кезге қарағанда мысалы, заңды тұлғаның дәрменсіздігінде міндеттемелерді орындамаған жағдайда оның құрылтайшысының мүлкін айыру жатқызылмайды.

2. Акционерлік заман (17 ғ. бастап қазіргі уақытқа дейін). Ресейге қарағанда, бұл елдерде рейдерлік жаппай құбылысқа айналу мүмкіндігі болған, бірақ, бизнесті қорғауға бағытталған корпоративті заңнаманы нақтылы нормалары, сонымен қатар, сол уақытта, қалыптасқан іскерлік айналымның дәстүрлері рейдерліктің пайда болуы және нығаюына бөгет болды.

Корпоративтік қатынастарды реттеу саласындағы атқарымдарға АҚШ ие болған, өйткені, ғалымдармен әділ түрде атап өтілгендей, корпоративтік нарық таза күйінде дамыған. 19ғ. 60-жылдары Оңтүстік пен Солтүстік арасындағы 6 жылдық соғысынан басқа бизнесті корпоративті құрылысынан ештеңе айырмады [2,30б.].

Көрсетілген әрекеттер фирманы бақылаудан айырылып, басқару басып алушылардың қолына өтуіне әкелген. Фирманы бақылауды қолға алу стратегиясы мораль тұрғысынан, әрине, мінсіз емес, бірақ толығымен заңды.

Көрсетілген процестер заңды болғанына қармастан, азаматтық айналым тұрақтылығына мүмкіндік туғызбаған және олардың жолын болдырмау шараларын талап етті. Корпоративтік басып алуға қарсы әрекеттің қажеттілігі корпоративтік заңнаманың

жетілуіне, іскерлік айналымның дәстүрлерін аса тиімді басқару, нығаюына, монополиямен күресті жандандыруға және қылмыстық заңнаманы жетілдіруге алып келген.

Көрсетілген құбылысты бағалай отырып, ғалымдар атап өткен, рейдерлер мен «гринмейлер» өзінің қызметімен Америкада корпоративті басқарудың жақсаруына, менеджмент және тексеруші меншік иелері миноритарлы акционерлердің құқықтарын бұзбай, корпорацияларда қаржы құжаттамаларын бұзудың мөлшері азайғандығын АҚШ мойындаған.

Басқа елдерде компанияның қосылуы және қосып алу бұл заңды бизнес. Ғалымдар атап өткендей, қазіргі уақытта, қосылу және қосып алу әлемдік нарықтағы мөлшері триллион доллармен бағаланады.

АҚШ-та 1968 ж. қабылданған Уильямс Заңы - қосылу және қосып алу туралы Заңы бар, осы заңға сәйкес басқа кәсіпорынды қосып алуға ниеттенген фирма бұл туралы өтінішін жариялап, барлық әрекеттері заңды және ашық болуы тиіс [3,346].

Бұл заң корпоративтік бақылау нарығының бөлігінде көптеген компанияларды қосып алу және тендерлік ұсыныстарды, нұқсан салдарынан инвесторларды қорғау, күтпеген жерден меншік иесінің ауысуына немесе оның рәсімдерін реттеуге бағытталған. Сол немесе өзге компанияның бизнесіне қатысуға үміткерлер АҚШ-тың бағалы қағаздар бойынша Комиссиясына тендерлік ұсыныстың барлығын егжей-тегжейлі: шарт талаптарын, пайдаланатын ақша көздерінің ресурстары, компанияны сатып алғаннан кейін оның болашағына қатысты ниетін хабарлауға тиіс. Аталған заң компания акционерлеріне барлығын жан-жақты ойластыруға мүмкіндік бере отырып, ұсыныс әрекетін уақытша шектеуді қолдануын сақтай отырып, талап етеді [4,776].

Компанияның қосылу және қосып алу заңнамасына сәйкес бұл процесстерді реттейтін нормативтік актілер, жекелеген елдердегі сияқты, Еуропа елдерінің ұлтүстілік заңнамалары, атап айтқанда, Еуропалық одақ актілерінде көрініс тапқан. Компанияны қосып алу және қосылу әдістері және негізгі принциптерін реттейтін, сатып алу туралы жария ұсыныстарға қатысты, 2004 жылы 21 сәуірдегі 2004/25/СЕ Еуропалық парламент және кеңесінің Директивасы бұған мысал ретінде қолданылады. Ол Еуропалық одақ шеңберінде компанияны қосып алу және қосылуды реттеуде және бақылау қатынасында

бірыңғай құқықтық нормаларды орнатады [5,986].

Ғасырлар бойы қалыптасқан нарықтық қатынастарының жетілуінің тұрақтылығы, біртіндеп, корпоративтік заң, іскерлік айналымның дәстүрі ретінде және басқа елдердегі заңды тұлғаларды заңсыз басып алу құбылысының артуын ескертті.

Заңды тұлғаларды дұшпандықпен қосып алуға қарсы әрекет саласындағы шетелдердегі атқарылған жұмыс көлемін шартты түрде 4 кезеңге бөлуге болады:

1) Корпоративті заңнама. Рейдерліктің басқа елдерде болмауы, жоғары сапалы корпоративтік заңнаманы жеткіліктілігімен сипатталатынын ғалымдар атап өтті. Мысалы, Германия мен Францияда заңды тұлғаларды тіркеумен сауда соттары айналысады, онда ол өз қарауымен фирма құрылтайшыларынан қосымша құжаттарды, алғашқы жарғылық капиталдың барын растайтын құжатты, арнайы құралдарды, сонымен қатар ғимараттар мен үй-жайларды, ақша құралдарының пайда болуын, құрылтайшылардың салық төлеудің дұрыстығын және де басқа құжаттарды талап етуге құқылы, ал тіркеу мерзімі 30 күннен аспау тиіс [6,276].

2) Іскерлік айналымның дәстүрі. Шетелде корпорацияны басқаруға кедергі келтіру, тіпті заңды жолмен жасалған, мысалы, миноритарлардан акцияларды сатып алу, кейіннен бопсалау және басқа да ұқсас әдістермен сөзсіз теріс көзқарас қалыптасты.

Әлбетте, криминалды тәсілмен компанияны басып алу, Ресейге ғана тән. Осындай бизнесмендердің көреген ұстанымы, Ресейде орын алатындай, бөтеннің меншігіне жағымсыз көзқарастың болмауын осы жерде айта кету керек. Мұндай құбылысты бүгінде жазасыз қалдыратын болса, ертең өз бизнесін қорғау мүмкін емес болатынын, шетелдің бизнесмендері анық түсінеді.

3) Компанияны дұшпандық қосып алудан қорғау тәсілдері. Дұшпандық қосып алуға қарсы іс-қимыл тетігі ретінде оларды жүргізуді қиындататын шаралар кешені шетелде қалыптасқан [7,226]. Шабуыл объектісінде көрсетілген шаралардың мәні жасалады. Көрсетілген тәсілдердің арсеналы өте кең, жалпы алғанда, бұл тәсілдердің барлығын кепілдіктер, несиелер [8,336.] және т.б. ретінде компания мүлкінің қосымша ауыртпалықтарын құрумен сипаттауға болады, сондай-ақ, фирма иесі ауысқан жағдайдағы елеулі бас тартуы ретіндегі компания менеджментінің кепілдігі [9,326].

Бұл мысал ретінде мемлекет меншігін және бизнесті тиімді қорғауына қарамастан, жеке меншік капитал ешкімге үміт артпай меншікті қорғау бойынша дербес шараларды қолданғанын көрсетеді. Тікелей қарама-қарсы жағдайды біз Ресейдегі рейдерліктің пайда болу шарты ретінде қарастырдық.

Тек, жақында біздің елімізде заңды тұлғаларды басып алудан өзіндік қорғау үшін шаралар кешені өндіріле бастады.

4) Қылмыстық заңнама. Австралия, Австрия, Ұлыбритания, Германия, Дания, Израиль, Испания, Қытай, Польша, АҚШ, Франция, Швейцария, Швеция, Оңтүстік Корея, Жапония сияқты экономикасы дамыған елдердің қылмыстық заңнамасын қарай отырып, біз заңды тұлғаларды заңсыз басып алуға қарсы әрекетке арналған бірде-бір норма таппадық, яғни бұл шетелде мұндай құбылыстың алдын алу әрекеттерінің жоқ екендігін көрсетеді. Мұнымен шетелде рейдерліктің жоқ екендігі айқын түсіндік.

Көрсетілген елдердің қылмыстық заңнамасын зерттей отырып, белгілі бір қызығушылық тудыратын нормалар қатарын таптық. Олардың мазмұнын жобалай отырып, рейдерлікке ықпал етуі мүмкін жекелеген құбылыстарға қарсы әрекет функциясын сәтті орындауда.

Айта кету керек, бұл нормалар дәл рейдерлікпен күрес құралы ретінде емес, ол заң шығарушылардың пікірінше, қоғамға қауіптілігі жоғары әр түрлі корпоративтік заңнаманы бұзушылар үшін қылмыстық-құқықтық қарсы әрекет ретінде қалыптасты.

Түрлі елдердің антирейдерлік заңнамасын жекелеген блоктармен қарастырайық.

Осылайша, Францияның Коммерциялық кодексі корпоративтік қатынастарды қорғайтын қылмыстық-құқықтық сипаттағы нормалар кешені, және Франциядағы қолданыстағы ұйымдық-құқықтық нысанындағы барлық заңды тұлғалардың басқару тәртібіне қарсы құқық бұзушылықтарға жаза көздейді.

Келесі құқық бұзушылықтар түріне жауаптылық тағайындалған:

1) L. 241.3 бабы (жауапкершілігі шектеулі серіктестігінде) және L. 242-6 бабы (акционерлік серіктестігінде) заңды тұлғаның қатысушыларына жыл сайынғы бухгалтерлік есебін ұсыну, нақтылы қаржылық жағдайын көрсетпеу, сондай-ақ басқарушылардың өкілеттігін және дауыс беру құқығын мақсатсыз пайдаланғаны үшін қылмыстық жаза көзделеді. Қатаң жаза түрі - 375 мың еуро мөлшеріндегі айыппұл және 5 жылға дейін түрмеге қамау;

2) L. 241.5 және L. 242.10 баптары (ұйымдық-құқықтық нысандағы заңды тұлға үшін тиісті) басқарушыларды 9 мың еуро мөлшерінде айыппұл және 6 айға дейінгі мерзімде түрмеге қамауға жазаланады, қаржылық жыл аяқталғаннан кейін жарты жыл ішінде қатысушылардың жалпы жиналысын шақырмағандар;

3) Акционерлердің жалпы жиналысына акционерлердің қатысуына кедергі жасау, артықшылықтар алу немесе белгілі бір түрде дауыс беру үшін олардың уәдесі немесе дауыс беруге қатыспауы L. 242.9 бабы бойынша 9 мың еуроға дейін айыппұл және 2 жылға дейін бас бостандығынан айыру көздейді;

4) Жиналыстың кез келген шешімін хаттамаға тіркемеу L. 242-15 бабына сәйкес 3,75 мың еуро мөлшерінде айыппұл түріндегі жаза тағайындалады;

5) Акциялардың заңсыз эмиссиясы және акциялардың заңсыз сатылымы (сонымен қатар, ¼ жарғылық капиталының төленуіне дейін) 9 мың еуро мөлшерінде айыппұл және 1 жылға дейін бас бостандығынан айыруға жазаланады. Бұрын дауыстарды дұрыс санамаған үшін L. 242.16 бабы бойынша 3,75 мың еуро мөлшеріндегі айыппұлмен жазаланған, бірақ, ол 2003 жылы 1 тамызда Ордонанспен жойылды [10,3996.].

Айта кету керек, оларды жасау мақсатына қарамастан, қылмыс жасағаны үшін, атап айтқанда, заңды тұлға басқармасын басып алу мүмкіндігін жүзеге асыруын байланыстырмай, осы қылмыстар арқылы жасау қылмыстық жауаптылық туындатады.

Испанияның Қылмыстық кодексімен заңды тұлғаның басқару тәртібіне қарсы бірқатар әрекеттеріне жауаптылық қарастырылған. Осылайша, келесі субъектілер қылмыстық жауаптылыққа тартылады:

1) Ұйымның заңды немесе экономикалық жағдайы көрінетін жылдық және басқа құжаттарды сырттай ұқсатып жасаған, құрған немесе құрылғалы жатқан бірлестіктің нақты немесе заңды басшысы, мұндай нысанда бірлестіктің өзіне оның мүшелеріне немесе үшінші тұлғаларға экономикалық зиян келтіруге тарту (290 бап);

2) Кімде-кім қандай да бір құрған немесе пайда болатын қоғамның басқару органында өзінің басқарушылық жағдайын пайдалана отырып, өзіне пайда табу мақсатында немесе үшінші тұлғаның заңға қарсы шешімі бірлестіктің қалған мүшелеріне залал келтіреді және пайдасын қайтармайды (291 бап);

3) Өзі немесе үшінші тұлғалар үшін бірлестікке немесе оның мүшелеріне жалған

қабылданған, залал келтіретін шешім, қол қойылған таза бланкіні пайдалана отырып, өзіне тиесілі емес дауыс беру құқығын иемденіп заң бойынша дауыс беру құқығына ие тұлғаларды заңсыз мойындамау немесе кез келген басқа да тәсілдерді қабылдайтын тұлға (292 бап);

4) Құрған немесе құрылғалы жатқан бірлестіктің нақты немесе заңды басшысы бірлестік мүшесіне хабарландыруды жүзеге асыруға бірлестік қызметіне бақылау немесе басқаруға қатысу және қолданыстағы заңнамада танылған преферентті қол қою құқығына бөгет болуы немесе заңсыз негізде бас тартуы (293 бап);

5) Құрған немесе пайда болатын бірлестіктің нақты немесе заңды басшысы жеке пайдасы немесе үшінші тұлғалардың пайдасы үшін өзінің лауазымдық функцияларын асыра пайдалану, бірлестік мүлкін және бірлестік есебіне міндеттемелер орнату, бағалы қағаздар немесе ақшалар, мүліктің меншік иелері немесе ортақ иеленушілерге елеулі экономикалық залал келтіру (295 бап) [11].

Испанияның Қылмыстық кодексінің 258-бабына сәйкес қандай да бір қылмыстық іс-әрекетке кінәлі тұлға азаматтық жауапкершілігін орындаудан жалтару мақсатында жасаса өкім бойынша актілерді жасау немесе оның мүлкін азайтатын міндеттемелерді өзіне қабылдау белгілі бір қызығушылық тудырады.

Бұл жағдайда, сөз қылмыстық жолмен алынған мүлікті жариялау туралы емес, өйткені, иеленудің, пайдаланудың оларға билік етудің заңды түрде қудаланбайды.

Алайда, рейдерлік басып алуды жүзеге асыру кезінде заңсыз алынған мүлік анықталады, тиісінше, оны осы немесе басқа нысанда сақтау үшін оны иеліктен шығару керек. Бір жағынан, рейдерлік басып алу нәтижесінде алынған мүлік тізбек бойынша осы мүлік талап етілмейтіндей, түпкілікті адал иеленушіні құру мақсатында бір фирмадан келесісіне ауысады. Екінші жағынан, келтірілген нормада қылмыстық жолмен алынған мүлік туралы емес, қылмыскер мүлкі туралы, яғни, азаматтық талап бойынша өтеу немесе айыппұл, қылмысты жасауда туындаған міндеттемелер бойынша шығыстарды жабу жоспарланады [11].

РФ ҚК бірқатар қылмыстарды жасау нәтижесінде алынған немесе терроризмді қаржыландыруға арналған, ақшалар, құндылықтар және басқа мүліктерді тәркілеу сияқты қылмыстық-құқықтық сипаттағы шара бекітілген. РФ ҚК 312-бабының 2-бөлігінде сот үкімі бойынша тәркіленуге жататын мүлікті жасыру немесе иеленіп алу, сондай-ақ, мүлікті

тәркілеуді тағайындау туралы соттың заңды күшіне енген үкімін орындаудан жалтару үшін жауаптылық көзделген.

Алайда, РФ ҚК қылмысты жасауда туындаған міндеттемелер бойынша жоспарланған шығыстарды қылмыскердің мүлкі есебінен жабу туралы ештеңе айтылмаған, тиісінше, бұл міндеттемелерді орындаудан жалтару мақсатында мүліктерді бұрмалау үшін қылмыстық жауаптылық орнатылмайды [10,399б.].

Біздің мемлекетімізде азаматтық сот ісін жүргізу шеңберінде бірқатар қамтамасыз ету шаралары қарастырылған, алайда, қылмыстық сот ісін жүргізу шеңберінде қолданылмайды, ал ұқсас механизм азаматтық іс жүргізу құқығында жоқ. Өйткені, заңды тұлғаларды рейдерлік басып алу кезінде фирма басшылығының құрбандарына қатысты қылмыстық қудалаудың бастамашылдығы сияқты әдістер кейде қолданылады.

Германия Федеративтік Республикасының Қылмыстық кодексінің § 344 нормасына сәйкес, қылмыстық процеске қатысуға тағайындалған лауазымды тұлға, бас бостандығынан айырумен байланысты емес шаралар тағайындау бойынша өндірісті қоспағанда, кінәсіз немесе басқа тұлға қудалауға әдейі немесе саналы түрде ұшырайтын тұлғаларға қылмыстық жауаптылық көзделген.

АҚШ-тың қылмыстық заңнамасын зерттеп, автор «Бэрглэри» деген институтқа назар аударды. АҚШ Қылмыстық кодексінің 221.1 бабына сәйкес «бэрглэриды жасаған тұлға егер ол ғимаратқа немесе бос емес үй-жайға немесе жеке қоршалған жерге қылмыс жасау мақсатымен кірсе кінәлі болып табылады, егер бұл ғимарат сол кезде ашық болмаған немесе оның кіруге құқығы болмаса» [12]. Англосаксондық жүйеде бұл институт серпінді өзгеріп отырды [13,742б.], және әртүрлі штаттардың қылмыстық заңнамаларында нормалар бірдей емес [14,421б.].

Ұқсас норма Испания Қылмыстық кодексінің 245 бабында бар, ол бойынша жылжымайтын мүлікке, біреудің үйіне немесе ғимарат иесінің қалайысыз, рұқсатсыз кіргені үшін жауаптылық көзделген.

Осы институттың негізгі ойы, дәл айтсақ басқаның жылжымайтын мүлігіне қолсұғылмаушылықты, рейдерлікке қарсы іс-қимылдың қылмыстық-құқықтық тетігін шығаруда қолдануға болады.

Жеке бөліп айтып кетсек, дамыған капиталистік мемлекеттердің заңнамалары компанияның құпия ақпаратын қолдану режимін бұзғаны үшін қылмыстық жауаптылық

көздейді [15,116.]. Осындай шаралар заңды тұлғаны заңсыз басып алуудан қорғайды.

Шетелде заңды тұлғаларды жаппай заңсыз басып алу құбылысы бұрын, қазірде болмаған. Бұған алдағы капиталистік шет мемлекеттердің заңнамаларында көрсетілген құбылысқа қарсы іс-қимылдың қылмыстық-құқықтық тетігінің болмауы дәлел. Рейдерлік басып алуларға мүмкіндік беретін кейбір құбылыстар криминализацияланған, яғни заң шығарушымен оның қоғамға қауіптілігі белгіленген, бірақ заңды тұлғаны заңсыз басып алумен байланысты қоғамға қауіпті әрекет қылмыстанбаған, автордың ойынша бұл заң шығарушының қатесі емес, рейдерліктің шетелде кең таралмағандығынан, оның қылмыстануы керек емес.

Рейдерліктің шетелде пайда болуы себебін ескерткен: іскерлік айналымның дамуы, корпоративтік заңнаманың дамуы, заңды тұлғаларды заңсыз басып алуға жағдай жасайтын корпоративтік заңнаманы бұзғаны үшін жауаптылық белгілеген қылмыстық-құқықтық нормалардың болуы табылады.

Көрсетілген нормалар рейдерлік басып алуларға қарсы іс-қимыл үшін жасалған жоқ, бұл шетелде рейдерліктің жоқ екендігі туралы ойды растайды.

Көрсетілген мысалдар бойынша, бұл нормалар ірі айыппұл ретінде қатаң жауаптылықты, сонымен қатар бас бостандығынан айыруды көздейді, яғни теріс қылықтар немесе әкімшілік құқықбұзушылық үшін емес, қылмыстар үшін жауаптылық орнатады. Заң шығарушы мысалы, акционердің жалпы жиналысына қатысуға кедергі болу, рейдерлік басып алуға алып келуі мүмкіндігі емес, капиталистік қоғамда және заңды тұлғаны басқару тәртібі азаматтық айналым қағидаларын бұзатындығы болып келеді.

Жеке бөліп кетсек, осы саладағы шетел мемлекеттерінің қылмыстық заңнамасы, қылмыстық-құқықтық тыйым салу жағдайының кең қағидалары бойынша жасалған. Бір жағынан бұл қолданудағы оңайлық басымдылығына ие, бір жағынан көрсетілген заңнаманың қолайсыз үлкендігіне алып келеді, бұл нормаларды қабылдауда емес, олардың айтарлықтай санында.

Бұдан басқа шетел мемлекеттерінің қылмыстық құқығының жетістіктері, әртүрлі нысандағы рейдерлікке қарсы іс-қимылдағы қылмыстық-құқықтық тетігін нәтижелі қолдану мүмкіндігі. Заңды тұлғаларды күштеп заңсыз басып алғаны үшін қылмыстық жауаптылық орнату туралы сөз болып тұр.

Пайдаланылған әдебиеттер тізімі

1. Пшипий Р.М. Сравнительная характеристика уголовно-правовых норм с бланкетной формой диспозиции по законодательству России и Германии (на примере преступных деяний в сфере экономической деятельности) // Уголовное право: стратегия развития в XXI веке. Сборник материалов XI Международной научно-практической конференции. М., 2014. С.174-185.
2. Борисов Ю.Д. Рейдерские захваты. Узаконенный разбой. Спб., 2008. – 150 с.
3. Анисимов С.Н. Рейдерство в России. Особенности национального захвата. Спб., 2007. – 200 с.
4. Веселков К.В. Международный опыт противодействия рейдерским захватам // Российская юстиция. 2010. - № 11. – С.77-85.
5. Бегаева А.А. Особенности правовых средств предотвращения недружественных поглощений // Безопасность бизнеса. 2008. - № 2. – С.98-105.
6. Сычев П.Г. Хищники: Теория и практика рейдерских захватов. М., 2011. – 250 с.
7. Арутюнова К.Г. Способы защиты от недружественных поглощений в США // Право и политика. 2007. - № 9. – С.22-27.
8. Микрюков В.А. Обременение как способ защиты имущества от рейдерского захвата // Юрист. - №147. - 2012. – С.33-39.
9. Зайченко Е., Коткова Е. Борьба за «золотые парашюты»: правовое регулирование и обзор судебной практики // Корпоративный юрист. 2010. - № 12. – С.32-40.
10. Федоров А.Ю. Рейдерство и корпоративный шантаж (организационно-правовые меры противодействия). М., 2010. – 560 с.
11. Уголовный кодекс Испании. Федеральный правовой портал «Юридическая Россия». URL: <http://law.edu.ru> (дата обращения: 17.02.2018).
12. Примерный уголовный кодекс США. Российский правовой портал: библиотека Пашкова. URL: <http://constitutions.ru> (дата обращения: 10.08.2016).
13. Крылова Н.Е. Уголовное право зарубежных стран. Общая и Особенная части. М., 2013. С.742-745.
14. Козочкин И.Д. Уголовное право США: успехи и проблемы реформирования. Спб., 2007 С. 421 -423.
15. Ставило С.П. Криминальное рейдерство с использованием инструментов рынков ценных бумаг: основные направления противодействия. Краснодар. 2010. С. 11-13.

Қаражанов Малик Дулатұлы

Лауазымы: Біліктілікті жетілдіру және мамандарды қайта даярлау Институт директоры, Құқық бойынша философия докторы (PhD), Қазақ инновациялық гуманитарлық-заң университеті

Пошталық мекен-жайы: 071400, Қазақстан Республикасы, Семей қ., Қабанбай батыр көшесі 42-80

Ұялы тел: 87755386017

Қожабекова Гаухар Қожабекқызы

Лауазымы: заң ғылымдарының магистрі, Семей электротехникалық колледжінің оқытушысы

Пошталық мекен-жайы: 071400, Қазақстан Республикасы, Семей қ., Ж. Шайжүнісов көш. 131А-14

сот. тел: 87754713105

Шетелдердегі рейдерлік институтының ерекшеліктері

Қаражанов Малик Дулатович

Должность: директор Института повышения квалификации и переподготовки кадров, доктор философии по праву (PhD), Казахский гуманитарно-юридический инновационный университет

Почтовый адрес: 071400, Республика Казахстан, г. Семей, ул. Кабанбай батыра 42-80

сот.: 87755386017

Қожабекова Гаухар Қожабековна

Должность: магистр юридических наук, преподаватель Электротехнического колледжа

Почтовый адрес: 071400, Республика Казахстан, г. Семей, ул. Ж. Чайжунусова 131А-14

сот.: 87754713105

Особенности института рейдерства зарубежом

Karazhanov Malik Dulatovich

Position: Doctor of Philosophy in Law (PhD), Director of the Institute for Advanced Studies and Retraining of Human Resources, Kazakh Humanitarian Juridical Innovative University, Semey city

Postal address: 071400, Republic of Kazakhstan, Semey city, st. Kabanbai batyr 42-80

Mob.phone: 87755386017

Kozhabekova Gaukhar Kozhabekovna

Position: Master of Law, Teacher of Electrotechnical College, Semey city

Postal address: 071400, Republic of Kazakhstan, Semey city, st. G. Chayzhunusova 131A-14

Mob.phone: 87754713105

Features of the Institute raiding abroad

УДК 347.9

Николайченко Ольга Викторовна

кандидат юридических наук, ФГБОУ ВО «Саратовская государственная юридическая академия», Россия, г. Саратов
e-mail: olga-nikolajchenko@yandex.ru

ОБ ОБЯЗАННОСТЯХ СУДА В ОБЕСПЕЧЕННОСТИ ОБЩЕСТВЕННЫХ / ОБЩИХ ИНТЕРЕСОВ

Көптеген елдердің заңнамасы заң ережелерін модельдеу және оларды мақалалардың ережелерімен толтырып, құқық субъектілерінің жеке мүдделеріне көбірек назар аударады. Осыған байланысты, теория мен тәжірибеде үрдіс пайда болды, ол заңның бағытын сипаттайды және оның жеке мүдделерін қамтамасыз етуде модельдеуді дұрыс деп санауға болмайды. Оңтайлы міндеттемелер түрінде заңмен бекітілген соттың тиісті қызметімен «теңдестірілген» мүдделер балансы ғана мемлекеттің өмір сүру сапасы мен жұмыс істеуінің тұрақтылығын қамтамасыз етуге мүмкіндік береді.

Түйін сөздер: қоғамдық мүдделер, ортақ мүдделер, сот, сот міндеттері, сот ісін жүргізу, азаматтық сот ісін жүргізу, топтық талап.

Законодательство большинства стран, моделируя нормы права и наполняя их диспозициями статей, все больше акцентирует внимание на частный интерес субъектов права. В этой связи в теории и практике наметилась тенденция, которая характеризует направленность права и его моделирование в обеспечение частного интереса, что нельзя признать правильным. Только «взвешанный» баланс интересов при должной активности суда, законодательно закреплённой в виде позитивных обязываний, будет способствовать устойчивости существования и качественного функционирования государства.

Ключевые слова: общественные интересы, общие интересы, суд, обязанности суда, активность суда, гражданское судопроизводство, групповой иск.

The legislation of most countries, modeling the rules of law and filling them with dispositions of articles, increasingly focuses on the private interest of the subjects of law. In this regard, there is a tendency in theory and practice that characterizes the orientation of the law and its modeling to ensure private interest, which cannot be recognized as correct. Only a "balanced" balance of interests, with the proper activity of the court, legislated in the form of positive obligations, will contribute to the sustainability of the existence and quality functioning of the state.

Keywords: public interest, common interest, the court, duties of the court, activity court, civil litigation, class action.

Уроки истории красноречиво свидетельствуют о том, что установление оптимального и должного равновесия интересов всех участников правоотношений необходимо для сохранения устойчивости существования всей системы государства и его органов. Преувеличение публичных начал в праве, когда государство выступает как особый субъект, имеющий особые преференции в своем правовом статусе, так и их ущемление негативно сказываются, в конечном счете, на судебной защите гражданских прав.

Исторически так сложилось, особенно за последние двадцать пять лет, что гражданский процесс - это защита преимущественно частных интересов, где правосудие должно стать услугой, оказываемой государством сторонам. Такой подход был заложен в Концепции судебной реформы, утвержденной Постановлением Верховного Совета РСФСР от 24.10.1991 № 1801-1 «О концепции судебной реформы в РСФСР» [1] для достижения общественного спокойствия (согласия). Такая трактовка правосудия стала постулатом при оценке роли суда, который из активного

участника, устанавливающего истину по делу, превратился в беспристрастного наблюдателя. Подобное доктринальное представление о роли суда и законодательное усиление состязательных начал в гражданском процессе привели к тому, что в условиях рыночных отношений произошел резкий всплеск девиантного поведения субъектов хозяйственных отношений, нарушающий общественные интересы. Закономерно, что сложившаяся ситуация негативно отразилась на всем арсенале мер по охране общественных интересов, вытеснив их на второй план, и даже аннулировав их существование в ряде случаев. На фоне отсутствия должного теоретического осмысления объема и содержания понятия «общественный интерес» правоприменительная практика вынуждена истолковывать его ситуативно, «в рабочем порядке». В этой связи современные общественно-экономические потребности и ряд неизменно повторяющихся фактических ситуаций настойчиво диктуют постановку ряда вопросов.

Первый. Какие существуют объективные предпосылки для определения общественного /

общего интереса и можно ли его определить, если не всегда, например, возможно персонифицировать общество?

Под общественным интересом следует понимать интерес определенной социальной группы, который связан с защитой окружающей среды, положением в обществе социальных групп (например, религиозных групп, иных общественных организаций), охраной культурных или иных ценностей, потребностью в социальнозначимых объектах инфраструктуры (больницах, дорогах, школах и т.д.), другими вопросами при условии, что защите подлежат в первую очередь не права или интересы индивида, а неопределенного или большого числа лиц.

Анализ некоторых нормативных актов свидетельствует о том, что общественный интерес не следует отождествлять с интересом публичным, закрепленным и отраженным во всех нормах права (п. 2 ст. 391 ГК РФ, Градостроительный кодекс РФ от 29 декабря 2004 г. № 190-ФЗ). Постановление Пленума Верховного Суда РФ от 15 июня 2010 г. № 16 «О практике применения судами Закона Российской Федерации «О средствах массовой информации» определяет *общественный интерес* как «*потребность общества в обнаружении и раскрытии угрозы демократическому правовому государству и гражданскому обществу, общественной безопасности, окружающей среде*» (п. 25).

На защиту общественного интереса неопределенного круга лиц в порядке гражданского судопроизводства указывают дела о защите прав потребителей, когда орган исполнительной власти, наделенной определенной компетенцией, обращается в защиту интересов неопределенного круга лиц к индивидуальному предпринимателю о признании противоправными действий по осуществлению розничной продажи табачных изделий в торговом павильоне [2]. По спорам, возникающим из применения жилищного законодательства, суд руководствуется интересами общества, соблюдая при этом баланс интересов сторон. Так, в одном из своих постановлений суд, разрешая дело по существу, указал: Согласно ст. 1 Протокола №1 от 20 марта 1952 г. к Европейской конвенции о защите прав человека и основных свобод «Каждое физическое или юридическое лицо имеет право беспрепятственно пользоваться своим имуществом. Никто не может быть лишен своего имущества, кроме как *в интересах общества* и на условиях, предусмотренных законом и общими

принципами международного права. Предыдущие положения ни в коей мере не ущемляют право государства обеспечивать выполнение таких законов, какие ему представляются необходимыми для осуществления контроля за использованием собственности в соответствии с *общими интересами* или для обеспечения уплаты налогов или других сборов или штрафов» [3]. Практика свидетельствует о том, что приоритет интереса того или иного сообщества решается каузально и методика определения значимости разнонаправленных общественных / общих интересов отсутствует, а иногда воспринимаются правоприменителями как тождественные.

На доктринальном уровне задача гармонизации общественных и частных интересов в конкретных правоотношениях поставлена давно [4] и, так или иначе находит свое отражение в научных разработках [5]. Поэтому представляется актуальным осмысление и законодательное закрепление иерархии интересов, что предполагает постановку следующего, второго вопроса.

Второй - Как разрешить противоречия между общественными и частными интересами и выбрать верный приоритет?

В международно-правовых актах и современных процессуальных кодексах заложены основы защиты частных интересов. Так, во Всеобщей декларации прав человека ограничивается осуществление прав человека с целью обеспечения должного признания и уважения прав и свобод других и удовлетворения требований *общественного порядка и общего благосостояния* (ст. 29). Так, при максимальной целостности и сохранности прав отдельной личности не должны ущемляться интересы всего общества, т.е. общественные интересы.

Необходимо исходить из четырех иерархично расположенных по отношению друг к другу групп приоритетов:

- интересов, связанных с естественной жизнедеятельностью большинства членов общества (охрана окружающей среды, безопасности, общественного правопорядка);
- интересов государственных, продиктованных необходимостью сохранения и укрепления государственности, территориальной и культурной целостности страны;
- частных интересов. Причем в комплексе частных интересов также могут быть выявлены первоочередные и менее значимые как с точки зрения самого субъекта, так и с точки зрения

государства. Приоритетными являются интересы субъекта, связанные с реализацией естественных прав.

При определении приоритетности интереса частного над общественным или общественного над частным интересен опыт зарубежных стран, который свидетельствует, что в случае столкновения частных и общественных интересов отмечена тенденция к предпочтению интересам большинства. Так, например, исламское право при противоречии между правом личности и общим благом исходит из положения: «Большой вред следует устранить меньшим». Причем, в любом случае прослеживается явный приоритет общего блага над частным. В американском праве существует отдельный институт – право общественного интереса, в основе которого лежит идея социальной справедливости. В германском законодательстве в целях защиты общественных интересов в отдельных случаях принцип свободы договора ограничивается обязательностью его заключения, обязательной формой и рядом других нормативных предписаний.

Пункт 2 ст. 1 ГК РФ при ограничении прав также предписывает определенную последовательность интересов: гражданские права могут быть ограничены на основании федерального закона в той мере, в какой это необходимо для целей защиты основ конституционного строя, нравственности, здоровья, прав и законных интересов других лиц, обеспечения обороны страны и безопасности государства.

В гражданском судопроизводстве нарушение общественных интересов может быть как непосредственным объектом защиты, так и является основанием для отмены судебного постановления (п. 2 ст. 391.9 ГПК РФ).

Третий - какой должна быть активность суда, чтобы обеспечить должный баланс частных и общественных интересов?

В отечественном гражданском процессе отсутствует неограниченная активность суда, по сравнению с тем, как это было ранее, когда «советский суд имел право и обязан активно помогать участвующим в деле лицам» [6]. Обязанность суда состояла в собирании доказательств и проявлялась в том, что суд посредством совершения определенных действий мог истребовать доказательства у лиц, у которых они находятся с их обнаружением, составлять запросы для получения необходимых доказательств, назначать экспертизу, осматривать доказательства на месте их нахождения. В некоторых случаях суд

даже имел право возбуждать процесс, но на практике не стремился этого делать [7].

При определении должной активности суда нужно учитывать наряду с культурологическим типом общества, что было обосновано Д.Я. Малешиним, коллективизм, который предполагает активность суда, а индивидуализм, наоборот, ее не требует [8, с. 112]. Цели современного гражданского судопроизводства, установленные в ст. 2 ГПК РФ, указывают на защиту нарушенных прав граждан иных субъектов. Однако это не означает, что защиту общественных интересов суд, осуществляя правосудие по гражданским делам, не осуществляет.

Судебная защита нарушенных прав осуществляется не только в отношении одного, конкретного участника правоотношения, субъективные права которого нарушены, но и в отношении группы участников, которые имеют идентичные права, либо неопределенного круга лиц, на что было обращено внимание российским законодателем при принятии Законов № 205-3 «О внесении изменений в отдельные законодательные акты Российской Федерации». Так, благодаря изменениям в АПК РФ был установлен порядок рассмотрения дел о защите прав и законных интересов группы лиц, который обладает определенной спецификой. Суть ее такова, что дело будет рассмотрено по специальным правилам процессуального закона, если оно касается защиты прав и интересов группы лиц (не менее пяти человек) и затрагивает не только личные интересы индивида, но и права и законные интересы других лиц (участников этого же, материального правоотношения).

В процессуальной доктрине относительно предмета судебной защиты - притязания о защите как нарушенных субъективных прав участников многочисленной группы лиц, так и охраняемого законом интереса субъекта, обращающегося в суд в защиту этой группы и характеризующего групповой иск [9, с. 9] мнения ученых на его существование не столь однозначны. Аргументация сводится в основном к тому, что процессуальные основания для существования группового иска как самостоятельного вида отсутствуют [10, с. 117] или «предусмотренная Законом «О защите прав потребителей норма» о возможности подачи группового иска не была адаптирована для российских условий» [11, с. 11]. Учитывая, что вывод столь авторитетных ученых был сделан в условиях российской действительности более десяти лет назад и оба препятствия преодолены, полагаем, что целесообразность

специфического порядка рассмотрения группового иска не вызывает сомнений.

Главной особенностью группового иска является то, что определение группы не предполагает установление всех ее участников при предъявлении искового заявления в суд. Принципиальным является выделение заявителя иска (лица, ведущего административное дело), который обладает всем комплексом диспозитивных прав не совпадающим по объему (количественному показателю) с тем комплексом прав, который принадлежит всем истцам, установить точный круг которых порой невозможно.

Учитывая теоретическую конструкцию группового иска и используя критерий субъекта заявителя иска, для практики применения законодательства целесообразно различать:

- частные групповые иски, правом их инициирования которых обладает гражданин или организация (например, общественная организация действующая в интересах неопределенного круга лиц или большого количества заинтересованных лиц);

- публичные групповые иски, правом инициирования которых обладают орган государственной власти, наделенный определенной компетенцией (например, управление роспотребнадзора и его территориальные органы в интересах определенной / неопределенной группы или прокурор в порядке ст. 45 ГПК РФ)

Процессуальные особенности касаются процедуры подачи и рассмотрения группового иска. При предъявлении искового заявления, предъявляемого в защиту интересов РФ, субъектов РФ, муниципальных образований или в защиту прав, свобод и законных интересов неопределенного круга лиц, *должно быть указано, в чем конкретно заключаются их интересы*, какое право нарушено, а также обязательно должна содержаться ссылка на закон или иной нормативно-правовой акт, предусматривающие способы защиты этих прав. При предъявлении частного группового иска у заявителя такой обязанности не возникает.

Законодательно предусмотренная процедура подачи и информирования лиц присоединиться

к групповому иску, а также наделение их процессуальными правами, объем этих прав вызывают справедливые замечания ученых [12, с. 41]. Проблему информирования и формирования группы лиц, что будет способствовать обеспечению прав общественных и частных интересов, предлагается решить посредством официального опубликования сведений в СМИ о возбуждении производства по делу по групповому иску, что может быть вменено к обязанности суда [13, с. 7]. Несмотря на объективную целесообразность информирования лиц присоединиться к групповому иску, полагаем, что обязанность проинформировать суд таких лиц и о лицах дополнительно присоединившихся должна возлагаться на лицо, заявившее иск и первоначально обратившееся в суд по частному групповому иску. На суд целесообразно возложить обязанность лишь определения способа информирования, который должен определяться на стадии подготовки дела к судебному разбирательству. Возложение на суд обязанности по фактическому осуществлению действий по информированию посредством размещения в СМИ нецелесообразно, поскольку будет нарушать общий порядок извещения и вызовов участников дела. Предложение другим лицам присоединиться к групповому иску не должно исходить от суда, осуществляющего функцию по рассмотрению и разрешению дела по существу, возбужденного по заявлению заинтересованных лиц.

Законодатель, наделяя суд определенной компетенцией, должен предоставлять последнему возможность проявлять активность в интересах правосудия, особенно если предметом защиты является общественный / общий интерес или если таковой обнаруживается при рассмотрении или пересмотре гражданского дела. Однако активность суда должна быть разумной и сбалансированной и не подменять собой должное поведение заинтересованных лиц, в том числе по привлечению иных заинтересованных в процесс лиц и собиранию доказательств.

Список использованной литературы

1. Концепция судебной реформы, утвержденная Постановлением Верховного Совета РСФСР от 24.10.1991 № 1801-1 «О концепции судебной реформы в РСФСР» // Ведомости СНД и ВС РСФСР. 30.10.1991. № 44. Ст. 1435.
2. Решение Левобережного районного суда г. Липецка (Липецкая область) // <http://sudact.ru/regular/doc/3twJ1lgJRbbv/?regular-txt>
3. <http://www.echr.europa.org/doc/2440801/2440801.htm>
4. Вилкут М.А. Взаимодействие публичного и частного права в гражданских правоотношениях // Теоретические и прикладные проблемы реформы гражданской юрисдикции / Межвуз. сб. науч. тр. / Под ред. В.В. Яркова, Г.А. Жилина, И.М. Зайцева. Екатеринбург, 1998. С. 32-39.

5. Курочкин С.А. Частные и публичные начала в цивилистическом процессе. М.: Инфотропик Медиа, 2012. 560 с.
6. Треушников М.К. Относимость и допустимость доказательств в гражданском процессе. М., 1981. 96 с.
7. Гукасян Р.Е. Проблема интереса в советском гражданском процессуальном праве: Автореф. ... д-ра юрид. наук. М., 1971. 35 с.
8. Малешин Д.Я. Гражданская процессуальная система России. М.: Статут, 2011. 495 с.
9. Журбин Б.А. Процессуальные особенности рассмотрения судами дел по групповым и производным искам: автореф. Дисс....канд. юрид. наук. Саратов, 2013. 28 с.
10. Сахнова Т.В. Курс гражданского процесса: теоретические начала и основные институты. М., 2008. 455 с.
11. Решетникова И.В. Доказательственное право Англии и США. М., 1999. 240 с.
12. Алехина С.А., Туманов Д.А. Проблемы защиты интересов группы лиц в арбитражном процессе // Законы России: Опыт. Анализ. Практика. 2010. № 1. С. 39-43.
13. Журбин Б.А. Там же.

Николайченко Ольга Викторовна

Лауазымы: заң ғылымдарының кандидаты, ФМБЖ ББМ «Саратов мемлекеттік заң академиясы», Саратов қ.

Почталық мекен-жайы: 410010, Ресей, Саратов қ., Осипов к, 16 Б үй, 25 п.

Ұялы тел: 8-905-325-83-59

Қоғамдық / ортақ мүдделерді қамтамасыз етуде соттың міндеттері туралы

Николайченко Ольга Викторовна

Должность: кандидат юридических наук, ФГБОУ ВО «Саратовская государственная юридическая академия», г. Саратов

Почтовый адрес: 410010, Россия, г. Саратов, ул. Осипова, д. 16 Б, кв. 25

сот.тел: 8-905-325-83-59

Об обязанностях суда в обеспеченности общественных / общих интересов

Nikolajchenko Olga Viktorovna

Position: Candidate of Juridical Sciences, "Saratov State Academy of Law ", Russia, Saratov

Mailing address: 410010, Russia, Saratov city, Osipov st., 16 B, apt. 25

mob.phone: 8-905-325-83-59

On the duties of the court in security public / common interests

УДК 343

Рсымбетова Диана Ринатовна

старший преподаватель, Казахский гуманитарно-юридический инновационный университет, г. Семей
e-mail: dianka_92@inbox.ru

Камбаров Азамат Камбарұлы

старший преподаватель, Казахский гуманитарно-юридический инновационный университет, г. Семей
e-mail: aza_kambarov@mail.ru

Стамгазинова Салтанат Сабитқызы

старший преподаватель, Казахский гуманитарно-юридический инновационный университет, г. Семей
e-mail: s.s.s_92.kz@mail.ru

ТЕОРИЯ И ПРАКТИКА РЕАЛИЗАЦИИ ДОКАЗАТЕЛЬСТВ, ПОЛУЧЕННЫХ В ХОДЕ ПРОИЗВОДСТВА НЕГЛАСНЫХ СЛЕДСТВЕННЫХ ДЕЙСТВИЙ В КОНТЕКСТЕ НОВОЙ РЕДАКЦИИ УГОЛОВНО-ПРОЦЕССУАЛЬНОГО КОДЕКСА РЕСПУБЛИКИ КАЗАХСТАН

2015 жылдың 1 қаңтарынан бастап Қылмыстық және қылмыстық процестік кодексінің жаңа редакциясы күшіне енді. Өзгертулер мен толықтырулар қылмыстарды тергеуді қысқартылған және тез тергеуге бағытталған. Соның ішінде ҚПК жаңалығы қылмысты қозғау мен алдын ала тергеу институттары алынып тасталды.

Түйін сөздер: жасасырын тергеу әрекеттері, қылмыстық-процестік кодекс, дәлелдемелер, қылмыстық іс, сот бақылауы, тергеуші, жедел-іздістіру қызметі.

1 января 2015 года вступил в силу новый вариант уголовного и уголовно-процессуального кодекса. Эти поправки в первую очередь направлены на упрощение и ускорение процесса расследования преступлений. Одно из важных нововведений Уголовно-процессуального кодекса, эта процедура предварительного расследования по исключениям и уголовное дело.

Ключевые слова: негласные следственные действия, уголовно-процессуальный кодекс, доказательства, уголовное дело, судебный контроль, следователь, оперативно-розыскная деятельность.

On January 1, 2015 came into force a new version of the criminal and criminal procedure code. The amendments are primarily aimed at simplifying and speeding up the process of investigation of crimes. One of the important innovations of the Criminal Procedure Code, this exception institute pre-investigation stage and a criminal case.

Keywords: secret investigative actions, criminal procedural code, evidence, criminal case, judicial control, investigator, operative-investigative activity.

1 января 2015 года вступил в силу новый вариант уголовного и уголовно-процессуального кодекса. Эти поправки в первую очередь направлены на упрощение и ускорение процесса расследования преступлений. Одно из важных нововведений Уголовно-процессуального кодекса, эта процедура предварительного расследования по исключениям и уголовное дело.

Реформа уголовного судопроизводства на протяжении 1990-2000-х годов на постсоветском пространстве привела к тому, что под влиянием международных рекомендаций и в силу исполнения взятых на себя обязательств перед Советом Европы и Европейским Союзом в Эстонии, Литве, Латвии, Молдове и Украине негласные следственные действия стали частью уголовно-процессуального закона.

Реформа тайного следствия в указанных странах состояла в достижении таких параметров:

- 1) распространение судебного контроля на большинство негласных следственных действий;
- 2) нормативная детализация негласных следственных действий;
- 3) ограничение негласных следственных действий делами о тяжких и особо тяжких преступлениях;
- 4) ограничение проведения негласных следственных действий четкими сроками;
- 5) внедрение процедуры сообщения лиц о проведении негласных следственных действий;
- 6) признание за протоколами негласных следственных действий аналогичного доказательного значения, как и за протоколами следственных действий.

Следует отметить, что указанные параметры четко отвечают международным стандартам в

сфере прав человека, в частности права на невмешательство в частную и семейную жизнь.

В связи с чем 4 июля 2014 г. Президентом Республики Казахстан подписан новый Уголовно-процессуальный кодекс, направленный на модернизацию системы уголовного судопроизводства и приведение ее в соответствие с международными стандартами. Одним из основных его направлений является регламентация порядка и производства оперативно-розыскных мероприятий в рамках уголовного судопроизводства (гл. 30 «Негласные следственные действия») [1]. А это, в свою очередь, заключается в проведении негласных следственных действий с санкции прокурора для защиты граждан от нарушения их конституционных прав на неприкосновенность частной жизни.

В связи с этим хотелось бы рассмотреть вопрос о понятии негласных следственных действий по новому УПК Республики Казахстан. Прежде чем перейти к определению, что такое «негласные следственные действия», необходимо определить, что такое «следственные действия».

Следственные действия — это производимые следователем в соответствии с уголовно-процессуальным законом процессуальные действия, целью которых являются собирание и проверка доказательств.

По мнению Р.С. Белкина, следственное действие — это предусмотренное уголовно-процессуальным законом действие по собиранию, исследованию, оценке и использованию доказательств, осуществляемое следователем (органом дознания) или прокурором [2].

По этому поводу С.А. Шейфер отметил, что ученые-процессуалисты различно трактовали термин «следственное действие». Например, А.М. Ларин, И.Ф. Герасимов и многие другие ученые, исходя из субъекта деятельности считали, что все, что делает следователь во исполнение требований уголовно-процессуального закона, есть следственные действия. Это широкая трактовка данного термина, ставящая знак равенства между следственными и процессуальными действиями [3].

По новому УПК Республики Казахстан негласные следственные действия — это действия, проводимые в ходе досудебного производства, без информирования вовлеченных в уголовный процесс лиц, интересов которых оно касается, в порядке и случаях, предусмотренных Кодексом (ч. 12 ст. 7 УПК РК). Например, казахстанские ученые-

юристы определили их как разновидность следственных (розыскных) действий, сведения о факте и методы проведения, которые не подлежат разглашению.

Согласно ч.1 ст.11 Закона Республики Казахстан «Об оперативно-розыскной деятельности» от 15 сентября 1994 г., оперативно-розыскные мероприятия подразделяются на общие и специальные. При этом согласно ст.1 данного закона специальные оперативно-розыскные мероприятия — это оперативно-розыскные мероприятия, непосредственно затрагивающие охраняемые законом неприкосновенность частной жизни, тайну переписки, телефонных переговоров, телеграфных сообщений и почтовых отправлений, а также право на неприкосновенность жилища [4].

Согласно новому Уголовно-процессуальному кодексу Республики Казахстан, принятому 7 июля 2014 г., ст. 231, к негласным следственным действиям относятся: негласные аудио- и (или) видеоконтроль лица или места; негласные контроль, перехват и снятие информации, передающейся по сетям электрической (телекоммуникационной) связи; негласное получение информации о соединениях между абонентами и (или) абонентскими устройствами; негласное снятие информации с компьютеров, серверов и других устройств, предназначенных для сбора, обработки, накопления и хранения информации; негласный контроль почтовых и иных отправлений; негласные проникновение и (или) обследование места; негласное наблюдение за лицом или местом; негласная контролируемая поставка; негласный контрольный закуп; негласные внедрение и (или) имитация преступной деятельности.

В итоге получается, что специальные оперативно-розыскные мероприятия выступают негласными следственными действиями. На наш взгляд негласные действия — это все равно, что не поддающиеся огласке, так же как и тайные, не должны разглашаться, значит, эти термины не подходят для использования уголовно-процессуального судопроизводства.

Хотя указанный выше термин «комплексные следственные действия» уже говорит сам за себя и вполне приемлем, но все же мы склоняемся к понятию «специальные следственные действия».

По этому поводу считаем необходимым принять совместное решение ученых стран ЕврАзЭС (Россия, Казахстан и Белоруссия) не только в отношении терминологии, что, в свою очередь, приведет к аргументированию вопроса

негласных следственных действий, их судопроизводства и практического определения, роли и места в уголовном использовании материалов оперативно-процессе, но и введения единого уголовного розыскной деятельности в доказывании [5].

Список использованной литературы

1. Уголовно-процессуальный кодекс от 4 июля 2014 года.
2. Белкин Р.С., Лифшиц Е.М. «Тактика следственных действий». - М.: Новый юрист, 1997. — 176 с.
3. Шейфер С.А. «Следственные действия. Основания, процессуальный порядок и доказательственные значения». - Самара. 2004 г.
4. Закон Республики Казахстан «Об оперативно-розыскной деятельности» от 15 сентября 1994 г.
5. Нургалиев Б.М., Лакбаев К.С. Негласные следственные действия: история, понятие, проблемы, перспективы. Ситуационный подход в юридической науке и правоприменительной деятельности: Актуальные проблемы использования ситуационного подхода в юридической науке и правоприменительной деятельности. Материалы международной научно-практической конференции — Калининград: Изд-во БФУ им. И. Канта, 2012 г.

Рсымбетова Диана Ринатовна

Лауазымы: аға оқытушы, заң ғылымдарының магистрі, Қазақ инновациялық гуманитарлық-заң университеті

Пошталық мекен-жайы: 071400, Қазақстан Республикасы, Семей қ., Абай к., 94

Ұялы тел: 87784540218

Камбаров Азамат Камбарұлы

Лауазымы: аға оқытушы, заң ғылымдарының магистрі, Қазақ инновациялық гуманитарлық-заң университеті

Пошталық мекен-жайы: 071400, Қазақстан Республикасы, Семей қ., Абай к., 94

Ұялы тел: 87752998584

Стамгазинова Салтанат Сабитқызы

Лауазымы: аға оқытушы, заң ғылымдарының магистрі, Қазақ инновациялық гуманитарлық-заң университеті

Пошталық мекен-жайы: 071400, Қазақстан Республикасы, Семей қ., Абай к., 94

Ұялы тел: 87071595770

Қазақстан Республикасының қылмыстық-процестік кодексінің контекстінде жасырын тергеу әрекеттерін жүргізу кезінде алынған дәлелдемелерді қолданудың теориясы мен тәжірибесі

Рсымбетова Диана Ринатовна

Должность: старший преподаватель, магистр юридических наук, Казахский гуманитарно-юридический инновационный университет

Почтовый адрес: 071400, Республика Казахстан, г. Семей, ул. Абая 94

Сот.тел: 87784540218

Камбаров Азамат Камбарұлы

Должность: старший преподаватель, магистр юридических наук, Казахский гуманитарно-юридический инновационный университет

Почтовый адрес: 071400, Республика Казахстан, г. Семей, ул. Абая 94

Сот.тел: 87752998584

Стамгазинова Салтанат Сабитқызы

Должность: старший преподаватель, магистр юридических наук, Казахский гуманитарно-юридический инновационный университет

Почтовый адрес: 071400, Республика Казахстан, г. Семей, ул. Абая 94

Сот.тел: 87071595770

Теория и практика реализации доказательств, полученных в ходе производства негласных следственных действий в контексте новой редакции уголовно-процессуального кодекса Республики Казахстан

Rysmbetova Diana Rinatovna

Position: Senior lecturer, Master of Law, Kazakh Humanitarian Juridical Innovative University

Mailing address: 071400, Republic of Kazakhstan, Semey, st. Abay 94

Mob.phone: 87784540218

Kambarov Azamat Kambaruly

Position: Senior lecturer, Master of Law, Kazakh Humanitarian Juridical Innovative University

Mailing address: 071400, Republic of Kazakhstan, Semey, st. Abay 94

Mob.phone: 87752998584

Stamgazinova Saltanat Sabittkyzy

Position: Senior lecturer, Master of Law, Kazakh Humanitarian Juridical Innovative University

Mailing address: 071400, Republic of Kazakhstan, Semey, st. Abay 94

Mob.phone: 87071595770

Theory and practice of the implementation of evidence obtained during the production of unsolicited investigative actions in the context of the new edition of the Criminal Procedure Code of the Republic of Kazakhstan

УДК 342

Сергеев Сергей Александрович

магистр юриспруденции, Казахский гуманитарно-юридический инновационный университет, г. Семей
e-mail: sergeev-1955.18@mail.ru

ПРАВОВАЯ ПОЛИТИКА РЕСПУБЛИКИ КАЗАХСТАН ПО ПРЕОДОЛЕНИЮ ПРОБЛЕМ ОБЕСПЕЧЕНИЯ КИБЕРБЕЗОПАСНОСТИ

Цифрлы технологиялардың дамуы және Ғаламтордың кеңеюі сарапшылардың айтуы бойынша екі бағытты болды. Бір жағынан ол қолданушыларға көп мүмкіндік берсе, екінші жағынан жаңа қылмыстық құқық бұзушылықтардың пайда болуына әкелді. Мақалада ақпарат және байланыс саласында, киберқылмыстармен күресті заңнамалық қамтамасыз ету саласында ақпараттық қауіпсіздікті қамтамасыз ету бойынша мемлекеттің қызметі талданады. Қазақстанның киберқауіпсіздік саласындағы проблемалар мен қауіптерге сипаттама беріледі және оларды шешу жолдары ұсынылады.

Түйін сөздер: киберқауіпсіздік, киберқылмыстар, концепция, мониторинг, алаяқтық, интернет, информация, телекоммуникация.

Стремительное развитие цифровых технологий и постоянное расширение Всемирной сети обернулось, как и предсказывали эксперты, палкой о двух концах. С одной стороны, оно открыло новые возможности для пользователей, а с другой, породило новый вид уголовных правонарушений. В статье проведен анализ деятельности государства по обеспечению информационной безопасности в области информатизации и связи, законодательному обеспечению борьбы с киберпреступностью. Дается характеристика проблем и угроз в сфере кибербезопасности Казахстана, предложены пути их решения.

Ключевые слова: кибербезопасность, киберпреступность, концепция, мониторинг, мошенники, интернет, информация, телекоммуникация.

The rapid development of digital technologies and the continuous expansion of the World Wide Web turned out, as experts predicted, a double-edged sword. On the one hand, it opened up new opportunities for users, and on the other, gave birth to a new type of criminal offense. The article analyzes the activities of the state to ensure information security in the field of information and communication, legislative support of the fight against cybercrime. The problems and threats in the sphere of cybersecurity of Kazakhstan are characterized, the ways of their solution are offered.

Keywords: cybersecurity, cybercrime, concept, monitoring, scammers, Internet, information, telecommunications.

Стремительное развитие цифровых технологий и постоянное расширение Всемирной сети обернулось, как и предсказывали эксперты, палкой о двух концах. С одной стороны, оно открыло новые возможности для пользователей, а с другой, породило новый вид уголовных правонарушений, получивших приставку «кибер».

Сегодня уголовные правонарушения в сфере информационных технологий в нашей стране в процентном соотношении пока уступают общеуголовным (5 к 95), однако лиха беда начало: есть высокая вероятность, что в самом ближайшем будущем они увеличатся в разы. Ведь чем больше становится активных пользователей Всемирной сети, тем сильнее разгорается аппетит у киберпреступников. Количество онлайн-покупок увеличивается в геометрической прогрессии, что привлекает повышенное внимание хакеров к содержимому чужих электронных кошельков. Да и в целом сама интернет-ниша в Казахстане ещё полностью не освоена, поэтому на неё нацелены

виртуальные мошенники и воры буквально со всех стран мира.

В Казахстане атакам со стороны киберпреступников подвержены Алматы, Караганда и Астана. Это именно те города, в которых больше всего банковских и финансовых центров, учебных заведений, а также промышленных предприятий и государственных учреждений.

Основные виды уголовных правонарушений в сфере информационных технологий включают как распространение вредоносных вирусов, взлом паролей, кражу номеров кредитных карточек и других банковских реквизитов (фишинг), так и распространение противоправной информации (клеветы, материалов порнографического характера, материалов, возбуждающих межнациональную и межрелигиозную вражду и т.п.) через Интернет, коммунальные объекты.

Способы и методы совершения уголовных правонарушений становятся более изощренными. К примеру, участились мошеннические действия, связанные с кредитными карточками, не редко становятся

случаи с использованием платежной системы «QIWI кошелек» для взаиморасчета по сбыту героина.

Мошенники переправляют пользователей на интернет ресурсы, которые блокируют работу браузера, и появляется текст от имени правоохранительных органов, в частности, от министерства внутренних дел РК, сообщающий о нарушении закона просмотра, или копирования запрещенного контента. Для разблокировки мошенники вынуждают пользователей интернета оплатить через платежные терминалы определенный штраф [1].

В Казахстане специально создано управление «К», криминальной полиции, которое специализируется на этих видах уголовных правонарушений.

Киберпреступность угрожает не только отдельным лицам или организациям, но потенциально – национальной безопасности любой страны, достигшей значительного уровня компьютеризации жизненно важных отраслей экономики.

В целях борьбы с киберпреступностью вводятся законодательные акты, которые будут заслоном от совершения подобных уголовных правонарушений.

В действующем Уголовном кодексе РК от 03.07.2014 года впервые в истории отечественной юриспруденции, появилась целая глава 7, посвященная киберпреступлениям – «Уголовные правонарушения в сфере информатизации и связи».

С учетом квалифицирующих обстоятельств в ней содержится 38 составов уголовных правонарушений против электронных информационных ресурсов и систем или сетей телекоммуникаций, за которые предусмотрена уголовная ответственность [2].

Основным непосредственным объектом рассматриваемых уголовных правонарушений является состояние защищенности охраняемой законом информации, находящейся на электронных носителях информационной системы или сети телекоммуникаций.

Дополнительным непосредственным объектом могут выступать права человека на личную тайну, тайну усыновления и т.п. Предметом данных уголовных правонарушений выступают электронные носители, информационная система или сеть коммуникаций, содержащие охраняемую законом информацию [3].

Предыдущая редакция Уголовного кодекса не содержала аналогичных составов.

Кодекс Республики Казахстан об административных правонарушениях также

содержит ряд составов административных правонарушений, за совершение которых предусмотрены меры административной ответственности, в том числе на должностных лиц, не выполняющих обязанности по обеспечению информационной безопасности в виде нарушения требований по эксплуатации средств защиты электронных информационных ресурсов, невыполнения Единых требований, неосуществления или ненадлежащего осуществления собственником или владельцем информационных систем, содержащих персональные данные, мер по их защите [4].

Для обеспечения государственных органов полной, достоверной и своевременной информацией требуется принятие обоснованных решений, в том числе для защиты государственных информационных ресурсов, разработка средств защиты информации, совершенствования нормативной правовой базы в данной сфере.

Начиная с 1998 года, когда было принято постановление Правительства Республики Казахстан от 31 декабря 1998 года № 1384 «О координации работ по формированию и развитию национальной информационной инфраструктуры, процессов информатизации и обеспечению информационной безопасности», было принято 3 новых редакции законов Республики Казахстан «Об информатизации» (2003, 2007, 2015 годы) и несколько специализированных законов Республики Казахстан о внесении в них соответствующих изменений по вопросам электронных форматов представления информации (данных) в том числе по вопросам информационно-коммуникационных сетей, «электронного правительства».

За прошедший период электронные информационные ресурсы и информационные системы введены в хозяйственный оборот наряду с другими видами имущественных активов, расширена сфера их рыночного использования.

Характерная для последних десятилетий общемировая тенденция внедрения достижений информационно-коммуникационных технологий с темпами, существенно опережающими формирование культуры их использования, и укоренения общественных и производственных отношений, характерных для «информационного общества», в первую очередь, в вопросах обеспечения кибербезопасности, в Казахстане также находит свое подтверждение.

С этапа становления вопросов информационной безопасности с учетом

характера содержащейся информации дифференцированы правовые режимы общедоступных и конфиденциальных электронных информационных ресурсов и систем, установлены права и обязанности собственников, владельцев и пользователей по их защите.

Деятельность государственных органов и других субъектов по обеспечению информационной безопасности в области информатизации и связи осуществляется в соответствии с их отраслевой компетенцией, а также целями и задачами в предметных областях, связанных с использованием ИКТ (регулирование связи и информационных технологий, защита персональных данных, защита государственных секретов, противодействие деятельности иностранных технических разведок, оперативно-розыскная деятельность на сетях связи, расследование уголовных правонарушений, совершаемых с использованием ИКТ и другие).

В целом, в Республике Казахстан организационно-правовые и технические основы системы мер по обеспечению информационной безопасности в области информатизации и связи (кибербезопасности) формировались и законодательно закреплялись как составляющие информационной безопасности и обеспечения безопасности информационного пространства и инфраструктуры связи в соответствии с Законом Республики Казахстан «О национальной безопасности».

В последние годы различные взаимоувязанные аспекты обеспечения информационной безопасности в области информатизации и связи нашли свое отражение и развитие в Уголовном кодексе Республики Казахстан, Кодексе Республики Казахстан «Об административных правонарушениях», законах Республики Казахстан «О государственных секретах», «О персональных данных и их защите», «Об электронном документе и электронной цифровой подписи», «О связи», и целом ряде подзаконных актов, разработанных в реализацию новой редакции Закона Республики Казахстан «Об информатизации», вступившего в силу с 1 января 2016 года [5].

Ряд подзаконных актов, принятых в последнее время, еще не получил развернутой правоприменительной практики. В частности, постановление Правительства Республики Казахстан от 20 декабря 2016 года № 832 «Об утверждении Единых требований в области информационно-коммуникационных технологий и обеспечения информационной

безопасности», представляющих собой кодификацию правовых и технических норм из национальных и гармонизированных стандартов. Документ подробно описывает процедуры и правила по использованию информационно-коммуникационных технологий при обработке защищаемых законом видов информации, содержит важные нормы по обеспечению технологической безопасности информационной инфраструктуры, информационных систем и ресурсов, программного обеспечения, технических средств на всех этапах их жизненного цикла [6].

На законодательном уровне регламентировано функционирование системы мониторинга обеспечения информационной безопасности объектов информатизации «электронного правительства», включающих в себя как государственные, так и негосударственные информационные системы, интегрируемые с государственными.

В Правилах проведения мониторинга обеспечения информационной безопасности, защиты и безопасного функционирования объектов информатизации «электронного правительства», утвержденных приказом и.о. Министра по инвестициям и развитию Республики Казахстан от 26 января 2016 года № 66, заложены основные принципы взаимодействия между заинтересованными сторонами при технологических сбоях или признаках компьютерных атак, а также алгоритмы реагирования на возникающие события и инциденты информационной безопасности [7].

Центр мониторинга безопасности «электронного правительства» ежедневно выявляет не устраненные уязвимости, о чем для принятия мер направляет уведомления владельцам информационных систем, являющиеся его компонентами. Имеется положительная динамика выявляемых уязвимостей и принимаемых в отношении них мер. Так в 2014 году было выявлена 1241 не устраненная уязвимость, в 2015 – 469, в 2016 – 355.

Также постановлением Правительства Республики Казахстан от 8 сентября 2016 года № 529 утверждены Правила и критерии отнесения объектов к критически важным объектам информационно-коммуникационной инфраструктуры из числа особо важных государственных и стратегических объектов, а также объектов отраслей экономики, имеющих стратегическое значение.

На подобные объекты, вошедшие в перечень критически важных объектов информационно-коммуникационной инфраструктуры, распространяются Единые требования, а также необходимость участия в предусмотренных законодательством совместных мероприятиях по обеспечению мониторинга их информационной безопасности, защиты и безопасного функционирования, включая обязанность информирования об инцидентах информационной безопасности.

Совершенствуются процедуры введения информационных систем в промышленную эксплуатацию. В этой связи, законодательно дифференцированы меры безопасности к информационным системам в зависимости от их отнесения к определенному классу, ограничен срок нахождения информационной системы в режиме опытной эксплуатации.

Требования по безопасности банковских информационных систем обеспечиваются нормативно-правовыми актами Национального Банка Республики Казахстан с учетом отраслевых и международных требований по обеспечению безопасности информационных систем.

Транснациональный и трансграничный характер многих продуктов ИКТ и международная связанность сетей телекоммуникаций общего пользования используются преступностью в целях совершения противоправных действий в отношении пользователей и операторов ИКТ-услуг и владельцев Интернет-ресурсов, размещенных в национальном сегменте, а также информационных систем, взаимодействующих с Интернетом.

Высокая латентность и зачастую международный характер таких уголовных правонарушений повышают их общественную опасность. Ситуация усугубляется укоренившимися в обществе стереотипами о безнаказанности так называемой «киберпреступности», ненужности принимаемых государством мер по укреплению сферы безопасного использования ИКТ, ограниченными возможностями органов правопорядка по привлечению к ответственности виновных в совершении высокотехнологичных преступлений, несмотря на развитые уголовно-правовые институты информационной безопасности.

Нагнетаемая отдельными странами милитаризация сферы ИКТ, трудности в доказывании причастности государств к использованию ИКТ в нарушение принципов международного права, вызванные в

значительной степени стихийно сложившимся характером существующей международной системы управления Интернетом, сохраняющийся цифровой разрыв между странами препятствует формированию в мировом сообществе надежных международно-правовых инструментов предотвращения военного использования достижений в сфере информатизации и телекоммуникаций.

При этом по своей сути арсенал, используемый в военных целях, не отличается от арсенала программно-технических средств, используемых киберпреступностью, о чем свидетельствуют массовые случаи использования ИКТ в разведывательных, подрывных и иных целях, угрожающих поддержанию международного мира и безопасности.

Международные террористические группировки используют Интернет и социальные сети для распространения своих посланий и привлечения недовольных, предупреждают эксперты. Опасные тенденции набирает такое явление, как кибертерроризм.

Уголовные правонарушения, совершаемые экстремистами и другими преступниками, включают в себя взлом и кражу данных, а также распространение и пропаганду экстремистов.

Вербовка через Интернет тоже относится к киберпреступности.

Таким образом, Казахстан в сфере кибербезопасности испытывает такие серьезные угрозы как:

- низкая правовая грамотность населения, работников сферы ИКТ и руководителей организаций по вопросам информационной безопасности;
- нарушение государственными и негосударственными субъектами информатизации и пользователями услуг в сфере ИКТ установленных требований, технических стандартов и регламентов сбора, обработки, хранения и передачи информации в электронной форме;
- непреднамеренные ошибки персонала и технологические сбои, оказывающие негативное воздействие на информационные системы, программное обеспечение и другие элементы информационно-коммуникационной инфраструктуры;
- действия международных преступных групп, сообществ и отдельных лиц по осуществлению хищений в финансово-банковской сфере, вредоносного воздействия в целях нарушения работы автоматизированных систем управления технологическими процессами промышленности, энергетики, связи

и в сфере информационно-коммуникационных услуг;

- деятельность политических, экономических, террористических структур, разведывательных и специальных служб иностранных государств, направленная против интересов Республики Казахстан, путем оказания разведывательного и подрывного воздействия на информационно-коммуникационную инфраструктуру.

Низкая правовая грамотность по вопросам информационной безопасности и отсутствие сформировавшихся потребностей в её повышении у населения, работников сферы ИКТ и руководителей организаций создают питательную почву для развития правонарушений и преступлений в информационной сфере.

Отсутствие знаний о правовых ограничениях создает иллюзию дозволенности действий, нарушающих права и свободы других граждан, права обладателей авторских и смежных прав на программное обеспечение и влияющих на функционирование информационных ресурсов.

Таким образом, низкий уровень цифровой грамотности конечных пользователей в вопросах защиты персональных данных при отсутствии базовых знаний по общим методам распространения вредоносных компьютерных программ и программных продуктов (особенно «фишинговые» страницы поддельных интернет-магазинов и банков, распространение вирусных и «троянских» программ через «взломанные» сайты, скачивание нелегального («пиратского») программного обеспечения) приводят к тысячам случаев, когда граждане Республики Казахстан становятся жертвами, а принадлежащие им технические средства орудиями противоправного использования ИКТ.

В рамках правительственной программы борьбы с терроризмом на 2017-2020 г.г. Правительством Республики Казахстан утверждена Концепция кибербезопасности («Кибершит Казахстана»)[8].

Концепция основана на оценке текущей ситуации в сфере информатизации государственных органов, автоматизации государственных услуг, перспектив развития «цифровой» экономики и технологической модернизации производственных процессов в промышленности, расширения сферы оказания информационно-коммуникационных услуг.

Она определяет основные направления реализации государственной политики в сфере защиты электронных информационных ресурсов, информационных систем и сетей телекоммуникаций, обеспечения безопасного

использования информационно-коммуникационных технологий.

Данная Концепция призвана обеспечить единство подходов к мониторингу обеспечения информационной безопасности государственных органов, физических и юридических лиц, а также выработку механизмов предупреждения и оперативного реагирования на инциденты информационной безопасности, в том числе в условиях чрезвычайных ситуаций социального, природного и техногенного характера, введения чрезвычайного или военного положения.

Целями Концепции являются достижение и поддержание уровня защищенности электронных информационных ресурсов, информационных систем и информационно-коммуникационной инфраструктуры от внешних и внутренних угроз, обеспечивающего устойчивое развитие Республики Казахстан в условиях глобальной конкуренции.

К задачам Концепции относятся:

- формирование необходимых условий для повышения осведомленности об угрозах, развития человеческого капитала и потенциала отечественной отрасли ИКТ по созданию программных продуктов и систем кибербезопасности, направленных на блокирование и подавление вредоносного программно-технического воздействия и защищённого телекоммуникационного оборудования;

- совершенствование правоприменительной практики, методологической базы, нормативно-правового и организационно-технического обеспечения безопасного использования ИКТ в национальной системе защиты информации и безопасности автоматизированных систем управления технологическими процессами;

- создание высоко адаптивной и интегрированной системы государственного управления информационной безопасностью в сфере информатизации и связи в отношении всей национальной информационно-коммуникационной инфраструктуры.

Выполнение данной Концепции послужит дальнейшей модернизации казахстанского общества и будет способствовать реализации Стратегии «Казахстан-2050» по вхождению Казахстана в число 30-ти самых развитых государств мира, а также станет вкладом Казахстана в реализацию Глобальной программы кибербезопасности ООН.

Скоординированная реализация Концепции «Кибершит Казахстана» позволит существенно повысить место Казахстана в Глобальном

индексе кибербезопасности и достигнуть к 2022 году индекса 0,600.

На реализацию Концепции в 2017-2022 годах будут направлены средства государственного бюджета в рамках бюджетных программ

заинтересованных государственных органов и предусмотренных в Плане реализации Государственной программы «Цифровой Казахстан 2020».

Список использованной литературы

1. Нормативное постановление Верховного Суда Республики Казахстан от 29 июня 2017 года № 6 «О судебной практике по делам о мошенничестве».
2. Уголовный кодекс Республики Казахстан от 3 июля 2014 года (с изменениями и дополнениями по состоянию на 09.01.2018 г.)
3. Комментарий к Уголовному кодексу Республики Казахстан /Под. ред. д.ю.н., профессора С.М. Рахметова, д.ю.н., профессора И.И. Рогова. – Алматы: ТОО «Издательство «Норма-К», 2016. – 752 с.
4. Кодекс Республики Казахстан об административных правонарушениях от 5 июля 2014 года (с изменениями и дополнениями по состоянию на 09.01.2018 г.).
5. Закон Республики Казахстан от 24 ноября 2015 года «Об информатизации».
6. Постановление Правительства Республики Казахстан от 20 декабря 2016 года № 832 «Об утверждении Единых требований в области информационно-коммуникационных технологий и обеспечения информационной безопасности».
7. Приказ и.о. Министра по инвестициям и развитию Республики Казахстан от 26 января 2016 года № 66 «Об утверждении Правил проведения мониторинга обеспечения информационной безопасности, защиты и безопасного функционирования объектов информатизации «электронного правительства».
8. Постановление Правительства Республики Казахстан от 30 июня 2017 года № 407 «Об утверждении Концепции кибербезопасности («Киберщит Казахстана»).

Сергеев Сергей Александрович

Лауазымы: құқықтану магистрі, Қазақ инновациялық гуманитарлық-заң университеті қылмыстық-құқықтық пәндер кафедрасының аға оқытушысы

Пошталық мекен-жайы: 071400, Қазақстан Республикасы, Семей қ., Қозбағаров, 7 үй, 28 пәтер

Байланыс тел: + 7 777 997 29 36

Кибер қауіпсіздікті қамтамасыз ету мәселелерін алдын алу бойынша Қазақстан Республикасының құқықтық саясаты

Сергеев Сергей Александрович

Должность: магистр юриспруденции, старший преподаватель кафедры уголовно-правовых дисциплин Казахского гуманитарно-юридического инновационного университета

Почтовый адрес: 071400, Республика Казахстан, г. Семей, ул. Козбагарова, д.7 кв.28

сот. тел: + 7 777 997 29 36

Правовая политика Республики Казахстан по преодолению проблем обеспечения кибербезопасности

Sergeyev Sergey Aleksandrovich

Position: Master of law, Senior Lecturer Chair of Criminal Law Disciplines of the Kazakh Humanitarian Juridical Innovative University

Mailing address: 071400, Republic of Kazakhstan, Semey, st. Kozbagarova 7, f.28

Mob.phone: + 7 777 997 29 36

Legal policy of the Republic of Kazakhstan to overcome the problems of cybersecurity

ОӘЖ 342

Абдрахманов Медет Каучерханович

докторант, Қазақ инновациялық гуманитарлық-заң университеті, Семей қ.
e-mail: medet-abdrahmanov@mail.ru

ЖЕРГІЛІКТІ ӨЗІН-ӨЗІ БАСҚАРУДЫҢ ШЕТЕЛДІК ТӘЖІРИБЕСІН САЛЫСТЫРМАЛЫ ТАЛДАУ

Қазақстан Республикасында жергілікті өзін-өзі басқаруды реформалауға байланысты жергілікті билік органдарын ұйымдастырудың шетелдік тәжірибесін пайдалануға көп көңіл бөлінеді, атап айтқанда жергілікті өзін-өзі басқарудың шетелдік модельдерін қолдану. Мақалада жергілікті өзін-өзі басқарудың орталық пен аумақтық бөлігінің әкімшілік құрылымдар арасындағы құқықтық, әлеуметтік-экономикалық өзара әрекеттестіктің негізгі қағидалары қарастырылып, қазіргі заманғы Қазақстанның жергілікті басқару тәжірибесінде шетел тәжірибесін пайдалану мүмкіндігі анықталған.

Түйін сөздер: аумақтық өзін-өзі басқару, жергілікті өзін-өзі басқару, муниципалды басқару, мемлекеттік қызмет, өзін-өзі басқарудың шетелдік үлгілері.

Республика Казахстан поэтапно реформирует систему местного самоуправления претворяя практику зарубежных стран, в частности зарубежную модель самоуправления. В статье дается понятие зарубежный опыт местного самоуправления, рассматриваются базовые принципы правовой, социально-экономического взаимодействия между центром и территориально-обособленными административными образованиями, обосновывается возможность использования зарубежного опыта в практике местного управления современной Казахстане.

Ключевые слова: территориальное самоуправление, местное самоуправление, муниципальное управление, государственная служба, зарубежные модели самоуправления.

The Republic of Kazakhstan is gradually reforming the system of local self-government, interrupting the practice of foreign countries, in particular, the foreign model of self-government. The article gives the concept of foreign experience of local self-government, examines the basic principles of legal, socio-economic interaction between the center and territorially-separated administrative entities, justifies the possibility of using foreign experience in the practice of local government of modern Kazakhstan.

Keywords: territorial self-government, local government, municipal government, public service, foreign self-government models.

Қазақстан Республикасында жергілікті өзін-өзі басқаруды дамыту бұл мемлекеттік деңгейде талқыланатын және шешілетін маңызды әрі күрделі міндет болып табылады. Қазақстан Республикасында жергілікті өзін-өзі басқаруды реформалауға байланысты жергілікті билік органдарын ұйымдастырудың шетелдік тәжірибесін пайдалануға көп көңіл бөлінеді, атап айтқанда жергілікті өзін-өзі басқарудың шетелдік модельдерін қолдану. Бұл салада Қазақстанның тарихи тәжірибесі өте аз, сондықтан осы мақсатқа қол жеткізу үшін жергілікті өзін-өзі басқарудың мемлекеттік билікпен өзара іс-қимылының шетелдік моделін пайдалану қажет. Шетелде осы органдардың өзара іс-қимылының өте тиімді модельдері пайдаланылып, көптеген жылдар бойы дамып, іс жүзінде нақты нәтижелерге қол жеткізіліп келеді.

Осы мәселе тұрғысында мемлекет басшысы Н.Назарбаевтың Қазақстан халқына жолдауында «Біз фискалдық орталықсыздандыру саясатын жалғастыруымыз керек. Өткен жылдарда орталықтан жергілікті жерлерге көптеген функциялар мен өкілеттіктер

берілді. Енді олардың жеткілікті қаржылық дербестігін бекемдей түсу қажет. Сонымен бірге, қаржы шығысы жөніндегі өкілеттіктердің облыстық деңгейде шоғырлануына жол бермеу маңызды. Оларды әрі қарай аудандық және ауылдық жерлерге беру керек. Әкімдер өңірлік және жергілікті маңызы бар мәселерді шешуге тиіс, ал Үкімет жалпымемлекеттік мәселелерге ден қоюы қажет» деген еді [1].

Жергілікті өзін-өзі басқарудың Еуропалық моделі, 1985 жылғы 15 қазанда Еуропа Кеңесі қабылдаған еуропалық хартияға негізделген. Бұл жергілікті өзін-өзі басқарудың жалпы анықтамасын береді. Жергілікті өзін-өзі басқару шеңберінде, Жарғы жергілікті қауымдастықтардың қоғамдық істердің көп бөлігін бақылау құқығы мен қабілеттілігін түсінеді, оны өз жауапкершілігі және халықтың игілігі үшін заң шеңберінде жүзеге асырады. Ең маңыздысы ол ағымдағы әлеуметтік-экономикалық реформалардың нәтижесі халықтың өмір сүру деңгейін жақсарту болып табылады.

Еуропалық елдер жергілікті өзін-өзі басқаруды құқықтық реттеу үшін үш шартты

белгілейді. Біріншіден, қоғамның дамуының негізі болып табылатын федералды заңнама. Екіншіден, аумақтық әлеуметтік - экономикалық сипаттамаларын ескеретін жекелеген жерлердің заңнамасы. Үшіншіден, қауымдастықтардың өздерінің тұрғындарының этникалық-тұрмыстық сипаттамаларына қатысты құқықтық нормативтік актілер қабылдады.

Еуропалық елдерде жергілікті өзін-өзі басқару жүйесінің негізгі принциптері өзін-өзі қамтамасыз ету, аймақаралық интеграция және ынтымақтастық, әртүрлі тауарлар мен қызметтерді жан басына шаққандағы тұтынуды арттыру, биологиялық белсенді өмірді ұзарту болып табылады.

Халықтың ықшам болуы, шикізаттың шектеулі болуы және тиімді географиялық орналасуымен сипатталатын Еуропа елдері, жергілікті өзін-өзі басқарудың айтарлықтай тарихи тәжірибесін жинақтады. Олар негізінен жалпы әлемдік қоғамдастыққа қабылданған негіздерді қалыптастырды [2, 4156].

Жергілікті өзін-өзі басқарудың латындық моделін қалыптастыру бастапқыда бірқатар факторлармен, соның ішінде испан колониалы заңдарының әсері. Жергілікті билік органдары бір жағынан, кең өкілеттіктер берілді, екінші жағынан олар орталық биліктің қатаң бақылауында болады. Басты мәселе - муниципалдық органдардың басшылары - басты мэрлер (немесе әкімдер) немесе корреспонденттер (кеңесшілер) - орталық органдардың қызметкерлері. Әдетте, олар жергілікті топтармен байланысты емес және олар үшін ешқандай міндеттемелері болған жоқ. Бұл халықтың әртүрлі әлеуметтік және мәдени топтарының қатысуымен, бір-біріне қарама-қайшы және кейде өзара мүдделерді ескере отырып бірыңғай қатаң саясат жүргізуге мүмкіндік берді.

Тарихи тұрғыдан алғанда Англо-саксондық өзін-өзі басқару моделі Ұлыбританияда, АҚШ-та, Канадада, Үндістанда, Австралияда, Жаңа Зеландияда және кейінгі колониалдық елдерде қолданылады. Мұндағы ерекшеліктер: а) жергілікті өзін-өзі басқарудың жоғары дәрежедегі автономиясы; б) халықтың таңдауы мен бақылауы; в) мемлекеттік өзін-өзі реттеудің жанама, экономикалық әдістерінің басымдығы. Англо-саксон үлгісінің негізгі қағидаты - орталықтан берілген өкілеттіктер шегінде - Англияның Парламенті немесе АҚШ-тағы мемлекеттік басқару органдарының іс-әрекеттерінің тәуелсіздігі. Жергілікті өзін-өзі басқарудың таңдаулы органдары дербес және өздерінің жауапкершілігіне мемлекеттің

құзыретіне жатпайтын мәселелерді шешеді және шешімдердің нәтижелері бойынша экономикалық жауапкершілікті, жергілікті өзін-өзі басқару жүйесіндегі тұрақтылық пен теңдестірілген тәсілдің негізі болып табылады [3, 3616].

Континенталды Еуропа елдерінде (Франция, Италия, Испания, Бельгия) және көптеген Латын Америкасы елдерінде, Таяу Шығыс, Франктық Африка, жергілікті өзін-өзі басқару жүйесінің құрлықтық моделі әзірленді. Ол мынадай ерекшеліктерге ие. Біріншіден, жергілікті өзін-өзі басқару органдарында сайланбалы және әкімшілік тағайындаулар. Екіншіден, басқару жүйесінің салыстырмалы қатаң иерархиясы, онда жергілікті өкімет мемлекетпен салыстырғанда неғұрлым төмен деңгейде болады. Үшіншіден, жергілікті өзін-өзі басқарудың әкімшілік шектеулі автономиясы. Төртіншіден, Жергілікті мемлекеттік органдарды басқаратын арнайы мемлекеттік комиссарлар институтының болуы. Бесіншіден, экономикалық тәуелсіздік, өзін-өзі басқаратын аумақтардың даму тенденцияларын орталықтандырылған бақылаумен біріктірді.

Жергілікті өзін-өзі басқарудың қытайлық үлгісі ерекше. Мұнда ұлттық дәстүрлердің түпнұсқалық жазылмаған ережелері болды. Біріншіден, мемлекеттік органдардың қатаң қадағалауымен, жергілікті өзін-өзі басқару жүйесін кемсітпеу үшін әкімшілік-аумақтық мекмелерді басқаруға сотталған адамдарды ұсына алмайды. Екіншіден, әскери қызметті өткермеген ер адардарға мансаптық өсудің мүмкіншілігі өте аз, себебі қарулы күштерде қызмет ету халықтың қасиетті борышы мен міндеті. Үшіншіден, Қытайлықтан басқа, басқа азаматтығы бар адамдар әкімшілік лауазымдарға ие бола алмайды. Бұл жағдайда патриотизм мен ойдың тазалығына бастапқыда күмән туғызады. Төртіншіден, кәсіпкерлердің айтарлықтай үлесі Қытай Коммунистік Партиясының мүшелері болып табылады, демек, мемлекеттің таза Қытай идеологиялық механизмі, мемлекеттік, жергілікті және жеке серіктестік қалыптасады. Бай қытайлықтар өздерінің кішкентай отанының аумағындағы әлеуметтік-экономикалық мәселелерді, олардың туылған ауылдық қауымдастығын немесе партиялық ұйымда тіркеу орнында өз табысының бір бөлігін инвестициялайды. Бесіншіден, Қытайда тұратын ұлттық азшылықтарға елеулі әлеуметтік төлемдер, оның ішінде екінші және одан кейінгі балалар туылуына тыйым салу, мемлекеттік бюджеттен білім беру. Сонымен бірге, ұлттық азшылықтардың бейресми саясаты бейресми

дербес субъектілердің, сонымен бірге ұлттық азшылықтардың қытай әлеуметтік-экономикалық ортасына енуін ынталандырудың барлық түрлерін көрсетіп отыр.

Шетелдік тәжірибе көрсеткендей, мемлекеттік басқару жүйесінің қалыптасуы мен дамуы негізінен мемлекеттің ұлттық, тарихи және экономикалық ерекшеліктерімен анықталады. Салыстырмалы талдау көрсеткендей, жергілікті өзін-өзі басқару органдары мен мемлекеттік органдар арасындағы өзара әрекеттесу модельдері белгілі бір ұқсастықтар мен айырмашылықтарға ие.

Қорытындылай келе жергілікті өзін-өзі басқару Еуропалық Хартиясының негізінде субсидиарлық принципі жатыр. Оның басты мәні: төменгі (жергілікті) деңгейлерде шешуге болатын мәселелерді, биліктің жоғарғы деңгейлеріне жеткізбей-ақ шешу.

Халықаралық тәжірибеде жергілікті өзін-өзі басқарудың екі моделі қолданылады: англосаксондық (ағылшындық) және континентальдық (француздық). Бұл екі модельдің айырмашылықтары жергілікті органдардың өзара, сондай-ақ жоғарғы биліктермен қатынастарынан негіз табады. Англо-американдық модель бойынша жергілікті өзін-өзі басқару мемлекеттіктен төменгі барлық деңгейлерде орын алады. Бұл ретте мемлекет саналы түрде өзінің биліктік ықпал ету салаларын шектеп, жергілікті өзін-өзі басқару органдарына тиісті деңгейдегі барлық мәселелерді өздері шешуіне жол береді, мысалыға, қала, аудан, поселке деңгейлерінде [4, 196].

Екінші, континентальды модель жергілікті жерлерде тікелей мемлекеттік басқару мен жергілікті өзін-өзі басқарудың үйлесуінде негізделеді.

Сонымен қатар, жергілікті өзін-өзі басқарудың үшінші моделін - аралас түрін белгілейді. Бұндай жүйе Жапония, Германия сынды мемлекеттерде орын алады.

Көріп отырғанымыздай, бұл үрдіс әр елде әртүрлі өтеді, ол мемлекеттің қандай модельді таңдағанына байланысты. Бірақ, біздің ойымызша, тек бір модельдің аясында шектеліп

қалу дұрыс емес, аталған жүйе конструкциясы, нақты қоғамға тән, көптеген ерекшеліктерді ескеруі тиіс. Мысалыға, бірінші модель көбінде федеративтік құрылымды мемлекеттерде қолданылады, ал континентальды - көбінесе унитарлық елдерде. Бұның да өзіндік астары бар.

Дегенмен, жергілікті өзін-өзі басқару моделінің әртүрлілігіне қарамастан, ұлттық сипаттамалары бар, жалпы қағидаттарды және ережелерді белгілеп өзіміздің елімізге керекті жерін алуға болады.

Зерттеу барысында мынадай қорытындыға келдік, еліміздегі жергілікті өзін-өзі басқаруды жетілдіру мақсатында, белгілі бір мәселелер тобын шешу қажет. Олардың қатарына мыналарды жатқызуға болады:

Біріншіден, Әркилы еуропалық елдерде жергілікті өзін-өзі басқаруды нығайту биліктің орталықсыздандырылуы қағидаларына негізделген, бүгінгі таңда осы мәселе бойынша елімізде жұмыстар атқарылуда бірақ осыны арықарай жетілдіруіміз қажет. Орталықсыздандыру басқаруды демократияландыруға жағдай жасай отырып үкіметті халыққа жақындатады деп айтуға болады.

Екіншіден, жергілікті өзін-өзі басқарудың қытайлық үлгісін пайдалануымызға болады атап айтсақ кәсіпкерлікке қатысты төртінші бағытындағы тәжірибелерін қолдануға болады.

Үшіншіден, «Англо-саксондық өзін-өзі басқару моделінен б) халықтың таңдауы мен бақылауы» осы мәселелердің тетіктерін жетілдіру, «ашықтығы», халықтың әлеуметтік маңызды қызметтері, жергілікті органдары арасында тікелей байланыс орнату үшін заманауи техникалық құралдар мен әлеуметтік қоғамдық желілерді пайдалану.

Осылайша, Қазақстандағы мемлекеттік және жергілікті өзін-өзі басқару жүйесі даму сатысында тұр. Тарихи, әлеуметтік-экономикалық, этнографиялық ерекшеліктерді ескере отырып, жергілікті өзін-өзі басқарудың барлық модельдерінің оң аспектілерін пайдалану ұсынылады.

Пайдаланылған әдебиеттер тізімі

1. Мемлекет басшысы Н.Назарбаевтың Қазақстан халқына жолдауы. 2017 жылғы 31 қаңтар.
2. Свешников М.И. Основы и пределы самоуправления. Опыт критического разбора основных вопросов местного самоуправления в законодательстве важнейших европейских государств / М.И. Свешников- М.: Книга по требованию, 2011. - 573 с.
3. Еремян В.В. Местное управление и самоуправление в Латинской Америке. Монография. - Изд-во: РУДН, М., - 2001, 497с.
4. Белиспаев А. Проблемы формирования местного самоуправления в Республике Казахстан // Аль-Пари. - 1999. - №4-5. - С. 19-22.

Абдрахманов Медет Каучерханович

Лауазымы: PhD докторанты, Қазақ инновациялық гуманитарлық-заң университетінің заң факультетінің мемлекеттік құқықтық пәндер кафедрасының оқытушысы

Пошталық мекен-жайы: 071400, Қазақстан Республикасы, Семей қ. Абай к. 14

сот. тел: +7 707 748 54 14

Жергілікті өзін-өзі басқарудың шетелдік тәжірибесін салыстырмалы талдау

Абдрахманов Медет Каучерханович

Должность: докторант PhD, преподаватель кафедры Государственных провавых дисциплин Юридический факультет Казахского гуманитарно-юридического инновационного университета

Почтовый адрес: 071400, Республика Казахстан, г. Семей, ул. Абая 14

сот. тел: +7 707 748 54 14

Сравнительный анализ зарубежного опыта местного самоуправления

Abdrakhmanov Medet Kautherkhanovich

Position: doctoral student, lecturer of the Department of State Provisional Disciplines Law faculty of the Kazakh Humanitarian Juridical Innovative University

Mailing address: 071400, Republic of Kazakhstan, Semey, Abay st., 14

Mob. ph: 87077485414

Comparative analysis of foreign experience of local self-government

ОӘЖ 34

Нурекешов Талап Кайратович

докторант, Қазақ инновациялық гуманитарлық-заң университеті, Семей қ.
e-mail: nurekechovt@mail.ru

**АТА – АНАЛАРДЫҢ БАЛА ТӘРБИЕСІ БОЙЫНША ҚҰҚЫҚТАРЫ МЕН МІНДЕТТЕРІ
ТУРАЛЫ КӨЗҚАРАСТАРЫНЫҢ ҚАЗАҚСТАҢДА ЖӘНЕ ШЕТ ЕЛДЕРДЕГІ ЭВОЛЮЦИЯСЫНЫҢ
ТАРИХИ КЕЗЕҢДЕРІ**

Мемлекеттік отбасылық саясат, егер ол барлық әлеуметтік саясаттың органикалық элементі болса, оның барлық бағыттарымен өзара әрекеттесу, даму сатысында, шешімдерді қабылдау және орындау кезінде тиімді болуы мүмкін. Бұл мақалада ата-аналардың бала тәрбиесі бойынша құқықтары мен міндеттері Қазақстан Республикасы мен шетелде тарихи қалыптасуы талданған.

Түйін сөздер: заңнама, ата-ана, бала, неке, отбасы, тәрбие.

Государственная семейная политика может быть эффективной лишь в том случае, когда она является органичным элементом всей социальной политики, взаимосвязанным со всеми ее направлениями на стадиях выработки, принятия и реализации решений. В настоящей статье анализируются исторические этапы становления прав и обязанностей родителей по воспитанию детей в Республике Казахстан и зарубежом.

Ключевые слова: законодательство, родитель, ребенок, брак, семья, воспитание.

State family policy can be effective only if it is an organic element of all social policy, interconnected with all its directions at the stages of development, adoption and implementation of decisions. This article analyzes the historical stages in the development of the rights and duties of parents in the upbringing of children in the Republic of Kazakhstan and abroad.

Keywords: legislation, parent, child, marriage, family, upbringing.

ҚР отбасы заңнамаларының дамуы туралы көзқарастар эволюциясының әрбір кезеңі ғасырлар бойы жинақталған ата - аналық қатынастарды мемлекеттік – құқықтық реттеу тәжірибесін көрсетеді және отбасы мен оның мүшелеріне құқықтық ықпал етудің қалай және қай бағыттарда өзгергенінің көрнекі мысалы болып табылады.

Неке мен отбасы, ана мен әке және бала мемлекеттің қорғауында болады. Балаларына қамқорлық жасау және оларды тәрбиелеу - ата-ананың етене құқығы әрі міндеті [1].

Баланың мүдделеріне қайшы келетін жағдайларды қоспағанда, әрбір баланың отбасында өмір сүруге және тәрбиеленуге құқығы, өзінің ата-анасын және басқа да жақын туыстарын білуге құқығы, олардың қамқорлығы мен тәрбиесін алуға құқығы бар. Өзінің мүдделеріне қайшы келетін жағдайларды қоспағанда, әрбір баланың отбасында өмір сүруге және тәрбиеленуге құқығы, өзінің ата-аналарын білуге құқығы, олардың қамқорлығында болуға құқығы, олармен бірге тұруға құқығы бар. Баланың өз ата-анасының тәрбиесіне, өз мүдделерінің қамтамасыз етілуіне, жан-жақты өсіп-жетілуіне, өзінің адами қадір-қасиетінің құрметтелуіне құқығы ие болып табылады.

Баланың ата-анасының екеуімен де, аталарымен, әжелерімен, аға-інілерімен, апа-сіңлілерімен (қарындастарымен) және басқа да туыстарымен араласуға құқығы бар. Ата-

аналары некесінің (ерлі-зайыптылығының) бұзылуы, оның жарамсыз деп танылуы немесе ата-аналарының бөлек тұруы баланың құқығына әсер етпеуге тиіс. Ата-аналары бөлек тұрған жағдайда баланың олардың әрқайсысымен араласуға құқығы бар. Сондай-ақ, ата-аналары әртүрлі мемлекеттерде тұрған жағдайда, баланың олармен араласуға құқығы бар.

Бала отбасында өз мүдделерін қозғайтын кез келген мәселені шешу кезінде өзінің пікірін білдіруге, сондай-ақ кез келген сот немесе әкімшілік ісін қарау барысында тыңдалуға құқылы. Бұл өз мүдделеріне қайшы келетін жағдайларды қоспағанда, он жасқа толған баланың пікірі міндетті түрде ескерілуге тиіс. Қорғаншылық немесе қамқоршылық жөніндегі функцияларды жүзеге асыратын органдар немесе сот он жасқа толған баланың және заңды өкілдердің қатысуымен өзі берген келісімімен ғана шешім қабылдай алады.

Баланың пікірі ата-аналарының немесе баланың тұратын жері бойынша басқа да заңды өкілдердің қатысуымен қабылданған, қорғаншылық немесе қамқоршылық жөніндегі функцияларды жүзеге асыратын органның шешімімен ресімделеді [2].

Қазақ халқының өмірінде сақталып келген көптеген салт-дәстүрлер қазақ отбасы мен некесінің бүкіл дүние жүзі халықтарының отбасы тарихына тән көне кезеңдерді басынан өткізгендігін дәлелдейді.

Жеті жарғыға сүйенген қазақ билері ел ішіндегі дау-жанжалдар мен саяси маңызы бар мәселелерді тиімді шеше алды. Жеті жарғы қазақтың ұлттық шешендік өнеріне сай, мақал-мәтелдерден, қанатты сөздерден құралған. Бұл жүйені мазмұндық-кезеңдік жағынан «Қасым ханның қасқа жолы» мен «Есім ханның ескі жолына» негізделген және Тәуке ханның өз дәуіріне, саясатына сай енгізілген өзгерістер деп көрсетуге болады. Онда отбасы және неке заңы, жер дауы, жесір дауы, қылмыс пен құн дауына, ұрлық-қарлық, тонаушылыққа және куәлік ету мен ант беру рәсімдеріне орай қалыптасып, тұжырымдалған қазақтың ұлттық әдеп-ғұрып заңдары көрініс тапқан.

Ата – аналардың өздерінің кәмелеттік жасқа толмаған балаларын тәрбиелеу бойынша құқықтары мен міндеттері көптеген өзге мемлекеттерде бұрыннан қалыптасқан ата – аналардың билігі институтына сәйкес реттеледі. Қоғамдық пікірдегі өзгерістер, атап айтқанда әлемдік қауымдастықтың көмегіне деген көзқарастар соңғы жылдары әлемнің көптеген елдерінде кәмелеттік жасқа толмағандарды қорғау туралы заңнамаларға өзгерістер мен толықтырулар енгізуге алып келді.

Кәмелеттік жасқа толмағандарды қорғау мәселесінде өзге де шарттар үлкен рөл атқарды, олардың ішінде БҰҰ 1989 жылғы бала құқығы туралы Конвенциясын атап өтуге болады, ол қазіргі кездің өзінде көптеген Еуропа елдерінде күшіне енді,

1980-ші жылдары Европалық прецеденттік құқықта адамның жалпыға ортақ құқығы тең дәрежеде ересектерге де, балаларға да қатысты деп көрсететін айқын ереже пайда болды.

Қоғам назары бала құқығы мен мүддесін қорғауға барынша көп дәрежеде аударыла бастағаннан кейін прецеденттік құқық (ал одан кейін заңнамалар да) бала құқығын қорғау мәселелерін барынша мұқият реттей бастайды.

Мысалы, Англияда бала құқығын қорғау саласындағы негізгі көз 1989 жылғы «Балалар туралы» Заң болып табылады, онда баланы тәрбиелеу мен оған қамқорлық жасаудың түрлері мен әдістері, сондай –ақ ата – аналар мен өзге де тұлғалардың бала тәрбиесі бойынша міндеттері барынша толық сипатталады [3,29 б.]. Онда сонымен қатар баланы әлеуметтік қамтамасыз етудің мазмұны, бала күндіз болатын мекемелердің түрлері, жастарға үй – тұрмыстық қызмет көрсету, бала тәрбиелеу мен оны күтудің өзге де түрлері бойынша көмек көрсетуге бағытталған балалы отбасыларға арналған қызметтердің өзге де түрлері, жергілікті атқарушы билік органдарының осы қызметтерді көрсету бойынша міндеттемелері,

сондай – ақ соттың және өзге де мемлекеттік органдардың шешім қабылдау процесі көрсетіледі.

Германияда елдің отбасы заңнамаларының негізгі көзі германияның Конституциясы (Негізгі заңы) болып табылады. Германия Конституциясының (Негізгі Заңының) 6 бабының 1 тармағында неке мен отбасы мемлекеттің ерекше қорғауында болады деп көрсетілген. «Отбасы» ұғымы ата – аналар мен олардың балалары арасындағы қарым – қатынастарды қамтиды [4,37 б.].

Мұны ең алдымен осы институтқа Конституциялық кепілдік және жария және дербес құқықта бекітілген негіз құраушы құндылықтардың көрінісі деп қарастыру қажет. Сонымен қатар оны мемлекеттің неке мен отбасының игілігіне бағытталған шаралар қабылдау құқығы деп қарастыру қажет.

Германия Конституциясының 6 бабының 2 тармағына сәйкес бала тәрбиелеу және оған қамқорлық көрсету ата – аналардың табиғи құқығы және ең бірінші міндеті болып табылады. Бұл бала мүддесі басты болып табылатын принциптердің конституциялық негізі ғана емес, сонымен қатар мемлекеттің отбасындағы тәрбие саласына қол сұғушылығына кедергі болып табылады деп есептеледі.

Әр елдің ата – аналардың бала тәрбиесі бойынша ата – аналар құқықтары мен міндеттерінде көптеген ортақ белгілері бар, бірақ сонымен қатар айырмашылықтары да бар. Мысалы Францияда, Швейцарияда, Испанияда және бірнеше т.б. елдерде ата – аналар құқығын жұбайлар бірлесе атқарады.

Канадада, Францияда және Австрияда ата – аналардың бала тәрбиесі бойынша міндеттерінің шеңберіне баланың дене және зияткерлік дамуына қамқорлық жасау кіреді.

Көптеген шет елдердің ата – аналардың бала тәрбиесі бойынша құқықтық қатынастарын реттейтін заң актілерінде «қорғау» термині кездеседі. Оның негізгі мазмұны ата – анаға өз баласын қорғау бойынша табиғи құқық тиесілі болады, ал мемлекеттің осы құқықты жүзеге асыруға араласуы тек ерекше жағдайларда ғана қолданылуы тиіс болып табылады. Мысалы, Англияда «қорғау» ұғымы баланың уақытын өткізетін орыны мен уақытын анықтау ұғымына енеді және оның атынан құқықтық сипаттағы және құқықтық маңызы бар әрекеттерді жүзеге асыруды білдіреді.

АҚШ – та кейбір штаттардың заңнамалары бала тәрбиесі бойынша ата – аналардың құқықтық қатынастарын реттеу барысы екі принципке негізделеді:

1) баланың үстінен билік беру (барлық штаттарда бірдей қолданылмайды);

2) кәмелеттік жасқа толмаған баланы «қорғауға» алу [5,65 б.]. Осы екі принцип өз жиынтығында автордың пікірінше ата – ана мен бала арасындағы қарым – қатынастардың авторитарлық сипатын бекітеді.

Қазіргі таңда шет елдерде ата – анаға бағыныштылыққа, ең алдымен және бірінші кезекте әке билігіне негізделген қатаң реттеу тәртібінен оны «жұмсарту», немесе анаға бағытталған билікке көшу байқалады.

Бұл өзгерістер қазіргі заманғы принциптің негізінің көрінісі болып табылады, оған сәйкес ең басты маңызға баланың тәрбие алуға құқығы мен мүддесі болып табылады, сондай – ақ баланың дербес әрекет етуге деген өсіп келе жатқан сұраныстарын қанағаттандыру болып табылады.

Англиядағы «Балалар туралы» заңда ата – ананың өз баласын тәрбиелеу бойынша құқықтары, өкілеттілігі, билігі және міндеттері «ата – ана міндеттерінің» мазмұнын құрайды. Балаға қамқорлық жасау және оны моральдық, психикалық және дене бітімі жағынан дені сау қылып өсіруге қамқорлық жасау баланың тағдыры мен тәрбиесіне жауапты әке мен шешенің басты міндеті болып табылады.

Англияның отбасы заңнамалары бойынша ата – анада ата – аналық міндеттердің болуы олардың бала өміріне қатысты көптеген шешімдер қабылдау мүмкіндігін қарастырады.

Швецияда егер де ата – аналар некеде тұрған болса, онда бала туған кезден бастап екі ата – анасының да қамқорлығында болады, егер де олай болмаса, онда тек анасының қамқорлығында болады [6,64 б.]. Егер де кейінірек ата – анасы заңды некеге тұрған болса, онда бала егер де оған дейін сот оны арнайы тағайындалған бір немесе екі қамқоршыға беріп қоймаған болса олардың екеуінің де қамқорлығында болады.

Бала ата – анасы ажырасқан жағдайда да егер де ата – аналардың бірінің (немесе екі ата – ананың) талап арызы бойынша сот бірлесе қамқорлық жасаудың күшін жоймаған болса, немесе әлеуметтік қамсыздандыру бойынша комиссияның талап арызы бойынша сот шешім қабылдамаған болса, олардың екеуінің қамқорлығында болады.

Ағылшын отбасы заңнамасында ата – аналық міндеттерді орындаудан бас тартуға тиым салу туралы тезистердің болуы және ата – аналық міндеттемелері бар тұлға осы міндеттерді осы тұлға атынан өзге тұлғаның орындауына бергеннен өзге барлық жағдайларда ата – аналық міндеттерді үшінші

тұлғаға беруге тиым салынатыны туралы тезистердің болуы үлкен қызығушылық тудырады. Мұндай жағдай бала тәрбиесі бойынша ата – аналық міндеттемелері бар ата – ана оны орындауға қабілетсіз болса, мысалы, ауруханада немесе шет елде болуына байланысты осы ереже пайдалы болуы мүмкін.

Италияда егер де ата – анасы бірге тұрмайтын болса, онда ата – аналық құқықты баламен бірге тұратын ата – анасы жүзеге асырады, ал екінші ата – анасы «бақылаушы қызметті» өзінде сақтап қалады – ол баланы тәрбиелеу мен білім беруге тікелей көмек көрсетуге міндетті және осы кезеңдерді әсіресе бала өмір сүріп жатқан жағдайды бақылап отырады [7,33 б.].

Германияда күйеуге шықпаған анасының қалауы бойынша жастар істері бойынша мемлекеттік орган баланың заңды қамқоршысы бола алады. Оның міндеті ең алдымен баланың әкесін анықтауға, оны ұстау мен мұра алуына құқықтары мен мүдделерін қамтамасыз ету болып табылады. Егер де баланың жеке жағдайы мен мүліктік мүдделеріне қатер төнген болса, онда қамқорлық бойынша сот оны қорғау үшін барлық қажетті шараларды қабылдауы тиіс болады. Ең шекті жағдайда ата – аналары толықтай немесе жартылай ата – аналық қамқорлық құқығынан айырылуы мүмкін.

Шет елдік заң шығарушылардың ата – аналардың бала тәрбиесі бойынша құқықтары мен міндеттерін жүзеге асыруына қатысты субъективтік көзқарастары мемлекеттердің құқықтық жүйесінің тарихи тәжірибесінің жеке ерекшеліктерімен түсіндіріледі. Мысалы, шет елдік отбасы заңнамаларында ата – аналардың бала тәрбиесі бойынша құқықтары мен міндеттерін жүзеге асыруы проблемаларына бірыңғай көзқарастың жоқ екенін атап өтуге болады.

Шет елдердің, атап айтқанда Канаданың, Францияның және Австрияның ата – ананың бала тәрбиесі бойынша құқықтары мен міндеттері саласындағы отбасылық заңнамалары тәжірибесін зерттей келе, қолданыстағы ҚР неке (ерлі-зайыптылық) және отбасы Кодексіне ата – ананың баланың зияткерлік дамуы туралы қамқорлықты жүзеге асыруы бойынша міндеттілігін қосуды ұсынамыз,

ҚР отбасылық заңнамаларының дамуының тарихи кезеңдерін қарастыра келе, өткен ғасырлар ішінде заң шығарушы ата – ананың бала үстінен билік жүргізуі мен мемлекеттің тәрбиелеу процессіне араласуы қажеттігін жоққа шығарудан, ата – аналарға баланы тиісінше тәрбиелегені және оның құқықтарын

бұзғаны үшін мемлекет тарапынан санкциялар қолдану арқылы балалардың құқықтары мен мүдделерін қорғаудың басымдығына дейінгі үлкен жолдан өтті деген қорытындыға келдік.

Сондай – ақ отбасылық заңнамаларды дамытуға адамгершілік тәртіп нормаларының үлкен еңбек сіңіргенін де ұмытпауымыз қажет.

Пайдаланылған әдебиеттер тізімі

- 1.Қазақстан Республикасының Конституциясы
- 2.Қазақстан Республикасы неке (ерлі-зайыптылық) және отбасы Кодексі.
- 3.Шебанова Н.И. Халқаралық дербес құқықтағы отбасылық қатынастар.- М.,1995.29 б.
- 4.Ата – аналар мен балалар арасындағы қатынастар туралы шет елдік заңнамалар.- М.,1990 37 б.
- 5.Махмудов М.А. АҚШ – тағы отбасы соты - Душанбе: Сино, 1996. 65 б.
- 6.Шет елдердің ата – ана мен бала арасындағы қарым – қатынастарға қатысты заңнамалары М.,1990 64 б.
- 7.Шет елдердің ата – аналар мен балалар арасындағы қарым- қатынастар туралы заңнамалары М., 1990. 33 б.

Нурекешов Талап Кайратович

Лауазымы: Қазақ инновациялық гуманитарлық-заң университетінің докторанты

Почталық мекен-жайы: 071400, Қазақстан Республикасы, Семей қ., Абай көшесі 14

Ұялы тел: +7 775 399 38 50

Ата – аналардың бала тәрбиесі бойынша құқықтары мен міндеттері туралы көзқарастарының Қазақстанда және шет елдердегі эволюциясының тарихи кезеңдері

Нурекешов Талап Кайратович

Должность: докторант, Казахский гуманитарно-юридический инновационный университет

Почтовый адрес: 071400, Республика Казахстан, г. Семей, ул. Абая 94

сот.тел: +7 775 399 38 50

Исторические периоды эволюции взглядов на права и обязанности родителей по воспитанию детей в Казахстане и за рубежом

Nurekeshov Talap Kayratovich

Position: Doctoral student, Kazakh Humanitarian Juridical Innovative University

Mailing address: 071400, Republic of Kazakhstan, Semey city, st. Abay 94

Mob.ph: +7 775 399 38 50

Historical periods of the evolution of views on the rights and duties of parents in the upbringing of children in Kazakhstan and abroad

УДК 34

Рахимова Асем Мергалымовна

докторант, Казахский гуманитарно-юридический инновационный университет, г. Семей
e-mail: asem_semey2008@mail.ru

НЕКОТОРЫЕ АСПЕКТЫ ОСУЩЕСТВЛЕНИЯ КОЛЛЕКТОРСКОЙ ДЕЯТЕЛЬНОСТИ В КАЗАХСТАНЕ

Мақалада Қазақстандағы коллекторлық қызметтің кейбір аспектілері көрсетілген. Сондай-ақ несиеге мекемесі - заем беруші мен несие беру шарты бойынша несие беруші ұйым және коллекторлық агенттік арасындағы қарым-қатынасты ресімдеу тәртібі қарастырылады. Коллекторлық қызметті жүзеге асыру әдістері мен нысандарын анықтау әрекеттері жасалады, сонымен қатар тараптардың құқықтары мен заңды мүдделерінің ықтимал бұзылуын шектеу мақсатында оны жүзеге асыру тәртібін анықтауға әрекет жүзеге асырылады.

Түйін сөздер: коллекторлық агенттік, коллекторлық қызмет, коллектор, несие ұйымы.

В статье раскрываются некоторые аспекты коллекторской деятельности в Казахстане. Также рассматривается порядок оформления отношения между кредитной организацией – кредитором по кредитному договору и коллекторским агентством. Делается попытка определить формы и методы осуществления коллекторской деятельности, а также порядок ее осуществления с тем, чтобы ограничить те или иные возможные нарушения прав и законных интересов сторон.

Ключевые слова: Коллекторское агентство, коллекторская деятельность, коллектор, кредитная организация.

The article reveals some aspects of collection activity in Kazakhstan. Also, the procedure for formalizing the relationship between a lending institution - a lender under a loan agreement and a collection agency - is considered. An attempt is made to determine the forms and methods of collecting activities, as well as the procedure for its implementation in order to limit certain possible violations of the rights and legitimate interests of the parties.

Keywords: Collector agency, collection activity, collector, credit organization.

В связи с тем, что в последнее время получили широкое распространение коллекторские агентства, необходимо более подробно рассмотреть их правовой статус и особенности деятельности. В настоящее время на рынке по данным Национального банка Республики Казахстан на 16 марта 2018 года работает около 80 коллекторских компаний, которые при взаимодействии с банками имеют право требовать задолженность с заемщика на основании договора [1].

Интерес представляет определение коллекторского агентства и коллекторской деятельности. Обращаясь к этимологии слова "коллектор", можно указать, что "collector" (англ.) означает объект, устройство и т. п., что-либо собирающее. В законе РК «О коллекторской деятельности» под коллекторским агентством понимается, «юридическое лицо, являющееся коммерческой организацией, включенное в реестр коллекторских агентств». Представляется, данное определение отражает сущность и признаки коллекторской деятельности, а также определяет объекты взыскания и формы взаимодействия коллекторского агентства и кредитора [2].

В юридической литературе представлены различные определения коллекторской деятельности. Так, например, коллекторская

деятельность – работа по взысканию большого объема однотипной, преимущественно бесспорной задолженности (стала особенно востребована в деловом обороте с распространением потребительского кредитования) [3].

Сами коллекторские агентства характеризуют свою работу как комплекс средств и методов законного давления на неплательщиков, конечным итогом которого выступает полное погашение существующей задолженности [4]. При этом в коллекторских агентствах используется так называемый коллекторский скоринг, который состоит в оценке стоимости портфеля долгов с использованием определенных методов и моделей: анализ и группировка поступивших данных, прогнозирование возврата на основе математической модели скоринга, расчет цены уступки, исходя из планируемых издержек и планируемой доходности коллекторской деятельности [5]. Таким образом, из приведенных определений можно сделать вывод о наличии различных подходов в понимании содержания коллекторской деятельности и статуса ее субъектов.

В настоящее время коллекторы руководствуются в своей деятельности ГК РК, Закон РК «О коллекторской деятельности», Законы Республики Казахстан «О

хозяйственных товариществах» и «О товариществах с ограниченной и дополнительной ответственностью» и т.д.

При этом нормы законов от 2 апреля 2010 г. № 261-IV «Об исполнительном производстве и статусе судебных исполнителей», а также законодательства о правоохранительных и контролирующих органах на деятельность коллекторских агентств не распространяются. Вместе с тем цели и задачи их деятельности имеют особенности, схожие с деятельностью судебных приставов [6, С. 72]. В целом коллекторские агентства включаются в работу как на ранней, так и на поздней стадиях задолженности, представляют интересы клиентов в судах, получают судебные решения и сопровождают исполнительное производство, находят и реализуют имущество должников [7].

Получив информацию от банка об имеющейся просроченной задолженности, коллекторское агентство устанавливает контакт с должником, как правило, путем направления письменного уведомления, либо путем проведения телефонных переговоров, либо приглашением на личную встречу, либо текстовых, голосовых и иных сообщений по сотовой связи, либо посредством сети Интернет. Далее коллекторское агентство переходит к выполнению юридических действий, направленных на взыскание задолженности в судебном порядке [8].

Правовой статус коллекторского агентства характеризуется наличием общей гражданской правоспособности, т. е. они являются юридическими лицами, основной целью деятельности которых является извлечение прибыли. Поскольку взыскание долгов для кредитных организаций является непрофильной деятельностью, оптимальным вариантом для них является заключение договоров с профессиональными организациями, занимающимися взысканием долгов [9].

В связи с этим следует подробнее рассмотреть, каким образом оформляются отношения между кредитной организацией – кредитором по кредитному договору и коллекторским агентством.

1. Оказание услуг коллекторским агентством может быть оформлено договором об оказании услуг по содействию в возврате долга. Обычно коллекторские агентства заключают с кредитными организациями рамочные договоры о взаимном оказании услуг или о сотрудничестве, в соответствии с которыми оказывают содействие кредитору в возврате просроченной и непогашенной задолженностей. На основании договоров об оказании услуг

могут впоследствии заключаться договоры об уступке прав требования по конкретным кредитным договорам и заемщикам [6, С. 73].

В договоре об оказании услуг могут содержаться обязанности коллектора по выяснению у должника причин просрочки исполнения кредитного договора законными способами. Как правило, кредитные организации за оказание такого рода услуг в договоре предусматривают выплату коллекторам процентов от реально взысканных сумм долгов.

2. Уступка права требования коллекторскому агентству является самой распространенной формой взаимодействия кредитной организации при просрочке возврата долга заемщиком по договору потребительского кредита. При уступке права требования основной вопрос, решаемый сторонами, – согласование стоимости долга. Цена сделки оценивается исходя из вероятности взыскания каждого приобретаемого долга и надежности должника [2].

Согласно ст. 346 ГК РК право (требование), принадлежащее кредитору на основании обязательства, может быть передано им другому лицу по сделке (уступка требования) или перейти к другому лицу на основании закона. Цессия представляет собой соглашение между кредитором (цедентом) по обязательству, с одной стороны, и третьим лицом (новым кредитором – цессионарием), с другой стороны, о передаче принадлежащего цеденту права [10, С. 525].

Кроме того, в деятельности коллекторских агентств возникает вопрос о правомерности передачи кредитной организацией информации о должнике, составляющей банковскую тайну, и персональные данные, содержащиеся в кредитной истории. Некоторые авторы полагают, что предоставление такой информации противоречит закону (при отсутствии условия о согласии заемщика на ее предоставление третьим лицам), другие полагают, что получение информации о заемщике-должнике коллекторами не является нарушением правовых норм [11, С. 81].

Так же, необходимо определить формы и методы осуществления коллекторской деятельности, а также порядок ее осуществления с тем, чтобы ограничить те или иные возможные нарушения прав и законных интересов сторон. Поскольку, следует в первую очередь иметь в виду, что процедура взыскания долга посредством коллекторской деятельности, является в основном внесудебной и потому

должна быть более оперативной и эффективной [12, С.53].

В соответствии со ст. 50 Закона «О банках и банковской деятельности в Республике Казахстан» кредитная организация обязана хранить тайну об операциях, счетах и вкладах ее клиентов и корреспондентов, а также об иных сведениях, устанавливаемых кредитной организацией, если это не противоречит иному закону Казахстана. Если мероприятия по взысканию просроченной задолженности проводятся третьим лицом (коллекторским агентством), то упомянутое лицо вправе использовать сведения о заключенной между кредитной организацией и заемщиком сделке по предоставлению кредита в случае сохранения конфиденциальности данных сведений [9, стр.72-73].

Впервые о необходимости регулирования коллекторской деятельности в Казахстане заговорили в 2012 году, когда принималась новая концепция развития финансового сектора. Тогда же был разработан законопроект о коллекторах, однако до парламента он так и не дошел. Законопроект, который обсуждался в то время, был подготовлен Национальным банком. И подготовка его велась с оглядкой на опыт России. Откровенно говоря, в Казахстане коллекторского рынка как такового не было. Работали немногочисленные отдельные агентства, специализирующиеся на взыскании

долгов. Хотя по большому счету, коллекторами вполне можно считать и юристов, и адвокатов, потому что коллекторская деятельность в принципе — это взыскание долгов. Однако в обывательской среде принято думать, что коллекторы — это непременно криминал и насилие [13].

Первым инициатором разработки и принятия Закона «О коллекторской деятельности» выступил Нацбанк. Во-первых, он хотел помочь банковской системе в работе с огромным количеством проблемных кредитов и как следствие — низких банковских рейтингов и прочих последствий. Во-вторых, взглянув на опыт России, разработчики решили не ждать появления криминала и радикальных методов выбивания долгов, а предпочли выстроить в Казахстане четкую систему взыскания, которая бы работала строго в правовом поле [13].

Так, 30 декабря 2015 года на рассмотрение Мажилиса Парламента Республики Казахстан был внесен проект Закона Республики Казахстан «О коллекторской деятельности» [14]. И 6 мая 2017 года в Республике Казахстан впервые был принят Закон «О коллекторской деятельности» № 62-VI (далее Закон) [15].

Делать прогнозы относительно результатов действия принятого Закона еще рано, необходимо время для его адаптации в условиях современного финансового рынка Казахстана.

Список использованной литературы

1. Заславская О. Рассрочка вместо угроз // Российская газета. – 2009. – 2 июля; <http://www.credit.ru/publication/8017/>
2. Даниленко С.А., Комиссарова М.В. Банковское потребительское кредитование : учебно-практическое пособие / <https://books.google.kz/>
3. Жданухин Д. Уголовный кодекс на службе коллекторов // ЭЖ-Юрист. – 2006. – № 41; СПС "Гарант".
4. www.usbcollector.ru
5. Лядрес В. Технология оценки долгов по потребительским кредитам // Банковский ритейл. – 2009. – № 4; СПС "Гарант".
6. Алексеева Д.Г. "Статусные" проблемы коллекторской деятельности // Банковское кредитование. – 2009. – № 2. – С. 72.
7. Шпетер С.Э. Что дает банку аутсорсинг коллекторских услуг // Банковский ритейл. – 2007. – № 1; СПС "Гарант".
8. Луговой А.В. Невозврат потребительского кредита // Бухгалтерский учет. – 2009. – № 2; СПС "Гарант".
9. Даниленко С.А. Некоторые проблемы, связанные с деятельностью коллекторских агентств // Юридическая работа в кредитной организации. – 2008. – № 1. – С. 69.
10. Гражданское право: Учеб. – Т. 1 / под ред. А.П.Сергеева, Ю.К. Толстого. – М.: ТК Велби, 2002. – С. 525.
11. Соломин С.К. Уступка права требования предоставления кредита // Хозяйство и право. – 2008. – № 3. – С. 81.
12. Царькова Д.Р. Правовое регулирование деятельности коллекторских агентств// Право и практика. Журнал Кубанской коллегии адвокатов адвокатской палаты Краснодарского края. 2014. №4. – 109 с.
13. <https://365info.kz/2016/10/zakon-o-kollektorah-legalizatsiya-reketa-v-kazahstane/>
14. О проекте Закона Республики Казахстан «О коллекторской деятельности» Постановление Правительства Республики Казахстан от 30 декабря 2015 года № 1124//Информационная система «ПАРАГРАФ», 2016.
15. О проекте Закона Республики Казахстан «О коллекторской деятельности» Постановление Правительства Республики Казахстан от 30 декабря 2015 года № 1124//Информационная система «ПАРАГРАФ», 2016.

Рахимова Асем Мергалымовна

Лауазымы: Қазақ инновациялық гуманитарлық - заң университетінің 6D030100 – «Құқықтану» 1 курс докторанты

Пошталық мекен-жайы: 071400, Қазақстан Республикасы, Семей қ., индекс, переулок Садовый 17

Ұялы тел.: +7 777 858 36 66

Қазақстан Републикасындағы коллекторлық қызметті жүзеге асырудың кейбір аспектілері

Рахимова Асем Мергалымовна

Должность: докторант 1 курса специальности 6D030100 – «Юриспруденция» Казахского гуманитарно-юридического инновационного университета

Почтовый адрес: 071400, Республика Казахстан, г. Семей, переулок Садовый 17

Сот.тел. +7 777 858 36 66

Некоторые аспекты осуществления коллекторской деятельности в Казахстане

Rakhimova Assem Mergalymova

Position: Doctoral student 1 course of specialty 6D030100 - "Jurisprudence", Kazakh Humanitarian Juridical Innovative University

Mailing address: 071400, Republic of Kazakhstan, Semey city, Sadoviy lane 17

Mob.phone: +7 777 858 36 66

Some aspects of the implementation of collection activities in Kazakhstan

УДК 343.23

Кененбаев Серик Маликович

аспирант, Институт философии и права Национальной академии наук Кыргызской Республики

e-mail: smk.65@mail.ru

ОБ ОБЪЕКТИВНОЙ СТОРОНЕ ВЫМОГАТЕЛЬСТВА

Мақалада Қазақстанның және Қырғызстанның қылмыстық заңнамасының негізінде меншікке қарсы қылмыстар ретіндегі қорқытып алудың объективтік жағының сұрақтары қарастырылған. Автормен бөтеннің мүлкін беру талаптарының маңызы мен мәнін нақтырақ көрсететін қымыстық құқық нормасының диспозициясындағы «итермелеу» сөзін «мәжбүрлеу» сөзімен ауыстыруды ұсынып отыр. Бөтеннің мүлкін қорқытып алу кезінде қорқытудың түрлері қарастырылған.

Түйін сөздер: қылмыс, қорқытып алу, объективтік жақ, күш көрсету, қорқыту, бопсалау, жәбірленуші, мәжбүрлеу, диспозиция, қылмыс құрамы.

В статье рассмотрены вопросы объективной стороны вымогательства как преступления против собственности на основе уголовного законодательства Казахстана и Кыргызстана. Предложено внести изменения в диспозицию нормы, заменив слова «понууждение» на «принуждение», что точнее отражает смысл и значения требования передачи чужого имущества. Рассмотрены виды угроз при вымогательстве чужого имущества.

Ключевые слова: преступление, вымогательство, объективная сторона, насилие, угроза, шантаж, потерпевший, принуждение, диспозиция, состав преступления.

In article questions of the objective party of extortion as crimes against property on the basis of the criminal legislation of Kazakhstan and Kyrgyzstan are considered. It is offered to make changes to a norm disposition, having replaced the words "compulsion" with "coercion" that reflects sense and values of the requirement of transfer of someone else's property more precisely. Types of threats at extortion of someone else's property are considered.

Keywords: crime, extortion, objective party, violence, threat, blackmail, victim, coercion, disposition, corpus delicti.

Объективная сторона вымогательства выражается в предъявлении заведомо незаконного требования к потерпевшему о передаче чужого имущества или права на имущество, или совершения других действий имущественного характера под угрозой применения насилия либо уничтожения или повреждения чужого имущества, а равно под угрозой распространения сведений, позорящих потерпевшего или его близких, либо иных сведений, оглашение которых могут причинить существенный вред интересам потерпевшего или его близких (см. ст.194 УК РК).

Объективная сторона включает: 1) требование передачи имущества, права на имущество, выполнение действий имущественного характера; 2) требование реализуется под угрозой совершения: а) насилия; б) уничтожения или повреждения имущества; в) угроза распространения сведений, позорящих потерпевшего или его близких; г) иных сведений, оглашение которых могут причинить существенный вред интересам потерпевшего или его близких.

Таким образом, объективная сторона вымогательства носит сложный характер (это сложное составное преступление) и включает в себя два обязательных элемента: 1) вымогательское требование и 2) вымогательскую угрозу. Для оконченого

состава преступления необходимо наличие этих двух элементов.

Специфика вымогательского требования проявляется в том, что оно обращено только на будущее. Виновный не преследует цели его немедленного исполнения. Это и понятно, поскольку угроза сама по себе предполагает реализацию в некотором будущем времени. Однако в отдельных случаях вымогатель желает получить имущество (скажем деньги) не в будущем, а незамедлительно. Как утверждает Б.В. Волженкин: «...в тех случаях вымогательства, когда виновный требует немедленной передачи имущества, он угрожает применить насилие не сейчас, а в будущем. Впрочем, вымогатель может угрожать и немедленным применением насилия, если потерпевший не выполнит его требование» [1, с.378]. При этом все остальные признаки вымогательства сохраняются.

Можно согласиться с С.А. Елисеевым, который отмечает неудачность термина «требование» и предлагает заменить его на употребляемое в уголовном законодательстве понятие «принуждение» [2, с.123]. Здесь следует обратить внимание на следующее обстоятельство. Термин «понууждение» чаще встречался в УК РСФСР, и других союзных республик. Видимо, следуя этой традиции, УК ряда стран СНГ сохранил термин «понууждение»

применительно к составу «понуждения к действиям сексуального характера» (например, ст.131 УК КР, ст.139 УК Грузии, ст.121 УК Республики Узбекистан, ст.151 УК Азербайджанской Республики, ст.140 УК Республики Таджикистан, ст.170 УК Республики Беларусь).

Однако УК других зарубежных стран в аналогичных случаях используют термин «*принуждение*» (например, ст. 1 гл. 6 УК Швеции, & 216 УК Дании, & 202 УК Австрии, ст. 164 УЗ Латвийской Республики, ст. 237 УК КНР, ст. 143 Республики Болгария).

Б.К. Абдымомунов и Р.У. Турусбеков вымогательство понимают как **понуждение** к совершению каких-либо действий имущественного характера (ограничение воли лица в осуществлении своих имущественных прав) [3, с.70]. Мы полагаем, что по существу в ст.131 УК КР (понуждение к действиям сексуального характера) говорится о принуждении, поскольку понуждение и принуждение являются синонимами.

Согласно «Словарю русского языка», составленному С.И. Ожеговым, понудить – означает заставить сделать что-нибудь, а принудить – заставить сделать что - либо [4, с.543]. В. Даль в «Толковом словаре живого великорусского языка» и понуждение, и принуждение определяет с использованием термины «заставить» [5, с.288, 434].

Учитывая изложенное, представляется необходимым отказаться от использования в уголовном законодательстве термина «понуждение», заменив его термином «принуждение» во всех составах преступлений и проступков. В юридических источниках также встречаются подобные суждения [6, с.8].

Е.Г. Веселов определяет принуждение как требование, подкрепленное насилием или угрозой его применения, и деятельность по выполнению этого требования. Достаточно часто принуждение в уголовном праве рассматривается как умышленное, общественно опасное, противоправное воздействие [7]. Таким образом, сущность уголовно-правового принуждения заключается в воздействии одного человека на другого с целью заставить последнего поступить нужным для виновного образом. Как отмечают казахстанские ученые, в термине «принуждение» заложен механизм вымогательского воздействия – приневоливание потерпевшего к имущественным действиям, вытягивание из него имущественной выгоды [8, с.64]. Иначе говоря, принуждение составляет суть вымогательского деяния и позволяет

охарактеризовать объективную сторону вымогательства.

Незаконные требования вымогателя сопровождаются угрозами. По части 1 ст. 170 УК КР (ч.1 ст.194 УК РК), виновный может угрожать:

а) насилием;

б) уничтожением или повреждением чужого имущества;

в) распространением указанных в ней сведений.

При этом формы выражения угрозы (устная, письменная, высказанная лично или через других лиц и т.д.) для квалификации вымогательства значения не имеют. На это обстоятельство указывает Пленум Верховного суда РК в п.2 нормативного Постановления. Неважно также, намеревался или нет виновный привести свою угрозу в исполнение, достаточно того, что потерпевший воспринял ее как реальную. Однако последнее положение представляется спорным. Так ли важно для законодателя восприятие угрозы потерпевшим? С одной стороны, сам факт предъявления угрозы, уже говорит о том, что виновный выполнил объективную сторону состава преступления. То есть, прозвучало требование с угрозой. Оконченный состав преступления. С другой стороны, необходимо четко определиться с тем, как потерпевший воспринял вымогательское требование, сопровождающееся вымогательской угрозой. Возникает вполне резонный вопрос: какова необходимость установления этого факта по делу? Вопрос далеко не праздный, поскольку может возникнуть проблема по квалификации действий лица как оконченного состава преступления или покушения на преступление. В теории права возникли предложения связанные с уточнением момента окончания вымогательства, с моментом доведения сопровождаемого угрозами имущественного требования до сведения потерпевшего [9, с.12].

В качестве примера приводятся случаи передачи вымогательского требования через третьих лиц, либо используется автоответчик, либо пересылается письмом по почте. Изучение судебной практики в Казахстане не было ни одного уголовного дела с подобного рода случаями. Хотя гипотетически их нельзя сбрасывать со счетов.

Первой из числа предусмотренных законом угроз в составе вымогательства является угроза насилием.

Из диспозиции ч.1 ст.194 УК РК следует, что психическим насилием является именно «угроза», а не «требование». Психическое

насилие заключается в общественно опасном, противоправном воздействии на психическую сферу человека, при котором вред причиняется нормальному функционированию его психики, психической неприкосновенности. Указанные действия носят информационный характер, влияют отрицательно на сознание и волю человека, вызывают у него отрицательные эмоции, состояние страха, стресса, нередко служат средством принуждения, ограничения либо подавления воли потерпевшего, принуждения его к определенному поведению. Обычной формой психического насилия является угроза совершения сразу либо в будущем действий, причиняющих или могущих причинить существенный вред тем или иным благам для виновного или иным лицам, в судьбе которых заинтересован потерпевший. Необходимо также отметить, что требование вымогателя без какой-либо угрозы недостижимо для поставленной преступной цели.

Угроза применения насилия имеет место тогда, когда виновный запугивает потерпевшего или его близких любой по степени тяжести физической расправы – от побоев до убийства. В данном случае законодатель не разделяет насилие на опасное и неопасное для жизни и здоровья. Угроза убийством не требует дополнительной квалификации по ст.113 УК КР, поскольку она является необходимой частью объективной стороны. К угрозам насилием следует относить и угрозу совершением насильственных половых преступлений (изнасилования и насильственных действий сексуального характера).

Угроза уничтожением или повреждением чужого имущества представляет собой запугивание потерпевшего причинением вреда чужому имуществу, при котором имущество или вообще не может быть восстановлено, или же его восстановление экономически нецелесообразно (уничтожение имущества), или восстановление первоначального вида имущества потребует значительных материальных затрат (повреждение имущества).

Закон не указывает, кому должно принадлежать чужое для виновного имущество. Безразлично поэтому, принадлежит ли данное имущество потерпевшему или его близким, является ли оно их собственностью либо вверено им или находится под их охраной. Единственное исключение – имущество не может принадлежать самому виновному; оно должно быть для него чужим.

Для квалификации вымогательства не имеет значения способ, которым угрожают произвести уничтожение или повреждение имущества.

Угроза распространения сведений, позорящих потерпевшего или его близких, либо иных сведений, которые могут причинить существенный вред правам или законным интересам потерпевшего или его близких (проще говоря – шантаж) – это запугивание потерпевшего оглашением таких сведений, т.е. сообщением их хотя бы одному третьему лицу. При этом не имеет значения, соответствуют ли действительности сведения, под угрозой разглашения которых совершается вымогательство.

Угроза распространения таких сведений способна оказать на потерпевшего достаточно устрашающее и мотивирующее воздействие, вынуждающее его к удовлетворению незаконных требований вымогателя, безотносительно от того, позорящими или непозорящими являются такие сведения.

В случае если потерпевшим или его близких оглашены сведения заведомо клеветнического либо оскорбительного характера, содеянное, при наличии к тому оснований, следует квалифицировать по совокупности преступлений – вымогательства и оскорбления (ст.128 УК КР). (Следует отметить, что ст. 127 «Клевета» утратила силу Законом КР от 11 июля 2011 г. № 89).

Иные сведения, которые могут причинить существенный вред правам или законным интересам потерпевшего или его близких, – это сведения, которые потерпевший желает хранить в тайне, и желание это не противоречит закону. Это, например, личная или семейная тайна, тайна усыновления (удочерения), коммерческая тайна и т.д.

Как отмечает Н.А. Лопашенко, ущерб должен причиняться именно законным интересам. Нет состава вымогательства, если имело место угроза незаконным интересам лица [10, с.344]. Определение того, могут ли «иные сведения» причинить «существенный вред» правам или законным интересам потерпевшего или его близких, относится к компетенции суда и устанавливается в каждом конкретном случае, в зависимости от обстоятельств дела.

Таким образом, для наличия объективной стороны необходимы три вида угроз:

- 1) угроза насилием;
- 2) угроза повреждения или уничтожения имущества;
- 3) угроза оглашения сведений, которое лицо желает сохранить в тайне.

При этом угроза должна быть наличной, т.е. выраженной в устной или письменной форме, и реальной, т.е. воспринимаемой потерпевшим в качестве осуществимой.

Для объективности же необходимы три вида требований:

- 1) требование передачи чужого имущества;
- 2) требование передачи права на имущество;
- 3) требование совершения других действий имущественного характера.

В основном составе вымогательства не отражено отношение самого потерпевшего к имуществу. Ясно, что вымогатель требует для себя чужое имущество. А для потерпевшего требуемое имущество, скорее всего, является не чужим. То, что в диспозиции статьи 170 УК КР (ст.194 УК РК) указано об уничтожении «их имущества», т.е. имущества потерпевшего или

его близких, не означает, что и требуемое имущество принадлежит им или является для них не чужим. Это может быть охраняемое потерпевшим имущество юридического лица или чужое имущество, к которому потерпевший может быть причастен на ином законном основании (например, сдал в наем в гараж, в котором стоит автомашина третьего лица).

По нашему мнению, за совершенное в подобной ситуации изъятие чужого имущества лицо должно привлекаться к уголовной ответственности только в том случае, если на этом настаивает собственник имущества. Игнорировать то обстоятельство, что собственник не считает необходимым привлечь к ответственности лиц, передавших вымогателям его имущество, было бы несправедливо.

Список использованной литературы

1. Практический комментарий к Уголовному кодексу Российской Федерации / под общ.ред. Х.Д. Аликперова, Э.Ф. Побегайло. – М., 2001. – 378 с.
2. Елисеев С.А. Преступления против собственности по уголовному законодательству России. – Томск, 1999. – 123 с.
3. Абдымомунов Б.К., Турусбеков Р.У. Уголовно-правовые и криминологические проблемы борьбы с вымогательством. – Бишкек, 2003. – 170 с.
4. Ожегов С.И. Словарь русского языка. М.: Госизд. Иностранных и национальных словарей, 1953. – 543 с.
5. Даль В. Толковый словарь живого великорусского языка Т. 111.: М.: Русский язык, 1980.–731 с.
6. Чернобрисов Г.Г. Вымогательство: уголовно-правовая характеристика и вопросы квалификации: Автореф. дисс. канд. юрид. наук. – Кемерово, 2011.– 23 с.
7. Попов Д.В. К вопросу о соотношении уголовно-правовых понятий: принуждение и насиле // Актуальные вопросы уголовного процесса современной России: Межвуз. сб. науч. трудов. – Уфа, 2003.– С.51-58
8. Алауханов Е.О., Бисенова М.К., Бисенова М.К. Вымогательство: вопросы квалификации и профилактики: Учебное пособие. – Алматы, 2012. – 264 с.
9. Сафин Ф.Ю. Вымогательство, совершенное группой лиц (уголовно-правовой и криминологический аспекты). Автореф. дисс. канд. юрид. наук: Спб., 1997 – 24с.
10. Лопашенко Н.А. Преступления в сфере экономической деятельности. –С.182-245 //Уголовное право Российской Федерации. Особенная часть: Учеб. для вузов / Под ред. А. И. Марцева ; М-во внутр. дел Рос. Федерации, Ом. высш. шк. милиции. – Омск, 2000. – 686с.; Лопашенко Н.А. Посягательства на собственность: монография. – М.: Норма: ИНФРА-М, 2012. – 344 с.

Кененбаев Серик Маликович

Лауазымы: аспирант, Кыргыз Республикасы ғылымдар Ұлттық академиясының философия және құқық Институты, Қазақстан Республикасы ІІМ М. Есболатов атындағы Алматы академиясы бастығының орынбасары

Пошталық мекен-жайы: 720000, Кыргыз Республикасы, Бішкек қ., Чу даңғылы, 265-А

Ұялы тел: +7 777 799 77 77

Қорқытып алудың объективтік жағы туралы

Кененбаев Серик Маликович

Должность: аспирант Института философии и права Национальной академии наук Кыргызской Республики, заместитель начальника Алматинской академии МВД Республики Казахстан имени М. Есбулатова

Почтовый адрес: 720000, Кыргызская Республика, г.Бишкек, пр.Чуй, 265 – А

Сот.тел: +7 777 799 77 77

Об объективной стороне вымогательства

Kenenbayev Serik Malikovich

Position: graduate student of Institute of philosophy and right of National academy of Sciences of the Kyrgyz Republic, deputy chief of the Ministry of Internal Affairs Almaty academy of the Republic of Kazakhstan of M. Esbulatov

Mailing address: 720000, Kyrgyz Republic, Bishkek, Chu Avenue, 265-A

Mob. phone: +7 777 799 77 77

About the objective party of extortion



РАЗДЕЛ 2 ПЕДАГОГИЧЕСКИЕ НАУКИ

Ответственный редактор:

Ахаев А.В. – доктор педагогических наук

Ведущие эксперты:

Избасарова Ф.Д. – кандидат педагогических наук

Кундакова А. – кандидат педагогических наук

Кикина М.И. – кандидат педагогических наук

УДК 159.92

Ладзина Наталья Алексеевна

доктор психологических наук, Казахский гуманитарно-юридический инновационный университет г. Семей

e-mail: ladzina_natalya@mail.ru

Акименко Наталья Константиновна

магистр гуманитарных наук, Казахский гуманитарно-юридический инновационный университет г. Семей

e-mail: natalia5a2010@mail.ru

Смотрова Анеля Багдарбековна

магистрант, Казахский гуманитарно-юридический инновационный университет г. Семей

e-mail: klara_zharykbasova@mail.ru

ВЗАИМОСВЯЗЬ ПСИХОЛОГИЧЕСКИХ КАЧЕСТВ РУКОВОДИТЕЛЯ СО СТИЛЕМ УПРАВЛЕНИЯ

Мақалада заманауи көшбасшыдың кәсіби, жеке қасиеттеріне және олардың ұжымның басшылығының стиліне әсері туралы психологиялық талаптармен байланыстығы қарастырылады. Кез келген ұйымның тиімділігі менеджердің жеке қасиеттеріне және команданың басқару стиліне байланысты деп көрсетілген.

Түйін сөздер: басқару, кәсіби қасиеттер, жеке қасиеттер, басқару стилі.

В статье рассматриваются психологические требования, предъявляемые к профессиональным и личностным качествам современного руководителя и их влияние на стиль руководства коллективом. Отмечено, что эффективность работы любой организации зависит от личностных особенностей руководителя и стиля управления коллективом.

Ключевые слова: управление, профессиональные качества, личностные качества, стиль управления.

The article discusses the psychological requirements for professional and personal qualities of a modern leader and their impact on the style of leadership. It is noted that the effectiveness of any organization depends on the personality characteristics of the manager and the style of management of the team.

Keywords: management, professional qualities, personal qualities, management style.

Управление - совокупность системы скоординированных мероприятий, направленных на достижение значимых целей организации. Управление является древнейшей областью человеческой деятельности. Оно существует столько, сколько люди живут и трудятся сообществами. Только благодаря скоординированным действиям люди могли развиваться и создавать огромные материальные и социальные ценности.

В психологии управления часто употребляется понятие «человеческий фактор». Человеческий фактор - это все, что зависит от человека, его возможностей, желаний, способностей. Важность человеческого фактора определяется тем, что возрастает роль человека и его возможностей в процессе управления различными объектами. Чем сложнее управление, тем больше растут требования к интеллектуальным функциям человека и другим психологическим процессам, начиная от восприятия и внимания, и заканчивая ответственностью за человеческие жизни. Недоучет человеческого фактора обычно приводит к тому, что на производстве

увеличивается число производственных конфликтов, повышается текучесть кадров, увеличиваются сбои в работе, следствием чего являются потери в производительности труда.

Управление на любом уровне - это целая наука, и для того, чтобы дело процветало, руководитель должен овладеть ей в совершенстве. Считают, что эта проблема всегда была и будет немаловажной, и не потому, что невозможно вырастить и выучить поколения идеальных руководителей, а потому, что политическая, финансовая и социальная ситуации, как в мире, так и в Казахстане постоянно меняется, а значит, руководство любым делом требует различного подхода, стиля управления и умения руководителя анализировать ситуацию и орудовать в соответствии с ней. Стиль руководства должен отвечать духу времени и уровню самосознания людей [1].

В самом общем виде можно определить те требования, которым соответствует руководитель любого управленческого ранга в различных социальных организациях. Эти требования определяются через

профессионально значимые качества, под которыми мы подразумеваем индивидуальные качества субъекта деятельности, влияющие на эффективность деятельности и успешность ее освоения. Ответ на вопрос о качествах, которыми должен обладать руководитель, претерпел существенную эволюцию в ходе развития управленческой теории (Ф. Тейлор, А. Файоль, Л.И. Уманский и др.).

На основе общего анализа исследований психологов [2;3;4;5;6] в области менеджмента, все качества, которыми должен обладать современный руководитель, можно разделить на пять групп: 1) общечеловеческие качества; 2) психофизиологические качества; 3) деловые качества и организаторские способности; 4) коммуникативные качества; 5) профессиональные знания.

В первую группу, то есть группу входят следующие: трудолюбие, принципиальность, честность, обязательность, верность слову, самокритичность, гуманность, тактичность, справедливость, целеустремленность, альтруизм, высокая культура, безупречная нравственность, энергичность, работоспособность, выдержанность, любовь к своему делу, оптимистичность, требовательность к себе и другим, чувство юмора, внешняя привлекательность (опрятность, стиль одежды и т.д.).

К группе психофизиологических свойств личности относятся: крепкое здоровье, стрессоустойчивость, общий уровень развития, интеллектуальные свойства (наблюдательность, аналитичность мышления, устойчивость и распределенность внимания, оперативность и логичность памяти, способность к прогнозированию ситуаций и результатов деятельности), индивидуально-психологические свойства (темперамент, направленность личности).

К деловым качествам и организаторским способностям, по нашему мнению, относятся: инициативность, самостоятельность в решении вопросов, самоорганизованность (умение беречь свое и чужое время, пунктуальность и точность), дисциплинированность, исполнительность, умение четко определить цель и поставить задачу, способность менять стиль поведения в зависимости от условий, умение расставить кадры и организовать их взаимодействие, способность мобилизовать коллектив и повести его за собой; умение контролировать деятельность подчиненных; способность и стремление оперативно принимать решения; способность и стремление объективно анализировать и оценивать

результаты, умение стимулировать подчиненных; творческий подход к порученному делу; умение поддерживать инициативу, стремление использовать все новое, прогрессивное; умение поддерживать свой авторитет.

В группу коммуникативных качеств включено умение руководителя устанавливать деловые отношения с вышестоящими и смежными руководителями, с подчиненными, умение поддерживать нормальный психологический климат в коллективе, умение общаться (культура речи, умение слушать и т.д.), умение выступать публично.

К профессиональным знаниям, которыми должен владеть современный руководитель мы относим: знание науки об управлении (основы менеджмента, управление персоналом и др.); применение на практике современных организационно-управленческих принципов и методов; умение работать с документацией.

Все личностные качества руководителя проявляются в его стиле управления. Стиль управления - это определенная система предпочитаемых руководителем способов, методов и форм управленческой деятельности. Выбор того или иного стиля руководства обусловлен множеством взаимодействующих объективных и субъективных факторов [7].

К объективным факторам можно отнести такие как содержание выполняемой деятельности, мера трудности решаемых задач, сложность условий, в которых осуществляется их решение, иерархическая структура руководства и подчинения, социально-политическая ситуация, социально-психологический климат в коллективе и др.

К субъективным факторам следует отнести типологические свойства нервной системы (темперамент), свойства характера, направленность, способности человека, привычные способы деятельности, общения, принятия решений, знаний, опыт, убеждения [4].

Как показывает анализ литературных данных, под стилем руководства некоторые авторы (В.Г. Афанасьев, А.Г. Ковалев, А.Л. Свенцицкий и др.) понимают комплекс приемов, методов и способов руководства, что представляется довольно узким пониманием. Другие авторы (Д.П. Кайдалов, Е.С. Суименко, Р.Х. Шакуров, А.А. Русалинова) считают, что к числу характеристик стиля руководства можно отнести лишь те, которые непосредственно отражают особенности взаимодействия руководителя, как со всем коллективом, так и с отдельными работниками. Так, А.А. Русалинова

определяет стиль руководства «как стабильно проявляющиеся особенности взаимодействия руководителя с коллективом, формирующиеся под влиянием как объективных и субъективных условий управления, так и индивидуально-психологических особенностей личности руководителя». В психологическом смысле - межличностного взаимодействия, в системе отношений «руководитель - подчиненный», данное понимание кажется более точным. В современной литературе по управлению стиль руководства рассматривается с различных точек зрения, основываясь в основном, на предложенных немецким ученым К. Левиным подходах. Он предложил три разновидности стиля, которые соответственно обозначил как авторитарный демократический и нейтральный (по иному - анархический, либеральный)[8].

Авторитарный (или директивный, или диктаторский) стиль руководства: для него характерно жесткое единоличное принятие руководителем всех решений ("минимум демократии"), жесткий постоянный контроль за выполнением решений с угрозой наказания ("максимум контроля"), отсутствие интереса к работнику как к личности. За счет постоянного контроля этот стиль управления обеспечивает вполне приемлемые результаты работы (по непсихологическим критериям: прибыль, производительность, качество продукции может быть хорошим), но недостатков больше, чем достоинств: 1) высокая вероятность ошибочных решений; 2) подавление инициативы, творчества подчиненных, замедление нововведений, застой, пассивность сотрудников; 3) неудовлетворенность людей своей работой, своим положением в коллективе; 4) неблагоприятный психологический климат ("подхалимы", "козлы отпущения", интриги) обуславливает повышенную психологически-стрессовую нагрузку, вреден для психического и физического здоровья. Этот стиль управления целесообразен и оправдан лишь в критических ситуациях (аварии, боевые военные действия и т. п.).

Демократический (или коллективный) стиль руководства: управленческие решения принимаются на основе обсуждения проблемы, учета мнений и инициатив сотрудников ("максимум демократии"), выполнение принятых решений контролируется и руководителем, и самими сотрудниками ("максимум контроля"), руководитель проявляет интерес и доброжелательное внимание к личности сотрудников, к учету их интересов, потребностей, особенностей. Демократический стиль руководства является наиболее

эффективным, так как он обеспечивает высокую вероятность правильных взвешенных решений, высокие производственные результаты труда, инициативу, активность сотрудников, удовлетворенность людей своей работой и членством в коллективе, благоприятный психологический климат и сплоченность коллектива. Однако реализация демократического стиля возможна при высоких интеллектуальных, организаторских, коммуникативных способностях руководителя.

Либерально-анархический (или попустительский, или нейтральный) стиль руководства характеризуется, с одной стороны, "максимумом демократии" (все могут высказывать свои позиции, но реального учета, согласования позиций не стремятся достичь), а с другой стороны, "минимумом контроля" (даже принятые решения не выполняются, нет контроля за их реализацией, все пущено на "самотек"), вследствие чего результаты работы обычно низкие, люди не удовлетворены своей работой, руководителем, психологический климат в коллективе неблагоприятный, нет никакого сотрудничества, нет стимула добросовестно трудиться, разделы работы складываются из отдельных интересов лидеров подгруппы, возможны скрытые и явные конфликты, идет расслоение на конфликтующие подгруппы.

Непоследовательный (алогичный) стиль руководства проявляется в непредсказуемом переходе руководителем от одного стиля к другому (то авторитарный, то попустительский, то демократический, то вновь авторитарный и т. п.), что обуславливает крайне низкие результаты работы и максимальное количество конфликтов и проблем.

Результативность того или иного стиля управления определяется конкретными условиями деятельности руководителя, которые, как правило, изменчивы - переход к авторитарному стилю оправдан лишь при неблагоприятных условиях выполнения задач, в других случаях, более продуктивным является демократический стиль, наименее эффективным является либеральный (попустительский) стиль.

Таким образом, руководитель, который желает работать эффективно, не может позволить себе применять какой-то один стиль руководства на протяжении всей своей карьеры. Руководитель должен научиться пользоваться различными стилями, методами и типами влияния, которые наиболее подходят для конкретной ситуации, для конкретного коллектива и задач, стоящих перед ним.

Лучший стиль руководства тот, который ориентирован на реальность. В специальной литературе «эффективным» считается тот стиль руководства, который изменяется в зависимости от ситуации. Поэтому ни один стиль руководства не может считаться самым эффективным. Эффективным является руководитель, который может приспособить принципы руководства к текущим нуждам производства, с учетом непредвиденных ситуаций. Функциональная составляющая (имея в виду ее содержание) релевантна специфике

решаемых коллективом задач, его основным целям. Каждому конкретному руководителю не может быть присущ только какой-либо один стиль. Опытный руководитель способен использовать тот или иной стиль в зависимости от обстоятельств: содержания решаемых задач, конкретного состава руководимой группы и др.

Итак, эффективность работы любой организации зависит от личностных особенностей руководителя и стиля управления коллективом.

Список использованной литературы

1. Моисеева Е.А. Психологическая характеристика руководителя // Личность в меняющемся мире: здоровье, адаптация, развитие. - 2015. - № 3. - С.51-56
2. Аксененко Ю.Н., Каспарян В.Н. Социология и психология управления. Ростов-н/Д.: Феникс. - 2001. - 206 с.
3. Бороздина Г.В. Психология делового общения. М.: Инфра-М. - 2006. - 224 с.
4. Зигерт В., Ланг Л. Руководитель без конфликтов. М.: Изд-во «Экономика». - 1990. - 334 с.
5. Китов А.И. Психология управления. – М.: Изд-во Акад. МВД СССР. - 1979. - 521 с.
6. Лавриненко В.Н. Психология и этика делового общения. – М.: Изд-во «Юнити». - 2012. - 415 с.
7. Розанова В.А. Психология управления. – М.: ЗАО «Бизнес-школа», «Интел-Синтез». - 2000. - 384 с.
8. Шекшня С.В. Управление персоналом современной организации. – М.: Бизнес-школа. - 2010. - 368 с.

Ладзина Наталья Алексеевна

Лауазымы: психология ғылымдарының докторы, педагогика және психология кафедрасының профессор м.а., Қазақ инновациялық гуманитарлық-заң университеті

Пошталық мекен-жайы: 071400, Қазақстан Республикасы, Семей қаласы, Шмидт к., 44

Ұялы тел.: +7 705 777 99 34

Акименко Наталья Константиновна

Лауазымы: гуманитарлық ғылымдар магистрі, аға оқытушы, Қазақ инновациялық гуманитарлық-заң университеті

Пошталық мекен-жайы: 071400, Қазақстан Республикасы, Семей қаласы, Шмидт к., 44

Ұялы тел.: +7 705 305 50 94

Смотрова Анеля Багдарбековна

Лауазымы: «Педагогика және психология» мамандығының 2 курс магистранты, Қазақ инновациялық гуманитарлық-заң университеті

Пошталық мекен-жайы: 071400, Қазақстан Республикасы, Семей қаласы, Шмидт к., 44

Ұялы тел.: +7 707 653 80 02

Басшының психологиялық қасиеттерімен басқару стилінің өзара байланысы

Ладзина Наталья Алексеевна

Должность: доктор психологических наук, и.о. профессора кафедры педагогики и психологии Казахского гуманитарно-юридического инновационного университета

Почтовый адрес: 071400, Республика Казахстан, г. Семей, ул. Шмидта, 44

сот. тел.: +7 705 777 99 34

Акименко Наталья Константиновна

Должность: магистр гуманитарных наук, старший преподаватель педагогики и психологии Казахского гуманитарно-юридического инновационного университета

Почтовый адрес: 071400, Республика Казахстан, г. Семей, ул. Шмидта, 44

сот. тел.: +7 705 305 50 94

Смотрова Анеля Багдарбековна

Должность: магистрантка 2 курса специальности «Педагогика и психология» Казахского гуманитарно-юридического инновационного университета

Почтовый адрес: 071400, Республика Казахстан, г. Семей, ул. Шмидта, 44

сот. тел.: +7 707 653 80 02

Взаимосвязь психологических качеств руководителя со стилем управления

Ladzina Natalia Alekseevna

Position: Doctor of Psychology, acting. professor of the Chair of Pedagogy and Psychology of the Kazakh Humanitarian Juridical Innovative University

Mailing address: 071400, Republic of Kazakhstan, Semey, Schmidt st., 44

Mob.phone: 8705779934

Akimenko Natalia Konstantinovna

Position: Master of Arts, Senior Lecturer of Pedagogy and Psychology of the Kazakh Humanitarian Juridical Innovative University

Mailing address: 071400, Republic of Kazakhstan, Semey, Schmidt st., 44

Mob.phone: 87053055094

Smotrova Anelya Bagdarbekovna

Position: Master's degree student of 2 course of the specialty "Pedagogy and Psychology" of the Kazakh Humanitarian Juridical Innovative University

Mailing address: 071400, Republic of Kazakhstan, Semey, Schmidt st., 44

Mob.phone: 87076538002

Interrelation of the psychological qualities of the manager with the style of management

УДК 316.47

Абдрашева Бану Жолдыбековна

кандидат социологических наук, Карагандинский государственный университет имени академика Е.А.Букетова, г.Караганда

e-mail: banu_26_02@mail.ru

Черная Галина Григорьевна

доцент, Карагандинский государственный университет имени академика Е.А.Букетова, г.Караганда

e-mail: socrab@mail.ru

Мусраунова Айгуль Сериковна

старший преподаватель, Карагандинский государственный университет имени академика Е.А.Букетова, г.Караганда

e-mail: ms_aigul_84@mail.ru

ПРОФИЛАКТИКА ДЕВИАНТНОГО ПОВЕДЕНИЯ ПОДРОСТКОВ

Мақалада қазіргі заманғы қоғамның өзекті мәселелерінің біріне арналған - девиантты жасөспірімдердің мінез-құлығының алдын- алудың, осы саладағы теориялық талдау және жинақтау материалдары мен зерттеулердің нәтижелері көрсетілген. Мақалада девиантты мінез-құлықтың түсінігі және түрлері мен оның негізгі бағыттары қарастырылған.

***Түйін сөздер:** алдын алу, девиантты мінез-құлығының алдын алудың түрлері, алдын алу мекемелері, девиантты мінез-құлықтың алдын алудың бағыттары.*

Статья посвящена одной из актуальных проблем в современном обществе – профилактике девиантного поведения подростков и отражает результаты теоретического анализа и обобщения материалов исследований в данной области. В статье рассматриваются понятие и виды профилактики девиантного поведения, ее основные направления.

***Ключевые слова:** профилактика, профилактика девиантного поведения, виды профилактики, учреждения профилактики, направления профилактики девиантного поведения.*

The article is devoted to one of the topical problems in modern society – prevention of deviant behavior of adolescents and reflects the results of theoretical analysis and generalization fresearch materials in this field. The article deals with the concept and types of prevention of deviant behavior, its main directions.

***Keywords:** prevention, prevention of deviant behavior, types of prevention, prevention institutions, directions for the prevention of deviant behavior.*

Проявления различных подростковых девиаций в современном обществе актуализируют необходимость поиска научно обоснованных подходов оказания социально-педагогической помощи подросткам, склонным к отклоняющемуся поведению.

Девиантное поведение имеет сложную природу, обусловленную самыми разнообразными факторами. Научный интерес к проблеме формирования девиантного поведения подростков отмечался еще в 20-е годы XX века. В этот период был выдвинут тезис, согласно которому причиной девиантности несовершеннолетних являлась окружающая социальная среда (П.П.Блонский, А.Я.Гердт, В.И.Куфаев, А.В.Луначарский, А.С.Макаренко и др.). Вместе с тем, существовала и другая точка зрения. Так, Л.С.Выготский, В.Н.Мясищев, Н.Н.Озерский считали, что причина девиантности кроется в психических расстройствах и заболеваниях детей. Соответственно двум данным подходам

строилась система профилактики девиантного поведения: с одной стороны, применялись меры по изменению социальной среды, окружающей ребенка (колонии и приюты П.П.Блонского, А.Я.Гердта, А.С.Макаренко), с другой воздействие оказывалось непосредственно на психику ребенка и ее функции (широкая волна так называемой «дефективности» девиантных несовершеннолетних).

Исследования М.А.Алемаскина, Б.Н.Алмазова, Г.Г.Бочкаревой, А.И.Кочетова позволили утверждать, что причиной девиантного поведения подростков является их социально-педагогическая запущенность. В соответствии с этой точкой зрения, профилактика должна осуществляться в общеобразовательном заведении, в котором обучается ребенок, и иметь в своей основе комплексный социально-медико-психолого-педагогический дифференцированный подход.

В.И.Загвязинский, М.П.Зайцев, Г.Д.Кудашов отмечают, что с целью предупреждения

отклонений в поведении осуществляется комплекс мер социально-психологического, медицинского и педагогического характера, направленных на нейтрализацию воздействия отрицательных факторов социальной среды на личность, получивших название «профилактика» [1]. Профилактика девиантного поведения - комплексная многоуровневая технология социальной работы, реализуемая в рамках превентивной модели, направленная на предотвращение, устранение и нейтрализацию детерминант девиантного поведения [1, с.179].

Решение проблемы девиантного поведения определяется социальной и практической значимостью вопросов гуманизации общества, формирования здоровой, активно созидающей и социально адаптированной личности. Деятельность государства в современных условиях направлена на обеспечение охраны и защиты прав каждого гражданина Республики Казахстан, на обеспечение его гармоничного развития. В соответствии с Законом РК «Об образовании» одним из принципов государственной политики в области образования является светский, гуманистический и развивающий характер образования, приоритет гражданских и национальных ценностей, жизни и здоровья человека, свободного развития личности [2]. Реализация данного принципа невозможна без индивидуального и дифференцированного подхода к учащимся. Этот же подход должен быть в основе профилактики девиантного поведения.

В 2004 г. был принят Закон РК «О профилактике правонарушений среди несовершеннолетних и предупреждении детской безнадзорности и беспризорности», который определяет правовые, экономические и социальные основы деятельности государственных органов по профилактике правонарушений среди несовершеннолетних и предупреждению детской безнадзорности и беспризорности. В соответствии с Законом, «профилактика правонарушений среди несовершеннолетних и предупреждение детской безнадзорности и беспризорности представляет собой систему правовых, педагогических и иных мер, которые направлены на предупреждение правонарушений, безнадзорности, беспризорности и антиобщественных действий среди несовершеннолетних, выявление и устранение причин и условий, им способствующих. Эти меры осуществляются в совокупности с мерами индивидуальной профилактики с несовершеннолетними, родителями или

другими законными представителями несовершеннолетних, не исполняющими обязанности по их воспитанию, обучению или содержанию либо отрицательно влияющими на их поведение, а также иными лицами, вовлекающими несовершеннолетних в совершение правонарушений или антиобщественных действий» [3].

Содержание профилактики девиантного поведения представляет собой комплекс мер социального, социально-психологического, педагогического и медицинского характера, направленных на нейтрализацию воздействий отрицательных факторов социальной среды на индивида (или группу), на предотвращение возможных физических, социокультурных коллизий (в переводе с латинского - столкновение, расхождение) у отдельных индивидов группы социального риска, на сохранение, поддержание и защиту нормального уровня их жизни и здоровья [4, с.139].

Таким образом, под профилактикой девиантного поведения понимается комплекс социально-педагогических, психологических, социально-правовых, социально-медицинских факторов и условий, которые направлены на предотвращение использования детьми и подростками моделей и образцов поведения, не одобряемыми в обществе.

Профилактику девиантного поведения принято классифицировать на общую и специальную. Общая профилактика предполагает осуществление ряда предупредительных мероприятий, направленных на создание оптимальных, психолого-педагогических и социально-психологических условий для нормального осуществления процесса социализации личности. Специальная профилактика предполагает осуществление системы мер, направленных на решение определенной задачи: профилактики наркомании, делинквентного поведения, беспризорности и т.д.

Видами профилактики девиантного поведения являются: первичная, вторичная, третичная. Первичная профилактика включает в себя меры по предотвращению негативного воздействия факторов, влияющих на формирование отклоняющегося поведения, и выступающая главным «инструментом» по предупреждению девиаций в поведении (при соблюдении принципов своевременности, системности и постоянства). Вторичная профилактика предполагает разработку и осуществление мер социально-психологического, социально-педагогического,

юридического характера, направленных на недопущение девиантом совершения более тяжелого проступка, правонарушения, преступления, на оказание ему своевременной социальной поддержки. Третичная профилактика направлена на реализацию мер социального, социально-психологического и юридического характера, имеющих целью предотвращение повторного (рецидивного) преступления лицом, отбывшим наказание, вышедшим из мест заключения [4, с.142].

На всех уровнях профилактического воздействия осуществляется целенаправленная работа по выявлению недостатков в области семейного, школьного, трудового воспитания.

Первостепенное значение в профилактике девиантного поведения играет семья. Являясь первичной ячейкой социализации ребенка, она формирует социально значимые ценностные установки для ребенка, стереотипы правильного и должного поведения, которые в дальнейшем послужат фундаментом формирования мировоззрения личности. Сущностью профилактической деятельности является создание благоприятных условий для социального развития ребенка, раскрытие его творческих способностей посредством повышения воспитательного потенциала семьи.

Процесс профилактики девиантного поведения подростков осуществляется при участии различных социальных институтов.

К учреждениям первичной социальной профилактики относятся детские сады, школы, учреждения дополнительного образования, медицинские учреждения, деятельность которых направлена на обеспечение адекватной социализации основной массы детей, подростков, реализацию их прав и законных интересов.

К учреждениям первичной специальной профилактики относятся социальные приюты, реабилитационные центры для детей с ограниченными возможностями, центры социальной помощи семье и детям, которые призваны оказывать помощь социально дезадаптированным детям и детям, оказавшимся в трудной жизненной ситуации, т.е. детям, имеющим повышенный риск совершения правонарушений.

Учреждения вторичной специальной профилактики - специальные службы органов внутренних дел, открытые и закрытые специальные учебно-воспитательные учреждения, которые должны осуществлять ресоциализацию несовершеннолетних правонарушителей и детей, совершивших общественно опасные деяния до достижения

возраста наступления уголовной ответственности.

Направлениями профилактики девиантного поведения подростков являются:

организация социальной среды - в ее основе лежат представления о детерминирующем влиянии окружающей среды на формирование девиаций. Воздействуя на социальные факторы можно предотвратить нежелательное поведение личности. В социально-педагогической науке существует понятие, автором которого является В.Г.Бочарова, «педагогически ориентированная инфраструктура микросоциума – совокупность функций и ресурсов всех социальных институтов организаций и ведомств конкретной территориальной единицы (двора, микрорайона, города), направленных на обеспечение успешной социализации подрастающего поколения». Формирование подобной инфраструктуры – одно из самых перспективных направлений в области профилактики отклонений в поведении детей и подростков;

активное социальное обучение социально-важным навыкам. В настоящее время распространен тренинг устойчивости к негативному социальному влиянию. Тренинг асертивности или аффективно-ценностного обучения основан на представлении, что девиантное поведение непосредственно связано с эмоциональными нарушениями. Для предупреждения данной проблемы подростков обучают распознавать эмоции, выражать их приемлемым образом и продуктивно справляться со стрессом. В ходе групповой работы формируются навыки принятия решения, повышается самооценка, стимулируются процессы самоопределения и развития позитивных ценностей подростков;

информирование - осуществляется в форме лекций, бесед, распространения специальной литературы или видео- и телефильмов по тематике последствий различных форм девиаций. Суть подхода заключается в попытке воздействия на когнитивные процессы личности с целью повышения ее способности к принятию конструктивных решений. Например, для реализации данного подхода обычно широко используется информация о пагубном влиянии алкогольных напитков, наркотических веществ на здоровье человека;

организация здорового образа жизни - формирование гармонии с окружающим миром и развитие чувства ответственности у подростков за личное здоровье, умений личности успешно противостоять неблагоприятным факторам социальной среды;

активизация личностных ресурсов - привлечение подростков к спорту, их участие в группах общения и личностного роста, занятия арттерапией, что в целом активизирует личностные ресурсы;

ограждение несовершеннолетних от негативного влияния средств массовой информации;

повышение роли семьи и учреждений образования в профилактике девиантного поведения;

развитие системы эффективного взаимодействия семьи и учреждений культуры, образования по месту жительства;

минимизация негативных последствий девиантного поведения - данное направление работы используется в случаях уже сформированного отклоняющегося поведения, направлено на профилактику рецидивов или их негативных последствий.

Таким образом, основными направлениями профилактики девиантного поведения подростков являются: формирование мотивации на активную социальную адаптацию, которая будет способствовать благоприятной социализации в обществе; стимулирование положительных личностных изменений

(развитие творческих способностей, включение в социально-полезные виды деятельности, отсутствие вредных привычек); создание благоприятных условий для социального развития личности.

Меры социальной профилактики должны быть направлены не на то, чтобы дожидаться момента, когда дети, оступившись или попав под негативное влияние среды, совершат проступки, которые могут перерасти в преступления, а на то, чтобы уберечь их от начальной стадии формирования асоциального поведения, предупредив тем самым совершение правонарушения. Успешность профилактики девиантного поведения проявляется в комплексности и последовательности принятия оперативных решений при оказании социальной помощи ребенку, попавшему в трудную жизненную ситуацию. Только совместные усилия родителей, педагогов, психологов и социальных работников, будут способствовать наибольшей эффективности профилактики девиантного поведения подростков.

Список использованной литературы

1. Дубровская Т.А., Воронцова М.В. Социальная работа с девиантными подростками. Учебное пособие. – Таганрог, РГСУ, 2011. 436 с.
2. Закон РК «Об образовании» от 27.07.2007 г.//<http://online.zakon.kz>.
3. Закон РК «О профилактике правонарушений среди несовершеннолетних и предупреждении детской безнадзорности и беспризорности» от 09.07.2004 г.//<http://online.zakon.kz>.
4. Агафонов А.Н., Бурганова Р.И., Пришвина В.А. Основы общей и социальной педагогики. – Караганда, 2007. 146 с.

Абдрашева Бану Жолдыбекқызы

Лауазымы: әлеуметтану ғылымдарының кандидаты, Е.А.Бөкетов атындағы Қарағанды мемлекеттік университеті, әлеуметтік жұмыс және әлеуметтік педагогика кафедрасының меңгерушісі

Пошталық мекен-жайы: 100030, Қазақстан Республикасы, Қарағанды қ., Гапеев көшесі, 23 үй, 54 пәтер

Ұялы. тел: +7 701 754 87 93

Черная Галина Григорьевна

Лауазымы: Е.А.Бөкетов атындағы Қарағанды мемлекеттік университеті, әлеуметтік жұмыс және әлеуметтік педагогика кафедрасының доценті

Пошталық мекен-жайы: 100017, Қазақстан Республикасы, Қарағанды қ., Төлепов көшесі, 13/2 үй, 3 пәтер

Ұялы. тел: +7 702 633 95 60

Мусраунова Айгүл Серікқызы

Лауазымы: Е.А.Бөкетов атындағы Қарағанды мемлекеттік университеті, әлеуметтік жұмыс және әлеуметтік педагогика кафедрасының аға оқытушысы

Пошталық мекен-жайы: 100011, Қазақстан Республикасы, Қарағанды қ., 11 «А» ықшамауданы, 18 үй, 135 пәтер.

Ұялы. тел: +7 705 229 22 97

Жасөспірімдердің девиантты мінез-құлығының алдын алу

Абдрашева Бану Жолдыбековна

Должность: кандидат социологических наук, заведующая кафедрой социальной работы и социальной педагогики КарГУ им.Е.А.Букетова

Почтовый адрес: 100030, Республика Казахстан, г.Караганда, ул. Гапеева 23 кв. 54

сот. тел: +7 701 754 87 93

Черная Галина Григорьевна

Почтовый адрес: 100017, Республика Казахстан, г. Караганда, ул. Тулепова 13/2 кв.3

Должность: доцент кафедры социальной работы и социальной педагогики КарГУ им.Е.А.Букетова
сот. тел.: +77026339560

Мусраунова Айгуль Сериковна

Должность: старший преподаватель кафедры социальной работы и социальной педагогики КарГУ им.Е.А.Букетова

Почтовый адрес: 100011, Республика Казахстан, г. Караганда, 11 «А» микрорайон, дом 18, кв.135.

сот. тел.: +77052292297

Профилактика девиантного поведения подростков

Abdrasheva Banu Zholdybekovna

Position: Head of the Department of Social Work and Social Pedagogy Karaganda State University named by Academician E.A Buketov

Mailing address: Index 100030, Republic of Kazakhstan, Karaganda, Str. Gapeeva 23 apt.54

Mob.ph: +7 701 754 87 93

Chernaya Galina Grigorevna

Position: Docent of the Department of Social Work and Social Pedagogy Karaganda State University named by Academician E.A Buketov

Mailing address: 100017, Republic of Kazakhstan, Karaganda Str. Tulepova 13/2 apt.3

Mob.ph: +7 702 633 95 60

Musraunova Aygul Serikovna

Position: Senior Lecturer of the Department of Social Work and Social Pedagogy Karaganda State University named by Academician E.A Buketov

Mailing address: 100011, Republic of Kazakhstan, Karaganda, 11 "A" microdistrict, Building 18, apt.135.

Mob.ph: +7 705 229 22 97

Prophylaxis of deviant behavior of adolescents

УДК 7:75

Дербисова Мария Абдувакитовна

кандидат педагогических наук, Евразийский национальный университет им. Л.Н.

Гумилева, г: Астана

e-mail: Maria-derbisova@yandex.ru

АНАЛИЗ СИСТЕМЫ ПОКАЗАТЕЛЕЙ КРИТЕРИЕВ В ИЗУЧЕНИИ АКВАРЕЛЬНОЙ ЖИВОПИСИ ПРИ ПОДГОТОВКЕ ДИЗАЙНЕРОВ

«Кескіндеме» пәнін оқып үйрену дизайнерлік дағдыларды, акварель кескіндеме техникасын меңгерудің қажетті көлемін меңгеруді меңзейді, нәтижесінде студент композициялық және шығармашылық қабілеттерін дамытуға және оларды көркем және жобалық жұмыста тәуелсіз түрде қолдануға қабілетті болуы керек.

Кескіндеме теориясын зерттеудегі негізгі факторлар: сурет түрлерінің сипаты, түстер саласында кескіндеу теориясын білу, түстерді қабылдау, бейнелі заңдарды құзыретті қолдану, академиялық жұмыста шығармашылық міндеттерді шешу. Зерттеушілер ұсынған критерийлерді мазмұндық жағынан талдау жүргізілді. Біздің жұмысымыздың мақсаттарына сүйене отырып, тұжырымдамалық-теориялық терминологиядағы біліктілік критерийі оқушылар деңгейінің диагностикасы үшін пайдаланылатын индикаторлар тобымен сипатталды. Мақсаттарына сүйене отырып, біздің жұмысымыздың бөлінді критерийі иелену ұғымдық-теориялық терминдерді, олар үшін пайдаланылады диагностика студенттердің дайындық деңгейін.

Түйін сөздер: кескіндеме, түсі, акварель кескіндеме техникасы, бағалау өлшемдері, теория, терминология.

Изучение дисциплины «Живопись» в подготовке дизайнеров ставит задачи на овладение достаточным объёмом теоретических знаний умений, навыков, техники акварельной живописи, в результате чего студент должен развить композиционные и творческие способности и уметь применять их в самостоятельной художественной и проектной деятельности.

Главными факторами в изучении теории живописи являются: образный характер работ, знание теории живописи в области колорита, цветовосприятия, грамотное применение живописных законов, решение творческих задач в учебной работе. Проведен анализ предложенных исследователями систем критериев содержательного аспекта. Исходя из целей нашей работы, был выделен критерий владения понятийно-теоретической терминологией, характеризующийся группой показателей, которые используются для диагностики уровня подготовки студентов.

Ключевые слова: живопись, цвет, техника акварельной живописи, критерии оценки, теория, терминология.

Studying the Discipline of Painting in the training of designers sets the task of mastering a sufficient volume of theoretical knowledge of skills, techniques of watercolor painting, as a result of which the student must develop compositional and creative abilities and be able to apply them in independent artistic and project activities.

The main factors in the study of the theory of painting are: the figurative nature of works, the knowledge of the theory of painting in the field of color, color perception, the competent application of pictorial laws, and the solution of creative tasks in academic work. The analysis of the criteria proposed by researchers for the content aspect was carried out. Proceeding from the purposes of our work, the criterion of proficiency in conceptual-theoretical terminology was singled out, characterized by a group of indicators that are used to diagnose students' level of preparation.

Keywords: painting, color, watercolor painting technique, evaluation criteria, theory, terminology.

Дисциплине живопись в системе подготовки дизайнеров отведена роль предмета, дающего возможность овладеть одним из необходимых практических навыков профессии дизайнера. Целью преподавания дисциплины является получение теоретических знаний и практических навыков, необходимых в дизайнерской практике. В изучении дисциплины «Живопись» студент должен овладеть достаточным объёмом теоретических знаний умений, навыков, изучить техники акварельной живописи развить композиционные и творческие способности и уметь применять их в самостоятельной художественной и проектной деятельности.

В результате изучения дисциплины «Живопись» студент должен знать:

художественные средства и закономерности живописи, структуру процесса изображения, – теоретические и практические основы изображения человека, структуру творческого процесса, терминологию предмета.

уметь: грамотно создавать изображения с натуры, по памяти, по воображению; с применением знаний и умений создавать законченную картину, при этом проходить через все этапы творческого процесса; находить и использовать научно-техническую информацию при создании определённого проекта.

владеть: основами закономерностей живописи; различными средствами изображения, техниками и материалами живописи; способностью передавать

характерные особенности изображаемого, опираясь на закономерности живописи; способами изображения и выражения проектной идеи, необходимыми в будущей профессиональной деятельности.

Обучение акварели как техники живописи является необходимым условием в профессиональном обучении дизайнеров.

Таким образом, можно заключить, что живопись – фундаментальная дисциплина, в процессе обучения которой осуществляется общехудожественная подготовка, а усвоенные способы работы акварелью являются основой для техники художественного проектирования. Живопись акварелью способствует усвоению основ цветоведения, формированию колористических умений, овладению приёмами подачи проектной идеи. Главными факторами в изучении теории живописи являются: образный характер работы, знание теории живописи в области колорита, цветовосприятия, грамотное применение законов живописи, решение творческих задач в учебной работе.

Цвет – это свойство предмета вызывать определённое зрительное ощущение в зависимости от отражения световой волны солнечного спектра. В темноте человек не способен видеть цвета. Когда в глаз попадают световые волны, воздействуя на него, происходит восприятие цвета. Цвета спектра всегда располагаются в определённой последовательности. В знании цветовых отношений необходимо изучение цветового круга. Изучение закономерностей цветового явления и особенностей зрительного восприятия даёт возможность овладеть основами живописной грамоты. Учение о колорите и его закономерностях составляет теоретическую основу живописной техники, общую основу всех её приемов. П. П. Ревякин.

Акварель – техника живописи имеет древние корни, применение её разнообразно: и как вида самостоятельного искусства, и как дополнительного средства выразительности графики. Владение техникой акварельной живописи, цветом, теоретические и практические знания живописи имеет большое профессиональное значение для развития дизайнерской деятельности.

Проблема содержания образования, содержания и конструирования учебного предмета – актуальная, исторически обусловленная проблема педагогической науки. В нашем случае преподавание акварельной живописи в художественных заведениях, вузах Казахстана не новое явление, но с возникновением специальности «дизайн»

появляется проблема разработки профессионально ориентированного функционального предмета. Это обстоятельство ставит перед педагогами задачу по конструированию содержания и методики преподавания акварельной живописи в системе профессиональной подготовки дизайнеров. Для её решения мы обратились к современным педагогическим исследованиям.

В разработку теории содержания образования внесли свой вклад такие ученые, как Ю. К. Бабанский, В. В. Давыдов, В. С. Леднев, И. Я. Лернер, А. М. Матюшкин, В. А. Сластенин, М. Н. Скаткин и др. В изобразительном искусстве эту проблему решали многие педагоги художественных факультетов: Г. В. Беда, В. С. Кузин, Н. Н. Ростовцев, Г. Б. Смирнов, А. Е. Терентьев, А. А. Унковский, А. П. Яшухин и др. В решение проблемы конструирования содержания предметов изобразительного искусства внесла Л. А. Ивахнова. В её монографии [3] обосновано утверждается, что учебный предмет состоит из содержательного и процессуального компонентов. Л. А. Ивахновой также разработана система элементов конструирования учебного предмета, которая включает необходимые для любой учебной дисциплины художественного цикла элементы. В разработке содержания и методики совершенствования профессиональной подготовки студентов-дизайнеров в процессе обучения живописи мы ориентировались на эти элементы, но наполнение учебного материала строилось с учётом особенностей акварельной живописи и объекта профессиональной деятельности дизайнера.

Разработаны основные принципы формирования содержания образования [4] и методики подготовки студентов в процессе обучения. Это принцип соответствия содержания требованиям общества, принцип воспитывающей и развивающей функции обучения; принцип учёта содержательной и процессуальной сторон; принцип структурного единства содержания образования на разных уровнях.

В разработке содержательного аспекта акварельной живописи как учебной дисциплины мы опирались на систему критериев содержания образования Ю. К. Бабанского [2]: целостное отражение в содержании образования задач формирования всесторонне развитой личности, высокая научная и практическая значимость содержания, соответствие объёма содержания имеющемуся времени на изучение данного

предмета, учёта международного опыта построения содержания.

Ю. К. Бабанский [2] предлагает следующую систему критериев:

- целостное отражение в содержании образования задач;
- формирования всесторонне развитой личности;
- высокая научная и практическая значимость содержания;
- соответствие объёма содержания имеющемуся времени на изучение данного предмета;
- учёта международного опыта построения содержания.

Выбор критериев оценки живописных работ как компонента совершенствования профессиональной подготовки будущих студентов-дизайнеров обусловлен системным анализом требований к живописной подготовке студентов, представленных в современных исследованиях [1; 5; 7]. Данный анализ позволил определить среди множества критериев необходимые и достаточные. Критерий понимания законов цвета в исследовании С. И. Абишевой включает следующие показатели: теоретическую подготовку, эмоциональность изображения, креативность, развитие образного осмысления средств выражения и гармонию, опыт цветового творчества, самостоятельность. И. Н. Тихоненко [7] для анализа развития композиционного мышления студентов на начальном этапе обучения живописи выделяет критерии: знание способов композиционно-конструктивного построения, знание способов живописной организации изображения, знание технологии и владение различными техническими приёмами исполнения живописного изображения, выразительность, эмоциональность.

А. В. Новикова [6] определила следующие характеристики цветовой передачи натуры: анализ цветовых отношений, отбор выразительных средств и технических приёмов в соответствии с замыслом, использование изобразительных умений и

навыков в процессе воображения (художественные комбинации, творческая интерпретация цветового строя натуры).

Исходя из целей нашей работы, был выделен критерий

владения понятийно-теоретической терминологией. Данный критерий характеризуются группой показателей, которые используются для диагностики уровня подготовки студентов.

Владение понятийно-теоретической терминологией предполагает:

знание студентами значений живописных и технических терминов;

понимание их смысла (контраст, акцент, нюанс, колорит, лепка, предметный цвет, холодный цвет, локальный цвет, образ, тон, лессировка, локальный и хроматические цвета, ахроматические цвета, валер, цветовая гамма, гризайль, жанр, живопись, жухлость, корпусная живопись, мазок, моделировка цветом, монохромный, палитра, пастозность, пленэр, цветовой рефлекс, эскиз и др.);

знание акварельных красок, их названий и свойств;

владение понятиями «композиция натюрморта», «декоративность исполнения», «акварельный этюд», «цветовой контраст в живописи и способы его достижения»;

способов передачи световоздушной перспективы, тональной организации изображения;

передачи материальных свойств предметов (керамика, стекло, дерево, металл и др.), понимание смысла понятий «композиция натюрморта», «выразительные и технические свойства акварели», «декоративность исполнения», «акварельный этюд», «цветовой контраст в живописи и его выразительность», «дополнительные контрасты», «световоздушная перспектива», «тональное решение», «передача материальных свойств предметов» (керамика, стекло, дерево, металл и др.), «работа на пленэре», «цветовая тональность», «родственная цветовая гамма», «последовательность выполнения живописной работы».

Таблица 1

Проведенный анализ предложенных исследователями системы показателей критериев содержательного аспекта представлен в форме таблицы

№	Автор	Критерии	Система показателей
1	Бабанский Ю. К.	Содержательный аспект акварельной живописи	Целостное отражение в содержании образования, формирования всесторонне развитой личности, высокая научная и практическая значимость

			содержания, соответствие объёма содержания на изучение данного предмета
2	Новикова А. В.	Характеристики цветовой передачи натуры	Анализ цветовых отношений, отбор выразительных средств и технических приёмов использование изобразительных умений и навыков в процессе воображения (художественные комбинации, творческая интерпретация цветового строя натуры).
3	Абишева С. И.	Критерий понимания законов цвета	Теоретическая подготовка, эмоциональность изображения, креативность, развитие образного осмысления средств выражения и гармонии, опыт цветового творчества, самостоятельность
4	Тихоненко И. Н.	Анализ развития композиционного мышления студентов	Знание способов композиционно-конструктивного построения, способов живописной организации изображения, технологии и владение различными техническими приёмами исполнения живописного изображения, выразительность, эмоциональность.
5	Дербисова М.А.	Знание значений живописных и технических терминов, владение понятийно-теоретической терминологией	знание студентами значений живописных и технических терминов, понимание их смысла, знание акварельных красок, их названий и свойств, владение понятиями «композиция натюрморта», «декоративность исполнения», «акварельный этюд», «цветовой контраст в живописи и способы его достижения», способов передачи световоздушной перспективы, тональной организации изображения, передачи материальных свойств предметов.

Список использованных источников

1. Арефьева О. В. Компьютерные технологии в процессе обучения студентов графическому дизайну // Теория и практика графических изображений: межвузовский сб. науч. тр. – Магнитогорск: МаГУ, 2006. – С. 55–61.
2. Бабанский Ю. К. Методы обучения в современной общеобразовательной школе. – М.: Просвещение, 1985. – 208 с.
3. Ивахнова Л. А. Овладение способами изобразительной деятельности условие развития творчества учащихся. // Проблемы формирования у учащихся школы коммунистического отношения к труду: сб. науч. тр. – Алма-Ата: КазПИ им. Абая, 1979. – С. 113–119.
4. Костюк Г. С. Вопросы психологии мышления // Психологическая наука в СССР. – М.: Изд-во АПН РСФСР, 1959. – 599 с.
5. Молева Н. М., Белютин Э. М. Русская художественная школа второй половины 19 начала 20 века. – М.: Искусство, 1967. – 564., ил.
6. Новикова А. В. Колористические основы в системе профессиональной подготовки будущих художников-педагогов // Наука – вуз – школа: сб. науч. тр. молодых исследователей / под ред. З. М. Уметбаева, А. М. Колобовой. – Магнитогорск: МаГУ, 2004. – Вып. 9. – С. 347–352.
7. Тихоненко И. Н. Развитие композиционного мышления на занятиях живописи у студентов начальных курсов педагогических вузов: Автореф. ... канд. педагог. наук. – Омск, 2005. – 23 с.
8. Абишева С. И. Формирование гармоничного цветового восприятия студентов на занятиях по цветоведению: автореф. ... канд. педагог. наук. – Омск, 2007. – 21 с.
9. Дербисова М.А. Совершенствование профессиональной подготовки студентов-дизайнеров в процессе обучения акварельной живописи: автореф. ... канд. педагог. наук. – Омск, 2009. – 22 с.

Дербисова Мария Абдувакитовна

Лауазымы: педагогика ғылымдарының кандидаты, «Дизайн және ИГ» кафедрасының доценті, Л.Н. Гумилев атындағы Еуразия ұлттық университеті

Пошталық мекен-жайы: 010008, Қазақстан Республикасы, Астана қ., Қ.Мұнайтпасов көшесі 13

сот. тел: +7 701 785 74 03

Дизайнерлерді даярлау кезінде акварель кескіндемесін зерттеудің сипаттамаларының көрсеткіштері жүйесін талдау

Дербисова Мария Абдувакитовна

Должность: кандидат педагогических наук, доцент кафедры «Дизайн и инженерная графика» Евразийский национальный университет им. Л.Н. Гумилева

Почтовый адрес: 010008, Республика Казахстан, г. Астана, ул. К. Мунайтпасова 13

сот. тел: +7 701 785 74 03

Анализ системы показателей критериев в изучении акварельной живописи при подготовке дизайнеров

Derbisova Mariya Abduvakitovna

Position: Candidate of pedagogic Sciences, associate professor of department "Design and engineering graphic arts" Eurasian national university the name of I.N. Gumiliov

Mailing address: 010008, Republic of Kazakhstan, Astana of K. Munaitpasov street, 13

Mob.ph: +7 701 785 74 03

Analysis of the system of criteria indicators in the study of watercolor painting in the preparation of designers

ОӘЖ 316.47

Джамалиева Ғазиза Жұмағалиевна

әлеуметтану ғылымдарының кандидаты, Академик Е.А.Бөкетов атындағы Қарағанды мемлекеттік университеті, Қарағанды қ.

e-mail: gaziza.d@mail.ru

Мусраунова Айгүл Серікқызы

аға оқытушы, Академик Е.А.Бөкетов атындағы Қарағанды мемлекеттік университеті, Қарағанды қ.

e-mail: ms_aigul_84@mail.ru

Альжанова Айгерим Жаксыбаевна

оқытушы, Академик Е.А.Бөкетов атындағы Қарағанды мемлекеттік университеті, Қарағанды қ.

e-mail: aigerm-alzhanova@mail.ru

ӘЛЕУМЕТТІК ЖҰМЫСТЫҢ МЕДИЦИНАЛЫҚ-ӘЛЕУМЕТТІК НЕГІЗДЕРІ

Мақалада медициналық-әлеуметтік жұмыс түсінігі, мақсаты, міндеттері, объектілері, негізгі бағыттары мен түрлері қарастырылады. Мақалада осы саладағы ғылыми-зерттеу материалдарын теориялық талдауға және қорытуға арналған нәтижелер көрсетіледі.

Түйін сөздер: әлеуметтік жұмыс, медициналық-әлеуметтік жұмыс, алдын – алу, медициналық - әлеуметтік жұмыс бағыттары, медициналық - әлеуметтік жұмыс түрлері.

В статье рассматриваются понятие, цель, задачи, объекты, основные направления и виды медико-социальной работы. Статья отражает результаты теоретического анализа и обобщения материалов исследований в данной области.

Ключевые слова: социальная работа, медико-социальная работа, профилактика, направления медико-социальной работы, виды медико-социальной работы.

The article considers with the concept, purpose, tasks, objects, main directions and types of medico-social work. The article reflects the results of theoretical analysis and generalization of research materials in this framework.

Keywords: social work, medico-social work, prevention, directions of medical and social work, types of medical and social work.

Қоғам дамуының қазіргі жағдайында өзара байланысты медициналық және әлеуметтік сипаттағы мәселелерді сапалы, әрі жаңа деңгейде шешудің объективті қажеттілігі өсуде. Қоғамның, ғылымның және денсаулықты сақтау тәжірибесінің дамуы денсаулық сақтау жүйесінің тиімділігін үнемі арттыруға, оның құрылымын жетілдіруге, денсаулық сақтау жүйесінің элементтерінің қызметтерін айқындауға, олардың өзара әрекеттестігін жалпы кеңістікте емес, нақты экономикалық жүйеде оңтайландыруға мәжбүр етеді.

Жаңа әлеуметтік технологиялар ретінде халыққа медициналық-әлеуметтік көмек көрсетудің жаңа механизмдерін, формалары мен әдістерін құру қажеттілігі туындады, бұл ауырған, еңбек қабілеттерін жоғалтқан жағдайда азаматтарға жаңа жан-жақты әлеуметтік қызметтер көрсетуге мүмкіндік береді және денсаулыққа қатысты әлеуметтік мәселелерді шешуге көмектеседі. Нәтижесінде қазіргі кезеңде медициналық-әлеуметтік жұмыс әлеуметтік жұмыстың сапалы жаңа бағыты ретінде және кәсіби қызмет түрі ретінде дами бастады. Бұл денсаулық сақтау, халықты

әлеуметтік қорғау, басқа да әлеуметтік институттардың экономикалық құрылымы мен қоғамдық қатынастар құрылымын реформалау жағдайында қалыптасады [1].

Медициналық-әлеуметтік көмек көрсету терминдерінің глоссарийінде (Копенгаген, 1976), медициналық-әлеуметтік жұмысқа келесідей анықтама берілген: «ауруханада немесе одан тысқары жерлерде денсаулыққа байланысты әлеуметтік мәселелерді шешуге негізделген ұйымдасқан әлеуметтік қызмет көрсету» [2].

Медициналық-әлеуметтік жұмыс әлеуметтік жұмыстың бір бөлігі болып табылады және оны жүзеге асыру мамандардан әлеуметтік-медициналық көмек саласындағы, сонымен қоса денсаулықты сақтау мен қалпына келтіру, оның алдын алу, салауатты өмір салтын насихаттау сияқты түрлі аспектілері бойынша тереңдетілген кәсіби білімдерінің, дағдыларының болуын қажет етеді. Әлемдік тәжірибе әлеуметтік қызметкердің медицина және денсаулық сақтау саласындағы теориялық және тәжірибелік білімдерді игеруі тиіс екенін көрсетеді, себебі әлеуметтік қызметкер

мамандығы мен жұмыс орнына қарамастан, жеке және қоғамдық денсаулық мәселелерін шешуге қатысады.

Әлеуметтік жұмыстың ерекшелігі нақты науқастың денсаулық жағдайымен (физикалық, психикалық), оның қоғамдағы бейімделгіш ресурстарының бұзылу дәрежесімен және оларды ішінара немесе толық қалпына келтіру мүмкіндігімен анықталынады. Медицинадағы әлеуметтік жұмыс қоғамдық және жеке тұлғалық денсаулықты құруға және нығайтуға бағытталған, бұл әлеуметтік жұмыстың медициналық қызметпен байланысын көрсетеді.

Дүниежүзілік денсаулық сақтау ұйымы денсаулықты аурудың және физикалық ауытқулардың болмауы деп қана емес, толық физикалық, ақыл-ой және әлеуметтік әлауқатының жағдайы ретінде анықтайды. Денсаулық мәселесі адамзаттың басқа да мәселелерінен бөліп қарастырылмайды. Ол адам өмірінің барлық кезеңдерінде өзекті бола отырып, жалпы адамзат мәдениетінің дамуымен бірге өзгеруде.

Ғылыми әдебиеттерде қоғамдық денсаулық жағдайы бірқатар көрсеткіштерді сипаттау арқылы қарастырылады. Олардың тізімінде ең маңыздысы келесілер болып табылады: демографиялық ахуал; халықтың науқастану жағдайы; халықтың санитарлық-эпидемиологиялық әлауқатының жағдайы; медициналық көмек көрсететін медициналық мекемелер желісінің жағдайы.

Кез-келген қоғамда қандайда бір өмірлік жағдайларға байланысты қоршаған ортаға уақытылы бейімделе алмайтын, ауырғаннан, жарақаттанғаннан, психикалық, күйзелістік ауыртпалықтан кейін қоғаммен етене араласа алмайтындықтарынан әлеуметтік қорғауды және қолдауды қажет ететін адамдардың (мүгедектер, зейнеткерлер, жұмыссыздар, баспанасыздар және т.б.) санаты бар. Мұндай адамдарды физикалық, дене жарақаты және психикалық күйзеліс жағдайлары біріктіреді, бұл олардың әлеуметтік жағдайын нашарлатады, денсаулықтың нашарлауына байланысты жаңа мәселелердің пайда болуына, олардың өмірлік белсенділігінің шектелуіне, қоғамда қалыпты жұмыс атқара алмауына әкеледі. Бұл денсаулықты қорғау құқығына деген қажеттілікті тудырады. Тұлға дамуына әсер ететін сыртқы және ішкі ортадағы жағымсыз факторлардың барлық кешенін және оның агрессивтілігін жоюға, физикалық және ақыл-ой кемістіктерінің салдарын жоюға, әлеуметтік жетіспеушілікті жеңілдету немесе түзетуге ықпал ететін, оның әлеуметтік әл-

ауқатын жақсартуға бағытталған әлеуметтік қорғау қажет.

Медициналық-әлеуметтік жұмыс денсаулықты қалпына келтіруге, сақтауға және нығайтуға бағытталған медициналық, психологиялық-педагогикалық және әлеуметтік-құқықтық сипаттағы көпсалалы кәсіби қызметтің түрі ретінде анықталады.

Медициналық-әлеуметтік жұмыстың мақсаты – денсаулықтың ең жоғары деңгейіне, физикалық және психикалық ауытқушылығы бар адамдардың бейімделуі мен дамуына қол жеткізу.

Медициналық-әлеуметтік жұмыс денсаулық сақтау саласындағы көмек көрсету шаралар кешенін түбегейлі өзгертетіні маңызды, өйткені ол аурудың ерте сатысында және даму кезеңдерінде жүйелі медициналық-әлеуметтік ықпал етуді білдіреді[3].

Денсаулық сақтау жүйесіндегі әлеуметтік жұмыстың міндеттеріне қоғамда науқастың бейімделгіш ресурстарын кеңейту, денсаулық жағдайын ескере отырып, оның физиологиялық әлеуетін толық пайдалануға көмектесу, жұмысқа орналастыру, дәрігерге дейінгі медициналық көмек көрсетуді және науқастарға күтім жасауды ұйымдастыру, қажетті әлеуметтік көмек көрсету, санитарлық-гигиеналық шаралар, халықты санитарлы ағарту, мүгедектерді көлікпен, негізгі өмірлік дағдыларды жүзеге асыру үшін қажет түрлі құрал-жабдықтармен қамтамасыз етудегі санитарлық көмек жатады.

Денсаулық сақтау мәселелерін адамның тыныс-тіршілігінің биоәлеуметтік мәселелерімен тікелей байланысты психосоматикалық және әлеуметтік факторларының барлық спектрін есепке алмай шешу мүмкін емес.

Мамандандырылған әлеуметтік көмек түрі ретінде медициналық-әлеуметтік көмек тұрғындарға бір мезгілде медициналық және әлеуметтік сипаттағы қызмет көрсетуді білдіреді.

Денсаулық феномені тек қана медициналық позициядан қарастырылып, түсіндірілмейді, сондықтан медициналық-әлеуметтік көмек әлеуметтік көмектің барлық түрлерін жүзеге асыруға, соның ішінде денсаулықты сақтау, нығайту және оңалтуға негізделген қызметтерді қамтитын әлеуметтік жұмыспен тығыз байланысты.

Денсаулық сақтау саласындағы әлеуметтік жұмыс объектілеріне өзара бір-бірін нығайтатын, маңызды медициналық – әлеуметтік мәселелері бар, бір жақты кәсіптік іс – шаралар аясында шешімін табуы қиын

адамдардың әртүрлі адамдар санаты жатады. Мұндай контингенттерге ұзақ, жиі және қатты ауыратын науқастар, әлеуметтік бейімделмеген тұлғалар, мүгедектер, жалғызбасты қарттар, жетім балалар, 18 жасқа толмаған аналар, көпбалалы және асоциалды отбасылар, табиғи апаттардан зардап шеккендер және т.б. жатады [4].

Әлеуметтік жұмыстың әлеуметтік-медициналық бағыты мүмкіндік береді:

- денсаулықты сақтаумен байланысты адамдардың тыныс-тіршілігі саласындағы әлеуметтік жұмысты ұйымдастыру және үйлестіруге;
- зерттеушілік жұмыстарын жүргізуге;
- халықты әлеуметтік қорғауға және көмек көрсетуге негізделген мемлекеттік және қоғамдық ұйымдар мен мекемелердің қызметтерінің интеграциясына жағдай жасауға;
- әлеуметтік қызметтерде, денсаулық сақтау және білім беру мекемелерінде тәрбие жұмыстарын жүргізуге.

Денсаулық сақтау саласындағы әлеуметтік жұмыс технологияларын жоспарлау және енгізу барысында медициналық-әлеуметтік жұмыстарды шартты түрде алдын алу және патогенетикалық деп бөлуден бастауға болады.

Алдын алу бағытындағы медициналық - әлеуметтік жұмыс келесі іс-шараларды жүзеге асыруды көздейді: соматикалық, психикалық және репродуктивті денсаулықтың әлеуметтік жағынан тәуелді ауытқуларын алдын-алу, салауатты өмір салтына қатысты көзқарасты қалыптастыру, денсаулық сақтау мәселелері бойынша ақпаратқа қолжетімділікті қамтамасыз ету, түрлі деңгейдегі медициналық - әлеуметтік көмек көрсетудің нысаналы бағдарламаларын әзірлеуге қатысу, әлеуметтік басқару, азаматтардың денсаулығына қатысты құқықтарын әлеуметтік қорғауды қамтамасыз ету.

Ал, патогенетикалық бағытындағы медициналық - әлеуметтік жұмыс келесідей іс-шараларды көздейді: медициналық - әлеуметтік көмекті, медициналық-әлеуметтік сараптаманы ұйымдастыру, мүгедектерді медициналық, әлеуметтік және кәсіптік оңалтуды жүзеге асыру, медицина мен денсаулық сақтаудың жекелеген салаларында әлеуметтік жұмысты жүргізу, клиенттің психикалық жай – күйін түзетуді жүзеге асыру, әлеуметтік-тұрмыстық оңалту инфрақұрылымын құру, мамандардың тиісті мамандықтармен өзара қарым - қатынастарының сабақтастығын қамтамасыз ету[4].

Алдын алу шаралары халықтың әлеуметтік-медициналық белсенділігін қалыптастырып, салауатты өмір салтын жүзеге асыруға бағытталған.

Алдын алу – кез-келген теріс үдерістердің дамуының алғашқы сатысында алдын алудың маңызды құралы. Бұл әлеуметтік мәселені жеңілдетуге және үдерісті ұтымды ұйымдастыруға мүмкіндік береді. Алдын алу - жеке тұлғалар мен «тәуекел топтарында» болуы мүмкін физикалық, психикалық немесе әлеуметтік-мәдени коллизияларды болдырмауға; адамдардың қалыпты өмір сүру деңгейін және денсаулығын сақтауға, қолдауға және қорғауға; олардың алға қойған мақсаттарына қол жеткізуіне және ішкі әлеуетін ашуға көмектесуге бағытталған.

Медициналық-әлеуметтік жұмыста бірінші, екінші және үшінші деңгейлі алдын алуға үлкен мән беріледі.

Бірінші алдын алу – белгілі бір ауру түрімен ауырып қалу қаупін алдын алуға бағытталынған шаралар жүйесінен тұрады (екпе егу, жұмыс және тынығудың рационалды режимі, пайдалы тамақтануды ұйымдастыру, физикалық белсенділік, қоршаған ортаны салауаттандыру және т.б.). Бірінші алдын алу – өмір салтын, қоршаған ортаны, тәрбиелеуді және т.б. сауықтыру бойынша мемлекеттің әлеуметтік-экономикалық шараларын қамтиды. Алдын алу қызметі – бұл әлеуметтік жұмыстың ажырамас бөлігі болып табылады.

Алдын алудың екінші деңгейі әлеуметтік қызметкерлердің психологтармен және жалпы тәжірибе дәрігерлерімен бірге өткізетін, аурудың пайда болуына, асқынуына, қайталануына әкелуі мүмкін айқын факторларды жоюға бағытталған іс-шаралар кешенін (ауруды ерте анықтау, халық денсаулығын динамикалық қадағалау, уақытылы емдеу, рационалды сауықтыру) білдіреді.

Үшінші алдын алу – бұл толыққанды өмір сүру мүмкіндігінен айырылған науқас адамдардың, мүгедектердің, қоғамға интеграциялануын қамтамасыз ететін оңалту шараларының кешені. Ол тұлғаның өзінің әлеуметтік жарамдылығына деген сенімді нығайтуға бағытталған және еңбек дағдыларын қалпына келтіруге, тұлғалық белсенділікті, өмірлік құндылықтарды қайта бағдарлауға ықпал етеді [2].

Осылайша, қорғау және әлеуметтік-медициналық көмектің әртүрлі түрлерін ұсыну, отбасын нығайту және дамыту, отбасының негізгі функцияларын жүзеге асыру үшін қолайлы жағдайды қамтамасыз етуге

жәрдемдесу, аумақтық емдеу-алдын алу мекемелерінің қарамағындағы арнайы орталықтарда немесе психологиялық-әлеуметтік көмек бөлімшелерінде жұмыс қоғамдық денсаулықты сақтаудың маңызды құрамдас бөлігі болып табылады.

Әлеуметтік-медициналық жұмыс қоғамда мінез-құлықтың белгілі бір ережелерін, салауатты әдеттерді қалыптастырады, бұл инфекциялық емес созылмалы аурулардың,

аурудың асқынуын, бұрыннан бар аурулардың асқынуын, ұзақ мерзімді патологияның асқынуын және жағымсыз нәтижелердің дамуын алдын алуға ықпал етеді. Әлеуметтік қызметкердің қызмет аясына адамның өмірге белсенді қатысуының міндетті шарты ретінде, денсаулыққа деген көзқарасты өзгерту қажеттілігімен байланысты барлық мәселелер кіреді.

Пайдаланылған әдебиеттер тізімі

1. Технологии социальной работы. /Под ред.Е.И.Холостовой. – М., 2001.- 400 б.
2. Сигида Е.А. Содержание и методика социальной работы. – М., 2005.- 346 б.
3. Холостова Е.И. Социальная работа. – М., 2007.- 668 б.
4. Технологии социальной работы в различных сферах жизнедеятельности. / Под ред.П.Д.Павленка. – М., 2009.- 379 б.

Джамалиева Ғазиза Жұмағалиевна

Лауазымы: әлеуметтану ғылымдарының кандидаты, Е.А.Бөкетов атындағы ҚарМУ, әлеуметтік жұмыс және әлеуметтік педагогика кафедрасының доценті

Пошталық мекен-жайы: 100030, Қазақстан Республикасы, Қарағанды қ., Гапеев көшесі, 3/12 үй, 8 пәтер

Ұялы телефоны: +77017548645

Мусраунова Айгүл Серікқызы

Лауазымы: Е.А.Бөкетов атындағы ҚарМУ, әлеуметтік жұмыс және әлеуметтік педагогика кафедрасының аға оқытушысы

Пошталық мекен-жайы: 100011, Қазақстан Республикасы, Қарағанды қ., 11 «А» ықшамауданы, 18 үй, 135 пәтер.

Ұялы телефоны: +77052292297

Альжанова Айгерим Жаксыбаевна

Лауазымы: Е.А.Бөкетов атындағы ҚарМУ, әлеуметтік жұмыс және әлеуметтік педагогика кафедрасының оқытушысы

Пошталық мекен-жайы: 100026, Қазақстан Республикасы, Қарағанды қ., Мұқанов көшесі, 28 үй, 109 пәтер

Ұялы телефоны: +77025938989

Әлеуметтік жұмыстың медициналық-әлеуметтік негіздері

Джамалиева Газиза Жұмағалиевна

Должность: кандидат социологических наук, доцент кафедры социальной работы и социальной педагогики КарГУ им.Е.А.Букетова

Почтовый адрес: 100030, Республика Казахстан, г.Караганда, ул. Гапеева 3/12 кв.8

сот. тел: +77017548645

Мусраунова Айгүл Сериковна

Должность: старший преподаватель кафедры социальной работы и социальной педагогики КарГУ им.Е.А.Букетова

Почтовый адрес: 100011, Республика Казахстан, г.Караганда, 11 «А» микрорайон, дом 18, кв.135.

сот. тел: +77052292297

Альжанова Айгерим Жаксыбаевна

Должность: преподаватель кафедры социальной работы и социальной педагогики КарГУ им.Е.А.Букетова

Почтовый адрес: 100026, Республика Казахстан, г.Караганда, Муканова дом 28, кв 109

сот. тел: +7 702 593 89 89

Медико-социальные основы социальной работы

Djamalievа Gaziza Jumagalievna

Position: Candidate of Social Sciences, Docent of the Department of Social Work and Social Pedagogy Karaganda State University named by Academician E.A Buketov

Mailing address: 100030, Republic of Kazakhstan, Karaganda Str. Gapeeva 3/12 apt.8

Mob.ph: +7 701 754 86 45

Musraunova Aygul Serikovna

Position: Senior Lecturer of the Department of Social Work and Social Pedagogy Karaganda State University named by Academician E.A Buketov

Mailing address: 100011, Republic of Kazakhstan, Karaganda, 11 "A" microdistrict, Building 18, apt.135.

Mob.ph: +7 705 229 22 97

Alzhanova Aygerim Zhaksybaevna

Position: Lecturer of the Department of Social Work and Social Pedagogy Karaganda State University named by Academician E.A Buketov

Mailing address: 100026, Republic of Kazakhstan, Karaganda, st. Mukanova Building 28, apt. 109

Mob.ph: +7 702 593 89 89

Medico-social bases of social work

УДК 378.048.2

Канатов Алмас Канатович

кандидат юридических наук, Академия правосудия при Верховном суде РК
e-mail: kahatov_76@mail.ru

ТРАНСФОРМАЦИЯ АКАДЕМИИ ПРАВОСУДИЯ И СОВЕРШЕНСТВОВАНИЕ СОДЕРЖАНИЯ СУДЕБНОГО ОБРАЗОВАНИЯ

Бұл мақалада автор сот білімінің мазмұндық бөлігінде қалыптасу мәселелерін дамуында қарастырады. Болашақ судьяның кәсіби құзыреттіліктерін жетілдірудің негізгі бағыттары ашылған. Сот төрелігі Академиясының ролі кәсіби білім бағдарламаларын осы бағыттағы әлемдік трендтерді ескере отырып жаңарту кезінде қызметтегі судьялардың арнайы даярлығын қайта қалыптастыру барысында белгіленген.

Түйін сөздер: Сот төрелігі Академиясы, сот кадрлары, сот білімі, тәжірибеге бағытталған білім бағдарламалары, сот жүйесі.

В настоящей статье автор рассматривает в динамике проблемы становления содержательной части судебного образования, её наполнение. Детализированы основные направления «совершенствования» профессиональных компетенций будущего судьи. Отмечается роль Академии правосудия в реформировании специализированной подготовки действующих судей, в ежегодном обновлении профессиональных образовательных программ с учётом мировых трендов в этой области.

Ключевые слова: Академия правосудия, судебские кадры, судебное образование, практикоориентированные программы образования, судебная система.

In this article, the author considers in the dynamics of the problem of the formation of the content part of judicial education, its filling. The main directions of "improving" the professional competencies of the future judge are detailed. The role of the Academy of Justice in the reformatting of specialized training of acting judges is noted, in the annual update of professional educational programs taking into account world trends in this field.

Keywords: Academy of Justice, judicial personnel, judicial education, practical-oriented education programs, judicial system.

В Республике Казахстан создана и действует соответствующая признанным мировым стандартам судебная система, которая выполняет ключевую функцию при реализации принципов верховенства права, охраняемых законом прав и интересов граждан, организаций и государства.

Прогрессивной модернизации судебной системы способствует совокупность координированных мероприятий, состоящих из организационных, научно-методических, информационно-технических вопросов, а также качественного кадрового обеспечения деятельности судебной системы.

С учетом новых глобальных вызовов XXI века приоритетным направлением становится высокий профессионализм судебских кадров, совершенствование порядка их отбора, введение новых форм подготовки кандидатов в судьи, повышение квалификации действующих судей и работников судебной системы.

ИНСТИТУЦИОНАЛЬНЫЕ ПРЕДПОСЫЛКИ. В Республике Казахстан за истекший период предпринят ряд мер, направленных на повышение профессионального уровня судей, в т.ч. ряд целенаправленных мер принят во исполнение Плана Нации «100 конкретных шагов по реализации 5-ти институциональных реформ».

Осуществление институциональной реформы правосудия предопределило законодательное установление повышения требований к механизму отбора кандидатов в судьи и квалификационных требований для них. Коренным образом реформировано правовое положение деятельности Высшего Судебного Совета, призванного обеспечивать действенный и транспарентный для общества механизм отбора и назначения судей.

Укрепление значения местных судов через модернизацию судебной системы, повышение гласности судов (введение аудио- и видеофиксации судебных процессов), расширение общественного контроля за деятельностью судов через увеличение компетенций полномочий Судебного жюри и принятие новой редакции Кодекса судебской этики, перспективная специализация судов ставят задачи по повышению профессионализма судебского корпуса.

Одной из целей обособления Института правосудия из структуры Академии государственного управления при Президенте Республики Казахстан является укрепление взаимосвязи между обучением и судебной практикой. Тем самым решается задача качественного образования разнопрофильных юридических кадров, предусмотренная в

концепции правовой политики Республики Казахстан на период 2010 до 2020 годы. Это подчеркивается в важнейших программных документах Казахстана. При выдвижении идеи национального проекта «Интеллектуальная нация - 2020» Президент РК отметил, что самым ценным знанием сегодня становится креативное мышление, умение перерабатывать знания, рождают новые решения, технологии и инновации. Для этого нужны новые кадры, а значит и новые методики и формы преподавания.

Академия правосудия при Верховном Суде - единственное профильное учреждение в стране, обеспечивающее подготовку судейских кадров в специализированной магистратуре и переподготовка и повышение квалификации судей и работников судебной системы.

Амбициозные цели и задачи по вхождению Республики Казахстан в 30-ку развитых государств мира, системные изменения, с неумолимой быстротой кардинально меняющие всю мировую общественную систему, новые цивилизационные вызовы, ставят в повестку дня вопросы пересмотра подходов к образованию в целом, и судебного образования в частности. В этой связи в Республике Казахстан в настоящее время идет становление новой системы образования, ориентированной на вхождение в мировое образовательное пространство.

Судебное образование (в настоящее время) основано на усовершенствованных способах и методиках обучения, новых формах распространения и обмена информацией, сфокусированных на применении информационных технологий. Все более актуальным становится прививание профессиональных навыков, вместо прежней парадигмы образования, нацеленной на передачу определенного объема знаний.

На сегодняшний день, деятельность Академии осуществляется по трем основным направлениям:

- образовательная деятельность в сфере послевузовского образования (магистратура) по специальности «6М030100-Юриспруденция» (деятельность осуществляет Институт послевузовского образования);

- переподготовка и повышения квалификации судей и работников судебной системы (деятельность осуществляет одноименное структурное подразделение - Институт);

- научно-исследовательская работа (деятельность осуществляет НИИ судебно-правовых и инновационных проектов).

Подготовка магистров.

Флагманом Академии является Институт послевузовского образования. На Институт возлагается ответственная миссия по подготовке высококвалифицированных специалистов судебной системы, способных принимать ответственные, законные правовые решения, защищать национальные интересы Казахстана и обеспечивать их реализацию в своей служебной деятельности.

В образовательной деятельности Институт руководствуется Конституционным законом Республики Казахстан от 25 декабря 2000 года №132 «О судебной системе и статусе судей Республики Казахстан», Законом Республики Казахстан от 27 июля 2007 года № 319-III «Об образовании», Законом Республики Казахстан от 18 февраля 2011 года № 407-IV «О науке», постановлением Правительства Республики Казахстан от 23 августа 2012 года №1080 «Об утверждении государственных общеобязательных стандартов образования соответствующих уровней образования», приказом Министра образования и науки Республики Казахстан от 20 апреля 2011 года №152 «Об утверждении Правил организации учебного процесса по кредитной технологии» и другими нормативными правовыми актами.

Основными задачами Института является:

1) подготовка магистров в рамках государственного заказа;

2) организация учебного процесса ориентированного на новые специальные знания, приобретение умений и навыков, необходимых для профессиональной деятельности;

3) разработка и совершенствование учебных программ, учебно-методической литературы.

Реализация этих задач Института достижима через двухлетнюю Программу магистратуры на основе кредитной технологии обучения по специальности «6М030100-Юриспруденция».

Профессорско-преподавательский состав кафедр осуществляет свою деятельность в целях формирования у магистрантов теоретических знаний и практических навыков для их дальнейшей эффективной профессиональной реализации.

СОДЕРЖАТЕЛЬНАЯ ЧАСТЬ. Рабочий учебный план разработан в соответствии с требованиями действующего законодательства, с учетом специфики деятельности Академии и по согласованию с Верховным Судом Республики Казахстан.

Обучение в Академии проводится на государственном и русском языках.

Количество магистрантов составляет - 120 человек, из них:

1 курс - 60 человек (в т.ч. 42 магистрантов из судебной системы, 18 из других государственных органов).

2 курс - 60 человек (в т.ч. 49 магистрантов из судебной системы, 11 из других государственных органов);

Кафедрами разработана необходимая учебно-методическая документация, определяющая содержание образовательных программ магистратуры: рабочие учебные программы (Syllabus), разработанные на основе Типовых программ, УМК.

В процессе обучения магистрантам обеспечивается доступ к электронным базам данных, библиотечным фондам, компьютерным технологиям, учебно-методической и научной литературе.

В текущем учебном году усовершенствован учебный процесс: внедрены практико-ориентированные дисциплины, модернизированы образовательные программы и используется компетентностный подход к учебным программам.

На основе мирового опыта реализации образовательных программ по специальности «Юриспруденция» (ENM, LSE, вузов Российской Федерации, Беларусь, Германии, Турции, Кореи, Сингапура и т.д.) внедрен практико-ориентированный подход в обучении путем:

В учебные планы введены практико-ориентированные дисциплины, например: «Судебная практика применения брачно-семейного законодательства», «Практика применения инвестиционного законодательства», «Особенности рассмотрения гражданских дел с участием иностранных лиц», «Особенности рассмотрения дел об уголовных проступках», «Практика рассмотрения уголовных дел о правонарушениях против личности», «Судебная практика рассмотрения дел об административных правонарушениях в области таможенного законодательства» и др.

В учебный процесс осуществлено прямое внедрение практики. Тридцать процентов преподавательского состава Института являются действующими судьями, в том числе 9 судей Верховного Суда Республики Казахстан. Занятия проводятся с использованием образцов процессуальных документов по конкретным категориям дел. Проводятся выездные занятия в районные и приравненные к ним суды, в ходе которых магистранты участвуют в судебных процессах.

С началом нового 2017-2018 учебного года подверглась трансформации содержательная часть дисциплин с переориентацией на практическую направленность (например, «Ювенальная юстиция» заменена дисциплиной «Правосудие в отношении несовершеннолетних», «Преступление против собственности» - дисциплиной «Практика рассмотрения уголовных дел о правонарушениях против собственности»). В настоящее время из 1610 часов, отведенных на проведение циклов дисциплин, 215 часов (14%) составляют лекционные занятия, 1395 часов (86%) – семинарские занятия в формате практики.

Большое значение уделяется модернизации методов преподавания с целью повышения уровня профессиональных компетенций. В частности, используются ролевые игры в специализированных оборудованных аудиториях (залы судебных заседаний по гражданским и уголовным делам), Занятия ведутся с применением интерактивных технологий обучения: кейс-метод (метода ситуационного обучения, где совершенствуются аналитические и оценочные навыки, работа в команде, применение на практике теоретического и практического материала); технология проблемного обучения (создание проблемной ситуации и поиск вариантов разрешения этой ситуации); проводятся тренинги, «круглые столы», дискуссии по наиболее актуальным и спорным вопросам юриспруденции, дебаты по правовой тематике; применяются методики интенсивного обучения (общение в диалогах, выработка коммуникативной компетенции, ситуационное обучение); использование методов ролевой и деловой игры; технологии развивающего обучения, критического мышления (написание эссе); выездные занятия, гостевые лекции; бинарные занятия.

Внедрению лучших международных стандартов в сфере судебного образования способствует внедрение повышенных требований к сдаче квалификационного экзамена по итогам обучения в Академии: обучающиеся сдают экзамен в два этапа (компьютерное тестирование и в устной форме) на базе Высшего Судебного Совета.

Важное значение имеет реализация практико-ориентированных образовательных программ, обеспечивающих качественную прикладную профильную подготовку. В этом направлении при поддержке Верховного Суда в учебных планах были увеличены сроки прохождения производственной практики до 22

недель с целью закрепления теоретических знаний, приобретения практических навыков, компетенций и опыта в профессиональной деятельности.

Поставленные перед судебным образованием задачи по движению в международное образовательное пространство для обеспечения качества казахстанского высшего образования в соответствии с мировыми стандартами, повышение его привлекательности и конкурентоспособности осуществляется при помощи реализации программ академической мобильности магистрантов и преподавательского состава Академии. В этих целях Академией заключены меморандумы с Белорусским государственным университетом, Турецкой Академией правосудия, Сингапурским судебным колледжем, Институтом судебных исследований и обучения Южной Кореи, Скандинавским Институтом академической мобильности (Финляндия), с Университетом города Висмар (Германия) и Соглашение с Национальным судебным колледжем Китайской Народной Республики.

Вхождение в мировое образовательное пространство, подготовка высокопрофессиональных судей международного уровня (с учетом внедрения принципов английского судопроизводства в Международного финансового центра «Астана») являются определяющими факторами для образовательного процесса Академии. Для этого необходимо установление международных контактов, организация и сотрудничество с зарубежными партнерами в сфере судебного образования, а также научно-исследовательскими организациями, занимающимися изучением проблем подготовки судей. Основной целью международного сотрудничества является развитие и углубление сотрудничества с образовательными и научными учреждениями Казахстана и зарубежных государств в сфере подготовки судейских кадров. В частности, это организация визитов, стажировок и учебных визитов обучающихся и ППС; проведение и участие в работе международных научных совещаний, симпозиумов, конференций; повышение квалификации за рубежом; международная стажировка магистрантов (академическая мобильность); приглашение международных экспертов и ученых для чтения лекций и др.

Институт переподготовки и повышения квалификации судей и работников судебной системы.

Авторитет судебной власти и эффективность ее деятельности, прежде всего, определяются профессионализмом судей и их объективностью при рассмотрении дел. Подготовка работников судебных органов помогает обеспечивать компетентность персонала судебной системы и поэтому является одним из существенных элементов эффективной системы правосудия. Наличие у работников судебных органов профессиональной подготовки - одна из предпосылок к тому, чтобы они обладали непоколебимым авторитетом. В настоящее время в Республике Казахстан уделяется большое внимание вопросам подготовки кандидатов на должности судей до их вступления в должность, а также повышению профессионального уровня действующих судей и работников судебной системы. В этой связи трудно переоценить роль и значение курсов переподготовки и повышения квалификации судей и работников судебной системы.

Организация и проведение курсов переподготовки, повышения квалификации судей и работников судебной системы является одним из основных направлений деятельности нашей Академии.

Академия правосудия имеет свою долгую историю, в связи с образованием в 2001 году Института повышения квалификации судей и работников судебной системы при Верховном Суде Республики Казахстан, возглавляемый долгие годы бывшим Председателем Верховного Суда Казахской ССР, а затем Республики Казахстан д.ю.н., профессором Тамасом Калмухамбетовичем Айтмухамбетовым.

ИСТОРИЯ ВОПРОСА. Именно Институт повышения квалификации судей и работников судебной системы, благодаря своим достижениям в судебном образовании, явился отправной точкой для дальнейшего его развития и расширения поставленных образовательных задач в судебной системе, что привело в 2003 году к переименованию Института Постановлением Правительства в ГУ «Судебная академия при Верховном Суде Республики Казахстан». А позднее это привело к реорганизации Указом Президента Республики Казахстан от 31 мая 2005 года №1583 «О мерах по дальнейшему совершенствованию подготовки, переподготовки и повышения квалификации кадров государственных органов Республики Казахстан» в Институт правосудия Академии государственного управления при Президенте Республики Казахстан.

При образовании Академии правосудия при Верховном Суде Республики Казахстан 18

февраля 2016 года, Институт был переименован в Центр переподготовки, повышения квалификации судей и работников судебной системы, а с 1 сентября 2017 года преобразован в Институт переподготовки и повышения и квалификации судей и работников судебной системы (далее Институт) с двумя центрами: центр переподготовки судей и работников судебной системы и центр повышения квалификации судей и работников судебной системы, в которых осуществляют деятельность главные научные сотрудники.

На сегодняшний день Институтом реализуются два направления в образовании судей и работников судебной системы: переподготовка и повышение квалификации.

Повышение квалификации судей и работников судебной системы – обновление, углубление, совершенствование имеющихся теоретических, практических и профессиональных знаний, умений и навыков в связи с повышением требований к уровню квалификации и необходимостью освоения современных методов решения профессиональных задач.

Переподготовка-предоставление новых теоретических, практических и профессиональных знаний и навыков в новой сфере обязанностей и требований (вновь назначенные на должность судьи, либо вновь назначенные на должность председатели судов и кандидаты на должности председателей судов).

СОДЕРЖАНИЕ ОБУЧАЮЩИХ СЕМИНАРОВ. Формами повышения квалификации судей и работников судебной системы являются краткосрочные обучающие семинары: для судей всех категорий – двухнедельные курсы продолжительность 84 часа, для работников судебной системы – недельные курсы продолжительность 42 часа.

Формой переподготовки судей являются долгосрочные обучающие семинары продолжительностью в пять недель, из них три недели без отрыва от места работы в заочной форме с применением дистанционных образовательных технологий и две недели очно в Академии, общий объем изучаемых часов составляет 202 часа.

Периодичность обучения судей и работников судебной системы на курсах установлена один раз в три года.

Количество судей и работников судебной системы, подлежащих прохождению курсов по переподготовке и повышению квалификации, составляет на одном потоке: судей - 35 человек, работников судебной системы - 40 человек.

Персональный состав судей и работников судебной системы, подлежащих прохождению курсов переподготовки и повышения квалификации, определяется Департаментом по организации деятельности судов при Верховном Суде РК.

Потоки слушателей для судей дифференцируются в зависимости от правовой направленности: по гражданским, уголовным и административным делам; от специализации - по экономическим делам, по делам несовершеннолетних; от языка преподавания - государственного либо официального, а так же по стажу работы в должности судьи: до 3-х лет, свыше 3-х лет; для работников судебной системы отдельно - секретарей и специалистов, заведующих канцелярий.

Форма контроля за процессом и результатами обучения слушателей осуществляется в установленной форме компьютерного тестирования по установленной программе, оцениваемой по 30-бальной шкале, по схеме – каждый правильный ответ - один балл. Время тестирования - 30 минут, а также устного экзамена, состоящего из двух теоретических вопросов.

По окончании обучения слушателям, успешно завершившим обучение, на основании приказа Ректора Академии, вручается Сертификат специального образца.

Только за 2016 год повышение квалификации прошли 586 слушателей, за 2017 год 601 слушатель.

4 сентября 2017 года в 9.00 ч. был осуществлен запуск новой программы дополнительного образования судей - переподготовки с использованием дистанционных технологий для судей областных и приравненных к ним судов, впервые назначенных на должности. Программа долго и тщательно разрабатывалась сотрудниками Института. 25 августа 2017 года был осуществлен пробный запуск программы, вход в которую осуществили все судьи, подлежащие обучению в настоящее время после прохождения авторизации на сайте sdo.jusa.kz.

Учебная программа рассчитана на пять недель обучения, из которых три - заочно с использованием дистанционных технологий, и последующие две недели очно непосредственно в стенах Академии.

Наполнение учебным материалом Программы произведено Институтом совместно с преподавательским составом, состоящим из судей Верховного суда, суда г. Астаны, профессорско-преподавательского состава Академии.

Согласно учебной программе курсов, занятия проводятся в off-line и on-line режиме. В целях осуществления обучения в off-line режиме, в режиме свободного времени, преподавателями были подготовлены лекции, видео-лекции, задания и кейс-стади для обучающихся. В режиме on-line преподаватели с обучающимися подключаются по сети Интернет на видеоконференцию, где в режиме реального времени проходит лекция, и затем проводится дискуссия по пройденному материалу.

На главной странице сайта размещены видео-приветствия руководителей Академии, информация о сотрудниках Института и преподавателях, а также вся необходимая для работы в СДО информация - Правила проведения обучения с помощью дистанционных технологий, регламент работы на сайте, руководства для преподавателей и слушателей, предусматривающих пошаговый алгоритм вхождения и работы в системе.

Работа в СДО позволит Академии в перспективе увеличить число обучаемых судей и работников судебной системы.

Институт переподготовки и повышения квалификации судей и работников судебной системы Академии на настоящем этапе, продолжает наработанные с 2001 года традиции по судебному образованию на регулярной основе, с внесением новизны в образовательный процесс в соответствии с международными стандартами и применением технических достижений, новой методологии преподавания, исходя из потребностей судебной системы сегодняшнего дня.

Научно-исследовательская работа.

В сентябре 2017 г. в Академии произошла структурная реорганизация научно-исследовательских подразделений. Так, был создан Научно-исследовательский институт судебно-правовых и инновационных проектов (далее – НИИ), который координирует обеспечение интеграции науки, образования и практики на основе научно-образовательного процесса, научных исследований.

НИИ проводит фундаментальные и прикладные исследования, информационно-аналитическую работу, разрабатывает теоретические и методологические основы послевузовского и дополнительного образования, а также реализует следующие научно-исследовательские задачи:

- выявление, анализ и систематизация проблемных вопросов, возникающих в области судебной деятельности;

- участие в формировании тематики научных статей работников НИЦ, магистрантов

Академии и оценке результатов проведенных исследований;

- анализ и обобщение зарубежного опыта научных исследований в области судебной системы;

- реализацию результатов научных исследований в практической деятельности судов;

- обеспечение высокого качества проводимых научных исследований и обоснованности практических рекомендаций.

В рамках изучения проблем судебной системы, НИИ заявлена тема фундаментального исследования «Судебное образование Республики Казахстан в XXI веке - ключевой фактор модернизации общественного сознания и реализации миссии правосудия».

Перспективным направлением научно-практического исследования является изучение концепции имплементации английского права, которая предусмотрена в Конституционном законе «О международном финансовом центре «Астана» от 7 декабря 2015 года в виде создания независимой судебной системы с собственной юрисдикцией. НИИ заявлена тема фундаментального исследования «Проблемы и перспективы внедрения элементов прецедентного права в право Республики Казахстан в условиях глобализации». В НИИ заявлена подготовка проекта Стратегии судебного образования на 2017-2020 годы. На постоянной основе осуществляется внесение предложений и замечаний по проектам нормативных постановлений Верховного Суда. Во исполнение поручений Председателя Верховного Суда НИИ с участием Отдела анализа и планирования Верховного Суда НИИ проведена активная работа по следующим актуальным темам в области судебной системы и судопроизводства: «Перспективы перехода к прецедентному праву», «Эффективность инструментов обратной с населением», «Эффективность оценки профессиональной деятельности судей».

Запланирована и ведется работа над подготовкой учебных пособий по следующим направлениям:

«Прецедентное судопроизводство и прецедентное право», «Правовое обеспечение гарантий инвесторов в Республике Казахстан», «Понятие и основные правила квалификации уголовных правонарушений».

В целях оптимизации нагрузки на судей, а также выработки подходов к определению нормативов судебной нагрузки НИИ совместно с судом города Астана проведено научное

исследование в районных и приравненных к ним судах города Астаны.

Следует отметить, что НИИ активно принимает участие в научно-техническом сопровождении внедрения и апробации результатов научной деятельности в судебную практику. В этом направлении уже достигнуты определенные результаты, которые могут быть надежной основой для дальнейшего развития и укрепления судебной системы как самостоятельной ветви государственной власти, создания условий для осуществления ею независимой и эффективной деятельности по обеспечению защиты прав и свобод, закрепленных в Конституции Республики Казахстан. Таким образом, апробация результатов исследования подтверждается внедрением в судебную практику подготовленного комментария к Уголовному кодексу Республики Казахстан. Ведется активная работа над подготовкой научно-практических пособий для судей «Понятие и основные правила квалификации уголовных правонарушений» и «Проблемы квалификации хулиганства», «Земельное законодательство и судебная практика» и др. НИИ проводится анализ практики рассмотрения судами уголовных дел, связанных с присвоением или растратой вверенного чужого имущества лицами, уполномоченными на выполнение государственных функций, либо приравненными к ним лицами, либо должностными лицами, либо лицами, занимающими ответственную государственную должность (*статья 189 Уголовного кодекса*).

Кроме того, НИИ на регулярной основе проводятся научно-теоретические и научно-практические конференции. Так, была организована научно-практическая конференция, посвященная 25-летию Независимости Республики Казахстан на тему «25 лет независимости Казахстана: перспективы

развития судебной власти состоявшегося государства».

Сотрудники НИИ принимают активное участие в работах семинаров, круглых столов и в других мероприятиях проводимых Верховным Судом, другими государственными органами и научной общественностью. Сотрудники НИИ приняли участие в около 20 научно-практических и международных конференциях, в опубликовании Комментария к УК РК (под общ. ред. д.ю.н., проф. С.М. Рахметова и др.), в съемке документального фильма «О противодействии коррупции», в проведении научной экспертизы к проекту Кодекса Судейской Этики, а также в рецензировании научных публикаций и другое.

ВМЕСТО ВЫВОДА.

Согласно Плану нации «100 конкретных шагов – современное государство для всех», поручениями Президента Республики Казахстан, данных на VII Съезде судей и Посланием Президента Республики Казахстан народу Казахстана «Третья модернизация Казахстана: глобальная конкурентоспособность» определены более высокие стандарты профессионализма судейского корпуса. Исходя из этих документов, возникла необходимость определения новых стратегических направлений развития судебного образования. И, как следствие, Верховным судом Республики Казахстан были разработаны и приняты Стратегия судебного образования Республики Казахстан, а также Концепция развития Академии на 2017-2020 годы. Дальнейшее реформирование системы судебного образования будут реализованы с учётом отмеченных документов.

Қанатов Алмас Қанатұлы

Лауазымы: ғалым хатшы, заң ғылымдарының кандидаты, қауымдастырылған профессор, Қазақстан Республикасы Жоғарғы соты жанындағы Сот төрелігі Академиясы

Пошталық мекен-жайы: 010000, Қазақстан Республикасы, Астана қ., Нажимеденов көшесі 10/2-91

Ұялы тел.: +7 701 222 41 27

Сот төрелігі Академиясын түрлендіру және сот білімі мазмұнын жетілдіру

Қанатов Алмас Канатович

Должность: ученый секретарь, кандидат юридических наук, асс.профессор, Академия правосудия при Верховном суде РК

Почтовый адрес: 010000, Республика Казахстан, г. Астана, ул. Нажимеденова 10/2-91

Сот.тел.: +7 701 222 41 27

Трансформация Академии правосудия и совершенствование содержания судебного образования

Kanatov Almas Kanatovich

Position: Academic Secretary, Ph.D., Associate Professor, Academy of Justice under the Supreme Court of the Republic of Kazakhstan

Postal address: 010000, Republic of Kazakhstan, Astana, Nazhimedenov street 10/2-91

Mob.phone: +7 701 222 41 27

Transformation of the Academy of Justice and improvement of the content of judicial education

ОӘЖ: 37.013.43:371.32:53(045)

Нұрбатырова Тұрғангул Сансызбаевна

педагогика ғылымдарының кандидаты, С.Сейфуллин атындағы Қазақ агротехникалық университеті, Астана қ.

e-mail:nurtur55@mail.ru

Мусатаева Асем Болатбековна

физика магистрі, С.Сейфуллин атындағы Қазақ агротехникалық университеті, Астана қ.

e-mail:asemmus-1985@mail.ru

ҰЛТТЫҚ ПЕДАГОГИКА ЭЛЕМЕНТТЕРІН ФИЗИКАНЫ ОҚЫТУДА ПАЙДАЛАНУ

Мақалада физиканы оқытуда студенттерге ұлттық тәрбие беру жолдары қарастырылған. Қазақтың ұлттық әдет - ғұрып, салт - дәстүрлерін физикалық шамалар мен құбылыстар, заңдылықтармен байланыстыра отырып түсіндіру жолдары баяндалған

Түйін сөздер: термодинамика, оптика, диффузия, деформация, жылу өткізгіштік.

В статье рассмотрены пути воспитания студентов в национальном духе в ходе преподавания физики. Изложены пути толкования физических величин и явлений, закономерностей связывая их с казахскими национальными обычаями и традициями.

Ключевые слова: термодинамика, оптика, диффузия, деформация, теплопроводимость.

In article ways of education of students in national spirit are considered during teaching physics. Ways of interpretation of physical quantities and the phenomena are stated, regularities connecting them with the Kazakh national customs and traditions.

Keywords: thermodynamics, optics, diffusion, deformation, thermal conductivity.

Ұлттық тәрбие – біздің ұрпақтан-ұрпаққа жеткізетін асыл қазынамыз. Ұлттық тәрбие қазір елімізде орын алып отырған көптеген мәселелерді: ана тілін, ата тарихын, ұлттық салт-дәстүрін білмейтін жастар, тастанды жетім балалар, «қиын» балалар, қарттар үйлеріндегі әжелер мен аталар, нашакорлыққа салынған жастар, тағы басқаларды бірте-бірте жоюдың және олардың алдын алып, болдырмаудың негізгі жолы. Ұлттық тәрбие алған ұрпақ дені сау, білімді, ақылды, ұлтжанды, еңбекқор, сыпайы, кішіпейіл болып өседі. Сондықтан да ұлттық тәрбие – ел болашағы.

Уақыт талабы біздерге, яғни ұстаздар қауымына үшінші мыңжылдықтың жастарын ұлттық және жалпыадамзаттық құндылықтар негізінде тәрбиелеуге, білімді, жоғары интеллектуалды азаматтар қалыптастыруға міндеттер қояды. Ал ол үшін оқытушы өз жұмысына жаңаша қарап, жаңа педагогикалық инновацияларды терең меңгеріп, оқытудың жаңа технологияларымен қарулану керек [1,112 б].

Физикадан дәрістер кезінде әрбір тақырыпта қарастырылатын мәселеге сай студенттерді халқымыздың ұлттық бұйымдары, ұлттық әдет-ғұрыптармен, салт дәстүрлермен таныстыра отырып, олардың физикалық ұғымдарды қалыптастырудағы маңызына ерекше мән беремін.

Механика бөлімін бастағанда ең алдымен өлшем бірлік туралы ұғым қалыптастырудан бастаймыз, сонда ертеде ата – бабаларымыз қандай өлшем бірліктер пайдаланғандығы студенттерден сұраймын, содан соң өзім әрбір шамамен таныстыру барысында айтып өтемін:

Ата-бабаларымыздың қолданған ұзындық өлшем бірлігі «Шақырым», қазіргі кезде қолданып жүрген «километр». Сонымен қатар: тырнақ қалыңдығындай – 1 мм; бір елі-1,5 см; 156 мм; сынақ сүйем, қарыс, шынтақ, кез, құлаш, бір қадам, бір саржан, арқанбойы, шақырым, қозы көш жер.

Ертедегі қазақ қыздары таққан орамал өлшемі «Шаршы». Осы өлшемнің қазіргі кездегі қолданылып атауы «Квадрат метр». Масса бірліктері: уыс, қос уыс, қадақ – жуық шамамен 400 грамға тең. 1 пұт – жуық шамамен 16 кг. Батпан - 12 кг. Бұл ұлттық масса бірліктері.

Уақыт бірліктері; кірпік қағу, қасқағым, қас пен көздің арасы, бірсәт, сүт пісірім, бие сауым, ет асым, көлем бірлігі; текше.

Термодинамикада жылу құбылыстарын қарастырғанда ағаш үйдің негізгі құрылыс материалы – киіз болып табылады. Киіз жүннен жасалады, жүн ылғал мен температура әсерінен киіз басу және механикалық жұмыс нәтижесінде ширайды да, көлемі кішірейіп, тығыздағы артады. Киіз басудағы ең жоғары тығыздығы – 0,55 г/см³ болады.

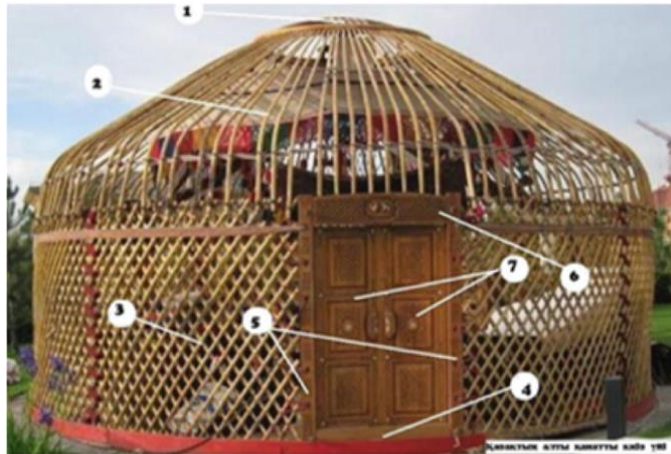

- 1-шаңырақ
- 2-уық
- 3-кереге (қанат)
- 4-табалдырық
- 5-босаға

- 6-маңдайша
 - 7-сықырлауық (есік)
- Ескертпе: есік тек қана ішке қарай ашылуы керек

1 – сурет

Ағаш үйдің жылу өткізгіштігіне тоқталсам, жылуды нашар өткізетін заттар денені салқындаудан немесе қызып кетуден сақтау қажет болатын жерлерде қолданылады. Ал киіздің жылу өткізгіштігі нашар сондықтан оның осы қасиеті ағаш үйдің ауасы таза, салқын болуы конвекция құбылысына да байланысты. Түндік қазіргі кездегі үйдегі терезенің ашпалы көзінің және мұржаның рөлін атқарады. Түндікпен кірген салқын ауа төмен түсіп, жылы ауа мен суықта от жаққандағы түтін ол арқылы сыртқа шығады. Әдетте ағаш үйге ақ шаңқандай киіз жабады. Ол неге ақ болу керек? Ақ киіз өзіне түсетін әр түрлі сәулелердің барлығыншағылдырады да жылуды аз сіңіреді,

бұл да жазда ағаш үйдің салқын болуына әсерін тигізеді [4, 296].

Қатты денелерде болатын деформациялардың түрлерінің әсерінен ағаш үйдің сүйегінің уық, кереге, шаңырақ, күлдіреуіш деформациялануын көруге болады. Деформация дегеніміз – денелердің пішінінің өзгеруі.

Аталған ағаш үйдің сүйегінің барлығы дерлік деформацияланған ағаштан жасалады. Үй ағаштарын түрлі бейнеге игенде морға төсеп балқытқаннан кейін тезге салып керекті қалыпқа келтіріп иеді. Ағаш үйдің төбесінде жаңбыр іркілмес үшін 45° шамасында иілген ағаштан күлдіреуіш орнатады.

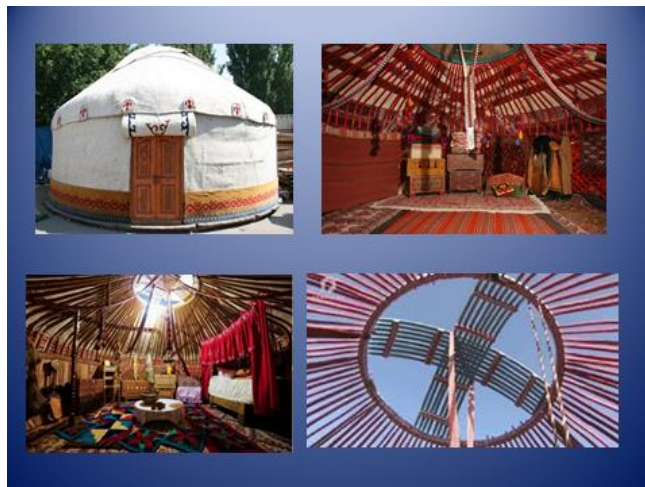

2 – сурет

Ағаш үй орнықтылығы барлық тепе-теңдік шартына жауап береді.

Механикада дене орнықты болу үшін ауырлық центрінен жүргізілген тік сызық тіреу

бетін қиып өтуі тиіс және ауырлық центрі неғұрлым төмен болған сайын дененің орнықтылығы, біріншіден ағаш үйдің орнықтылығы тіреу беті өте үлкен, екіншіден

ауырлық центрінен жүргізілген тік сызықтың ұзындығы тіреу бетінің радиусынан әлдеқайда кіші.

Газдардағы, сұйықтардағы және қатты денелердегі диффузия салдарынан мал етін бұзбай сақтау үлкен өнер, шеберлік. Етті тұздаған кезде тұздың молекулалары етке сіңу керек. Қазақтар етті сүрлеу үшін ыстайды. Сүрленетін ет соншама қатты қақталмайды және оны ілгенде біріне-бірін тигізбей, арасына самал, түтін еркін кіре алатындай іледі.

Ыстап сүрлеуге қақталған ет, ол сорғып, тобырсыған кезде арнаулы тошалаға ілініп, астына түтін салынады да, есігі жауып тасталады. Ет ыстауға жағылатын отын ретінде әдетте тобылғы, қарағаш, арша, шырша пайдаланады. Түтін сінген ет дәмді болады. Тері илеу, ыстау құбылыстарын диффузия құбылысы арқылы түсіндіруге болады. Теріні бояғанда қынаны пайдаланады. Қынаны үйге әкелген соң шөп –шаламнан, топырақтан арылтып, сумен бір жуып тастайды. Қынаның басытқысына тұз, ашудас, немесе мүсәтірдің бірін қосып, аздап май құяды. Кейде көк тікен, қызыл мойыл қосады. Сөйтіп бір затымыз өздігінен екінші затпен араласып, диффузия құбылысы орындалады. Теріні ыстау арқылы қауға, саба, сүйретпе, торсық, май қапшық ыдыстар жасаған.

Ата-бабаларымыз күнделікті тұрмыс тіршілігінде жылқының терісі, сүйегі мен жал құйрығын пайдаға асыра білген, жылқы терісінен жасалған көнек, торсық сияқты ыдыстар қатынас ыдыстарға жатады.

Қазақ халқы қой мен ешкіні өте ерте заманнан қолда өсіріп келеді. Оларды өз қажеттеріне қарай пайдаланады және байлықтың бір көзі деп бағалайды. Көшпелі қазақтар малдың күшін, жүнін, қылын, сүтін, етін, терісін өздерінің тұрмыс тіршілігінде пайдаланған. Мал бағу, қору, өсіру, өнімін алып іске жарату – қазақтың негізгі еңбегі, ата кәсібі болып есептеледі. «Жылу өткізгіштік» тақырыбы арқылы қазақ халқының тұрмыстық салт-дәстүрлерінің бірі – мал бағу оның өнімін күнделікті тіршілікте пайдалану, ата кәсібі екендігін, мал өнімдерінен жасалған тонның жылы болу себебін айта кетсек, ауа жылуды

нашар өткізеді. Терідегі жүн талшықтарының аралығында ауа бар. Жылу энергиясын дененің бір бөлігінен екінші бөлігіне тасымалдау молекулалар арқылы іске асады. Ауа молекулалары бір-бірінен алыс орналасатындықтан жылу жан-жаққа тарап кетпейді. Сондықтан жүн жылуды жақсы сақтайды. Қой терісінен жасалған тон жылы болады, жүннен жасалған текемет, жүннен тоқылған түрлі киімдер жылы болады, жүн жылуды жақсы сақтайды. Көшпелі елдің өмір салтында киіз, ағаш үйді тұтыну құралы, сұлулықтың үлгісі деп қана қарамаған, көк тәңірі тектес шағын әлеміміз деп есептелген. Ағаш үйдің шаңырағын ауыл –аймақтың ең қадірменді, ботагөй қарттарына көтеріп қасиет тұтқандығын айта кеткен артық етпейді деп ойлаймын.

Оптикада жарықтың қасиеттерін оқып үйренуде ағаш үйдің ішкі безендіру құралдарымен таныстыра кеткен жөн. Жарықтың түзу сызық бойымен таралуы, дисперсия құбылысы, түрлі-түсті спектрлер туралы айтқан кезде, біздің ұлттық мұрамыз ағаш үй туралы айтамын.

Ата-бабамыздың сан ғасырлық тәжірибесі, ой өрісі сұлулық туралы талғам түсінігі, дүниені сұлулық заңдылықтарымен игеру мүмкіндігі негізінен осы ағаш үй арқылы көрініс тапты.

Ағаш үйдің іргесі төңіректегі көкжиекті, уық шаңырағы аспан күмбезін елестетсе, ішкі-сыртқа безенген көркі әсем табиғатты жоқтатпайтындай әсерге бөлейді. Ағаш үй сан мен сапаны қамтыған тағылымы биік, танымы терең көркем туынды [3, 676].

Ұлттық ойындар. Ұлттық ойындар «Тас ату», «Найза ату», кезіндегі лақтырылған тас пен найзаның жерге түскенге дейінгі қозғалысы Жердің барлық денелерді өзіне тарту құбылысы арқылы түсіндіріледі.

Бәйге түрлері: аламан бәйге, бәйге, жорға жарыс, жаяу жарыс, көш керуен, өгіз аяң. Бәйгеге сөреге жеткен аттың бірден тоқтай алмауы. Атпен қатты келе жатқан адамның аты сүрінгенде үстіндегі адамның құлауы. Дененің жылдамдығы тек оған басқа дене әсер еткенде ғана өзгертіндігін, инерцияның тұрмыста білінуі арқылы түсіндіріледі.



3 – сурет

Үзеңгі, тартпа. Егер аттың тартпасы бос болса, адамның аттан ауып түсу себебі. Қазақ халқы, үйді қатты дауыл тұрғанда жығып кетпес үшін, шаңырақтан байлаған желбауға үлкен-үлкен жүк іліп қойған. Ілінген жүк желбауды керіп, шаңырақты төмен басып тұрғанысалмақ, ауырлық күш ұғымдарын ажырата білу тартылыс құбылысы, ауырлық күшінің әсері арқылы түсіндіріледі [5,256].

Қазақтың байырғы аңшылық және жауынгерлік қаруы-садақ атуды серпінділік күші арқылы түсінуге болады. Садақ мықты ағаш немесе аңның мүйізінен жасалатын қару. Садақтың кермесінің созылуы, неғұрлым көп болса, соғұрлым серпінділік күші көп болады.

Садақ жебесінің қозғалысы, тербелген алтыбақанда, аспалы бесікте энергия түрлерінің бір-біріне айналуы. Садақты тартқан кезде кермесінің потенциалдық энергиясы, ұшып бара жатқан жебенің кинетикалық энергиясына айналуы механикалық энергияның бір түрінің екінші түрге айналуы арқылы түсіндіріледі. Арқанның созылуы. Үзеңгі, тартпа, желбауға түсетін күштер дененің салмағы. Серпінділік күші мен дене массасының арасындағы байланыс арқылы түсіндіріледі. Садақтың оғы – жебе. Садақтың адырнасын кері тартқанда тарту күшіне қарама-қарсы серпінділік күші пайда болады.



4 – сурет

Қолдың тарту күшін жойғанда серпінділік күшінің әсерінен жебе атылады. Арқан тарту ойынында бір топтағылардың күштері қосылады. Қарама-қарсы топтағылардың бірі жеңеді. Жылқыға шалма тастау, құрық салу. Садақ көрмесінің созылуы, ондағы күштің аз, көп болуы күштерді қосу тақырыбымен түсіндіріледі.

Жылқыға шалма тастау, құрық салу. Садақ көрмесінің созылуы, ондағы күштің аз, көп болуы күштерді қосу тақырыбымен

түсіндіріледі. Алғашқы адамдардың шақпақтағы үйкеу арқылы от жағуы, ұршық, ұн тартатын қол диірмен қозғалысы. Көшкенде пайдаланатын арба, шана қозғалысы үйкеліс күшінің әсерінен. Ат тағасы, ат тағалау себебі. Адамның аяқ киімін тағалауы да үйкеліс күші арқылы түсіндіріледі. Адам тағасы, ат тасы, етік тігетін біз, соқамен жер жырту, оны басу.

Шаш алатын ұстара газ, сұйық, қатты денелердің қысымы арқылы түсіндіріледі. Қымыз құятынмес пен сабаның түбіне,

құйылған қымыздың қысым түсіруі. Май салатын қарынды үрлеу.

Айранды дорбаға құйып қатық сүзу. Дорба түбіне түсетін қысым дорбаның үстіңгі бетіне түсетін қысымнан көп екенін, оны дорбадан аққан сары судан байқауға болатындығы Паскаль заңы, газ бен сұйық ішіндегі қысым арқылы түсіндіруге болады. Саба түбіндегі қымыз қысымын торсық және мес түбіндегі қысымды сұйықтың ыдыс түбіне және қабырғаларына түсірілетін қысымы арқылы түсіндіреді.

Бүгінгі Қазақстан еліміздің болашағы үшін ең бір қажетті ұстаным ретінде тәрбие мен

білімге айрықша көңіл бөліп келе жатқанын айтуымыз керек. Қазақстан Республикасы Президентінің Жолдауларында ұлттық бәсекелестік қабілеті ең алдымен оның білімділік деңгеймен айқындалатындығы айтылып келеді [2,386].

Қазақ халқының дәстүрлі тәрбие түрлері арқылы қазақ жастарының ұлттық келбетін қалыптастыру, Отанға деген сүйіспеншілік негізінде Қазақстанның өркендеуіне үлес қосу ұмтылысын қалыптастыруы оқытушылар қауымының басты міндеті.

Пайдаланылған әдебиеттер тізімі

1. Башаров Р.Б. Методология развития поликультурного образования в Казахстане. Алматы, «Ғылым», 2002, 236с.
2. Назарбаев Н.Ә Қазақстан -2030. – Алматы: Білім, 1997. – 265б.
3. Ертісбаев Е. Қазақстан и Назарбаев: Логика перемен. – Астана : Елорда, 2010.- 576б.
4. Ғалымбаева А. «Қазақ ұлттық киімдері» Алматы. Жалын, 1975 ж.
5. Құралұлы А. «Қазақ дәстүрлі мәдениетінің анықтамалығы» Алматы. 1998ж.

Нұрбатырова Тұрғангул Сансызбаевна

Лауазымы: педагогика ғылымдарының кандидаты, физика және химия кафедрасының доценті, С.Сейфуллин атындағы Қазақ агротехникалық университеті

Пошталық мекен-жайы: 010000, Қазақстан Республикасы, Астана қаласы, Жеңіс даңғылы 62

Ұялы телефоны: +7 701 363 11 98

Мусатаева Асем Болатбековна

Лауазымы: физика магистрі, физика және химия кафедрасының аға оқытушысы, С.Сейфуллин атындағы Қазақ агротехникалық университеті, Астана қаласы

Пошталық мекен-жайы: 010000, Қазақстан Республикасы, Астана қаласы, Жеңіс даңғылы 62

Ұялы тел: +7 701 492 11 12

Ұлттық педагогика элементтерін физиканы оқытуда пайдалану

Нурбатырова Тургангул Сансызбаевна

Должность: кандидат педагогических наук, доцент кафедры физики и химии, Казахский агротенический университет им.С.Сейфуллина

Почтовый адрес: 010000, Республика Казахстан, г. Астана, пр.Победы 62

Сот.тел: 87013631198

Мусатаева Асем Болатбековна

Должность: магистр физики, старший преподаватель кафедры физики и химии, Казахский агротенический университет им.С.Сейфуллина, г.Астана

Почтовый адрес: 010000, Республика Казахстан, г. Астана, пр.Победы 62

Сот.тел: +7 701 492 11 12

Использование элементов национальной педагогики в обучении физики

Nurbaturova Turgangul Sansyzbayevna

Position: Candidate of Pedagogical Sciences, associate professor of department of physics and chemistry KazATU named after S.Seifullin

Mailing address: 010000, Republic of Kazakhstan, Astana, st Zhenys 62

Mob.ph: + 7 701 363 11 98

Mussatayeva Assem Bolatbekovna

Position: Master of Physics, Senior Lecturer, Department of Physics and Chemistry, KazATU named after S.Seifullin, Astana city

Mailing address: 010000, Republic of Kazakhstan, Astana, st Zhenys 62

Mob.ph: +7 701 492 11 12

Using Elements of National Pedagogy in Physics



РАЗДЕЛ 3 ФИЛОЛОГИЧЕСКИЕ НАУКИ

Ответственный редактор:

Абикенова Г.Т. – доктор филологических наук

Ведущие эксперты:

Тулебаева К.Т. – кандидат филологических наук

Абикенова Г.Т. – кандидат филологических наук

УДК: 82-95

Долгушева Татьяна Владимировна

кандидат филологических наук, Казахский гуманитарно-юридический инновационный университет, г. Семей

e-mail: Aspasiya1971@mail.ru

Рыбченко-Демьяненко Евгения Станславовна

преподаватель, Казахский гуманитарно-юридический инновационный университет, г. Семей

e-mail: sonya_06_03_2000@mail.ru

ФОЛЬКЛОРНАЯ И СРЕДНЕВЕКОВАЯ СИМВОЛИКА В «ЗАПИСКАХ ИЗ МЁРТВОГО ДОМА» Ф.М. ДОСТОЕВСКОГО

Мақалада адамдар арасындағы қарым-қатынас қарастырылады, кейіпкерлер қызғаныштан, әлсіздіктен, ақмақтықтан өз әйелдерің өлтіреді. Кейіпкерлер өкініуді білмейді. Шындақ ертегімен байланысты.

Түйін сөздер: кішкентай адам, адамишылық, түрмедегі жұмыс, бидай туралы ертегі.

В статье рассматриваются фольклорная и средневековая символика в произведении Ф.М. Достоевского на примере главы «Акушкин муж»; действие архетипа «свой» - «чужой»; усиление духовного начала в характере героини; тема чести.

Ключевые слова: «маленький человек», покаяние, число три, символика.

The author considers the human features of the hero from the part “Akulkin’s husband”. The hero doesn’t understand the whole seriousness of his criminal and he hasn’t an inner need for confession. From the point of view “archetype “close-strange” Dostoevsky shows that “close” is more dangerous than “strange”.

Keywords: small person, hard labour, symbols of honour, folk behavior.

Первые главы «Записок из «Мёртвого дома» были написаны Ф.М. Достоевским в Семипалатинске. В связи с этим фактом данный материал может быть использован на уроках русского языка и литературы в школьной практике, или на уроках краеведения. Многие темы, обозначенные пунктирно в этом и других произведениях семипалатинского периода, получают дальнейшее развитие в знаменитом «пястикнижии» писателя.

Повествование в «Записках из Мёртвого дома» ведётся от лица Александра Петровича Горянчикова, который является невольным слушателем рассказа арестанта Шишкова об убийстве своей жены. Убийство было совершено им из ревности. Но так однозначно толковать причину преступления, на наш взгляд, было бы неправильно, поэтому мы поставили своей целью проследить, как развивается тема «маленького человека» в произведении и какое имеет значение числовая символика в развитии данной темы.

Глава «Акушкин муж» является как бы связующим звеном между темой ада и темой рая [1; 2]. В этой главе автор развивает тему «маленького человека» и включает в неё второй план повествования – фольклорный, тем самым он подводит читателя к определённым логическим выводам. В рамках большой темы «маленького человека» получают развитие и другие темы: тема денег, тема господства, тема

чести. И с этой точки зрения данная глава занимает срединное положение между ранним («Бедные люди») и поздним («Братья Карамазовы») этапами творчества писателя.

В этой главе продолжает звучать мотив из «Бедных людей»: «я» и другие». По мнению В. Ветловской, «они», «другие» занимают чувства и мысли Макара Алексеевича постоянно [3]. На предложение Вареньки зайти к ним, герой пишет: «...Как же я к вам приду? Голубчик мой, что люди-то скажут?» Исследователь подчёркивает, что мнение «других» для Макара важнее собственного. Это обстоятельство роднит Макара с Шишковым – будущим мужем Акулины Кудимовны. Рассказ ведёт сам герой главы «молодой малый лет под тридцать». Автор признаётся: «Как-то не тянуло меня им заняться».

Рассказ начинается про богатого Анкудима Трофимовича, у него есть восемнадцатилетняя дочь Акулина. Отцу в ту пору уже исполнилось 70 лет, значит, когда Акулина появилась на свет, ему было 52 года, то есть в сумме семь. Вот как его характеризует Филька Морозов: «...Ты экономию с двух грошей загнать хочешь, всякую дрянь собираешь, - не годится ли в кашу...» И далее следует оскорбление дочери Анкудима. И Филька обещает сделать так, что в жёны Акулину никто не возьмёт: «потому она теперь бесчестная. Мы ещё с осени с ней на житьё схватились». Филька месяца три кутил,

пропивая с товарищами деньги. А Шишков тоже с ними пил, побоями вымогая деньги у матери. На что его собеседник отвечает: «*Это нехорошо, коли побоями. Грех великий*».

Про Фильку Шишков говорит: «*И чего- чего он не делал! Краденого только не принимал: «Я, говорит, не вор, а честный человек*». Как видим, в данном эпизоде главы тема чести звучит в полный голос. Вот Акульке измазали дёгтем ворота (не хотел Филька, чтоб Акулька за Микиту Григорьевича вышла: «*Это мне теперь дорожке киселя*»). И после этого дома Акулину секут: бывало целый битый час дерёт: «*Засеку, говорит, потому она мне теперь не дочь*». Мать Шишкова советует ему жениться на Акулине, называет Шишкова подлецом и разбойником. И эти характеристики подтверждаются последующими поступками героя – он подло поступит с Акулиной, и с ней же поступит по-разбойничьи.

На предложение матери жениться на Акулине, он требует денег: «*Двадцать целковых на стол, тогда женюсь*», после чего происходит разговор с Филькой, который ему угрожает, что рёбра сломает и «*с женой твоей, захочу, кажиную ночь спать буду*». Герой наш прибегает домой: «*Не хочу жениться, коли сейчас мне ещё пятьдесят целковых не выложут!*». Таким образом, общая сумма денег, требуемая за женитьбу, составляет **семьдесят**. Это столько, сколько лет старику – отцу Акулины, Анкудиму Трофимовичу. Выходит, что земной отец, принимая эту сумму, равную его земному возрасту, прикрывает «позор» своей дочери. Но божественное число намекает, что позор этот – мнимый.

«Маленький человек» не выдерживает тяжёлую ситуацию, по отношению к матери он ведёт себя как господин, Фильку же боится. Герой наш, «маленький человек», ещё до венца припасает плеть: «*И так положил, что уж натешусь же я теперь над Акулькой, знай, дескать, как бесчестным обманом замуж выходить, да чтоб и люди знали, что не дураком женился...*»

Приведённые признания показывают, что «маленький человек» вовсе не так безобиден, как себя представляет, но и людям показать хочет, что он не совсем дурак [4]. И вот как герой описывает будущую жену свою: «*Она такая сидит белая, ни кровинки в лице. Испугалась, значит. Волосы у неё были совсем как лён белые. Глаза были большие. И всё, бывало, молчит, не слышно её, словно немая в доме живёт. Чудная совсем*».

Что ж, братец, можешь ты это думать: я – то плеть приготовил и тут же у постели

положил, а она, братец ты мой, как есть ни в чём не повинная передо мной вышла».

Обращают на себя внимание народные обороты речи, встречающиеся в русских народных сказках: братец мой, матушка, прости ты меня, знали бы да ведали, и др. И далее, осознавая всю абсурдность своего поведения, герой вопрошает: «*И за что же, братец ты мой, она после эфтова такую муку перенесла? За что же её Филька Морозов перед всем светом обесчестил?.. Я тогда как вышел ко всем: «Ну, говорю, встречу теперь Фильку Морозова – и не жить ему больше на свете! А как вышли мы с ней в первое воскресенье в церковь... люди на нас любят: я-то сам по себе, а Акулинушку тоже хоть нельзя перед другими похвалить, нельзя и похулить, а так что из десятка не выкинешь...»*

Естественно, что после такого поворота событий герой жаждет восстановить справедливость, воздать должное обидчику. Он бежит пьяный по базару и требует врага своего: «*Ну, и пьян тоже был; так меня уж подле Власовых изловили да силком три человека домой привели... А Филька-то мне мало время спустя при людях и говорит: «Продай жену – пьян будешь. У нас, говорят, солдат Яшка и женился: с женой не спал, а три года пьян был*». Я ему говорю: «Ты подлец!» - «А ты, говорит, дурак. Ведь тебя нетрезвого повенчали! Мать было тут же вцепилась. «У тебя, говорю, матушка, золотом уши завешаны. Подайвай, Акульку! Ну и стал я её трепать. **Трепал** я её, брат, **трепал**, часа два **трепал**, доколе сам с ног не свалился; **три недели с постели не вставала**».

Показательно, что герой в поединке со своим врагом не способен дать отпора ему. Он верит словам своего обидчика. И обиду свою, от врага своего вымещает на жене своей. Обращает на себя внимание трёхкратное повторение слова «трепал». В переводе с болгарского «трепать» означает убивать. Сам образ действия воссоздаёт картину пса, треплющего домашнюю кошечку, если учесть, что пьяный человек силён и жесток как зверь, то можно представить себе муки несчастной Акулины.

Таким образом, в этой главе поднимаются проблемы русской жизни: пьянство и насилие в семье: ведь жена после свадьбы становится почти собственностью мужа и никто защитить её не может – ни мать родная, ни отец.

Но если мы захотим понять причину такого поведения маленького человека, докопаться до истоков его действий, то увидим такую картину. На вопрос своего собеседника Черевина: «*А разве ты её застал с любовником-то?*»

Шишков отвечает: *«Нет, застать не застал. – Да уж обидно стало мне очень, люди совсем задразнили...»*

Выходит, бьёт он Акулину поначалу от обиды. Потом, когда Филька потешается над ним и грозитя приехать с «канпанией» и высечь розгами жену при нём, Шишкове, герой опять верит своему обидчику и **бьёт уже из страха за честь** *«придёт, думаю, обесчествует. Вот за это самое и стал её бить...»*. Мы видим полное духовное порабощение одного человека другим; полное подчинение своих мыслей, чувств, поступков желаниям и воле другого. Смирение и беззлобие «маленького человека» провоцируют его недоброжелателя на ещё большее издевательство. И после страха за честь герой уже бьёт свою жену по привычке: *«Обидно было, - опять же эту привычку взял; иной день с утра до вечера бью: встала неладно, пошла нехорошо. Не побью – так скучно. И вот она цепочка причинности: обида – страх – привычка – скука. И к чему приводит эта цепочка? К осознанию полной власти, уверенности и безнаказанности своих действий. На просьбу матери своей жены: «Вели свет видеть, батюшка, - смиришь, прости ты, её. Нашу дочку злые люди оговорили: сам знаешь, честную брал...»*

Таким образом, мотив чести и истинного положения вещей показывает всю абсурдность действий героя. И что же отвечает «маленький человек» на эту просьбу о прощении? *«А я-то куражусь: «Я вас и слышать теперь не хочу! Что хочу теперь, то над всеми вами и сделаю, потому я в себе не властен; а Филька Морозов, говорю, мне приятель и первый друг...»* Обидчик и враг становится первым другом. Вот к чему приводят смирение и кротость «маленького человека» перед другими людьми. А началось-то всё с опаски «что люди скажут»; маленький человек за себя постоять не может, а за жену свою и подавно.

Сказочный жест поклона также неоднократно сопровождает действия героев этой главы. Но поклон совершается трезвым Филькой. И в этом поклоне, и а этой просьбе простить его, герой неподдельно искренен: *«Душа ты моя, ягода, любил я тебя два года, а теперь меня с музыкой в солдаты везут. Прости меня, честного отца, честная дочь, потому я подлец перед тобой, - во всём виноват!»* Акулина кланяется в ответ и говорит: *«Прости ты меня, добрый молодец, а я зла на тебя никакого не знаю»*.

И в этом признании героя, его покаянии открывается скрытый смысл его поведения: из-за любви, оказывается, он оговорил Акулину на

весь белый свет. И из-за трусости признаться в этом чувстве раньше не мог. А может, не осознавал его, потому что пьян был? Получается, что зло совершается из-за слабости и подлости человеческой. И вот это признание, это покаяние, этот поклон совершенно перевернули душу бедной Акулины, и, возвращаясь домой, она говорит мужу: *«Да я его больше света теперь люблю!»*

И как ведёт себя «маленький человек» при таком повороте дел? «А весь день молчал, а к вечеру заявил: «Акулька! Я теперь тебя убью» Герой собирается ехать на заимку: *«...и матушка знала, что поедет: «Вот это, – говорит, – дело: пора страдная, а работник, слышно, там третий день животом лежит».* *«Версты три бором проехали, я лошадь остановил: «Вставай, Акулина, твой конец пришёл... Надоела ты мне, молись Богу! Да как схвачу её за волосы... голову – то ей загнул назад, да как тилисну по горлу ножом...»*

Думается, в этой главе, благодаря звучанию фольклорных мотивов и символике, использована несколько иная структура в иерархии страдания: герою даны были обстоятельствами жизни «честного отца честная дочь» и символика чисел указывала на этот дар нашему герою, но по своей слабости и глупости он не сумел ни разглядеть этот дар, ни достойно оценить его. Ни преумножить. В данном случае имеет значение само имя Акулина, связанное с праздником гречихи. Этот праздник приходится на 13 июня, его называют праздником каш, для нищих варят кашу из гречихи и ею угощают их. И эти слепцы из нищей братии сохранили народную сказку о переселении гречи на Русь [5].

Мы считаем, что Ф.М. Достоевский был знаком с этой сказкой и главный сказочный намёк положил в основании главы «Акулькин муж», а также использовал и некоторые сюжетные положения самой сказки. Это, во-первых, возрасты царя и царицы, они немолодые: *«На старость послал им Господь на утеху единое детище, дочь, красоты несказанныя...»* Отцу Акулины, как мы посчитали, когда она родилась, было 52 года. Далее по сказке: *«...доставалась та царская дочь Крупенечка злому татарину во полон. И он, ли, злой татарин, нудил Крупенечку во свою веру бессерменскую. Я, де, тебя. Крупенечка, молвит он, собака, за то наряжу во наряд оскамитной...»*. У Достоевского Шишков обращается к Акулине: *«Что ты ему, собачье мясо, сказала?»*

«...И мучил он, окаянной, Крупенечку, работою тяжкою ровно три года...» По

просьбе царевны Крупенечки старуха превращает её в зёрнышко хоронит это зёрнышко на святой Руси: «...От него, от этого зёрнышка выросла греча о семидесяти семи зёрнах».

Нужно отметить, что в высшем символическом плане данная сказка перекликается с Евангелием от Иоанна: «...Истинно, истинно говорю вам, если пшеничное зерно, пав в землю не умрёт, то останется одно. А если умрёт, то принесёт много плода...» (Евангелие от Иоанна гл.12,24). Евангельский текст намекает о смысле жизни отдельного человека не для себя, а для других. О необходимости смерти для мира и жизни для Бога.

В символическом прочтении смысл постоянно употребляемого Ф.М. Достоевским числа три состоит в том, что главный герой этой главы Шишков в своих испытаниях проходит последовательно все три ипостаси страдания.

Герою в образе Акулины был дан Божий дар, герой погубил это зёрнышко, и, следовательно, совершил преступление и против самого Бога, так как хлеб, а крупа относится к хлебу, в Священном писании почитается за тело Божие. В итоге из близости к Божественному, будучи на воле (в раю), совершая преступление, герой попадает в ад. После преступления герой прячется в бане: *«Бросил я её, страх на меня напал, и лошадь бросил, а сам бежать, бежать. Домой к себе забежал по задам, да в баню. Баня у нас такая старая, не служащая стояла; под полк забился и сижу там. До ночи там просидел».*

В народе считается, что дух, обитающий в бане – банник – самый злой дух. И неслучайно здесь прослеживается скрытое родство со злым татаринцем героя Шишкова. Герой оказывается не только слабым, глупым, но ещё и злым. Но злым не изначально, а по следствию из-за своей глупости. Следовательно, «маленький человек» не способен не только противостоять злу, но сливаясь с ним, умножает его, становится на его сторону [6; 7].

Филька краденого не брал, но из-за любви украл у любимого человека честь и доброе имя, но через покаяние в этом грехе, он обретает любовь Акулины, чего «маленький человек» перенести не может и убивает полусознательно свою жену. Таким образом, одно преступление порождает другое: воровство – разбой – убийство её [8].

Развитие темы «маленького человека», поставленной в «Бедных людях», доходит в главе «Акулькин муж» до логического конца: от слабости, через формальное сострадание – к

преступлению. Ф.М. Достоевский показывает скрытый план поступков героя: изначально Шишков считает себя благодетелем по отношению к Акулине, которой он, якобы, оказывает честь, когда берёт её замуж, ведь она «падшая женщина» в его глазах. Именно гордыня изначально движет поступками «маленького человека» [9; 10].

Более того, писатель показывает в этом произведении, что архетипы не всегда безупречны. В данном случае, архетип «свой – чужой» не работает по заложенной в него схеме: «свой» оказывается опаснее «чужого». В данном случае «чужой» (татарин по сказке) только мучил свою жертву «работая тяжкою», а в рассказе Ф.М. Достоевского, получается, свой, родной муж, не только мучает свою жертву, но и убивает её [11].

То, что герой оказывается в бане, означает попадание в ад еще на воле, в остроге ад продолжается, затем герой оказывается в госпитале, который играет роль своеобразного «чистилища», где в двенадцатом часу ночи герой рассказывает про Акулину. Это ночное, тёмное время указывает на затемнённое сознание героя, осознание преступления приходит к нему через рассказ, но необходимость покаяния герой ещё не осознал, во всяком случае, намерений к этому у него нет. Этот шаг ему ещё предстоит. Обобщённо это действие предстоит и всему каторжному народу, который не признает себя виновным в преступлениях. Зло олицетворяется духом тьмы. Рассвет ещё не наступил. В следующей главе звучит тема рая.

Считаем, что необходимо отметить тот факт, что к сказке о Крупенечке в сказании Сахарова, обращался не только Ф.М. Достоевский, но и Н. Телешов. Он создал прекрасную литературную сказку «Крупенечка» [12]. В ней восхищает образ одолень-травы – старичка, который помогает матери героини Варварушке преодолеть все преграды, чтобы спасти свою дочь от татарского ига. Старичок выступает как волшебник, а точнее как высшая сила, посланная Богом, осуществляющая помощь в беде.

Сказка Н. Телешова в отличие от сказания, записанного И.П. Сахаровым, примиряет два начала – природное и человеческое, здесь нет жертвы человеческой. Божья любовь распространяется и на природу, и на человека – как венца создания природы, в образе «одолень-травы», которая преодолевает и природные и человеческие преграды выступает как высшая божественная сила.

Список использованной литературы

1. Достоевский Ф.М. Записки из Мёртвого дома. – ППС. Т.4. М., 1972. – С.165-173.
2. Фёдор Михайлович Достоевский. Энциклопедия. Составитель Н.Н. Наседкин. – М.: Алгоритм, Око, 2008. – С.493-494.
3. Ветловская В. Роман Ф.М.Достоевского «Бедные люди». – Л.,1988. – С.89-90.
4. Достоевский и современность: Сборник научных статей: Семипалатинск,1992. – С.1-3.
5. Сказания русского народа, собранные И.П.Сахаровым. – М., 1990. – С.273-276.
6. Мисюрев А. Достоевский и народное творчество (в годы каторги) // Сибирские огни. – 1971. – №11. – С.177-184.
7. Михнюкевич В.А. Русский фольклор в художественной системе Ф.М. Достоевского. – Челябинск,1994. – С.32-98.
8. Телегин С.М. Религиозные мотивы в произведениях Ф.М. Достоевского // Русский язык и литература в средних учебных заведениях УССР. – 1990. – №7. – С.24-29.
9. Кирпотин В.Я. Записки из Мёртвого дома // Творчество Достоевского. М.,1959. – С.101-128.
10. Калинин И.П. Церковно-народный месяцеслов. – М., Художественная литература, 1990. – С.133-134.
11. Кафтаджиев Х. «Эффективные коммуникации» (Лекции, прочитанные в КазГЮИУ 20-24 ноября 2017).
12. Телешов Н. Крупенечка // Сказки русских писателей. – М.: Росмэн, 2014, С.52-64.

Долгушева Татьяна Владимировна

Лауазымы: филология ғылымдарының кандидаты, аға оқытушы, Қазақ инновациялық гуманитарлық-заң университеті

Пошталық мекен-жайы: 071401, Қазақстан Республикасы, Шәкәрім к., 150 үй, 33 пәтер

Ұялы.тел: +7 777 526 64 55

Рыбченко-Демьяненко Евгения Станиславовна

Лауазымы: филология кафедрасының оқытушысы, Қазақ инновациялық гуманитарлық-заң университеті

Пошталық мекен-жайы: 071409, Қазақстан Республикасы, Титов к. 130, 77 пәтер

Ұялы.тел: +7 775 749 59 52

Ф.М. Достоевскийдің «Өлі үйден хаттар» шығармасындағы фольклорлық және ортағасырлық символика

Долгушева Татьяна Владимировна

Должность: кандидат филологических наук, старший преподаватель, Казахский гуманитарно-юридический инновационный университет

Почтовый адрес: 071401, Республика Казахстан, г.Семей, ул.Шакарима, д.150 кв.33

Сот.тел: +7 777 526 64 55

Рыбченко-Демьяненко Евгения Станиславовна

Должность: преподаватель кафедры филологии, Казахский гуманитарно-юридический инновационный университет, г.Семей

Почтовый адрес: 071409, Республика Казахстан, г.Семей, ул.Титова 130, кв.77

Сот.тел: +7 775 749 59 52

Фольклорная и средневековая символика в «Записках из мёртвого дома» Ф.М. Достоевского

Dolgusheva Tatyana Vladimirovna

Position: Candidate of Philological Sciences, Senior Lecturer, Kazakh Humanitarian Juridical Innovative University

Mailing address: 071401, Republic of Kazakhstan, Semey city, Shakarim St. 150, Flat 33

Mob.tel: +7 777 526 64 55

Rybchenko-Demyanenko Evgeniya Stanislavovna

Position: Lecturer of Philological department, Kazakh Humanitarian Juridical Innovative University

Mailing address: 071409, Republic of Kazakhstan, Semey city, Titova St. 130, Flat 77

Mob.tel: +7 775 749 59 52

Folklore and medieval symbolic in “Notes from the House of the Dead”

УДК: 81'246.3

Бурнашова Нина Федоровна

старший преподаватель, Казахский гуманитарно-юридический инновационный университет, г. Семей

e-mail: Nina.b24@mail.ru

Благова Ольга Сергеевна

магистр гуманитарных наук, Казахский гуманитарно-юридический инновационный университет, г. Семей

e-mail: blagova_1983@mail.ru

СОВРЕМЕННЫЕ ТЕНДЕНЦИИ В ИНОЯЗЫЧНОМ ОБРАЗОВАНИИ

Мақалада қазіргі заманғы шет тілін оқытудағы негізгі үрдістер қарастырылады және талданады: шет тілін оқыту әдістемесін қайта қарау, мұғалімдердің біліктілігін арттыру, жаңа педагогикалық технологияларды пайдалану, оқушылардың екінші тілдік тұлға ретінде қарастыруы, студенттің тәуелсіздігін дамыту.

Түйін сөздер: шет тілін оқыту, шет тілін оқыту, шет тілін оқыту жүйесі, шет тілдерін оқыту әдістемесі, шетел тілін оқытудағы үрдістер.

В статье рассматриваются и анализируются основные тенденции в современном иноязычном образовании: пересмотр методологии иноязычного образования, повышение профессиональной квалификации учителей, использование новых технологий обучения, рассмотрение обучающегося как вторичной языковой личности, развитие самостоятельности обучающегося.

Ключевые слова: обучение иностранному языку, иноязычное образование, система иноязычного образования, методология иноязычного образования, тенденции развития иноязычного образования.

This article presents the analysis of some modern tendencies in foreign language education: looking through the methodology of the foreign language education, teachers' professional development, usage of the new educational technologies, considering a learner as a second linguistic person, development of the individual study of a learner.

Keywords: teaching a foreign language, foreign language education, system of foreign language education, methodology of foreign language education, tendencies of the foreign language education development.

На рубеже веков социальный спрос на качество владения иностранными языками значительно опережал предлагаемое качество образования. Этим, в значительной степени, была вызвана своеобразная стихия на образовательном рынке обучения иностранным языкам как попытка обеспечить требуемый уровень готовности в иностранных языках. [1, с.35]

В настоящее время происходит значительное переосмысление общих целей обучения в системе непрерывного образования личности. На первый план выходит развитие базовых компетенций, необходимых специалисту в любой области для адекватной адаптации к условиям динамического, постоянно изменяющегося современного мира. [2, с.3]

Одной из основных целей современного языкового образования является сформированная языковая личность, а результатом образования в области иностранных языков - вторичная языковая личность, как показатель способности человека принимать полноценное участие в межкультурной коммуникации [3, с.65].

Иностранный язык, в частности английский, является ключевым звеном для развития

экономики, международных отношений, культуры и науки. Это послужило необходимостью обновления содержания образования в целом.

В Казахстане идея триединства языков впервые озвучена Н. Назарбаевым ещё в 2004 г. В октябре 2006 г. на XII сессии Ассамблеи народа Казахстана Президент вновь отметил, что знание, как минимум, трех языков важно для будущего наших детей. А уже в 2007 г. в Послании народу Казахстана «Новый Казахстан в новом мире» Н. Назарбаев предложил начать поэтапную реализацию культурного проекта «Триединство языков», согласно которому необходимо развитие трех языков: казахского как государственного, русского как языка межнационального общения и английского как языка успешной интеграции в глобальную экономику [4]: «Казахстан должен восприниматься во всем мире как высокообразованная страна, население которой пользуется тремя языками» [5].

На современном этапе в нашей стране прилагаются усилия для создания условий формирования разносторонней, развитой вторичной языковой личности, а также есть возможности для обогащения образовательного

процесса разнообразной ресурсной базой, несмотря на отсутствие естественной языковой среды. Согласно Закону об Образовании 2017 года к принципам государственной политики в области образования относятся: «равенство прав всех на получение качественного образования», а также «приоритетность развития системы образования». [6]

Одним из показателей радикального пересмотра статуса «языка» в системе жизнедеятельностных координат, осмысления и преодоления сохранившихся инерционных подходов в трактовке «языка» только как учебного предмета явилась смена объекта изучения и исследования. В нашем случае, «иностраный язык»- учебный предмет на адекватное современному уровню научного развития – «иноязычное образование» как самостоятельную подотрасль «образования», являющуюся отдельным научным направлением.

Соответственно, рассмотрение «языкового образования» как многоаспектного и комплексного целого обуславливает и его определение как общедидактической категории, раскрывающей становление личности через единство процесса обучения и воспитания.

Следовательно, обучение иностранным языкам должно выстраиваться как самостоятельная образовательная парадигма с науковедческим образованием: 1) собственной методологией; 2) присущим ему составом признаков характеристик; 3) системностью в научном познании и исследовании; 4) единой теоретической платформой; 5) отражающей её системой категорий и понятий.

При этом, система языкового образования, как и любая система, функционирует и развивается во имя достижения определенных целей, планируемых результатов, что определяет выделение целого ряда подсистем в рамках единой системы, в нашем случае, системы иноязычного образования. [7, с. 13-14]

Очевидно, что преподавание языков в современных условиях приобретает исключительно важное значение. Оно непосредственно направлено на формирование и коммуникативной, и информационной, и социокультурной компетенции, а также на подготовку к взаимодействию и пониманию различных проблем современного поликультурного мира. [2, с.4]

Процесс реформирования системы образования в Казахстане, как и в других странах, затронул в первую очередь информационно-образовательную среду иноязычного образования. Это и Закон об

образовании, и государственные общеобязательные стандарты образования, и типовые программы специальностей, и новые учебно-методические комплексы с их программно-методической поддержкой авторских коллективов ведущих ВУЗов страны, а также зарубежных соавторов.

Несомненно, повысились требования к начальным знаниям учащихся и студентов. Если раньше в первом классе учащиеся только начинали обучение алфавиту и звукам английского языка, а до 2013 года начинали изучать язык только с пятого класса, то современное образование требует от первоклассника определенной базы знаний, касающихся букв, звуков, правил чтения и минимального лексического запаса. Что же касается высших учебных заведений, то первокурсник начинал обучение с уровня elementary A1, A2, а начиная с 2017 года поступающий уже должен обладать уровнем elementary, и обучение начинается с уровня pre-intermediate B1.

Кроме того, в настоящее время в Казахстане функционирует более 30 школ с обучением на трех языках. Так, полиязычное образование внедрено в школах-гимназиях г. Семей №, №38, «Назарбаев интеллектуальная школа», Казахско-турецкий лицей др.

Новые учебно-методические комплексы средних общеобразовательных школ приближены к зарубежным методикам Оксфорда и Кэмбриджа и включают в себя Pupil's book, activity book, teacher's book, CD, что позволяет развивать грамматические, лексические навыки, а также навыки письма, чтения и слушания на основании ситуаций максимально приближенных к стране изучаемого языка.

Вторая тенденция – это более широкое использование индивидуального подхода при обучении иностранному языку. Индивидуальный подход предусматривает создание условий, в которых каждый учащийся в полной мере может проявить свои способности и индивидуальность. Преподавателей учат тому, как обучать, учитывая типы мышления, памяти, темперамента, внимания учащихся, выстраивать индивидуальные планы обучения. Уроки строятся с учетом интересов, личного опыта учащихся и обеспечения мотивации обучения. Современные курсы повышения квалификации и семинары нацелены на эффективное обучение преподавателей различным технологиям, учитывающим возрастные особенности

учащихся, их способности, интересы и потребности.

Еще одна тенденция современного иноязычного образования – развитие самостоятельности обучающихся. Учитель выступает в роли координатора, который в большей степени подсказывает и направляет обучающихся, тем самым приучая их к самостоятельной работе и поиску информации. Что касается ВУЗа, то это зарубежная модель кредитного обучения. От формата преподавания мы перешли к обучению. Не человека учат, а человек учится. В новом стандарте обращается внимание на важность учебно-познавательной компетенции. Без развития автономии учащихся невозможна успешная социализация выпускников школ. Умение самостоятельно работать, используя различные стратегии, и успешно решать проблемы, связанные с изучением иностранного языка, помогут учащимся развить академические умения и справиться с вузовскими программами.

Также у учащихся и студентов появилось больше возможностей обучаться в других странах, принимая участие в интеллектуальных конкурсах и программах академической мобильности. Эти программы стимулируют не только познавательный интерес, но и положительно влияют на мотивацию обучающихся.

Новые тенденции в системе преподавания в целом и в системе преподавания иностранных языков не ограничиваются лишь новой трактовкой целей и обновлением содержания обучения. Огромное значение в контексте формирования образования в целом играет процесс обучения, используемые технологии, которые помогают изменить характер ролей учителя и ученика, объявляя последнего самостоятельным и равноответственным за конечный результат образования. [2, с.4] Отмечается повсеместное использование мультимедийных технологий на уроках английского языка. Данный факт серьезно и положительно повлиял на изменение образовательной среды в области иностранных языков. Практически во всех школах при обучении иностранному языку на уроках и во внеклассной деятельности используются информационно-коммуникационные технологии. Готовятся новые профильные курсы, которые имеют дистанционный характер овладения иностранным языком на более высоком уровне.

Усиление степени автономии учащихся, в свою очередь, предъявляет новые требования к организации и проведению контроля, как текущего, так и итогового. Разработка его содержания и новых форматов, требования к формированию необходимых и достаточных навыков самоконтроля и самоанализа является еще одной чертой реформирования современной школы (средней и высшей) [2, с.5]. Так, в качестве контроля и самоконтроля большей частью используются разные формы тестов, эссе, презентаций.

Еще одна тенденция – это поддержание связи школ и ВУЗов направленных на положительное взаимодействие и нацеленных на подготовку конкурентоспособного работника с учетом современных требований. Каждый год проводятся круглые столы в ВУЗах и семинары в школах для координации и согласования дальнейшей работы и обсуждения элективных дисциплин на предстоящий год. Тем самым реализуя один из принципов Закона об Образовании 2017 года: «непрерывность процесса образования, обеспечивающего преемственность его уровней». Необходимо отметить, изучение английского языка начинается с детских садов и непрерывно продолжается в школе и ВУЗе.

В школах ведется апробация преподавания предметов естественного направления на английском языке. Параллельно проводятся курсы для преподавателей, где они обучаются иностранному языку и методике преподавания предметов на английском языке. Что же касается ВУЗом, то последние 5 лет введены такие обязательные дисциплины как «Профессионально-ориентированный иностранный язык» и «Профессионально-ориентированный русский/казахский язык» для всех специальностей, который ведется на 2 или 3 курсе и включает в себя более углубленное изучение языков согласно специфике специальности. Преподавателями разрабатываются УМК дисциплин и учебные пособия с учетом преподаваемой специальности.

Вышеназванные тенденции в целом плодотворно сказались на развитии языкового образования в Республике Казахстан и позволили повысить качество обучения иностранному языку, о чем говорят результаты различных олимпиад и конкурсов, результаты ЕНТ.

Список использованной литературы

1. Кунанбаева С.С. Теория и практика современного иноязычного образования// Алматы, 2010, 341 с.
2. Соловова Е.Н. Методика обучения иностранным языкам. Практикум к базовому курсу. Учебное пособие для вузов, Москва 2008, Астрель, 191 с.
3. Гальскова Н.Д., Гез Н.И. Теория обучения иностранным языкам. Лингводидактика и методика, М.: Изд-во Академия, 2006. – 335с
4. Назарбаев Н.А. Новый Казахстан в новом мире // Казахстанская правда. - 2007. - 1 марта. - № 33 (25278).
5. Назарбаев Н.А. Социальная модернизация Казахстана: Двадцать шагов к Обществу Всеобщего Труда // Казахстанская правда. - 2012. - 10 июля. - № 218-219.
6. Закон об образовании РК, №389-13 РК, 07.06.99, г. Астана
7. Кунанбаева С.С. Теория и практика современного иноязычного образования// Алматы, 2010, 341 с.

Бурнашова Нина Федоровна

Лауазымы: Қазақ инновациялық гуманитарлық-заң университетінің филология факультетінің аға оқытушысы

Пошталық мекен-жайы: 071401, Қазақстан Республикасы, Семей қ., Красина 87/27

Ұялы тел: +7 707 886 61 98

Благова Ольга Сергеевна

Лауазымы: филология ғылымдарының магистрі, Қазақ инновациялық гуманитарлық-заң университеті

Пошталық мекен-жайы: 071414, Қазақстан Республикасы, Водный кенті, Республика 18

Ұялы тел: +7 775 998 66 83

Шетел тілін оқытудағы қазіргі заманғы үрдістер

Бурнашова Нина Федоровна

Должность: старший преподаватель кафедры филологии, Казахский гуманитарно-юридический инновационный университет

Почтовый адрес: 071401, Республика Казахстан, г.Семей, ул.Красина 87/27

Сот.тел: +7 707 886 61 98

Благова Ольга Сергеевна

Должность: магистр гуманитарных наук, Казахский гуманитарно-юридический инновационный университет, г.Семей

Почтовый адрес: 071414, Республика Казахстан, п.Водный, ул.Республиканская 18

Сот.тел: +7 775 998 66 83

Современные тенденции в иноязычном образовании

Burnashova Nina Fedorovna

Position: lecturer of the Philology Department, Kazakh Humanitarian Juridical Innovative University

Mailing address: 071401, Republic of Kazakhstan, Semey city, Krasina street 87/27

Mob.phone: +7 707 886 61 98

Blagova Olga Sergeevna

Position: master of humanitarian sciences, Kazakh Humanitarian Juridical Innovative University

Mailing address: 071414, Republic of Kazakhstan, Semey city, Vodnyi, Republikanskaya street 18

Mob.phone: +7 775 998 66 83

Modern tendencies in foreign language education

UDC: 372.881.111.1

Касенова Зарина Кусаиновна

преподаватель кафедры филологии, Казахский гуманитарно-юридический инновационный университет, г. Семей
e-mail: Zarina_404@mail.ru

Благова Ольга Сергеевна

магистр гуманитарных наук, Казахский гуманитарно-юридический инновационный университет, г. Семей
e-mail: blagova_1983@mail.ru

FORMATION OF COMMUNICATIVE COMPETENCES OF LEARNERS STUDIED IN THE NON-LINGUISTIC SPECIALTIES

Мақалада тілдік емес мамандықтардың студенттеріне арналған коммуникативтік құзыреттілікті қалыптастырудың заманауи әдістемесі талданады, кәсіби бағдарланған білім беру саласындағы жетекші лингвисттер мен әдіскерлердің ұстанымдарын адамға бағдарланған ұстанымнан зерттейді.

Түйін сөздер: коммуникативті құзыреттілік, шет тілі мұғалімі, ағылшын тілі, адамға бағытталған тәсіл, кәсіби бағдарланған оқыту, бәсекеге қабілетті тұлға, тілдік емес мамандықтар.

В статье анализируется современная методология формирования коммуникативных компетенций у студентов неязыковых специальностей, рассматриваются позиции ведущих лингвистов и методистов ВУЗов в области профессионально-ориентированного обучения с позиции лично-ориентированного подхода.

Ключевые слова: коммуникативные компетенции, преподаватель иностранного языка, английский язык, лично-ориентированный подход, профессионально-ориентированное обучение, конкурентоспособная личность, неязыковые специальности.

This article presents the analysis of modern methodology in formation of the communicative competences by the non-linguistic students, considers the positions of the leading linguists and methodologists of the higher institutions in the field of the professional-oriented study from the position of the personal-oriented approach.

Keywords: communicative competences, teacher of foreign language, English language, personal-oriented approach, professional-oriented study, competitive personality, non-linguistic specialties.

The possession of communicative competences largely determines the degree of competitiveness of specialists in the conditions of market relations, the market of educational services, and success of the state in international competition.

One of the most important components of the model of a competitive personality is the possession of the foreign language, which allows the professional specialist to navigate the information flows successfully, establish business and intercultural contacts, relations.

In this regard, the need of the learners in mastering a foreign language as an important means of carrying out business and intercultural communication becomes especially urgent. For this reason, it is required to expand the range of knowledge, skills and abilities for using a foreign language as a means of foreign professional communication to establish first contacts, conduct business correspondence and telephone conversations, participate in meetings and negotiations, international conferences. Also it is required to form the communicative key competencies that ensure the competitiveness of a professional specialist.

The working conditions of teachers of foreign languages have significantly changed for the last 10-15 years; the compulsory for all programs, textbooks, strict requirements to the organization of the pedagogical process have been left in the past. The road for independent choice of the creativity initiative of the teacher is open. Freedom of the teacher imposes many additional obligations: to select competently the general strategy of training, specific methods appropriate to the personality, the needs and opportunities of the students, the teaching conditions.

The teacher himself has the right to decide whether his students need an oral introductory course, on what kind of motivation he can rely first of all: on communicative, cognitive, aesthetic, etc. [1, 39]. To achieve the main goal of teaching foreign languages is possible, in our opinion, only in conditions of communication. Consequently, communication is a means of achieving the goal, a means of learning. The learning objective is the formation of students' competencies, which are understood as the possession of a number of skills that allow the learners communicate in everyday life and professional sphere.

The concept of a person-centered education is essentially an attempt at such an association. Personally oriented technologies used in teaching a foreign language in a non-linguistic institution put the personality of the student at the center of the entire educational system, providing comfortable, conflict-free conditions for its development, and the realization of natural potentials. The teacher needs to combine two systems: teaching the subject and working with the personal sphere of students. At the present time, the process of mastering new technologies is quite natural, in which traditional methods, developing training, and personally oriented elements of teaching can be used. With this combination, the teacher of a foreign language of the non-linguistic specialties is given the opportunity to personalize various stages of educational activity using proven methods (conscious, practical, problematic, communicative, intensive training and game modeling).

In terms of personality-oriented foreign language teaching, each student group is actively involved in the process of communication. They have a real opportunity to meet important social needs in achieving prestige, status, attention and respect from others. The teacher creates a tonality of communication, full of joy, goodwill, satisfaction with the achieved successes and confidence in the final result of the training.

The experience of teaching foreign languages at the university allows to conclude that there are great potential opportunities and the appropriateness of using role communication in teaching. Role theory was considered in studies of M.A. Ariyan, N.G. Baryshnikova, G.A., Kitaygorodskaya, A.A. Krashennikov [2, 3, 4, 5].

The role-playing games teach the norms of verbal communication, ensure possession of those communicative units that are necessary to participate in a business game, when the attention of learners is directed and concentrated on the professional side of speech behavior and speech activity. So, the process of mastering a foreign language becomes more economical and effective if a teacher understands what, why and how he learns. In addition, it is important to establish a link between practical and developmental goals. Here, the developmental goal is seen not so much as an expansion of the outlook (educational aspect), but rather as the development of intelligence. One of the main positions of the personality-oriented approach to teaching a foreign language is the orientation towards the development of the learner's personality as an active subject of learning activity and comprehensive preparation for the continuous process of education, self-development and self-improvement throughout the whole life.

In the practical course "General English" is presented the course of the English grammar. It shows one of the variants of the modern technology of teaching students proposed by L.A. Shestoperova. She says: "Education is a system of generalized structured knowledge, based on clearly constructed functional modules, as well as differentiated rules for the formation and operation of grammatical phenomena for reading and translating special popular scientific and specialized literature" [6, 87]. The great importance for preparation a future specialist is acquired not only by the general course of the English language, which is quite universal for all specialties, but rather as a professionally oriented course, which depends on the chosen specialty at the university. For example, "Professional-oriented foreign language", with the help of which, students have an opportunity to specialize in professional sphere of a foreign language. In addition, at the second stage, the teaching of a foreign language expands the types of work with the text, the number of creative exercises increases in comparison with lexical and grammatical material. This stage differs from the previous one also in the growth of creative, educational and research work. Creative opportunities are manifested not only in the course of ordinary text lessons, but also in the preparation of messages, in the expansion of topics, the inclusion of more complex vocabulary. At this stage, weekly information, as a rule, passes not only in the form of messages, but also as a group discussion. The lessons show the linguistic opportunities of students in a professional field and contribution to the growth of the confidence in their capabilities, increasing interest in the English language. G. Kitaigorodskaya and I. Shekhter [7]. Practice shows that for three to four weeks of intensive classes in these methods, you can master English so that you can effectively communicate in different life situations - at the airport, hotel, store, etc. But if the student is not going to the UK or the USA in the near future and does not have intensive language practice, after a couple of months all the learned will be lost. If English is needed for professional purposes and the student intends to go to the UK for a long time, another method of instruction is needed here, which allows him to acquire a fundamental knowledge of the language and a deeper and broader possession of it. To teach a foreign language in a professional manner must be corresponded to several interrelated points: adequacy to the aims and conditions of teaching; ensuring the assimilation of all aspects of the language; the possibility and availability of technology to monitor the effectiveness of training.

Mastering a foreign language without getting acquainted with the culture of the country, with the mentality of the native speakers can not be full. In other words, it is necessary to master not only the language itself, but also the "image of the world" that speaks it. This does not mean that you need to think, act like residents of the country of the studied language. But you should put yourself in the place of an English-speaking interlocutor, know and understand, at least the minimum of what surrounds him in everyday, social and professional life.

M. Kabardov believes that according to their individual characteristics, students of a foreign language are of two types: the so-called "communicative type" with developed auditory memory, hitting a foreign language environment, quickly grasp the basic stereotypes of verbal communication and the students, the so-called "non-communicative type", need to understand the language system, they have visual memory, they need to see a foreign text, so it's easier for them to understand its meaning than to perceive it by ear [9, 32].

Therefore, speaking of individualization in teaching a foreign language, one should focus more on the independent creative activity of the learner, on the search for the optimal, for him, strategy of mastering the language, for using the hidden reserves of his personality. It is reveal the personality of the student, and new methods of teaching a foreign language developed in the 90s. A whole series of psychological theories and concepts, which are closely connected with process of learning foreign languages, have been appeared.

In particular, the theory of control of the assimilation (P. Galperin); the psychological theory of collective-distributive educational activity (V. Rubtsov, G. Zuckerman, etc.); psychological theory of the formation of educational activities (D. Elkonin - V. Davydov); psycholinguistics in its domestic modification (A. Leontiev, A. Zalevskaya and others). All these theories and concepts develop the approach, which was firstly outlined by the brilliant psychologist L. Vygotsky, do not contradict each other, but can and should lead to the development of new aspects of the methodology of teaching foreign languages [10, 45].

For example, this approach to learning as a problem becomes more and more relevant. This is done by posing problematic tasks (find, learn, understand, express opinions, etc.), search and orientation in the ways of their solution so that the student can come to an independent conclusion and on this basis to the activity. A. Arutiunov and I. Kostina believe that "communication education is more reasonable to implement by cognitive methods through the ability of students to find a solution to the problem situation with reliance on showing, help and correction on the part of the teacher" [11, 83].

The most productive skills are realized, as a rule, only in interpersonal communication. The changes taking place in our country require other approaches to studying a foreign language for students of non-linguistic specialties. We believe that one of the conditions for entering a new level of language teaching is to shift the emphasis from traditional teaching methods to modern innovative technologies based on a person-centered approach.

Literature

1. Leontyev A.A. Principe of communicability today// Foreign languages at school.-1986.-#2
2. Ariyan M.A. Situational role as a factor of the increasing of the teaching oral foreign speech at secondary school. Auto report of the candidate dissertation, 1982.
3. Baryshnikova N.G. Role behavior as a factor of the learning process intensification.-M., 1984.
4. Kitaygorodskaya G.A. The process of the activation of the learning activity.-M., 1982.
5. Krashennikov A.A. Estimation of the intensive teaching method by the adult contingent of the learners. - M., 1981.
6. Shestoperova L.A. Practical course on the basic units of the English grammar. - M., 1995.
7. Kitaygorodskaya G.A. Methods of the intensive foreign language teaching. M., 1986. - 167 p.
8. Kabardov M.K. Artcishevskaya E.. Types of the linguistic and communicative abilities and cometeneces// Questions of Pshycology.-1996.-#1.
9. Vygotski L.S. Thinking and speech. Chosen psychological investigations.-M., 1956.
10. Arutiunov A.R. Communicative methods of the foreign language.- M., 1992.

Касенова Зарина Кусановна

Лауазымы: филология факультетінің оқытушысы, Қазақ инновациялық гуманитарлық-заң университеті

Пошталық мекен-жайы: 071410, Қазақстан Республикасы, Семей қ., Тәңірбергенов к. 3/5

Ұялы тел: +7 775 625 17 96

Благова Ольга Сергеевна

Лауазымы: филология ғылымдарының магистрі, Қазақ инновациялық гуманитарлық-заң университеті

Пошталық мекен-жайы: 071414, Қазақстан Республикасы, Водный кенті, Республика 18

Ұялы тел: +7 775 998 66 83

Тілдік емес мамандықтарда студенттердің коммуникативті құзіреттіліктерін қалыптастыру

Касенова Зарина Кусайновна

Должность: преподаватель кафедры филологии, Казахский гуманитарно-юридический инновационный университет

Почтовый адрес: 071410, Республика Казахстан, г. Семей, ул. Танирбергенова 3/5

Сот.тел: +7 775 625 17 96

Благова Ольга Сергеевна

Должность: магистр гуманитарных наук, Казахский гуманитарно-юридический инновационный университет, г.Семей

Почтовый адрес: 071414, Республика Казахстан, п.Водный, ул.Республиканская 18

Сот.тел: +7 775 998 66 83

Формирование коммуникативных компетенций студентов неязыковых специальностей

Kasenova Zarina Kusainovna

Position: lecturer of the Philology Department, Kazakh Humanitarian Juridical Innovative University

Mailing address: 071410, Republic of Kazakhstan, Semey city, Tanirbergenov str., 3/5

Mob.phone: +7 775 625 17 96

Blagova Olga Sergeevna

Position: master of humanitarian sciences, Kazakh Humanitarian Juridical Innovative University

Mailing address: 071414, Republic of Kazakhstan, Semey city, Vodnyi, Republikanskaya street 18

Mob.phone: +7 775 998 66 83

Formation of communicative competences of learners studied in the non-linguistic specialties

УДК 808:004.738.5

Кныш Ирина Сергеевна

магистр филологии, Казахский гуманитарно-юридический инновационный университет, г. Семей
e-mail: irinaknysh87@mail.ru

ЯЗЫК ИНТЕРНЕТ: ЕГО ОСОБЕННОСТИ И ВЛИЯНИЕ НА УРОВЕНЬ ГРАМОТНОСТИ СОВРЕМЕННОЙ МОЛОДЁЖИ

Аталған мақала жастар арасындағы сауаттылық деңгейінің төмендеуіне және оған «Интернет тілінің» әсері мәселесіне арналға.

Интернет-сленгінің пайда болуының және кең қолдануының объективті себептері мен ағамдық желідегі коммуникацияның тілдік аспектілері егжей-тегжей қарастырылған.

Сонымен қатар мақалада Интернет желісіндегі спонтанды ауызекі сөйлеудің өзін танытуы, интернет-қарым-қатынасындағы кездесетін сөйлеу және тілдік қателері қарастырылған.

Түйін сөздер: интернет-сленг, интернет-сөйлеу, ауызекі сөйлеу, әдеби тіл, әдеби нормалар, сөйлеу этикеті.

Статья посвящена проблеме снижения уровня грамотности среди молодёжи и влиянию на этот процесс «языка Интернет».

Подробно рассмотрены объективные причины появления и широкого использования интернет-сленга, языковые аспекты коммуникации в глобальной сети.

В статье также говорится о том, как проявляет себя в Интернете спонтанная разговорная речь, какие речевые и языковые ошибки встречаются в интернет-общении.

Ключевые слова: интернет-сленг, интернет-речь, разговорная речь, литературный язык, литературная норма, речевой этикет.

Article is devoted to the problem of decrease in level of literacy among youth and influence on this process «language of the Internet».

The objective reasons of emergence of wide use of the Internet slang, language aspects of communication in global network are considered in detail.

In article it is also told about that as the spontaneous speech proves itself in the Internet, what speech and language mistakes meet in the Internet communication.

Keywords: internet-slang, internet-speech, colloquial speech, literary language, literary norm, colloquial etiquette.

Сегодня уже неоспоримым фактом является то, что Интернет – самый колоссальный источник информации. Он перевернул все представления о компьютере и связи, как ни одна другая технологическая новинка. Интернет – это одновременно возможность трансляции на весь мир, механизм для распространения информации, а также средство для совместной работы и взаимодействия между пользователями и их компьютерами независимо от географического местоположения.

Вы задумывались, как Интернет влияет на язык? На виртуальных просторах используется свой особенный набор фраз, свои способы подачи информации, своя манера общения. Это англоязычные слова, жаргонные и гибридные выражения, придуманные неизвестными авторами своеобразные фразы. Сложно не обратить внимания, что Интернет откладывает свой отпечаток на устную и письменную речь современного человека. В результате чего слова русского языка употребляются не по правилам, забывается пунктуация, культура общения уходит на второй план.

Открытость молодёжи к новому, яркое отстаивание своих интересов, стремление выделиться из толпы – всё это влияет на словарный состав, на нестабильность и гибкость выражений.

Язык и речь в Интернете и повседневном общении все больше сближаются — это естественная и неминуемая тенденция развития языка в эпоху развития всемирной Сети.

Существуют объективные причины появления и широкого использования интернет-сленга:

1. Развитие компьютерных сетей, проникновение технологий во всех сферы общества, несформированная русскоязычная компьютерная речь. Например, геймер (от англ. gamer), браузер (от англ. browser), коннект (от англ. connecting — соединение), юзер (англ. user — пользователь).

2. Глобализация культуры, интенсификация проникновения иностранного искусства в массовый доступ, например, киноиндустрия, музыка. Примером может служить следующие слова: артхаус – (англ. Art house, буквально

«дом искусств»), спойлер (от spoil – портить) – преждевременно раскрытая информация, которая может повлиять на впечатления от игры/книги/фильма, трейлер – короткое видео из фильма, отражающее основную цепь событий, мем – популярное видео, или иное сообщение, стремительно распространившееся в Интернете.

3. Необходимость быстро и чётко выражать эмоции в социальных сетях, обмениваться мыслями, ставить и решать проблемы. Примеры: узбагойся – успокойся, аааа – боль и отчаяние, шикардос – ужасно, зашибись – отлично, обломно – разочарование, гы – смех с иронией, ммм – заинтересованность. [1].

В настоящее время по сути дела возникла новая форма осуществления языкового взаимодействия – письменная разговорная речь. Причем функцию интонационных конструкций в таком случае принимают на себя «смайлики», которые помогают собеседнику выразить экспрессивно-эмоциональную окраску высказываний.

Обоснование этого термина содержится в публикации Л. Буториной, посвященной Интернету как лингвистическому феномену, где письменная разговорная речь определяется как своеобразная смесь письменного литературного и устного разговорного языка. Хотя, по мнению ряда исследователей, данное явление следует рассматривать более глобально, как «новый функциональный подстиль». [5]

В определении отношения разговорной речи к литературному языку в целом существуют различные точки зрения, в частности, Е.А. Земская, Ю.М. Скребнев и другие исследователи полагают, что разговорная речь противопоставлена кодифицированному литературному языку, О.А. Лаптева рассматривает ее как разновидность литературного языка, Г.Г. Инфантова – как особый стиль. [5]

Тем более понятна в связи с этим дискуссионность определения статуса так называемой «письменной разговорной речи», ибо этот феномен, складываясь у нас на глазах, только начинает становиться предметом изучения со стороны лингвистов.

Нельзя не согласиться с точкой зрения Г.А.Трофимовой, которая считает, что «любой чат либо сайт особенно ярко высвечивает пробелы в орфографической, пунктуационной и стилистической грамотности его создателей, участников или пользователей», ибо лингвисту, обращающему внимание на особенности интернет-речи (особенно в чатах, где

разговорная письменная речь проявляется во всей своей полноте), бросаются в глаза отличия ее от литературных норм на всех языковых уровнях:

- на уровне лексики – часто употребляемая просторечная, нередко грубо-просторечная лексика, жаргонизмы, распространенные в среде пользователей Интернет: забанить, хакнуть, отмодерасить; макаронизмы: «Хай, пипл, как дела?», «Как твоя джоб – движется?»;

- на уровне грамматики – употребление конструкций, приближенных к разговорным и т.д.). [6]

В интернет-речи широко распространено отражение на письме особенностей разговорной фонетики коммуникантов (чѐ, токо, щас, ваще), нередко встречаются попытки отражения интонационной окраски фразы, не только за счет знаков-«смайликов», но и за счет обозначения растянутых гласных (ну-у-у-у, не зна-а-аю я!), а также попытки описательно отразить особенности дискурса, условия коммуникации (например, реплика в диалоге: "(Тайлер задумался, качает ногой) - хм-м-м").

Графическая форма некоторых слов приближена к звуковой и похожа на транскрипцию, например: «всю жизнь мечтала побывать в её шкуре, мона?» «эт-хрошо» «а ничѐ, мило», «ну, чѐ?», или «оставь «Змейа-а-а---э-эээ!!!!!!!!!!!!!!!»

«НЕ СПАААААААТЬ!». Такие отклонения от орфографической нормы могут носить ситуативный характер, не быть узусными, как, например, «феньк ю вери мач!», «нажала-а-а-а-а» или «штоля-а», так и традиционными, общепринятыми (в чатах). К последним можно отнести «чѐ», «щас», «чего-нить», «ваще», «эт» вместо «это». Конечно, это никоим образом не свидетельствует о сложении некоей сетевой нормы, подобное написание не носит тотальный характер, и привычное написание словоформ можно встретить наряду с перечисленными вариантами. Это же явление встречается и в других формах интернетного общения, например, на форумах и в гостевых книгах: «С Ув.....Николай», их употребление диктуется принципом удобства, то есть экономии усилий отправителя и получателя. Учитывая то обстоятельство, что «новая» орфография отражает варианты произношения – правила чтения некоторых буквосочетаний, редукция гласных в речи, синкопа – чтение не должно вызывать трудностей у получателя.

Процесс появления новых слов приобретает в языке Интернет лавинообразный характер. Важнейшим источником пополнения словаря языка Интернет является словообразование.

Как правило, в основе каждого словообразовательного гнезда лежит заимствование или калькирование англоязычной корневой морфемы. Заимствуются не только морфемы, но и аббревиатуры, которые затем занимают место корневых морфем. Далее процесс словообразования идет в соответствии с правилами русской словообразовательной системы.

Продуктивны словосложение, суффиксация, префиксация, и другие обычные способы. В ряде случаев заметно стремление к выбору словообразовательных парадигм, более типичных для просторечия.

В результате появляются, например, следующие глаголы мгновенного действия кликнуть, хакнуть, апгрейднуться и прочие новообразования: банить, флудить, коннектиться, офлайнный и т.п.

Интересны случаи, когда заимствованный элемент – корневая морфема или аббревиатура – сохраняется в латинской графической форме: chatланит, FTP-сервер, MIDI-контроллер, GIF-анимация.

Суффиксы, продуктивные в общелитературном языке при словообразовании наименований лиц, машин и устройств по виду выполняемой ими деятельности используются для образования наименований программных продуктов. Активны, в частности, заимствования с заимствованным же суффиксом -ер: браузер, мейлер, спеммер.

В ходе заимствования форма нового заимствованного слова может уподобляться форме какого-нибудь уже бытующего слова. В результате заимствованное английское обозначение электронной почты – э-мейл (сокращенно мейл) часто фигурирует в интернетовских чатах как мыло. Например, сбрось фотку мне на мыло означает «отправь ее мне по электронной почте».

В некоторых словообразовательных моделях несколько более активно используются исконные корневые морфемы. Активна, в частности, универбация с суффиксом -к(а). Так, из «программы для перелистывания страниц» получается «листалка», из «программы для осуществления телефонных звонков» – «звонилка».

Встречается и усечение. В отдельных случаях – когда усечение проходит по морфемному шву может идти речь о регрессивной деривации. Однако морфемный шов – не обязательное место усечения. Так, вместо «скопируй программу» советуют: «скачай прогу».

Весьма активны в качестве исходных элементов словообразовательных гнезд синонимы самого понятия «Интернет», как заимствованные, так и исконные: Интернет, веб и сеть. Они дают следующие ряды производных: интернет-технология, интернет-кафе, интернетчик, по-интернетски; веб-дизайн, веб-узел, веб-сайт, вебовский; сетянин, сетеголовый, сетеголик и т.п.

Интересно, что еще один член этого синонимического ряда – паутина – значительно менее активен в словообразовательном отношении, чем остальные.

Пополнение словарного состава происходит также за счет лексико-семантических изменений, не сопровождаемых изменениями на морфемном уровне. Параллельно с заимствованием преимущественно англоязычных слов для передачи новых значений, развиваются новые значения и у слов исконно русских.

Например, слово страница приобретает новое значение, синонимичное значению заимствованного из английского языка слова сайт или интернет-сайт.

Как видим, Интернет – это новая сфера функционирования русского языка.

Как известно, наработанность грамматических навыков и орфоэпических умений проверяется именно в спонтанной речи. До появления Интернета спонтанная речь проявлялась, прежде всего, в своей устной форме, которая была одномоментной. В Интернете спонтанная разговорная устная речь неизбежно должна быть зафиксирована в письменной (а точнее, в печатной) форме.

Следовательно, все речевые и языковые ошибки также фиксируются на письме.

Итак, с одной стороны, существует мнение, что Интернет заставляет язык развиваться более высокими темпами, отражая тенденции стремительного общественного развития. С другой стороны, приходится констатировать наличие негативных тенденций. Возникает одномерный подход к дискурсу, неумение различать жанровую и стилистическую уместность языковых средств.

Из-за заниженных требований к этикету страдает уровень вежливости и уважения к собеседнику (имя-обращение, написанное с маленькой буквы, использование в письме средств разговорного стиля, отсутствие знаков препинания).

Страдает текстовая оформленность, речевые действия становятся более свернутыми, исчезает вариативность.

Возможность автоматического пользования функциями проверки орфографии и грамматики, заранее предлагаемыми форматами (письмо и другие жанры) приводит к ухудшению языковых знаний.

Общение в виртуальном пространстве, в котором не соблюдаются нормы литературного языка, оказывает негативное влияние не только

на уровень грамотности, но и на разговорный язык в целом, так как особенности Интернет-речи, особенно молодыми людьми, переносятся и в живое общение.

Мы считаем, что язык каждого народа – это одно из его главных сокровищ. Это очень хрупкий организм, который нужно оберегать.

Список использованной литературы

1. Ефимова К.В. Влияние глобальной сети Интернет на развитие сленга молодежи // Научное сообщество студентов XXI столетия. ГУМАНИТАРНЫЕ НАУКИ: сб. ст. по мат. XII междунар. студ. науч.-практ. конф. № 12. URL: sibac.info/archive/humanities/12.pdf (дата обращения: 27.04.2017)
2. Копыленко М.М.: О семантической природе молодежного жаргона // Социолингвистические исследования. — 2006. — № 1.
3. Дубровина К.И.: Студенческий жаргон // ФН. № 1, 2006.
4. Бергельсон, М.Б. Языковые аспекты виртуальной коммуникации / М.Б.Бергельсон // Вестник МГУ. Лингвистика и межкультурная коммуникация.- 2002.- №1.- С.55-67.
5. Валиахметова, Д.Р. Письменная разговорная речь в контексте особенностей Интернет-дискурса / Д.Р.Валиахметова // Бодуэновские чтения: Бодуэн де Куртенэ и современная лингвистика: Междунар. науч. конф.- Казань: Изд-во Казан. ун-та, 2001.- Т.2.- С.7-9.
6. Трофимова, Г.Н. Языковой вкус интернет-эпохи в России: Функционирование русского языка в Интернете: концептуально-сущностные доминанты / Г.Н.Трофимова. - М.: Изд-во РУДН, 2004. – 380 с.
7. Иванов, Л.Ю. Язык интернета: заметки лингвиста // Словарь и культура русской речи / Л.Ю.Иванов; под ред. Н.Ю.Шведовой, В.Г. Костомарова. – М.: Индрик, 2001. – С.131-148.
8. Леонтович, О.А. Проблемы виртуального общения / О.А.Леонтович // Полемика. – 2000. - №7. – С.4.

Кныш Ирина Сергеевна

Лауазымы: филология магистрі, оқытушы, Қазақ инновациялық гуманитарлық-заң университеті

Пошталық мекен-жайы: 071417, Қазақстан Республикасы, Семей қ., Аягузская к., 51

Ұялы тел: +7 705 625 20 95

Интернет тілі: ерекшеліктерімен қазіргі жастардың сауаттылық деңгейлеріне тигізетін әсері

Кныш Ирина Сергеевна

Должность: магистр филологии, преподаватель, Казахский гуманитарно-юридический инновационный университет

Почтовый адрес: 071417, Республика Казахстан, г. Семей, ул. Аягузская, 51

Сот.тел: +7 705 625 20 95

Язык интернет: его особенности и влияние на уровень грамотности современной молодежи

Knysh Irina Sergeevna

Position: Master of Philology, lecturer, Kazakh Humanitarian Juridical Innovative University

Mailing address: 071417, Republic of Kazakhstan, Semey city, Ayaguzskaya str., 51

Mob.phone: +7 705 625 20 95

Language of Internet: its features and influence on the level of literacy of modern youth



РАЗДЕЛ 4 ФИЛОСОФСКИЕ НАУКИ

Ответственный редактор:

Уранхаева Г.Т. – доктор политических наук

Ведущие эксперты:

Туйебаев М.М. – кандидат философских наук

Волгина А.С. – кандидат философских наук

ОӘЖ 02.11.91

Адаева Гүлнар Аманбекқызы

философия ғылымдарының кандидаты, Л.Н.Гумилев атындағы Еуразия ұлттық университеті, Астана қ.
e-mail: kumaen@mail.ru

ҚАЗАҚ ДҮНИЕТАНЫМЫНДАҒЫ АДАМ МӘСЕЛЕСІ: ҰҒЫМДАР МЕН ТҮСІНІКТЕР

Мақалада қазақ дәстүрлі дүниетанымындағы адам мәселесінің өзіндік ерекшеліктері ақын-жыраулар шығармашылығына талдау жасау негізінде зерделенген. Қазақ философиялық ой-санасындағы негізгі антропологиялық ұғымдардың семантикасы ашылып көрсетілген. Осы мақсатпен Абай және қазіргі көрнекті қазақ ойшылдарының еңбектеріне талдау жасалған.

Түйін сөздер: семантика, адам, кісі, текті, тектілік, адамшылық, кісілік, пенде, пендешілік.

В статье на основе анализа наследия акынов и жырау осмыслены специфические черты проблемы человека в традиционном мировоззрении казахского народа. Анализ трудов Абая и известных современных мыслителей Казахстана позволил раскрыть семантику основных антропологических понятий казахской философской мысли.

Ключевые слова: семантика, человек, личность, благородный, человечность, благородство, «пенде».

In the article, on the basis of the analysis of the akyns' and zhyraus' heritage, specific features of the human problem in the traditional outlook of the Kazakh people are considered. Analysis of Abai's and well-known modern thinkers' works of Kazakhstan allowed to reveal the semantics of the basic anthropological concepts of Kazakh philosophical thought.

Keywords: semantics, man, person, personality, good, bad, noble, morality, «pende».

Дүниетанымның өзі тұтас дүние және ондағы адамның орны болғандықтан, барлық ұғымдары мен түсініктері адамға қатысты болып шығады. Біз бұл мақалада, қазақ дүниетанымындағы тұлғалықты, даралықты сипаттайтын негізгі антропологиялық ұғымдар мен түсініктерге талдау жасауды мақсат қойып отырмыз.

Ақын-жыраулар философиясының айтылу формасы туралы О. Сегізбаев былай дейді: «Қазақ ақындарының ойын айту формасы бар заманда кейінгі ұрпақтарға көп қайталап есте сақтау арқылы берілген, аяқталған өлең мәтіні сипатын алды. Бірақ олардың өлең шығармашылығы классикалық мағынасындағы поэзияға сай келмейді және образдық ойлаудың европалық стилінің авторларына тән шығармашылық әдісіне жатпайды. Қазақ ақындарының поэзиясында образдан көрі ой басымырақ, және бұл ой кейде образдық параллельге жүгірмей айтылды, көбінесе, мысалы, Бұхар жырау мен Шал ақындағыдай, ойды ұғым түрінде тұжырымдауға ұмтылу басым» [1]. Қазақ ақындық философиясы дүние, заман (және заман ұғымының уақытқа карағанда кеңірек, тереңірек екенін ескерейік), қасиет, қымбат, арзан, кісі, тектілік, жақсы, жаман, ар, ару, арыс және т. б. таза қазақы ұғымдармен өрнектеліп отырды. Сондықтан да, ақын-жыраулар философиясын дәстүрлі қазақ философиясы деп батыл айтуға болады.

Көптеген ғылыми әдебиетте, әсіресе Батыс зерттеушілері тарапынан қауымдық пен даралықты бір-біріне қарсы қойып, «қазақ қоғамы – рулық қоғам, сондықтан онда даралық

белгілер басылынып тасталған» деген пікірлер жиі айтылады. Біздің ойымызша, қауымдасу мен индивидуалдық бір-біріне қарсы емес. Индивидуалдық ұжым ішінде де қалыптаса алады. Батыс қуатты техникалық өркениетті қалыптастырса, шығыс елдерінде адамның рухани мәдениетін жетілдіруге көп көңіл бөлінген. Жеке-даралық адамдықтың қалыптасуында материалдық өндірістен гөрі рухани факторлардың рөлі айрықша болып табылады. Қазақ халқының рухани құндылықтарын қалыптастыруда жыраулық ерекше орын алады. Тұлғаның басты қасиеттеріне еркіндік, таңдау, жауапкершілік жататын болса, ақын жыраулар өздері айтқандай «топ бастаған, топ алдында сөз бастаған, жау қайтарған», өз елі мен жері үшін құрбандыққа дайын тұлға. Оған сана мен ерік дербестігі тән. Ол өзіне жауапкершілікті де ала алады. Міне осы қасиеттердің бәрі қазақтың ақын қыздарына да тән қасиет. Қазақтың өзі мойындағандай, қол бастаудан, ел бастаудан да қиын, шаршы топ алдында сөз бастау жауапкершілігін қазақтың ақын қыздары ер азаматтармен бірдей мойнына ала алған.

Қазақ философиясы ақын-жыраулық, шешендік сөздер, түрінде көрінетін болса, осы сөз өнерінің өзі тұлғалық еркіндік пен белсенділік көрінісі болып табылады. Ақын «Мен» деп тұлғалық даралығын паш етеді. Және ер ақындар өз басының құндылығын, дербестігін топ бастаған, шаршы топ алдында сөз бастаған, ару сүйген, жау қайтарған ерлігі түрінде жырласа, қыз ақындар өзінің елінің

еркесі екенін, жолының кез келген ерден үлкендігін, өзін ешкімнің мырзасынан төмен саналмайтынын, білім, ақыл, өнер жағынан өзіне ешкім тең келмейтінін, қандай ердің болса да құтын қашыратындығын өлеңмен өрнектейді.

Қазақ халқының рухани құндылықтар жүйесінде жақсының, адамдағы даралықтың тағы бір өлшемі кісілік ұғымы. Және ол адамның жынысына, материалдық байлығының деңгейіне тәуелсіз нәрсе. Қыз Жібек жырында:

Жібектің жайын сұрасаң,

Асып туған атадан

Шаһизада кісі еді.

Кісі сөзінің мағынасы личность ұғымымен тең екендігі айтылып жүр.

Кісі болар баланың

Кісіменен ісі бар.

Кісі болмас баланың

Кісіменен несі бар?

Яғни, кез келген адам кісі бола алмайды. Кісілік адамдағы руханилық пен әлеуметтіктің жоғары деңгейін көрсетеді. Қазақтың дәстүрлі дүниетанымында бұл түсінік ұғым деңгейіне дейін көтерілген деуге болады.

Дәстүрлі қазақ дүниетанымында тұлғалықты, даралықты білдіретін төл категорияларының қатарына «текті» ұғымы да жатады. Осы ұғымды тарата келсек, қазақ халқы тектіліктің бірінші шарты ретінде адам өзінің шыққан тегін білуі тиіс деп санайтынын байқауға болады. «Жеті атасын білмеген ұл жетесіз», «...Тегінді білмес құл едің» сияқты нақыл сөздерінен осыны аңғарамыз.

Екіншіден, бұл қасиетке адамның атасы мен анасы бірдей жауапты саналады, көбіне әкесінен де көрі анасының тегіне қатты мән беріледі. Қазақ түсінігінде елді текті адам билеуі керек. XV ғасырда жаңа құрылған Қазақ ордасының ұраншысы болған Асан Қайғының Жәнібек ханға айтқан мына сөздерінен соны көреміз:

Қатын алдың қарадан,

Айырылдың хандық жорадан,

Ел ұстайтын ұл таппас,

Айрылар ата-мұрадан!

Мұны неге білмейсің? [2,116.]

Бұқар жырау да осы ойды былай өрнектейді:

Жал құйрығы қаба деп,

Жабыдан айғыр салмаңыз!

Қалың малы арзан деп,

Жаман қатын алмаңыз!

Жабыдан айғыр салсаңыз,

Жауға мінер ат тумас.

Жаман қатын алсаңыз,

Топқа кірер ұл тумас.

Жаманнан жақсы туса да,

Жақсыдан жаман туса да,

Тартпай бір қоймас негізге [2,90б.].

Бұл туралы Л.Гумилев «Көне түріктер» атты еңбегінде былай дейді: «Егер әйел кіріптар жағдайда болғанның өзінде, Табари оның күйеуіне зор ықпал жасайтынын білдіріп: «...түріктерде күллі істі әйелі арқылы жасатуға болады», – деп жазады. Анасының шыққан тегіне айрықша мән берілген. Мәселен ханзада Төременді тақтан тайдырудың себебі «шешесінің шыққан тегінің төмендігі» болады. Әрине бұл тек желеу, оның саяси жауларының айла-амалы ғана, бірақ сол дәлелінің қызығын қарасаңызшы» [3,71-72 бб.]. Қазақ халқы:

Үйдің жақсы болмағы ағашынан,

Ердің жақсы болмағы нағашыдан, – деп анасының тегіне, Л.Гумилев таңқалғандай, қатты мән берген. Шөже ақын Кемпірбаймен атақты айтысында шешесінің тегін мақтап етіп, былай дейді:

Кемпірбай мен сөйлесем шын емес пе?

Өзіне күпірлік сөз күнә емес пе?

Жайықтың әкем Қаржау ұлы емес пе?

Қазының шешем Жұма қызы емес пе?

Жаралған екеуінен бірдей болып,

Жиені Қазыбектің мен емес пе? [4, 21б.]

М.Бұлұтай исламға дейінгі араб қоғамындағы өрескел дәстүрлерге тоқталады. «Мұхакама қабылетінен жұрдай болған адамдар үшін асқан ұятсыздық пен зұлымдық күнделікті, әдеттегі жағдайға айналған-ды... Сондай бұзақы әдеттердің кейбірі қоғамды қалыптастыратұғын ең негізгі институт саналатын жанұя, яғни неке (никах) төңірегінде өрбіген-ді.» деп исламға дейін араб мәдениетінде қалыптасқан некенің жеті түрін қарастырады. «Арабтарда мынадай азған әдет бар еді: хайызы (етеккірі) бітіп, екіқабат емесі анық болған соң, күйеуі өзінің некелі әйелін өзі ұнататұғын дәулетті, ақсүйек біреуге апарып, асылтекті балаға ие болу мақсатымен түнеткізуші еді. Әйелі әлгі адамнан екіқабат болғанға дейін үйіне барып тұруға міндетті еді, ...балалы болған жанұя олардың жақсылығын (!) мәңгі есте сақтап, керегін орындайтұғын» [5, 426б.]. Яғни, араб дүниетанымында тектілік тек әкеден беріледі деген түсінік қалыптасқан. Ал түркі дүниетанымында анасының тегіне айрықша мән берілетінін, осы түсінікке Н.Гумилевтың таң қалғанын айтып кеткен болатынбыз. Текті қыз алу қазақтың мұраты десек те артық айтпаймыз.

Бірде Жәнібек хан ғұлама ғалым, шипагерліктен қараузіп шыққан Өтейбойдақ Тілеуқабылұлынан: «Қандай ауруды емдеу қиын?», - деп сұрағанда емші: «Тұқым

қуалайтын ауруды емдеу қиын», – деп жауап береді. «Оның алдын алуға бола ма?» - деген ханның екінші сұрағына Өтейбойдақ: «Болады. Жеті атаға дейін туыс адамдар өзара қыз алыспау керек. Жеті қазақ үшін қасиетті сан, - деген екен. Аты аңызға айналған емшінің айтқанына тоқтаған Жәнібек хан жеті атаға дейін үйленуге тиым салып: «Кімде-кім жеті атаға толмай үйленсе, өлім жазасына кесілсін!» [6,43б.] деген жарлық шығарады. Көшпелі қазақтардың ел билеу заңы Жеті жарғы бойынша да жеті ата ішінде қан араластыру өлімге не ағайындар белгілеген жазаға бұйырылады. М.Қозыбаевтың пікірінше, «тоқсан тоғыз қырылып, тоқсан тоғыз тірілген ол халықтың асыл тұқымын қалай сақтау заңын игерді. Жеті атаға дейін өзара қан араластыруға болмайтынын барша түрік тайпаларының ішінде ең алдымен түсінді» [7, 59б.]. Демек, ата-бабаларымыз дәл қазіргідей ДНК-ны толық зерттемесе де, жақын адамдардың өзара үйленуінен сан алуан дерттің етек алатынын жетік білген.

Отандық этнограф ғалымдар жеті атаға жіктеу, қан тазалығын сақтау, біле білсек, бүкіл жер беті халықтары ішінде тек қазаққа ғана тән салт-дәстүр екенін анықтауда. Бұл жөнінде зерттеушілік ғұмырын қазақтың этнологиясына арнаған белгілі ғалым А.Сейдімбектің пікір-тұжырымы назар аударарлық: «Жеті атаға дейін қыз алыспау дәстүрін ұстанатын қазақтан басқа этностың жер бетінде бар екенін біз біле алмадық... Бұл үрдісті қалыптастыруда олар мейлінше мол өмірлік тәжірибе жинақтап, эмпирикалық жолмен-ақ өздерінің эвгеникалық (тектілікке ұмтылу) зердесін таңқаларлық биікке көтере алған. ...Жеті атаға дейін қыз алыспау дәстүрінің қылдай ауытқымауын әрі қырағылықпен, әрі қаталдықпен қадағалап отырған. Еңлік пен Кебектің, Қалқаман мен Мамырдың аралары төрт-бес ата болғанына карамастан, олардың бір-біріне деген сүйіспеншілігі елдіктің шырқын бұзатын ауыр қылмысқа баланып, қатал жазаға ұшырайтыны да содан» [8, 170-174бб.]. Түптеп келгенде, жетінші ұрпаққа дейін қыз берісіп, қыз алысуға үзілді-кесілді тыйым салудың арқасында қазақ тұқымның бұзылуынан, тектік-генетикалық қасиеттердің жойылуынан, ұрпақтың азғындауынан сақтандырылған. Бұл салт-дәстүрдің адам дамуының тарихындағы биологиялық және әлеуметтік мәні өте зор.

Үшіншіден, халқының тектілігі жеке адамның кісі болып қалыптасуында маңызды рөл атқарады. Жеке адам халықтың рухани құндылықтарын бойына қондыра алып, жақсы мен жаманды айыра білсе, «жақсының қадірін

білсе» ғана тектілікке жете алады. Ондайда қазақ: «Өзі болған кісінің тегін сұрап нетесің?» – дейді.

Тектілік – адам бойындағы асыл қасиеттердің парасаттылықтың үлгісі ретінде ұрпақтан-ұрпаққа рухани сабақтастықпен берілуі. Тектілік құбылысы жақсы адамның кездейсоқ қалыптаспайтынын, ата-бабалардан берілетін дүниетанымдық, ділдік, психологиялық, т.б. бейімділіктері болуға тиістілігін көрсетеді. Дегенмен, кез келген адамның әлеуметтік ортада өзін жақсы жағынан көрсете білуге, өзін жетілдіру арқылы белгілі бір қоғамдық дәрежеге жету мүмкіндігі жоққа шығарылмайды. Яғни, тектілік гендік түрде берілетін биологиялық қасиет қана емес. Өзінің жеке басының кемшіліктерімен күреспеген жанға халықтың қырағы көзі өз бағасын беріп отырған. «Қазақ дүниетанымындағы тектілік адамға ата-бабасынан берілетін архетиптер жүйесін, сонымен қатар көргені мен көңілге тоқығанын, халқының жақсы қасиеттерін бойына дарытып, көңіліне қондыра алу қасиетін де қамтитын ұғым деуге болады» [9].

Дүниетанымызда адамның жекелігін білдіретін тағы бір «пенде» деген түсінік бар. «Адамды адамшылық, кісіні кісілік арқылы түсінетініміз сияқты, пендені пендешілік арқылы түсіндіріп көрелік.

... Нәпсі – пендешілік арқылы көрініс тауып отырмақ. Адамшылық болмысында нәпсіні тыю мүмкіндіктері бар, пендешілікте ондай мүмкіндік жоқ. Бұл адамшылық пен пендешіліктің басты айырмашылықтарының бірі. Адамшылық табиғатында Абай айтқан Алланы сүю бар. Пендешілік табиғатында нәпсіні сүюшілік басым.

...Адамшылық табиғатында барға разылық, яғни тәуба санасы бар. Пендешілікте бұл сана жоқ. Тәубасына түскен жан пендешіліктен де арылмақ.

...Пендешіліктің кісілікке қатысы жоқ...Кісілік адамшылықтың ізгі арнадағы көрінісі...Тілімізде кісілікті жанды «азамат» деп атау дәстүрі бар» [10, 138-139бб.]. Ғарифолла Есімнің бұл салыстырмалы талдауларымен келісе отырып, пендешілік ұғымының семантикасы адамның күнделікті күйбең тіршілігімен байланысты болып та келетінін ескерген жөн деп тұжырымдаймыз.

Философиялық лексикамызда қолданылатын бұл ұғымдар мен түсініктердің орыс тілінде анық баламасы жоқ екені өз алдына мәселе. Сондықтан орыс тілінде болсын, басқа тілде болса, бұл қазақ философиясының төл ұғымдары болғандықтан, қазақ тіліндегі нұсқасы қалдырылып, сол тілде тек мағынасы

ашылып, анықтамасы берілгені жөн деп ойлаймыз.

Пайдаланылған әдебиеттер тізімі

1. Сегізбаев О.А. История казахской философии от первых архаичных представлений древних до философии развитых форм первой половины XX столетия. Алматы: Ғылым, 2001. 472 с.
2. Бес ғасыр жырлайды: XV ғасырдан XX ғасырдың бас кезіне дейінгі қазақ ақын-жырауларының шығармалары. Екі томдық. Т.1 /Құраст.: М.Байділдаев, М.Мағауин. Алматы: Жазушы, 1989. 252 б.
3. Гумилев Н. Көне түріктер. Алматы: Білім, 1994. 480 б.
4. Бес ғасыр жырлайды: XV ғасырдан XX ғасырдың бас кезіне дейінгі қазақ ақын-жырауларының шығармалары. Екі томдық. Т.2 /Құраст.: М.Байділдаев, М.Мағауин. Алматы: Жазушы, 1989. 247 б.
5. Бұлұтай М. Ата-баба діні? Түркілер неге мұсылман болды? Алматы: Білім, 2000. 504 б.
6. Тілеуқабылұлы Ө. Шипагерлік баян. Араб қарпінен көшіргендер К.Елемес, Д.Мәсімхан. Алматы: Жалын, 1996. 464 б.
7. Қозыбаев М. Жауды шаптым ту байлап. Алматы: Қазақстан, 1994. 59б.
8. Сейдімбек А. Қазақтың ауызша тарихы. Астана, 2008.381б.
9. Адаева Г.А. Қазақ дүниетанымындағы тектілік ұғымы//«Қазақстандағы әлеуметтік ғылымдар: даму жағдайы және болашағы» Халықаралық ғылыми-тәж. конф. мат. Астана, 09.11.2016. 44-47бб.
10. Есім Ғарифолла. Адам-зат. Астана: Ақарман, 2008.382б.

Адаева Гүлнар Аманбекқызы

Лауазымы: философия ғылымдарының кандидаты, қауымдастырылған профессор, Л.Н.Гумилев атындағы Еуразия ұлттық университеті

Пошталық мекен-жайы: 010008, Қазақстан Республикасы, Астана қ., Қажымұқан көшесі 6/1, 60 п.

Лауазымы: Л.Н.Гумилев атындағы Еуразия ұлттық университетінің профессоры м.а.

Ұялы тел: +7 775 826 37 59

Қазақ дүниетанымындағы адам мәселесі: ұғымдар мен түсініктер

Адаева Гүлнар Аманбекқызы

Должность: кандидат философских наук, и.о.профессора, доцент Евразийского национального университета им. Л.Н.Гумилева

Почтовый адрес: Индекс 010008, г.Астана, ул. Кажымукана 6/1, кв.60.

сот. тел: +7 775 826 37 59

Проблема человека в мировоззрении казахского народа: понятия и представления

Adayeva Gulnar Amanbekovna

Position: Candidate of Philosophy, associate professor, Eurasian National University L.N. Gumilev

Mailing address: 010008, Republic of Kazakhstan, Astana city, Kajymukan st., 6/1, 60 apartment

Mob. ph: +7 775 826 37 59

The problem of man in the world view of the Kazakh people: concepts and representations



РАЗДЕЛ 5 ИСТОРИЧЕСКИЕ НАУКИ

Ответственный редактор:

Адильбаева А.С. – доктор исторических наук

Ведущие эксперты:

Болатова К.Б. – кандидат исторических наук

Рамазанова Ф.С. – кандидат исторических наук

УДК 902

Жауымбаев Сағындық Убаевич

кандидат исторических наук, Карагандинский государственный университет имени академика Е.А. Букетова, г.Караганды

Кукушкин Алексей Игоревич

магистр гуманитарных наук, Карагандинский государственный университет имени академика Е.А. Букетова, г.Караганды

e-mail: tatarlandia@mail.ru

Дмитриев Евгений Анатольевич

магистр гуманитарных наук, Карагандинский государственный университет имени академика Е.А. Букетова, г.Караганды

e-mail: yevgenii1992@mail.ru

ИСТОРИЯ ИЗУЧЕНИЯ ПРОИЗВОДСТВЕННО-МЕТАЛЛУРГИЧЕСКОГО КОМПЛЕКСА АЛАТ (ЭПОХА ПОЗДНЕЙ БРОНЗЫ)

Беріліп тұрған мақала аясында кейінгі қола дәуіріне жататын, Алат өндірістік- металлургиялық кешенінің зерттелу тарихы қарастырылады. Ескерткішті жүйелі зерттеу барысы металлургиялық өндірістің айқын келбетін көрсетті, оны біз қола құю пештерінің, көптеген металдан жасалған бұйымдардың, балқыту әдісімен жасалған (шлактар мен рудалар т.б) заттардың табылуымен дәлелдей аламыз. 2016 жылы Қазақстан үшін бірегей болған, темір балқыту пеші табылды. Ол арқылы біз темір балқытуға б.з.д. XIII ғасырда көшкендігімізді дәлелдеуге негіз бар. Ол AMS – тің күндерімен радиокөміртекті сериясы арқылы бекітілген. .

Түйін сөздер: Орталық Қазақстан, қола дәуірі, Алат, өндірістік - металлургиялық кешен, темір балқыту

В рамках данной статьи рассматривается история изучения производственно-металлургического комплекса Алат, который относится к эпохе поздней бронзы. Систематические исследования на памятнике выявили развитое металлургическое производство, что подтверждается наличием бронзолитейных печей, многочисленных металлических изделий, побочных продуктов плавки (шлаки, руда и др.). В 2016 году была обнаружена уникальная для Казахстана железоплавильная печь, которая позволяет утверждать о переходе к плавке железа уже в XIII в. до н.э., что подкреплено серией радиоуглеродных AMS-дат.

Ключевые слова: Центральный Казахстан, эпоха бронзы, Алат, производственно-металлургический комплекс, плавка железа.

Within the framework of this article, the history of studying the Alat industrial and metallurgical complex, which belongs to the Late Bronze Age, is considered. Systematic studies on the monument revealed a developed metallurgical production, which is confirmed by the presence of bronze casting furnaces, numerous metal products, by-products of smelting (slags, ore, etc.). In 2016, a unique for Kazakhstan iron-smelting furnace was discovered. It allows to state the transition to iron smelting since the 13th century BC. This fact is supported by a series of radiocarbon AMS-dates.

Keywords: Central Kazakhstan, Bronze Age, Alat, metallurgical complex, furnaces, iron smelting, artifacts.

Эпоха поздней бронзы знаменуется новой фазой культурогенеза на обширных пространствах Урало-Казахстанских степей. Имманентное развитие культур андроновской общности под влиянием внешнего западного срубного импульса приводит к сложению валиковых комплексов [1, с. 43; 2, с. 125, 128; 3, с. 245]. В Центральном Казахстане распространяются племена бегазы-дандыбаевской культуры, у которых одним из ведущих направлений хозяйственной деятельности является металлургия и металлообработка, базирующаяся на богатых рудных залежах региона, которая стала основой формирования одного из крупнейших центров металлургического производства. Укрупнение коллективов металлургов привело к появлению специализированного производственного комплекса Алат, где фиксируется развитие

бронзолитейное производство, и, впервые, в Казахстане перешли к плавке железа в позднем бронзовом веке.

Памятник находится в 250 км юго-восточнее г. Караганды, в Кентском горнолесном массиве Каркаралинского государственного национального природного парка и расположен на левобережной надпойменной террасе р. Кызыкениш, у подножия одноименного хребта, поросшего сосновым лесом. На поверхности визуально фиксируются полтора десятка впадин округлой в плане формы, диаметром до 15 м, глубиной до 0,5 м.

Интерес к изучению Алата, открытому в 80-е годы XX в., был вызван неоднократными находками кусков железистого шлака и железной руды в колеях грунтовой дороги пролегающей через территорию памятника. В 1991 г. археологическим отрядом КарГУ под

руководством А.Ю. Чиндина на восточной окраине поселения был заложен небольшой раскоп площадью 81 кв.м, в котором были найдены фрагменты керамики валикового облика.

Масштабные исследования Алата начались в 2004 г. экспедицией КарГУ под руководством С.У. Жауымбаева и В.В. Евдокимова, которой выше по склону был заложен раскоп площадью 266 кв.м, примыкавший с южной стороны к раскопу 1991 г. В ходе работ выявлены остатки четырех печей (горнов) предположительно предназначенных для варки железа сыродутным способом, а также каменная постройка производственного назначения, ямы, заполненные камнями, очаги, столбовые ямы и разнообразные изделия из камня, бронзы, кости животных, фрагменты валиковой керамики. Функциональное назначение сыродутных горнов, специфика ряда каменных изделий – плиты-наковальни, плиты-ступы, терочные плиты, рудодробильные орудия, при наличии железной руды и железистого шлака – все это указывает на наличие производственно-металлургической площадки.

Раскоп 2005 г. площадью 220 кв.м продолжал с южной стороны раскоп 2004 г, в нем зафиксированы 15 хозяйственных ям, 3 зольника, 12 столбовых ям, яма-ступа, подовая яма – бронзолитейная печь. Вещевой инвентарь представлен изделиями из бронзы (проколка, шило, долото (2 шт.), наконечник стрелы, браслет, пуговица, заклепка) и камня (терочная плита, крышка (12 шт.), мотыга, лоцила (4 шт.)), три куса железистого шлака [4; 5].

В следующем году на восточной окраине был заложен раскоп площадью 345 кв.м, в котором выявлена S-видная конструкция (печь), сложенная из вертикально поставленных камней, которые перекрыты сверху гранитными плитами. Она не имеет аналогий с известными науки печами эпохи бронзы Казахстана, однако некоторое сходство по наличию воздуховода, прослеживается с горнами, изученными в 2004 г.

На дне котлована были зафиксированы 38 столбовых и 8 хозяйственных ям, кострище и печь (?) в пристройке. За пределами котлована отмечены 1 хозяйственная и 4 столбовых ям, зольник. Инвентарь представлен изделиями из камня: наконечник стрелы, лоцила (10 шт.), терочный камень (2 шт.), пест, каменная крышка (3 шт.), молот-пест; изделиями из бронзы: втульчатое долото, долото с упором, украшение. Также среди находок встречаются железистые шлаки.

Функциональное назначение объекта определено как жилище-мастерская 1 (площадь 98 кв.м.), в котором выявлены металлургические печи для выплавки медной руды и, вероятно, для плавки железа. Работы по выборке культурного слоя котлована осложнились с появлением грунтовых вод, в связи с чем раскоп был законсервирован.

Археологические исследования 2007 г. продолжили вскрытие культурного слоя 2006 г. на площади 180 кв.м. В заполнении придонного слоя жилища-мастерской 1 найдены фрагменты керамики, стамеска с рукоятью из рога, бритва черенковая, шило, долото с упором, долото, долотце, фрагмент долота, кусок стержневидного прута (2 шт.), фрагмент украшения (браслет?), пластина (2 шт.), лоцила (6 шт.), точильный наждачный камень, точильный камень, пест, фрагмент изделия (3 шт.), литейная форма. Коллекция изделий и заготовок из кости и рога представлена 159 экземплярами. Вне жилища-мастерской 1, возле западной продольной и южной поперечной стен зафиксировано 3 зольника [6].

В 2009 г. раскопом площадью 123 кв.м было вскрыто жилище-мастерская 2 и прилегающие участки зольника. Мощност культурного слоя заполнения котлована и зольника достигала 1 метра.

На площади раскопа зафиксированы 2 бронзолитейные печи, хозяйственные и столбовые ямы, ямы производственного назначения с вкопанными каменными наковальнями, очаг. В заполнении котлована жилища и в зольнике найдено: два десятка изделий из бронзы, в том числе, наконечники стрел, проколки, шилья, рашпиль, бляшки, кусочек проволоки, полоска листовой бронзы; из кости и рога – орнаментированный циркульным орнаментом псалий, костяное долото, разминатель кожи, многочисленные заготовки орудий из кости и рога марала, утильсырье (отработанные орудия), кости животных включая рога и обрезки рогов марала, кости крупного и мелкого рогатого скота, лошади (пищевые отбросы); из камня – матрица литейной формы с негативами изделий, верхняя половина литейной формы; изделие из обожженной глины яйцевидной формы. Особо следует отметить полтора десятка фрагментов костяных изделий, орнаментированных циркульным и волютообразным резным орнаментом имеющих лакированную поверхность черного цвета.

В 2010 г. на западной окраине памятника, над впадиной заложен раскоп площадью 127 кв.м. В ходе работ был выявлен прямоугольный

в плане формы котлован жилища площадью 40 кв.м с закругленными углами, на дне которого зафиксированы кострище, 3 хозяйственных и 34 столбовых ям. Полученный инвентарь представлен наконечником стрелы, теслом, стамеской, проколкой, каменной крышкой и точильным камнем.

Раскоп 2011 г. площадью 209 кв.м является продолжением раскопа 2009 года, примыкая к нему с восточной стороны. Планиграфически зафиксированы подпрямоугольно-овальное жилище-мастерская 3 и часть производственного участка, включающего бронзолитейную печь, кострище-очаг, кострище, 5 производственных ям, 5 хозяйственных и 20 столбовых ям, зольник.

Вещевой инвентарь представлен изделиями из бронзы: наконечник стрелы (6 шт.), фрагмент бронзовой листовидной обивки, листовидная подвеска, фрагмент стержневидной поделки, долото (3 шт.), заклепка, шило, пуговица (2 шт.), игла, фрагмент бронзового изделия (3 шт.), стамеска, крюк, бляшка, долотце (2 шт.), проколка (2 шт.), бусы (9 шт.), нож однолезвийный с выделенной рукоятью. Каменные изделия: молот, лоцило (5 шт.), пест (2 шт.). Костяные изделия: диск с ручкой – «зеркало», заготовка штампа для нанесения орнамента (2 шт.), застежка, орнаментированная секторовидная пластинка, заготовка штампа для нанесения орнамента, псалий, пластинка шестиугольная, застежка, резная кость.

В 2012 г. для археологических изысканий была выбрана округлая впадина площадью 119 кв.м, которая находилась в 20 м ниже по склону от раскопанного ранее жилища 1. В ходе работ был выявлен фундамент стен, выложенный строительной кладкой, сохранившейся местами в 2-3 слоя. Камни фундамента стен укладывали по периметру площадки пола на подстилающий материковой слой, практически без углубления котлована, глубина которого, от современной поверхности составляла 0,15 м. Таким образом жилище, площадью 60 кв.м являлось наземным. На полу сооружения зафиксированы очаг, 3 хозяйственных и 5 столбовых ям, а в культурном слое обнаружены бронзовая заклепка, бронзовая бляшка, бронзовая застежка, бронзовая бляха, каменное лоцило, каменная ступка [7].

В 2013 г. для археологических исследований был выбран участок производственной площадки, находящийся выше по склону. В ходе работ на глубине 0,65 м от поверхности были зафиксированы очертания котлована. Выявленный объект представлял собой в плане прямоугольник, с размерами по осевым линиям

6,02x3,54 м. Глубина котлована сооружения в материковом слое 0,54 м. Стенки котлована округлые, дно сооружения по линии север-юг горизонтально сnivelировано. Дно по линии запад-восток котловидное. Функциональное назначение объекта определено как производственный участок.

Вещевой инвентарь: бронзовое долото, бронзовая проколка, бронзовая стамеска, бронзовая проколка, бронзовая проволока, бронзовый наконечник стрелы (6 шт.), фрагмент бронзового клина, бронзовое изделие (7 шт.), бронзовая пряжка, бронзовая пластинка, бронзовая пуговица (2 шт.), бронзовое звено пронизи, бронзовый гвоздь, бронзовая заклёпка, бронзовая игла, бронзовый колокольчик (?), бронзовый молоточек (предположительно ювелирной функциональности, но первоначально, имевший другое предназначение). Также к каменным изделиям принадлежит нуклеус, серия лошил и отщепов.

В 2014 на округлой впадине жилища 3, расположенного в 20 м от производственной площадки и в 200 м к востоку от жилищ 1,2 был заложен раскоп. При зачистке пола сооружения зафиксированы бронзолитейная печь, 13 лунок, 12 хозяйственных и 5 столбовых ям.

В культурном слое раскопа была собрана значительная коллекция артефактов: бронзовая игла, бронзовый гвоздик, бронзовая проколка, бронзовая пластинка, бронзовые пластинки, бронзовый секач, бронзовая проколка, бронзовое ситечко, бронзовая бляшка, костяной «конек», костяной псалий, костяная заготовка рукояти из рога, костяная «уточка», каменная литейная форма, часть каменной двусторонней литейной формы, каменное изделие усеченно-яйцевидной формы, каменный пест (4 шт.), каменная крышка (3 шт.), каменное лоцило (4 шт.), каменный точильный брусок [8].

В юго-западном секторе котлована выявлена глиняная обмазка пола. Такая традиция была ранее отмечена А.А. Ткачевым и В.В. Евдокимовым, в процессе раскопок жилых помещений петровской культуры [9, с. 9; 10, с. 19].

В 2015 году изыскания проводились на северо-западном участке производственной площадки, где был заложен раскоп над округлой впадиной, расположенной в 20 м северо-западнее жилища №3.

В ходе работ на полу котлована зафиксирована печь, 20 хозяйственных и 8 столбовых ям. Вещевой инвентарь представлен бронзовым кинжалом, бронзовой проколкой, бронзовой пластинкой, костяным совком, каменной тёрочной плитой (2 шт.), каменным

орудием (2 шт.), каменной крышкой (4 шт.), каменным пестом, каменным лоцилом. Предположительно функциональное назначение объекта – мастерская 1 [11].

В этом же году раскопом площадью 130 кв.м была исследована впадина на восточной окраине поселения. Котлован сооружения подквадратный в плане формы с закругленными углами. Площадь помещения около 40 кв.м. В ходе работ были выявлены очертания каменных плит, в виде дорожки, выложенной по линии запад – восток. По наличию в интерьере печи, напоминающей по конструкции, исследованную в 2006 г. печь, объект является металлургической мастерской. В юго-западном секторе котлована отмечены отдельные камни и большая плита округлой формы диаметром 0,78 м, на поверхности которой видны ударные ямки и пятна от охры.

В культурном слое сооружения найдены следующие изделия: костяное орудие, каменная крышка, каменное орудие, заготовка для пряслицы, каменный пестик, фрагмент тёрочной плиты-ступки, тёрочная плита, дробильно-тёрочный камень, обломок литейной формы, каменная мотыга, каменный наконечник стрелы, бронзовая бляшка, бронзовая игла.

В 2016 г. были продолжены исследования производственной площадки, в восточной части которой заложен раскоп площадью 153 кв.м. В ходе археологических работ был зафиксирован развал камней стенок железоплавильной печи.

Печь имеет эллипсоидную форму диаметром около 0,4 м, глубиной около 0,3 м, у выхода имеет производственную яму. В печи, а также в производственной яме были найдены сопло, маленькие куски железа, шлаки, руда и кости животных, кроме того, рядом с печкой были найдены руда и сильножелезистые шлаки [12].

Следует отметить, что расчистку, детальную прорисовку и описание печи выполнил профессор университета Эхимэ (Япония) Ясуюки Мураками (директор центра по изучению культур древнего железа Восточной Азии при университете Эхимэ).

В 2017 г. были проведены работы на двух сооружениях площадью 63 кв.м и 67 кв.м. Объекты имели подпрямоугольную в плане форму и были заглублены в грунт на 0,2. В культурном слое объектов были зафиксированы кости животных и фрагменты керамики. Вещевой инвентарь был представлен следующими изделиями: 2 бронзовых наконечника стрел, бронзовая проколка, бронзовое кольцо (от удил?), каменный наконечник копья, каменный наконечник стрелы, каменный пест и каменная крышка.

Данные объекты предположительно являются наземными постройками хозяйственно-бытового назначения, отсутствие следов металлургического производства в виде бронзолитейных печей, очагов, кострищ, а также небольшое заглубление объектов в грунт подтверждают данное предположение.

Керамический комплекс поселения Алат. Тесто сосудов достаточно плотное с однородным у большинства фрагментов, темно-серым или светло – серым спеком, встречаются с прослойкой коричнево – красного цвета. В тесте визуальнo фиксируются примесь песка, в том числе крупнозернистого и белого кварца. Поверхность сосудов серых или коричневых тонов, от светлых до темных оттенков, как правило, заглаженная, ровная как с наружной, так и внутренней стороны. Обжиг сосудов, судя по спеку излома фрагментов и цвету поверхности, у одних сосудов равномерный и достаточно сильный, у других более слабый. Толщина стенок сосудов от 7 до 12 мм, единично 4-5 мм.

Диаметр устья колеблется от 10 до 25 см, шейки сосудов преимущественно прямые или слабопрофилированные, вертикально стоящие или с разной степенью отогнутости наружу, преимущественно со скругленным, реже уплощенным и заостренным венчиком.

Сосуды орнаментированы по шейке и по верху тулова грубыми линиями и отрезками, овальными, подтреугольными, ногтевидными и семечковидными вдавлениями. Элементы узора представлены резным и гребенчатым вертикальным зигзагом, «елочкой» и горизонтальными рядами вдавлений, ромбовидной сеткой, горизонтальными рядами наклонных вдавлений, узкими каннелюрами, заштрихованными треугольниками, насечками. Более 10% сосудов имеют налепные и формованные валики. Рисунок на сосудах в целом характеризуется слабой сочетаемостью элементов, невыразительностью и монотонностью композиций, нанесен грубо и небрежно.

По формально типологическим признакам керамический комплекс находит аналогии в эпонимных и эталонных памятниках общности культур валиковой керамики Евразийских степей [13-15].

Стратиграфически и планиграфически на памятнике выделяются два строительных горизонта. В 2016 г. была получена серия радиоуглеродных AMS-дат, согласно которым, верхний строительный горизонт датируется XIII в. до н.э., что определяет верхнюю границу существования памятника, а нижняя (нижний

строительный горизонт), вероятно, соответствует времени распространения бегазы-дандыбаевских комплексов на территории

Центрального Казахстана, т.е. серединой II тыс. до н.э. [16, с. 169, таблица 7; 17, с. 583].

Список использованной литературы

1. Грязнов М.П. Пастушеские племена Средней Азии в эпоху развитой и поздней бронзы // Краткие сообщения Института археологии. 1970. № 122. С. 37-43.
2. Солодовников К.Н., Рыкун М.П., Ломан В.Г. Краниологические материалы эпохи бронзы Казахстана // Вестник археологии, антропологии и этнографии. 2013. № 3 (22). С. 113-131.
3. Ломан В.Г. К вопросу о генезисе и составе населения саргаринско-алексеевской культуры (по данным технико-технологического анализа керамики) // Современные подходы к изучению древней керамики в археологии. М.: ИА РАН, 2015. С. 243-247.
4. Евдокимов В.В., Жауымбаев С.У. Металлургический комплекс эпохи бронзы Алат Каркаралинского района Карагандинской области // Вестник КарГУ. Серия История, Философия, Право. Караганда, 2006. № 3 (43). С. 21-38.
5. Евдокимов В.В., Жауымбаев С.У. Начальный период производства железа в Казахстане // Степной край Евразии. Историко-культурные взаимодействия и современность. Омск: ОмГУ, 2007. С. 32-38.
6. Жауымбаев С.У., Евдокимов В.В., Кукушкин А.И., Шохатаев О.С. Поселение металлургов Алат эпохи поздней бронзы (Каркаралинский район, Карагандинская область) // Вестник Карагандинского Университета. Серия История. Философия. Караганды, 2017. № 2 (86). С. 52-60.
7. Жауымбаев С.У., Евдокимов В.В., Кукушкин А.И., Шохатаев О.С. Жилище 2 поселения Алат эпохи бронзы // Полевые исследования в Прииртышье, Верхнем Приобье и на Алтае (археология, этнография, устная история). Павлодар, 2014. С.43-55.
8. Жауымбаев С.У., Евдокимов В.В., Кукушкин А.И., Шохатаев О.С. Археологические исследования на поселениях поздней бронзы Алат в 2014 году // Материалы Международной научно-практической конференции, посвященной 90-летию Е.А.Букетова. Караганда: КарГУ, 2015. С.399-406
9. Ткачев А.А. Центральный Казахстан в эпоху бронзы. Тюмень: ТюмГНГУ, 2002. Ч.1. 289 с.
10. Евдокимов В.В., Варфоломеевым В.В. Эпоха бронзы Центрального и Северного Казахстана. Караганда: КарГУ, 2002. 137 с.
11. Жауымбаев С.У., Евдокимов В.В., Кукушкин А.И., Шохатаев О.С. Научно-археологические исследования на мастерской-1 поселения Алат эпохи поздней бронзы // Жуасовские чтения-20. Караганды: КарГУ, 2016. С.34-42.
12. Жауымбаев С.У., Евдокимов В.В., Кукушкин А.И., Шохатаев О.С. Научно-археологические исследования на поселении металлургов и скотоводов Алат // «Жуасовские чтения-21. Караганды: КарГУ, 2017. С.34-37.
13. Евдокимов В.В. Новые раскопки Алексеевского поселения на р. Тобол // Советская археология. 1975. С.163-171.
14. Евдокимов В.В., Ломан В.Г. Поселение Коба 1 // Вопросы археологии и этнографии Центрального Казахстана. Караганда: КарГУ, 1982. С. 20-41.
15. Зданович С.Я. Керамика саргаринской культуры // Бронзовый век Урало-Иртышского междуречья. Челябинск, 1984. С.191-192.
16. Бейсенов А.З., Варфоломеев В.В., Касеналин А.Е. Памятники бегазы-дандыбаевской культуры Центрального Казахстана. Алматы: ИА им. А.Х. Маргулана, 2014. 192 с.
17. Кукушкин И.А., Дмитриев Е.А., Кукушкин А.И. Могильник Каражартас. Погребальное сооружение бегазы-дандыбаевской «знати» // V (XXI) Всероссийский археологический съезд. Барнаул: ФГБОУ ВО «АГУ», 2017. С. 582-583.

Жауымбаев Сагындык Убаевич

Лауазымы: тарих ғылымдарының кандидаты, Е.А.Бөкетов атындағы Қарағанды мемлекеттік университетінің профессоры

Пошталық мекен -жайы: 100028, Қазақстан Республикасы, Қарағанды қ., Университет көшесі 28
сот. тел: +7 701 682 89 72

Кукушкин Алексей Игоревич

Лауазымы: гуманитарлық ғылымдар магистрі, Сарыарқа археологиялық институтының кіші ғылыми қызметкері, Е.А.Бөкетов атындағы Қарағанды мемлекеттік университеті, Қарағанды қ.

Пошталық мекен -жайы: 100028, Қазақстан Республикасы, Қарағанды қ., Университет көшесі 28
сот. тел: +7 702 686 38 62

Дмитриев Евгений Анатольевич

Гуманитарлық ғылымдар магистрі, Сарыарқа археологиялық институтының кіші ғылыми қызметкері, Е.А.Бөкетов атындағы Қарағанды мемлекеттік университеті, Қарағанды қ.

Пошталық мекен -жайы: 100028, Қазақстан Республикасы, Қарағанды қ., Университет көшесі 28
сот. тел: +7 775 889 66 43

Алат өндірістік- металлургиялық кешенін зерттеу тарихы (кейінгі қола дәуірі)

Жауымбаев Сағындық Убаевич

Должность: кандидат исторических наук, профессор Карагандинский государственный университет имени академика Е.А. Букетова

Почтовый адрес: 100028, Республика Казахстан, г.Караганды, ул. Университетская 28

сот. тел: +7 701 682 89 72

Кукушкин Алексей Игоревич

Должность: магистр гуманитарных наук, младший научный сотрудник Сарыаркинского археологического института, Карагандинский государственный университет имени академика Е.А. Букетова

Почтовый адрес: 100028, Республика Казахстан, г.Караганды, ул. Университетская 28

сот. тел: +7 702 686 38 62

Дмитриев Евгений Анатольевич

Должность: магистр гуманитарных наук, младший научный сотрудник Сарыаркинского археологического института, Карагандинский государственный университет имени академика Е.А. Букетова

Почтовый адрес: 100028, Республика Казахстан, г.Караганды, ул. Университетская 28

сот. тел: +7 775 889 66 43

История изучения производственно-металлургического комплекса Алат (эпоха поздней бронзы)

Zhauymbaev Sagyndyk Ubaevich

Position: Candidate of historical sciences, Professor of the Karaganda State University of the name of academician Ye.A. Buketov

Mailing address: 100028, Republic of Kazakhstan, Karaganda, Universitetskaya street, 28

Mob.phone: +7 701 682 89 72

Kukushkin Alexei Igorevich

Position: Master of humanitarian science, junior researcher of Saryarka archaeological Institute, Karaganda State University of the name of academician Ye.A. Buketov

Mailing address: 100028, Republic of Kazakhstan, Karaganda, Universitetskaya street, 28

Mob.phone: +7 702 686 38 62

Dmitriev Evgeniy Anatolevich

Position: Master of humanitarian science, junior researcher of Saryarka archaeological Institute, Karaganda State University of the name of academician Ye.A. Buketov

Mailing address: 100028, Republic of Kazakhstan, Karaganda, Universitetskaya street, 28

Mob.phone: +7 775 889 66 43

History of the study of the industrial and metallurgical complex of Alat (the Late Bronze Age)

УДК 726.2

Садыкова Сара Шангереевна

кандидат архитектуры, Евразийский национальный университет им. Л.Н.Гумилева, г.Астана

e-mail: sara.arch@mail.ru

АРХИТЕКТУРА МЕЧЕТЕЙ Г. ПЕТРОПАВЛОВСКА СЕРЕДИНЫ XIX - НАЧАЛА XX ВЕКОВ

Мақалада XX ғасыр мен XIX ғасырдың ортасында Петропавловск мешіттерінің архитектурасының дамуы туралы түсінікті беретін материал келтірілген. Алты тас мешіттің мысалына сүйене отырып, олардың дамуының архитектуралық-жоспарлық, үш өлшемді және стилистикалық аспектілері қарастырылады. Петропавловск қаласының мешіттерінің мысалында Солтүстік Қазақстанның діни ғимараттарының өзіндік ерекшеліктері баяндалған.

Түйін сөздер: архитектура, архитектуралық-жоспарлық шешім, көлемді-кеңістіктік шешім, мешіт, михраб, мұнара, намаз залы, күмбез, бойлық ось, жабын.

В статье излагается материал, дающий понятие о развитии архитектуры мечетей г. Петропавловска середины 19 начала 20 веков. На примере, шести каменных мечетей рассмотрены архитектурно-планировочные, объемно-пространственные и стилевые аспекты их развития. Освещены характерные региональные особенности культовых зданий Северного Казахстана на примере мечетей г. Петропавловска.

Ключевые слова: архитектура, архитектурно-планировочное решение, объемно-пространственное решение, мечеть, михраб, минарет, молельный зал, купол, продольная ось, перекрытие.

The article outlines the material that gives an idea about development of architecture of the mosques in Petropavlovsk in the middle of the 19th century and early 20th century. Based on the example of six stone mosques, architectural-planning, three-dimensional and stylistic aspects of their development are considered. The typical regional features of the cult buildings of Northern Kazakhstan are illustrated using the example of the mosques of Petropavlovsk.

Keywords: Architecture, architectural-planning solution, volumetric-spatial solution, mosque, mihrab, minaret, prayer hall, dome, longitudinal axis, overlap.

В XIX веке город Петропавловск был крупным торговым городом Северного Казахстана. Население Петропавловска в 1834 г. составляло 3923 жителей. По национальному составу преобладало русское население. Во 2-й половине XIX века в Петропавловск переселилось много татарских семейств из Европейской России и Сибири. К концу XIX века заметно увеличилось и количество казахского населения [1]. С ростом населения и экономическим развитием города начинается активное строительство жилых, общественных, а также культовых зданий. В этот период, для удовлетворения возрастающих потребностей в строительстве молельных зданий для растущей группы мусульманского населения города Петропавловска началось возведение первых мечетей.

В начале XX века в Петропавловске насчитывалось шесть каменных и три деревянных мечети. Официальное разрешение царского правительства на строительство мечетей близ Петропавловской крепости последовало в 1782 году. Первая каменная мечеть в «киргизской степи» была построена по указу императрицы Екатерины II в 1795 году в форштадте крепости св. Павла. Шестая каменная мечеть построена купцом Валитом

Янгуразовым и его сыном в 1882 году. Пять каменных мечетей были построены в татарской слободе, примыкающей к центру города с западной стороны. Из них одна — на закрытом в 1849 году мусульманском кладбище в центре города. К началу XXI века в городе сохранилось в различной степени сохранности пять зданий каменных мечетей из шести и ни одной из трех деревянных мечетей, функционировавших в начале века [2].

Самой ранней мечетью г. Петропавловска считается Касымовская (*Подгорная*), мечеть, которая была построена в 1795 году по личному указанию Екатерины II (Рис. 1). Она являлась первой каменной мечетью в казахской степи и одним из первых каменных зданий в самом городе. На её строительство было выделено из государственной казны 5 тысяч рублей. В 1801 году здание мечети была частично разрушено от удара молнии, вследствие чего была подвергнута перестройке в конце 1820-х годов. В советское время, в 1930-е годы культовый храм был закрыт.

Анализ архитектуры Касымовской мечети показывает, что в ней прослеживаются характерные особенности культовой архитектуры татар, получившей наибольшее распространение в северных регионах

Казахстана в конце 19 начале 20 веков. Мечеть имеет традиционную для татарского типа продольно-осевую планировочную структуру, состоящую из следующих частей: входной портал – переходные помещения, главное молельное помещение, михраб. Перекрытие двухскатное, на котором водружены

трехъярусный 6-гранный минарет, с характерным остроконечным завершением и небольшой купол над молельным залом. Завершие куполов имеют характерные шпили с полумесяцем наверху. Мечеть была сложена из кирпича старого образца.



Рис. 1. Соборная (Касымовская, Подгорная) мечеть, дат.1795 г., г. Петропавловск. Общий вид.

В целом, внешний облик храма характеризуется строгостью и изысканностью простых классических форм. Объем минарета декорирован: металлическими ограждениями балконов, фигурными выступами в виде арок полуциркульного очертания, рядами поясов и розеток по нижнему ярусу. Вместе с этим, в решении основного объема мечети есть черты, характерные для русской храмовой архитектуры, в частности, в арочном оформлении прямоугольных проемов.

Таким образом, архитектура Касымовской мечети – яркий пример соединения регионального, европейского и русского стилей, получивших распространение в конце 19 начале 20 веков в Северных регионах Казахстана при строительстве гражданских, а также религиозно-культурных зданий.

К одной из наиболее ранних мусульманских культовых построек г. Петропавловска можно

также отнести мечеть, построенную в 1851 году на пожертвования татарского купца Дин-Мухаммеда Бичурина, в честь которого и была названа мечеть. (Рис. 2). История ее началась в 1795 году, когда купец Касимов обратился к Екатерине II с просьбой разрешить строительство мечетей в регионе. В годы советской власти все медресе и мечети Петропавловска были закрыты и ликвидированы. В 1938 году мечеть была закрыта и использовалась не по назначению, минарет был разобран. В 1998 году была возвращена татаро-башкирской религиозной общине, начаты реставрационные работы. В 2001 году был восстановлен, утраченный минарет. В 2013 году мусульманский храм перешел в ведение Духовного управления мусульман Республики Казахстан (ДУМ РК). В настоящее время является действующей мечетью и памятником архитектуры [3].



Рис. 2. Соборная каменная мечеть (Динмухаммедовская), дат. 1851 г., г. Петропавловск. Общий вид.

Исследование архитектуры Динмухаммедовской мечети показывает, что она является примером продольно-осевой организации мечети, построенной по «татарскому» типу. Все помещения культового сооружения расположены вдоль продольной оси. Объемы последовательно нарастают по высоте и завершаются невысоким остроконечным минаретом. Мечеть одноэтажная, имеет двухскатную кровлю. В строгом стилевом решении явно просматриваются элементы классической архитектуры, такие как выступающие пилястры, декоративный пояс карниза и обрамление окон в виде полуциркулярных арок. Выступающий из крыши объем минарета также традиционен для

данного типа мечети, имеет граненую форму, декорирован балкончиком и фигурным поясом под куполом. Верхний ярус минарета прорезан окнами полуциркулярного очертания. Купол минарета имеет традиционное для татарского типа остроконечное завершение в виде конусовидного граненого объема.

В настоящее время, внутреннее пространство мечети, без сомнения подвергалось реконструкции и выполнено в очень строгом, почти аскетичном ключе, что в целом не противоречит архитектурному образу мечети.

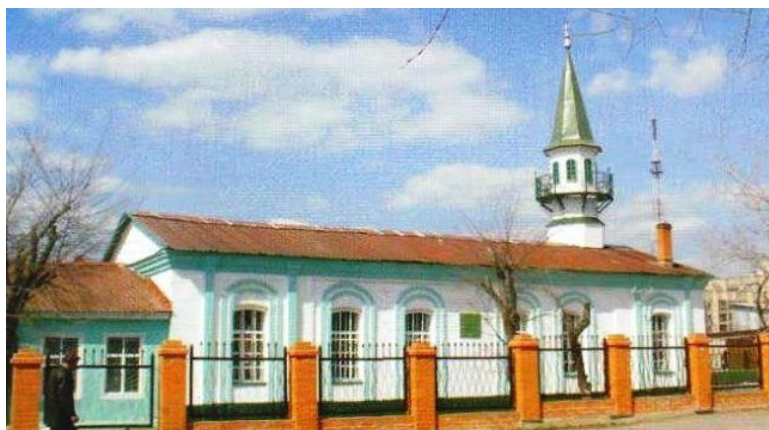
Следующей по хронологии строительства была соборная мечеть, построенная в 1860 году на деньги купца А. Мусатаева (Рис. 3).



Рис.3. Соборная (Мусатаевская) мечеть, дат. 1860 г., г. Петропавловск.

Анализ архитектурно-планировочного решения соборной мечети показывает, что это пример татарского типа мечети, получившего распространение в этом регионе с середины 19 века. Здание мечети развито по продольной оси с выступающим с одной стороны объемом минарета. Это один из редких примеров в этом регионе двухэтажного решения мечети. В

декорировании фасадов прослеживаются некоторые элементы классической архитектуры, такие как пилястры и декоративные пояса. Оконные проемы, также имеют строгое классическое обрамление. Трехъярусный граненый минарет декорирован рядами поясов и венчается, характерным для татарского типа

мечети остроконечным куполом. По верхнему ярусу прорезан узкими оконными проемами.

В 30-х годах прошлого века мечеть была закрыта. Здание использовалось под цех хлебокомбината. Находилась на ул. Первомайской (бывшей Почтамтской).

В 1868 году на средства купца С. Муратова на территории закрытого в 1849 году мусульманского кладбища, была построена

соборная мечеть (*Муратовская*) (Рис.4). После Великой Отечественной войны при строительстве обкома партии мечеть была снесена, на её месте был построен детский сад. Находилась на ул. Горького (бывшей Хлебниковской) Имамом мечети в 1898–1931 годах был выпускник Стамбульского университета Мухаммеджан Бегишев.



Рис. 4. Соборная (*Муратовская*) мечеть, дат.1868 г., г. Петропавловск. Общий вид.

Объемно-пространственное решение мечети традиционно развито по продольной оси. К прямоугольному в плане объему молельного зала, с восточной стороны, примыкает четырехярусный минарет, с противоположенной стороны выступает объем михраба. В этой мечети минарет не привычно объемный и массивный, увенчан сложного очертания куполом. Минарет декорирован рядами поясов, выступающим балкончиком по верхнему ярусу и оконными проемами полуциркульного очертания. В области михраба здание имеет полусферический купол на не высоком барабане. Кровля скатная.

Анализ архитектурно-планировочного решения соборной Муратовской мечети показывает, что архитектура культового здания является еще одним примером следования, распространенному здесь татарскому типу. Вместе с тем, в декорировании внешнего убранства мечети прослеживаются элементы

классического стиля, такие как, выступающие пилястры, опоясывающие по периметру здания декоративные пояса и строгие оконные проемы полуциркульного очертания.

Примером более поздних построек является мечеть (*Давлеткильдеевская*), построенная в 1870 году на средства купца М. Давлеткильдеева (Рис. 5). Здание находится на ул. Попова (бывшая Степная) и практически полностью разрушено. В настоящее время, можно увидеть только частично сохранившийся подлинный минарет 19 века, который используется как подсобное помещение завода им. Кирова. Анализ сохранившейся части минарета, показывает, что форма башни имела трехъярусную структуру и довольно редкое для этого региона цилиндрическое сечение. Ствол минарета гладкий, практически лишенный декора.



Рис. 5. Соборная мечеть (*Давлеткильдеевская*), дат. 1870 г., г. Петропавловск. Фрагмент мечети – минарет.

Шестая соборная мечеть (*Янгуразовская*) построена в 1882 году на средства татарского купца Халита Янгуразова. Другое ее название — Халитовская мечеть (Рис. 6). Некоторые татарские купцы предпочитали строить здание мечети в непосредственной близости от своих дворов - часто мечеть и медресе составляли единую архитектурную композицию с домом и надворными постройками. Одним из таких дворовых комплексов и является шестая соборная мечеть [4].

В советский период (1930-е годы) Халитовская (*Янгуразовская*) мечеть была закрыта и использовалась не по назначению, в ней попеременно находились пионерский клуб, детско-юношеская спортивная школа ДЮСШ. В 1936 году был разобран минарет. С приобретением Казахстаном независимости в 1991 году мечеть была возвращена верующим. При реконструкции в 1995 году прежний остроконечный минарет не был восстановлен. Мечеть находится на углу улиц Горького и Ульянова (бывших Хлебниковской и Думской).



Рис. 6. Соборная мечеть (*Янгуразовская*), дат. 1882 г., г. Петропавловск. Общий вид.

Анализ архитектурно-планировочного решения мечети показал, что это прямоугольное здание, имеющее в южной части полукруглый выступ с купольным сводом – михрабом (Рис.7). Стилевое решение мечети соединяет в себе эклектичное смешение

различных архитектурных направлений, таких как классика, элементы древнерусского барокко. Фасады объемно декорированы скульптурными поясами и разновеликими арочками на пилястрах, которые обрамляют оконные проемы.

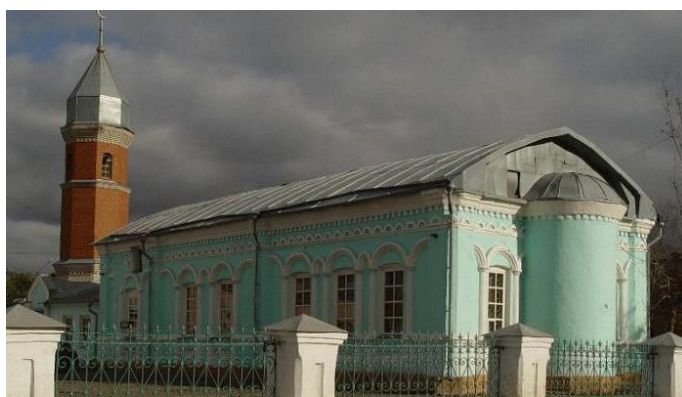

Рис.7. Соборная мечеть (*Янгуразовская*), дат. 1882 г., г. Петропавловск. Вид со стороны михраба.

В настоящее время над входом восстановлен трехъярусный минарет, декорированный архитектурными поясами. Минарет венчает шатровый купол, с традиционным завершением в виде полумесяца. Минарет выполнен из красного кирпича, выделяясь от общего цветового решения здания. Заново выполнено декоративное ограждение территории Янгуразовской мечети. Метрический ряд столбов ограждения, поддерживающий ажурные металлические решетки выполненные из красного кирпича, как и минарет мечети.

Объемно-пространственное решение культового здания традиционно для этого региона и повторяет многочисленный здесь «татарский» тип. Выделяется эта мечеть среди других, построенных в Северном Казахстане эклектичностью художественного образа и особенной пластикой внешнего убранства.

Таким образом, анализ архитектуры, рассмотренных мечетей г. Петропавловска

середины 19 начала 20 веков, позволил сделать следующие выводы:

- Архитектурно-художественное решение всех мечетей построено по распространенному в Северных регионах Казахстана «татарскому» типу.

- Мечети относятся к типу продольно-осевой композиции, где все помещения культовых сооружений расположены вдоль продольной оси. Объемы последовательно нарастают по высоте и завершаются невысоким остроконечным минаретом.

- Стилевое решение мечетей в основном отражает строгие классические приемы и формы, с характерными арками, пилястрами, декоративными поясами, за редким исключением имеет место эклектичное смешение с примесью барочных и региональных элементов.

Список использованной литературы

1. [Электронный ресурс] // Из книги Семёнова А.И. «Город Петропавловск за 200 лет, 1752-1952 гг.» URL: <http://www.pkzsk.info/gorod-petropavlovsk-v-xix-nachale-xx-vekov-naselenie/>;
2. [Электронный ресурс] // Исторические_мечети_Петропавловска URL: <http://ru.encyclopedia.kz/index.php/>
3. [Электронный ресурс] // Татарские мечети Северного Казахстана: Петропавловск URL: http://islam-today.ru/islam_v_mire/tatarskie-meceti-severnogo-kazahstana-petropavlovsk/
4. [Электронный ресурс] // URL: <http://visitkazakhstan.kz/ru/guide/information/12/0/252/>
5. Глаудинов Б.А. История архитектуры Казахстана: Монография. – Алматы, 1996. – 295 с.

Садыкова Сара Шангереевна

Лауазымы: сулет кандидаты, «Сәулет» кафедрасының меңгерушісі Л.Н.Гумилев атындағы Еуразия Ұлттық Университеті

Почталық мекен-жай: 010000, Қазақстан Республикасы, Астана қ., Д. Кунаева 14, пәтер 306.

Ұялы тел. +7 701 566 30 93

Петропавловск қ. XIX ғ.басы мен XX ғасырдың архитектурасы

Садыкова Сара Шангереевна

Должность: кандидат архитектуры, заведующая кафедрой «Архитектура», Евразийский национальный университет им. Л.Н.Гумилева

Почтовый адрес: 010000, Республика Казахстан, г. Астана, ул. Д. Кунаева 14, кв. 306

сот. тел. +7 701 566 30 93

Архитектура мечетей г. Петропавловска середины XIX - начала XX веков

Sadykova Sara Shangereevna

Position: Candidate of architecture, head of Architecture department L.N.Gumilyov Eurasian national University

Mailing address: 010000, Republic of Kazakhstan, Astana, st.Kunaeva 14, fl. 306

Mob. phone: +7 701 566 30 93

Architecture of mosques of Petropavlovsk city in the beginning of XIX – XX century

УДК 725

Чекаева Рахима Усмановна

кандидат архитектуры, профессор кафедры «Архитектура», Евразийского национального университета имени Л.Н. Гумилева, г. Астана
e-mail: rahima.chekaeva@mail.ru

Хван Елена Николаевна

кандидат архитектуры, доцент кафедры «Архитектура», Евразийского национального университета имени Л.Н. Гумилева, г. Астана
e-mail: khvan-72@mail.ru

АРХИТЕКТУРА ОБЩЕСТВЕННЫХ ЗДАНИЙ КОСТАНАЯ (XIX - НАЧАЛО XX вв.)

Бұл мақалада айтылды кірпіш ғимарат, қызығушылық, үлгі ретінде кірпіш сәулеттік стиль-Қостанай қаласы. Талданып, кейбір объектілер, олардың сәулет-жоспарлық, көркем, аймақтық-тарихи аспектісі қалыптастыру сәулет, қоғамдық ғимараттар сон. XIX - XX ғасырдың басында Қостанай қаласы.

Түйін сөздер: сәулет өнері, қоғамдық ғимараттар, карниз, "кірпіш сібір стилі", сандрик.

В данной статье освещены кирпичные здания, которые представляют интерес, как образец кирпичного архитектурного стиля города Костанай. Проанализированы некоторые объекты, их архитектурно-планировочные, художественные, регионально-исторические аспекты формирования архитектуры общественных зданий кон. XIX – нач. XX веков города Костанай.

Ключевые слова: архитектура, общественные здания, карниз, «кирпичный сибирский стиль», сандрик.

In this article brick buildings, which are of interest as a sample of the brick architectural style of the city. Analyzed some of the objects of their architectural, artistic, regional-historical aspects of the architecture of public buildings con. XIX – beg. XX centuries of the city.

Keywords: architecture, public building, the cornice, "brick Siberian style" header.

Ретроспективный анализ исторических объектов за период с 1850 г. по 1930 гг., строится на классификации композиционных особенностей зданий четырех крупнейших городов Северного Казахстана, таких как: Петропавловск, Кокчетав, Костанай, Павлодар - относящихся к так называемому “промышленному поясу” Казахстана. Данные города являются областными центрами. Им характерны сходные исторические условия - возникновения и формирование особенностей архитектурных объектов. Это связано со схожими социальными условиями (одинаковой численностью населения), с климатическими особенностями и экономическими возможностями, с едиными стилевыми тенденциями формирования архитектуры, что позволяет классифицировать архитектурные сооружения в отдельные группы и на основе общих характерных черт, проводить анализ

эволюции архитектуры городов Северного Казахстана.

В данном исследовании мы рассматриваем архитектуру г. Костанай. Здесь были исследованы ранее не освещенные в литературе и малоизученные общественные здания и сооружения: К примеру, здание Народного дома расположенное по улице Аль-Фараби, 60, города Костаная, (1886 г.). (рис.1)

На рисунке 2 представлен обмер и графическая работа Народного дома, исследованная и выполненная в 2016 году. Для общественных зданий рассматриваемого региона характерна: фигурная кладка из кирпича, карнизы, ложные окна, башенки, что характерно для кирпичного стиля. Подлинными произведениями строительного искусства Костаная были кованые навесы над крыльцом, дымники, водосточные трубы, что характерно для этого региона.



Рисунок 1. Народный дом, 1886 год. Вид на главный фасад по улице Аль-Фараби, 60



Рисунок 2. Главный фасад «Народный дом». (ныне - офис управления культуры области), обмер 2016г, фасад 3-1

Народный дом расположенный ул. Аль-Фараби, 60., выполнен в кирпичном стиле. В настоящее время здесь располагается «Управление культуры акимата Костанайской области». Здание построено в 1886 году, до 1896 года принадлежало известному уральскому виноторговцу В.А. Поклевскому-Козелл, представителю «Торгового дома Наследники А.Ф. Поклевского-Козелл». Первичное функциональное назначение - жилое здание, строилось как купеческий дом, где находились погреба для оптовой торговли вином. После введения государственной винной монополии здание было сдано в аренду, а затем продано городскому «Обществу попечения о народной трезвости», открывшему чайную с общедоступной библиотекой-читальней. С 1936 года – областной историко-краеведческий музей. Высота здания – 9,5 м. Здание образец - сибирского кирпичного архитектурного стиля. Играет большую роль в ансамбле дореволюционной застройки центра города. Здание двухэтажное из жженого кирпича, не оштукатурено.

Исходя из объемно планировочного решения, дом состоит из основного объема, в котором размещались жилые комнаты и лавка на первом этаже и примыкающих к нему со стороны северо-восточного, дворового фасада, хозяйственных и подсобных помещений, выходящих протяженной (47,5 м), почти глухой стеной в переулок. Первый этаж

полуподвальный, с низкими сводчатыми потолками. Только часть комнат выходящих на фасад, имеют ровные потолки, без сводов. Строители своеобразно обыграли центральную симметрию фасада, разбив стену на два горизонтальных яруса, подчеркнули и вертикальные линии, а также украсили фасад пилястрами, прямоугольниками и полуцилиндрическими нишами. Стена стала выглядеть легкой, почти ажурной. Ритм фасада по вертикали образуют лопатки, не отражающие внутренней структуры здания, и окна с богато обработанными наличниками. Окна с лучковой перемычкой и с фигурными сандриками, по второму этажу в виде плавно изогнутой полочки между двумя декоративными элементами, напоминающими форму капители. Наличники и сандрики выделены белым цветом. Здание венчается подкарнизным профилированным поясом, карнизом с сухариками, изогнутыми в середине полуциркулярной аркой и кирпичным парапетом, прерывающимся кубическими столбиками. К дому примыкает, ограждая дворовое пространство, массивный кирпичный забор с двускатным покрытием. Деревянные ворота забора фланкированы высокими кирпичными арками с лучковыми проемами, декоративной кладкой кирпичей, повторяющей рисунок, применяемый в обработке фасадов и парными столбиками, идентичными столбикам парапета.[1]

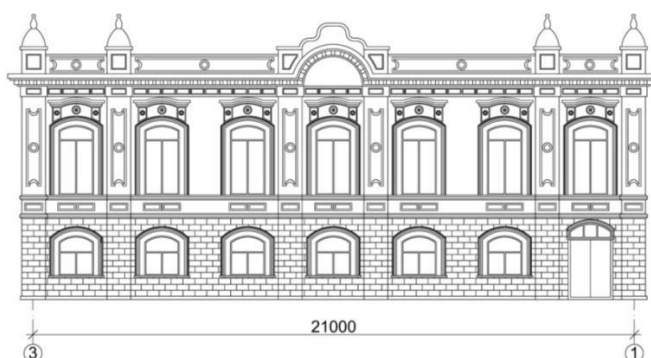

Рисунок 3. Здание мужского 4-х классного училища 1907 год. Современное состояние.

Здание бывшего мужского 4-х классного училища, расположено по улице Аль-Фараби, 77, г. Костанай. (рис.3) Двухэтажное кирпичное здание школы расположено на пересечении двух центральных улиц города. Здание по фасаду разделено на два этажа горизонтальной тягой, решенной в виде свисающего карниза с зубцами. Здание венчается подкарнизным профилированным поясом с зубцами. Основной карниз второго этажа широкий и глубокий. Главный фасад выделяется входной группой выступающей в виде ризалита, с прямоугольным фронтоном на крыше. Имеется акцент на входную группу, играющей роль приглашения в здание. Окна первого этажа решены в виде рустовки декоративной кирпичной кладки. А окна второго этажа решены в виде сандриков овальной формы с замковым камнем в центре и объединенные между собой. Оконные проемы объединены подоконной тягой. Боковой фасад поделен на три части по краям, которого по четыре окна, а в середине три окна. Окна второго этажа также объединены сандриками овальной формы с замковым камнем по центру, выделены белым цветом, подчеркивающим общее композиционное решение фасада. Здание построено, как учебное заведение, начатое в 1895 году и окончательно завершено в 1907 году, связана с именем уездного начальника М.Кочергина. Высота здания – 12 м. Здание в плане прямоугольное, планировка коридорного типа. Местоположение школы предопределило фронтальную композицию, отличающуюся щедрым колоритом декора и разнообразием его элементов. Можно проследить динамику в композиционном построении элементов фасада, парадность архитектуры рационалистического кирпичного стиля.

На формирование архитектуры общественных зданий и сооружений, повлияли региональные особенности:

- неблагоприятные природно-климатические условия - резко континентальный климат,

сильные ветра круглогодичного цикла, перегрев летом и переохлаждение зимой; - наличие естественных водоемов; - почти плоский рельеф местности и скудная растительность.

Данные особенности повлияли на методы проектирования, такие как: компактная застройка замкнутыми группами и комплексами для защиты от ветров; использование зеленых насаждений, естественных водоемов для смягчения микроклимата; оптимальная организация транспортных путей между производством и жильем; создание зеленых защитных барьеров внутри селитбы и за ее пределами[2].

Так общественные здания, такие как: школы, торговые здания и предприятия бытового обслуживания строились в основном внутри кварталов, где данные объекты были защищены от неблагоприятных климатических условий. Общественные здания возводились с применением элементов модерна, эклектики, классики, которым было характерно использование декора[3].

Анализ архитектурных особенностей общественных зданий, отражает основную концепцию стилистических предпочтений в архитектуре, в исследуемый период кон. XIX – нач. XX в.в. В городах Северного Казахстана, с поправками на региональные особенности, прослеживается формирование типологических основ по основным характеристикам зданий и сооружений, которые в основном строились в классическом кирпичном стиле, а в некоторых примерах прослеживается дополнение – элементов в стиле модерн или эклектики.

Отголоски кирпичного сибирского стиля прослеживаются в элементах фасада Государственной начальной школы построенной в более поздний период, в 1919 год (Рис.4). Место расположения постройки по адресу: г. Костанай, ул. Гагарина, 68.



Рис.4 Государственная начальная школа, 1919 год. Фото 2016 г.

Это 2-х этажное учебное учреждение, со сложным планировочным решением, его размеры в плане составляют – 44 х 28 м., общая высота 13,6 м. Сложено из кирпича, оштукатурено и побелено известковым раствором. Второй этаж здания был пристроен намного позже, поэтому решение его фасада не имеет декора, что отвечает общей направленности развития архитектуры последующего периода, где детали фасада считались излишними. По первому этажу окна двух типов: первый тип окна с лучковую перемычкой и полуаркой, второй тип окон украшен наличником и массивной имитацией замкового камня. Между этажами, по всему периметру, проходит горизонтальная тяга-раскреповка, под ним — «сухарики», которые несколько оживляют фасад здания. Цоколь под окнами первого этажа украшен выемками прямоугольной формы - ширинками. Завершает облик здания многоступенчатый карниз. Входы в здание предусмотрены с северного и южного фасадов (Рис.4).

Общественные здания выполнены в основном в классическом кирпичном стиле с богатым украшением из фигурной кирпичной кладки. Основным строительным материалом этого региона были: дерево, камень, красный кирпич, применяются балочные конструкции.

Таким образом, прослежен эволюционный путь развития архитектуры общественных зданий Северного Казахстана с конца XIX – начале XX веков, при этом выявлена преемственность и становление новых свойств архитектуры общественных зданий и сооружений.

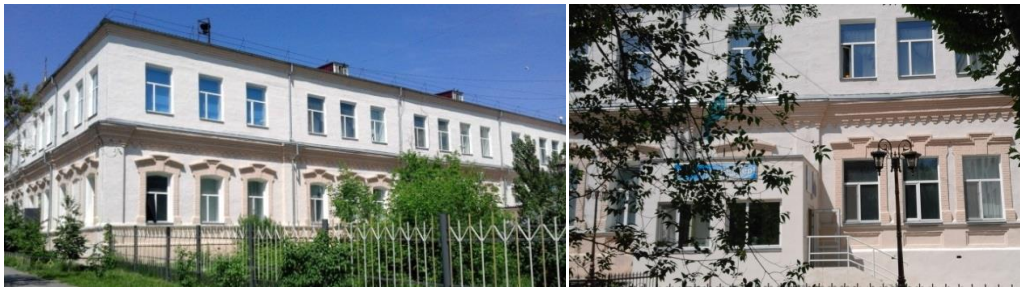
В процессе исследования выявлены планировочные особенности организации общественных зданий - коридорная система (например: Народный дом (1886 г.) г. Костанай, ул. Аль-Фараби 60 или начальное училище - школа Пятакова 1911 года. Старое местное название – школа Пятакова. Расположено оно по адресу: улица Козыбаева, дом 37.

Здание училища замечательный пример в котором прослеживаются характерные для того времени типологические особенности подобных общественных зданий (Рис. 5). Оно прямоугольное компактное в плане с планировочной схемой коридорного типа. Здание как видно по плану и по стилю постройки, предназначалось для одного из начальных училищ города Кустанай [4]. Из исторических данных мы знаем, что в августе-сентябре 1915 г., здание было занято беженцами (населением немецкой национальности), высланными из прифронтовых губерний, а позднее войсками. В одном из зданий размещался лазарет Союза городов.



Рис. 5 Начальное училище школа Пятакова, 1911 год. Фотография 2016 г.

Сейчас в этом здании находится детская музыкальная школа. Размеры данной постройки

в плане - 18 x 24 м, примечательно, что высота помещений довольно высокая и составляет – 4 м. Общая высота здания – 9,4 м.

Здание выполнено из жженого кирпича, и в основании его лежит ленточный бутовый фундамент. Стены фасадов, кроме дворового, оформлены горизонтальным рустом с глубокими прорезями и рустованными лопатками, рельефной кладкой, венчающим карнизом, повторяющимися пилястрами и сандриками, сухариками, подоконными прямоугольными по форме ширинками. Оконные проемы с лучковой перемычкой, оформлены наличниками сложной формы с наборными тонкими колоннами, сандрики с декоративным элементом в виде стилизованной раковины. Под окнами имеются прямоугольные ступенчатые ниши – ширинки, как и проем окна, они поддерживают и усиливают вертикальную направленность осей композиции фасада (Рис.5).

Строители профессионально смогли передать эстетические свойства и декоративные возможности натурального материала – кирпича. Цокольная часть здания созвучно работает в композиции фасада с карнизом, своей массивностью они контрастируют с изящными деталями оформления окон. Стены в

интерьерах оштукатурены цементным раствором и побелены, во многих постройках данного периода внутренняя отделка помещений решалась аналогично.

Заключение

Архитектурно-планировочные, композиционные решения общественных зданий и сооружений сформировались в условиях исторических событий, изменений в архитектурных тенденциях, с которыми были связано развитие городов. Здания являют собой образец исторической архитектуры, характерной для XIX начала XX веков, вызвавшейся в плановой комплексной застройке городов в возведении кирпичных построек.

Представленный анализ зданий отражает основную концепцию стилистических предпочтений в архитектуре в период кон. XIXв. – начала XX вв. в городах Северного Казахстана(Костанай), с поправками и адаптацией на региональные особенности, которые во многом зависели от социально-экономических аспектов. Что подтверждает формирование типологических основ и характеристик зданий и сооружений, которые строились на территории Североказахстанского региона в исследуемый период.

Список использованной литературы

1. Чекаева Р.У., Ревтова В.В Учебное пособие. «Этнокультурные основы современной архитектуры» для студентов архитектурных вузов – Астана, Типография ТОО Мастер ПО, ул. Пушкина 15, 2015. – 108 с.
2. Чекаев Ф.М. «Истоки и эволюция архитектуры Астаны (Акмолы) 1830-1991 годы» автореферат. - Алматы: Казахский национальный технический университет им. К.И. Сатпаева, 2009. - 28 с.
3. Народный комиссариат просвещения РСФСР. Постановление Наркомпроса РСФСР от 31. 10.1918 г. «О школьном строительстве национальных меньшинств», подтвердившим право всех национальностей открывать учебные заведения [Электронный ресурс] <http://www.alppp.ru/>
- 4 Медведева С.А. Из истории города Костаная. Сборник документов и материалов. Костанай. Издательство ТОО «Костанайполиграфия», 2009.–720 с.

Чекаева Рахима Усмановна

Лауазымы: сәулет кандидаты, «Сәулет» кафедрасының профессоры, Л.Н. Гумилев атындағы Еуразия ұлттық университеті

Пошталық мекен-жайы: 010008, Қазақстан Республикасы, Астана қ., Пушкин көшесі 15

Ұялы тел.: +7 778 578 29 61

Хван Елена Николаевна

Лауазымы: сәулет кандидаты, «Сәулет» кафедрасының доценты, Л.Н. Гумилев атындағы Еуразия ұлттық университеті

Пошталық мекен-жайы: 010000, Қазақстан Республикасы, Астана қ., Габдуллин көшесі, 6

Ұялы тел.: +7 778 788 17 23

Костанайдың қоғамдық ғимараттарының архитектурасы (XIX - XX ғғ. басы)

Чекаева Рахима Усмановна

Должность: кандидат архитектуры, профессор кафедры «Архитектура», Евразийского национального университета имени Л.Н. Гумилева

Почтовый адрес: 010008, Республика Казахстан, г. Астана, ул. Пушкина 15

Сот. тел.: +7 778 578 29 61

Хван Елена Николаевна

Должность: кандидат архитектуры, доцент кафедры «Архитектура», Евразийского национального университета имени Л.Н. Гумилева

Почтовый адрес: 010008, Республика Казахстан, г. Астана, ул. Габдуллина 6

Сот. тел: +7 778 788 17 23

Архитектура общественных зданий Костаная (XIX - начало XX вв.)

Chekaeva Rahima Usmanovna

Position: Candidate of architecture, professor, ENU. L. N. Gumilyov

Mailing address: 010008, Republic of Kazakhstan, Astana city, st. Pushkin 15

Mob. phone: +7 778 578 29 61

Khvan Yelena Nikolaevna

Position: Candidate of architecture, associate Professor ENU. L. N. Gumilyov

Mailing address: 010000, Republic of Kazakhstan, Astana city, st. Gabdullin 6

Mob. phone: +7 778 788 17 23

The architecture of public buildings of Kostanay (XIX beginning of XX centuries)



РАЗДЕЛ 6 ТЕХНИЧЕСКИЕ НАУКИ

Ответственный редактор:

Жарыкбасова К.С. – доктор технических наук

Ведущие эксперты:

Давыдова С.А. – кандидат технических наук

Курманбаев Е.А. – кандидат физико-математических наук

УДК: 528.482.5:004.4

Ойматов Рустам Камариддинович

Ташкентский институт инженеров ирригации и механизации сельского хозяйства, доцент, г.Ташкент

e-mail: rustam.oymatov@mail.ru

Исломов Уткир Пирметович

Ташкентский институт инженеров ирригации и механизации сельского хозяйства, старший преподаватель, г.Ташкент

e-mail: iotkir@mail.uz

Успанкулов Бекжан Мусабекович

Ташкентский институт инженеров ирригации и механизации сельского хозяйства, ассистент, г.Ташкент

e-mail: bejjon.90@mail.ru

**О ПРОГРАММИРОВАНИИ ГЕОДЕЗИЧЕСКИХ НАБЛЮДЕНИЙ ЗА ОСАДКАМИ
ИНЖЕНЕРНЫХ СООРУЖЕНИЙ**

Мақалада сипатталған ерекишеліктеріне қарамастан, оларды зерттеу барысында құрылымдық жай-күйді пайдалану үдерісінде болжау жасалып, геодезиялық бағдарламалау тәсілі бойынша инженерлік құрылымдардың шөгінділері мен көлденең қозғалуын бақыланып талданады.

Түйін сөздер: жауын-шашынның, инженерлік құрылымдардың, құрылымдардың күйін болжау, бағдарламалау, геодезиялық бақылау.

В статье проанализированы вопросы методов программирования геодезических наблюдений за осадками и горизонтальными смещениями инженерных сооружений, которые, несмотря на отмеченные особенности, находят применение при изучении и прогнозировании состояния сооружений в процессе их эксплуатации.

Ключевые слова: наблюдения за осадками, инженерные сооружения, прогнозирование состояния сооружений, программирование, геодезические наблюдения.

In the article questions of methods of programming of geodetic observations of precipitation and horizontal displacements of engineering structures are analyzed, which, despite the noted features, find application in studying and forecasting the state of structures in the process of their operation.

Keywords: observation of precipitation, engineering structure, prediction of the state of structures, programming, geodetic observation.

В научных работах, опубликованных в геодезической и специальной литературе, показаны цикличности натуральных наблюдений за деформациями инженерных сооружений геодезическими методами, оно основывается на использовании одной из величин: осадки, скорости осадки, точности измерений осадки, временного интервала, временной характеристики случайной функции и т.д. Такие подходы к решению рассматриваемого вопроса свидетельствуют о неоднозначности расчётов и сроков, следовательно, и расходов средств на производство геодезических наблюдений, установления подходящего вида функции, описывающего процесс осадки тела различных инженерных сооружений.

В этом легко можно убедиться, сделав анализ описанных выше случаев для

обоснования цикличности геодезических наблюдений за осадками инженерных сооружений. Если при этом ориентироваться на величину осадки, то она различна в разных точках одного итого же сооружения, неопределённо конечная величина и не известно время ее достижения.

Производство геодезических наблюдений через равные интервалы времени, предусмотренны в эффективно только в начальные годы эксплуатации инженерного сооружения, т.к. в этот период его деформация существенно изменяется за характерные промежутки времени, когда обычно требуется детально проследить её эволюцию, так как это требование, как правило, выдвигает в начальные годы эксплуатации инженерных сооружений вести наблюдение с достаточно малым временным интервалом. В последующие

годы эксплуатации, за характерные времена величины, характеризующие деформацию сооружений меняются мало, детальное представление их хода не требуется [1, с.18]. Поэтому на практике исследования деформации сооружений геодезические наблюдения ведутся с большими временными интервалами, не соответствующими требованиям точности.

Использование при установлении цикличности наблюдений скорости осадок, протекающей по-разному для отдельных точек одного и того же сооружения, являющейся функцией двух неопределённых величин осадки в начале и конце временного интервала также является спорным. Следовательно, точность геодезических наблюдений должна оставаться на весь период эксплуатации сооружения, независимо от интенсивности осадки и по её величине можно будет судить об изменении степени деформации сооружения и если она соизмерима с точностью, то сделать предположение о возможной стабилизации сооружения и принять решение о прекращении наблюдений.

Расчёт периодичности и даты производства геодезических наблюдений по методикам, описанным выше, связан с неопределённостью количества и времени производства геодезических измерений за каждой из марок, установленных на одном и том же сооружении. В то же время выполнение геодезических наблюдений в заданные сроки через равные интервалы времени также не оправдано, т.к. в первые годы эксплуатации основания подавляющего большинства инженерных сооружений более подвержены к деформациям, чем в последующие годы. В этом нетрудно убедиться, сравнивая приращения осадок, вычисленных по формуле (1), где скорость осадки убывает по экспоненциальной зависимости, следовательно, чтобы измерить равные значения осадок интервал времени между последующими наблюдениями можно увеличить.

Решение этих вопросов имеет важное прикладное значение, т.к. от его результата зависит установление процессов, протекающих во времени, уточнение видов и параметров расчётных формул, используемых для прогнозирования величин, характеризующих деформации и сравнение их с теоретическими; использование полученных результатов в сходных условиях работы других инженерных

сооружений, правильная организация эксплуатационных мероприятий планирование сил и средств для выполнения геодезических работ, предупреждение аварийных ситуаций и заблаговременное оповещение возможности аварий.

И, наконец, рассмотрение осадки каждой точки инженерного сооружения как реализацию случайной функции тоже не лишено недостатков, т.к. временные характеристики этой функции в большинстве случаев не стационарные - среднее значение дисперсия осадки меняются во времени особенно, когда это касается инженерных сооружений, имеющих различные высоты по исследуемым створам, например, по гребню плотин водохранилищ.

Сказанное свидетельствует о разнообразии методов программирования геодезических наблюдений заосадками и горизонтальными смещениями инженерных сооружений, которые, несмотря на отмеченные особенности, находят применение при изучении и прогнозировании состояния сооружений в процессе их эксплуатации. В дополнении к этим изысканиям в данной работе сделана попытка обоснования возможности сокращения числа и наилучшей организации при заданном количестве геодезических наблюдений за счёт оптимального выбора узлов интерполяции исследуемой функции осадки следующей расчётной формулой [1, с.19].

$$S_{t_i} = S_k(1 - e^{-\alpha t_i}) \quad (1)$$

Для этого предварительно обратимся к рис. 1, где схематически плавной кривой показана теоретическая функция осадки инженерного сооружения, описываемая выражением (1) и возможные случаи её аппроксимации кусочно-линейными функциями $S_n(t)$, при условии, что

геодезические наблюдения проведены: а - через равные интервалы, т.е.

$$\Delta t_{i+1,i} = t_{i+1} - t \rightarrow const$$

б - через равные приращения осадок, т.е. когда $\Delta S_{t_{i+1,i}} = S_{t_i} \rightarrow const$; в - при равномерном приближении функции $S_n(t)$ к функции (1), т.е. когда

$$\Delta S_{t_i + \frac{1}{2}} = \frac{S_{t_{i+1}} - S_{t_i}}{2} - S_{t_i + \frac{1}{2}} \rightarrow const \quad (2)$$

Получение наибольших значений отклонений $\Delta S_{t_i + \frac{1}{2}}$ аппроксимируемых кусочно-

линейных функций $S_n(t)$ на аппроксимируемой S_t , на разных участках даёт основание полагать, что они являются двумя крайними случаями планирования сроков производства геодезических наблюдений при заданном их количестве. Поэтому в таком случае возникает задача организации геодезических наблюдений, обеспечивающих наилучшее приближение функций $S_n(t)$ к S_t , полученные при этом результаты позволят объективно оценить процесс деформации с учётом её скорости, интервала времени между наблюдениями и количество наблюдений, что может служить одним из критериев оптимальности при исследовании геодезическим методом деформации инженерных сооружений, обеспечивает минимум затрат при необходимой точности, получения динамической картины деформации сооружений, определения необходимого состава и объёма наблюдений.

В рассмотренной задаче кривая осадки, описываемая выражением (1), аппроксимируется кусочно-линейной функцией (рис.1) в результате которого получается совокупность отрезков линейных функций, ломаное звено которых строится в соответствии с выражением

$$S_{t_{n+1}} = S_t + S_{t_n} (t_{i+1} - t_i) \quad (3)$$

Как и во всех задачах интерполяции нас в первую очередь интересует точность формулы, которую можно повысить, отказавшись от требования равенства узлов интерполяции.

При выборе критерия оптимальности приближения функций $S_n(t)$ к функции S_t можем исходить из условия, что на дискретном множестве отрезков $[ab]$ максимальное отклонение $\Delta_{\max} = \max[S_{t_i} - S_n(t)]^2 \Delta_t$ средние квадратические отклонения при данном числе узлов n

$$\Delta_{k^2} = \frac{1}{b-a} \sum [S_{t_i} - S_n(t_i)]^2 \Delta_{t_i} \quad (4)$$

были максимальными.

Критерий (4) даёт наилучшее приближение и в случае применения аппроксимирующего полинома фиксированной степени, т.е. полинома равномерного приближения. В этом случае процесс осадки инженерного сооружения описывается полиномом n -й степени:

$$S_n = a_0 + a_1 t + a_2 t^2 + \dots + a_n t^n \quad (5)$$

здесь t — время наблюдений или номер цикла, если измерения проводят через равные промежутки времени: $a_0, a_1, a_2, \dots, a_n$ коэффициенты уравнения. Вычисление значений коэффициентов многочлена S_t и дальнейшее равномерное приближение к функции $\delta_{c \ll}$ весьма трудоёмко.

Критерий (3) и (4) обладают свойством аддитивности, т.е. складывается из элементарных значений того же критерия полученных на отдельных точках.

Сформулированная выше задача является дискретной задачей оптимального управления заключающейся в выборе таких узлов интерполяции t_{i_i} обеспечивающих наилучшее приближение аппроксимирующей кусочно-линейной функции $S_n(t)$ к аппроксимируемой S_{t_i} [2, с.17].

Поэтому она поддаётся лишь численным методам решения, требующим вычисления приращения осадки, ΔS_{ij} при различных Δt_{ij} . Получаемые при таких значениях уравнения типа (3) называются функциональными. В состав таких уравнений одна и та же функция входит при разных значениях аргументов и поэтому их решение требует применения метода динамического программирования, разработанного Р.Беллманом [2, с.25].

Сущность этого метода базируется на использовании следующего принципа оптимальности, если некоторая последовательность решений оптимальна, то отдельные последующие решения внутри её оптимальны по отношению предыдущего решения.

Критерий оптимальности (4) для рассматриваемого нами примера может быть представлена в следующем виде:

$$[\Delta^2] = \sum_{i=0}^n \left(\frac{S_{t_i} + S_{t_{i+1}}}{2} - S_{t_{i+\frac{1}{2}}} \right)^2 \rightarrow \min \quad (6)$$

Для достижения этой цели разложим слагаемые правой части выражения (6) к виду

$$\Delta = \frac{S_{t_0} + S_{t_1}}{2} - S_{t_{\frac{1}{2}}} = \frac{S_{t_1} + S_{t_2}}{2} - S_{t_{\frac{1}{2}}} = \dots = \frac{S_{t_i} + S_{t_{i+1}}}{2} - S_{t_{i+\frac{1}{2}}} \quad (7)$$

Заменив значения функции S_{t_i} (1) со значениями её соответствующих аргументов после преобразования полученного имеем:

$$-e^{-\alpha t_i} + 2e^{-\alpha t_{i+\frac{1}{2}}} - e^{-\alpha t_{i+1}} - \frac{2\Delta}{S_k} = 0$$

т.к.

$$t_{i+\frac{1}{2}} = t_i + \Delta t_{i+\frac{1}{2}}, \quad t_{i+1} = t_i + 2\Delta$$

то

$$e^{-\alpha t_i} - 2e^{-\alpha(t_i + \Delta t_{i+\frac{1}{2}})} - \frac{2\Delta}{S_k} = 0$$

откуда

$$e^{-\alpha t_i} (e^{-2\alpha \Delta t_{i+\frac{1}{2}}} - 2e^{-\alpha \Delta t_{i+\frac{1}{2}}} + 1) - \frac{2\Delta}{S_k} = 0 \quad (8)$$

Такое уравнение можно образовать из любой составляющей выражения (6), т.к. дата начального наблюдения t_i назначается или вычисляется по рекуррентной формуле (4), при вычислении её первого множителя является определённым числом заданным или вычисляемым по результатам предыдущих наблюдений. Поэтому, разделив все составляющие выражения (8), получим квадратное уравнение следующего вида

$$e^{-2\alpha \Delta t_{i+\frac{1}{2}}} - 2e^{-\alpha \Delta t_{i+\frac{1}{2}}} + 1 - \frac{2e^{-\alpha t_i}}{S_k} = 0 \quad (9)$$

Решение этого уравнения относительно $e^{-\Delta t_{i+\frac{1}{2}}}$ с использованием отрицательного корня, дающего значение меньше единицы, позволяет последовательно находить $\Delta e_{i+\frac{1}{2}}$, по рекуррентной формуле

$$\Delta t_{i+\frac{1}{2}} = \ln(1 - \sqrt{\frac{2\Delta e^{-\alpha t_i}}{S_k}}) / \alpha \quad (10)$$

и предвычислить сроки осуществления последующих $i+1$ циклов наблюдений по формуле

$$t_{i+1} = t_i + 2\Delta t_{i+\frac{1}{2}} \quad (11)$$

Таким образом, формулы (10), (11) при известных значениях t_i , α , S_k , определённых по результатам первых трёх циклов наблюдений по методике, дают возможность рассчитать приемлемые сроки осуществления последующих циклов наблюдений, что позволяет оптимально организовать сроки осуществления каждого цикла геодезических наблюдений при заданном их количестве и точности [4, с.31].

Таблица

$\Delta=5\text{мм}$	T_i	1,0	2,3	3,4	6,1	9,7	20,2	
	St_i	114	208	282	336	370	385	
$\Delta=3\text{мм}$	T_i	0,8	1,7	2,8	4,1	5,8	8,2	12,1
	St_i	90	168	235	288	331	361	379
$\Delta=1\text{мм}$	T_i	0,4	0,9	1,4	2,0	2,6	3,4	4,2
	St_i	53	1,3	148	190	228	261	290
	T_i	5,1	6,2	7,5	9,3	11,8	16,3	
	St_i	316	338	355	369	378	38	

Для иллюстрации возможности практической реализации изложенной методики на конкретном случае воспользуемся полуэмпирической формулой, описывающей процесс осадок гребня плотины Каттасайского водохранилища, имеющей вид

$$S_t = 385,1(1 - e^{-0,338t}) \quad (12)$$

Данные этой таблицы свидетельствуют, что при аппроксимации исследуемой экспоненциальной функции осадки плотины S_t (1) совокупностью отрезков кусочно-линейной функции $S_n(t)$ (где n – число наблюдений) с максимальным отклонением $D = 5$ мм достаточно проводить 6 циклов геодезических наблюдений в сроки, близкие к приведённым в первой строке таблицы с расширяющимися

интервалами по времени и получить при этом величины осадок примерно приведенным во второй строке, а при $A = 3$ мм требуется увеличить количество циклов геодезических наблюдений до 14.

Рассмотренный пример свидетельствует, что при заданном количестве наблюдений и при известных значениях S_k и α полученных теоретическим расчётом или по результатам трёх циклов наблюдений описанным в

появляется возможность организовать сроки производства последующих циклов геодезических наблюдений так, чтобы функция осадки наилучшим образом аппроксимировалась совокупностью кусочно-линейных или других функций, достоверно описывающих процесс осадки инженерного сооружения[4, с.42].

Реализация разработанной методики по рациональной организации геодезических наблюдений может осуществляться по следующей технологической последовательности.

1. По результатам первых трёх циклов геодезических наблюдений или теоретически

определяются параметры S_k и a функции осадки.

2. По полученной формуле прогнозируется период возможной стабилизации осадки сооружения, по достижению которой предполагается прекращение геодезических наблюдений.

3. Назначается требуемая точность и общее число наблюдений, и рассчитываются даты производства каждого цикла геодезических наблюдений по формулам (10), (11).

4. После осуществления каждого цикла наблюдений уточняются значения параметров полуэмпирической формулы (1) и рассчитывается срок производства последующих циклов наблюдений.

Список использованной литературы

1. Нурматов Э. Х. Анализ и прогноз средней осадки сооружения по результатам трех циклов наблюдений. Геодезия в гидромелиоративном и гидротехническом строительстве. ТИИИМСХ, 1998. с. 18-23.
2. Мубораков Х. Геодезия 2007.с. 365.
3. Авчиев Ж. Амалий геодезия.с. 424. Тошкент 2010 г.
4. Цитович Н. А. Механика грунтов. М.: Высшая школа. 1983.с.211.
5. Федоренко Р. П. Приближенное решение задач оптимального управления. М.: Наука, 1988. с.484.
6. Кемниц Ю. В. Определение параметров эмпирических формул методом наименьших квадратов. М.: Недра, 1972. с.172.

Ойматов Рустам Камариддинович

Лауазымы: “Геодезия және геоинформатика” кафедрасының доценті, Ташкент ирригация және мелиорациялау институты

Пошталық мекен-жайы: 100000, Өзбекстан Республикасы, Ташкент қ., Кари Ниязий к. 39

Ұялы тел: 998909323567

Исломов Уткир Пирметович

Лауазымы: “Геодезия және геоинформатика” кафедрасының аға оқытушысы, Ташкент ирригация және мелиорациялау институты

Пошталық мекен-жайы: 100000, Өзбекстан Республикасы, Ташкент қ., Кари Ниязий к. 39

Ұялы тел: 998903710959

Успанкулов Бекжан Мусабекович

Лауазымы: “Мемлекеттік кадастрлар” кафедрасының ассистенті, Ташкент ирригация және мелиорациялау институты

Пошталық мекен-жайы: 100000, Өзбекстан Республикасы, Ташкент қ., Кари Ниязий к. 39

Ұялы тел: 998909601645

Инженерлік құрылымдардың шөгінділерінің геодезиялық бақылауларын бағдарламалау туралы

Ойматов Рустам Камариддинович

Должность: доцент кафедры “Геодезии и геоинформатики” Ташкентского института ирригации и механизации сельского хозяйства

Почтовый адрес: 100000, Республика Узбекистан, г. Ташкент, ул. Кари Ниязий 39

сот. тел: 998909323567

Исломов Уткир Пирметович

Должность: старший преподаватель кафедры “Геодезии и геоинформатики” Ташкентского института ирригации и механизации сельского хозяйства

Почтовый адрес: 100000, Республика Узбекистан, г. Ташкент, ул. Кари Ниязий 39

сот. тел: 998903710959

Успанкулов Бекжан Мусабекович

Должность: ассистент кафедры “Государственные кадастры” Ташкентского института ирригации и механизации сельского хозяйства

Почтовый адрес: 100000, Республика Узбекистан, г. Ташкент, ул. Кари Ниязий 39

сот. тел: 998909601645

О программировании геодезических наблюдений за осадками инженерных сооружений

Oymatov Rustam Kamariddinovich

Position: associate Professor of the Department “Geodesy and Geoinformatics” of the Tashkent Institute of irrigation and mechanization of agriculture, Tashkent city

Mailing address: 100000, Republic of Uzbekistan, Tashkent, st. Kari Niyaziy 39

Mob. phone: 998909323567

Islomov Utkir Ermatovich

Position: senior lecturer of the Department “Geodesy and Geoinformatics” of the Tashkent Institute of irrigation and mechanization of agriculture, Tashkent city

Mailing address: 100000, Republic of Uzbekistan, Tashkent, st. Kari Niyaziy 39

Mob. phone: 998903710959

Uspankulov Bekjan Musabekovich

Position: Teacher of the Department " State cadastre " Tashkent Institute of irrigation and mechanization of agriculture, Tashkent city

Mailing address: 100000, Republic of Uzbekistan, Tashkent, st. Kari Niyaziy 39

Mob. phone: 998909601645

About programming of geodetic observations of deposits of engineering constructions

ОӘЖ 628.51

Абсеитов Ерболат Тлеуситович

техника ғылымдарының кандидаты, Л.Н. Гумилев атындағы Еуразия Ұлттық Университеті, Астана қ.

e-mail: erbolat_1262@mail.ru

Джумадилова Назым Муратказыевна

оқытушы, Л.Н. Гумилев атындағы Еуразия Ұлттық Университеті, Астана қ.

e-mail: nazym@list.ru

ҚАЗАҚСТАН РЕСПУБЛИКАСЫНДАҒЫ ӨНІМНІҢ САПАСЫН БАСҚАРУДЫҢ КЕШЕНДІ ЖҮЙЕСІН ЕНГІЗУ

Бұл мақалада тұтынушылар нарығында экологиялық таза өнімдерінің мәселелері және оларды шешу жолдары қарастырылған. Соңғы уақытта әлемдік нарықта экологиялық таза азық-түлік өнімдері көптеп пайда болуда. Экологиялық тауарлар тұтыну мәдениетін қалыптастыратын үлкен жарнамалық компаниялар арқылы кең таралып келеді. Жыл сайын экологиялық тауарлар түрлерінің саны артып отыр. Сонымен қатар, өнімнің өндірушілеріне де назар аудару керек.

Түйін сөздер: стандарт, экологиялық таза өнім, қоршаған орта, экологиялық қауіпсіздік, сәйкестендіру, бақылау, тасымалдау, сақтау, кәдеге жарату.

В данной статье представлены вопросы экологической чистой пищевой продукции на потребительском рынке и возможные пути их решения. В последнее время на мировом рынке появляется все больше и больше экологически чистых продуктов питания. Сейчас в сегменте мирового рынка можно встретить огромное количество товаров, произведенных из экологически чистого сырья. Экологические товары во многом обязаны своей популярностью огромным рекламным кампаниям, которые сформировали культуру потребления. С каждым годом увеличивается количество видов экологических товаров. При этом стоит внимательно относиться и к самим производителям такого вида продукции.

Ключевые слова: стандарт, экологический чистый продукт, окружающая среда, экологическая безопасность, идентификация, контроль, транспортирование, хранение, утилизация.

This article presents the issues of ecological clean food products in the consumer market and possible solutions to them. Recently, more and more environmentally friendly foodstuffs are appearing on the world market. Now in the segment of the world market you can find a huge amount of goods produced from environmentally friendly raw materials. Environmental goods largely owe their popularity to the huge advertising campaigns that shaped the culture of consumption. Every year the number of types of environmental goods increases. At the same time, it is worth paying close attention to the manufacturers themselves of this type of product.

Keywords: standard, ecological clean product, environment, ecological safety, identification, control, transportation, storage, utilization.

2018 жылы әлем халқының саны жеті жарым миллиардқа жетті, 2050 жылға қарай бұл көрсеткіш 9 миллиардтан асады. Мүмкін, өркениеттің басты проблемалары - азық-түлік қауіпсіздігін қамтамасыз ету, планетаның ресурстарын үнемдеу және өмір сүру деңгейін көтеру. Сол себепті өндірушілер экологиялық таза (органикалық) азық-түлік өнімдерін ғана өндіруді көздеп келеді.

Дәстүрлі азық-түлік өнеркәсібі - бұл тағам өнімдерінің өсіп келе жатқан ұрпақты химия және гендік инженерия саласындағы жетістіктерді пайдалану, кірісті арттыратын жалғыз тәсіл болып есептеледі. Экологиялық өндіріс табиғат ресурстарын және адам денсаулығын сақтауды басқарудың табиғи әдістерін ғана қолданады.

Көптеген еуропалық елдер экологиялық өнімді өндіруді және оларды дамытуға елеулі күш жұмсайды. Еуропалық Одақта органикалық (биологиялық) өнімге қатысты қатаң заңнама орныққан. Оның міндеттері келесідей тұжырымдалады: қоршаған ортаға зиян келтірмейтін өнімдердің сапасын бақылау, өндіру, таңбалау және бақылау ережелерін белгілеу, экологиялық таза өнімдердің сапасын бақылау, тұтынушыларды қорғау, тұтынушыларға органикалық өнімдер туралы ақпараттандыру, өндіріс әдістерін және адам денсаулығына және өмірге қолайлы әсер ету туралы ережелерді белгілеу.

Соңғы уақытта әлемдік нарықта экологиялық таза азық-түлік өнімдері көптеп пайда болуда. Батыста және Америкада табиғи таза тағамдар ерекше сұранысқа ие. Сарапшылардың

айтуынша, соңғы он жылда экологиялық тауарлар нарығы көлемі он есеге артып, 308 миллиард долларға жетті. Экологиялық таза өнімдерді шығаратын әлемдік көшбасшылардың қатарында АҚШ, Франция, Канада, Жапония, Германия бар. Енді әлемдік нарық сегментінде экологиялық таза шикізаттан өндірілген тауарлардың үлкен көлемін табуға болады. Мұндай өнімдерге тамақ өнімдері, кір жуу ұнтағы және қоспалар, жуғыш заттар және басқа да фармакологиялық препараттарды жатқызуға болады [1].

Экологиялық тауарлар тұтыну мәдениетін қалыптастыратын үлкен жарнамалық компаниялар арқылы кең таралып келеді. Жыл сайын экологиялық тауарлар түрлерінің саны артып отыр. Сонымен қатар, өнімнің өндірушілеріне де назар аудару керек. Әдетте, жапсырмадағы ЭКО немесе ВІО сөздерінің болуы бұл өнімнің экологиялық таза екендігін білдірмейді.

Өнімнің экологиялық тазалығы оның қасиеттеріне, қоршаған ортаға, сондай-ақ адам ағзасына әсерінен көрінеді. Мысалы, саңырауқұлақтарды айтуға болады. Олар табиғи жағдайда өсіріледі және табиғи тыңайтқыштар пайдалануы, ал кез келген химиялық өңдеу өндірістен шығарылуы керек.

Тек сонда ғана тауарлар экологиялық таза болып есептеледі. Сондай-ақ мұнда пайдаланылғаннан кейін тауардың пайдалану дәрежесін сипаттау қажет. 90-жылдардың басында Еуропада экологиялық таза өнімдердің жүйесі, бақылауы және сертификаттауы пайда болды. Сертификатталған тауарлар таңбаланғаннан кейін ғана өнім экологиялық таза болып есептеледі [2].

Өсімдіктердің өсуі мен дамуы негізінен тамақтану жағдайларына және тіршілік ортасына байланысты. Топырақ эрозиясымен, тұздану мен суды ағызумен байланысты тамыр арқылы тамақтануды бұзу өсімдік өнімділігінің төмендеуімен және өсімдік шаруашылығы өнімдерінің сапасының нашарлауымен қатар жүреді. Эрозияға ұшыраған егістіктерде өсірілген бидай дәнінде ақуыз, крахмал, глютен, микроэлементтердің мөлшері азаяды. Астықтың азық-түлік құндылығы азайып, сапасы нашарлайды.

Өсімдік өнімдерінің сапасы өсірілетін орындары ластанған кезінде қатты нашарларды. Көбінесе, қоршаған орта ауыл шаруашылығында пайдаланылатын өнеркәсіптік қалдықтары, пестицидтер, мал

шаруашылығы кешендермен қалдықтарымен ластанады. Қоршаған ортаның ластануы азот (және азот) қышқылдарының көп мөлшерде, пестицидтердің, ауыр металдардың қалдықтары мен өсімдік тіндеріндегі радионуклидтердің жиналуын тудыруы мүмкін. Ластаушы заттар мен ксенобиотиктердің әсерінен өсімдік азық-түлік шикізаты мен азық-түлік өнімдерінің сапасы төмендейді. Көкөніс тағамдары сапасыз, көбінесе зиянды және тіпті улы және патогенді болып келеді (адамдарға патогендік) [2].

Азық-түлік тізбегінде көшіп-қонған көптеген химиялық қосылыстар жаңа формаларға айналады. Олардың кейбіреулері зиянсыз, ал басқалары, керісінше, зиянды болады. Тұрақты химиялық заттар мен ұзақ өмір сүретін радионуклидтердің концентрациясы тамақ тізбегі, оның ішінде адам ағзасындағы соңғы байланыстарда артады. Жануарлар денесіндегі ластаушы заттар мен ксенобиотиктердің әсерінен мал шаруашылығы өнімдерінің сапасы төмендейді. Азық-түлік шикізаты және жануарлардан алынатын тамақ өнімдері жиі сапасыз немесе тіпті зиянды, патогенді болып кетеді [3].

Қазақстанда «Экологиялық таза өнім» концепциясы Экологиялық кодекс пен «Азық-түлік қауіпсіздігі туралы» Қазақстан Республикасының Заңы қабылданғаннан кейін енгізілді, сондай-ақ ҚР СТ 1618-2007 мемлекеттік стандартының енгізілуі, экологиялық таза өнімдер, негізгі ережелері де бар.

Бұл құжаттар «экологиялық таза өнімдер» (экологиялық таза тамақ өнімдері) тұжырымдамасымен бірге «экологиялық тәуекел», «экологиялық нормалау», «экологиялық қауіпсіздік», «экологиялық таңбалау», «экологиялық таза зат» таза өнімдер. «Өнімдермен (буып-түю, өңдеу жабдықтары) байланыста қолданылатын материалдар адам мен қоршаған ортаға зиянды әсер етпеуі керек. Міне, буып-түюге мысалы ретінде, қаптамадағы өнімдерді сатып алдыңыз: қаптамасын алып тастадыңыз және қолдандыңыз. Қаптаманы қайда қою керек?

Қазақстан Республикасының осы әзірленген 1618-2007 стандарт талаптары өңдеудің түбегейлі жаңа жүйесін құруға талпындырады, өндіруші мен мемлекеттің алдында қалдықтарды жинау бойынша өз міндеттері болады. Өндіруші қайта пайдалануға болатын буып-түю материалын өндіруді қарастырып қолдану керек. Қайталама материалдық немесе

энергетикалық ресурстарды биологиялық разрядтауға қабілетті осындай пакетті құру және пайдалануды көздеуі керек және осы ақпаратты тұтынушыға жеткізу.

Мемлекет қалдықтарды жинау және өңдеу жүйесін құруды және тиімділігін қамтамасыз етуді ұйымдастырады [4].

Экологиялық таза өнім - қоршаған ортаға зиянды заттардың сапасы мен деңгейін қоршаған ортаға және адам денсаулығына зиян келтірмейтін экологиялық жағдайлар мен технологиялары мен жабдықтарын пайдалану арқылы шығарылатын өнімдер.

Бұл тұжырымдама өте кең ауқымда қолданылады және шикізат пен дайын өнім, кәсіпорын, өндіріс және технологияларды қамтиды. Онда азық-түлік, ауылшаруашылық, құрылыс, инженерлік, энергетикалық және мұнай-химия өнімдері, пайдалы қазбалар және т.б. болуы мүмкін. Мысалы, күкірт пен парафиннен басқа майлар; күкірт, бензол мен қорғасынның аз мөлшерде бензиндер; ластаушы заттар (пестицидтердің қалдықтары, микотоксиндер, радионуклидтер, улы және химиялық элементтер) стандарттарымен рұқсат етілгеннен аз мөлшерде аз мөлшерде азық-түлік өнімдері.

Бүкіл әлем сол арқылы қоршаған ортаға және адам денсаулығына теріс әсерін азайту, экологиялық таза өнімдерді жасауға жұмыс жасап жатыр. Еуропада, мысалы, органикалық егіншілік туралы заң, оның орнына әдетте пайдаланылатын минералдық тыңайтқыштар мен пестицидтерді, топырақ жануарлар арнайы жерлерде өсіріледі. Экологиялық таза өнімдерді өсірілетін далалық өңдеу технологиясы да басқаша.

Стандарт зиянды заттардың мазмұны Қазақстан Республикасының аумағында белгіленген тәртіппен қабылданған нормативтік құжаттарда белгіленген рұқсат етілген деңгейден аспайтын және шикізатқа, дайын өнімдерге, оның өндірісінде пайдаланылатын жабдыққа және технологиялық процестерге қойылатын жалпы талаптарды белгілейтін экологиялық таза өнімдерге қолданылады. Стандарттың ережелері өндірушілер, тұтынушылар және бақылаушы ұйымдардың пайдалануына арналған [4]

ҚР СТ 1618-2007 бойынша шикізаты пен дайын өнім қолайлы қоршаған орта жағдайларында өсірілуі көзделеді, тіпті жер де аса ұқыптылықпен пайдаланылуы керек. Олар генетикалық түрлендірілген көздерден және

радионуклидтердің, пестицидтердің қалдық құрамын және оларды шикізатта, дайын өнімдерде және қоршаған ортаға минералдық тыңайтқыштарды техникалық регламенттерде қабылданған мәндерден аспауы керек.

Тірі немесе өлі зиянкестермен олардың қалдықтарымен ластанбауы, сыртқы иістерге ие болмауы және вирустар мен инфекцияның көзі және тасымалдаушысы болмауы керек. Азық-түлік өнімдеріне және басқа да қосындыларға оның сипаттамаларын жақсарту үшін енгізілген табиғи түрде болуы тиіс.

Осылайша, экологиялық таза өнімдер кез келген түрдегі ластанудан (микробиологиялық, радиологиялық, токсикологиялық, химиялық) таза болуы керек.

Әрине, мінсіз өнім сирек кездеседі, бұл тұтынушының әрекетіне байланысты. Бұл туралы көп жұмыс істелуде. Өнімдерді өндіру процесі технологиялық сызықтарды құру арқылы қорғалуға тырысады, өндіріс кезінде өніммен жұмыс істейтін қызметкердің байланыстары азайтылады, бұл миф емес, өмірдің ақиқаты, сапа мен қауіпсіздік үшін күрес. Бұл субъектілердің қызығушылығына қол жеткізу: билік – қауіпсіздік, ал бизнес - тұтынушы мен нарық үшін қызмет атқарады.

Экологиялық таза өнімдердің бар екендігі рас, бірақ оның аналогынан әлдеқайда да көп ластанған және қымбат тұратындығы құпия емес. Өйткені оны өндіруге кететін шығындар көп қаржыны талап етеді. Экологиялық таза өнім өндіру жолы сапа менеджменті жүйесін енгізу болып табылады. Осы жұмыстың нәтижесінде халықаралық стандарттар ISO 9000 және ISO 14000 негізінде экологиялық менеджмент жүйесі 2016 жылдан бастап 161 елдерінде 776 608 кәсіпорындар мен ұйымдар сапа менеджменті жүйесін енгізіп сертификатталғанын атап өткен жөн және әлемнің 138 еліндегі 111162 кәсіпорын - экологиялық менеджмент жүйесі енгізілген [5].

Қазақстанда (2017 жылға қарай) сапа менеджменті жүйесі 1000-нан астам кәсіпорындар мен ұйымдары сертификатталды, ал экологиялық менеджмент жүйесі - 30-дан астам. Әрине, бұл болашақ үшін үлкен. Республика Президенті мен Үкіметі стратегиялар, жоспарлар мен бағдарламалар қабылдау жолымен бұл мәселеге тұрақты және мақсатты түрде жәрдемдесетінін атап өтілген. Мемлекет басшысының халыққа берген соңғы сөзі халықаралық сапа менеджменті мен қоршаған ортаны басқару жүйелеріне,

өнімдерге арналған техникалық стандарттарға көшу міндетін қойды.

Техникалық реттеу және метрология комитетінің (бұдан әрі - Комитет) міндеттерінің бірі өмірлік циклдің барлық кезеңдерінде өнімдер мен басқа да құралдардың сапасы мен қауіпсіздігін қамтамасыз ету болып табылады. Мемлекеттің шегінде және одан тыс жерлерде сауда қатынастарын жеңілдететін заңнаманы қолдау жөніндегі ұйымдарды стандарттау; ведомствоаралық өтінімге сәйкес және мемлекеттің, бизнес пен тұтынушылардың мүдделерінің теңгерімін ескере отырып; терминология, сәйкестендіру, жіктеу, қабылдау, бақылау, тасымалдау, сақтау және жою арқылы мүдделі тараптарды біріктіру.

Біз стандартты коммуникация құралы және оны қолданатын нақты техникалық нормалар екенін ұмытпауымыз керек, біз сол тілде сөйлейміз, бізде тұрақты жұмыс нәтижелерін тануға және өнім сапасы мен қауіпсіздігіне қойылатын белгіленген талаптарға сәйкестігін дәлелдеуге мүмкіндік бар.

Жыл сайын Комитет «Алтын сапа» сапа және бәсекелестік-көрме саласындағы жетістіктері үшін Қазақстан Республикасы Президентінің сыйлығына конкурс ұйымдастырады және өткізеді. Экологиялық талаптар, менің ойымша, сападан да бірінші тұрады, өйткені адамдардың өмірі мен денсаулығы, қоршаған ортаның қауіпсіздігін қамтамасыз ету ең үлкен міндет.

Комитетпен қоршаған ортаны қорғау (ТК 13 және ТК 39) саласындағы стандарттау жөніндегі екі техникалық комитеттер құрылып бекітілген және Халықаралық Экология Академиясының негізінде құрылған экологиялық таза өнімдерді стандарттау жөніндегі бір техникалық комитет (ТК 60), ол 3 мемлекеттік стандарттарды әзірлеуге қатысады: ҚР СТ 1618-2007 бекіткен, экологиялық таза өнім белгісінің стандарттары мен оны қолдану тәртібі.

Комитет стандарттау бойынша үш зерттеу жұмысын жүргізді. Бірінші стандарт таза отынды нормативтік қамтамасыз ету саласында, екінші және үшінші - су, ет және ет өнімдерін өндіруді нормативтік қамтамасыз ету және сапаны бақылау саласында. Қазақстан Республикасының аумағында орналасқан көлік құралдарымен атмосфераға зиянды заттармен күрес бүгінгі күннің қаншалықты өткір мәселесі екендігін бәрі біледі. Бір Алматыда бұл көрсеткіші Республика белгілеген нормалардан 6 есе жоғары, бұл көрсеткіш Мәскеу мен Нью-Йорктен үш есе жоғары.

Бұл экологиялық таза өнімдерді сипаттайтын қандай талаптар мен көрсеткіштер бар екенін анықтауымыз керек, содан кейін оларды іске асыруға дайындығымызды және нормативтік базаны алдын-ала дайындауға кірісу үшін бізде бақылау әдістерінің бар-жоғын анықтау керек.

Мысалы, ауыз суға қатысты қолданыстағы стандарттар мен санитариялық ережелер бойынша 20-дан 44-ге дейін көрсеткіштер бақыланады, ал Австралия мен Францияның ауыз суға арналған кодексі бойынша құжаттарда бұл көрсеткіштер 200-ден асады. Біз қандай жолмен жүруіміз керек, олардың жолымен жүру олар көптеген себептерге байланысты, біріншіден, қажетті нормативтік базаның жоқтығы [6].

Қазақстандағы нарықтық экономиканың дамуы қазақстандық ұйымдар мен кәсіпорындардың өнімдерін өндіретін және қызмет көрсететін кәсіпорындардың, соның ішінде менеджмент жүйелерін әзірлеу мен енгізу бойынша консалтингті, халықаралық стандарттарға сәйкес келетін сапа менеджмент жүйелерін басқару саласындағы аудиторлық мамандарды даярлаудың ұлттық жүйесін құруды, сондай-ақ қызметтерді ұсынатын кәсіпорындардың серпінді және сапалы дамуына ықпал ететін болады. Бұл Қазақстанның әлемдік кеңістікке ықпалдасуына мүмкіндік береді.

Осылайша, 2020 жылға қарай интеграцияланған менеджмент жүйесін енгізетін кәсіпорындардың саны екі мыңға дейін артады, жеке менеджмент жүйесін үш мыңға дейін жеткізетін кәсіпорындар саны. Сарапшылар аудиторларының саны басқару жүйесінің барлық бағыттарында екі еселенеді деп күтілуде, оның ішінде Қазақстан Республикасының сарапшы аудиторларының жартысы халықаралық тізілімде тіркеледі және жақын және алыс шет елдерде танылады [6].

Осылайша, 2020 жылға қарай интеграцияланған менеджмент жүйесін енгізетін кәсіпорындардың саны екі мыңға дейін артады, жеке менеджмент жүйесін кәсіпорындар үш мыңға дейін жеткізетін болады. Сарапшы аудиторларының саны сапа менеджмент жүйесінің барлық бағыттарында екі еселенеді деп күтілуде, соның ішінде Қазақстан Республикасының сарапшы аудиторларының жартысы халықаралық тізілімге тіркеледі және жақын және алыс шет елдерде танылады.

Негізгі ережелерді енгізу нәтижесінде кәсіби дағдылар деңгейін қолдайтын ынталандыру жүйесі жасалады, адами әлеуеттің рөлі арта түседі, бұл Қазақстанның стратегиялық міндеттерін шешуге ықпал ететін әлемдегі бәсекеге қабілетті отыз елдің бірі бола алады.

Осыған байланысты жоғарыда аталған міндеттерді шешудің жаңа тәсілін қолдану қажеттілігі туындады. Отандық өнімдердің бәсекеге қабілеттілігін қамтамасыз ету, отандық өнімдердің қауіпсіздігін қамтамасыз ету, өнімнің сапасын жоғары деңгейге жеткізу, заманауи менеджмент жүйелерін енгізуді көздейтін қазақстандық өнімдердің экспортын сыртқы нарықтарға кеңейту мәселелерін шешу [6].

Өнімдердің сапасын арттыру мәселесін жүзеге асыру үшін өндірілетін өнімнің барлық түрлерінің сапасын едәуір жақсарту, оның жалпы көлеміндегі жоғары сапалы өнім санының үлесін арттыру, заманауи талаптарға сай өнімдердің жаңа түрлерін шығаруды кеңейту сапаны басқарудың кешенді жүйесін кеңінен енгізу қажет [7].

Өнімдердің экологиялық тазалығының деңгейінің объективті сипаттамасы көп факторлы коэффициентке және рұқсат етілген шоғырлануға байланысты сыныптар мен топтарға сараланған түрде анықталады. Бұл тұтынушылардың ауқымын кеңейтетін және экологиялық қауіпсіз өндірісті біртіндеп ілгерілету үшін алғышарттар жасайтын халықтың табысына, кірістілік деңгейі мен экологиялық шектеулерге байланысты өнім бағасын саралауға мүмкіндік береді [8].

Табыстылығын жоғарылату және экологиялық таза өнімдердің өзіндік құнын төмендету үшін күрделі шығындардың төмендеу қарқыны прогрессивті және пропорционалды шығындардың өсу қарқынынан асып кетуі керек. Осылайша, өнімнің сапасын арттыру маңызды фактор болып табылады; әлеуметтік өндірістің тиімділігі, жұмысшылардың материалдық және әлеуметтік-мәдени қажеттіліктерін толық қанағаттандыру.

Қолданылған әдебиеттер тізімі

1. Акишев Н.К. Системный подход к управлению качеством пищевых продуктов. //Пищевая и перерабатывающая промышленность Казахстана № 6, 2007 – с. 44-45.
2. Качество - главный фактор для получения конкурентных преимуществ. Мир качества. № 2 2015-3 с.
3. Шақкалиев А.А., Канаев А.Т., Альчиканова А.Т «Стандартизация» - Астана, 2013. – С. 204-206.
4. Закон Республики Казахстан от 21 июля 2007 года № 301-III «О безопасности пищевой продукции» (с изменениями и дополнениями по состоянию на 21.04.2016 г.)
5. Есмұханов Е. Новая версия международного стандарта ИСО 9001:2015. Успех № 3, 2014 – с. 20-23.
6. Послание Президента РК Назарбаева Н.А. народу Казахстана «Новые возможности развития в условиях четвертой промышленной революции», Астана – 10 января 2018.
7. Концепция развития системы менеджмента в Республике Казахстан до 2015 года. Астана, 2008.
8. СТ РК 1618-2007

Абсеитов Ерболат Тлеуситович

Лауазымы: техника ғылмдарының кандидаты, доцент Абсеитов Е.Т., «Стандарттау және сертификаттау» кафедрасы, Л.Н. Гумилева атындағы ЕҰУ, Астана қаласы, ҚР.

Пошталық мекен-жайы: 010000, Қазақстан Республикасы, Астана қ., Айғаным к. 23;

Ұялы тел.: +77758881062

Джумадилова Назым Муратказыевна

Лауазымы: оқытушы Джумадилова Н.М «Стандарттау және сертификаттау» кафедрасы, Л.Н. Гумилева атындағы ЕҰУ

Пошталық мекен-жайы: 010000, Қазақстан Республикасы, Астана қ., Е-10 к., 2 үй, 113 пәтер

Ұялы тел.: +77786939663

Қазақстан Республикасындағы өнімнің сапасын басқарудың кешенді жүйесін енгізу

Абсеитов Ерболат Тлеуситович

Должность: кандидат технических наук, доцент кафедры «Стандартизация и сертификация», факультет «Транспортно – энергетический», Евразийский Национальный Университет им. Л.Н. Гумилева

Почтовый адрес: 010000, Республика Казахстан, г.Астана, ул.Айғаным 23

Сот.тел.: +77758881062

Джумадилова Назым Муратказыевна

Должность: преподаватель кафедры «Стандартизация и сертификация», факультет «Транспортно – энергетический», Евразийский Национальный Университет им. Л.Н. Гумилева

Почтовый адрес: 010000, Республика Казахстан, г.Астана, ул. Е-10, дом 2, кв 113

Сот.тел.: +77786939663

Внедрение комплексной системы управления качеством продукции в РК

Abseitov Erbolat Tleusitovich

Position: Candidate of Technical Sciences, Associate Professor Abseitov E.T., Department of Standardization and Certification ENU them. L.N. Gumilev

Mailing address: 010000, Republic of Kazakhstan, Astana, Aiganym str.23

Mob.phone.: +77758881062;

Jumadilova Nazym Muratkazyevna

Position: Doctor of Technical Science, teacher Dzhumadilova N.M. Department of Standardization and Certification ENU them. L.N. Gumilev

Mailing address: 010000, Republic of Kazakhstan, Astana, E-10, 2, 113

Mob.phone.: +77786939663

Implementation of an integrated system product quality management in the Republic of Kazakhstan

УДК 67.05

Мынбаев Мурат Тайкельтирович

кандидат технических наук, Евразийский национальный университет им. Л.Н. Гумилева, г. Астана

e-mail: ruhaniat@mail.ru

Бутабекова Аида Сарсембаевна

магистр искусствоведческих наук, Евразийский национальный университет им. Л.Н. Гумилева, г. Астана

e-mail: aelita@mail.ru

Юлдашева Надира Атхамбековна

магистр, Евразийский национальный университет им. Л.Н. Гумилева, г. Астана

e-mail: nadi2011-1985@yandex.kz

Нурмаханова Римма Темиргалиевна

магистр, Евразийский национальный университет им. Л.Н. Гумилева, г. Астана

e-mail: rimma_b2006@mail.ru

ВНЕДРЕНИЕ ШВЕЙНОГО РОБОТА С ИСКУССТВЕННЫМ ИНТЕЛЛЕКТОМ В ПРОМЫШЛЕННОЕ ПРОИЗВОДСТВО ИЗДЕЛИЙ

Мақалада автоматтандырылған жасанды интеллектті тігін машиналары-роботтарды құру еңбек өнімділігінің өсу резервін асыруға, өнім сапасын арттыруға, еңбек шығындарын төмендетуге, сондай-ақ еңбек шарттарын жақсартуға мүмкіндік беретіндігі көрсетілген

Түйін сөздер: автоматтандыру, робот, жасанды интеллект, технология, наноматериал, еңбек қауіпсіздігі, өндіріс.

В статье рассматривается создание автоматизированных швейных машин-роботов с искусственным интеллектом, позволяющих автоматически производить сборку заготовок изделия в процессе ориентирования и перемещения их относительно рабочего органа швейной машины, является большим резервом роста производительности труда, повышения качества продукции, снижения трудозатрат, а также улучшения условия труда.

Ключевые слова: автоматизация, робот, искусственный интеллект, технология, наноматериал, безопасность труда, производство.

The article deals with the creation of automated sewing machines-robots with artificial intelligence, which allow automatic Assembly of workpieces in the process of orientation and moving them relative to the working body of the sewing machine, is a great reserve for increasing productivity, improving product quality, reducing labor costs, as well as improving working conditions.

Keywords: automation, robot, artificial intelligence, technology, nanomaterial, safety of labour, production.

Данная научная работа соответствует приоритетам индустриально-инновационной политики РК и направлена на создание нового вида наукоемкой продукции, внедрение новых и совершенствование применяемых технологий и техники.

В настоящее время сборка заготовок изделий легкой промышленности, в том числе швейного, обувного, кожгалантерейного и мехового производства осуществляется на машинах общего назначения.

На исполнителя основная нагрузка приходится в период подачи и непрерывной ориентации деталей относительно иглы с одновременным изменением скорости ведущего вала машины, в зависимости от сложности контура выполняемой строчки. Эти операции

являются не только трудоемкими, но и монотонными. Перечисленные обстоятельства отрицательно сказываются на качестве выполнения технологической операции, так как последнее зависит в основном от квалификации и физического состояния исполнителя. Кроме того, на производительность труда и качество продукции отрицательное влияние оказывает частая смена моделей, фасонов, размеров и полнота пошиваемых изделий. Все это предъявляет повышенные требования к профессиональной подготовке исполнителей, занятых на операциях по выполнению контурных строчек на деталях пошиваемых изделий [1, с. 245].

Создание автоматизированных швейных машин-роботов с искусственным интеллектом,

позволяющих автоматически производить сборку заготовок изделия в процессе ориентирования и перемещения их относительно рабочего органа швейной машины, является большим резервом роста производительности труда, повышения качества продукции, снижения трудозатрат, а также улучшения условий труда.

Решение данной проблемы осуществлено на основе разработки, создания и внедрения автоматизированных швейных машин-роботов для контурной обработки деталей изделий с искусственным интеллектом. Создание швейных машин-роботов с искусственным интеллектом осуществлено посредством использования фрикционно-транспортно-ориентированных устройств (ФТОУ) для контурной обработки деталей изделий. Технология фрикционно-транспортно-ориентированных устройств является актуальной и востребованной в связи с тем, что производство с использованием данной технологии позволили создать автоматизированные швейные машины-роботы с искусственным интеллектом, имеющие высокий спрос на рынке, реализовать конкурентное преимущество, отраслевое лидерство, хорошую репутацию у потребителей и обеспечить выгодную стратегическую позицию, как на рынках страны, так и за рубежом.

До настоящего времени нет роботов по созданию автоматизированной швейной машины-робота на базе ФТОУ и исследованию оптимальных параметров как технологической операции по контурной обработке деталей изделия легкой промышленности, так и по конструкции ФТОУ, позволяющих автоматизировать процесс сборки заготовок изделия легкой промышленности, с целью достижения максимальной экономии обрабатываемой детали, за счет уменьшения припусков на сборку при контурной их обработке и повышении производительности, а также точности выполнения контурной обработки.

В связи с этим предлагаемый проект своевременен и актуален.

Новизна предлагаемых способов автоматизации выполнения контурных строчек и устройств для их реализации защищены 20 патентами РК и авторскими свидетельствами СССР. Для автоматизации сборки заготовок деталей одежды и верха обуви взамен

дорогостоящих (зарубежный аналог стоит 70000 долларов, предлагаемая АШМ 3000 долларов), технологически малогибких автоматизированных машин, предлагается теоретически обоснованная и испытанная в производственных условиях Автоматизированная Швейная Машина (АШМ)-робот с искусственным интеллектом.

В АШМ-роботе с искусственным интеллектом модернизирован механизм транспортирования так, что он имеет возможность, автоматически реагировать на изменения контуров во время прокладывания строчек по краям заготовок, поворачивая последнего то вправо или влево относительно иглы, тем самым, обеспечивая эквидистантную строчку. Это дает возможность обрабатывать контуры различной по величине и модули кривизны без переналадки машины, при сборке заготовок изделия [2, с. 84].

Методология и основы создания ОИС данного Проекта является продолжением многолетней исследовательской работы, проводимой под руководством профессоров Баубекова С.Д. и Мынбаева М.Т. совместно с учеными из Новосибирска, Санкт Петербурга и Германии [3]. В процессе исследования получены ряд авторских свидетельств и патентов, в частности: – Устройства и способы автоматизации пошива спецодежды (Авт. Свид. №13333728; А.С. №1098743; Патент РК № 2011/0326; Патент РК №9529; – Способы и устройства для исследования защитных свойств материалов спецодежды (Авт.свидетельство № 1017986; Авт. свид. № 1335855; Авт. свид. № 1509740; Авт.свид. № 1582103, Авт. свид. 1406447).

За прошедшие годы проведены Научно-исследовательские и Опытно-Конструкторские Работы по созданию Швейных машин-роботов с искусственным интеллектом. Разработаны техническая документация, рабочий проект для изготовления Швейной машины-робота. Изготовлен макет на базе 330 кл. Проведены производственные испытания. В результате теоретических и экспериментальных исследований получены оптимальные параметры Швейного робота с искусственным интеллектом. Эти параметры являются основой для модернизаций машин 330, 430 кл. машин. Швейная машина-робот с искусственным интеллектом, изготовленный на базе 330 кл. является участником многих международных выставок.

Результаты работ внедрены на НПО «Джезказганцветмет», на Казанском заводе синтетического каучука, на фабрике ПОШ; «Джамбулкожобувь»; ТОО «Жантурсын» и на многих обувных фабриках стран ТМД.

В результате выполнения Проекта планируется коммерциализация следующих технологий и продуктов:

–**технология «Швейная машина- робот»** (способ изготовления швейной машины- робота с искусственным интеллектом для контурной обработки деталей одежды и обуви);

–**продукт «Швейная машина- робот»** (Швейная машина- робот с искусственным интеллектом для контурной обработки деталей одежды и обуви);

Предлагаемые: технология и продукт «Швейная машина- робот с искусственным интеллектом» решают проблему автоматизации и роботизации технологических процессов изготовления одежды и обуви, что сокращает трудовые и материальные затраты, уменьшает себестоимость и улучшает качество продукции. Решение данной проблемы осуществлено на основе разработки, создания и внедрения автоматизированных швейных машин-роботов с искусственным интеллектом для контурной обработки деталей изделий.

Швейные машины-роботы с искусственным интеллектом созданы путем модернизации существующих швейных машин с отклоняющимися иглами посредством использования фрикционно-транспортно-ориентированных устройств для контурной обработки деталей изделий [4, с. 25]. При использовании фрикционно-транспортно-ориентированных устройств, швейная машина не нуждается в программном управлении, как у аналогов. Не нужно перепрограммировать машину при изменении вида и размера контура, так как контур обрабатываемой детали является программой для работы швейной машины, и швейная машина, при изменении величины и модуля контура самонастраивается на новые условия работы, без вмешательства извне, т.е. швейная машина превращается в автоматизированную швейную машину-робот с искусственным интеллектом.

Предлагаемая автоматизированная швейная машина(АШМ)-робот с искусственным интеллектом, своими качествами опережает мировых аналогов, поскольку не нуждается в программном управлении. Не нужно перепрограммировать машину при изменении

вида и размера контура, так как швейная машина-робот самонастраивается на изменение контура детали одежды или обуви любой сложности и радиуса кривизны. Не надо разрабатывать вспомогательное оборудование, типа кассеты, для установки обрабатываемой детали, не требуется, соответственно, механизмов для перемещения этой кассеты [5, с. 47].

Реализация проекта дает не только экономическую выгоду, а также достигается **социальный эффект:**

- Швейная машина-робот не нуждается в высококвалифицированном высокооплачиваемом обслуживающем персонале, как программист, электронщик, механик, оператор и др. Более того, даже работницы со слабым зрением или слепые работницы могут спокойно работать за данной швейной машиной-роботом с искусственным интеллектом, поскольку машина сама настраивается и автоматически обрабатывает деталь любой сложности и конфигурации. Задача швей-мотористки заключается только в смене обрабатываемой детали одежды или обуви.

- повышается производительность труда, что обеспечивает рост зарплаты за выполненную работу;

–это освобождения рук и внимания оператора при выполнении контурной обработки деталей, т.е. оператор во время выполнения операции отдыхает или выполняет другую работу;

- не бывают случаев брака по вине оператора, т.к. операция выполняется автоматически, устройство обеспечивает эквидистантность строчки относительно контура изделия;

- все это очень важно, для женщин-швей, особенно для рабочих слабо зрящих или инвалидов.

Поэтому создание простых по конструкции, дешевых в стоимости, швейных машин-роботов с искусственным интеллектом для автоматизированной контурной обработки деталей одежды и обуви, является большим резервом развития технического прогресса для легкой промышленности и поэтому является актуальным и востребованным.

Автоматизированные швейные машины-роботы с искусственным интеллектом имеют высокий спрос на рынке, поскольку позволяют реализовать конкурентное преимущество,

отраслевое лидерство, хорошую репутацию у потребителей и обеспечить выгодную стратегическую позицию, как на рынках страны, так и за рубежом [6, с.233].

В результате реализации Проекта будут продаваться на рынке ОИС(объект интеллектуальной собственности):

–Лицензионное соглашение на использование технологий: «Швейный робот», **а на рынке продуктов:**

–продукт «Швейная машина-робот»,

Конкурентными участниками рынка продукции Проекта являются:

–для продукта «Швейная машина-робот»: Подольский механический завод, Оршанский завод легкого машиностроения и др.

Несмотря на серьезное наличие конкурентов на рынке, продукции Проекта обладают следующими дополнительными конкурентными

преимуществами и потребительскими свойствами:

–продукт «Швейная машина- робот» - очень низкой себестоимостью (1 100 000 тенге). Аналогичные швейные роботы с искусственным интеллектом стоят более двадцати миллионов тенге), качеством пошива и меньшими трудовыми затратами;

Оптовая закупочная цена продукции проекта составляет: продукт «Швейная машина-робот» - 3000 долларов США за штуку.

Продукты Проекта реализуются маркетинговыми и логистическими продвижениями, на основе следующих лозунгов и тезисов: «Казахстанский продукт на 100%»; «конкурентная цена»; «надежная защита»; «удобство эксплуатации», «облегченный вес», «гигиенические нормы соблюдены».

Список использованной литературы

- 1.Баубеков С.Д. Основы автоматизации производства Учебник. – А.: Еверо, 2013. – 332 с.
- 2.Баубеков С.Д. Инновации и тенденции развития оборудования легкой промышленности, Учебник, - Тараз, Типография ИП «Бейсенбекова А.Ж.», - 2016. – 170с.
- 3.С.Д. Баубеков и др. Патент РК №29332. Способ контурной обработки и устройство для его реализации. НПВ РК.– Астана: 15.12.2014. Бюл. № 12. – 4 с., ил.
- 4.Баубеков С.Д., Таукебаева К.С. Определение технологической возможности фрикционно-транспортно-ориентирующего устройства (ФТОУ) для автоматизированной контурной обработки (опубликована в журнале "Фундаментальные исследования", - 2015. - № 12-2)
5. Баубеков С.Д., Таукебаева К.С. «Совершенствование и расчет устройства для автоматизированной контурной обработки деталей изделия легкой промышленности». РАЕ, Издательский дом Академий Естествознания, 2016.-200 с.
- 6.Мынбаев М.Т., Баубеков С.Д., Юлдашева Н.А., Бутабекова А.С., Нурмаханова Р.Т., Абдраманова Ж.М. «Проектирование швейного робота с искусственным интеллектом с использованием метода дизайн мышления». Сборник научных трудов 2 международной научно-практической конференции: «Членство в ВТО. Перспективы научных исследований и международного рынка технологий», Сингапур, 18-23 октября 2017г.

Мынбаев Мурат Тайкельтирович

Лауазымы: техника ғылымдарының кандидаты, Л.Н. Гумилев атындағы Еуразия ұлттық университетінің «Дизайн және инженерлік графика» кафедрасының профессор м.а.

Пошталық мекен-жайы: 010000, Қазақстан Республикасы, Астана қ., Желтоқсан көшесі 2

Ұялы тел: +7 707 444 57 21

Бутабекова Аида Сарсембаевна

Лауазымы: өнертану ғылымдарының магистрі, Л.Н. Гумилев атындағы Еуразия ұлттық университетінің «Дизайн және инженерлік графика» кафедрасының оқытушысы

Пошталық мекен-жайы: 010005, Қазақстан Республикасы, Астана қ., Астана қ., Жубанов көшесі 4

Ұялы тел: +7 775 400 13 37

Юлдашева Надира Атхамбековна

Лауазымы: магистр, Л.Н. Гумилев атындағы Еуразия ұлттық университетінің «Дизайн және инженерлік графика» кафедрасының аға оқытушысы

Пошталық мекен-жайы: 010009, Қазақстан Республикасы, Астана қ., Манаса көшесі 22/1

Ұялы тел: +7 775 335 21 11

Нурмаханова Римма Темиргалиевна

Лауазымы: магистр, Л.Н. Гумилев атындағы Еуразия ұлттық университетінің «Дизайн және инженерлік графика» кафедрасының оқытушысы

Пошталық мекен-жайы: 010000, Қазақстан Республикасы, Астана қ., Қорғалжын тас жолы Е251 көш.4

Ұялы тел: +7 775 950 10 49

Өнімдерді өндіру өнеркәсібіне жасанды интелекті роботты енгізу

Мынбаев Мурат Тайкельтирович

Должность: кандидат технических наук, и.о. профессора кафедры «Дизайн и инженерная графика» Евразийского национального университета им. Л.Н. Гумилева

Почтовый адрес: 010000, Республика Казахстан, г. Астана, ул. Желтоқсан 2

сот. тел: +7 707 444 57 21

Бутабекова Аида Сарсембаевна

Должность: магистр искусствоведческих наук, преподаватель кафедры «Дизайн и инженерная графика» Евразийского национального университета им. Л.Н. Гумилева

Почтовый адрес: 010005, Республика Казахстан, г. Астана, ул. Жубанова 4

сот. тел: +7 775 400 13 37

Юлдашева Надира Атхамбековна

Должность: магистр, ст. преподаватель кафедры «Дизайн и инженерная графика» Евразийского национального университета им. Л.Н. Гумилева

Почтовый адрес: 010009, Республика Казахстан, г. Астана, ул. Манаса 22/1

сот. тел: +7 775 335 21 11

Нурмаханова Римма Темиргалиевна

Должность: магистр, преподаватель кафедры «Дизайн и инженерная графика» Евразийского национального университета им. Л.Н. Гумилева

Почтовый адрес: Индекс 010000, Республика Казахстан, г. Астана, Коргальджинское шоссе ул. E251 4

сот. тел: +7 775 950 10 49

Внедрение швейного робота с искусственным интеллектом в промышленное производство изделий

Mynbaev Murat Taikeltirovich

Position: Candidate of Technical Sciences, Acting Professor of the Department of Design and engineering graphics of the L.N. Gumilyov Eurasian National University

Mailing address: 010000, Republic of Kazakhstan, Astana, st. Zheltoksan 2

Mob. phone: +7 707 444 57 21

Butabekova Aida Sarsembaевна

Position: master of arts, lecturer of the Department of Design and engineering graphics of the L.N. Gumilyov Eurasian National University

Mailing address: 010005, Republic of Kazakhstan, Astana, st. Zhubanov 2

Mob. phone: +7 775 400 13 37

Yuldasheva Nadira Atkhambekovna

Position: master, senior lecturer of the Department of Design and engineering graphics of the L.N. Gumilyov Eurasian National University

Mailing address: 010009, Republic of Kazakhstan, Astana, st. Manas 22/1

Mob. phone: +7 775 335 21 11

Nurmakhanova Rimma Temirgalievna

Position: master, senior lecturer of the Department of Design and engineering graphics of the L.N. Gumilyov Eurasian National University

Mailing address: 010000, Republic of Kazakhstan, Astana, Korgalzhyn highway, st. E251 4

Mob. phone: +7 775 950 10 49

The introduction of the sewing robot with artificial intelligence

УДК 687.01

Мынбаев Мурат Тайкельтирович

кандидат технических наук, и.о. профессор архитектурно-строительного факультета ЕНУ, г. Астана

e-mail: ruhaniat@mail.ru

Тусупбекова Шолпан Мукаметкановна

магистр, старший преподаватель архитектурно-строительного факультета ЕНУ им.

Л.Н. Гумилева, г. Астана

e-mail: tusupbeckova@yandex.ru

Бозтай Замзагуль Беккуловна

магистр, старший преподаватель архитектурно-строительного факультета ЕНУ им. Л.Н. Гумилева, г. Астана

e-mail: zamza09mail.ru

Рахимжанова Гульнур Балтабековна

магистр, старший преподаватель архитектурно-строительного факультета ЕНУ им. Л.Н. Гумилева, г. Астана

e-mail: miss.gulnur1983@yandex.ru

**РАЗРАБОТКА УСТРОЙСТВА ДЛЯ ОЦЕНКИ ЗАЩИТНЫХ СВОЙСТВ
С ИСПОЛЬЗОВАНИЕМ ПРИНЦИПОВ ДИЗАЙН КОНЦЕПЦИИ**

Бұл жұмыс ұлттық және халықаралық деңгейге маңызды, өйткені жобаның нәтижелері ыстық цехтарда істейтін жұмысшылардың еңбек жағдайларын жақсартып және өндірістік жарақат алудан қорғайды, сондай-ақ бұл әлемдегі барлық металлургиялық өндірістер үшін өзекті болып табылады.

***Түйін сөздер:** дизайн тұжырымдамасы, құрылғы дизайны, жобаның міндеттері, жобалау, өндіріс.*

Данная работа имеет большую значимость в национальном и международном масштабе, поскольку результаты проекта позволят улучшить условия труда рабочих горячих цехов и снизить производственный травматизм, что является актуальным для всех металлургических производств в мире.

***Ключевые слова:** дизайн-концепция, разработка устройства, формулирование проектной проблемы, проектирование, производство.*

This work is of great importance on a national and international scale, as the results of the project will improve the working conditions of workers in hot shops and reduce industrial injuries, which is relevant for all metallurgical industries in the world.

***Keywords:** design concept, device development, formulation of a design problem, designing, production.*

Дизайн-концепция - это проектный замысел обобщенной конструкции, излагающий идею решения актуальной научно-обоснованной задачи и указывающий пути достижения цели.

В данном случае дизайн концепция направлена на решение следующей проблемы:

Разработка устройства для для определения стойкости текстильных материалов к тепловому воздействию и его внедрение при производстве материалов для спецодежды.

Исходя из принципов дизайн концепции, нами сформулированы три этапа решения поставленной цели:

1. Формулирование проектной проблемы-отсутствие надежных и объективных методов оценки термозащитных свойств материалов;

2. Формулирование проектной задачи-проектирование устройства для определения

стойкости материалов к тепловому воздействию и защиты от воздействия искр и брызг расплавленного металла и инфракрасного излучения;

3. Формулирование проектных требований-разработанное устройство должна обеспечить объективную и надежную оценку стойкости материалов к тепловому воздействию и позволить в лабораторных условиях моделировать реальные условия эксплуатации и тем самым проектировать новые материалы с заранее заданными защитными свойствами;

С целью реализации сформулированных проектных задач и требований дизайн концепции и, опираясь на опыт отечественной и зарубежной практик было разработано устройство, на которое получено авторское свидетельство на изобретение [1].

Изобретение относится к исследованию стойкости текстильных материалов к тепловому воздействию, например защитных материалов для спецодежды рабочих предприятий по производству желтого фосфора и подобных агрессивных веществ.

Цель изобретения-повышение точности определения защитных свойств материалов путем приближения условий испытаний к эксплуатационным.

На рисунке 1 изображена схема создания подвижного зажима с пластиной емкостного датчика.



Рисунок 1. Схема создания подвижного зажима

Устройство для определения стойкости текстильных материалов к тепловому воздействию содержит основание 1, рабочую камеру 2, емкость 3 для агрессивного фактора, помещенную в нагревательную рубашку 4, механизм дозирования подаваемого на образец желтого фосфора, состоящий из реле 5 времени, электромагнита 6, пробкового краника 7, пружины 8, кнопки 9 включения.

Под емкостью 3 установлена на стойке 10 платформа 11 для размещения на ней неподвижного зажима 12 и подвижного зажима 13 для образца. Платформа 11 может поворачиваться, изменяя угол наклона к

горизонтали, благодаря шаровой опоре 14. Подвижный зажим 13 связан с преобразователем перемещения выполненным в виде емкостного датчика, одна из пластин 15 которого установлена с возможностью регулирования ее положения по горизонтали и вертикали посредством ходового винта 16 и направляющей 17, закрепленной либо на основании 1, либо на стенке камеры 2, а другая пластина 18 шарнирно соединена непосредственно с подвижным зажимом 13 посредством размещения оси 19 шарнира в продольных направляющих 20 платформы 11 (Рисунок 2).

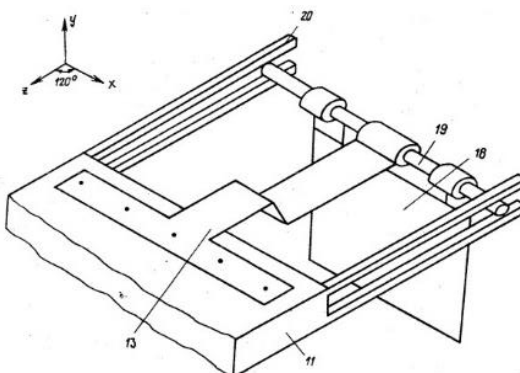

Рисунок 2. Устройство для определения стойкости текстильных материалов к тепловому воздействию

Преобразователь перемещения связан с электрическим записывающим прибором 21. Для установки необходимого угла наклона платформы 11 служат закрепленная на ней стрелка 21 и шкала 22.

Устройство работает следующим образом.

Образец ткани определенной длины закрепляется в зажимах 12 и 13. Устанавливаются необходимый угол наклона платформы 11 с помощью шаровой опоры 14 и высота подачи агрессивного фосфора с помощью стойки 10. Регулируется соответствующее положение пластины 15 датчика. Затем на образец подается агрессивный фактор – желтый фосфор из емкости 3 с помощью дозатора.

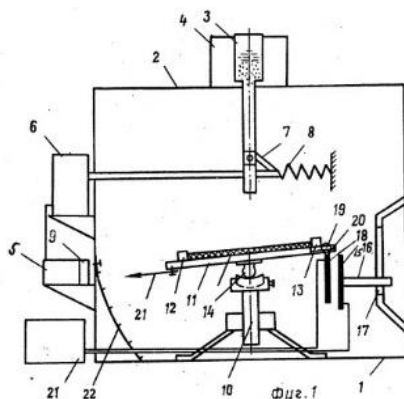
При попадании фосфора на образец последний вследствие высокотемпературного воздействия усаживается. При этом подвижный зажим 13 начинает двигаться в сторону зажима 12, увлекая за собой пластину 18 емкостного датчика, которая перемещается по направляющим 20 платформы 11, оставаясь в вертикальной плоскости. Емкость конденсатора, образованного пластинами 15 и 18, изменяется, что фиксируется и записывается прибором 21. Таким образом, осуществляется запись кинетики процесса термоусадки, которая заканчивается после прекращения горения фосфора на образце исследуемого материала.

Получение данных о термоусадке необходимо при выборе материалов для изготовления спецодежды, контактирующей с высокой температурой, расплавленным металлом, открытым пламенем и горящим фосфором. Это связано с тем, что при взаимодействии с высокотемпературным агрессивным фактором материал спецодежды усаживается и рабочий может получить термический ожог, поскольку одежда прилипает к его телу.

Таким образом, при помощи предлагаемого устройства можно определять термоусадку материалов для спецодежды в условиях действия агрессивного фактора, максимально приближенных к реальным условиям эксплуатации спецодежды рабочими на фосфорных заводах. Это позволяет учитывать величину термоусадки при проектировании новых видов спецодежды, повысить ее надежность и предохранить рабочих от термических ожогов.

Результаты работ внедрены на НПО «Джезказганцветмет», на Казанском заводе

синтетического каучука, на фабрике ПОШ; «Джамбулкожобувь»; ТОО «Жантурсын».

В процессе данной научно-исследовательской работы решены следующие задачи:

1. Разработаны теоретические аспекты воспламенения и распространения пламени на тканях;

2. Теоретически изучены процесс воздействия частиц расплавленного металла и инфракрасного излучения на текстильный материал;

3. Разработана математическая модель оптимизации параметров формирования рационального ассортимента материалов для спецодежды металлургов.

4. Развита теоретические основы проектирования новых материалов для специальной одежды с заданными свойствами.

5. Разработан испытательный комплекс для исследования огнезащитных свойств материалов спецодежды в лабораторных условиях.

6. На основе использования устройства разработан метод комплексной оценки и прогнозирования стойкости текстильных материалов к тепловому воздействию, позволяющие в лабораторных условиях моделировать реальные условия эксплуатации спецодежды, взамен дорогостоящих опытных носок, и тем самым проектировать новые виды текстильных материалов с заранее заданными защитными свойствами;

7. На разработанном устройстве по разработанному методу проведены исследования и выявлены основные закономерности, связывающие термозащитные свойства материалов со структурой переплетения тканей, с видами пропиток и полимерных покрытий, с волокнистым составом, а также с условиями эксплуатации, позволяющие прогнозировать защитные свойства материалов.

8. По итогам исследований разработана технология получения огнестойкого материала, устойчивого к воздействию, искр и брызг расплавленного металла и ИК-излучения.

9. Выпущена опытная партия огнестойкого материала и проведены лабораторные и промышленные испытания;

10. В условиях АО «Казахмыс» проведены производственные испытания разработанных видов спецодежды в количестве 1000

комплектов и получены положительные отзывы рабочих.

Данная работа имеет большую значимость в национальном и международном масштабе, поскольку результаты проекта позволят улучшить условия труда рабочих горячих цехов и снизить производственный травматизм, что является актуальным для всех металлургических производств в мире.

Заказчиками нашей продукции могут выступить АО «Казахмыс», АО «Казахцинк», АО «Алюминий Казахстана», Службы противопожарной обороны МВД РК, все швейные фабрики по изготовлению спецодежды и текстильные комбинаты, выпускающие ткани для спецодежды.

Список использованной литературы

1. Мынбаев М.Т. «Устройство для определения стойкости текстильных материалов к тепловому воздействию» (Авт. свидетельство 1406447);
2. Мынбаев М.Т. «Принципы проектирования спецодежды с учетом специфики условий труда и современного дизайна», тезисы докладов международной научно-технической конференции: «Социально-экономическое развитие Казахстана за 25 лет независимости: история, достижения, новые вызовы», г. Астана, 2016. С 524-529.
3. Мынбаев М.Т. «Разработка спецодежды на основе инновационных технологий». Тезисы докладов международной научно-практической конференции «25 лет Единства и Созидания», г. Астана, 2016. С 54-59.
4. Мынбаев М.Т. и др. «Способ определения доз агрессивных факторов, достаточных для прожигания огнестойких материалов» (Авт. свидетельство № 1017986);
5. Мынбаев М.Т. и др. «Способ испытания образцов материалов на устойчивость к воздействию расплавленного металла» (Авт. свидетельство № №1335855);
6. Мынбаев М.Т. «Устройство для определения защитной способности текстильных материалов» (Авт. свидетельство № 1509740);
7. Мынбаев М.Т. «Устройство для определения горючести текстильных материалов» (Авт. свидетельство № 1582103)

Мынбаев Мурат Тайкельтирович

Лауазымы: техника ғылымдарының кандидаты, Л.Н. Гумилев атындағы Еуразия ұлттық университетінің «Дизайн және инженерлік графика» кафедрасының профессор м.а.

Пошталық мекен-жайы: 010000, Қазақстан Республикасы, Астана қ., Желтоқсан көшесі 2

Ұялы тел: +7 707 444 57 21

Түсіпбекова Шолпан Мұқаметқанқызы

Лауазымы: педагогика ғылымдарының магистрі, Л.Н. Гумилев атындағы Еуразия ұлттық университетінің «Дизайн және инженерлік графика» кафедрасының аға оқытушысы

Пошталық мекен-жайы: 010000, Қазақстан Республикасы, Астана қ., Абылай хан даңғылы 3/1.61

Ұялы тел: +7 702 120 81 11

Бозтай Замзагүл Бекқұлқызы

Лауазымы: өнертану ғылымдарының магистрі, Л.Н. Гумилев атындағы Еуразия ұлттық университетінің «Дизайн және инженерлік графика» кафедрасының аға оқытушысы

Пошталық мекен-жайы: 010000, Қазақстан Республикасы, Астана қ., Кенен Әзірбаев к. 6/1.40

Ұялы тел: +7 701 531 57 59

Рахимжанова Гүлнұр Балтабекқызы

Лауазымы: өнертану ғылымдарының магистрі, Л.Н. Гумилев атындағы Еуразия ұлттық университетінің «Дизайн және инженерлік графика» кафедрасының аға оқытушысы

Почталық мекен-жайы: 010000, Қазақстан Республикасы, Астана қ., Янушкевич к. 4.

Ұялы тел: +7 705 120 61 00

Дизайн тұжырымдамасының принциптерін қолданатын қорғаныш қасиеттерін бағалауға арналған құрылғыны жасау

Мынбаев Мурат Тайкельтирович

Должность: кандидат технических наук, и.о. профессора кафедры «Дизайн и инженерная графика» Евразийского национального университета им. Л.Н. Гумилева

Почтовый адрес: 010000, Республика Казахстан, г. Астана, ул. Желтоқсан 2

сот. тел: +7 707 444 57 21

Тусупбекова Шолпан Мукаметкановна

Должность: магистр педагогических наук, старший преподаватель кафедры «Дизайн и инженерная графика» Евразийский национальный университет им. Л.Н. Гумилева

Почтовый адрес: 010000, Республика Казахстан, г. Астана, проспект Абылай хана 3/1. 61.

сот. тел: +7 702 120 81 11

Бозтай Замзагуль Беккуловна

Должность: магистр искусствоведческих наук, старший преподаватель кафедры «Дизайн и инженерная графика», Евразийский национальный университет им. Л.Н. Гумилева, г. Астана.

Почтовый адрес: 010000, Республика Казахстан, г. Астана, ул. Кенен Азирбаева 6/1.40

сот. тел: +7 701 531 57 59

Рахимжанова Гульнур Балтабековна

Должность: магистр искусств, старший преподаватель кафедры «Дизайн и инженерная графика», Евразийский национальный университет им. Л.Н. Гумилева, г. Астана.

Почтовый адрес: 010000, Республика Казахстан, г. Астана, ул. Янушкевича 4

сот. тел: +7 705 120 61 00

Разработка устройства для оценки защитных свойств с использованием принципов дизайн концепции

Мынбаев Murat Taikeltirovich

Position: Candidate of Technical Sciences, Acting Professor of the Department of Design and engineering graphics of the L.N. Gumilyov Eurasian National University

Mailing address: 010000, Republic of Kazakhstan, Astana, st. Zheltoksan 2

Mob. phone: +7 707 444 57 21

Tusupbekova Sholpan Mukametkanovna

Position: Master of Pedagogical Sciences, Senior Lecturer of the Department of Design and Engineering Graphics, L.N. Gumilyov Eurasian National University

Mailing address: 010000, Republic of Kazakhstan, Astana, Abylai Khan Avenue 3/1. 61.

Mob. phone: +7 702 120 81 11

Boztai Zamzagul Bekkulovna

Position: Master of Arts, senior lecturer of the department "Design and engineering graphics"

L.N. Gumilev Eurasian National University

Mailing address: 010000, Republic of Kazakhstan, Astana, st. K. Azerbaev 6/1, 40

Mob. phone: +7 701 531 57 59

Rakhimzhanova Gulnur Baltabekovna

Position: Master of Arts, senior lecturer of the department "Design and engineering graphics"

L.N. Gumilev Eurasian National University

Mailing address: 010000, Republic of Kazakhstan, Astana, st. Yanushkevich 4

Mob. phone: +7 705 120 61 00

Development of a device for evaluating protective properties using the principles of design concept

УДК 687.01

Мынбаев Мурат Тайкельтирович

кандидат технических наук, профессор Евразийского национального университета им.

Л.Н. Гумилева, г. Астана

e-mail: Ruhaniat@mail.ru

Бозтай Замзагуль Беккуловна

магистр, старший преподаватель архитектурно-строительного факультета ЕНУ им. Л.Н.

Гумилева, Астана

e-mail: zamza09@mail.ru

Тусупбекова Шолпан Мукаметкановна

магистр, старший преподаватель архитектурно-строительного факультета ЕНУ им. Л.Н.

Гумилева, Астана, Казахстан

e-mail: tusupbeckova@yandex.ru

Рахимжанова Гульнур Балтабековна

магистр, старший преподаватель архитектурно-строительного факультета ЕНУ им. Л.Н.

Гумилева, Астана, Казахстан

e-mail: miss.gulnur1983@yandex.ru

**ПРИНЦИПЫ ДИЗАЙН МЫШЛЕНИЯ ПРИ РАЗРАБОТКЕ УСТРОЙСТВА ДЛЯ
ОПРЕДЕЛЕНИЯ ГОРЮЧЕСТИ ТЕКСТИЛЬНЫХ МАТЕРИАЛОВ**

Бұл мақалада тоқыма материалдарының жануын, оның отқа төзімділігі мен жылыту проблемасын шешу үшін дизайн ойлау тұжырымдамасы қарастырылады. Әр түрлі әдістердің көмегімен тоқыма материалдарының жануы мен құрылғының функционалдық мүмкіндіктерін кеңейтуді анықтауға арналған, әзірленген тәжірибелі үлгі тестіленеді.

Түйін сөздер: графикалық дизайн, технология, электрондық білім беру, Фаламтор, веб-дизайн, веб-сайт.

В данной статье рассматриваются концепции дизайн мышления для решения проблемы горючести текстильных материалов, его огнестойкости и прогреваемости. С помощью различных методов тестируется разработанный опытный образец устройства для определения горючести текстильных материалов и расширение функциональных возможностей устройства.

Ключевые слова: Дизайн мышление, метод оценки огнестойкости, этап эмпатии, метод мозгового штурма, горючесть текстильных материалов.

This article discusses the concept of design thinking to solve the problem of combustibility of textile materials, its fire resistance and heating. The developed prototype of the device for determining the combustibility of textile materials and expanding the functionality of the device is tested by various methods.

Keywords: Design thinking, a method of evaluating fire resistance, stage of empathy, brainstorming, Flammability of textile materials.

Дизайн-мышление - это методика создания инновационных решений, ориентированных в первую очередь на интересы пользователя. Вся концепция дизайн мышления основана на шести взаимосвязанных этапах:

1. «Понимание» («Эмпатия»);
2. «Фокусировка»;
3. «Генерация идей»;
4. Выбор «Идеи»;
5. «Прототипирование»;
5. «Тестирование [1].

Его можно применять при решении любых возникших проблем: от создания новых продуктов и услуг и планирования своего отпуска или воспитания детей.

На этапе Эмпатии были проведены исследования по сбору информации, анализу и классификации существующих и возможных методов оценки горючести текстильных материалов. В Казахстане, СНГ и за рубежом действующих методов по оценке горючести текстильных материалов мало. Наибольшее распространение получили методы оценки огнестойкости и прогреваемости материалов. Исследования проводятся не приборах, различных по конструктивному исполнению, форме и расположению прожигающего устройства, характеру пропитания испытываемого образца. Существующие приборы по способу осуществления прогорания

образца могут быть разделены на приборы и методы для определения прогреваемости, огнестойкости и устойчивости к высокотемпературному воздействию. Приборы 1 группы более совершенны в конструктивном отношении и в большей степени моделируют практические условия эксплуатации материалов. Приборы 2 группы являются менее совершенными, но как правило, более простыми и распространенными. При испытаниях материалов на этих приборах, разрушение образца происходит вследствие воздействия открытого пламени с постоянной температурой в течении определенного времени. Приборы 3 группы, несмотря на большую сложность в конструктивном отношении, максимально приближают условия испытания образца к характеру воздействия интенсивного тепла в условиях реального производства [2]. Ключевой элемент Эмпатии – это наблюдение и глубокое понимание проблемы.

После детального изучения сути вопроса и сбора первичной информации необходимо четко сформулировать решаемую проблему. Смысл этапа фокусировки — сформулировать вопрос для решения.

В данном случае необходимо было сосредоточить усилия на решение проблемы разработки устройства с повышенной точностью определения горючести материалов и расширением функциональных возможностей устройства. В результате повышения точности определения горючести текстильных материалов, возрастет надежность пожаробезопасности изделий, снизится процент ожогов и травм при пожарах, повысится безопасность людей, в том числе рабочих горячих цехов т.е. будет достигнут значительный социально-экономический эффект.

Следующим этапом дизайн мышления является этап генерации идей в виде мозгового штурма с выдвижением всех мыслимых и немыслимых решений выбранной проблемы. Задача третьего этапа – сгенерировать, как можно большее количество разнообразных идей для решения сфокусированной проблемы из предыдущего шага. Использование метода мозгового штурма позволило собрать большое количество разнообразных идей для решения поставленной проблемы и выбрать из этого многообразия идей наиболее рациональное и инновационное решение.

В частности, разработано устройство для определения горючести текстильных материалов, состоящее из узла подачи газа, регистрирующего блока и камеры сжигания, в которой расположены держатель образца и газовая горелка, отличающаяся тем, что, с целью повышения точности и расширения функциональных возможностей, оно снабжено П-образной рамкой с направляющими, стержнем, грузом, ползуном, кареткой, ходовым винтом, электродвигателем и двумя реохордами с ползунками, причем стержень выполнен из тугоплавкого металла, соединен гибкой связью с грузом и жесткой связью с ползуном, расположенным в направляющих П-образной рамки, и ползунком первого реохорда, на стороне П-образной рамки, противоположной грузу, установлена каретка с расположенными на ней электродвигателем и горелкой, каретка выполнена с возможностью перемещения по ходовому винту и жестко соединена ползунком второго реохорда, а реохорды соединены с электродвигателем.

После выбора идеи необходимо эту идею воплотить в прототипы. На этапе прототипирования был разработан опытный образец устройства для оценки горючести текстильных материалов. На рисунке 1 представлена схема разработанного устройства. Устройство содержит камеру 1 сжигания, где установлены газовая горелка 2, П-образная рамка 3, на верхней стороне которой находятся держатель 4 с образцом 5 материала, стержень 6 из тугоплавкого металла, соединенный с ползуном 7, расположенным в направляющих 8, и связанный гибкой связью 9 через блок 10 с грузом 11, там же расположен и реохорд 12 перемещения стержня 6 с ползунком 13, который жестко соединен со стержнем 6. На нижней стороне П-образной рамки 3 находятся каретка 14 с электродвигателем 15 и ходовым винтом 16 и реохорд 17 перемещения каретки 14 с электродвигателем 15 и ходовым винтом 16 и реохорд 17 перемещения каретки 14 с ползунком 18. Причем вся рамка установлена на шаровой опоре 19 с винтом 20. Сигнал от ползунков 13 и 18, реохордов 12 и 17 перемещения ползуна 7 и каретки 14 через усилитель 21 подается на записывающий прибор 22 и на несущий двигатель 15, а газ поступает из баллона 23 через редуктор 24, отсекающий 25 и регулятор 26 длины пламени к газовой горелке 2.



Рисунок 1. Схема устройства

Устройство работает следующим образом. Образец 5 материала закрепляется в держатель 4, который вставляется в П-образную рамку 3, расположенную на шарнирной опоре 19, за счет которого при помощи винта 20 устанавливается необходимый угол наклона П-образной рамки, а следовательно, и образца. Далее из баллона 23 через редуктор 24, отсекающий 25 и регулятор 26 длины пламени поступает в газовую горелку 2 газ и поджигает, причем при помощи регулятора 26 устанавливается необходимая длина пламени в зависимости от условий проведения эксперимента, например 40 мм. В этот же момент электрический сигнал подается на реохорды 12 и 17 перемещения стержня 6 и каретки 14. Под воздействием пламени газовой горелки 2 образец 5 воспламеняется (если это легковоспламеняющийся материал) или разрушается, что фиксируется касающийся кромки образца стержнем 6, изготовленным из вольфрама, закрепленный в ползуне 7, причем по мере разрушения образца стержень 6 перемещается следом за границей разрушения под действием груза 11, связанного гибкой связью 9, например стальной нитью диаметром 0,3 мм через блок 10 с ползуном 7, который перемещается в направляющих 8 П-образной рамки 3. Для постоянного перемещения ползуна 7 со стержнем 6 по направляющим 8 груз 11 подбирается в зависимости от угла наклона П-образной рамки 3 и необходимости преодоления сил тяжести трения и сопротивления твердых продуктов пиролиза. По мере разрушения образца, стержень 6 перемещается, увлекая за собой ползунок 13 реохорда 12 например $R=930\pm 90$ Ом, который совместно с реохордом

17 включен в цепь постоянного напряжения. Электрический сигнал, получаемый от ползунков 13 и 18 реохордов 12 и 17, подается на усилитель 21, откуда усиленный сигнал через записывающее устройство 22 поступает на вход электродвигателя 15, который перемещает каретку 14 с газовой горелкой 2 по винту 16 на величину, равную величине разрушения образца, одновременно перемещая ползунок 18 реохорда 17 и тем самым выравнивая электрический сигнал с идущим от ползуна 13 реохорда 12. Для определения остаточной прочности продуктов пиролиза исследуемых материалов в разных случаях устанавливают различный вес груза, необходимого и достаточного для разрушения продуктов разложения. Зная вес груза для каждого конкретного случая исследуемого материала, можно говорить о величине остаточной прочности продуктов разложения при горении. Ее определяют как разность между весом, необходимым для плавного перемещения стержня 6, и общим весом груза 11. Так, например, при исследовании материала арт. 6426 было установлено, что остаточная прочность продуктов пиролиза составляла 3,53 Н при средней скорости горения 2,5 мм/с, угол наклона образца составлял 30° а длина пламени горелки 45 мм [3].

Финалом метода дизайн мышления является тестирование избранных идей. На данном этапе разработанный опытный образец устройства прошел тестирование на Шымкентском свинцовом и Джекказганском медеплавильном заводах. В процессе тестирования важно было получить обратную связь и внести

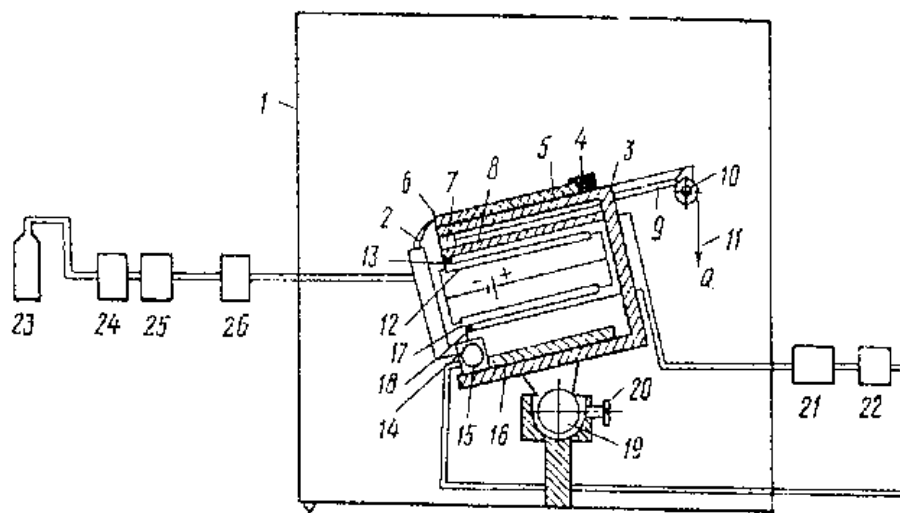
соответствующие корректировки в конструкцию и технологию изготовления устройства, что было и сделано. На этапе тестирования разработанный прибор получил положительную оценку и было выяснено, что

поставленная задача была сформулирована и решена правильно. На разработанные прибор и метод получены авторские свидетельства на изобретение [4-5].

Список использованной литературы

1. Дизайн-мышление (design thinking) [Электронный ресурс]. – 2013. // URL: www.lumiknows.ru/content/13
2. Мынбаев М.Т., Юлдашева Н.А. и др. «Разработка автоматизированного испытательного комплекса (АИК) для оценки и прогнозирования термозащитных свойств и его внедрение при производстве материалов спецодежды». // Сборник научных трудов международной научно-практической конференции «Членство в ВТО: перспективы научных исследований и международного рынка технологий», в Сингапуре 18-20 октября 2017 г. С 123-128.
3. Мынбаев М.Т., Рахимжанова Г.Б., Тусупбекова Ш.М., Ералы Э.А. «Исследование влияния различных факторов на продолжительность релаксации материалов при воздействии открытого пламени». // Сборник научных трудов международной научно-практической конференции «Членство в ВТО: перспективы научных исследований и международного рынка технологий», в Сингапуре 18-20 октября 2017 г. С 88-93.
4. Мынбаев М.Т. и др. «Устройство для определения горючести текстильных материалов» (Авт.свид. № 1582103).
5. Мынбаев М.Т. и др. «Способ для определения защитной способности текстильных материалов» (Авт.свид. № 1509740).

Мынбаев Мурат Тайкельтирович

Лауазымы: техника ғылымдарының кандидаты, Л.Н. Гумилев атындағы Еуразия ұлттық университетінің «Дизайн және инженерлік графика» кафедрасының профессор м.а.

Пошталық мекен-жайы: 010000, Қазақстан Республикасы, Астана қ., Желтоқсан көшесі 2

Ұялы тел: +7 707 444 57 21

Бозтай Замзагүл Бекқұлқызы

Лауазымы: өнертану ғылымдарының магистрі, Л.Н. Гумилев атындағы Еуразия ұлттық университетінің «Дизайн және инженерлік графика» кафедрасының аға оқытушысы

Пошталық мекен-жайы: 010000, Қазақстан Республикасы, Астана қ., Кенен Әзірбаев к. 6/1.40

Ұялы тел: +7 701 531 57 59

Түсіпбекова Шолпан Мұқаметқанқызы

Лауазымы: педагогика ғылымдарының магистрі, Л.Н. Гумилев атындағы Еуразия ұлттық университетінің «Дизайн және инженерлік графика» кафедрасының аға оқытушысы

Пошталық мекен-жайы: 010000, Қазақстан Республикасы, Астана қ., Абылай хан даңғылы 3/1.61

Ұялы тел: +7 702 120 81 11

Рахимжанова Гүлнұр Балтабекқызы

Лауазымы: өнертану ғылымдарының магистрі, Л.Н. Гумилев атындағы Еуразия ұлттық университетінің «Дизайн және инженерлік графика» кафедрасының аға оқытушысы

Почталық мекен-жайы: 010000, Қазақстан Республикасы, Астана қ., Янушкевич к. 4.

Ұялы тел: +7 705 120 61 00

Тоқыма материалдарының жануын анықтауға арналған құрылғыны әзірлеудегі дизайн ойлау принциптері

Мынбаев Мурат Тайкельтирович

Должность: кандидат технических наук, и.о. профессора кафедры «Дизайн и инженерная графика» Евразийского национального университета им. Л.Н. Гумилева

Почтовый адрес: 010000, Республика Казахстан, г. Астана, ул. Желтоқсан 2

сот. тел: +7 707 444 57 21

Бозтай Замзагүл Бекқуловна

Должность: магистр искусствоведческих наук, старший преподаватель кафедры «Дизайн и инженерная графика», Евразийский национальный университет им. Л.Н. Гумилева, г. Астана.

Почтовый адрес: 010000, Республика Казахстан, г. Астана, ул. Кенен Азирбаева 6/1.40

сот. тел: +7 701 531 57 59

Тусупбекова Шолпан Мукаметқановна

Должность: магистр педагогических наук, старший преподаватель кафедры «Дизайн и инженерная графика» Евразийский национальный университет им. Л.Н. Гумилева

Почтовый адрес: 010000, Республика Казахстан, г. Астана, проспект Абылай хана 3/1. 61.

сот. тел: +7 702 120 81 11

Рахимжанова Гульнур Балтабековна

Должность: магистр искусств, старший преподаватель кафедры «Дизайн и инженерная графика», Евразийский национальный университет им. Л.Н. Гумилева

Почтовый адрес: 010000, Республика Казахстан, г. Астана, ул. Янушкевича 4

сот. тел: +7 705 120 61 00

Принципы дизайн мышления при разработке устройства для определения горючести текстильных материалов

Мынбаев Мурат Таикелтирович

Position: Candidate of Technical Sciences, Acting Professor of the Department of Design and engineering graphics of the L.N. Gumilyov Eurasian National University

Mailing address: 010000, Republic of Kazakhstan, Astana, st. Zheltoksan 2

Mob. phone: +7 707 444 57 21

Boztai Zamzagul Bekkulovna

Position: Master of Arts, senior lecturer of the department "Design and engineering graphics"

L.N. Gumilev Eurasian National University

Mailing address: 010000, Republic of Kazakhstan, Astana, st. K. Azerbaev 6/1, 40

Mob. phone: +7 701 531 57 59

Tusupbekova Sholpan Mukametkanovna

Position: Master of Pedagogical Sciences, Senior Lecturer of the Department of Design and Engineering Graphics, L.N. Gumilyov Eurasian National University

Mailing address: 010000, Republic of Kazakhstan, Astana, Abylai Khan Avenue 3/1. 61.

Mob. phone: +7 702 120 81 11

Rakhimzhanova Gulnur Baltabekovna

Position: Master of Arts, senior lecturer of the department "Design and engineering graphics"

L.N. Gumilev Eurasian National University

Mailing address: 010000, Republic of Kazakhstan, Astana, st. Yanushkevich 4

Mob. phone: +7 705 120 61 00

Principles of design thinking when developing a device for determining the combustibility of textile materials

УДК: 712.5

Черныш Наталья Алексеевна

кандидат архитектуры, Евразийский Национальный Университет имени Л.Н. Гумилева,
г. Астана

e-mail: prakrity@mail.ru

Ролланқызы Зайда

магистр искусствоведческих наук, Евразийский Национальный Университет имени Л.Н.
Гумилева, г. Астана

e-mail: rzaidaenu@gmail.com

ЭКО - И ДИЗАЙН РЕАБИЛИТАЦИЯ ВОДОЕМОВ В ГРАДОСТРОИТЕЛЬНОЙ СТРУКТУРЕ АСТАНЫ

Бұл мақала Астана қаласының су объектілерінің жағалаулық аймақтарын қалпына келтіру жолдарын, сондай-ақ қаланың су ортасының экологиялық және жобалық-реабилитациялау бойынша ұсыныстарын қарастырады, өйткені жағалау аймақтары қалалық және рекреациялық мақсаттарда пайдалану үшін ең құнды болып табылады.

Түйін сөздер: қаланы абаттандыру, су ортасы, жағалау аймақтары, био-дәліздер.

В данной статье рассматриваются способы реабилитации и рекультивация прибрежных зон водоемов города Астаны, находящиеся в критических состояниях, а также проекты-предложения по эко и дизайн-реабилитацииводной среды города, так как прибрежные территории являются наиболее ценными для использования их в градостроительных и рекреационных целях.

Ключевые слова: городское благоустройство, водная среда, прибрежные зоны, био-коридоры.

This article examines the ways of rehabilitation and remediation of the coastal zones of the water bodies in the city of Astana, in critical condition, as well as proposals for the eco and design-rehabilitation of the water environment of the city, since the coastal areas are the most valuable for their use in urban and recreational purposes.

Keywords: urban landscaping, water environment, coastal zones, bio-corridors.

Исторически города чаще всего располагаются на берегах рек, водохранилищ, морей. Территория города включает и другие водоемы: озера, пруды, протоки и речки. Прибрежные территории являются наиболее ценными для использования их в градостроительных и рекреационных целях.

Водоемы в сочетании с зелеными массивами — один из важнейших элементов благоустройства городской территории. При современных темпах урбанизации значительно сокращаются территории с естественным ландшафтом, что приводит к ухудшению состояния окружающей среды. Известно, что все крупнейшие столицы, которые расположены на берегах, благоустройству реки уделяют очень большое внимание. В определенной степени река формирует облик города, придает ему неповторимые черты. Во многих столицах мира

по рекам пролегают очень важные экскурсионные маршруты, на реки ориентированы лучшие здания, архитектурные ансамбли.

Как известно по территории города Астана протекает река Ишим и два крупных ручья Акбулак и Сарыбулак. Ишим является важнейшим природным фактором, влияющим на планировочную структуру города, архитектурную и градостроительную выразительность. (Рис.1) Он является естественной природной доминантой, которая оказывает влияние на экологию в целом, поэтому на все генеральные планы присутствие реки накладывало большой отпечаток, диктовало планировочную структуру города. (Рис.3)



Рис. 1 Набережная реки Ишим в Астане

Также на территории города в Ишим вливаются два ручья: Акбулак и Сарыбулак. Акбулак сейчас активно обустраивается, благоустраивается и стал центром отдыха и прогулок. В сочетании с рекой эти два ручья

должны создать тот естественный природный фон, на который накладывается архитектура города. Ну, если с ручьем Акбулак сейчас дело обстоит относительно благополучно, то это нельзя сказать про ручей Сарыбулак.

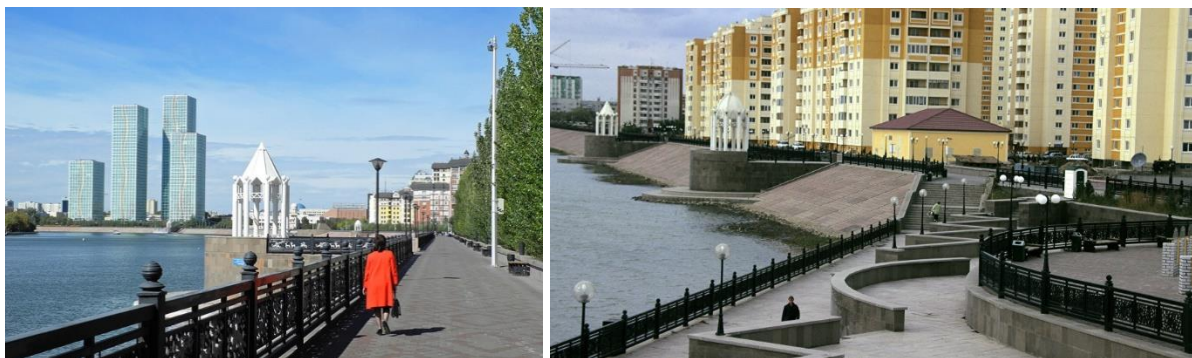

Рис. 2 Современное состояние реки Сарыбулак в Астане

Сарыбулак протекает в верхней части города, пересекает железную дорогу, проспект Богенбая и вливается в Ишим. Между проспектом Богенбая и железной дорогой расположен частный сектор очень ветхих домов. Это стало причиной того, что ручей превратился в свалку бытового мусора и стройматериалов. (Рис.2) К этому добавились промышленные загрязнения с территории крупных предприятий. Ныне обширные территории в промышленной зоне заболочены, поскольку у ручья нет нормального русла. К тому же там идет интенсивная застройка, в результате чего сложились условия для подъема грунтовых вод.

Как известно, самые многочисленные и в то же время проблематичные водоемы - малые реки и ручьи. Под влиянием антропогенных факторов (уничтожения растительности на склонах, изменения водности и др.) многие

природные процессы в долинах ручьев и малых рек активизируются, а иногда приобретают даже катастрофический характер.

Таким образом, в большинстве своем малые реки и пруды мегаполиса находятся в плачевном состоянии: прилегающая территория и их донные отложения загрязнены, на берегах и склонах активно идут неблагоприятные геоморфологические процессы (эрозионные, склоновые), на отдельных участках наблюдается полная антропогенная трансформация русла и поймы.

На территории города Астана кроме реки Ишим с двумя ручьями, есть и озеро Талдыколь. Исторически Талдыколь существовал как целая цепь озер, соединенных между собой. Три озера были расположены практически параллельно друг другу и соединялись в районе кольца трасы ведущей к

аэропорту, между ними находился полуостров.

Природное озеро Талдыколь более 50 лет служило накопителем-испарителем сточных вод. Озеро обнесено искусственной дамбой и является частью канализационно-очистных сооружений города с 1970 г., еще до переноса столицы в Целиноград. [1, с. 1]

Изначально площадь озера составляла 700 гектаров. Со временем его размеры выросли до 2020 гектаров. В период начала эксплуатации озера в качестве накопителя оно было обваловано дамбой - глубина озера с двух метров выросла до восьми. Но, тем не менее,

последние несколько лет из-за резкого увеличения количества сточных вод, сбрасываемых в озеро, имелась постоянная угроза прорыва дамбы и затопления города. С 2015 года сброс сточных вод в Талдыколь был прекращен, но проблема зловонья еще до конца не решена. (Рис.4)

С разрастанием города его границы очень близко подошли к озеру, расстояние от Талдыколь, например, до развлекательного центра Хан-Шатыр составляет 3 км, до площадки ЭКСПО - 5 км и это доставляет немало проблем жителям города, а также мешает имиджу столичного города. [4, с. 2]



Рис. 3 Река Ишим и озеро Талдыколь в планировочной структуре г. Астана



Рис. 4 Современное состояние озера Талдыколь в Астане

На данный момент по улучшению и реабилитации озера Талдыколь разрабатываются некоторые мероприятия, а именно очистка озера с последующим созданием прогулочных мест и био-коридоров.

Наиболее трудоемким и затратным по времени считается метод берегоукрепления, основанный на биоинженерных технологиях.

При этом подходе берега водоема защищают от размыва: биоматы, изготовленные из льняных или кокосовых волокон; растения, специально подбираемые специалистами для высадки вдоль береговой линии; дерево и природный камень. В качестве растений используются те виды, которые должны иметь мощные, хорошо разветвленные, корневые системы. (Рис.5)

Растения подбирают с учетом степени их устойчивости к затоплению. [5, с. 3]



Рис. 5 а) укрепление берега лиственницай; б) укрепление берегов ивами

Следующий этап - рекультивация земель, затопленных накопителем. Технологическая схема предусматривает очистку накопителя от донных отложений с помощью земснарядов и обезвоживания их с помощью геотекстильных контейнеров. Реализация данного проекта позволит улучшить санитарную и экологическую среду г. Астаны и его окрестностей, а также привести в первоначальный вид ранее существовавшие озера Ульмес и Большой Талдыколь. Сегодня на озере ведется работа по выкачке ила и уменьшению водоема.

Целью данного проекта является облагораживание территории, организация

парковой зоны и развитие туризма в западной части столицы. При соблюдении всех условий очистки воды и почвы вокруг озера, может получиться весьма живописный район. Международный опыт по облагораживанию и реабилитации водных ресурсов в городской среде показывает острую необходимость таких мероприятий.

Всё чаще в мировой практике появляются примеры реорганизации городского пространства, когда водоёмы очищают, дороги заменяют парками, люди выбирают общественный транспорт и велосипеды - все хотят жить в чистом городе с благоприятной эко-обстановкой.



Рис. 6 Примеры благоустройства озера Кабан в Казани



Рис. 7 Примеры благоустройства малых рек и ручьев в Сеуле

Городские реки и водохранилища - это не только место обитания представителей флоры и фауны, но и рекреационные зоны для местных жителей. Сейчас наличие ухоженных водоёмов в черте города является одним из факторов

инвестиционной привлекательности региона, которая отчасти складывается из туристического и экономического потенциала и благоприятной экологической обстановки. (Рис. 6,7)

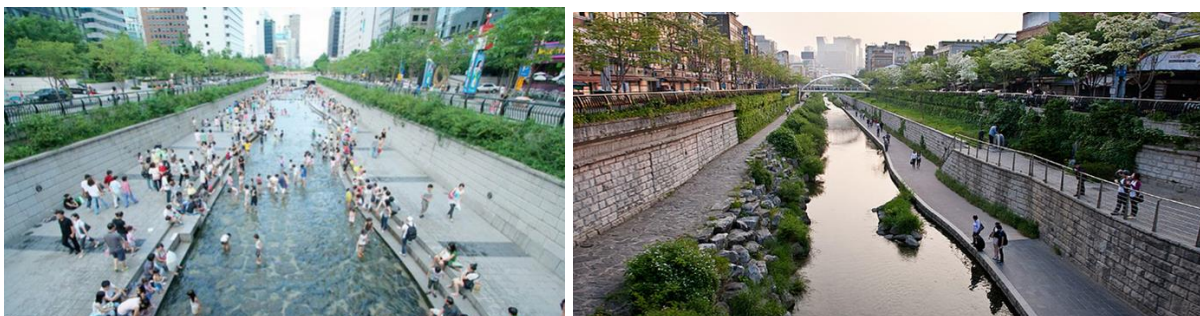

Рис. 8 а) Проект долина Паркового ручья в Калининграде
б) Дизайн-проект набережной реки Каракум в Ашхабаде



Рис. 9 Проект по реконструкции прибрежной зоны Большого Сочи

В связи с этим предлагается провести научные изыскания и дать проектные предложения по эко- и дизайн реабилитации малых рек и ручьев, озер города Астаны, в

общем контексте «устойчивого развития городов»:

- объединение зеленой территории в единую систему, создаст эффективный менеджмент очистки сточных вод,

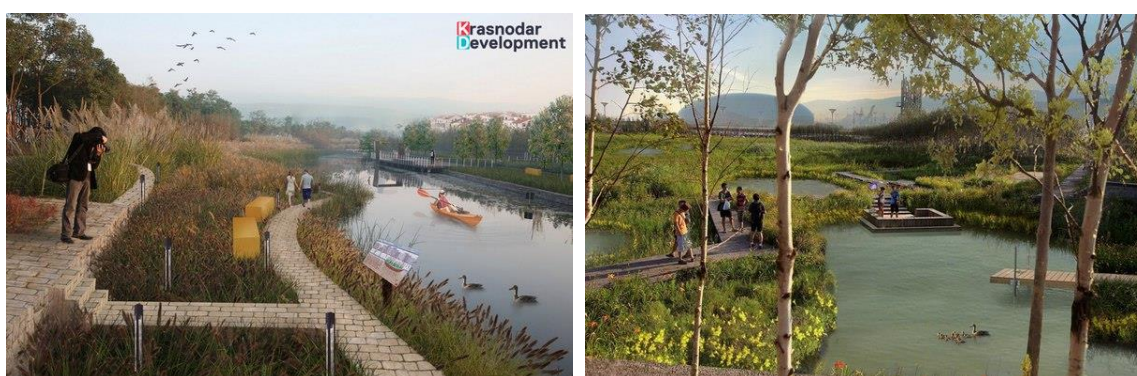
способствует сохранению экологического разнообразия региона;

■ интегрирование местных объектов исторического и культурного наследия, создаст эффективную социальную инфраструктуру вдоль побережья водоемов, предлагающую разнообразные программы деятельности;

■ создание системы низкоскоростного транспорта (прежде всего велосипедного) и совершенствование системы общественного транспорта, благодаря чему зона озер, рек станет более

доступной для всех гостей и удобной для пешеходов и велосипедистов.

В основе любой концепции по благоустройству водной среды города - создание зелено-голубого пояса вдоль водоемов, объединяющий объекты природы, культуры, жилые пространства, транспортные сети. Проекты должны учитывать системы ландшафтов вдоль побережья, флору, фауну, в которых нужно суметь сохранить культурное и историческое наследие и заложить основы для будущего поэтапного развития. Водоемы должны превратиться в настоящее живое сокровище и достояние Астаны.

Список использованной литературы

1. Источник: <https://newtimes.kz/eshche/ekologiya/3111-ozero-otstojnik-taldykol-likvidiruyut-v-astane>
2. Архитектурный дизайн: словарь-справочник под общ ред Е.С. Агронович-Пономаревой Ростов на/Д: Феникс, 2009.
3. Атлас ключевых территорий для стерха и других околоводных птиц Западной и Центральной Азии Ильяшенко Е.И. (ред.). 2010. Международный фонд охраны журавлей, Барабу, Висконсин, США, 2010.
4. Источник: <http://vechastana.kz/novosti/1005676-na-taldykole-polnostyu-zaversheny-raboty-po-izvlecheniyu-ila-so-dna-ozera/> Вечерняя Астана © www.vechastana.kz
5. Источник: <http://diz-cafe.com/voda/beregoukreplenie.html>

Черныш Наталья Алексеевна

Лауазымы: Сәулет кандидаты, «Сәулет» кафедрасының доценті, Л.Н. Гумилев атындағы Еуразиялық Ұлттық Университеті

Пошталық мекен-жайы: 010000, Қазақстан Республикасы, Астана қ., Қобыланды батыр к., 7-н

Ұялы тел.: +7 776 116 40 91

Ролланқызы Зайда

Лауазымы: өнертану магистрі, «Сәулет» кафедрасының оқытушы, Л.Н. Гумилев атындағы Еуразиялық Ұлттық Университеті

Л.Н. Гумилев атындағы Еуразиялық Ұлттық Университеті, Астана қ.

Пошталық мекен-жайы: 010000, Қазақстан Республикасы, Астана қ., Ұлы Дала к., 25

сот. тел.: +7 707 777 33 76

Астана қаласының қалақұрылыс құрылымындағы су қоймаларын экологиялық және жобалық-сауықтыруы

Черныш Наталья Алексеевна

Должность: кандидат архитектуры, доцент кафедры «Архитектура» Евразийского Национального Университета имени Л.Н. Гумилева

Почтовый адрес: 010000, Республика Казахстан, г. Астана, ул. Кобыланды батыра, 7-н

сот. тел.: +7 776 116 40 91

Ролланқызы Зайда

Должность: магистр искусствоведческих наук, преподаватель кафедры «Архитектура», Евразийский Национальный Университет имени Л.Н. Гумилева

Почтовый адрес: 010000, Республика Казахстан, г. Астана, ул ул. Улы Дала, 25

Евразийского Национального Университета имени Л.Н. Гумилева

сот. тел.: +7 707 777 33 76

Эко - и дизайн реабилитация водоемов в градостроительной структуре Астаны

Chernysh Nataliya Alekseevna

Position: Candidate of Architecture, associate professor of "Architecture" L.N. Gumilyov Eurasian National University

Mailing address: 010000, Republic of Kazakhstan, Astana, Kobylandy batura, 7-n

Mob. phone: +7 776 116 40 91

Rollankyzy Zaida

Position: Master of art, tutor of the Department of "Architecture" of the L.N. Gumilyov Eurasian National University

Mailing address: 010000, Republic of Kazakhstan, Astana, Uly Dala st.,25

Mob. phone: +7 707 777 33 76

Eco-Design and Rehabilitation of Aquaculture Structures in Astana

ҚҰТТЫҚТАУЛАР

Шырын Асылхановнаны «Парасат» орденімен құттықтаймыз



Қазақ инновациялық гуманитарлық-заң университетінің ректоры, саяси ғылымдар докторы, профессор, ҚР Президенті жанындағы әйелдер істері және отбасылық-демографиялық саясат жөніндегі ұлттық комиссияның мүшесі **Құрманбаева Шырын Асылханқызы** Тәуелсіздік мерекесі қарсаңында ҚР Президенті Н.Назарбаевтың Жарлығымен **«Парасат» орденімен** марапатталды.

«Парасат орденімен ғылым мен мәдениет, әдебиет пен өнер қайраткерлері, сондай-ақ Республиканың рухани және интеллектуалдық әлеуетін дамыту мен молайтуға жеке зор үлесін қосқан немесе адам құқықтарын және оның әлеуметтік мүдделерін қорғау жөніндегі белсенді қызмет еткен азаматтар наградталады», - деп ҚР Мемлекеттік наградалары туралы Заңының 15 бабында көрсетілген.

Құрметті Шырын Асылханқызы!

Лайықты наградаңызбен шын жүректен құттықтаймыз. Зор денсаулық, табыс тілейміз.

Тұрдықұл Қасенұлы медалімен құттықтаймыз



Қазақ инновациялық гуманитарлық-заң университетінің «Алаштану» ғылыми зерттеу орталығының директоры, профессор Тұрдықұл Қасенұлы Шаңбай «Ақ жол» демократиялық партиясы және Ш. Уәлиханов атындағы Тарих және этнология институты «Алаш» Ұлттық автономиясының 100 жылдығының құрметіне» естелік медалімен марапатталды.

Тұрдықұл Қасенұлы Қазақ инновациялық гуманитарлық-заң университетіндегі Алаштану ғылыми-зерттеу орталығының директоры, әдебиет теоретигі, мәдениеттанушы-философ, саяхатшы-географ, энциклопедияшы-маман, филология ғылымдарының кандидаты (1993), профессор (2014), Қазақстан Республикасы

Мәдениет қайраткері (2009), Қазақстан Республикасы білім беру ісінің құрметті қызметкері (2009), Тарих және қоғамдық ғылымдар Академиясының академигі (2014), Қазақстан биобайлығын сақтау Ассоциациясының мүшесі (2015), Қазақстан Республикасының Мәдениет қайраткері (2008), ҚР білім беру ісінің үздігі (2009), ЖОО ғылыми рейтингі жүйесі бойынша «Жылдың үздік зерттеуші» номинациясының иегері (2010, 2011, 2013), Аманат интеллектуалды пікір-сайыс клубының «Алаш аманатын арқалаған азамат» номинациясының иегері.

1000-нан астам ғылыми-зерттеу мақалалардың, монография, оқулық, атлас, энциклопедиялардың авторы. Ғылыми-зерттеу еңбектері негізінен әдебиет теориясы, өнер философиясы және ғылым методологиясы салаларын қамтиды.

Энциклопедияшы-маман ретінде жиырмадан астам энциклопедиялар дайындады. Олардың бірқатары мыналар: «Түркістан» халықаралық энциклопедиясы, «Ежелгі Қазақстан», «Алтын Орда» балалар энциклопедиясы, «Шәкәрім» тұлғалық энциклопедиясы, «Лев Гумилев» тұлғалық энциклопедиясы, «Күншығыс» атласы т.б.

Шаңбай Тұрдықұл Қасенұлы Ахмет Байтұрсынұлының шығармашылығынан диссертация қорғады (1993 жыл). Ш.-ның Ахмет Байтұрсынұлы туралы көптеген мақалалары жарық көрген. Онда Ахмет Байтұрсынұлының шығармаларының поэтикасы мен стилін жан-жақты зерттеген. Сондай-ақ оның ғылыми еңбектерінің теориялық және методологиялық ғылыми қуатын өз еңбектерінде талдаған.

Зор денсаулық, қажымас қайрат және шығармашылық табыс тілейміз!

Поздравляем Ученых КазГЮИУ со званием «Лучший преподаватель ВУЗа - 2017» Министерства образования и науки Республики Казахстан

За высокие достижения в педагогической и научной деятельности кандидату юридических наук Ибрагимовой Флюре Галимовне и кандидату биологических наук, доценту Силыбаевой Батияш Мукановне присвоено звание «Лучший преподаватель вуза - 2017» Министерства образования и науки Республики Казахстан.

Поздравляем Флюру Галимовну



Ибрагимова Флюра Галимовна, уроженка г. Талдыкорган, 13 ноября 1977 года рождения, узбечка, окончила с золотой медалью среднюю школу имени Ленина в г. Учарал, с красным дипломом в 1994 году Талдыкорганский Юридический Колледж, в 2000 г. закончила на диплом с отличием Казахскую Государственную Юридическую Академию в г. Алматы, занесена в

«Золотую Книгу» выпускников ВУЗа, член партии «Нұр Отан». В 2006 г. закончила заочную аспирантуру при НИИ частного права КазГЮИ по специальности 12.00.03 – гражданское право, семейное право, предпринимательское право, международное частное право, гражданский процесс, международный коммерческий арбитраж.

В системе высшей школы работает с 2000 г., педагогический стаж составляет более 16 лет. В 2010 г. успешно защищена кандидатская диссертация на тему «Договор хранения по законодательству РК, научный руководитель д.ю.н. проф. Каудыров Толеш Ерденович.

В настоящее время работает в должности заведующей кафедры Гражданско-правовых дисциплин КазГЮИУ, директора научно-исследовательского центра «Актуальные проблемы юриспруденции» КазГЮИУ.

За годы своей научно-педагогической работы было опубликовано 6 монографий, 2 из которых на английском языке; 4 учебных пособия, более 50 научных статей на государственном, русском и английском языках. Она публиковалась не только в ведущих научных изданиях Республики Казахстана, но и в рейтинговых зарубежных изданиях и издательствах, материалах зарубежных конференций.

Батияш Мұқанқызын құттықтаймыз



Силыбаева Батияш Мұқанқызы 1953 жылдың 1 қаңтарында қазіргі ШҚО - ға қарасты Ақсуат ауданының Ерناзар ауылында (бұрынғы Сұлутал ауылы) дүниеге келді, ұлты қазақ.

1979 жылы С.М. Киров атындағы Қазақ мемлекеттік университетін бітірген. 1979-1982 жылдары Семейдің зооветеринарлық институтының органикалық және биохимия

кафедраларында, содан кейін агрономия және ботаника кафедрасында ассистент қызметін атқарған. 1982-1987 жылдары «03.00.05 – Ботаника» мамандығы бойынша Крымның ауылшаруашылық институтында аспирантурада оқыған. 1988 жылы «Взаимоотношения между культурными и сорными растениями агрофитоценозов сплошного посева в Крыму и пути их регулирования» тақырыбы бойынша Москва қаласындағы, Тимирязев атындағы ауылшаруашылық институтында кандидаттық диссертациясын қорғаған. 1988 жылдан 1996 жылға дейін Семейдің зооветеринарлық институтында аға оқытушы, ассистент қызметін атқарды. 1996 жылдан 2010 жылға дейін Семей педагогикалық институтының жалпы биология кафедрасында, кейінен Шәкәрім атындағы Семей мемлекеттік университетінің жалпы биология кафедрасының доценті болып жұмыс істеген. 2000 жылдан бастап Қазақ инновациялық гуманитарлық-заң университетінің «Дене шынықтыру және биология» кафедрасының меңгерушісі, 2015 жылдан «Қолданбалы биология» кафедрасының доценті қызметін атқарады.

Жүзге жуық ғылыми мақалалар және 8 оқу құралдарының (соның ішінде ҚР БҒМ Республикалық оқу-әдістемелік кеңесі ұсынған 2 оқу құралының) авторы. Қазақстан Республикасы Білім және ғылым министрлігі Ғылым комитеті ғылыми зерттеулерді гранттық қаржыландыру аясында 2012-2014 жж. «Исследование и разработка научно-практических основ производства кисломолочных продуктов противотуберкулезного действия» және 2015-2017ж. «Разработка биотехнологических способов применения лекарственных растений противоопухолевого действия при производстве ферментированных молочных продуктов» зерттеу бағдарламалары бойынша зерттеу жұмыстарын жүргізді.

Поздравляем Самат Жумағалиевича с присвоением степени доктора философии (PhD)



Смоилов Самат Жумағалиевич родился 6 октября 1976 года в Семипалатинской области в г. Семипалатинске.

В 1993 году поступил в Семипалатинский государственный университет им. Шакарима по специальности «истории и права» и в 1997 году закончил этот университет.

В 1997 году поступил в КазГЮУ г. Алматы на юридический факультет по

специальности «Юриспруденция»

В 2008 году поступил в магистратуру КазГЮИУ г. Семей на юридический факультет по специальности «Юриспруденция» и в 2011 году закончил ее.

В 2013 году поступил в докторантуру ЕНУ имени Гумилева г. Астана на юридический факультет по специальности «Юриспруденция» и в 2016 году закончил ее.

Публикации в изданиях, рекомендуемых Комитетом МОН РК 20, в зарубежных изданиях из базы Томсон Рейтер, Scopus 10 статей, в материалах международных конференций более 45, зарубежных журналах 15.

2018 году 6 января защитил диссертации на соискание степени доктора PhD и 20 февраля получил подтверждение в МОН РК.

Общий научно-педагогический стаж составляет 21 год из них 19 лет в Казахском гуманитарно-юридическом инновационном университете. Приказом председателя Комитета по контролю в сфере образования и науки Министерства образования и науки Республики Казахстан от 20 февраля 2018 года №289 Смоилову Самату Жумағалиевичу присвоена степень доктора философии (PhD) по специальности 6D030100 «Юриспруденция».

БІЗДІҢ МЕРЕЙТОЙ ИЕЛЕРІ

Батияш Мұқанқызы мерейтоймен құттықтаймыз



Құрметті Батияш Мұқанқызы! Сізді шын жүректен мерейтойыңызбен құттықтаймыз!

Силыбаева Батияш Мұқанқызы 1953 жылдың 1 қаңтарында қазіргі ШҚО - ға қарасты Ақсуат ауданының Ерназар ауылында (бұрынғы Сұлутал ауылы) дүниеге келді, ұлты қазақ.

1979 жылы С.М. Киров атындағы Қазақ мемлекеттік университетін бітірген. 1979-1982

жылдары Семейдің зооветеринарлық институтының органикалық және биохимия кафедраларында, содан кейін агрономия және ботаника кафедрасында ассистент қызметін атқарған. 1982-1987 жылдары «03.00.05 – Ботаника» мамандығы бойынша Крымның ауылшаруашылық институтында аспирантурада оқыған. 1988 жылы «Взаимоотношения между культурными и сорными растениями агрофитоценозов сплошного посева в Крыму и пути их регулирования» тақырыбы бойынша Москва қаласындағы, Тимирязев атындағы ауылшаруашылық институтында кандидаттық диссертациясын қорғаған. 1988 жылдан 1996 жылға дейін Семейдің зооветеринарлық институтында аға оқытушы, ассистент қызметін атқарды. 1996 жылдан 2010 жылға дейін Семей педагогикалық институтының жалпы биология кафедрасында, кейінен Шәкәрім атындағы Семей мемлекеттік университетінің жалпы биология кафедрасының доценті болып жұмыс істеген. 2000 жылдан бастап Қазақ инновациялық гуманитарлық-заң университетінің «Дене шынықтыру және биология» кафедрасының меңгерушісі, 2015 жылдан «Қолданбалы биология» кафедрасының доценті қызметін атқарады.

Жүзге жуық ғылыми мақалалар және 8 оқу құралдарының (соның ішінде ҚР БҒМ Республикалық оқу-әдістемелік кеңесі ұсынған 2 оқу құралының) авторы.

Ғылыми жұмысы нәтижелері әлемдік маңызды ғылыми деректер базасында нөлдік емес импакт-факторы бар басылымдарда және отандық, халықаралық ғылыми конференцияларда баяндалған және рационализаторлық ұсынысы рәсімделген.

Қазақстан Республикасы Білім және ғылым министрлігі Ғылым комитеті ғылыми зерттеулерді гранттық қаржыландыру аясында 2012-2014 жж.

«Исследование и разработка научно-практических основ производства кисломолочных продуктов противотуберкулезного действия» және 2015-2017ж. «Разработка биотехнологических способов применения лекарственных растений противоопухолевого действия при производстве ферментированных молочных продуктов» зерттеу бағдарламалары бойынша зерттеу жұмыстарын жүргізді.

АҚШ (2013 ж.), Техас университетінің онкологиялық аурулар Орталығында ғылыми тағылымдамадын өтті. Сонымен қатар, Силыбаева Б. М. 2015 жылғы «Иммунды жүйені реттеуші қасиеті бар қымызды өндіру тәсілі» инновациялық патент ((19) KZ (13) A4 (11) 30511 (51) A23C 9/127) және 2016 жылғы «Способ получения наночастиц серебра (варианты)» атты инновациялық патенттердің (№1928. Бюлл. №18 от 30.12.2016) авторы болып табылады. Осы уақыт аралығында 1- интеллектуалдық меншік куәлігіне ие болды. Және де 2016-2017 жылдар аралығында 4 магистр дайындап шығарды.

Деніңізге саулық, отбасыңызға амандық, шаңырағыңызға шаттық тілейміз. Еңбегіңіз еленіп, толағай табыстарға жете беріңіз! Әр күніңіз бақыт пен ізгілікке толы болсын.

*Қолданбалы биология кафедрасының ұжымы
01.01.2018 жыл*

Махмұт Мамырбекұлын мерейтоймен құттықтаймыз



Түйебаев Махмұт Мамырбекұлы қазақ, 1953 ҚХР Шәуешек қаласында туған. 1955 жылы тарихи Отанымызға оралды. 1961-1971 жж Семей облысы Үржар ауданы Үржар ауылы Абай атындағы орта мектепте оқыды. 1971 – 1973 жж Кеңес Одағының Қарулы Күштері қатарында қызмет атқарды. 1973 жылғы желтоқсан 1974 жылғы маусым аралығында «XX парт съезі» колхозында

жұмыс істеген. 1974 жылы С.М.Киров атындағы Қазақ мемлекеттік университеті дайындық бөлімінде оқыды. 1975 – 1980 жж аталған оқу орнының тарих факультетінде оқып, бітірген. 1980 – 1984 жылдары Н.К.Крупская атындағы Семей мемлекеттік институтында оқытушылық қызмет атқарды. 1984 – 1988 жылдары Қазақ мемлекеттік Университетінің аспирантурасында оқыды. «Изменения в социально-профессиональной структуре работников аграрного труда в условиях совершенствования общества» тақырыбындағы диссертациясын қорғап, философия ғылымдарының кандидаты дәрежесін алды. 1988-1996 жылдары Семей педагогикалық институтында аға оқытушы, доцент, кафедра меңгерушісі, факультет деканы болды. 1996 – 2004 жылдары аралығында Шәкәрім атындағы Семей мемлекеттік университетінде философия және саясаттану кафедрасының меңгерушісі болып қызмет атқарды. 2004 жылдың сәуір айынан бастап 2007 жылға дейін Семей мемлекеттік педагогикалық институты философия және саясаттану кафедрасының меңгерушісі болды. 1998 жылдан бастап Қазақ инновациялық гуманитарлық - заң университетінде қосымша жүктемемен жұмыс істеген.

Ұзақ жылға жемісті еңбегінің нәтижесінде Түйебаев Махмұт Мамырбекұлына 2004 жылы «Қазақстан Республикасының білім беру ісінің құрметті қызметкері» атағы берілді.

2007 жылдың қыркүйек айынан бастап Қазақ инновациялық гуманитарлық - заң университетінің философия және саясаттану кафедрасының меңгерушісі болып қызмет істеп келеді. 2008 жылдың қыркүйек айында университеттің ғылыми кеңесінің шешімімен Түйебаев Махмұт Мамырбекұлына Қазақ инновациялық гуманитарлық - заң университетінің профессоры атағы берілді.

Махмұт Мамырбекұлы қай оқу жоғарғы оқу орнында жұмыс істесе де өзін жоғарғы білікті маман, әділ, іскер ұйымдастырушы ретінде көрсете білді.

40 жылға жуық ұстаздық жолында, қажырлы да, адал еңбегі үшін университет басшылығы, Семей қаласы әкімшілігі тарапынан мақтау грамоталарымен марапатталды.

Түйебаев Махмұт Мамырбекұлы білім берумен ғылымды ұштастыра білген тәжірибелі ұстаз. 60 – тан астам ғылыми – зерттеу мақаланың, 7 оқу – әдістемелік құралдың авторы.

Түйебаев Махмұт Мамырбекұлы университеттің, қаланың, облыстың қоғамдық өміріне белсене қатысатын тәжірибелі маман. Университеттегі ақпараттық насихаттау тобының жетекшісі және қалалық ақпараттық насихаттау тобының мүшесі. Семей қаласындағы «Нұр Отан» ХДП Жоғарғы партия мектебі Семей қалалық филиалының білікті лекторы. Қалалық, облыстық телерадиода қоғам өмірінің өзекті мәселелерін насихаттауға, Елбасының жыл сайынғы Қазақстан Халқына Жолдауын бұқаралық ақпарат құралдары арқылы таратуға белсене қатысады.

Түйебаев Махмұт Мамырбекұлы ұл – қыз өсірген, немере тәрбиелеген үлгілі отбасы, өз ортасына сыйлы азамат.

*Философия және саясаттану кафедрасының ұжымы
18.01.2018 жыл*

Фердания Сержанқызын мерейтоймен құттықтаймыз



Рамазанова Фердания Сержанқызы 1958 жылдың 16-шы наурызында Семей қаласында дүниеге келген. 1980 ж Семей қаласының Н.К. Крупская атындағы педагогикалық институты, тарих-педагогика факультетінің «Тарих және педагогика» мамандығын үздік бітірген. Содан бері барлық еңбек қызметі жоғары білім беру саласымен байланысты. 1989

жылы тарих ғылымдарының кандидаты ғылыми дәрежесін алу үшін «Қазақстанның Коммунистік партиясының ауыл жастарының идеологиялық-саяси және еңбек тәрбиесі бойынша қызметі» (1965-1975 жж.) тақырыбында кандидаттық диссертация қорғады. Әр түрлі кезеңдерде әлуметтік-саяси, Қазақстан мәдениеті мен тарихы, СМПИ кейіннен ауысқан Шәкәрім атындағы СМУ-де Қазақстан және шетел тарихы кафедраларында оқытушы, аға оқытушы, доцент м.а. қызметтерін атқарды. Қазіргі уақытта КазГЮИУ-де тарих және география кафедрасының доцент м.а. және университеттің ғылыми хатшысы қызметін атқарады.

Құрметті Фердания Сержанқызы! Сізді мерейтойыңыз - 60 жасыңызбен ҚазИГЗУ, тарих және география кафедрасы ұжымының атынан шын жүректен құттықтаймыз! Сіз қиындығы мен қызығы қатар жүретін ұстаздық өмірде көп жылғы еңбектің арқасында зор құрметке, үлкен беделге ие болып жатқан ұлағатты да, тәжірибелі ұстазсыз.

Өзіңіздің еңбек жолыңызда талай белеске шығып, ұжымның және достарыңыздың құрметіне бөлендіңіз. Таңдаған жолыңызды абыроймен жалғастырып, артыңыздан тамаша шәкірттерді тәрбиелеп, өсірдіңіз.

Сізді мерейлі 60 жасыңызбен құттықтай отырып, ұстаздықпен астасқан ғұмырыңызға зор денсаулық, шығармашылық табыстар, биік белестер, үлкен асулар тілейміз! Бұл жылдар сіздің қоғамдық және жемісті еңбегіңіздің нағыз кемеліне келген кезең болды. Ұстаздық іске сүйіспеншілік арқылы рухы биік шәкірттеріңізге білім беру мен тәрбиелеу жолында дарынды ұстаз қырынан көрініп келесіз. Білім игілігіне бағыттап отырған ерен еңбектеріңіздің университетіміз бен кафедрамыздың нығаюына өзіндік үлесі бар. Осынау игілікті істе қанатыңыз талмасын, қажыр-қайратыңыз қашанда арта бергей!

*Тарих және география кафедрасы ұжымы
16.03.2018 жыл*

Поздравляем Динару Багдатовну с юбилеем



Разиева Динара Багдатовна родилась в Семипалатинской области, Жарминского района, с. Георгиевка (ныне Калбатау). Воспитывает сына.

В 2000 г. успешно окончила Восточно-Казахстанский государственный университет, юридический факультет, по специальности «Правоведение», затем продолжила обучение в магистратуре КазГЮИУ, получив академическую степень «Магистр юридических наук».

С 2001 г. начала работать в КазГЮУ преподавателем кафедры юридических дисциплин. С 2003 г. переведена на должность старшего преподавателя кафедры гражданско-

правовых дисциплин СУ им. Ауэзова. С 2011 года возглавляет Центр науки и послевузовского образования КазГЮИУ.

За годы работы Разиевой Д.Б. получены следующие свидетельства/сертификаты: Свидетельство АО «Национальные информационные технологии» об участии в семинаре «Электронное правительство и электронные услуги» при поддержке Министерства связи и информации РК (2011 г.); Certificate KazGYIU and Durham University «International Human rights, Development and Commerce» (2011); Сертификат Центра инновационных технологий им. профессора О.Сыздыкова об участии в семинаре «Применение инновационных технологий в юриспруденции» (2012 г.); Сертификат Казахстанского научно-технического Центра об участии в семинаре «Семинар по подготовке заявок на грантовое финансирование научных исследований» (2012 г.); Certificate Elsevier «Science Direct and Scopus Training» (2014).

Имеет более 80 публикаций в области правового регулирования обеспечения социально- трудовых и семейных прав, изданных в научных изданиях Республики Казахстан, Российской Федерации, Кыргызской Республики, Республики Беларусь, Молдовы, Индии, Швейцарии и др.

В 2011 году Разиева Д.Б. входила в состав экспертной группы Пятой сессии Ассоциация юристов России «Право и модернизация: приоритеты и стратегия» и Третьего Регионального форума по правовому сотрудничеству (Китайское юридическое общество).

В 2013 г. Разиева Д.Б. вошла в постоянный состав лекторов Международной летней правовой школы «Проблемы совершенствования законодательства в современных интеграционных процессах» Кыргызской Республики.

Динара Багдатовна награждена благодарственным письмом Акима г.Семей (2010 г.), благодарственное письмо Ректора КазГЮИУ (2012 г.), благодарностью Ректора КазГЮИУ (2014 г.), почетной грамотой Министерства науки и образования РК (2014 г.).

Динару Багдатовну с юбилеем поздравляет коллектив юридического факультета.

Мы уверены, впереди у Вас светлая дорога, жизнь, наполненная любовью и добром.

Пусть всегда живет в Вас вдохновение, а творческий поиск и профессиональный успех и впредь сопутствуют Вам.

Успехов Вам, свершения творческих планов, счастья и благополучия.

*С любовью коллектив юридического факультета
20 февраля 2018 года*

АВТОРЛАР ҮШІН

Журналға автормен бұрын жарияланбаған, журналдың профиліне сәйкес қазақ, орыс және ағылшын тілдеріндегі материалдар қабылданады.

Редакцияға электронды поштамен келесі материалдарды жіберу қажет: Word редакторында (*.rtf немесе *.doc) және pdf форматында соңғы бетке автордың (авторлардың) қолы қойылған мақаланың электронды нұсқасы.

Мақала жариялануға қабылданғаннан кейін pdf форматында электронды поштамен сканерленген жариялау төлемақысы төленгендігі туралы түбіртек жіберілуі қажет.

Барлық құжаттарды қағаз нұсқасында, мақаланы электронды тасығышта, поштамен немесе тікелей жауапты редакторға әкелуге болады.

Автор өз қолжазбасына 1 сыртқы сынпікір ұсынуы керек.

Қолжазбалармен жасалатын жұмыстардың барлық сатыларында және авторлар мен редакцияның байланысы үшін электронды пошта қолданылады.

Мақалаларды рәсімдеу талаптары

Жариялауға ұсынылатын материалдар мынадай талаптарға сай болуы тиіс: мақаланың көлемі 5-7 парақ аралығында, Word for Windows 2000 редакциясында машина беттеріне басылған, қарпі Times New Roman, 14 pt (түйіндеме мен пайдаланылған әдебиеттер тізімі - 12 pt), ал мәтіні толық және анық болуы керек. Интервалы 1,0; межелері – жоғарғысы 2 см, төменгісі 2 см, сол жағы 2 см, оң жағы 2 см. Мақалада ОӘЖ, тегі, аты, әкесінің аты, пошталық, үй және/немесе қызметтік мекенжайлары, жұмыс орны, лауазымы мен телефондары туралы мәліметтер көрсетілуі тиіс. Әдебиеттер тізімінің төменгі сол жағында жұмыс жасалған ғылыми мекеменің, қаланың атауы көрсетілуі тиіс.

Мақалалар қазақ, орыс және ағылшын тілдерінде жарияланады. Мақаланың басында аңдатпа, түйін сөздер (12 pt) қазақ, орыс, ағылшын тілдерінде орналастырылуы қажет және мақала мәтінінің төменгі жағында 3 тілде мақаланың атауы, автордың тегі, аты-жөні, жұмыс орны, лауазымы да көрсетілуі тиіс. Пайдаланылған әдебиеттер тізімі (12 pt) сілтеменің берілу ретіне қарай мақаланың соңында құрастырылады. Сонымен бірге автордың аты-жөнін, кітаптың (мақаланың) толық атауын, басылымның шығарылған орнын (қаласы, баспаның атауы), жылын, беттердің санын, ал журналда – жылын, нөмірін, бетін көрсету керек. Мәтіндегі пайдаланылған дерек көздің сілтемесі текше жақшамен беріледі. Жеке хабарламаларға, есептерге, диссертацияларға және басқа да жарияланбаған материалдарға сілтемелер жасауға рұқсат берілмейді.

ДЛЯ АВТОРОВ

Для публикации принимается ранее неопубликованный автором (авторами) материал, соответствующий профилю журнала/серии журнала на русском, казахском или английском языках.

В редакцию по электронной почте необходимо предоставить следующие материалы: рукопись статьи в электронном формате: в редакторе Word (с расширением *.rtf или *.doc) и в формате pdf с подписью автора(ов) на последней странице.

После принятия статьи к публикации представляется сканированная квитанция об оплате за публикацию в формате pdf по электронной почте.

Все документы могут быть представлены и в бумажном варианте, а статья на электронном носителе, по почте или непосредственно ответственному редактору.

Автор(ы) статьи должны представить 1 внешнюю рецензию на свою рукопись.

На всех стадиях работы с рукописями и для общения с авторами редакцией используется электронная почта.

Правила оформления статей

Материалы, представленные для публикации, должны отвечать следующим требованиям: Текст статьи должен быть емким и точным, объемом от 5-7 машинописных страниц, напечатанным в редакции Word for Windows 2000, шрифтом Times New Roman, 14 pt (аннотация и список использованной литературы - 12 pt). Интервал 1,0; поля - верхнее 2 см, нижнее 2 см, левое 2 см, правое 2 см. В статье должны быть указаны сведения об авторе: УДК, фамилии, имени, отчества, почтового, домашнего и/или служебного адресов, места работы, должности и телефонов. Ниже списка литературы слева нужно указать название научного учреждения, в котором была выполнена работа, и город.

Статьи публикуются на казахском, русском и английском языках. В начале статьи необходимо разместить аннотацию, ключевые слова (12 pt) на казахском, русском и английском языках и в конце текста статьи название статьи, фамилию, имя, отчество автора, место работы и должность также на 3-х языках. Список использованной литературы (12 pt) составляется по мере появления ссылки в конце статьи с указанием фамилии и инициалов автора, полного названия книги (статьи), места издания (город, название изд-ва), года, количества страниц, в журнале - год, номер, страница. В тексте ссылка на использованный источник заключается в квадратные скобки. Не разрешаются ссылки на частные сообщения, отчеты, диссертации и другие неопубликованные материалы.

FOR AUTHORS

For the publication, it is accepted to take earlier unpublished materials by the author (or authors), corresponding to a profile of the magazine/series of the magazine in the Russian, Kazakh or English languages.

It is necessary to send next materials to the editorial office by e-mail: the manuscript of article in an electronic format: in the Word editor (with the *.rtf or *.doc expansion) and in the pdf format with the signature of the author(s) on the last page.

After the acceptance of the article to the publication there appears scanned receipt about payment for a publication in the pdf format by e-mail.

All documents can be submitted on paper-based variant and the article on electronic media, by mail or directly to the responsible editor.

Author of the article must present a review (external) on the manuscript.

At all stages of work with manuscripts and to communicate with authors e-mail is used by editors.

Rules of execution of articles

Materials which are submitted for publication should meet the following requirements: The text of article has to be capacious and exact, from 5-7 typewritten pages, printed in edition of 2000 Word for Windows, font Times New Roman, 14 pt (the summary and the list of the used literature - 12 pt). Interval is 1,0; fields - the top 2 cm, the lower 2 cm, the left 2 cm, the right 2 cm. In the article must be indicated information about an author: UDC, the last name, name, patronymic, postal, home and/or office, place of employment, position and phones. Below the literature list on the left it is necessary to specify the name of the scientific institution and the city where work was performed.

Articles are published in Kazakh, Russian and English languages. At the beginning of article it is necessary to place the summary, keywords (12 pt) in the Kazakh, Russian and English languages and on the separate page the name of article, last name, name, patronymic of author, a place of employment and position should be place also in 3 languages. List of the used literature (12 pt) is made as far as appearance of reference at the end of the article with pointing of the last name and initials of author, complete name of book (article), place of edition (city, name of publishing house), year, amount of pages, in a magazine - year, number, page. In the text references to the source is enclosed in square brackets. Links to private messages, reports, thesis works and other unpublished materials aren't permitted.

Жарияланған материалдар редакцияның көзқарасына сай болмауы мүмкін.
Жариялымдағы фактілер мен мәліметтердің шынайылығына авторлар жауап береді.
Редакция қолжазбаларды қайтармайды және оған пікір бермейді.
Материалдарды қайта басу редакцияның рұқсатымен мүмкін болады.
Журналға сілтеме жасау міндетті.

Опубликованные материалы могут не совпадать с точкой зрения редакции.
Ответственность за достоверность фактов и сведений, содержащихся в публикациях, несут авторы.
Редакция не возвращает и не рецензирует рукописи.
Перепечатка материалов возможна только с разрешения редакции.
Ссылка на журнал обязательна.

Published materials can not coincide with the views of the publisher.
Authors are responsible for the accuracy of the facts and information contained in the publications.
The editors do not return and can not review the manuscript.
Reprinting of materials is possible only with the permission of the publisher.
Link to the journal is obligatory.

Международный научный журнал.
Подписано в печать: 12.03.2018 г. Дата выхода тиража: 19.03.2018 г.
Формат 60*84. Бумага офсетная №1. Печать лазерная
Объем: 11,3 усл. печ.л. Тираж 300 экз.
Цена договорная. Издательство ТОО «Семей-Көркем»