



“БУЮК АЖДОДЛАРГА ЭҲТИРОМ”



www.uza.uz



www.uza.uz



**БУЮК
БОБОЛАРИМИЗ –
ШАРҚ ВА ҒАРБ
ЭҲТИРОМИДА**

ЮРТИМИЗ ХУДУДИДА

Давлатимиз раҳбарининг ташаббуси билан истиқлол йилларида буюк аجدодларимизнинг номлари тикланди. Уларнинг ҳаёти ва бебаҳо меросини ўрганиш, қадамжоларини обод этиш ва асраб-авайлаш борасида улкан ишлар амалга оширилди.

Шарқу Ғарбни ўзаро боғлаган, буюк цивилизациялар туташган юртимиз ҳудудида илм-фан, маданият азалдан ривожланган. Айниқса, ўрта асрларда она заминимиздан минглаб олиму шоирлар, буюк мутафаккирлар етишиб чиққан. Уларнинг математика, физика, кимё, астрономия, этнография, тиббиёт, тарих, адабиёт, ахлоқ, фалсафа каби кўплаб соҳаларга оид асарлари, Самарқанд, Бухоро, Хива, Тошкент, Шаҳрисабз, Термиз ва бошқа шаҳарлардаги қадимий обидалар бутун башариятнинг маънавий мулки ҳисобланади.

**ШАРҚНИНГ УЛУҒ
АЛЛОМАЛАРИ ВА
МУТАФАККИРЛАРИНИНГ
КАШФИЁТЛАРИ
ЗАМОНАВИЙ ИЛМ-ФАН ВА
ТАРАҚҚИЁТ ПОЙДЕВОРИ**

Президентимиз таъкидлаганидек, жамият тараққиётидаги ҳар қандай ўзгаришлар, янгиликлар, айниқса, инсоният ривожига катта туртки берадиган жараёнлар, кашфиётлар ўз-ўзидан юз бермайди. Бунинг учун аввало асрий анъаналар, тегишли шарт-шароит, тафаккур мактаби, маданий-маънавий муҳит мавжуд бўлмоғи керак.



**ИЛІМ-ФАҢ,
ТАРАҚҚИЕТ
АВВАЛО
НИМАГА
БОҒЛИҚ?**



ЎЗБЕК ХАЛҚИНИНГ ЖАҲОН ЦИВИЛИЗАЦИЯСИГА ҚЎШГАН ҲИССАЛАРИ:

Шарқ оламида, хусусан, Марказий Осиё халқлари ҳаётида ривожланган маданиятнинг мавжуд бўлгани ҳақида қадимги Бактрия, Сўғд, Ўрхун, Хоразм ёзувларида битилган ёдгорликлар, деворий тасвирий санъат асарлари ва ҳайкалчалар, архитектура намуналари далолат беради.

XI-XIII асрларда асос солинган Хоразм давлати, Форс кўрфазигача бўлган ҳудудлардаги қўшни халқлар ерларини бирлаштирган ҳолда, Осиё қитъасининг катта қисмини қамраб олган.

**Милодгача бўлган II асрдан
милодий XV асрга қадар
қадимий халқаро транспорт
артерияси вазифасини бажариб,
Хитой, Ҳиндистон ва Марказий
Осиё, Ўрта ва Яқин Шарқ,
Ўрта ер денгизи минтақаси
каби ҳудуд ва мамлакатларни
боғлаб келган Буюк Ипак
йўлининг аҳамияти бекиёс
бўлган.**



БУЮК ИПАК ЙЎЛИ АҲАМИЯТИ:

Хитой, Ҳиндистон ва Марказий Осиё, Ўрта ва Яқин Шарқ, Ўрта ер денгизи минтақаси каби ҳудудлар ўртасида савдо-сотиқ алоқаларини, балки қитъалар ва давлатлар ўртасида ахборот алмашувини таъминлашга хизмат қилди,

янги технология ва ишланмаларнинг (ипак, чинни буюмлар, порох, қоғоз ва бошқа кўплаб маҳсулотлар) тез тарқалишида,

қишлоқ хўжалиги экинлари ва агротехнологияларнинг, маданий қадриятларнинг ривожланишида муҳим восита вазифасини бажарди,

шу тариқа цивилизациялараро мулоқот ва технологиялар алмашуви учун шарт-шароитлар яратди.

Бу даврларда турли мамлакатлар халқларининг илмий билим ва ютуқлар билан бир-бирини бойитиб бориши билан Буюк ипак йўли алоҳида роль ўйнади.

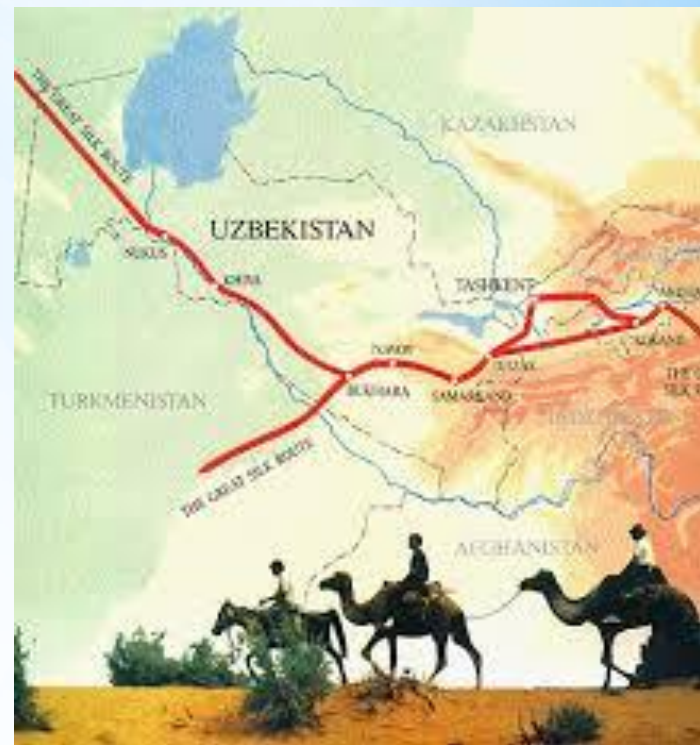

Буюк Ипак йўли орқали Европага, Европадан эса Осиёга Шарқ ва Ғарб оламидаги улуғ аллома ва мутафаккирлар фаолияти тўғрисидаги маълумотлар етказилди. Сократ, Платон, Аристотель, Птоломей ва антик даврга мансуб бошқа буюк алломаларнинг илмий асарлари, ғоя ва кашфиётларини ўрганиш учун амалий имконият вужудга келди.

ШАРҚ РЕНЕССАНСИ



Шарқ, хусусан, Марказий Осиё минтақаси IX-XII ва XIV-XV асрларда жаҳоннинг бошқа минтақаларидаги Ренессанс жараёнларига ижобий таъсир кўрсатган. Шарқ уйғониш даври — Шарқ Ренессанси сифатида дунё илмий жамоатчилиги томонидан ҳақли равишда тан олинган.

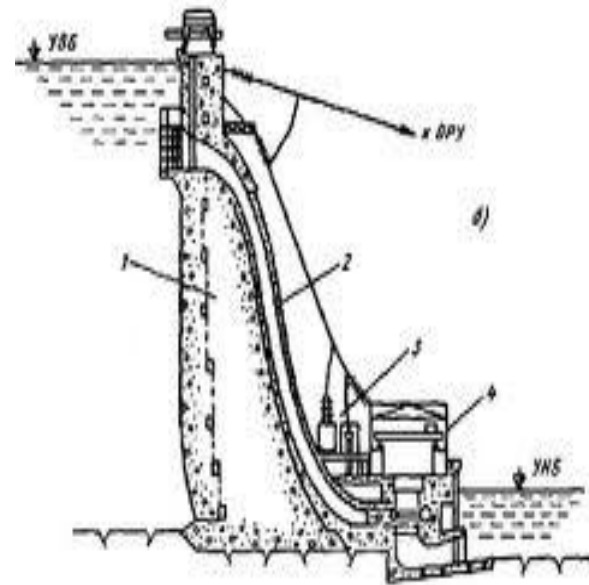

Аҳмад Фарғонийнинг амалий ютуқларидан бири унинг ўрта асрлардаги асосий астрономик асбоб — **устурлоб** назариясини ишлаб чиққани ва шунингдек, Нил дарёсида **“ниломер”** деган, кўп асрлар давомида сув сатҳини ўлчайдиган асосий восита сифатида хизмат қилиб келган машҳур иншоотни яратгани бўлди.

ЗАМАҲШАРИЙ ШУҲРАТИ

Араб тили

грамматикасининг асосчиси
сифатида тан олинган буюк
тилшунос, адабиётшунос,
географ ва файласуф аллома

— Маҳмуд Замаҳшарий
ҳаётлик давридаёқ кенг
шуҳрат қозонган. У,
шунингдек, тарихдаги
биринчи кўп тилли луғат —
арабча-форсча-туркий
луғатнинг асосчиси бўлган.

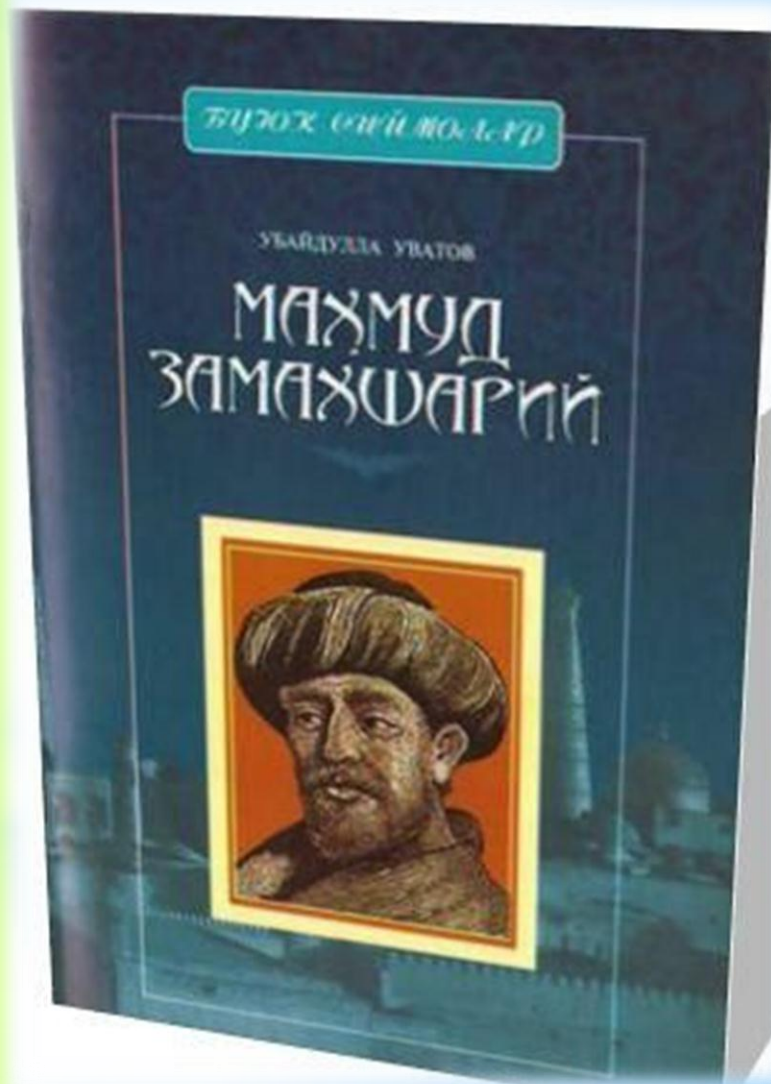

Албатта, биз барчамиз ўрта асрларда Шарқда яшаб ижод қилган, ўша давр воқеаларидан гувоҳлик берадиган бебаҳо асарлар яратган буюк тарихчилар авлодига, энг аввало, Аҳмад ибн Арабшоҳ, Низомиддин Шомий, Шарафиддин Али Яздий, Ҳофизи Абрў, Хондамир, Абдураззоқ Самарқандий ва бошқа алломаларга ўзимизнинг чексиз ҳурмат-эҳтиромимизни билдиришимиз ҳам қарз, ҳам фарздир.





**БУЮК
АЖДОДЛАРИМИЗ
ЮТУҚЛАРИ –
МАЪНАВИЙ ЖАСОРАТ
НАМУНАЛАРИ**



Ўзбекистон халқи кўпни кўрган, елкасида тарих синовларини, ижтимоий хулосасини елкалаган, ўзига ҳам ўзгаларга ҳам тинчлик, осойишталик, фаровон ҳаётни тилаб келган, шу ниятда бутун инсоният цивилизацияси ривожига муносиб ҳисса қўшган халқ. Бугун ҳам халқимиз ота-боболаримиздан мерос бўлиб қолган ўзининг ана шу эзгулик байроғини қўлидан туширгани йўқ.



Бутун дунёда буюк аждодларимизнинг сўнмас даҳосига ҳурмат-эҳтиром, уларнинг бой илмий меросини ўрганишга қизиқиш ҳамيشа юқори бўлган. Бунинг тасдиғини турли мамлакатларда уларнинг ҳаёти ва фаолияти ҳақида илмий ва бадий асарлар яратилгани, улуғ аждодларимиз хотирасига ёдгорликлар барпо этилганида ҳам кўриш мумкин. **Белгия ва Латвияда Ибн Синога, Латвияда Мирзо Улуғбекка, Япония, Россия ва Озарбайжонда Алишер Навоийга, Мисрда Аҳмад Фарғонийга ўрнатилган ҳайкаллар халқимиз тарихига чуқур ҳурмат ифодасидир.**

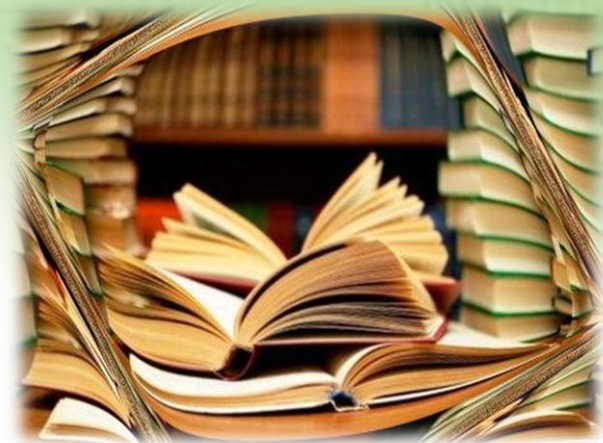

ШАРҚ АЛЛОМАЛАРИНИНГ ИЛМИЙ МЕРОСИ – ИНСОНИЯТ МУЛКИ



Бугун фақатгина Ўзбекистонда китоб фондларида **100** мингтадан зиёд қўлёзма асарлар сақланмоқда. Уларнинг асосий қисми **ЮНЕСКО**нинг Маданий мерос рўйхатига киритилган. Ўрта асрлар Шарқ алломалари ва мутафаккирларининг қўлёзмалари **Европа** ва **Осиё**нинг **Буюк Британия, Германия, Испания, Россия, Франция, Миср, Ҳиндистон, Эрон** ва бошқа кўплаб мамлакатларидаги кутубхоналар “олтин фонд”ини ташкил этади.

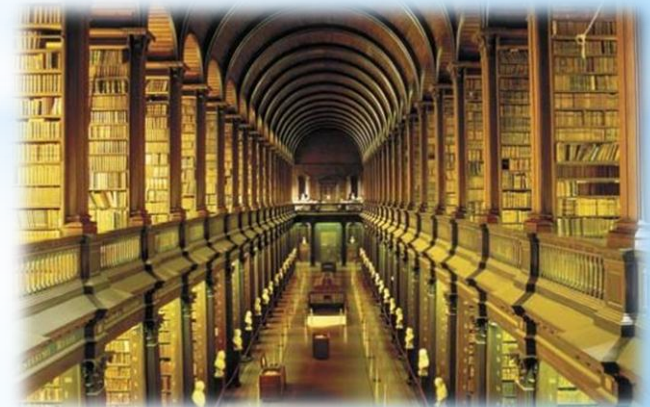

Бу бой меросдан бутун башарият равнақи йўлида оқилона ва самарали фойдаланиш — бу сиз билан бизнинг вазифамиз, сиз билан бизнинг бурчимиздир. Бу борада фидойи олимларнинг роли алоҳида диққат-эътиборга муносиб бўлиб, айнан уларнинг меҳнати туфайли биз ўтмишнинг бебаҳо илмий меросини қайтадан кашф этмоқдамиз.



ИГНА БИЛАН ҚУДУҚ ҚАЗИЁТГАНЛАР

Биласизми, мен баъзан ўйлаб қоламан, дунёда фанлар кўп, илм-фаннинг ажойиб ютуқларини барча соҳаларда кўриш мумкин. Мен бундай машаққатли меҳнатдан доимо ҳайратга тушаман. Бизнинг халқимизда **“Илм билан шуғулланиш — игна билан қудуқ қазиш билан баробар”** деган мақол бор. Ана шу игна билан қудуқ қазиётганлар бор бўлсин! Улар қўлёмалар устида 10-20 йиллаб ва ҳатто умрбод ишлаётган инсонлардир. Бундай сабр-тоқат билан меҳнат қилаётган инсонлар қалбида буюк даҳолар меросини бутун дунёга намоён этиш истаги шунчалик кучлики, ҳеч шубҳасиз, бундай даҳоларсиз инсоният равнақ топа олмайди.

**ТАРИХИЙ ВА МАДАНИЙ
МЕРОСНИ АСРАБ-АВАЙЛАШ,
ИНТЕЛЛЕКТУАЛ САЛОҲИЯТНИ
РИВОЖЛАНТИРИШ, БОЙИТИШ ВА
КЎПАЙТИРИШ, УНИБ-ЎСИБ
КЕЛАЁТГАН ЁШ АВЛОДНИ
МИЛЛИЙ ВА УМУМИНСОНИЙ
ҚАДРИЯТЛАР РУҲИДА
ТАРБИЯЛАШ – МОДДИЙ ВА
МАЪНАВИЙ ТАРАҚҚИЁТИ АСОСИ**

Мен ёшларимизга мурожаат қилар эканман, уларга доимо: “Биз буюк аجدодларимиз билан фахрланишимиз, ғурурланишимиз керак”, деб айтаман. Айни вақтда “Фақат ғурурланишнинг ўзи етарли эмас, келинглари, ўзимиз ҳам, худди улар каби, мана шу бебаҳо меросга ўз ҳиссамизни қўшайлик!” деб такрорлайман.

Ислом КАРИМОВ



**ЭЪТИБОРИНГИЗ
УЧУН РАХМАТ!**

Тузувчи: Б.Қандов.