

МАВЗУ:

ТЕЖАМКОР СУҒОРИШ
ТЕХНОЛОГИЯЛАРИ ВА УЛАРДА
ҚЎЛЛАНИЛАДИГАН
МАШИНАЛАРИДАН
ФОЙДАЛАНИШДА ХАВФСИЗ
ИШЛАШ УСУЛЛАРИ,
МЕХНАТ САНИТАРИЯСИ ВА
ГИГИЕНАСИ ҚОИДАЛАРИ.

РЕЖА:

- ❖ ТЕХНИКА ХАВФСИЗЛИГИ БЎЙИЧА УМУМИЙ ҚОИДАЛАР ТЎҒРИСИДА
- ❖ МАШИНАЛАРГА ТЕХНИК СЕРВИС ХИЗМАТ КЎРСАТИШ.
- ❖ СУҒОРИШ МАШИНАЛАРИНИ ИШЛАТИШДАГИ ХАВФСИЗЛИК МАСАЛАЛАРИ.
- ❖ ДДМ-100 МА, “ФРЕГАТ” ВА УЗУН ОҚИМЛИ СУҒОРИШ МАШИНАЛАРИНИ ИШЛАТИШДАГИ ХАВФСИЗЛИК ҚОИДАЛАРИ.
- ❖ МЕХНАТ САНИТАРИЯСИ ВА ГИГИЕНА ҚОИДАЛАРИ.

Умумий қоидалар

Махсус ўқиган, 18 ёшга тўлган ва тегишли машиналарни бошқариш ва ишлатиш ҳуқуқини берувчи гувоҳномаси бўлган кишиларгагина суғориш машиналари ва ускуналарини бошқаришга ва ишлатишга рухсат берилади.

Ишни эндиgina бошлайдиган хар бир машинист хавфсизлик техникасидан кириш йўриқномаси ва иш ўрнида бериладиган йўриқномани олиши шарт.

Кириш йўриқномасида машинистлар хавфсизлик техникаси қоидалири билан, бирор ишни бажараётганда юз берадиган хавфли ҳолатлар билан, якка ва умумий химоя воситалари билан ҳамда бахтсиз ходисалар содир бўлганда биринчи ёрдам кўрсатиш турлари билан таништирилади.

Иш жойида бериладиган йўриқномада машинистлар ишнинг технологияси билан, машиналарни ишлатиш ва улар ТХК қоидалари ҳамда уларда хавфсиз ишлаш усуллари билан таништирилади. Йўриқноманинг ўтказилганлиги хақида журналга ёзиб қўйилади. Машиналарни кўздан кечириш, тозалаш ва таъмирлаш ишлари тўхтатилиб, ўз оғирлиги таъсирида ёки двигателнинг ўз-ўзидан ишлаб кетиши натижасида юриб кетишига қарши чоратадбирлар кўрилганидан кейингина бажарилади. Машина ва ускунанинг ишларни бажаришга тайёрлигини текшириш, ишдан кейин уни кўздан кечириш ишлари хар смена-

да амалга ошириш ҳамда аниқланган нуқсонларни дархол бартараф этиш лозим.

Носоз машинада ишлаш таъқиқланади.

Машина ва ускуналар механизмларини валлари, барабанлари, тишли шестернялари, занжирли ва бошқа узатмалари, фрикцион дисклари, чиғир валлари ва бошқа айланувчи қисмлари химоя қобиқлари билан жихозланган бўлиши керак. Машиналарнинг бошқариш майдончаларида бегона нарсаларни кўйиш мумкин эмас. Артиш материалларининг махсус кўтиларда сақлаш керак. Суғориш машина ва ускуналарининг пўлат арқонли ҳамда занжирлари мунтазам равишда кўздан кечирилиб туриши ва ўз вақтида янгиси билан алмаштирилиши зарур.

Иш бошлашдан олдин машинист операторнинг вазифалари

Иш бошлашдан олдин машина ёки ускунанинг техник ҳолатини синчиклаб текшириш ҳамда аниқланган нуқсонларни бартараф этиш; пўлат арқонлар ва занжирлар, машинадаги муҳим қисмларнинг барча шпонкали, болтли, понали бирикмалари ҳолатини текшириш; машинага ёнилғи-мойлаш материалларини қуйиш, ёнилғи солинган идишларнинг тиқинларини ишга туширишдан олдин узатмалар қуттиси дастагини нейтрал ҳолатга қуйиш, машинани эса тормозлаш керак; совуқ двигателни юрғазиб юбораётганда цилиндрлар блокига иссиқ сув, картерга иситилган мой қуйиш, барча назорат-ўлчаш асбобларининг созлигига ишонч ҳосил қилиш ҳамда симлар изоляциясини ва контактларнинг бенуқсонлигини синчиклаб текшириш лозим.

ТЕХНИК ХИЗМАТ КЎРСАТИШ

Қишлоқ хўжалиги экинларини етиштириш агротехникаси барча суғоришларни, айниқса вегетация давридаги суғоришларни белгиланган муддатда ва юқори иш унумли машиналар билан ўтказилишини талаб қилади. Бу бевосита суғориш машиналари ва ускуналарининг бузилмасдан ишлаш қобилиятига боғлиқ. Ўсимликлар ривожланишининг вегетацион муддатида сутканинг ихтиёрий вақтида суғориш ишларини бажариш биринчи навбатда суғориш машиналари, агрегатлари ва аппаратларининг техник соз ҳолатига боғлиқлиги амалда маълум.

Суғориш машиналари, айниқса, ёмғирлатиб суғориш машиналари ва уларнинг таркибий қисмларига техник хизмат кўрсатиш техникаларнинг намланган ҳаво шароитида ишлаши, майдондаги тупроқнинг юқори даражада намлиги, суғорма сув билан ҳаракатланаётган катта миқдордаги абразив жисмлар, сувдаги ўғитлар миқдorigа боғлиқ.

Шунинг учун хар бир машинист техник хизмат кўрсатишни ўтказишдаги носозликларни огохлантиришга сарфланган хар бир соат, кейинчалик содир бўлган синишларни бартараф қилиши учун кетган суткаларни сақлаб қолишни билиши керак.

Ўмғирлатиб суғориш машиналари ва ускуналари учун техник хизмат кўрсатишнинг режали-огохлантирувчи тизими мавжуд. Бунда маълум ишлаган соатлардан сўнг носозлиги бўлиши ёки бўлмаслигига боғлиқ бўлмаган холда навбатдаги (режали) техник хизмат кўрсатиш ишлари бажарилади.

Машинаст-операторлар двигатель ва тракторларга ҳамда уларга агрегатланган суғориш машиналарига ҳам бир вақтда хизмат кўрсатиши керак. Агарда ёмғирлатгич якка насос станциясидан ишласа, у холда станция мотористлари ёмғирлатгич техникаси оператори йўриқномасидаги кўрсатилган иш хажмини ҳам бажаради.

Техник хизмат кўрсатишнинг ўтказиш учун вақт позициялар ўзгариш даври ёки айланма суғориш тугашини ҳисобга олган холда белгиланади.

ХАВФСИЗ ИШЛАШ УСУЛЛАРИ

Ёмғирлатиб суғориш машиналари ва қувур узатмалари бошқаришда махсус малакадан ўтган, машиналарни бошқариш ҳуқуқини берувчи хужжати бўлган ва ушбу машиналардан фойдаланиш бўйича билимларга эга бўлган шахслар кўйилади.

Хар бир машинист ўзи ишлайдиган машина ва ускунларни тузилишини тўлиқ билиши ҳамда унда хавфсиз ишлаш талабларига катъий риоя қилиши керак.

Ёмғирлатиб суғориш машиналарида ишлаганда техника хавфсизлиги қоидаларининг асосий талаблари қуйидагилар

1. Ёмғирлатиб суғориш машиналарини бошқаришга 18 ёшга тўлган, тузилиши, фойдаланиш буйича зарур билим ва малакага эга бўлган ҳамда машина ва ускуналарга хизмат кўрсатиш буйича қўлланмани ўрганиб чиққан шахслар қўйилади.

2. Хизмат кўрсатувчи ходимлар махсус кийимлар билан таъминланган бўлиши керак; ишчи қўлқоплар, сув ўтказмайдиган устки кийим, резина этиклар. Иш пайтида машинанинг айланувчи қисмларига ўралиб қолмаслиги учун ташқи кийимнинг тугмалари ечилган бўлмаслиги керак.

3. Иш бошлашдан олдин машинани тўлиқ созлигига, уни ишга туширишдан олдин атрофдагилар учун хавфсизлигига ишонч хосил қилиш, товуш ёки ихтиёрий огохлантирувчи ишора бериши керак.

4. Машинанинг иш пайтида ишчилар трактор ёки машинанинг қанотлари ёки бошқа қисмларида бузилмаслиги, бегоналар эса ёмғирлатиш худудида бўлмаслиги керак. Организмнинг совуқ олиши хар хил шамоллаш кассалликларини келтириб чиқариши мумкин. Кўтарилган сўрувчи қувур узатмалари ва машинанинг бошқа қисимлари остида туриши мумкин. Бу эса мумкин эмас.

5. Механизмларни таъмирлаш, техник қаров, мойлаш ва тозалаш ишлари двигателни ўчирилган, машинадаги ишлар тўхтатилгандан кейин ўтказилади. Ўз вақтида барча ишқаланувчи қисмлари мойланиши керак.

6 .Носозлик пайдо бўлганда бошқа жиддий синишларни олдини олиш мақсадида дархол машинани тўхтатиб, носозликни бартараф қилиш керак.

7. Кўчиришларда машинист йўлнинг ҳолатини кўздан кечириб бориши керак, суғориш машиналарининг трактор билан бирга кўндаланг нишаби 0,07 дан ошадиган жойлардан ҳаракатланишга йўл қўйилмайди. Канал четига 0,7 метрдан кам бўлган масофага яқинлашмаслик керак.

8. Бурилиш ва қайрилишларда машинист хизмат кўрсатувчи ходимлар ҳамда бегоналар бу ҳудудда бўлмаслигига ишонч ҳосил қилиши керак; электр узатмалари симлари остидан ўтишда машинанинг юқори нуқтаси билан пастки сим орасидаги масофа 2 метрдан кам бўлмаслигини кўриши керак.

9. Ёмғирлатиб суғориш машиналарининг сўрувчи қувурлари тўлиқ кўтарилмаган ёки маҳкамланмаган бўлса, у ҳолда кўчишга рухсат берилмайди.

10. Машина қувур узатмаларининг барча айланувчи қисмлари химояланган бўлиши керак.

11. Ишлов берилмаган, айниқса таркибида кислота ва ишқор бўлган оқова сувларни суғориш учун қўллаш мумкин эмас.

Икки консолли ёмғирлатгич агрегатларида ишлаганда хавфсизлик қоидалири.

Умумий қоидалардан ташқари қўшимча қуйидаги талабларга риоя қилиниши керак:

- Тракторнинг бошқариш ҳуқуқини берувчи гувоҳномаси бўлган шахслар ишга қўйилади.
- Тракторнинг барча ойна ва эшиклари зич беркитилади.
- Машинанинг ҳаракатланишида консолларнинг ҳолатини кўздан кечириб бориш, агарда консол ерга тегиб қолса, фермалар турғунлиги таъминламанга қадар ҳаракат тўхтатилади.
- Транспорт тезликларида ер суғориш ишлари қилинмайди
- Кўтарилган фермалар мустаҳкам маҳкамланмасдан агрегат ёки унинг қисмлари остида ишлар бажарилмайди.
- Фермаларни таъмирлашда кўчма нарвонлардан фойдаланиш, фермалар стержени ва ферма остида юрмаслик керак.
- Ишчи юкламадан 1,25 марта юқори юкламада синалмаган мосламалар билан фермани кўтариш.
- Узоқ муддатли кўчиришларда сўрувчи қувурларни кўтарувчи гидроцилиндр поршенининг штоги ўтириб қолмаслигини кўздан кечириш. Ўтириш (чўкиш) 30 минутда 30 мм дан ошмаслиги керак



Ёмғирлатиб суғориш қувур узатмалари ишларидаги хавфсизлик қоидалари

Умумий қоидалардан ташқари қуйидагиларга риоя килиш зарур:

- Ёмғирлатгични бир жойдан бошқасига кўчирганда оператор юритувчи аравача орқасида бўлади;
- Ёмғирлатгичлар суғоришга тўла тайёр бўлгандан сўнг гидрант жўмраги аста очилади.
- Реверс муфтаси двигателнинг салт айланишларида қўшилади.
- Кучли бўрон ва шамолда (шамол тезлиги 10 м/с . дан юқори) филдаракли ёмғирлатгичда ишламаслик керак;
- Реверс-редуктори дастагини нейтрал ҳолатга қўйганда аравача филдарагининг айланиши ҳудудида бўлмаслиги керак, чунки машина олдига ёки орқага 1 метрга сурилиши мумкин;
- Филдаракли ёмғирлатгич қувурларини кўтариш фақат махсус дастаклар ёрдамида бажарилади;
- Доимо тормозларнинг техник ҳолатини назорат қилиш керак.

“Фрегат” русумли ёмғирлатиб суғориш машинасида ишлаганда хавфсизлик қоидаларида қуйидагилар назарда тутилади:

- **Электр узатмалари линияларидан 80 метрдан яқин жойга машинани жойлаштирмаслик;**
- **Машинани бошқа жойга кўчирганда машинанинг остида турмаслик;**
- **Машинани шатакка олиш тезлиги 5 км/соат(1.4 м/с) дан ошмаслик;**
- **Кучли бўрон ва шамолда (тезлиги 10 м/с. дан юқори) ҳамда бошқа ноқулай об-хаво шароитида машинани тўхтатиш.**

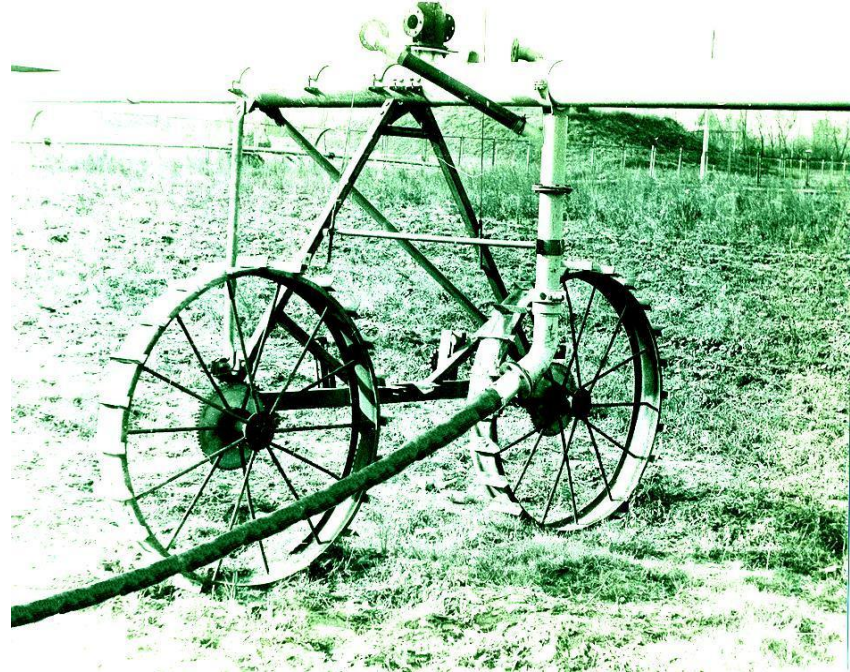

УЗОҚ ОҚИМЛИ ЁМҒИРЛАТГИЧ МАШИНАЛАРНИНГ ИШЛАТГАНДА ХАВФСИЗЛИК ҚОИДАЛАРИ.

Умумий қоидалардан ташқари қуйидагиларга риоя қилиниши керак:

- ❖ Электр узатмалари линиясига 30 метрдан кам масофада суғориш ишларини бажармаслик;
- ❖ Носоз лебёдка (чиғир)ни ишлатмаслик;
- ❖ Ёмғирлатгичнинг транспорт ҳолатида тракторнинг қувват олиш валини қўшмаслик;
- ❖ Ёмғирлатгичнинг сўрувчи қувурларини трактордан ажралган ҳолда кўтариб ёки туширмаслик;
- ❖ Ёмғирлатгични нотекис майдон ва мустаҳкам қопламали бўлмаган майдонларда трактордан ажратмаслик;
- ❖ Ёмғирлатгич каллагидан чиқаётган сув оқимидан сақланиши керак, чунки у катта зарбли кучига эга.



Ўғитлар юборишда хавфсизликнинг қоидалари

- Ўғитлар солинадиган идишга хизмат кўрсатувчи ишчилар ҳамда барча турдаги машиналар оператор-машинистлари химоя кўз ойнаги, респератор ёки уч қаватли дока боғламидан фойдаланилади. Сочилувчан ўғитлар билан идишларни тўлдириш вақтида шамол йуналиши бўйлаб туриш керак.
- Ўғит ёки кимёвий моддаларни, портловчи ва захарли сув аралашмаларини, ҳамда бошқа мақсадда фойдаланиш учун мосламани ечиб олиш таъқиқланади.

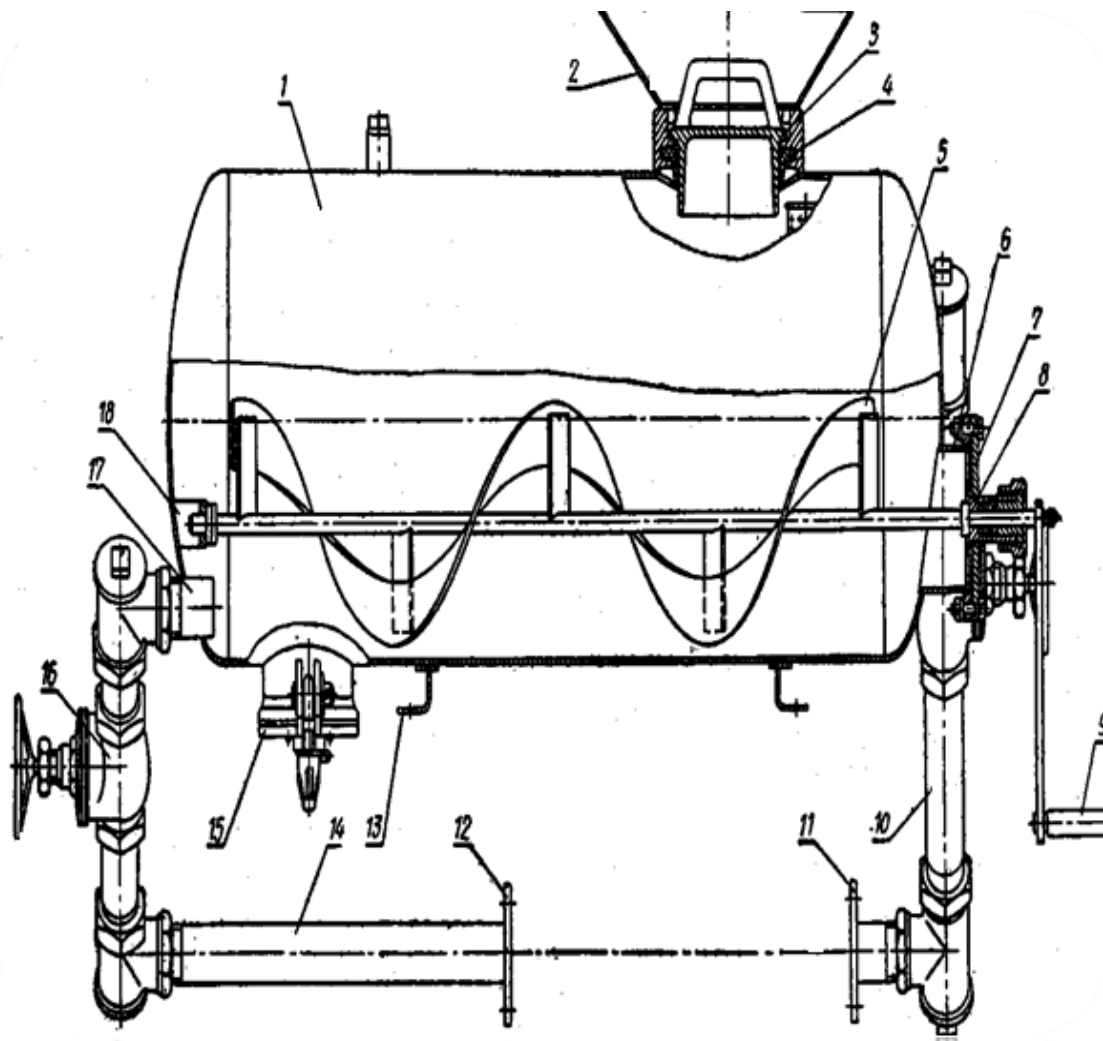

**ДДН-70 ва
ДДН-100
машиналарининг
гидроўғиттарқат
кичлари:**

- 1-бак; 2-оғиз;
- 3-заглушка; 4-манжет;
- 5-шнек; 6-патрубка;
- 7-қопқоқ;
- 8,18-подшипниклар;
- 9-рукоятка;
- 10,14-қувурлар;
- 11,12-фланец;
- 13-кронштейн;
- 15 люк; 16-вентель;
- 17-штуцер.

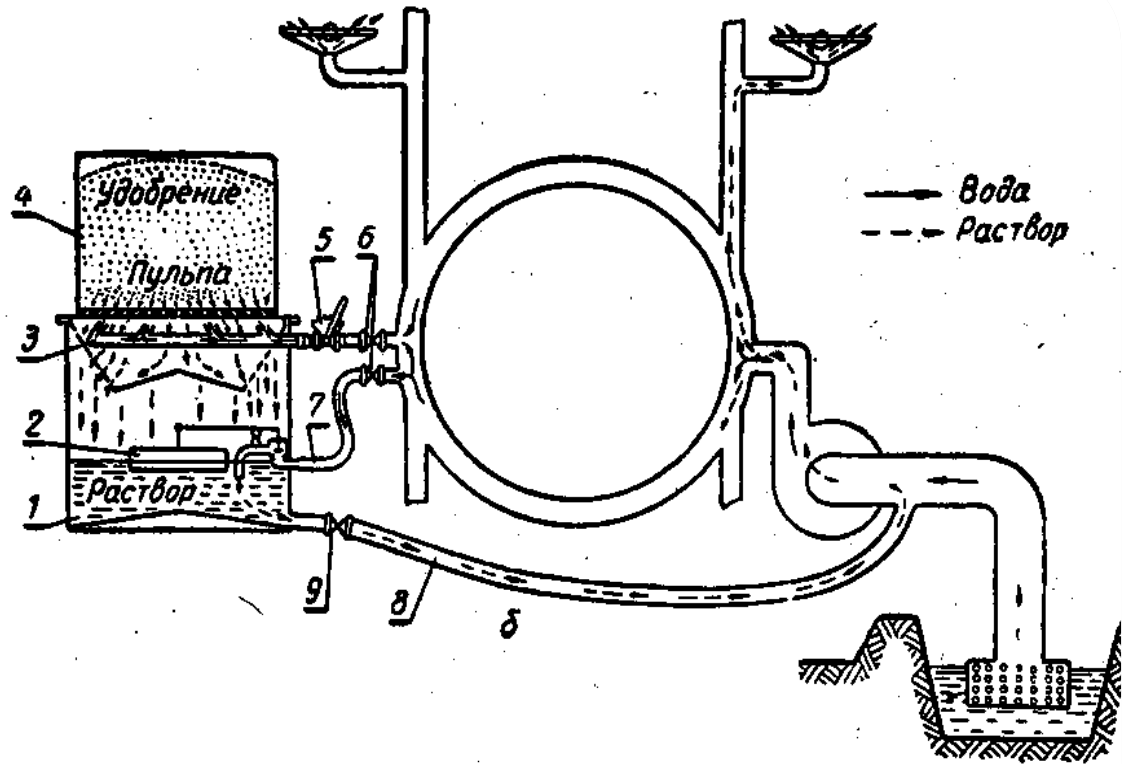
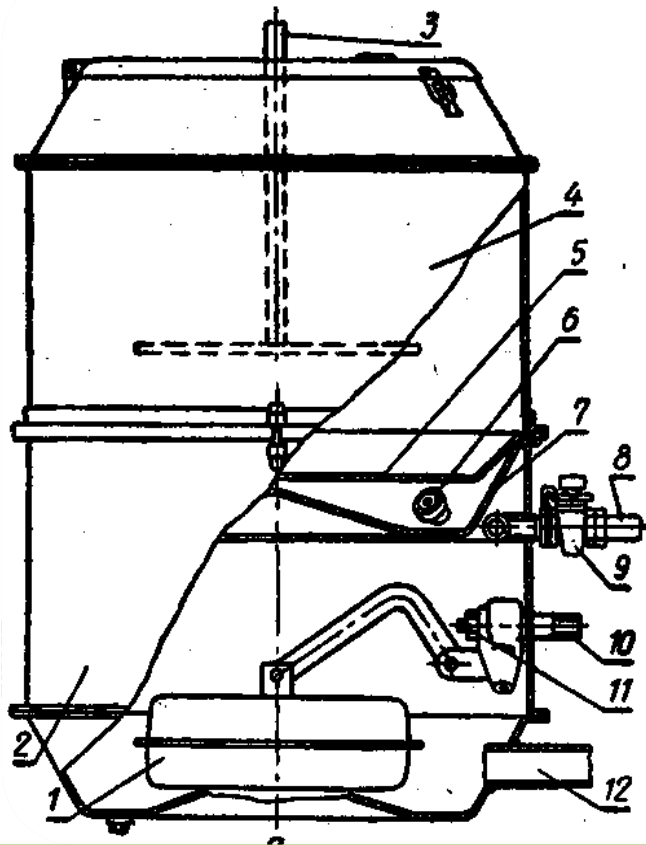

ДДА-100МА машинасининг гидроўғит тарқаткичи.

А). Ўғит тарқаткич; 1- сузгич; 2-пастки аралаштирувчи бак; 3-ўғитни миқдорини кўрсатувчи; 4-юқори бак қопқоғи билан; 5-сетка; 6-насадка; 7-дозатор; 8,10-сув келадиган патрубклар; 11-ёпгич клапани; 12-сув олиб кетувчи патрубк.

Б) унинг ишлаш схемаси; 1-пастки аралаштирувчи бак; 2-запор клапани; 3-насадка ва дозатор; 4-бункер; 5-миқдорловчи кран; 6-вентель; 7-труба; 8-олиб кетувчи труба; 9-кран.

Мехнат саниитарияси ва гигиенаси қоидалари

- Агар хавфсиз ишлаш усуллари қоидалари ва мехнат гигиенаси ҳамда ишлаб чиқариш санитарияси қоидалари биргаликда тўғри бажарилса, ташқи мухит ва ишлаш шароитининг зарарли таъсирларини сезиларли даражада камайтирса бўлади.
- Иссиқ кунларда ишлаётганларни қуёш нуридан ҳамда шамолдан сақлаш учун енгил кийим ва кенг сояли бош кийимини кийиш тавсия этилади. Танаффус пайтида ва ишдан кейин чўмилиш, душ қабул қилиш ёки салқин сув билан баданни артиш керак. Шамол пайтида чангдан сақланиш учун чангга қарши кўз ойнақдан ёки уч қаватли дока боғлашни қўллаш зарур. Бу кўз ҳамда томоқни хар қандай касалликлардан сақлайди.
- Шамоллаш касалликларининг олдини олиш учун, масалан, эрта баҳор ва куз пайтидаги суғоришларда операторлар ва мироблар резина этик, сув ўтказмайдиган устки кийимлар ва бошқа химоя воситаларидан фойдаланишлари керак.

 Далага мунтазам равишда ичимлик сувини етказиб туриш ишлайдиганларнинг ошқозон-ичак касалликларини олдини олиш имконини беради. Аҳоли яшайдиган жойлардан узоқда ишлаганда жабрланувчига биринчи тиббий ёрдам кўрсатиш учун ҳар хил медицинамент ва боғловчи материаллар тўплами бўлган санитар постлари ишлаб чиқариш бригадаси бўлиши ҳамда ҳар бир оператор яқка тиббиёт қуттисига эга бўлиши керак.

 Суғориш билан банд бўлган ҳар бир механизатор тиббиёт ходими йўриқномасидан ўтиши ва яраланганда ва бошқа бахтсиз ходисалар содир бўлганда жабрланувчиларга биринчи тиббий ёрдам кўрсатишни билиши керак.

Иссиклик таъсиридан жабрланганларни сояга ёки салқин хонага ўтказиб, баданининг юқори қисмини яланғочлаб, ечилган кийимни бошига қўйиши керак. Кўкрагини совуқ сув билан артиб, юраги ва бошига сув билан хўлланган сочиқ ёки тоза латтани қўйиши керак. Жабрланганга совуқ сув ичириш керак. Жабрланувчини хушига келтириш учун нашатир спирти қўйилган пахтани вақти вақти билан бурнига хидлатиш керак. Агар жабрланувчининг нафас олиши яхши томонга ўзгармаса ва у оғир ҳолатда (узук-узук, оғир нафас олиш) бўлса, у ҳолда тиббий ходим чақириб, сунъий нафас беришга киришиш керак.

ХАЙР! АЗИЗЛАРИМ.



**САЛО
МАТ
БЎЛИНГ**

