

Мавзу: Таркибий тузилиш
схемаларини эквивалент
ўзгартиришга доир мисоллар

Түзилма чизмани соддалаштиринг.

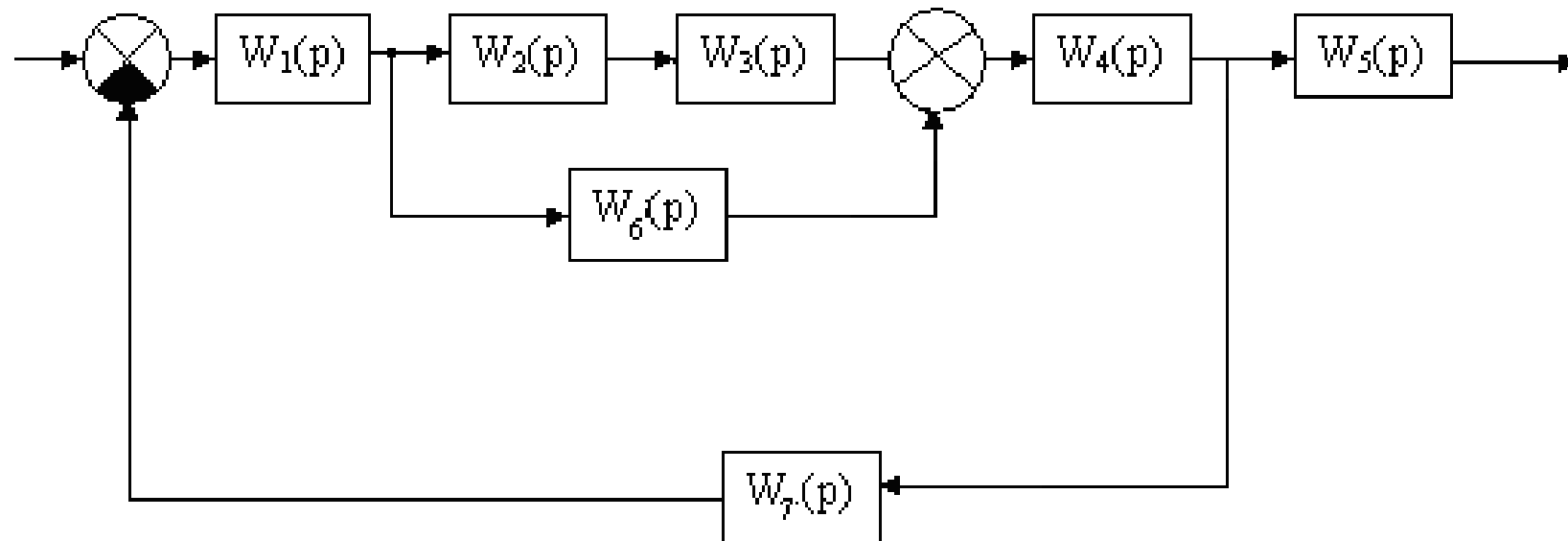

Ечиш. Чизмада 2 – нчи ва 3 – инчи бўғинлар ўзаро кетма – кет, 6 – нчи бўғин эса уларга параллел уланган.

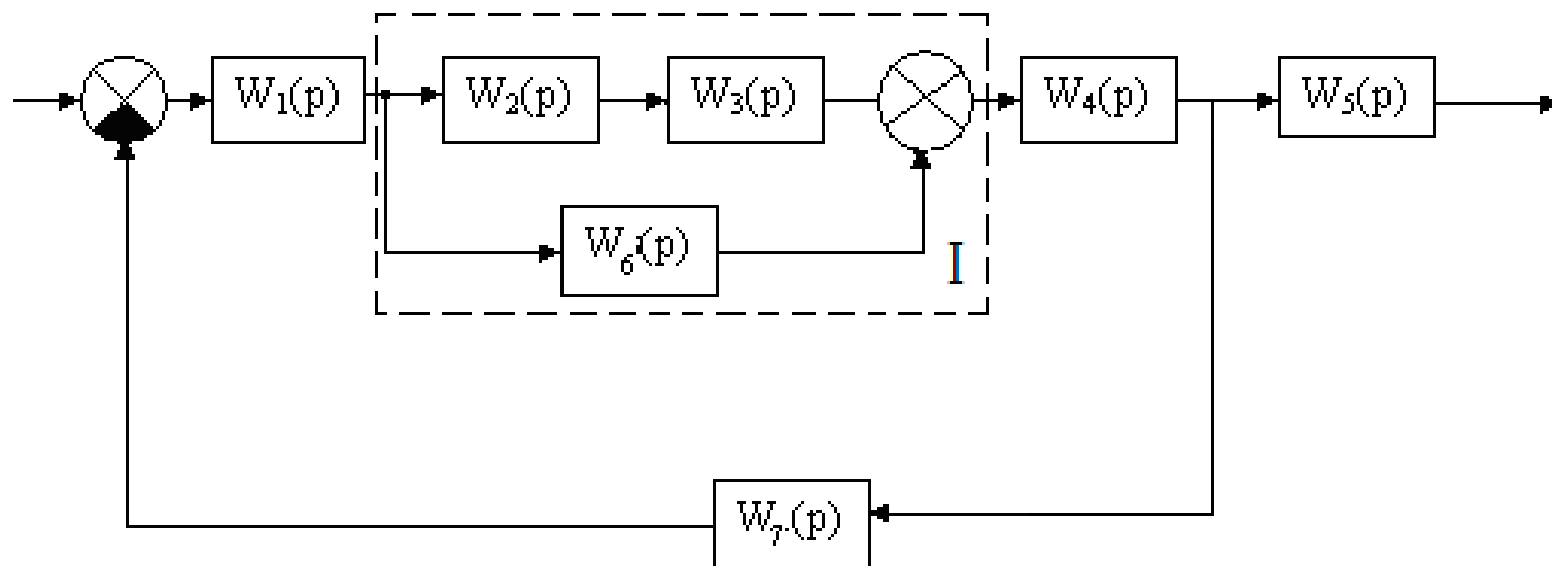

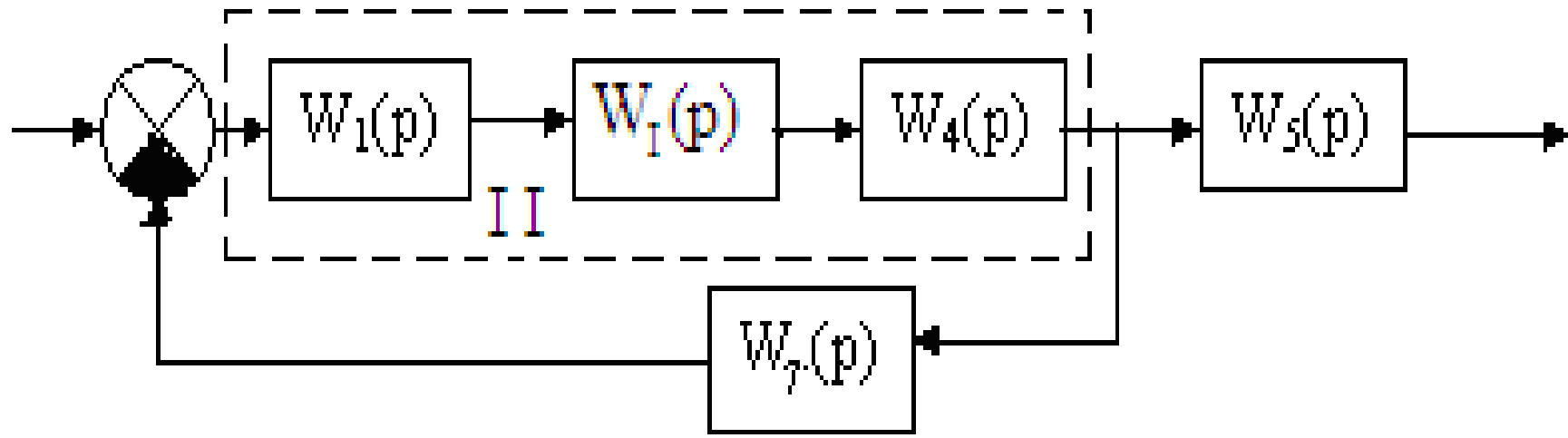

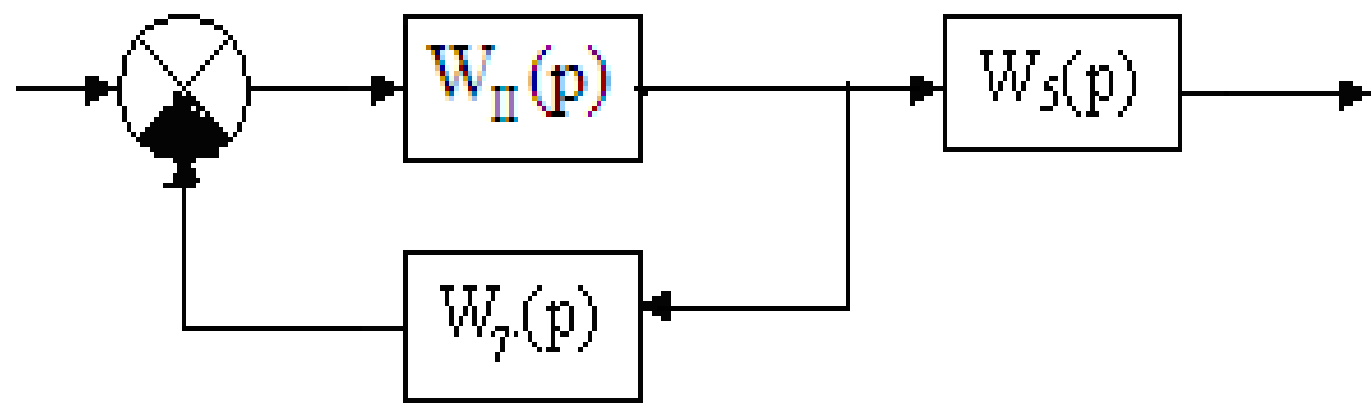

Эквивалент ўзгартишлардан келиб чиқиб,
якуний эквивалент чизмага эга бўламиз.

