

Мавзу:

**КОРХОНАЛАРНИ ВА БОШҚА
ОБЪЕКТЛАРНИ ЛОЙИҲАЛАШТИРИШ,
ҚУРИШ, КЕНГАЙТИРИШ,
РЕКОНСТРУКЦИЯ ҚИЛИШ ҲАМДА
ТЕХНИК ЖИҲАТДАН ҚАЙТА
ЖИҲОЗЛАШ ЧОҒИДА ЁНГИН
ХАВФСИЗЛИГИНИ ТАЪМИНЛАШ
ТАДБИРЛАРИ**

Режа:

1. Корхоналарни ва бошқа объектларни лойиҳалаштириш ва қуриш чоғида ёнғин хавфсизлигини таъминлаш тадбирлари.
2. Корхоналарни ва бошқа объектларни кенгайтириш, реконструкция қилиш ҳамда техник жиҳатдан қайта жиҳозлаш чоғида ёнғин хавфсизлигини таъминлаш тадбирлари.
3. Ёнғинга қарши тўсиқлар, секциялар, бўлинмалар, зоналар, оралиқ масофалар.
4. Биноларни тутундан ҳимоялаш тадбирлари ва воситалари.

- **ёнғинга қарши режим** — ёнғин хавфсизлиги талаблари бузилишининг олди олинишини ва ёнғинлар ўчирилишини таъминлаш юзасидан одамларнинг хатти-ҳаракат қоидалари, ишлаб чиқаришни ташкил этиш ва (ёки) биноларни (ҳудудларни) сақлаш тартиби;
- **ёнғинга қарши алоҳида режим** — ёнғин хавфи юқори бўлган даврда муайян ҳудудларда қонун ҳужжатларига мувофиқ ёнғин хавфсизлигининг қўшимча талабларини белгилаш.
- **ёнғин хавфсизлигини таъминлаш** - ёнғинларнинг олдини олиш ҳамда уларни ўчиришга қаратилган **ҳуқуқий, ташкилий, иқтисодий, ижтимоий ва илмий-техник чоратadbирлар, шунингдек кучлар ва воситалар мажмуи.**

Давлат ёнғин хавфсизлиги хизмати:

- ёнғин хавфсизлиги тўғрисидаги Қонун Ҳужжатларининг ижросини таъминлайди;
- ёнғин хавфсизлиги соҳасидаги давлат дастурларини ишлаб чиқади ва уларнинг амалга оширилишини ташкил этади;
- ёнғиндан сақлаш хизмати бўлинмаларини ёнғинни ўчириш техникаси ва бошқа техника воситалари билан жиҳозлаш соҳасида ягона техника сиёсатини амалга оширади;
- ёнғинларни ўчиришни, ёнғин зонасида қолган одамларни ҳамда юридик ва жисмоний шахсларнинг мол-мулкини қутқаришни амалга оширади;
- барча турдаги ёнғиндан сақлаш хизмати бўлинмаларининг ёнғинларни ўчиришга шайлиги ҳолати ва ёнғинлар профилактикасига доир ишларнинг бажарилиши устидан давлат назоратини амалга оширади;

- ёнғин хавфсизлиги соҳасидаги норматив-ҳуқуқий ҳужжатларнинг лойиҳалари ишлаб чиқилишида иштирок этади;
- ёнғин хавфсизлиги соҳасидаги техник регламентлар, стандартлар, нормалар, қоидалар ва бошқа норматив ҳужжатлар ишлаб чиқилишида иштирок этади;
- давлат ёнғин назоратини амалга оширади;
- ёнғин хавфсизлиги талабларидан асосли равишда четга чиқилган ёки бундай талаблар мавжуд бўлмаган тақдирда бинолар, иншоотларни ва бошқа объектларни қуриш, капитал таъмирлаш, реконструкция қилиш, кенгайтириш ва техник жиҳатдан қайта жиҳозлашга доир лойиҳа ҳужжатларининг ёнғин хавфсизлиги талабларига риоя қилинишига тааллуқли қисмини кўриб чиқади;
- қурилиш учун майдонлар (трассалар) танлаш (ажратиш) комиссиясининг, шунингдек қурилиши (реконструкцияси) тугалланган объектларни фойдаланишга қабул қилиб олиш комиссияларининг ишида иштирок этади;

Ёнғин хавфсизлигини таъминлаш

- Ёнғин хавфсизлигини таъминлаш ташкилотларнинг мансабдор шахслари ва бошқа ходимлари, шунингдек яқка тартибдаги тадбиркорлар фаолиятининг таркибий қисмидир.
- Ёнғин хавфсизлигини таъминлашга доир талаблар мансаб йўриқномаларида ва бошқа йўриқномаларда, зарур ҳолларда эса тегишли шартномаларда акс эттирилиши керак.
- Ташкилотларнинг ёнғин хавфсизлигини таъминлаш, агар тегишли шартномада бошқача қоида назарда тутилмаган бўлса, мазкур ташкилотларнинг раҳбарлари ва улар ваколат берган шахслар зиммасига юклатилади.
- Ёнғин хавфсизлигини таъминлашга доир вазифаларнинг ваколатли шахслар зиммасига юклатилиши раҳбарларнинг зиммасидан масъулиятни соқит қилмайди.

- Аҳоли пунктларини ривожлантириш ва уларда иморат қуришни режалаштириш, бинолар ва иншоотларни лойиҳалаштириш, қуриш, кенгайтириш, реконструкция қилиш ҳамда техник жиҳатдан қайта жиҳозлаш чоғида ёнғин хавфсизлигини таъминлаш тегишинча шаҳарсозлик фаолияти соҳасидаги махсус ваколатли давлат органи, буюртмачилар, иморат қурувчилар, лойиҳа ва қурилиш ташкилотлари зиммасига юклатилади.
- Ёнғин хавфсизлиги чора-тадбирлари ёнғин хавфсизлиги тўғрисидаги қонун ҳужжатларига, ёнғин хавфсизлиги соҳасидаги норматив ҳужжатларга мувофиқ, шунингдек ёнғинларга қарши курашиш тажрибаси, моддалар, материаллар, технологик жараёнлар, буюмлар, конструкциялар, асбоб-ускуналар, бинолар ва иншоотларнинг ёнғин хавфлилигига баҳо бериш асосида ишлаб чиқилади.

Ёнғиндан ҳимояланиш зоналари

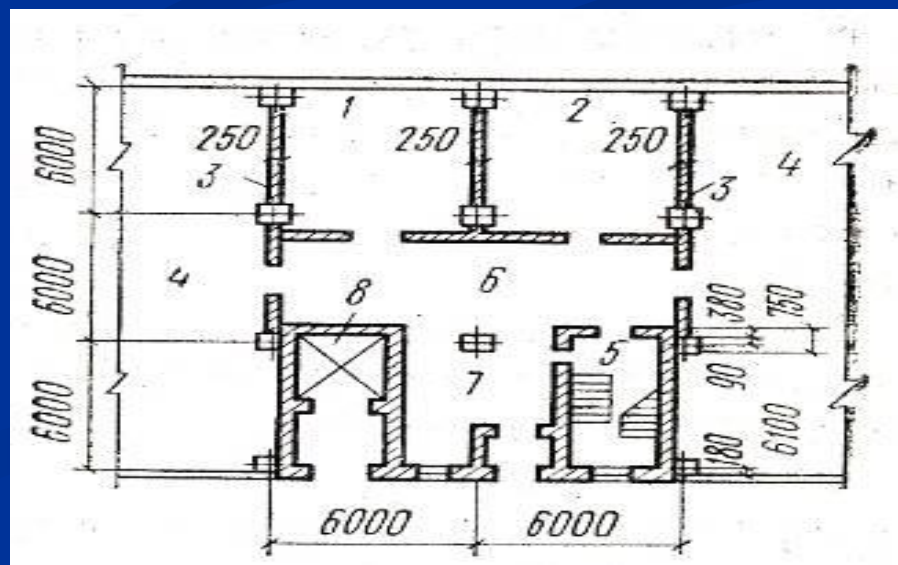
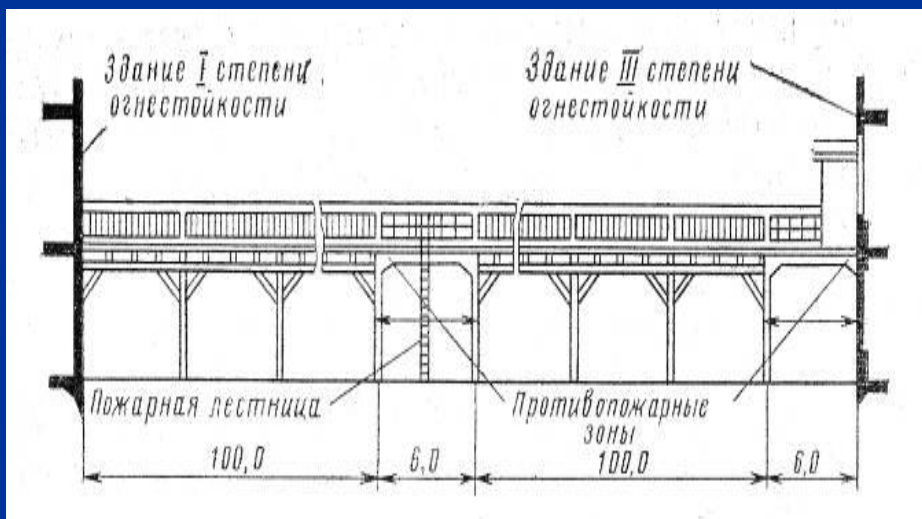
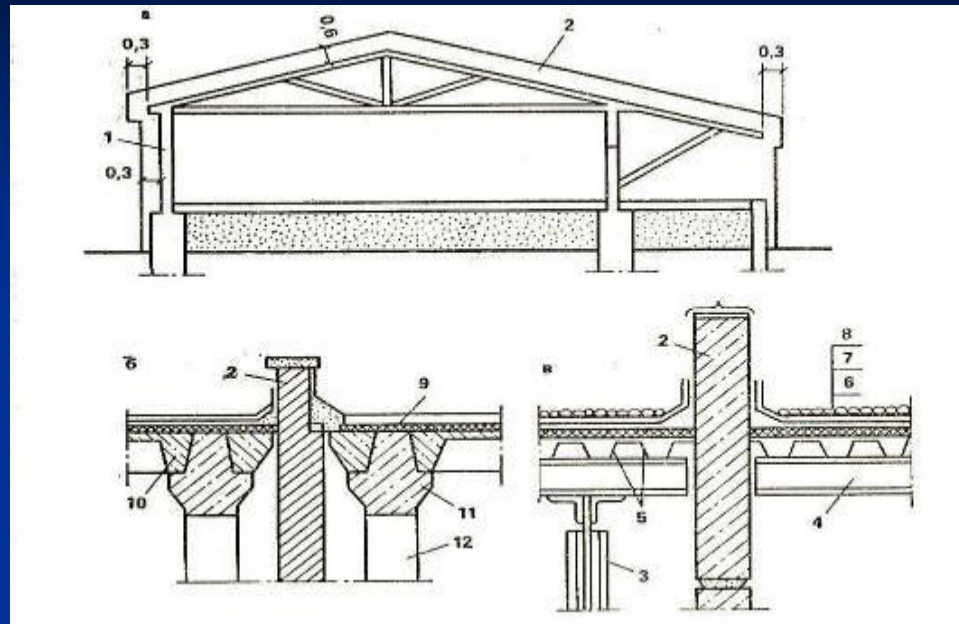
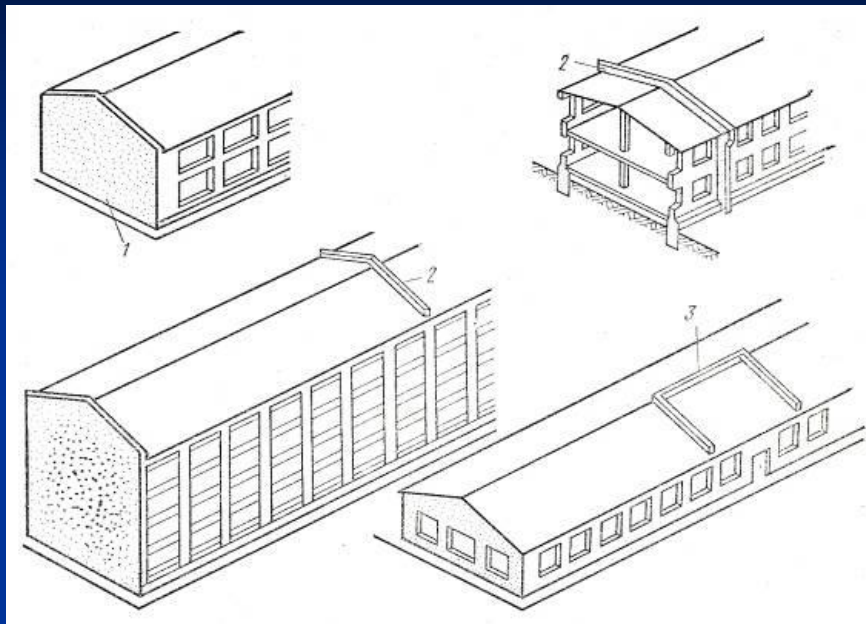

Тутундан Ҳимояланиш воситалари

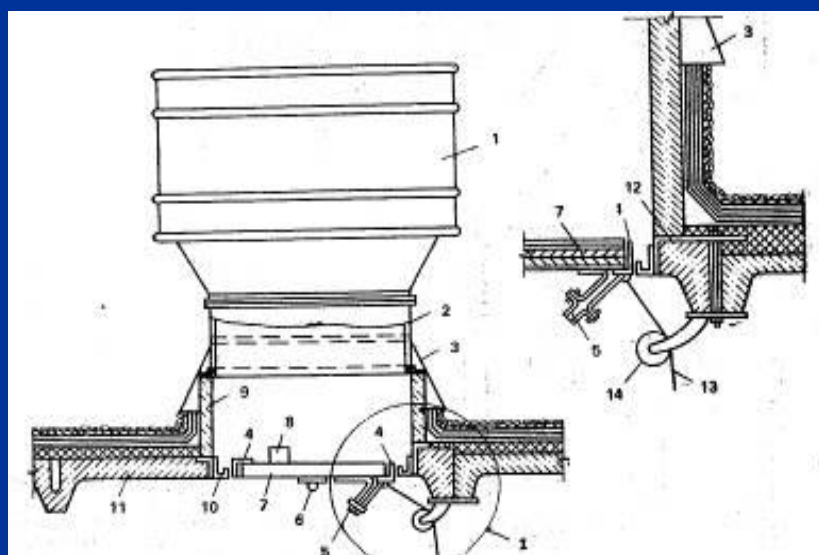
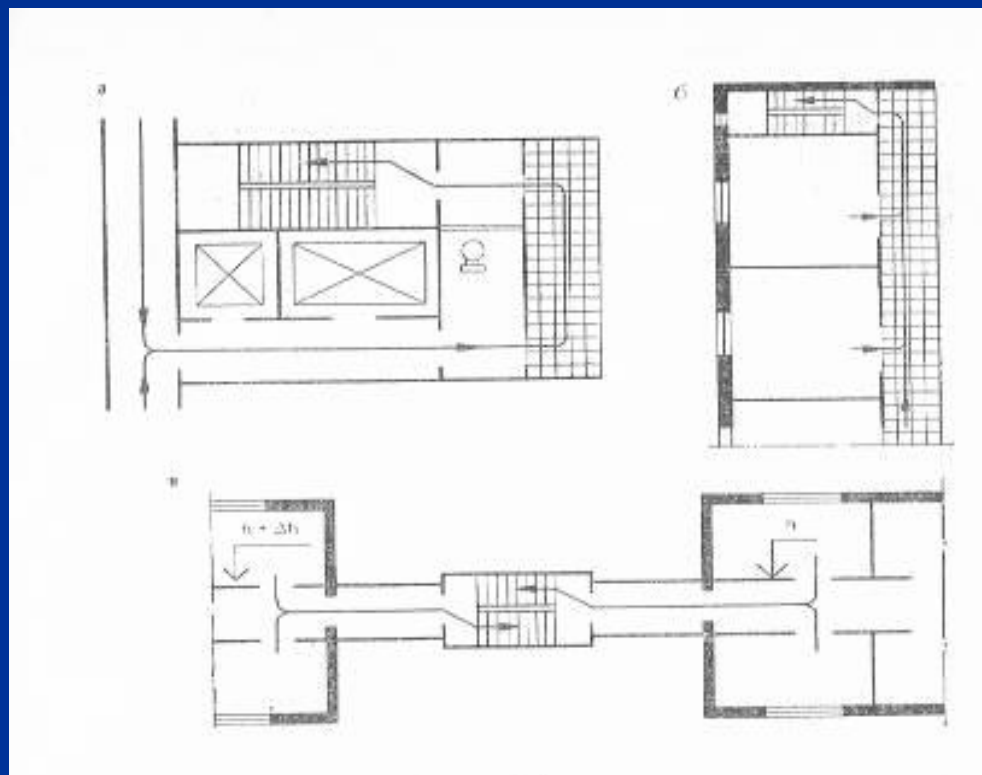
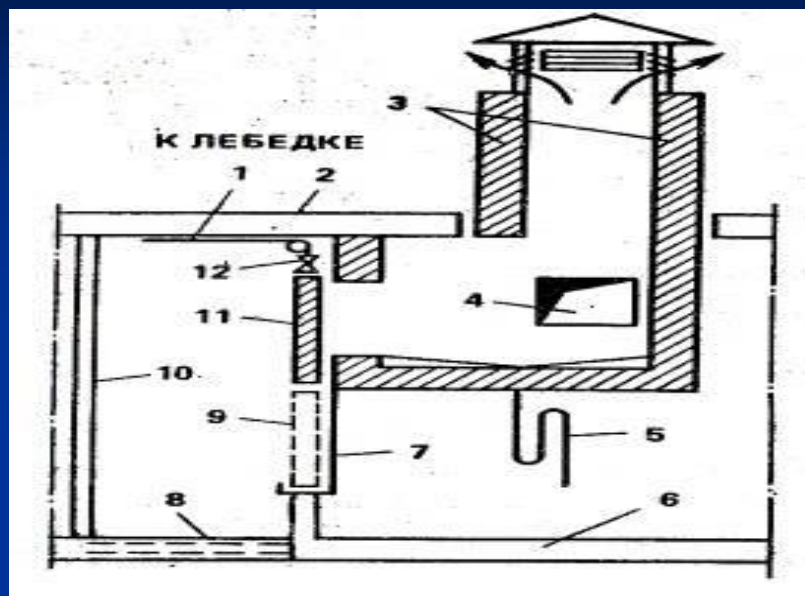

Назорат саволлари

1. Ёнғин нима?
2. Ёнғин хавфсизлиги нима?
3. Ёнғин хавфсизлиги тўғрисидаги қонун қачон қабул қилинган?
4. Ёнғин назорати нима?
5. Ёнғинлар профилактикаси нима?
6. Ёнғиндан сақлаш хизмати нима?
7. Ёнғинга қарши режим нима?
8. Корхоналарни ва бошқа объектларни лойиҳалаштириш ва қуриш чоғида ёнғин хавфсизлигини таъминлашнинг қанақа тадбирлари кўрилади.
9. Корхоналарни ва бошқа объектларни кенгайтириш, реконструкция қилиш ҳамда техник жиҳатдан қайта жиҳозлаш чоғида ёнғин хавфсизлигини таъминлашнинг қанақа тадбирлари кўрилади.
10. Ёнғинга қарши тўсиқлар, секциялар, бўлинмаларнинг қанақа турлари бор ва уларнинг вазифалари нималардан иборат.
11. Ёнғинга қарши зоналар ва оралиқ масофаларнинг қанақа турлари бор ва уларнинг вазифалари нималардан иборат.
12. Биноларни тутундан ҳимоялаш тадбирлари ва воситаларининг қанақа турлари бор ва уларнинг вазифалари нимадан иборат.