

**МАВЗУ: Ҳаёт фаолияти  
хавфсизлигининг ҳуқуқий  
асослари, мазмуни ва  
МОҲИЯТИ**

# Режа:

- 1. Меҳнат муҳофазасига доир меъёрий хужжатлар тизими.**
- 2. Фавқулодда вазиятлар ва фуқаро муҳофазасига доир меъёрий хужжатлар тизими.**
- 3. Меҳнат муҳофазаси ишларини ташкил қилиш.**

**Асосий:**

- Gazinazarova S.M., va b. Hayot – faoliyat xavfsizligi. O‘quv qo‘llanma. Toshkent, 2012 y. -138 bet.
- Yormatov G‘.YO. va boshqalar. Hayot faoliyati xavfsizligi. –T.: “Aloqachi”, 2009 yil. – 348 b.
- Qudratov A. va b.. "Hayotiy faoliyat xavfsizligi". Ma’ruza kursi. “Aloqachi” -T.: 2005. -355 b.
- G‘oyipov H.E. Hayot faoliyati xavfsizligi. –T.: “Yangi asr avlodi”, 2007 yil. – 264 b.
- Nigmatov I., Tojiev M. X. "Favqulodda vaziyatlar va fuqaro muhofazasi" Darslik.-T.: Iqtisod-moliya. 2011. -260 b.
- Tojiev M. X., Nigmatov I., Ilxomov M. X. «Favqulodda vaziyatlar va fuqaro muhofazasi» O‘quv qo‘llanma. –T.: “Iqtisod-moliya”, 2005. - 195 b.
- Ёрматов Ғ. Ё. ва бошқалар. Ҳаёт фаолияти хавфсизлиги. Ўқув қўлланма. -Т.: 2005.

## **Қўшимча:**

- **“Меҳнат Кодекси”. Ўзбекистон Республикасининг қонун ҳужжатлари тўплами. –Т.: 2005 й., 37-38 - сон.**
- **“Меҳнатни муҳофаза қилиш тўғрисида”ги қонун. Ўзбекистон Республикаси Олий Мажлисининг Ахборотномаси. –Т.: 2002 й., 1-сон.**
- **Ишлаб чиқаришдаги бахтсиз ҳодисаларни ва ходимлар саломатлигининг бошқа хил зарарланишини текшириш ва ҳисобга олиш тўғрисидаги Низом. Вазирлар Маҳкамасининг қарори №286, 06.06.1997, –Т.: 1997.**
- **“Ишлаб чиқаришдаги бахтсиз ҳодисалар ва касб касалликларидан мажбурий давлат ижтимоий суғуртаси тўғрисида”ги қонун. Ўзбекистон Республикаси қонун ҳужжатлари тўплами, 2008 й., 37-38-сон.**
- **Таълим муассасаларида ўқув-тарбия жараёнида ўқувчилар ва талабалар билан юз берган бахтсиз ҳодисаларни текшириш ва ҳисобга олиш тартиби тўғрисида НИЗОМ. Ўзбекистон Республикаси қонун ҳужжатлари тўплами, -Т.: 2011 й., 3-сон, 29-модда.**
- **Бобожонов Р.Д., Ибрагимов Э.И. „Ҳаёт-фаолият хавфсизлиги“ фанидан маърузалар матни тўплами. Тошкент, 2000 й.**

## **Меҳнат муҳофазасига оид қонун ва қоидалар tizими ҳақида асосий маълумотлар**

**1948 йил 10 декабрда БМТ “Инсон ҳуқуқлари умумий жаҳон декларацияси”ни қабул қилди. Декларациянинг 3-моддасида шундай дейилган “Ҳар бир инсон яшаш ҳуқуқига эга...”; 23-моддасида эса шундай дейилган “- ҳар бир инсон меҳнат қилиш, эркин касб танлаш, адолатли ва қулай шароитлар ... ҳуқуқига эга”.**

# **ҲАЁТИЙ ФАОЛИЯТ ХАВФСИЗЛИГИНИНГ ҚОНУНИЙ-**

## **ҲУҚУҚИЙ НЕГИЗИ ВА БОШҚАРИШ**

Ўзбекистон Республикаси аҳоли ва ҳудудларни фавқулодда вазиятлардан муҳофаза қилишда бир қатор ҳуқуқий-меъёрий асосларга таянилади. Булар Ўзбекистон Республикаси Конституцияси, Ўзбекистон Республикаси Президентининг фармонлари, Ўзбекистон Республикаси қонунлари, Вазирлар Маҳкамасининг қарорлари ва фавқулодда вазиятлар вазирлигининг кўрсатма ва буйруқларидан иборат.

**Ўзбекистон Республикаси Конституцияси  
6та бўлим, 26та боб, 128та моддадан иборат.**

**Ўзбекистон Республикаси  
Конституциясининг 37-моддасида шундай  
дейилган: “Ҳар бир шахс меҳнат қилиш,  
эркин касб танлаш, адолатли меҳнат  
шароитларида ишлаш ва қонунда  
кўрсатилган тартибда ишсизликдан  
ҳимояланиш ҳуқуқига эгадир”. Бу модда  
“Инсон ҳуқуқлари” умумий  
декларациясининг 23-моддаси билан  
ҳамоҳангдир.**

Асосий Қомусимиз бўлган Ўзбекистон Республикаси Конституциясининг асосини ҳам инсон, унинг кадр-қиммати, саломатлиги ташкил этади. Инсоннинг ҳаёти, яшашга бўлган ҳуқуқи Конституция билан муҳофаза қилинади. Асосий Қомусимизда хавфсизлик, фуқаролар муҳофазаси масалаларига ҳам ўрин берилган. Ўзбекистон Республикаси Конституциясининг 93-моддасида шундай дейилади: Ўзбекистон Республикаси Президенти фавқулодда вазиятлар (реал ташқи хавф, оммавий тартибсизликлар, йирик ҳалокат, табиий офат, эпидемия) юз берган тақдирда фуқароларнинг хавфсизлигини таъминлашни кўзлаб, Ўзбекистон Республикасининг бутун ҳудудида ёки унинг айрим жойларида фавқулодда ҳолат жорий этади, қабул қилган қарорини уч кун мобайнида Ўзбекистон Республикаси Олий Мажлисининг тасдиғига киритади. Фавқулодда ҳолат жорий этиш шартлари ва тартиби қонун билан белгиланади.



Меҳнатни муҳофаза қилиш тадбирларини режалаштириш бўйича тавсиялар (кейинги ўринларда – “Тавсиялар” деб аталади) Ўзбекистон Республикаси Меҳнат кодексининг 216-моддаси, “Меҳнатни муҳофаза қилиш тўғрисида”ги Қонунининг 8 ва 11-моддалари асосида ишлаб чиқилган бўлиб, корхоналарда меҳнат шароитларини яхшилаш, ишлаб чиқаришдаги бахтсиз ҳодисалар ва касб касалликларининг олдини олиш, ходимларни санитария-маиший шароитлар билан таъминлашни режали равишда амалга оширилувчи ташкилий-техникавий ва санитария-соғломлаштирув тадбирларини белгилайди.

5. Ходимларни махсус кийим, пойабзал ва бошқа шахсий ҳимоя воситалари, зарарли меҳнат шароитларида банд бўлганларга даволаш-профилактика озиқ-овқат маҳсулотлари ва сут (шунга тенг бошқа озиқ-овқат маҳсулотлари) билан таъминлаш, бино (ишлаб чиқариш, маъмурий, маиший, оммавий, омбор)ларни, иншоотларни, хоналарни, қурилиш ва саноат майдончалари ҳамда ишлаб чиқариш воситаларини таъмирлаш билан боғлиқ чора-тадбирлар Ўзбекистон Республикасида амалда бўлган қонун ва бошқа меъёрий ҳужжатлар асосида амалга оширилади ва жамоа шартномасининг меҳнатни муҳофаза қилиш бўйича битимига киритилмайди.

Иш вақтида вафот этган бўлса жароҳат олганда бир марталик нафақа ходимнинг бир йиллик иш ҳаққи миқдоридан кам бўлмаслиги керак, уни даволатиш ҳам ташкилотнинг ҳисобидан бўлади.

Мазкур Йўриқнома Ўзбекистон Республикаси Вазирлар Маҳкамасининг 1996 йил 30 апрелдаги 168-сонли «Ички ишлар органлари ҳарбий хизматчилари ва ходимларини ижтимоий ҳимоя қилишни кучайтириш бўйича қўшимча чоратadbирлар тўғрисида»ги қарорига мувофиқ, хизмат вазифасини бажариш чоғида ҳалок бўлган ёки тан жароҳати олган ички ишлар органлари ходимлари ва ҳарбий хизматчиларига бир йўла тўланадиган нафақани (кейинги ўринларда нафақа деб юритилади) тўлаш тартибини белгилайди.

1. Мазкур Йўриқнома қуйидаги шахсларга нисбатан татбиқ этилади:  
ички ишлар органлари ходимларига;  
Ўзбекистон Республикаси Ички ишлар вазирлиги (кейинги ўринларда ИИВ деб юритилади) Қоровул қўшинларининг ҳарбий қисмларида ва Тошкент олий ҳарбий техник билим юртида муддатли ҳамда шартнома асосида ҳарбий хизматни ўтаётган ҳарбий хизматчиларга;  
ИИВ тизимида қиравчи таълим муассасаларида таҳсил олаётган курсант ва тингловчиларга.
2. Ички ишлар органи ходими ва ҳарбий хизматчиси (кейинги ўринларда ходим деб юритилади) хизмат вазифасини бажараётган вақтда ҳалок бўлганда, унинг меросхўрларига марҳумнинг ойлик иш ҳақининг 50 бараваригача бўлган миқдорда нафақа тўланади.
3. Ходим хизмат вазифасини бажараётган вақтда яраланганда, майибланганда ёки контузия олганда (кейинги ўринларда тан жароҳати деб юритилади), унга: оғир тан жароҳати олганда, ойлик иш ҳақининг 25 бараваригача бўлган миқдорда;

ўртача оғир тан жароҳати олганда, ойлик иш ҳақининг 10 бараваригача бўлган миқдорда нафақа тўланади.

4. Енгил тан жароҳати олган ходимга нисбатан нафақа расмийлаштирилмайди.

5. ИИВнинг Портловчи қурилмалар ва моддаларни зарарсизлантириш ва йўқ қилиш махсус отряди ва Алоҳида вазифаларни бажарувчи сафарбарлик отрядлари ҳамда уларнинг қуйи тизими ходимлари хизмат вазифасини бажараётган вақтда: ҳалок бўлганда, унинг меросхўрларига марҳумнинг ойлик иш ҳақининг 100 бараваригача бўлган миқдорда; оғир тан жароҳати олганда ойлик иш ҳақининг 50 бараваригача бўлган миқдорда;

ўртача оғир тан жароҳати олганда ойлик иш ҳақининг 20 бараваригача бўлган миқдорда нафақа тўланади.

6. Нафақа олишга нисбатан даъво муддати талабларининг қўлланилиши Ўзбекистон Республикасининг [Фуқаролик кодекси](#)га асосан амалга оширилади.

# Ўзбекистон Республикасининг Меҳнат Кодекси

Ўзбекистон Республикасининг Меҳнат Кодекси 1995 йил 21 декабрда тасдиқланган ва 1996 йил 1 апрелдан кучга кирган.

- Меҳнат Кодекси 16 та боб 294 та моддадан иборатдир.

# Ўзбекистон Республикасининг «Меҳнатни муҳофаза қилиш тўғрисида»ги

## Қонуни

6 май 1993 йил 5 та бўлим 29, 2016 йил

**ўзгартиришлар киритилган**

Қонунчилик палатаси томонидан 2016 йил 10 мартда қабул қилинган

Ушбу Қонун ишлаб чиқариш усуллари, мулк шаклидан қайтий назар меҳнатни муҳофаза қилишни ташкил этишни ягона тартибини белгилайди, ҳамда фуқароларнинг соғлиғи ва меҳнатни муҳофаза қилишни таъминлашга қаратилган.

# 1. Ишлаб чиқаришда фаолият хавфсизлигини (меҳнат муҳофазасини) таъминлашга оид қонун ва қоидалар тизими

1. Ўзбекистон Республикаси Конституцияси;
2. Ўзбекистон Республикасининг "Меҳнат Кодекси";
3. Ўзбекистон Республикасининг "Меҳнатни муҳофаза қилиш тўғрисида"ги қонуни;
4. Меҳнат муҳофазаси ва техника хавфсизлигига оид стандартлар, низомлар, қоидалар, меъёрлар ва йўриқномалар.



## ММ бўйича бошқа қонун ва қоидалар

- **Меҳнат муҳофазаси бўйича Вакил тўғрисида Низом.** Адлия вазирлиги томонидан 1995 йил 18 декабрда 196-сон билан давлат рўйхатидан ўтказилган, –Т.: 1995.
- **Меҳнат муҳофазаси бўйича ишларни ташкил этиш тўғрисида.** Меҳнат вазирлигининг Намунавий низоми, №273 от 14.08.1996, –Т.: 1996.
- **Меҳнат муҳофазаси бўйича ўқишларни ташкил қилиш ва билимларни синаш тўғрисида.** Меҳнат вазирлигининг Намунавий низоми, №272 от 14.08.1996, –Т.: 1996.
- **Меҳнат шарт-шароитлари давлат экспертизаси тўғрисида Низом.** Вазирлар Маҳкамасининг 1993 й. 29 июлдаги 378-сон қарори билан тасдиқланган. **Ўзбекистон Республикаси имтиёзли пенсия таъминоти ва меҳнатни муҳофаза қилиш бўйича меъёрий ҳужжатлари.** 2-нашр. “Адолат”, –Т.: 2000.

- Меҳнат шароитларини баҳолаш ва меҳнат шароитлари бўйича иш ўринларини аттестация қилиш услуги. Меҳнат вазирлиги ва Соғлиқни сақлаш вазирлиги ишлаб чиққан, №247, 28.05.1996, –Т.: 1996.
- Ишлаб чиқаришдаги бахтсиз ҳодисаларни ва ходимлар саломатлигининг бошқа хил зарарланишини текшириш ва ҳисобга олиш тўғрисидаги Низом. Вазирлар Маҳкамасининг қарори №286, 06.06.1997, –Т.: 1997.
- “Чиқиндилар тўғрисида”ги қонун. Ўзбекистон Республикаси қонун ҳужжатлари тўплами, –Т.: 2007 й, 50-51-сон.
- “Ишлаб чиқаришдаги бахтсиз ҳодисалар ва касб касалликларидан мажбурий давлат ижтимоий суғуртаси тўғрисида”ги қонун. Ўзбекистон Республикаси қонун ҳужжатлари тўплами, 2008 й., 37-38-сон.
- “Иш берувчининг фуқаролик жавобгарлигини мажбурий суғурта қилиш тўғрисида”ги қонун. Ўзбекистон Республикаси қонун ҳужжатлари тўплами, –Т.: 2009 й., 16-сон.

- “Техник жиҳатдан тартибга солиш тўғрисида”ги қонун. Ўзбекистон Республикаси қонун ҳужжатлари тўплами, – Т.: 2009 й., 17-сон.
- “Фуқароларнинг давлат пенсия таъминоти тўғрисида”ги қонун. Ўзбекистон Республикаси қонун ҳужжатлари тўплами, –Т.: 2010 й., 20-сон.
- Меҳнатни муҳофаза қилишга доир меъёрий ҳужжатларни қайта кўриб чиқиш ва ишлаб чиқиш тўғрисида. Вазирлар Маҳкамасининг № 267 қарори, 12.07.2000, –Т.: 2000.
- Меҳнатни муҳофаза қилиш бўйича норматив-ҳуқуқий базани янада такомиллаштириш тўғрисида. Вазирлар Маҳкамасининг №153 қарори, 20.07. 2010, –Т.: 2010.
- Таълим муассасаларида ўқув-тарбия жараёнида ўқувчилар ва талабалар билан юз берган бахтсиз ҳодисаларни текшириш ва ҳисобга олиш тартиби тўғрисида НИЗОМ. Ўзбекистон Республикаси қонун ҳужжатлари тўплами, -Т.: 2011 й., 3-сон, 29-модда.

## Умумий меъёр ва қоидаларга қўйидагилар киради:

- «Қурилиш меъёрлари ва қоидалари» (ҚМҚ),
- «Санитария меъёрлари (СМ)»,
- «Санитария қоидалари ва меъёрлари (СанПиН)»,
- «Электр ускуналарининг тузилиш қоидалари» (ЭУТҚ),
- «Юк кўтариш кранларининг тузилиш ва хавфсиз ишлатиш қоидалари» ва бошқалар киради.

**Фавқулодда вазиятлар ва фуқаро  
муҳофазасига доир меъёрий  
хужжатлар тизими.**

**Ўзбекистон Республикасининг**  
**1999 йил 20 августдаги**  
**“Аҳолини ва ҳудудларни табиий ҳамда техноген**  
**хусусиятли фавқулодда вазиятлардан муҳофаза**  
**қилиш тўғрисида”ги қонун**  
**5 та бўлим 27 та модда**

Аҳолини ва ҳудудларни табиий ҳамда техноген хусусиятли фавқулодда вазиятлардан муҳофаза қилиш соҳасидаги ижтимоий муносабатларни тартибга солади ҳамда фавқулодда вазиятлар рўй бериши ва ривожланишининг олдини олиш, фавқулодда вазиятлар келтирадиган талофатларни камайтириш ва фавқулодда вазиятларни бартараф этишни мақсад қилиб қўяди.

# Ўзбекистон Республикасининг

2000 йил 26 майдаги

“Фуқаро муҳофазаси тўғрисида”ги Қонуни

4 та бўлим 23 та модда

- “Аҳолини ва ҳудудларни табиий ҳамда техноген хусусиятли фавқулодда вазиятлардан муҳофаза қилиш тўғрисида”ги қонундан фарқли ўлароқ ҳарбий ҳаракатлар олиб бориш даври масалаларига бағишланган. Ушбу қонун фуқаро муҳофазаси соҳасидаги асосий вазифаларни, уларни амалга оширишнинг ҳуқуқий асосларини, давлат органларининг, корхоналар, муассасалар ва ташкилотларнинг ваколатларини, Ўзбекистон Республикаси фуқароларининг ҳуқуқлари ва мажбуриятларини, шунингдек фуқаро муҳофазаси кучлари ва воситаларини белгилайди.

**Ўзбекистон Республикасининг  
1999 йил 20 августдаги  
“Гидротехника иншоотларининг  
хавфсизлиги тўғрисида”ги Қонуни  
15 та модда**

Гидротехник иншоотларини лойихалаш-тириш, қуриш, фойдаланишга топшириш, улардан фойдаланиш, уларни реконструкция қилиш, тиклаш, консервациялаш ва тугатишда хавфсизликни таъминлаш бўйича фаолиятини амалга оширишда юзага келадиган муносабатларни тартибга солишдир.



**Ўзбекистон Республикасининг**  
**2000 йил 31 августдаги**  
**“Радиациявий хавфсизлик тўғрисида”ги**  
**Қонуни**  
**5 та бўлим 28 та модда**

- Ушбу қонуннинг мақсади радиациявий хавфсизликни, фуқаролар ҳаёти, соғлиғи ва мол-мулки, шунингдек, атраф муҳитни ионлаштирувчи нурланишнинг зарарли таъсиридан муҳофаза қилишни таъминлаш билан боғлиқ муносабатларни тартибга солишдан иборат.

**Ўзбекистон Республикасининг**  
**2000 йил 15 декабрдаги**  
**“Терроризмга қарши кураш тўғрисида”ги**  
**Қонуни**  
**6 та бўлим 31 та модда**

Қонуннинг мақсади терроризмга қарши кураш соҳасидаги муносабатларни тартибга солишдан иборат бўлиб, асосий вазифалари этиб шахс, жамият ва давлатнинг терроризмдан хавфсизлигини таъминлаш, давлатнинг суверенитетини ва ҳудудий яхлитлигини ҳимоя қилиш, фуқаролар тинчлиги ва миллий тотувликни сақлаш, деб белгиланди.

**“Кўнгилли ўт ўчирувчилар дружиналари  
тўғрисида” ги  
НИЗОМ**

**“Мулкчилик шаклларида қатъи назар, вазирликлар,  
идоралар, корпорациялар, концернлар,  
уюшмаларнинг саноат корхоналари ва бошқа  
объектларидаги кўнгилли ўт ўчирувчилар  
дружиналари тўғрисида” НИЗОМ**

**Вазирлар Маҳкамасининг  
1995 йил 29 июндаги 243-сон қарори билан  
тасдиқланган (1-илова)**

“Ёш ўт ўчирувчилар дружиналари  
тўғрисида” ги  
НИЗОМ

Вазирлар Маҳкамасининг

1995 йил 29 июндаги

243-сон қарори билан тасдиқланган  
(қарорга 2-илова)

**Ўзбекистон Республикасининг фавқулодда вазиятларга тааллуқли ҳуқуқий-меъёрий ҳужжатлари**

№	Ҳуқуқий-меъёрий ҳужжат номи	Қабул қилинган йили
1	2	3
<b>А) Қонунлар:</b>		
1	“Аҳолини ва ҳудудларни табиий ҳамда техноген хусусиятли фавқулодда вазиятлардан муҳофаза қилиш тўғрисида”ги	1999 йил 20 август
2	“Гидротехника иншоотларининг хавфсизлиги тўғрисида”ги	1999 йил 20 август
3	“Йўл ҳаракати хавфсизлиги тўғрисида”ги	1999 йил 19 август
4	“Одамнинг иммунитет танқислиги вируси билан касалланишнинг (ОИТВ касаллигининг) олдини олиш тўғрисида”ги	1999 йил 19 август
5	“Қишлоқ хўжалик ўсимликларини зараркунандалар, касалликлар ва бегона ўтлардан ҳимоя қилиш тўғрисида”ги	2000 йил 31 август
6	“Фуқаро муҳофазаси тўғрисида”ги	2000 йил 26 май
7	“Радиациявий хавфсизлик тўғрисида”ги	2000 йил 31 август
8	“Терроризмга қарши кураш тўғрисида”ги	2000 йил 15 декабр
9	“Хавфли ишлаб чиқариш объектларининг саноат хавфсизлиги тўғрисида”ги	2006 йил 28 сентябр
10	“Қутқарув хизмати ва қутқарувчи мақоми тўғрисида”ги	2008 йил 26 декабр

10	“Қутқарув хизмати ва қутқарувчи мақоми тўғрисида”ги	2008 йил 26 декабр
11	“Маъмурий жавобгарлик тўғрисидаги кодексига қўшимчалар киритиш ҳақида”ги	2009 йил 15 декабр
12	“Аҳолини ва ҳудудларни табиий ҳамда техноген хусусиятли фавқулодда вазиятлардан муҳофаза қилиш тўғрисида”ги Ўзбекистон Республикаси Қонунига ўзгартиришлар киритиш ҳақида”ги	2010 йил 17 сентябр
<b>Б) Президент фармонлари ва қарорлари:</b>		
1	“Ўзбекистон Республикаси Фавқулодда вазиятлар вазирлигини ташкил этиш тўғрисида”ги	1996 йил 4 март ПФ-1378-сонли
2	“Ўзбекистон Республикаси Фавқулодда вазиятлар вазирлигини ташкил этиш тўғрисида”ги ПФ-1378-сонли Фармонига ўзгартириш киритиш тўғрисида”ги	1998 йил 11 декабр ПФ-2153 - сонли
3	“Тошқинлар, сел оқимлари, қор кўчиш ва ер кўчки ҳодисалари билан боғлиқ фавқулодда вазиятларнинг олдини олиш ҳамда уларнинг оқибатларини тугатиш борасидаги чора – тадбирлари тўғрисида”ги	2007 йил 19 феврал ПҚ-585
<b>В) Вазирлар маҳкамасининг қарорлари:</b>		
1	“Тошқин, сел оқимларини оқизиб юбориш ва кўчки	1994 йил 12 апрел

	ходисалари билан боғлиқ бўлган ҳалокатли оқибатларнинг олдини олиш ҳамда уларни бартараф этиш чора – тадбирлари тўғрисида”ги	<b>201- сонли</b>
2	“Ўзбекистон Республикасида одамлар ва ҳайвонларнинг кутуриш касаллигига қарши курашни кучайтириш чора-тадбирлари тўғрисида”ги	<b>1996 йил 18 январь 32-сонли</b>
3	“Ўзбекистон Республикаси Фавқулодда вазиятлар вазирлигининг фаолиятини ташкил этиш масалалари тўғрисида”ги	<b>1996 йил 11 апрел 143-сонли</b>
4	“Ўзбекистон Республикаси Фавқулодда вазиятларда уларнинг олдини олиш ва ҳаракат қилиш давлат тизими тўғрисида”ги	<b>1997 йил 23 декабр 558-сонли</b>
5	“Ўзбекистон Республикаси аҳолисини Фавқулодда вазиятлардан муҳофаза қилишга тайёрлаш тартиби тўғрисида”ги	<b>1998 йил 7 октябр 427-сонли</b>
6	“Табиий, техноген ва экологик тусдаги фавқулодда вазиятларнинг таснифи тўғрисида”ги	<b>1998 йил 27 октябр 455-сонли</b>
7	“Тошқин, сел оқимларини ҳамда кўчки ходисаларидан огоҳлантириш ва оқибатларини бартараф этиш тадбирлари тўғрисида”ги	<b>2001 йил 16 март 132-сонли</b>
8	“Оммавий тадбирларни ўтказиш қоидаларини тасдиқлаш тўғрисида”ги	<b>2003 йил 13 январь 15-сонли</b>

9	“Айрим давлат кадастрларини юритиш тартиби тўғрисидаги низомларни тасдиқлаш ҳақида”ги	<b>2005 йил 30 июн 152-сонли</b>
10	“Транспорт воситалари ҳайдовчилари ва йўловчилари хавфсизлигини таъминлаш чора-тадбирлари тўғрисида”ги	<b>2007 йил 6 март 44-сонли</b>
11	“Хавфли ишлаб чиқариш объектларининг саноат хавфсизлиги тўғрисида”ги Ўзбекистон Республикаси қонунини амалга оширишга доир қўшимча чора-тадбирлар ҳақида”ги	<b>2008 йил 10 декабр 271-сонли</b>
12	“Қутқарув хизматлари ва қутқарув тузилмаларини фавқулодда вазиятларни бартараф этишга жалб қилиш тартиби тўғрисида”ги Низомни тасдиқлаш ҳақида	<b>2010 йил 5 январ 2-сонли</b>
13	“Қаровсиз қолган ҳайвонларни тутиш ва сақлаш билан боғлиқ хизматлар фаолиятини такомиллаштириш чора-тадбирлари тўғрисида”ги	<b>2011 йил 8 июл 202-сонли</b>
14	“Аҳолини зилзилалар оқибатида юзага келган фавқулодда вазиятларда (табiiй ва техноган тусдаги) ҳаракат қилишга тайёрлаш комплекс дастурини тасдиқлаш тўғрисида”ги	<b>2011 йил 19 июл 208-сонли</b>
15	“Ўзбекистон Республикаси фавқулодда вазиятларда уларнинг олдини олиш ва ҳаракат қилиш давлат тизимини янада такомиллаштириш тўғрисида”ги	<b>2011 йил 24 август 242-сонли</b>



<b>Г) Давлат стандартлари</b>		
1	Фавқулодда вазиятларда хавфсизлик. Асосий тушунчаларнинг атамалари ва таърифлари.	<b>О‘з DSt 981: 2000.</b> –Т.: 2000.
2	Фавқулодда вазиятларда хавфсизлик. Табиий фавқулодда вазиятлар. Атамалар ва таърифлар.	<b>О‘з DSt 982: 2000.</b> –Т.: 2000.
3	Фавқулодда вазиятларда хавфсизлик. Техноген фавқулодда вазиятлар. Атамалар ва таърифлар.	<b>О‘з DSt 1014:</b> 2002. –Т.: 2002.
4	Фавқулодда вазиятларда хавфсизлик. Фавқулодда вазиятлар мониторинги ва прогнозлаш. Атамалар ва таърифлар.	<b>О‘з DSt 1015:</b> 2002. –Т.: 2002.
5	Фавқулодда вазиятларда хавфсизлик. Фавқулодда вазиятлар мониторинги ва прогнозлаш. Асосий қоидалар.	<b>О‘з DSt 1016:</b> 2002. –Т.: 2002.
6	Фавқулодда вазиятларда хавфсизлик. Техноген фавқулодда вазиятларнинг манбалари. Шикастловчи омиллар ва улар кўрсаткичларининг таснифи ва номенклатураси.	<b>О‘з DSt 1017:</b> 2002. –Т.: 2002.
7	Фавқулодда вазиятларда хавфсизлик. Табиий фавқулодда вазиятлар манбалари. Шикастловчи омиллар. Шикастловчи таъсир кўрсаткичларининг номенклатураси.	<b>О‘з DSt 1018:</b> 2002. –Т.: 2002.

**Д) Ўз.Р. Фуқаро муҳофазаси бошлиғининг  
буйруқлари:**

1	“Ўзбекистон Республикаси Фуқаро муҳофазаси тузилмалари Низомини тасдиқлаш тўғрисида”ги	2007 йил 10 ноябр 3-сонли
2	“Аҳолини фавқулодда вазиятларда ҳаракат қилишга тайёрлаш бўйича йўриқномани тасдиқлаш тўғрисида”ги (матн рус тилида берилган)	2008 йил 3 сентябр 140-сонли
3	“Фавқулодда вазиятлар масалалари бўйича вазирликлараро ва идоралараро кундалик ўзаро ҳамкорлик ва ахборот бериш Йўриқномасини тасдиқлаш ва ҳаракатга келтириш тўғрисида”ги (матн рус тилида берилган)	2008 йил 26 декабр 3-сонли

## ФВ бўйича стандартлар (русча вариант)

O'z DSt 981: 2000	T 80	Безопасность в чрезвычайных ситуациях. Термины и определения основных понятий
O'z DSt 982:2000	T 00	Безопасность в чрезвычайных ситуациях. Природные чрезвычайные ситуации. Термины и определения
O'z DSt 1014:2002	T 00	Техногенные чрезвычайные ситуации. Термины и определения
O'z DSt 1015:2002	T 00	Безопасность в чрезвычайных ситуациях. Мониторинг и прогнозирование чрезвычайных ситуаций. Термины и определения

O'z DSt 1016:2002	T 00	Безопасность в чрезвычайных ситуациях. Мониторинг и прогнозирование чрезвычайных ситуаций. Основные положения
O'z DSt 1017:2002	T 00	Безопасность в чрезвычайных ситуациях. Источники техногенных чрезвычайных ситуаций. Классификация и номенклатура поражающих факторов и их параметров
O'z DSt 1018:2002	T 00	Безопасность в чрезвычайных ситуациях. Источники природных чрезвычайных ситуаций. Поражающий факторы. Номенклатура параметров поражающих воздействий
O'z DSt OHSAS 18001:2011	T 00	Системы менеджмента профессиональной безопасности и здоровья. Требования (OHSAS 18001:2007, IDT)

# Ёнғин хавфсизлиги бўйича асосий қонун ва қоидалар

1. “Ёнғин хавфсизлиги тўғрисида”ги қонун. Ўзбекистон Республикасининг қонун ҳужжатлари тўплами. –Т.: 2009 й., 40-сон.
2. Ўзбекистон Республикасида давлат ёнғин назорати тўғрисида низом. Ўз.Р. ВМнинг 1993 йил 17 майдаги 227-сон қарори билан тасдиқланган.
3. Мулкчилик шаклларида қатъи назар, вазирликлар, идоралар, корпорациялар, концернлар, уюшмаларнинг саноат корхоналари ва бошқа объектларидаги кўнгилли ўт ўчирувчилар дружиналари тўғрисида низом. Ўз.Р. ВМнинг 1995 йил 29 июндаги 243-сон қарори билан тасдиқланган.

4. Ёш ўт ўчирувчилар дружиналари тўғрисида низом. Ўз.Р. ВМнинг 1995 йил 29 июндаги 243-сон қарори билан тасдиқланган.
5. Саноат корхоналари ва бошқа объектлардаги ёнғин-техника комиссиялари тўғрисида низом. Ўз.Р. ВМнинг 1995 йил 29 июндаги 243-сон қарори билан тасдиқланган.
6. Ўзбекистон Республикаси объектларида, шаҳарларида, шаҳар кўринишидаги шаҳарчаларда, туманларнинг марказларида ва аҳоли яшайдиган бошқа жойларда ички ишлар вазирлигининг ёнғин соқчилигини ташкил этиш тартиби тўғрисида. Ўз.Р. ВМ қарори.
7. Ёнғиндан сақлаш хизмати бўлинмалари томонидан ёнғинларнинг ўчирилишини ташкил этиш тартиби тўғрисида низом. Ўз.Р. ИИБ вазирининг 2010 йил 12 июндаги 66-сон буйруғи билан тасдиқланган.

# Меҳнат муҳофазасининг ташкилий асослари

**Меҳнат муҳофазаси бўлимлари** таркибида 50 нафардан ортиқ ишчи-ҳодимлари мавжуд бўлган ёки шунча штат жадвалига эга бўлган ташкилотлар корхоналарида ташкил этилади ва унинг низоми ишлаб чиқилади.

# «Агрегат заводи» ОАЖ меҳнат муҳофазаси хонаси





## Меҳнат муҳофазаси бурчаги



# Namunaviy mehnat muxofazasi kabinetining loyihasi

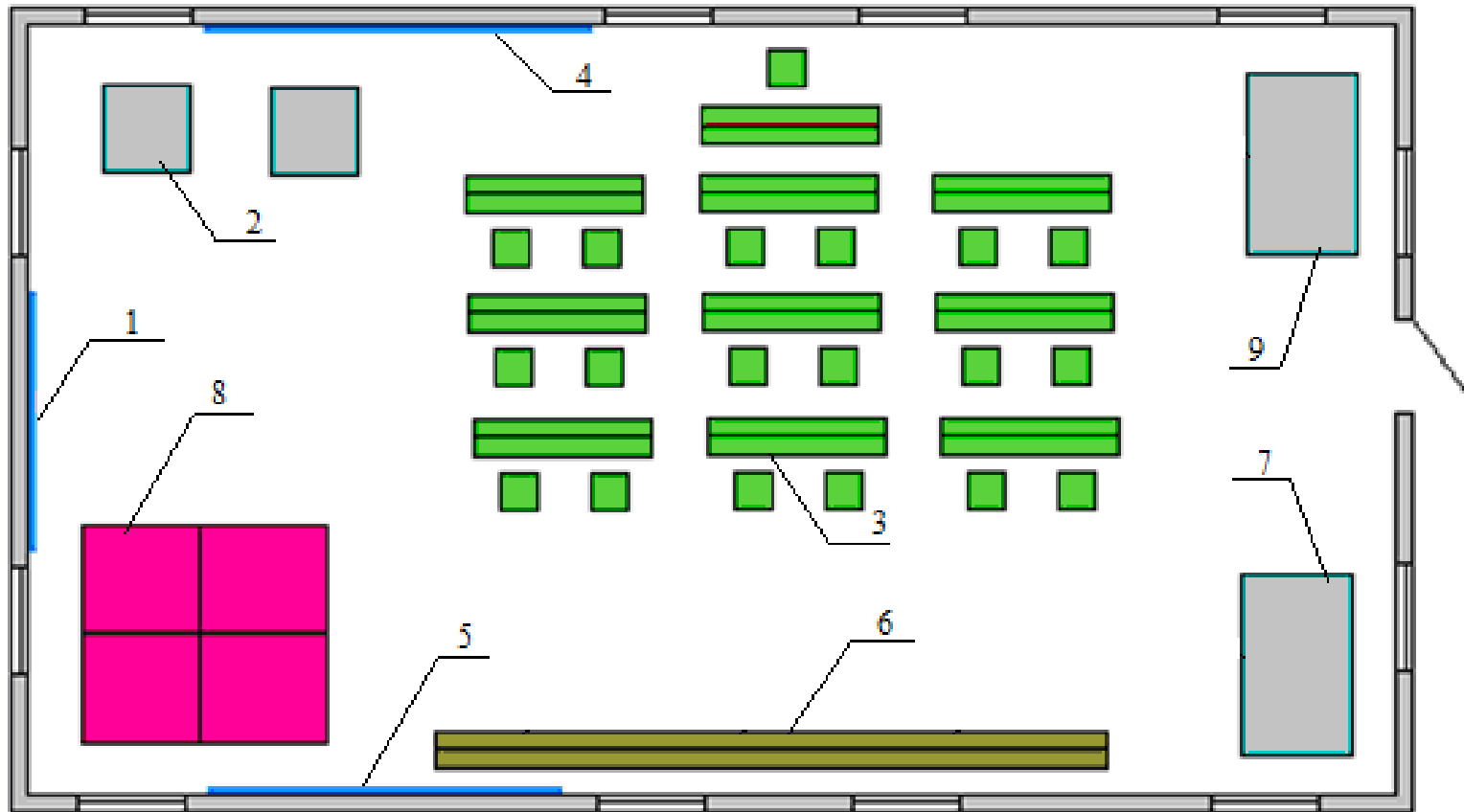

1. Texnika xavfsizligi bo'yicha stend.
2. Mehnat muxofazasiga doir ko'rgazmali qurollarni saqlash uchun maxsus qutilar.
3. Mehnat muxofazasi bo'yicha yo'riqnomadan o'tuvchi ishchi-xodimlar uchun stol stullar.
4. Favqulodda vaziyatlardan muxofazalanish va tug'ri harakat qilish bo'yicha ko'rgazmali stend.
5. Yong'in xavfsizligini ta'minlash uchun ko'rgazmali stend.
6. Shaxsiy himoya vositalari saqlanadigan ko'rgazmali stol.
7. Elektr xavfsizligi bo'yicha asbob uskunalardan foydalanish o'rganiladigan maydoncha.
8. Ko'rgazmali qurollardan foydalanib mashg'ulot o'tish uchun taglik.
9. Birinchi tibbiy yordam ko'rsatish qoidalarini o'rganish maydonchasi.

# Хавфсизликни тизимий таҳлил қилишнинг мақсади:

- Хавфсизликни тизимий таҳлил қилишнинг мақсади турли кўнгилсиз ҳодисаларнинг (авария, ёнғин, жароҳатланиш, касалланиш ва ҳоказо) юзага келишига таъсир қилувчи сабабларни аниқлаш ва уларнинг юзага келиш эҳтимоллигини камайтирадиган олдини олиш чора-тадбирларини ишлаб чиқишдир.

# Тизимий таҳлилда қўланиладиган асосий мантиқий амаллар.

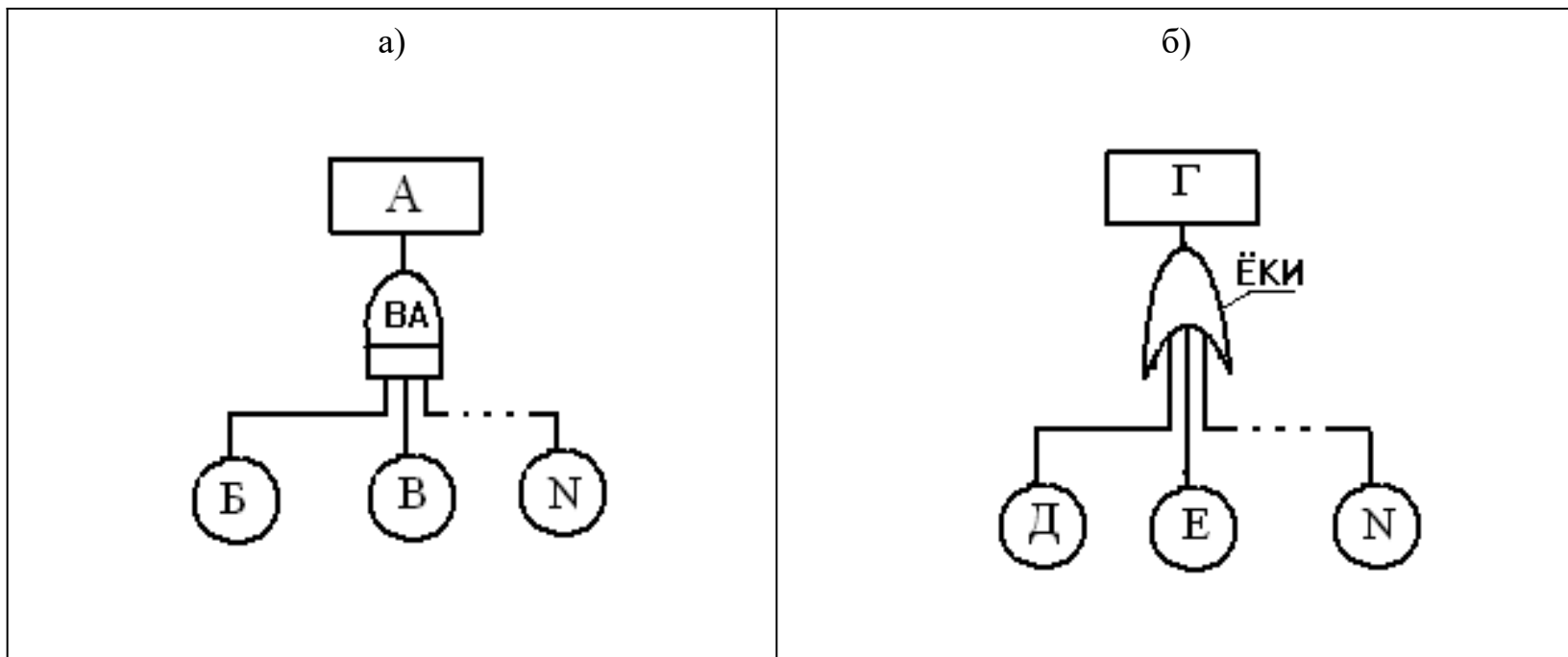

8-расм. Хавфсизликни таҳлил қилишда қўланиладиган «BA» ҳамда «ЁКИ» мантиқий амаллари («бузилишлар дарахти» усулида)

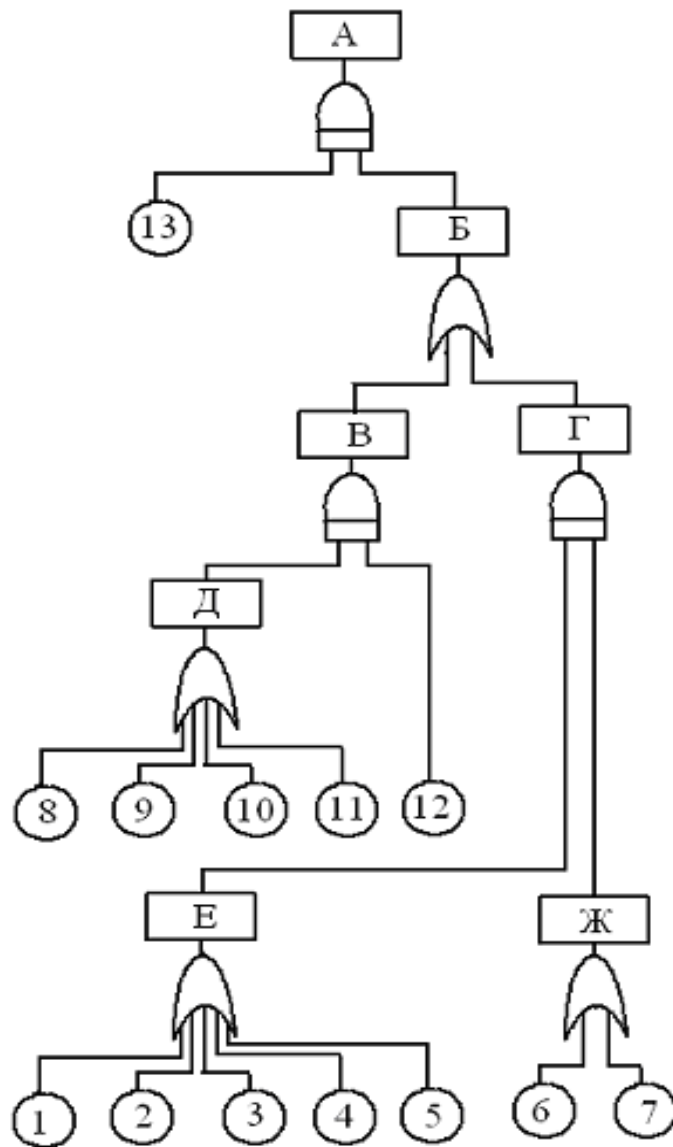

- А - портлаш;  
 Б - портловчи аралашма;  
 В - ёنىлгىنى жуда жадал узатиш;  
 Г - оксидловчىنى жуда секин узатиш;  
 Д - ёنىلгى узатишنى ростлаш мосламаси  
 ишдан чиққан;  
 Е - оксидловчи узатишنى ростлаш  
 мосламаси ишдан чиққан;  
 Ж - 4-сарф датчики (СД4) сурилгич  
 қоқоқ (задвйжка) ишдан чиққан;  
 1 - 3-хисобга олувчи сарф ростлагичида  
 (ҚОСР3) сарф датчики бузилган ва у  
 юқори кўрсаткич кўрсатмоқда;  
 2 - ҚОСР3да ўзгартиргич бузилган ва у  
 юқори кўрсаткич кўрсатмоқда;  
 3 - ҚОСР3да ростлагич бузилган ва у  
 сарфни камайтиришга сигнал бермоқда;  
 4 - ҚОСР1да клапан бузилган (ёпиқ  
 ҳолатда қадалиб қолган);  
 5 - оксидловчىنى пуркаш мосламаси  
 бузилган;  
 6 - СД4да сурилгич қоқоқ ишламаяпти;  
 7 - ишга тушгандан кейин СД4да сурилгич  
 қоқоқ тўла очилмаган;  
 8 - ҚОСР1да сарф датчики бузилган ва у  
 паст кўрсаткич кўрсатмоқда;  
 9 - ҚОСР1да ўзгартиргич бузилган ва у  
 паст кўрсаткич кўрсатмоқда;  
 10 - ҚОСР1да ростлагич бузилган ва у  
 сарфни кўпайтиришга сигнал бермоқда;  
 11 - ҚОСРда клапан бузилган (очиқ  
 ҳолатда қадалиб қолган);  
 12 - СД2да сурилгич қоқоқ ишламаяпти;  
 13 - алангаланиш.

7-расм. Кимёвий реакторда портлаш содир бўлишини таҳлил қилишнинг "сабаблар ва хавфлар дарахти" (№1 химоя занжирى).

# “Балиқ склети” схемаси

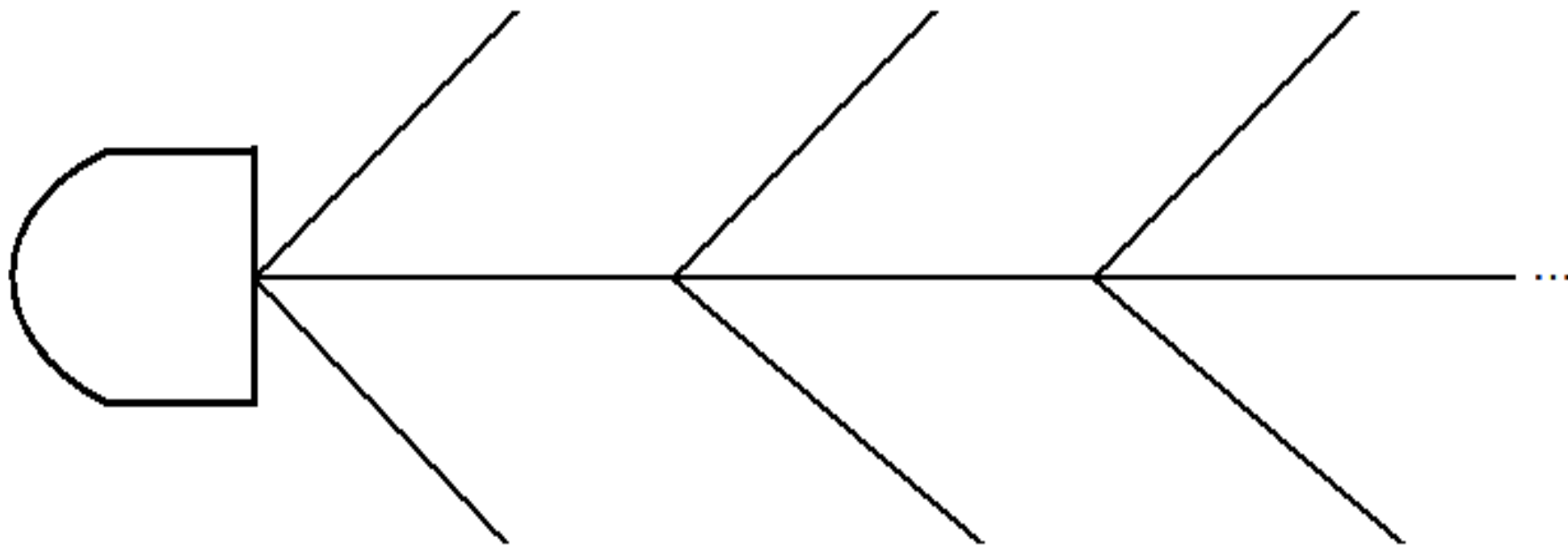

# Назорат саволлари.

1. ҲФХ нинг қандай таркибий қисмларини биласи?
2. ҲФХ нинг 3-таркибий қисми нималардан иборат?
3. Тизим нима, унинг турлари ва хоссалари.
4. Тизимий (системали) таҳлилнинг мақсади ва статуси қанақа?
5. Тизимий таҳлил қилишнинг услублари.
6. “Сабаблар ва хавфлар дарахти” нима?
7. Хавфларни ўрганиш кетма-кетлиги қанақа?
8. Тизимий таҳлилда қанақа ҳодисалар белгилари қўлланилади?
9. Тизимий таҳлилда қанақа мантиқий амаллар қўлланилади?
10. Мантиқий кўпайтма ва мантиқий йиғинди қандай аниқланади?