

**ЎЗБЕКИСТОН РЕСПУБЛИКАСИ  
ОЛИЙ ВА ЎРТА МАХСУС ТАЪЛИМ ВАЗИРЛИГИ**

**БУХОРО ДАВЛАТ УНИВЕРСИТЕТИ**



**“ИҚТИСОДИЁТ” КАФЕДРАСИ**

**ҚИШЛОҚ ХУЖАЛИГИДА КЛАСТЕР  
ТИЗИМИНИ РИВОЖЛАНТИРИШ:  
ТАЖРИБАЛАР, НАТИЖАЛАР ВА  
ИСТИКБОЛЛИ ЙУНАЛИШЛАР**

**Республика илмий-амалий анжумани**

**МАТЕРИАЛЛАР ТЎПЛАМИ**

**Бухоро  
«Дурдона» нашриёти  
2019**

**Қишлоқ хужалигида кластер тизимини ривожлантириш: тажрибалар, натижалар ва истикболли йуналишлар.** Республика илмий-амалий анжумани материаллари. 2019 йил 24 май: - Бухоро : “Sadriiddin Salim Buxoriy” Durdona нашриёти, 2019.-260 б.

**Дастурий кўмита:** и.ф.д. О.Х. Хамидов, PhD, О.С. Қаҳҳоров, и.ф.д. профессор Б.Н. Наврўз-Зода, и.ф.д. Т.Х. Фармонов, и.ф.н., доц. М.А. Орипов, и.ф.н., доц., А.Т. Жўраев, и.ф.н., доц., С.У. Таджиева, и.ф.н., доц., Д.Ш. Явмутов, и.ф.н. доц., Х.И. Мўминов, и.ф.н. доц., М.М. Тоирова, катта ўқитувчи А.Ж. Абдуллоев.

**Ташкилий кўмита:** PhD, О.С. Қаҳҳоров, и.ф.д. профессор Б.Н. Наврўз-Зода, и.ф.н., доц., А.Т. Жўраев, катта ўқитувчи А.Ж. Абдуллоев, катта ўқитувчилар: С.С. Давлатов, З.С. Нуров.

“Қишлоқ хужалигида кластер тизимини ривожлантириш: тажрибалар, натижалар ва истикболли йуналишлар” мавзусидаги Республика илмий-амалий анжумани тўпламига етакчи олимлар, профессор-ўқитувчилар, катта илмий ходим-изланувчилар, мустақил изланувчилар илмий тадқиқот ишлари доирасида илмий мақолалари ва маъруза тезислари киритилган. Мазкур анжуман ёшлари хўжалигида кластерни ривожлантиришнинг устувор йўналишларини аниқлаш, Кластерлар фаолиятини ташкил қилиш ва ривожлантиришнинг ҳуқуқий – меъёрий асосларини такомиллаштириш, Кластер тизимида фермер хўжаликларини самарали ва барқарор фаолият кўрсатишини таъминлаш йўллари аниқлаш мақсадида Бухоро давлат университетининг Туризм факультети “Иқтисодиёт” кафедрасида Давлат илмий-техник дастурлари доирасида бажарилаётган ОТ-Ф1-04(08) -рақамли “Рақобатбардош туристик ҳудуд ва кластерларни шакллантириш асосида Ўзбекистонда туризмни давлат миқёсида барқарор ривожлантиришнинг стратегик йўналишларини ишлаб чиқиш; Кооперация ва интеграция муносабатлари асосида фермер хўжаликларида рақобатбардош маҳсулотлар етиштиришнинг мақбул моделларини ишлаб чиқиш” амалий тадқиқотлар лойиҳаси доирасида ташкил этилиб, анжуман материаллари тўпланиб нашр этилган.

Тўплам и.ф.д., профессор Б.Н. Нарўз-Зода умумий таҳрири остида чоп этилди.

Тўплам Бухоро давлат университети илмий-техникавий кенгаши томонидан чоп этишга тавсия этилган.

Такризчилар:

1. Азимов Б – Бухоро муҳандислик технология институти доценти, и.ф.н.
2. Хўжакулов Х.Д. – Тошкент молия институти профессори, и.ф.д.

Мазкур тўпламга киритилган илмий ишлар ва ғоялар мазмуни, ундаги статистик маълумотлар, саналарнинг аниқлигига ҳамда танқидий фикр-мулоҳазаларга муаллифларнинг шахсан ўзлари масъулдирлар.

## **БУХОРО ДАВЛАТ УНИВЕРСИТЕТИ ИЛМИЙ ИШЛАР ВА ИННОВАЦИЯЛАР БЎЙИЧА ПРОРЕКТОРИ РНД, ҚАХҲОРОВ О.С. ТАБРИК ВА КИРИШ СЎЗИ**

Қишлоқ хўжалиги мамлакатимизнинг барча минтақалари, Бугунги кунда республикамызда қишлоқ хўжалигининг асосий ишлаб чиқарувчилари – фермер хўжаликлари, деҳқон хўжаликлари ёки аҳолининг шахсий ёрдамчи хўжаликлари ҳамда қишлоқ хўжалиги фаолиятини амалга оширувчи ташкилотларидан иборат.

Бухоро вилоятида 2019 йил январ ҳолатида жами фермер хўжаликлари сони 7666 тани ташкил этиб, 2015 йилга нисбатан уларнинг миқдорий ўсиши 159 фоизни (2015 йилда 4822 та) ташкил этди. Бу асосан, мамлакатимизда фермер хўжаликларини оптималлаштиришга қаратилган ислохотларнинг натижаси билан боғлиқ.

Республикамызда фаолият юритаётган фермер хўжаликлари нафақат қишлоқ хўжалиги товар маҳсулоти ишлаб чиқариш билан шуғулланмоқда, балки, биринчи навбатда ўзлари томонидан етиштирилган деҳқончилик ва чорвачилик маҳсулотларини сақлаб, қайта ишлаб, қадоқлаб истеъмолчиларга тайёр ҳолда етказиб бериш ҳамда бозордаги талаб ва таклифдан келиб чиққан ҳолда қишлоқ ҳудудларида турли хилдаги хизматлар кўрсатиб, хўжаликнинг молиявий барқарорлигини янада ошираётганлигини алоҳида таъкидлаб ўтиш лозим.

Ўзбекистон Республикаси Президентининг 2019 йил 17 апрелдаги ПФ-5708 сонли «Қишлоқ хўжалиги соҳасида давлат бошқаруви тизимини такомиллаштириш чора-тадбирлари тўғрисида»ги Фармони қабул қилинди. Мазкур Фармонда «агробизнеснинг кластер моделини кенг жорий этиш чора-тадбирларини амалга ошириш, кластерлаш жараёнининг ташкилий-ҳуқуқий ва иқтисодий асосларини такомиллаштириш, қишлоқ хўжалиги тармоқларида кластерларни ташкил этиш ва ривожлантириш бўйича инвестиция лойиҳаларини амалга оширишга кўмаклашиш» муҳим вазифалардан бири сифатида белгиланди. Бу эса кластерларни шакллантириш билан боғлиқ норматив-ҳуқуқий, ташкилий-технологик, молиявий-иқтисодий ва бошқа масалаларнинг илмий-услубий ечимларини топишнинг долзарблигидан далолат беради. Ушбу стратегик вазифани амалга оширишда “Қишлоқ хўжалигида кластер тизимини ривожлантириш: тажрибалар, натижалар ва истикболли йуналишлар” анжуман натижалари бўйича ишлаб чиқиладиган таклиф ва тавсиялар муҳимдир.

**І ШЎБА.**  
**ИХТИСОСЛАШГАН КЛАСТЕРЛАРНИ ТАШКИЛ ҚИЛИШ ВА**  
**РИВОЖЛАНТИРИШНИНГ КОНЦЕПТУАЛ АСОСЛАРИ**

**КЛАСТЕРЛАРНИ РИВОЖЛАНТИРИШНИ БЎЙИЧА**  
**УСЛУБИЙ МИНТАҚАВИЙ ХУСУСИЯТЛАРИ**

Қодиров Абдурашид Маджидович и.ф.д., проф.сектор мудури  
Ахмедиева Алия Тохтаровна и.ф.н., доц. катта илмий ходим  
ТДИУ хузуридаги «Ўзбекистон иқтисодиётини ривожлантиришнинг илмий  
асослари ва муаммолари» илмий-тадқиқот маркази

М. Портер мамлакат рақобатбардошлигини алоҳида фирмаларнинг эмас, балки турли тармоқларга оид фирмалар бирлашмаси – кластерларнинг халқаро рақобатбардошлиги призмаси орқали кўриш мақсадга мувофиқ, хусусан, мана шу кластерларнинг ички ресурслардан самарали тарзда фойдала олиш қобилияти муҳим аҳамият касб этади, деб ҳисоблайди<sup>1</sup>. Рақобатбардошликни қарор топтириш бўйича иқтисодий жараёнларни ўрганишга кластерли ёндашув бошқа қатор назарияларда ҳам қўлланилади:

-Е. Льюмер миллий даражадаги савдони таҳлил қилиш давомида экспорт даражаси юқори бўлган кластерларни ўрганган;<sup>2</sup>

-И. Толенадо ва Д. Солье технологик соҳаларнинг гуруҳларига таъриф беришда “фильерлар” тушунчасидан фойдаланганлар;<sup>3</sup>

-Е. Дахменнинг кластер назарияси “тараққиёт блоклари тўғрисида”ги тезисига асосланади;<sup>4</sup>

-В. Фельдман томонидан ишлаб чиқилган назариянинг афзал томони шундаки, у турли мамлакатлардаги диверсификацияланган шаклдаги корхоналарни кенг кўламда эмпирик тадқиқ қилишга асосланади.<sup>5</sup>

---

<sup>1</sup> Портер М. Международная конкуренция: /Пер. с англ. / Под ред. и с предисловием В.Д. Щетинина. – М.: Междунар. отношения, 2005. – 859 с.

<sup>2</sup> Leamer E.E. Sources of International Comparative Advantage: Theory and Evidence / Cambridge, MIT Press, 1984.

<sup>3</sup> Tolénado J.A. Propjs des Filieres Industrielles. - Revue d'Economie Industrielle. - V. 6. - 1978. - № 4. - P. 149-158; Soulie D. Filieres de Production et Integration Vertical. - Annales des Mines, Janvier 1989. - P. 21-28.

<sup>4</sup> Dahmen E. Entrepreneurial Activity and the Development of Swedish Industry, 1919-1939. - Stockholm, 1950; Mattsson L. G. Management of Strategic Change in a "Markets-as-Networks" Perspective. In the Management of Strategic Change/ Ed. by Fndrew M. Pettigrew. - Oxford, N. Y., 1987.

<sup>5</sup> Feldman V. P., Audretsch D.B. Innovation in Cities: Science based Diversity, Specialization and Localized Competition- European Economic Review. - 1999. - № 43. - P. 409-429.

Иқтисодий адабиётларда “кластер” тушунчасига жуда кўп таърифлар келтирилади ва улар иқтисодий ривожланишнинг кластер назариясининг асоси ҳисобланади.

Самарали “кластер стратегиялари” сўнги ўн йил ичида айниқса оммалашди. Кластерлар тадбиркорлик амалий марказларида яратилади ва улар жаҳон бозорида ўз кучи ва рақобатбардошлигини кўрсата олди. Давлат мавжуд кластерларга ёрдам кўрсатади ва аввал бир-бири билан боғлиқ бўлмаган янгиларининг яратилишини қўллаб-қувватлайди. Кластерлар стратегияси Европа мамлакатларида кенг қўлланилади.

Жаҳон амалиётига мувофиқ, АСМда қуйидагилар кластерларнинг асосий белгилари ҳисобланади:

-кластер қатнашчилари ўртасида тизимли ривожланадиган алоқалар, рақобат ва кооперация (жумладан, давлат-шериклик муносабатлари, қўшма лойиҳалар) мавжудлиги;

-хўжалик юритувчи субъектлар – кластер қатнашчиларининг иқтисодий алоқалари барқарорлиги, бу алоқаларнинг кластер қатнашчилари аксарияти учун устунлик қилувчи аҳамиятга эга бўлиши (деҳқон ва фермер хўжаликлари, қайта ишлаш корхоналари, сервис тузилмалари ва б.);

-кластер қатнашчиларининг инновацион фаоллиги юқорилиги, рақобатли устунликларни доимий такомиллаштиришга йўналтирилганлик (худудий университет ва институтлар, илмий марказлар, инновацион марказлар ва б.);

-бутун тизимнинг узоқ муддатли хўжалик, инновацион ва бошқа стратегияларини белгилаб берадиган етакчи – йирик ташкилот мавжудлиги (пахта-текстил кластери учун-текстил саноат корхонаси, мева-сабзавот кластери учун- қайта ишлаш корхонаси ва б.);

-ишлаб чиқариш дастурлари, инновацион фаолият, асосий бошқарув тизимлари, сифат назорати ва бошқалар доирасида кластер қатнашчиларининг ўзаро алоқаларини узоқ муддатли мувофиқлаштириш (сертификация лабораториялари, сифат инспекциялари, маҳаллий бошқарув органлари ва б.).

Агросаноат кластерини бошқалардан ажратиб турадиган яна бир муҳим белги хўжалик юритувчи субъектларнинг ишлаб чиқариш-кооперация ва бошқа ўзаро алоқалари моделларининг умумийлиги, чунончи, етакчи (интеграция қилувчи) маҳсулот (пахта, узумчилик, сабзавот, чорва маҳсулотлари ва б.) яққол ифодаланган омили ҳисобланади.

Агросаноаткластер қатнашчиларининг инновацион йўналтирилганлик омили кластерни ажратиб турадиган муҳим жиҳат ҳисобланади. Кластерлар, қоидага кўра, ишлаб чиқариш технологиялари ва техника соҳасида илғор ўсиш ва келгусида янги «бозор ўринларига» чиқиш кутилаётган ёки амалга оширилаётган жойларда шакллантирилади.

Бу агрокластернинг фаолияти қуйидаги йўналишларда олиб борилади:  
-мева-сабзавот етиштириш бўйича илғор хорижий тажрибаларни ўрганиш асосида улардан ҳудудий шароитларда кенг фойдаланиш ҳамда мева-сабзавотчилик соҳасига кластер тизимини жорий қилишда хорижий мутахассисларни жалб қилиш;

-ташқи бозор талабига тўлиқ жавоб берадиган қишлоқ хўжалиги маҳсулотларини етиштириш, истиқболда уларнинг селекцияси ва уруғчилигини мамлакатимизда ўзлаштириш ва ривожлантириш;

-серхосил мева-сабзавот экинларини экиш, маҳсулот етиштириш, сақлаш, қайта ишлаш ва сотиш жараёнини тўлиқ қамраб олувчи тизимни, шунингдек замонавий инновацион, ресурс тежайдиган технологияларни мева-сабзавот маҳсулотлари етиштириш жараёнига жорий қилиш ва фитосанитария қоидаларига риоя қилиш тавсия этилган.<sup>1</sup>

Давлат кластер сиёсатининг мақсади ривожланишнинг кластерли моделини жорий қилиш воситасида агросаноат мажмуаси иқтисодиётнинг рақобатбардошлик даражасини ошириш учун шароитлар яратиш ҳисобланади. Ушбу мақсадга мувофиқ давлат агрокластер сиёсатининг қуйидаги вазифалари белгилаб берилиши лозим:

-агрокластерларни ривожлантириш соҳасидаги фаолиятни тартибга соладиган меъёрий-ҳуқуқий базани шакллантириш;

-агрокластерларни шакллантириш ва ривожлантириш учун устувор йўналишларни белгилаш ва АСМнинг кластерли ривожланиш соҳасида мониторингни амалга ошириш;

-агрокластерларни ривожлантириш масалалари бўйича мутахассислар ва раҳбарлар профессионал тайёрлаш учун шароитлар яратиш;

-агрокластерли ташаббуслар ва лойиҳалар ишлаб чиқиш ва амалга ошириш учун шароитлар яратиш;

-АСМни ривожлантиришнинг кластерли моделини давлат томонидан қўллаб-қувватлаш тизимини шакллантириш ва унинг фаолият юритишини таъминлаш.

АСМнинг рақобатбардошлик даражасини ошириш борасида жаҳон тажрибасини ҳисобга олган ҳолда ривожланишнинг кластерли моделини жорий қилиш бўйича давлат ҳаракатларини марказлаштириш давлат кластер сиёсатининг қуйидаги йўналишларини назарда тутади:

-иқтисодиётни кластерли ривожлантириш соҳасидаги фаолиятни меъёрий-ҳуқуқий тартибга солиш, жумладан, миллий иқтисодиётнинг кластерли ривожланиши улар доирасида амалга оширилиши мумкин бўлган меъёрий-ҳуқуқий ҳужжатлар лойиҳаларини ишлаб чиқиш ва қабул

---

<sup>1</sup>Ўзбекистон Республикаси Вазирлар Маҳкамасининг “Андижон вилоятида мева-сабзавотчиликни кластер усулида ривожлантириш бўйича қўшимча чора-тадбирлар тўғрисида”ги752-сонли қарори ( 2018 йил 21 сентябрь)

қилиш (миллий технологик платформалар, инновацион комплекслар, кластер қатнашчилари ассоциациялари, стратегик иттифоқлар ва бошқалар), шунингдек, кластерли лойиҳаларни амалга оширишда давлат томонидан қўллаб-қувватлаш тадбирлари;

-кичик бизнес ва хусусий тадбиркорлик негизда кластерлар шакллантириш ва ривожлантириш жараёнлари доимий мониторингини ташкил қилиш ва амалга ошириш, жумладан, минтақавий кесимда, уларни ривожлантириш учун устувор йўналишлар белгилаш. Шунингдек, кичик бизнес ва хусусий тадбиркорлик негизда шаклланадиган кластерларни идентификация қилишни (аниқлашни) ташкил қилиш ва методология масалаларини ақс эттирган ҳолда иқтисодий кластерли ривожлантириш устидан мониторинг ташкил қилиш ва амалга ошириш бўйича услубий тавсиялар ишлаб чиқиш талаб этилади;

-кластерли ташаббуслар ва лойиҳаларни ишлаб чиқиш ва амалга оширишда ташкилий-услубий қўмақ. Бунинг учун Иқтисодий вазирлиги, Инновацион ривожланиш вазирлиги ва ҳокимиятлар қошида кластерли ташаббуслар ва лойиҳалар амалга оширилишидан манфаатдор бўлган бизнес-ҳамжамияти, фан ва таълим вакиллари қаторидан ижтимоий-маслаҳат кенгашлари ва комиссиялар ташкил қилиш кўзда тутилади;

-кичик бизнес ва хусусий тадбиркорликнинг кластерлар шакллантириш бўйича ўзини-ўзи ташкил қилишини қўллаб-қувватлаш, жумладан, келгусида кластерли лойиҳаларни амалга оширган ҳолда кластерли ташаббуслар ишлаб чиқиш ва илгари суриш.

Худудларда агрокластерли ривожлантириш марказлари тузиш ва унинг фаолияти қуйидаги йўналишларда олиб борилиши мумкин:

-кластерлар қатнашчиларига ташкилий, ахборот ва таҳлилий хизматлар кўрсатиш воситасида кластерли лойиҳаларга ҳамроҳлик қилиш;

-консалтинг хизматлар кўрсатиш (юримдик, молиявий, инжиниринг ва бошқа хизматлар);

-кластерли лойиҳаларнинг амалга оширилишини молиялаштириш учун қўшимча манбалар излаб топиш;

-бизнес-режалари ишлаб чиқиш;

-маркетинг тадқиқотлари;

-кластер қатнашчиларининг маҳсулотларини бозорга илгари суриш;

-кластер қатнашчилари учун конференциялар, семинарлар ва бошқа ахборот тадбирлари ташкил қилиш;

-кластер қатнашчиларининг раҳбар ва мутахассис кадрларини ўқитиш ва малакасини оширишни ташкил қилиш;

-кичик бизнес ва хусусий тадбиркорлик инновацион-саноат кластерлари шакллантиришнинг асоси сифатида кичик бизнес ва хусусий тадбиркорлик субъектлари томонидан товарлар (ишлар, хизматлар) ишлаб чиқариш ва уларни сотишни ташкил қилиш учун минтақаларда индустриал майдончалар яратиш ва улар фаолиятини ташкил қилиш;

-кластерли лойиҳаларни ишлаб чиқиш ва амалга ошириш масалалари бўйича раҳбарлар ва мутахассисларни ўқитиш ва малакасини оширишни ташкил қилиш. Шу муносабат билан АСМни кластерли ривожлантириш соҳасида таълим хизматлари тақдим этадиган базавий ташкилотларни аниқлаш кўзда тутилади;

-АСМни ривожлантиришнинг кластерли моделидан фойдаланиш истиқболлари бўйича ахборот-тушунтириш ишларини ташкил қилиш. Бунинг учун давлат органлари ва бизнес-ҳамжамият вакиллари учун иқтисодий кластерли ривожлантириш масалалари бўйича хорижий экспертлар иштирокида ахборот-таълим тадбирларини ўтказиш, жумладан, муайян кластерли лойиҳалар ташаббуси билан чиқиш ва уларни амалга ошириш борасида амалиёт ажрибларни ўрганиш талаб қилинади.

Агрокластерларнинг шаклланиш босқичлари давомийлиги кўп томонлама ресурсларнинг мавжудлигига, асосий иштирокчиларнинг манфаатдорлик даражасига, институционал муҳитнинг ривожланганлик даражасига боғлиқ. Юқорида айтиб ўтилганлардан келиб чиқиб, кучли агрокластерларни ажратишнинг қуйидаги алгоритми таклиф этилади:

- товарларнинг истиқболли турларини аниқлаб олиш, яъни минтақадаги АСМ корхоналари томонидан ишлаб чиқариладиган истиқболли маҳсулот турлари орасидан маҳсулот экспортида уларнинг улушини таҳлил қилиш асосида;

- АСМнинг рақобатбардош маҳсулотларининг жаҳон бўйича ишлаб чиқариладиган ҳажми ва нархлари динамикасини ўрта ва узоқ муддатли башорат қилиш;

- кластер ядросини ташкил этишга қодир бўлган корхоналарнинг фаолияти самарадорлигини аниқлаб олиш (истиқболли маҳсулотларни ишлаб чиқариш);

- кластерни ривожлантириш учун зарур ресурсларни белгилаб олиш. Танланган ҳудуд доирасида жойлашган истиқболли маҳсулотлар ишлаб чиқарадиган корхоналарнинг хомашё, молиявий ресурслар, ишлаб чиқариш кучлари ва бошқалар билан таъминланганлик даражаси таҳлил этилади;

- инфратузилманинг агрокластер фаолияти учун етишмайдиган элементларини яратиш учун мавжуд имкониятларни таҳлил қилиш;

- кластернинг муҳим иштирокчилари (ишлаб чиқарувчилар, таъминотчилар)нинг ўзаро ҳамкорлик даражасини аниқлаб олиш, истиқ-болли корхоналар раҳбарлари ўртасида сўровнома ўтказиш асосида кластернинг салоҳиятли иштирокчиларининг ўзаро ҳамкорлик қилиш даражаси аниқланади.

Агрокластер стратегиясининг самарадорлиги, ўз навбатида, рақобат устунлиги манбаига айланиб борадиган мамлакат, минтақа ва тармоқ хусусиятлари негизига қурилади. Ўзбекистон шароитида ҳудудий тармоқ хусусиятларини ҳисобга олган ҳолда, АСМнинг қуйидаги соҳалари бўйича



кластер салоҳиятини баҳолаш зарур: чорвачилик мажмуаси, тўқимачилик, мева-сабзавот ва узумчилик ва ҳ.к. Табиий-иқлим шароитларини эътиборга олган ҳолда, тармоқ хусусиятларига кўра рақобат устунлигига эга бўлган қишлоқ хўжалиги маҳсулотларига, экспорт бозорларига, ривожланган инфратузилма тизимига, тадқиқотчилик, кадрлар тайёрлаш базасига, тарихий тажрибага ва кластерлик тузилмасининг бошқа таркибий қисмларига эгадир.

Шундай қилиб, энг муҳими мамлакатни кластерли ривожлантиришнинг салоҳиятини баҳолаш билан чекланиб қолмай, балки унинг институционал асосларини ва ўзаро манфатли иқтисодий муносабатларни амалга ошириш механизмларини ишлаб чиқиш талаб этилади.

## **KLASTERNING NAZARIY ASOSI VA RIVOJLANISH HOLATI**

### **X.I.Mo'minov BuxDU dotsenti**

Qishloq xo'jaligida chuqur islohotlarni amalga oshirmasdan va sanoatni rivojlantirmasdan ko'zlangan maqsadga erishib bo'lmaydi.

Prezidentimiz Shavkat Mirziyoev tashabbusi bilan qabul qilingan 2017-2021 yillarda O'zbekiston Respublikasini rivojlantirishning beshta ustuvor yo'nalish bo'yicha Harakatlar strategiyasida mamlakat iqtisodiyotining raqobatbardoshligini oshirish maqsadida belgilangan ustuvor yo'nalishlarda qishloq xo'jaligi bo'yicha bajariladigan ishlar yuqori ahamiyat kasb etgan.

Paxtamiz rangi, tolasining uzunligi, pishiqligi va mikroneyer ko'rsatkichlari bilan xalqaro standartlarga to'la javob berishi jahon tola bozorida xaridorligini taminlaydigan eng muhim jihatlaridandir. Prezidentimiz ta'kidlaganidek, ushbu tolni o'zimizda qayta ishlab, tayyor mahsulot shaklida jahon bozoriga olib chiqsak daromad bir necha barobarga oshishi tabiiy. Qolaversa, paxta o'simligidan olinadigan yana yuzlab mahsulotlar ham borki, bularning barchasi iqtisodiy samarani bir necha barobarga oshiradi. Eng muhimi, ko'plab yangi ish o'rinlari yaratiladi.

“Paxta - to'qimachilik klasteri” – ulkan loyiha iqtisodiy taraqqiyotning shartlaridan biri. U bilan yaqindan tanishish, mohiyatini chuqurroq anglash nafaqat soha xodimlari, mutaxassislari, iqtisodchilar uchun, balki keng omma uchun ahamiyatlidir. Zero, barchamizning taqdirimiz shu zaminga bog'langan. Taraqqiyot – innovatsiyani talab etadi. Ulardan qanchalik xabardor bo'lsak, rivojlanishda xam shunchalik hissamiz oshadi.

Integratsiyalashuvning kichik darajasi mamlakatlar iqtisodiyotida yangi xo'jalik yuritish tizimini shakllantirish yo'li hisoblanib, o'zaro pirovard mahsulot ishlab chiqaradigan va geografik yaqin bo'lgan korxonalar va tashkilotlarni o'z ichiga olgan “Klaster”lar yaratishdir.

Klasterlarni shakllantirishdan maqsad – shahar, tuman va viloyat ichida

joylashgan bir xil soha korxonalarini va ular bilan yagona texnologik zanjirda bo‘lgan ta’lim, ilmiy, injiniring, konsalting, standartlashtirish, sertifikatlashtirish, va boshqa xizmatlarni uyg‘unlashtirish - innovatsion ishlab chiqarishni tashkil etish asosida raqobatbardosh tovarlar yaratishga yo‘naltirishdan iboratdir. Bunda aholini ish bilan ta’minlashdek muhim jihat ham o‘zini namoyon etadi.

“Klaster” atamasi fransuzcha so‘z bo‘lib, o‘zbekcha tarjimasi “bog‘lam”, “guruh”, “to‘planish” ma’nolarini beradi.

Xorijiy va mahalliy tadqiqotchilarning tahlillarida “klaster” tushunchasiga quyidagi ta’riflar berilgan:

- klaster-bitta sohaga birlashgan va bir-biri bilan uzviy aloqa bo‘lgan korxonalar guruhi;

- klaster – bitta geografik hududda joylashgan va bitta tarmoqni tashkil qiladigan korxonalar guruhi;

- klaster – maxsus sohalar bo‘yicha bitta geografik hududda faoliyat yuritayotgan, bir-biri bilan bog‘liq bo‘lgan va bir-birini to‘ldiruvchi kompaniyalar, institutlar guruhi;

- klaster – gorizontaal va vertikal ravishda funksional bog‘liq bo‘lgan korxonalar guruhi;

- klaster – jamoaviy, xususiy va yarim jamoaviy ko‘rinishda bir-biri bilan bog‘liq va o‘zaro bir-biri to‘ldiruvchi korxonalar, tadqiqot va rivojlanish institutlari guruhi;

- klaster – tijorat va notijorat tashkilotlari guruhi, bo‘lib, u guruhda faoliyat yuritayotgan har bir korxonaning raqobatbardoshligini ta’minlashga xizmat qiladi;

- klaster – hududiy konsentratsiyalashuvga asoslangan va texnologik zanjirga bog‘langan tovar va xom ashyo etkazib beruvchilar, asosiy ishlab chiqaruvchilarni birlashtirgan industrilashgan majmua.

“Klaster” nazariyasi evolyusiyasidan uning ikki fundamental tavsifini ajratib ko‘rsatishimiz mumkin.

Birinchi – klasterga uyg‘unlashgan korxonalar va firmalar faoliyati aniq bir xil turdagi tovarlar bozori bilan bog‘liq bo‘lishi zarur. Bunday bog‘liqlik vertikal (xarid va sotish zanjiri) va gorizontaal (qo‘shimcha bo‘limlar va xizmatlar, shunga ketadigan maxsus sarflar, texnologiyalar yoki institutlar va boshqa aloqalardan foydalanish) ko‘rinishlarida namoyon bo‘ladi.

Ikkinchi – klasterlar geografik yaqin joylashgan o‘zaro bog‘liqlikdagi korxonalar guruhi bo‘lib, ular o‘rtasidagi o‘zaro iqtisodiy - ijtimoiy munosabatlarni barqarorlashishi natijasida raqobatbardoshlikning rivojlanishi, ko‘proq qo‘shimcha qiymatni yaratishga va bozorda sotilishiga imkoniyatlar yaratishdir.

Sanoat klasterlari, avvalo, shu tarmoq ichidagi raqobatga mahalliy va jahon bozorlarida bardosh beradi. Iqtisodiyotni innovatsion taraqqiy ettirishda, ayniqsa, iqtisodiy rivojlanishning an’anaviy usullari etarli darajada foyda bera

olmayotgan hozirgi davrda, klaster nazariyasini amaliyotga tatbiq etish eng maqbul yo'l hisoblanadi.

Klasterlashtirishni korxonalar innovatsion faoliyatini tezlashtirish asosida raqobatbardoshligini oshirish va ularning global raqobatning kuchli ta'siriga qarshi turishdagi milliy va mintaqaviy rivojlanish talablariga to'la javob beradigan yangi iqtisodiy tizim deb ham qarash mumkin.

Rivojlangan mamlakatlarda innovatsion iqtisodiyotni shakllantirish va boshqarishda klasterlardan foydalanish bo'yicha ma'lum tajriba to'plangan. Evropa mamlakatlari va AQSHda bu strategiya keng qo'llanilmoqda. Klasterlar Buyuk Britaniya, Gollandiya, Germaniya, AQSH, Daniya, Fransiya, Italiya, Finlyandiya, Hindistonda yaxshi rivojlangan. Daniya, Finlyandiya, Shvetsiya sanoatini klasterlar to'la egallagan.

Klaster tuzilmalari Shveysariya, Avstriya, Italiya, Daniya, Hindiston, Koreya, Pokiston, Xitoy, va Turkiya davlatlari engil sanoatida, Germaniyada kimyo va mashinasozlik, Fransiyada oziq-ovqat va kosmetika sanoatlarida muvaffaqiyatli ishlamoqda.

Klasterlarni shakllantirish jarayoni Janubi-Sharqiy Osiyo, Xitoy, Singapur, Yaponiya, va boshqa mamlakatlarda faollashib bormoqda.

Germaniyada yaqin vaqtgacha klasterlar rivojlanishi davlat aralashuvisiz kechar edi. 2003 yilda xukumat klaster tashabbuslariga jiddiy e'tibor qaratdi. Birinchi navbatda, yuqori texnologiyali sohalarni loyihalashda amalga oshirildi. Davlat sanoat va ilmiy markazlar kuch-g'ayratini birlashtirishni ko'zda tutmoqda.

## **КЛАСТЕР СИЁСАТИ ВА ТАРМОҚ КЛАСТЕРЛАР**

**БухДУ Туризм кафедраси  
докторанти, и.ф.н. Ибрагимов Н.С.**

*Кластер сиёсати* – кластерларни ривожлантиришни рағбатлантириш орқали мамлакат рақобатбардошлигини оширишга қаратилаган чора-тадбирлар мажмуидир. Кластер сиёсатини амалга оширишда давлатнинг ролига қараб 4 тури ажратилади.

1. **Каталитик** – давлатнинг лойиҳаларни чегараланган шаклда молиялаштириш орқали ўзаро манфаатдор томонларни, масалан хусусий компаниялар ҳамда илмий-тадқиқот ташкилотларини биргаликда ҳаракат қилишларида “катализатор” сифатида намоён бўлиши.

2. **Қўллаб-қувватловчи** – давлат ҳокимияти органлари *каталитик кластер сиёсатига* қўшимча равишда худудий инфратузилмага сезиларли инвестициялар киритиш, олий, ўрта-маҳсус ва таълимдан кейинги таълим босқичларини такомиллаштириш, ҳамда кластерларни ривожлантиришни рағбатлантиришга оид комплекс чора-тадбирлар каби ишларни амалга оширади.

3. **Директив** (кўрсатмали) – қўллаб-қувватловчи кластер сиёсатининг кенгайтиши ҳисобига давлат томонидан махсус дастурларнинг ишлаб чиқиши ва амалга оширилиши орқали ҳудудларнинг ихтисослашувини ўзгартиришга қаратилган кластерларни ривожлантириш.

4. **Интервенцион** – давлат *директив кластер сиёсатини* олиб бориши билан бирга кластерларнинг ривожланиш истиқболларига оид жавобгарлик ва қарор қабул қилишни хусусий секторнинг ихтисослашувини трансферт, субсидия, қонуний тўсиқларни қўйиш, кластерни ташкил қилувчи корхоналар устидан назоратни амалга ошириш орқали ўз зиммасига олади.

Кластер сиёсатининг келиб чиқиши бўйича улар “*баланддан-пастга*” ва “*пастдан-баландга*” турлари ажратилади. Кластер сиёсатини амалга ошириш ташаббуси билан миллий ёки ҳудудий ҳокимият органлари чиқса, унинг “баланддан-пастга” турига мос келиб, одатда, бу сиёсат давлат миқёсида турли маҳсулот ва хизматларни шакллантиришнинг қўшилган қиймат занжирида қатнашадиган тармоқ кластерларини ташкил қилувчи корхоналар гуруҳига нисбаттан амалга оширилади. Кластер сиёсатининг айна турига Финляндия, Голландия ва Дания яққол мисол бўлади. Кластер сиёсатини амалга оширишда ўз-ўзини бошқариш органлари, тадбиркорларнинг маҳаллий уюшмалари ёки маҳаллий бошқарув органлари ташаббус билан чиқса, кластер сиёсатининг “*пастдан-баландга*” турига мос келади. Шунга ўхшаш дастурлар “*кластер ташаббуси*” деб номланади.

Тармоқ хусусиятига кўра кластерларнинг қуйидаги турлари ажратилади:

1. **Дискрет** (алоҳида ажратилган) кластерлар алоҳида компонентлардан иборат автомобилсозлик, авиация саноати, кемасозлик, қурилишга оид тармоқларда ишлаб чиқарилган маҳсулот ва боғлиқ хизматларни қамраб олади. Одатда, ушбу кластерлар йиғувчи ташкилотлар атрофида бутловчи маҳсулотларни етказиб берувчи кичик ва ўрта ҳажмдаги корхоналарнинг ривожланиши натижасидир.

2. **Жараёнли** кластерлар химия, целлюлоза, металлургия, қишлоқ хўжалиги, озик-оқват каби жараёнли саноатлар (процесный отрасль) асосида шаклланади.

3. **Инновацион** ва “ижодий” кластерлар ахборот технологиялари, биотехнология, янги материаллар, шунингдек иждодий фаолият амалга ошириладиган (киномотография) хизмат кўрсатиш каби “янги соҳа”лар замирида ривожланади. Инновацион кластерлар олий таълим муассасалари ва тадқиқот институтлари фаолияти маҳсули бўлган тадқиқотлар натижалари ҳамда янги технологияларни тижоратлаштириш жараёнида шаклландиган янги компанияларни ўзида мужассамлаштиради.

4. **Туристтик** кластерлар саёҳат қилиш ва ҳордиқ чиқариш билан боғлиқ эҳтиёжларни қондиришда қатнашадиган турли тармоқ корхоналарини қамраб олади.

5. **Транспорт-логистика** кластерлари йўловчиларни ташиш, юкларни омборхоналарда сақлаш ва етқазиб беришга ихтисослашган инфратузилма ҳамда компаниялар мажмуидан иборат. Шунингдек кластерларга порт инфратузилмаси, денгиз, дарё, ер усти ва ҳаво йўллари орқали ташишга ихтисослашган ташкилотлар, логистик комплекслар ва бошқаларни киритиш мумкин. Транспорт-логистик кластерлар йирик транзит потенциалга эга ҳудудларда тараққий топади.

Туристтик кластер – ҳудуд рақобатбардошлигини ошириш мақсадида саёҳат ва туризмга оид эҳтиёжларни қондириш жараёнида маълум ҳудуднинг туристик маҳсулотини шакллантириш, тарғибот қилиш ва тижоратлаштиришда туристик ресурсларидан биргаликда фойдаланадиган туризм соҳасида ҳамда унга яқин тармоқларда фаолият кўрсатадиган тадбиркорлик тузилмалари, давлат муассасалари ва ҳокимият органлари, жамоат ташкилотлари йиғиндиси.

Туризмда кластерларнинг ўзига хос шакллари тематик туристик кластерлар саналиб, уларнинг спорт, саргузашт ёки маданий-маърифий турлари мавжуд. Улар туристик бозорнинг маълум сегментини қамраб олади. Тематик кластерлар қўшилган қиймат занжирларининг аниқ кетма-кетликда амал қилиши ҳамда қўшилган қиймат тизимлари эвазига туристларнинг эҳтиёжларини оптимал даражада қондиришга эришадилар.

Туристтик кластерларнинг асосий хусусиятлари сифатида қуйидагиларни ажратиш мумкин:

- туристик кластер субъектлари (тадбиркорлик тузилмалари, ҳокимият органлари ва давлат муассасалари, жамоат ташкилотлари), туризм ва унга яқин соҳаларда фаолият кўрсатувчилар (давлат ва хусусий сектор ўртасидаги ҳамкорлик, ассоциация ва бирлашмалар) ўртасида ҳамкорликнинг мавжудлиги;

- ҳудудларда мавжуд диққатга сазовор жойлар ҳамда шаклланган туристик инфратузилма (кластер объекти) каби туристик ресурслардан туристик кластер субъектларининг биргаликда фойдаланиши;

- туристик кластер қатнашчилари орасида вертикал (туризм саноати хизматларининг ички занжирлари) ҳамда горизонтал (туристик маҳсулотни ишлаб чиқаришда қатнашадиган тузилмалараро) алоқадорликнинг мавжудлиги;

- туристик кластер объект ва субъектларининг рақобатбардошлигини ошириш, ҳудуд туристик маҳсулотини шакллантириш, тарғибот қилиш ва тижоратлаштириш орқали сайёҳларнинг эҳтиёжларини қондириш каби умумий мақсаднинг мавжудлиги.

Хуллас, **туристик кластерлар** ибораси **туризм ҳудудидан** кескин фарқ қилиб, институционал тузилмага эга бошқариладиган макон сифатида

намоён бўлади ҳамда ўзига ўхшаш бошқа кластерлар билан рақобатлашади. Маълум туристик потенциалга эга маконларни, туризм иқтисодиёти тадқиқотчилари томонидан халқаро эътироф этилган маъноларида, яъни унга геоиқтисодий ёндашганда уни **туризм ҳудуди**, маркетинг томонидан қаралганда **дестинация** ва менежмент томонидан ёндашилганда **туристик кластер** каби ибораларни қўллаш мақсадга мувофиқ.

## КОНЦЕПТУАЛЬНЫЕ ПОДХОДЫ К ФОРМИРОВАНИЮ КЛАСТЕРОВ В РАЗНЫХ СТРАНАХ МИРА

Таирова М.М. доцент кафедры Экономика БухГУ  
Кодирова Нозима студентка БухГУ

Растущие запросы потребителей продукции, скоротечность жизненного цикла товаров приводят компании к поиску решений по повышению конкурентоспособности. В связи с этим важнейшими факторами достижения и удержания превосходства над конкурентами становятся взаимосвязи между предприятиями, что обеспечивает условия по созданию сетевых структур – кластеров. Понятие кластера введено Майклом Портером, который определял его как группу соседствующих взаимосвязанных компаний и связанных с ними организаций, действующих в определенной сфере, характеризующихся общностью деятельности и взаимодополняющих друг друга. Портер рассматривал кластер как один из способов повышения конкурентоспособности экономической системы. В современных условиях термин «кластер» является одним из наиболее популярных при обсуждении перспектив развития экономик большинства стран мира.

Оптимизация всех этапов разработки, производства и сбыта, возможна при тесном сотрудничестве сырьевых и производственных предприятий с научно-техническими центрами и компаниями по сбыту готовой продукции и решений. Вследствие такого тесного взаимодействия происходит синергия, которая разрешает получить конкурентные преимущества на рынке. Достичь такого синергетического эффекта в большинстве отраслей экономики помогают инновационные кластеры. В рамках формирования современных экономических систем большое внимание уделяется вопросу образования территориальных инновационных кластеров. Мировой опыт показывает высокую эффективность кластерной технологии в повышении конкурентоспособности предприятий. Кластерный подход подразумевает, что отдельная отрасль народного хозяйства не может рассматриваться

отдельно от остальных, и способствует развитию тесных связей между отраслями-поставщиками и отраслями-потребителями. Существует три типа кластеров:

- Промышленные (группа тесно связанных отраслей);
- Региональные (географическое объединение смежных отраслей и поддерживающих институтов);
- Инновационные (объединение предприятий для совместной генерации научных знаний и бизнес-идей).

Вне зависимости от его типа, понятие кластера, подразумевает объединение промышленных предприятий, организаций по подготовке кадров, научно-исследовательских центров и владельцев капитала, с целью получения синергетического эффекта, в достижении общих поставленных целей.

Концепции формирования кластеров в разных странах мира имеют свои особенности. В США на основе кластерного подхода основываются многие региональные экономики. Характерными чертами американских кластеров является способ взаимодействия элементов кластера, который основывается на принципах партнерства, и участием государства в функционировании кластеров. Государство через федеральную контрактную систему безвозмездно предоставляет участникам кластера ресурсы из государственных фондов: оборудование, лаборатории, земли. Для дополнительного стимулирования НИОКР предоставляет налоговые льготы: досрочную амортизацию, субсидии на собственные разработки компаний кластера. Ярким примером кластера в США является «Кремниевая долина». Исследовательские центры, венчурный капитал привлекают все новые компании, в результате взаимодействия всех элементов кластера производятся инновации. В «Кремниевой долине» сосредоточена треть всего венчурного капитала США, что привлекает крупнейшие IT-компании формировать свои подразделения в рамках кластера. На территории кластера сосредоточены высокотехнологичные компании, такие как Google, Intel, Oracle, расположены подразделения Asus, Microsoft, Facebook, Стэнфордский и Калифорнийский университеты. В Великобритании политика государства направлена на использование уже существующих кластеров. В рамках государственной политики стимулируется процесс взаимодействия между бизнесом и сферой науки и образования. Примером может служить Эдинбургский центр трансфера технологий, предоставляющий оборудование для начинающих компаний, посредством упрощенного взаимодействия с лабораториями университета. В дополнение Эдинбургский центр осуществляет поддержку на начальном этапе развития бизнеса, организуя консультации с опытными бизнесменами. Во Франции большее распространение получили промышленные кластеры. Со стороны государства уделяется большое внимание усилению связей между

промышленностью и университетами, с целью развития малого инновационного предпринимательства. Национальное агентство планирования Франции формирует заказ на исследования в области инноваций, т.е. кластеры Франции получают дополнительное государственное финансирование. В Германии государство старается не играть решающую роль в структуре управления кластерами. Для участников кластеров важно иметь сотрудничество с исследовательскими организациями, поставщиками инновационных разработок, организациями, осуществляющими трансфер технологий. Одним из способов взаимодействия кластеров и государства в Германии является организация конкурсов кластерных инициатив и проектов. Для участия в конкурсе, проекты должны относиться к следующим категориям: разработка нового продукта или метода производства, перенос ноу-хау с одной технологической области в другую, сотрудничество с институтами. Отличительной особенностью кластеров в Японии является ведущая роль одной или нескольких передовых компаний, которые окружены сетью средних и малых компаний. Кластеры в Японии создаются с целью развития наиболее современных научно-технических направлений, таких как нанотехнологии и робототехника, особое внимание уделяется биопроизводству, экологической и биоинформатике. В Китае в процесс создания и развития кластеров вовлечены власти трех уровней: центральное правительство, правительство муниципалитетов и развитых зон.

Несмотря на экономические особенности каждой страны, их опыт по развитию кластеров показателен с точки зрения успехов, которые может достичь страна и отдельные ее регионы, проводя продуманную политику стимулирования инновационной деятельности предприятий в приоритетных отраслях экономики будущего развития..

## **ХИЗМАТЛАР СОҲАСИДА ТАДБИРҚОРЛИК ФАОЛИЯТИНИ РИВОЖЛАНТИРИШНИНГ ИЛМИЙ-НАЗАРИЙ АСОСЛАРИ**

Хамраева С.Н. – ҚарМИИ, “Иқтисодиёт” кафедраси доценти, и.ф.н.  
Тўхтаева М.А. – ҚарМИИ магистранти

Жамиятнинг ривожланиши, ишчи кучларининг ошиши билан хизматлар соҳаси маълум даражада ривожланади. Бугунги кунда ушбу соҳада банд бўлганларнинг кўпайиши, меҳнатни техник жиҳозланганлигининг ўсиши, илғор технологияларни кенг жорий этилиши кўзатилмоқда. 2018 йилда ялпи ички маҳсулот (ЯИМ) таркибида хизматлар соҳасининг улуши 35,6 % ни ташкил этди.



Шунингдек, бугунги кунда, 323,5 минг фаолият кўрсатаётган ташкилот ва корхоналардан 213 мингга яқини хизматлар соҳасида фаолият кўрсатмоқда. Хизмат кўрсатувчи ташкилот ва корхоналар умумий сониди 153 мингдан ортиғи кичик тадбиркорлик субъектлари ҳисобланади. 2019 йил 1 январь ҳолатига уларнинг улуши 72,2 % ни ташкил этди<sup>1</sup>.

Хизмат кўрсатиш соҳасидаги бандликнинг таркибий таҳлили ижтимоий аҳамиятга эга бўлган савдо, таълим, ташиш ва сақлаш, соғлиқни сақлаш ва шу каби тармоқларнинг улуши энг юқори эканлигини кўрсатди.

Ҳозирги кунда иқтисодийнинг муҳим тармоқларидан бири бўлган хизматлар соҳасининг ўрни жуда катта ва аҳамиятлидир. Бу ишлаб чиқаришнинг мураккабланиши, бозорни кунлик ва шахсий талабдан келиб чиққан ҳолда товарлар билан тўлдириш, жамият ҳаётини янгиловчи илмий-технологик тараққиётнинг жадал ўсиши билан боғлиқдир. Буларнинг барчасини ахборот, молиявий, транспорт, консалтинг ва бошқа хизмат турларисиз амалга ошириб бўлмайди.

Иқтисодийни модернизациялаш ва аҳоли фаровонлигини ошириш шароитида хизматлар кўрсатиш соҳасида тадбиркорлик субъектлари самарадорлигини ошириш бугунги кунда мамлакат иқтисодийни олдида турган муҳим масалалардан биридир. Хусусан, мулкчиликнинг асосий ҳаракатлантирувчи кучи деб эътироф этилаётган хизматлар кўрсатиш соҳасидаги тадбиркорлик субъектлари самарадорлигини оширишнинг истиқболлини белгилаш, ташкилий-иқтисодий механизмларини такомиллаштириш ва ушбу соҳада илмий жиҳатдан асосланган таклиф ва амалий тавсиялар ишлаб чиқиш ўта муҳимдир. Чунки бозор муносабатларини такомиллаштиришда, иқтисодий янада эркинлаштиришда тадбиркорлик фаолиятини ривожлантириш, унинг натижасида мамлакат бюджети барқарорлигини таъминлаш, ялпи ички маҳсулотини ишлаб чиқариш, аҳоли бандлигини таъминлаш каби долзарб муаммоларини ҳал қилишга эришилмоқда.

Статистик маълумотлар таҳлиliga кўра, ҳозирги кунда мамлакатимизда хизматлар соҳасида фаолият кўрсатаётган корхона ва ташкилотлар таркибида савдо фаолияти билан шуғулланувчи корхона ва ташкилотлар (33,3 %) юқори улушни эгаллайди.

Яқин ва узоқ хориж давлатлари билан, шунингдек туризм соҳасида ўзаро ҳамкорликни ривожлантириш яшаш ва овқатланиш хизматларини кўрсатувчи корхона ва ташкилотлар сонининг ўсишига таъсир кўрсатди. Уларнинг улуши 9,3 % ни ташкил этди.

Ташиш ва сақлаш фаолияти билан шуғулланувчи фаолият кўрсатаётган корхона ва ташкилотларнинг хизмат кўрсатиш соҳасидаги корхона ва ташкилотлар умумий сонидидаги улуши 6,2 % ни ташкил этди.

---

<sup>1</sup> Ўзбекистон Республикаси Статистика қўмитаси маълумотлари

Ахборот фаолияти билан шуғулланувчи ва алоқа хизматларини кўрсатувчи фаолият кўрсатаётган корхона ва ташкилотларнинг улуши 3,3 % га тенг бўлди. Соғлиқни сақлаш ва ижтимоий хизматлар соҳасида хизмат кўрсатувчи корхона ва ташкилотларнинг улуши 3,2 % ни ташкил этди.

Республикада 2018 йилда ЯИМнинг ўсишида хизматлар соҳасининг таъсири 1,8 %ни ташкил қилди. Ушбу соҳада қушилган қийматнинг 5,4 %га ўсиши кўзатилади. Шундан савдо хизматлари (автотранспорт воситаларини таъмирлашни кўшган ҳолда) 4,4 %га, яшаш ва овқатланиш бўйича хизматлар 4,5%га, ташиш ва сақлаш 3,7 %га, ахборот ва алоқа 15,3%га ва бошқа хизматлар 5,4 %га ўсди.

Маълумотлардан ҳам кўриниб турибдики, хизматлар соҳасининг иқтисодиёт тармоғини ривожлантиришда хизматлар соҳаси муҳим аҳамият касб этмоқда ва нафақат кишилар ҳаётининг маиший жиҳатлари, балки саноат тармоқларининг ривожланиши, миллий иқтисодиётнинг самарадорлиги олдиндан мавжуд бўлган ҳамда янгидан пайдо бўлаётган ўнлаб турдаги хизматларга боғлиқ бўлиб бормоқда. Бундай тармоқлар ташқи конъюнктурага ҳам, об-ҳаво шароитига ҳам боғлиқ эмас, яъни ташқи омилларнинг ўзгариши уларга таъсир кўрсата олмайди. Айни пайтда бу хизматлар ўзимизда ишлаб чиқарилган маҳсулотларнинг кўплаб турларига ички талабни оширади, шунингдек, истеъмол бозорида мутаносибликни сақлашда муҳим роль ўйнайди.

Хизмат соҳасини ривожлантириш аҳоли фаровонлиги ва иш билан бандлик масаласининг ҳал бўлишини таъминловчи муҳим омиллардан биридир. Ўзбекистон Республикаси Президентининг 2016 йил 5 октябрдаги ПФ-4848-сон «Тадбиркорлик фаолиятининг жадал ривожланишини таъминлашга, хусусий мулкни ҳар томонлама ҳимоя қилишга ва ишбилармонлик муҳитини сифат жиҳатидан яхшилашга доир қўшимча чора-тадбирлар тўғрисида»ги, 2017 йил 17 январдаги ПФ-4933-сон «Тадбиркорлик мақсадларида фойдаланиш учун давлат мулки объектларини сотишни жадаллаштириш ва унинг тартиб-таомилларини янада соддалаштириш чора-тадбирлари тўғрисида» фармонлари ҳамда Вазирлар Маҳкамасининг 2016 йил 26 февралдаги 55-сонли «2016-2020 йилларда хизматлар соҳасини ривожлантириш дастури тўғрисида» қарори одамларни иш билан банд қилиш муаммоларини ҳал этишдаги ролини ошириш чора-тадбирлари кўзда тутилган.

2016-2020 йилларда ВМ қарорига биноан, мамлакатимизда хизматлар кўрсатиш ва сервис соҳасини ривожлантиришнинг асосий йўналишлар ва вазифалари қуйидагилардан иборат бўлади<sup>1</sup>:

---

<sup>1</sup> Ушбу йўналишлар бевосита ВМсининг «Ўзбекистон Республикасида «2016-2020 йилларда хизматлар соҳасини ривожлантириш дастури тўғрисида» ги (2016 йил 26 февраль) келтирилган.

- хизматлар соҳасини ривожлантириш ҳисобига ялпи ички маҳсулотни кўпайтириш, унинг республика иқтисодиётидаги улушини 48,7 фоизгача етказиш;

- 2020 йилга бориб қишлоқ жойларда хизматларни 1,8 бараварга ўстириш;

- муҳандислик-коммуникация, йўл-транспорт инфратузилмасини ривожлантириш, тармоқларда замонавий ахборот-коммуникация технологияларини жорий этиш ҳисобига хизматлар соҳасини, таркибий ўзгартиришларни жадал ривожлантириш учун шарт-шароитлар яратиш;

- рақобат муҳитини шакллантириш, кичик ва хусусий тадбиркорлик субъектларини ривожлантиришга кўмаклашиш;

- турли инновация хизматларини, янги алоқа воситаларини кенгайтириш;

- аҳолининг телекоммуникация тармоқларидан фойдаланиш техник имкониятларини таъминлаш, улар асосида сифатли хизматлар кўрсатиш, телефон алоқаси ва телевидениенинг рақамли тизимларига тўлиқ ўтиш, 2020 йилга бориб алоқа ва ахборотлаштиришнинг республика иқтисодиётидаги улушини 2,5 фоизгача етказиш;

- энг янги электрон, тўлов технологияларини жорий этган ҳолда молия хизматларини ривожлантириш;

- соғлиқни сақлаш соҳасида юқори технологияли хизматларни янада ривожлантириш.

Хизмат кўрсатиш ва сервис соҳасини ривожлантириш учун ушбу тадбирлар асос бўлиб қолади. Чунки, бугунги эҳтиёж ва талабдан келиб чиқиб, белгиланган тадбирлар, ушбу соҳани ривожлантириш учун муҳим аҳамиятга эга. Ушбу тадбирларни ва вазифаларни батафсил бажариш учун хизматлар кўрсатиш ва сервис соҳасини 2006-2010 йилларда ривожлантириш Дастури ишлаб чиқилган. Ушбу дастур кенг кўламли бўлиб, унда ҳар бир мутасаддига аниқ вазифалар белгилаб берилган. Вилоят, шаҳар ва туман ҳокимликлари ҳам ушбу дастурдан келиб чиқиб, ўзларининг худудий дастурларини ишлаб чиқдилар ва унинг бажарилиши мунтазам мониторинг қилиб борилмоқда.

## **NEFT-GAZ KORXONALARNING INNOVATSION-TEKNOLOGIK JARAYONINI TAKOMILLASHTIRISH**

Toshkent Davlat iqtisodiyot universiteti  
Kucharov A.S.-professor  
Tayanch doktorant  
Ishmanova D. N.

Respublikamizda barcha sanoat tarmoqlarini raqobatbardoshligini va eksport potensialini kuchaytirishda innovatsiyalardan foydalanishni

rivojlantirish zaruriyatligini hisobga olgan holda bu masalalarning yechimini topishda mazkur jarayonni amalga oshirishning zamonaviy tashkiliy-iqtisodiy va boshqaruv mexanizmlarini shakllantirish o'ta muhim o'rinni egallaydi.

Jumladan, neft-gaz sanoat korxonalarida investitsiya-innovatsiya bo'limlarini tashkil etish, hamda uni faoliyatini rivojlantirish uchun barcha qulayliklarni yaratish katta iqtisodiy samara beradi. Bu bo'limning faoliyatini rivojlantirishda quyidagi qulayliklarning yaratilishi zarurligini taqozo etadi:

- neft-gaz korxonalarida yuqori malakali ilmiy-texnik kadrlarni, ya'ni mutaxassislikka doir yangiliklarni yarata olish, uni o'zlashtirish va amalga oshirish qobiliyatlariga ega mutaxassislarni tanlov asosida jalb etish;

- jalb etilgan kadrlarga ularni qoniqtiradigan darajada moddiy va ijtimoiy shart-sharoitlar yaratish;

- xalqaro neft-gaz kompaniyali bilan innovatsiyalarni rivojlantirishda hamkorlikni yo'lga qo'yishni kuchaytirishni davlat tomonidan qo'llab-quvvatlash.

Ushbu amalga oshiriladigan faoliyat respublikamizning iqtisodiyotini barqaror rivojlantirishda katta ahamiyatga ega bo'lgan neft-gaz korxonalarini faoliyatlarining quyidagi iqtisodiy mexanizmlarini ishga soladi:

- neft-gaz korxonalaridagi mavjud texnologiyalarni yuqori modernizatsiya qilish uchun qulay imkoniyatlar yaratiladi;

- real sektorlardagi investitsiya oqimlarini samarali o'zlashtiriladi;

- neft-gaz korxonalarini yuqori darajada iqtisodiy rivojlanadi;

- sanoat korxonalarining ishlab chiqarish faoliyati natijasida tabiiy muhitga ko'rsatayotgan zararning oldi olinadi yoxud kamaytiriladi;

- mamlakatimizdagi sanoat tarmoqlarining import ulushini kamaytirish barobarida eksport ulushini ko'paytiradi.

Iqtisodiyotni diversifikatsiyalash sharoitida respublikada investitsiya-innovatsiya milliy Dasturi yagona maqsadga yo'naltirilgan holda, izchillik bilan amalga oshirilmoqda. Mazkur Dasturda yaqin yillarga mo'ljallangan ustuvor va strategik ahamiyatga ega loyihalar belgilangan bo'lib, Dastur iqtisodiyotning yoqilg'i-energetika, mashinasozlik, tog'-konchilik, kimyo, yengil sanoat hamda qishloq xo'jaligi mahsulotini qayta ishlash sohasi kabi deyarli barcha sohalarini qamrab olgan.

Neft-gaz sohasida hali amalga oshirilishi zarur bo'lgan vazifalar ko'p. Jumladan, iqtisodiyotni diversifikatsiyalash sharoitida innovatsiya loyihalarini moliyalashtirish mexanizmini takomillashtirishni taqozo etadi.

Iqtisodiyotni diversifikatsiyalash sharoitida innovatsion faoliyat markazlashtirilgan va markazlashtirilmagan turda moliyalashtiriladi.

Birinchi usulda pul mablag'lari, davlat byudjeti, ilmiy-texnik rivojlanish davlat Dasturiga kiritilgan loyihalarni maqsadli moliyalashtirish amalga oshiriladi:

- tanlov ishlarini bajarish bo'yicha jamg'armalar;

- muayyan loyiha uchun ajratilgan va qaytarilishi kutilmaydigan grantlar hamda subsidiyalar;

- hokimiyatlar va boshqaruv organlari maxsus buyurtmalarini moliyalashtirish;

- davlat banklarining kreditlari hisobidan taqdim etiladi.

Moliyalashtirishning markazlashtirilmagan usuli korxonalarining xususiy mablag'lari, xorijiy investorlar, xususiy shaxslar, maxsus moliya yoki hayriya jamg'armalari hamda kredit mablag'laridan foydalanishga asoslangan. Masalan, AQSHda sanoat kompaniyalari va banklari universitetlar, kollejlari, federal hukumat idoralari hamda mahalliy boshqaruv organlari, sohalar va ularning uyushmalari, xususiy shaxslar ilmiy jamg'armalarini tashkil qilishda faol qatnashadilar.

O'zbekistonning Davlat investitsiya siyosati birinchi navbatda iqtisodiyotda tuzilmaviy o'zgarishlarni chuqurlashtirish, korxonalar investitsiya faoliyatini jadallashtirish hamda chet el investitsiyalarini keng miqyosda jalb qilish, shuningdek, investitsiya loyihalari tanlovi asosida ijtimoiy masalalarni hal etishga yo'naltirilgandir.

Rivojlangan bozor iqtisodiyotiga ega mamlakatlar tajribasiga ko'ra, innovatsiya korxonalarini uchun respublikada qabul qilingan hamda iqtisodiyotning ustuvor sohalarida amal qilayotgan barcha imtiyozlarni qo'llash maqsadga muvofiqdir. Bundan tashqari, ilmiy izlanishlarni bajarayotgan innovatsiya korxonalarini tadqiqot ishlari uchun ilmiy-texnik asbob-uskunalar sotib olgan yilning o'zidayoq, 50 foizli amortizatsiya huquqiga, qolgan asosiy mablag'lar hisobidan esa jadallashgan amortizatsiya huquqiga ega bo'lishlari lozim.

Shunday qilib, innovatsiya va investitsiya siyosatining asosiy vazifalari:

- iqtisodiy faoliyatda barqarorlikning ta'minlanishi (soliqlar, foiz stavkalari, amortizatsiya me'yorlari);

- ustuvor sohalarida salohiyatli, istiqbolga ega korxonalarini qo'llab-quvvatlash hamda ichki va tashqi investitsiyalarni ishlab chiqarish sohalariga jalb qilishdan iborat bo'lishi zarur.

Neft-gaz korxonalarida foydalanadigan texnologik asbob-uskunalarining normativ-texnik hujjatlarini tarmoqni rivojlantirishning uzoq muddatli konsepsiyasini hisobga olgan holda zamonaviy raqobatbardosh mahsulotlar ishlab chiqarish imkoniyati bo'yicha o'rganish;

• tarmoq ishchi guruhlariga ekspertiza o'tkazish va eng maqbul qarorlar ishlab chiqish uchun korxonalar va xo'jalik birlashmalari mablag'lari hisobiga ixtisoslashtirilgan loyiha institutlari, injiniring va konsalting kompaniyalari, asbob-uskunalar, texnologiyalar, jihozlar va vositalar ishlab chiqaruvchi zavodlarning mutaxassislari va ekspertlarini jalb etish.

Milliy iqtisodiyotni modernizatsiyalashning jahon tajribasi tahlili ko'rsatishicha, mamlakatni modernizatsiyalash uchun dastlab mamlakat

iqtisodiyotini, shu jumladan, neft-gaz sanoatning hozirgi holatini chuqur va konkret baholash lozim.

Yuqorida qayd etilgan tamoyillarda mo'ljallangan strategik vazifalarni amalga oshirish o'rta muddatda quyidagi natijalarga erishish imkonini beradi:

- makroiqtisodiy rivojlanishni boshqariladigan modeli asosida barqaror, yuqori iqtisodiy o'sish sur'atlarini saqlab qolish;

- to'xtovsiz iqtisodiyotni modernizatsiyalash, ishlab chiqarishni texnik va texnologik jihatdan yangilashni amalga oshirish;

- ishlab chiqarish, transport va kommunikatsiya infratuzilmasini barqaror iqtisodiy o'sish va aholini ehtiyojlarini qondirish talablariga muvofiq rivojlantirish;

Yuqorida keltirilgan tahlillardan shuni xulosa qilish mumkinki, bugungi kunda strategik ahamiyatga ega neft-gaz tarmoq korxonalarida eskirgan texnologik asbob-uskunalar va texnologiyalarning salmog'i yuqoriligicha qolmoqda. Bu esa, iqtisodiyotni va uning yetakchi tarmoqlarini modernizatsiya qilish, texnik va texnologik yangilashni jadallashtirish va ko'lamlarini kengaytirish, ishlab chiqarishni diversifikatsiyalash masalasini yanada dolzarb ahamiyat kasb etayotganligidan dalolat beradi. Istiqbolda iqtisodiyotni va uning yetakchi tarmoqlarini modernizatsiya qilish, texnik va texnologik yangilash bo'yicha islohotlarni bosqichma-bosqich amalga oshirish va bu yo'nalishda maxsus dasturlarni tayyorlashni taqazo etadi.

Innovatsion strategiya nazariy va empirik (amaliy) tadqiqotlar olib borishning muhim yo'nalishi bo'lib, uni amalga oshirishda qabul qilgan qarorlar yangiliklardan foydalanish darajasi bo'yicha strategik va moliyaviy samaradorligi o'sib boradi. SHuning uchun rahbariyat yangiliklarni qabul qilishiga ijobiy munosabatda bo'lsa, uni joriy etish ehtimoli yuqori bo'ladi va belgilangan strategik maqsadga erishiladi.

Strategik maqsadga erishishda avval maqsad aniq va to'g'ri ifodalanishi, tashqi omillarning (mavjud imkoniyatlar, xavf-xatar, raqobatchilarning kuchli va zaif tomonlari) tahlillarini aniq olib borish, shundan so'ng innovatsiya strategiyasini tanlash zarur. Hozirgi vaqtda zamonaviy innovatsiya strategiyalardan, ya'ni yuqori samaraga ega bo'lgan hujumkor, mudofaa, imitatsion (o'xshash) strategiyalardan foydalanish korxonalar uchun zarurdir.

Innovatsion faoliyatni, shu jumladan venchur biznesni qo'llab-quvvatlash maqsadida O'zbekiston Respublikasi Fan va texnologiyalarni rivojlantirishni muvofiqlashtirish bo'yicha qo'mita huzurida Innovatsion ilmiy-texnikaviy faoliyatni moliyalashtirish fondi tashkil etilgan. Ushbu fond tomonidan innovatsion loyihalar tanlov asosida saralanib, ularni davlat, shuningdek manfaatdor tomonlarning mablag'lari hisobiga amalga oshirish mexanizmi ishlab chiqilgan. Lekin ushbu mexanizm kichik innovatsion korxonalar faoliyatini rag'batlantirish uchun u qadar mukammal emas. Ekspertlarning fikricha, bu quyidagilar bilan izohlanadi:

-birinchidan, tanlov topshiriqlari yirik, asosan davlat korxonalarining muammolarini hal etishga yo'naltirilgan va bu yo'nalishda kichik biznes sub'ektlarining ishtirok etishini nazarda tutmaydi;

-ikkinchidan, ajratilayotgan mablag'lar chegaralangan va yirik innovatsion loyihalarini amalga oshirish uchun mutlaqo etarli emas;

-uchinchidan, byudjetdan tashqari jalb etilayotgan mablag'lar uchun soliq va boshqa imtiyozlar ko'zda tutilmagan.

O'z navbatida, kichik biznes sub'ektlarining innovatsion salohiyatiga etarlicha baho berilmaydi.

Ta'kidlash joizki, mazkur muammolarni hal etish uchun, quyidagi chora-tadbirlarni amalga oshirish maqsadga muvofiqdir:

-birinchidan, xususi sektorning innovatsion faoliyatini qo'llab-quvvatlashning huquqiy asoslari yanada takomillashtirilishi lozim (bu, yuqorida qayd qilingandek, yangi "Kichik biznes va xususi tadbirkorlik to'g'risida"gi Qonunda o'z ifodasini topib, mustahkamlab qo'yilishi lozim;

-ikkinchidan, ishbilarmon muhitni (sertifikatsiyalashni, standartlashni, eksport-import operatsiyalarini yanada soddalashtirish) takomillashtirish lozim;

-uchinchidan, kichik biznes sub'ektlarini qo'llab-quvvatlashning moliyaviy mexanizmlarini joriy etish (innovatsiya sohalaridagi kichik biznes sub'ektlarini qo'llab-quvvatlash fondini tashkil etish, qo'shimcha soliq imtiyozlarini berish, byudjet mablag'lari hisobiga moliyaviy lizingni joriy etish va hokazolar);

-to'rtinchidan, innovatsion infratuzilmalarni (texnoparklar, biznes inkubatorlari, innovatsion-texnikaviy markazlarni) rivojlantirish va h.k.

Bizning mamlakatda bugungi kunda neft-gaz korxonalarida innovatsiyalarni qo'llash darajasini oshirish talab etiladi. Buning uchun davlat siyosatida innovatsiyalarni joriy etishga yo'naltirilgan chora-tadbirlar ustuvorlik qilmoqda. Buning uchun uning motivatsiyasi yaxshi yo'lga qo'yilmoqda. Eng muhimi mamlakatimizda huquqiy, iqtisodiy va tashkiliy baza tobora takomillashib bormoqda. Shuning uchun korxonalarda innovatsion faoliyat motivatsiyasiga jiddiy e'tibor berilmoqda. Ammo ba'zi korxonalarda hamon innovatsion faoliyat motivatsiyasining muammolari haqida so'z yuritish mumkin, aniqrog'i ayrim korxonalarni innovatsiyalarni qo'llash jarayonlari juda sust.

Xulosa qilib aytganda, innovatsion strategiyalarini to'g'ri va oqilona tanlash korxonaning iqtisodiy samaradorligini oshiradi, shu bilan birga eksport potensialini ko'taradi va raqobatbardoshligini mustahkamlaydi.

## КЛАСТЕРЛАРНИ ЯРАТИШНИНГ АСОСИЙ ШАРТ-ШАРОИТЛАРИ

Ф.М. Рахматуллаева  
БухДУ, доцент, и.ф.н.  
Шахло Насриддинова  
БухДУ, талаба

Кластер рақобатбардошликни ошириш ва минтақа ривожланиши учун ижобий ўзига хос муҳит ярата оладиган тизимдир. Бундай тизим бир қатор ўзига хос белгиларга эга бўлиб, асосийларидан бири хўжалик юритувчи субъектларнинг географик жihatдан яқин жойлашгани ҳисобланади. Туризм бизнесининг хусусиятлари ҳозирги кунда кластер ёндашувининг долзарблигини оширади, чунки туризм соҳасига тармоқлараро алоқаларнинг кенг диапазони, асосан кичик бизнеснинг иштироки, туристик маҳсулотнинг номоддий характери, ва бу маҳсулотни ишлаб чиқарувчилар ва истеъмолчилар томонидан турлича қабул қилиниши ҳосдир. Кластернинг шаклланиши ва фаолият юритишининг барча умумий қонуниятлари туризм соҳасида ўз аксини топади. Бу кластерга кирувчи корхоналар ўратсидаги ўзаро алоқаларда, коопреация ва рақобат уйғунлигида, уларнинг давлат ва хусусий сектор шерикчилиги асосида фаолият юритишида намоён бўлади.

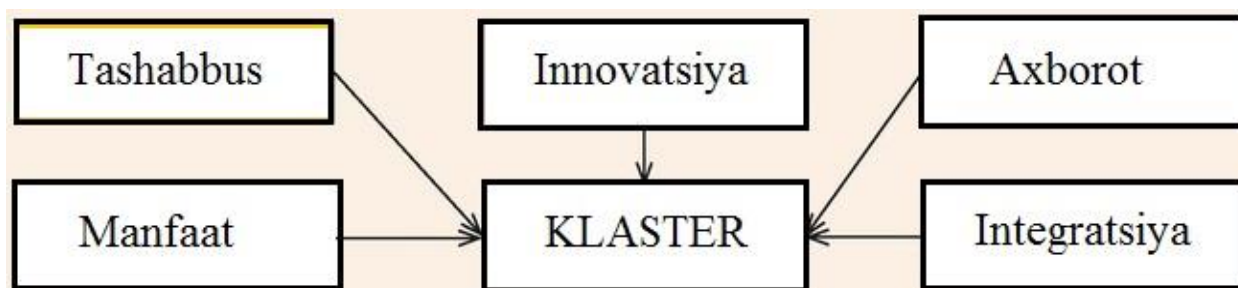

1-расм. Кластерларни яратишнинг асосий шарт-шароитлари<sup>1</sup>

Кластер муваффақиятли ва самарали тузилма сифатида шаклланиши учун қуйидаги шарт-шароитлар (1-расм) зарурдир:

1. Ташаббус – тадбиркорлар, ҳокимият вакиллари, жамоат ташкилотлари, таълим муассасаларидан ташаббускор ва ҳокимиятга эга кишилар ўзининг обрў-эътибори, ақли, ташкилотчилик қобилиятлари ва билими билан кластерларнинг унинг аъзолари ва минтақа учун манфаатли эканлигига қизиқтириши ва ишботлаши;

<sup>1</sup> Войнаренко М.П. Кластерные модели объединения предприятий в Украине // Экономическое возрождение России / М.П. Войнаренко. - 2007. - №4.



2. Инновация – ишлаб чиқариш, сотиш, бошқарув, молиялаштиришни ташкил этишдаги янги технологиялар рақобат курашида янги имкониятларни тақдим этади
3. Ахборот – эркинлик, шаффофлик, билимлар алмашинуви, маълумотлар базаси ва веб-саҳифаларнинг яратилиши маҳсулот, малакали ишчи кучи, меҳнат воситалари билан таъминлаш бозорларига йўл очиб беради
4. Интеграция – корхоналарнинг тармоқ ва ҳудуд даражасида, фан ва ҳокимият органларининг қўллаб-қувватлаши орқали ҳамкорликнинг янги технологияларини қўллашни кўзда тутади
5. Манфаат – тадбиркорлик ёки жамоат тузилмаси ҳаёт фаолиятининг асосий шартини таъминлайди, яъни кластер иштирокчилари қизиқишининг мавжудлиги ва уларнинг иқтисодий нафга эришишини кўзда тутади.

### 1-жадвал

#### Туристтик кластер иштирокчиларининг манфаатлари тизими

Туристтик кластер иштирокчиси	Иштирокчи манфаатлари
Минтақадаги маҳаллий ҳокимият	<ul style="list-style-type: none"> <li>- бюджетга солиқ тушумларининг ошиши (солиқ тўловчилар сони ва солиқ солинадиган базанинг ўсиши);</li> <li>- давлат ва хусусий сектор шерикчилиги тамойиллари асосида бизнес билан ҳамкорликнинг янги шакллари юзга келиши;</li> <li>- минтақадаги иқтисодий ўсишни диверсификация қилишнинг реал шарт-шароитларининг пайдо бўлиши;</li> <li>- минтақа туризм соҳасидаги ижтимоий-иқтисодий жараёнларни самарали бошқариш имконияти</li> </ul>
Тадбиркорлик сектори	<ul style="list-style-type: none"> <li>- тадбиркорлик секторида янги хўжалик юритувчи субъектларнинг пайдо бўлиши;</li> <li>- тадбиркорлик секторининг рақобат кучлари ва ишбилармонлик фаоллигининг ўсиши;</li> <li>- минтақада ушбу секторнинг ижтимоий масъулиятининг ошиши</li> </ul>
Уй хўжалиги сектори	Минтақа аҳолисининг туристик хизматларга бўлган қондирилган талабининг ўсиши
Туристтик кластернинг барча иштирокчилари	Синергия самараси ва масштаб самарасининг таъминланиши, инновациялар ва инвестицияларни, туризм бизнесининг ижтимоий-иқтисодий самарадорлигининг ўсишини, туризм бизнеси субъектларининг ташқи иқтисодий фаолияти ривожланишини рағбатлантириш.

Кластерлашиш жараёнларида нафақат тадбиркорлик сектори балки иқтисодиётнинг бошқа секторлари ҳам иштирок этадива уларнинг ўзига хос манфаатлари бўлади.

Кластер технологияларининг жорий этилиши тадбиркорлик тузилмалари ишбилармонлик фаоллигининг ўсишига, минтақада инвестиция муҳитининг яхшиланишига, ижтимоий, иқтисодий, информацион ва интеграцион тизимларнинг ривожланишига имкон беради, бу эса тадбиркорликнинг интенсив ривожланишига, инвестицияларни жалб этиш ва ҳудудларни иқтисодий кўтаришга туртки бўлади.

### **КЛАСТЕР НИМА ВА УНИНГ АФЗАЛЛИКЛАРИ.**

**Иқтисодиёт кафедраси катта ўқитувчиси**

**Абуллоев Аслиддин Жунайдуллаевич.**

Кейинги йилларда мамлакатимизда халқаро амалиётда синалган ва иқтисодиётни ривожлантиришда муҳим аҳамият касб этувчи бозор муносабатларини ва тажрибаларини ҳатётга татбиқ этишга катта эътибор қаратилмоқда. Шулардан бири кластерлар бўлиб, ҳозирда иқтисодиётимизнинг тўқимачилик ва енгил саноат соҳасида ушбу тузилма фаолиятини йўлга қўйишга киришилмоқда.

Ҳукумат қарорига кўра, 2018 йилда мамлакатда 13та тўқимачилик кластери пайдо бўлиши керак. Ушбу модель пахта хомашёсини етиштириш, дастлабки қайта ишлаш, пахта тозалаш корхоналарида қайта ишлаш ва юқори қўшимча қийматга эга бўлган яқуний тўқимачилик маҳсулотлари ишлаб чиқаришни ўз ичига олган ягона ишлаб чиқариш жараёни ташкил этишни назарда тутди.

Хўш, кластер ўзи нима, унинг қандай афзалликлари бор?

Кўпгина манбаларда ривожланган давлатларнинг тажрибалари барқарор ижтимоий-иқтисодий тараққиётни таъминлашда, инвестицион фаолликни оширишда, рақобатбардош товарлар ишлаб чиқаришда халқаро логистик марказлари, эркин иқтисодий зоналар каби кластерларнинг ўрни ва аҳамияти жуда юқори эканлиги кўрсатилган. Дунёнинг кўпгина мамлакатларида инновацион иқтисодиётни шакллантириш ва бошқаришда кластерлардан фойдаланиш бўйича маълум тажриба тўпланган.

Хорижий ва маҳаллий тадқиқотчиларнинг таҳлилларида “кластер” тушунчасига бир қатор таърифлар берилган.

Кластер – битта соҳага бирлашган ва бир-бири билан узвий алоқада бўлган корхоналар гуруҳи.

Кластер – битта географик ҳудудда жойлашган ва битта тармоқни ташкил қиладиган фирмалар гуруҳи.

Кластер – махсус соҳалар бўйича битта географик ҳудудда фаолият юритаётган, бир-бири билан боғлиқ бўлган ва бир-бирини тўлдирувчи компаниялар, институтлар гуруҳи.

Кластер – горизонтал ва вертикал равишда функционал боғлиқ бўлган фирмалар гуруҳи.

Кластер – жамоавий, хусусий ва ярим жамоавий кўринишда бир-бири билан боғлиқ ва ўзаро бири-бирини тўлдирувчи фирмалар, тадқиқот ва ривожланиш институтлари гуруҳи.

Кластер – тижорат ва нотижорат ташкилотлари гуруҳи бўлиб, у гуруҳда фаолият юритаётган ҳар бир фирманинг рақобатбардошлигини таъминлашга хизмат қилади.

Кластер – ҳудудий концентрациялашувга асосланган ва технологик занжирга боғланган товар ва хом ашё етказиб берувчилар, асосий ишлаб чиқарувчиларни бирлаштирган индустриалашган мажмуа.

Умумий олганда кластерлаштириш бу битта географик ҳудудда концентрациялашган ва маълум бир аниқ вазифани ечишга қаратилган фирмалар гуруҳи бўлиб, улар бир-бири билан узвий алоқадаги, жамоавий рақобатлашувни мустаҳкамлаш мақсадида ишчи кучларини ўзаро бирлаштирувчи жараён дир.

Ҳудудни ривожлантириш учун кластерли тузилмаларни шакллантириш кўшимча иш ўринларини яратиш, маҳаллий бюджет даромадларини ошириш, ваколатларни тақсимлаш, тадбиркорлик тузилмалари билан ўзаро таъсирлашиш, ахборот айирбошлашни жадаллаштириш ва янгиликларни тарғиб этиш, кичик бизнес ва хусусий тадбиркорлик субъектларининг инновацион фаоллигини ҳамда ҳудудлар инновацион жозибадорлигини юксалтириш, ҳудудий иқтисодий диверсификация қилиш каби янги имкониятларни тақдим этади.

Тадбиркорлик тузилмалари учун кластерлар йирик инвестиция лойиҳаларида иштирок этиш, кўшимча даромад олиш, янги бозорларга чиқиш, инновацияларни жорий этиш бўйича харажатларни қисқартириш, инновацион фаолиятни инфратузилмавий таъминлаш, ходимлар малакасини ошириш, кичик корхоналарни инновацион фаолиятга жалб этиш ва пировардида рақобатбардошликни кўтариш омили ҳисобланади. Бунда ҳар бир кластер иштирокчиси бўлган корхона ўз мақсадини кўзлаган ҳолда нафақат ўз хўжалик фаолияти самарадорлиги ва рақобатбардошлигини оширади, балки тадбиркорлик инфратузилмасини шакллантиришга кўмаклашгани ҳолда, ҳудудда фаолият юритаётган турли хилдаги бошқа корхоналарнинг иқтисодий ўсишига ёрдам беради.

Хорижий ва маҳаллий экспертларнинг таъкидлашича, ҳудудий кластерда иштирок этиш фан ва таълим муассасалари учун ҳам жозибадор бўлиши мумкин, чунки бу илмий тадқиқотлар ва ишланмаларни молиялаштириш ҳажмини кўпайтириш, сифатини яхшилаш, илмий тадқиқот ишларининг техник таъминоти даражасини юксалтириш,

инвестициявий ташқи лойиҳаларда иштирок этиш, илмий-педагог кадрлар малакасини оширишнинг янги имкониятларини яратади.

Хорижлик эксперт Майкл Портер ўз тадқиқотларидан келиб чиқиб қайд этишича, кластер стратегиясининг устуворлиги корхона (фирма)лар учун таъминотчиларга, малакавий ходимларга, ахборотларга, хизмат ва таълим марказларига тўғридан-тўғри боғланишлари сабабли меҳнат унумдорлиги ва ишлаб чиқариш самарадорлигини оширишдаги мисли кўрилмаган имкониятлар билан изоҳланади.

Бундан ташқари, кластер тизимида таълим ва илмий-тадқиқот марказлари янги илмий-услубий ишланмаларни яратиш, уларни қисқа муддатда синовдан ўтказиш, ишлаб чиқариш ва илмий изланишлардаги ходимлар ҳамда мутахассислар меҳнатларини кўпроқ рағбатлантириш, янги товарларни ихтиро қилиш учун шароит пайдо бўлади. Кластерлаштиришга корхоналар инновацион фаолиятини тезлаштириш асосида рақобатбардошликни оширувчи, рақобатнинг кучли таъсирига қарши туриш жараёнидаги талабларга тўла жавоб берувчи тузилма сифатида баҳо берилади.

Таҳлилчиларнинг яна бир фикрига кўра, юқори рақобатлашув кўрсаткичларига эга бўлган компания ўз ютуғи орқали атрофдаги иқтисодий субъектларга, яъни истеъмолчилар, хом ашё етказиб берувчилар ва рақобатчиларга ижобий таъсирини ўтказди. Атрофдагиларнинг кучайиши эса компаниянинг рақобатбардошликни янада кўтаришига олиб келади. Айти шундай шароит кластерлар ривожланган ҳудудда яққол намоён бўлади.

## **INNOVATION KLASTERLAR VA ULARNING IQTISODIYOTDAGI AҲAMIYATI**

**BuxDU katta o`qituvchisi Boltaeva SH.B.**

Fan va ta'limning ishlab chiqarish bilan uyg'unligi barcha sohalarda taraqqiyotni ta'minlaydi. Bu borada tabiiyki, fan, ta'lim va ishlab chiqarishning integratsiyasi muhim va dolzarb vazifa. Bu esa o'z-o'zidan innovatsion klasterga yo'l ochadi. Davlatimiz rahbari Shavkat Mirziyoyev 2017 yil 10-11 mart va 2018 yil 16-17 fevral kunlari xalq bilan muloqot qilish hamda joylarda amalga oshirilayotgan islohotlar bilan tanishib, Buxoro viloyatiga tashriflari chog'idagi "Paxta va to'qimachilik klasteri" loyihasini tashkil etishni olg'a surdilar. Unda O'zbekistonda klaster tizimi asosida ishlab chiqarishni tashkil etishning ilmiy asoslari ko'rsatib berilgan.

Klasterlarni shakllantirishdan maqsad – shahar, tuman va viloyat ichida joylashgan bir hil soha korxonalarini va ular bilan yagona texnologik zanjirda bo'lgan ta'lim, ilmiy, injiniring, konsalting, standartlashtirish, sertifikatlashtirish va boshqa xizmatlarni uyg'unlashtirish – innovatsion ishlab chiqarishni tashkil

etish asosida raqobatbardosh tovarlar yaratishga yo'naltirishdan iboratdir. Prezidentimizning elni farovon, xalqni boy qiluvchi innovatsion g'oyalardan biri – Klaster tizimining mamlakatimizda keng joriy etilayotganidir.

O'zbekiston iqtisodiyoti strukturasi klasterli yondashish birinchi marta 2017-2021 yillarga mo'ljallangan Harakatlar Strategiyasi Dasturi doirasida mamlakat ishlab chiqarish siyosatini takomillashtirish yo'llarini belgilab berish vositasi sifatida qayd qilindi. Jahon davlatlarining o'z iqtisodiyotini rivojlantirishdagi asosiy maqsadi milliy iqtisodiyotining joylarida raqobatbardoshligini oshirish va uning global bozor ulushini yanada orttirishdan iborat.

Ta'kidlab o'tish kerakki, innovatsion klasterlarning rivojlanishi uchun Xitoy tajribasidan foydalanish maqsadga muvofiq bo'ladi. Innovatsion klasterlar: Pekindagi TSin'xua yoki Shanxaydagi Fudon', universitetlar atrofida, shuningdek mahalliy hokimiyatlar tomonidan biznes-inkubator sifatida yaratilgan maxsus ilmiy-tekshirish va ilmiy-texnik parklar atrofida paydo bo'lishadi. Bu klasterlar hukumat grantlarini, xitoy venchur kapitalini, xitoylik va chet ellik (asosan Evropa va AQSHda ta'lim olgan xitoyliklar) eng yaxshi mutaxassislarni o'ziga jalb qiladi.

Globallashuv va o'sib borayotgan xalqaro raqobat sharoitlarida klasterlashtirishni Hindiston, Indoneziya, Malayziya, Meksika, Nigeriya, Chili va boshqa davlatlarda, shuningdek, arab mamlakatlarida (Marokash, Iordaniya, Suriya, Livan, Misr, Saudiya Arabistoni, Birlashgan Arab Amirliklari va boshqalar) kuzatishimiz mumkin.

Evropa ittifoqi mamlakatlari va AQSHda bu strategiya keng qo'llanilmoqda. Klasterlar soni Buyuk Britaniyada 168 ta, Gollandiyada 20 ta, Germaniyada 32 ta, AQSHda 380 ta, Daniyada 34 ta, Frantsiyada 96 ta, Italiyada 206 ta, Finlyandiyada 9 ta, Hindistonda 106 tani tashkil etadi. Daniya, Finlyandiya, Shvetsiya sanoatini klasterlar to'la egallagan.

Italiyada sanoat klasterlari hissasiga ish bilan band axolining 43 foiz, milliy eksport hajmining 30 foizdan ko'prog'i to'g'ri kelmoqda. Klaster tuzilmalari Shveysariya, Avstriya, Italiya, Daniya, Hindiston, Koreya, Pokiston, Xitoy va Turkiya davlatlari engil sanoatida, Germaniyada kimyo va mashinasozlik, Frantsiyada oziq-ovqat va kosmetika sanoatlarida muvaffaqiyatli ishlaymoqda.

Klasterlarni shakllantirish jarayoni Janubiy-sharqiy Osiyo, Xitoy, Singapur, Yaponiya va boshqa mamlakatlarda faollashib bormoqda.

Innovatsion klaster strategiyasi quyidagi turlarga ajratiladi

1. Hujum strategiyasi – bu strategiya tadbirkorlik raqobatchiligi printsiplariga ega bo'lgan firmalar uchun mo'ljallangan. U ko'pincha kichik innovatsion firmalar uchun taalluqli
2. Himoya strategiyasi – firmaning raqobat printsiplarini saqlab qolish. Bunday strategiya jadal ilmiy-tadqiqot ishlarini talab etadi
3. Immitatsion strategiyasi – (immitatsiya – hayotda bo'ladigan voqealarni simvollar orqali ifodalash). Bu strategiya kuchli bozor va texnologik

holatlarga ega bo'lgan firmalarga taalluqli. U yoki bu yangiliklarni birinchi marta o'zlashtirmayotgan firmalar tomonidan qo'llaniladi.

Innovatsion klasterlarni tashkil etish, axborot xaritasini tuzish bilan belgilanadi. Innovatsion klasterlarda barcha tuzilmaning mohiyatini markazlashtirish va aniqlash uchun qandaydir biror asosiy omil atrofida g'oyalarni yig'ish maqsadga muvofiqdir.

## **МИНТАҚАЛАРДА ИННОВАЦИОН ЖАРАЁНЛАРИНИ БАҲОЛАШДА ТАЪЛИМ КЛАСТЕРИ ЁНДОШУВИНИ РИВОЖЛАНТИРИШ ОМИЛЛАРИ**

Иқтисодиёт кафедраси катта ўқитувчиси  
Абуллоев Аслиддин Жунайдуллаевич  
Давлатов Сухроб Сайитжонович

Глобаллашув ҳамда тезкор илмий ва технологик тараққиёт нуқтаи назаридан Минтақаларданинг саноат ишлаб чиқаришида инновацион маҳсулотларни ишлаб чиқариш ва жорий этиш қобилияти уларнинг рақобатбардошлигининг асосий омилларидан бири ҳисобланади. Европа Иттифоқи мамлакатлари Минтақаларда илм-фан соҳасини ривожлантириш ва хизмат кўрсатиш соҳасининг инновацион ривожланиши устувор вазифалар ҳисобланади. Ушбу вазифаларнинг аҳамиятини ҳисобга олган ҳолда, Европа Иттифоқи бир қанча минтақаларни ўз ичига олган технология узатиш ва инновация учун ҳудудий стратегия ва инфратузилмаларни ривожлантириш дастурини ишлаб чиқди. Бунинг учун ҳудудий инновациялар ва технологиялар трансфери стратегиялари ва инфратузилма лойиҳалари деб номланган дастур ишлаб чиқилди.

Мақсад Минтақалардада инновацион жараёнларни ривожлантириш учун мавжуд шарт-шароитларни баҳолаш, инновациялар ва технологияларни узатишни қўллаб-қувватлаш мақсадида уларни амалга оширишга ёрдам берадиган минтақавий стратегиялар, сиёсат ва инфратузилмани шакллантириш ва оптималлаштириш бўйича таклифларни ишлаб чиқишдан иборат. Лойиҳалар инновацион дастурнинг

бюджетдан молиялаштирилади ва унинг эҳтиёжларини ҳисобга олган ҳолда маълум бир минтақага тегишли.<sup>1</sup>

Ҳар бир Европа Иттифоқи мамлакатада тадқиқот ва таълим муассасалари, саноат корхоналари ва бошқа бир қатор хусусиятларни ҳисобга олган ҳолда, минтақаларда инновацион тизимни ривожлантиришга ўз муносабати мавжуд. Европа Иттифоқи мамлакатларининг инновацион сиёсатида муҳим тенденция инновацион ривожланиш соҳаларини шакллантиришда университетларнинг ролини аниқлашдир. Минтақалардани инновацион ривожлантиришни тартибга солиш ва рағбатлантиришни қўллаб-қувватлаш учун давлат бошқарув ва иқтисодий усулларни, ҳудудий молиялаштириш, олий ўқув юртларида асосий ва амалий тадқиқотларни фаол равишда қўллайди. Бу борада маъмурий усулларга қуйидагилар киради: • минтақа ва Минтақалардан инновацион ривожланиш фаолиятининг устувор йўналиши сифатида таълим ва фан соҳаларини ёритиб бериш; - минтақавий бюджетлардан асосий ва амалий тадқиқотлар молиялаштирилиши; - имтиёзли солиққа тортиш механизмларнинг яратилиши; Иқтисодий усуллар қуйидагилардан иборат: • интеллектуал мулкни ҳимоя қилиш ва патент тизимининг самарадорлигини ошириш; • билимга асосланган компанияларни яратиш учун маъмурий талабларни соддалаштириш; • меъёрий-ҳуқуқий базани такомиллаштириш; • илмий ходимларнинг самарадорлигини ошириш; • таълим дастурларининг инновацион йўналишларини кучайтириш; • ҳудудий инновацион тизимда илмий ва ишлаб чиқариш корхоналарини интеграциялашувини рағбатлантириш; • инновацион фаолиятда етакчи олимларни жалб қилиш учун мотивацияни кучайтириш<sup>2</sup>.

Кўпгина хорижий мамлакатларда инновацион сиёсатнинг умумий тенденцияси "ўзаро боғлиқ компанияларнинг географик жихатдан жойлашуви, тайёр маҳсулотлар ва хизматларни етказиб берувчиларнинг ихтисослашган ишлаб чиқарувчилари, тегишли тармоқлар билан шуғулланадиган компаниялар ва уларнинг фаолиятига алоқадор ташкилотлар сифатида тушуниладиган кластер тузилмаларини шакллантиради, бироқ айни пайтда асосий шериклик қўшимча фойда олишдир"<sup>3</sup>. Бундай тузилмаларнинг ишлаши нафақат айрим соҳаларда иқтисодий ўсиш жараёнларини тезлаштиради, балки инновацион фаолият ва минтақанинг рақобатдошлигини оширишга ҳам олиб келади. Синергетик таъсир остида инновацион гуруҳнинг барча иштирокчилари қўшимча имтиёзлар олади. Бундан ташқари, гуруҳлар ичидаги корхоналарнинг тармоқлараро ўзаро ҳамкорлиги бандликни оширишга,

---

<sup>1</sup> Инновационное развитие регионов — зарубежный опыт (организационные и экономические механизмы) / Под. ред. А. П. Лунева, И. Ю. Петровой. — Астрахань: Изд. дом «Астраханский университет», 2009. — 140 с.

<sup>2</sup> Иванов В. В., Петров Б. И., Плетнев К. И. Территории высокой концентрации научно-технического потенциала в странах ЕС. — М.: Сканрус, 2001. — 179 с.

<sup>3</sup> Портер М. Конкуренция / Пер. с англ. — М.: ИД «Вильямс», 2005. — 682 с.

илғор технологияларни кэнгайтиришга ва миллий иқтисодиётга инвестициялар оқимиға ёрдам беради.

Шундай қилиб, хорижий тажрибани ўрганиш натижаларидан келиб чиқиб шуни таъкидлаш жоизки, замонавий юқори технологияли ишлаб чиқариш, фан, таълим ва бошқа тегишли корхоналарини кластер, тармоқ ва бошқа тузилмалар орқали интеграциялашган ва узвий боғланган ҳолда муваффақиятли ривожланиши мумкинлигини тасдиқлайди. Хорижий мамлакатлар иқтисодчилари асосан учта йирик инновацион ривожланиш гуруҳларини ажратиб кўрсатадилар:

- миллий илмий, техник ва инновацион салоҳиятни ривожлантиришнинг етакчи марказлари сифатида йирик шаҳар агломератлари;

- географик жиҳатдан тарқалган тизимлар каби технологик соҳалар;
- фан ва олий таълим марказлари<sup>1</sup>.

Минтақаларда ва бошқа йирик шаҳар агломератсияларини ҳисобга оладиган бўлсак, илмий, техник ва инновацион салоҳият, одатда, марказда эмас, балки асосан саноати ривожланган Минтақаларданинг атрофида жойлашган. Шаҳарнинг маъмурий, бизнес, илмий ва ишлаб чиқариш таркибий қисмларининг ишлаши зарурати йирик шаҳарларнинг илм-фан ва юқори технологиялар билан интеграциялашув жараёнини ривожланишига олиб келди. Шундай қилиб, йирик шаҳар атрофида инновацион ривожланиш ҳудуди шаклланди. Университетларнинг кластерларга кўшилиши минтақани бир вақтнинг ўзида иқтисодиётнинг реал секторларига, таълим ва илмий-тадқиқот соҳаларини ривожлантиришга сарфланадиган харажатлар орқали рақобатбардош афзалликларни таъминлашга имкон беради<sup>2</sup>. Инновацион йўналтирилганлик - бундай кластерларнинг муҳим хусусияти. Шу билан бирга, университетнинг кластер етакчи роли минтақа ва Минтақаларданинг илмий, техникавий, ва инновацион салоҳиятларини тўлиқ амалга ошириш билан боғлиқ. Мисол учун Франциянинг Минтақалардаи кесимида инновацион ривожланиш юқори технологияли технопарклар яратиш орқали амалга оширилади, улар фақат саноатлашган зоналарда эмас, балки иқтисодиётнинг ягона маҳсулотга йўналтирилганлиги ва юқори технологик маҳсулотлар мавжуд бўлган шароитда шаклланиш тажрибаси билан боғлиқ бўлади<sup>3</sup>.

Буюк Британияда анъанавий равишда инновацион фаолиятнинг ташкилий шакллари қуйидагилардир: университетлар ва техника институтлари, давлат илмий-тадқиқот марказлари ва саноат

---

<sup>1</sup> Иванов В. В., Петров Б. И., Плетнев К. И. Территории высокой концентрации научно-технического потенциала в странах ЕС. — М.: Сканрус, 2001. — 179 с.

<sup>2</sup> Борисов И. И., Рисин И. Е., Трещевский Ю. И. Стратегия интеграции университета в точки роста региона // Университетское управление: практика и анализ, 2003, № 1(24). С. 9—16.

<sup>3</sup> . Иванов В. В., Петров Б. И., Плетнев К. И. Территории высокой концентрации научно-технического потенциала в странах ЕС. — М.: Сканрус, 2001. — 179 с



лабораториялари, корпорациялар ва фирмаларнинг илмий-тадқиқот институтлари ва лабораториялари ҳисобланади.

### 1-жадвал.

#### Минтақа ва ҳудудий инновацияларни ривожлантиришда университетларнинг ўрни<sup>1</sup>.

Давлат	Етакчи университетлар	Инновацион ривожланиш Минтақалардан
<b>Мэгаполислар ва йирик шаҳар агломератлари</b>		
Франция	17 университет (Франция университетларининг 30 фоизи). Сорбон университети мажмуаси	Иль-де-Франс вилояти (Париж).
Германия	Мюнхен университети	Бавария вилояти
Япония	50 дан ортиқ олий таълим муассасалари, Токио, Васеда, Кейо университетлари ва бошқалар.	Токио агломерати
Хитой	Пекин миллий университети, Синьхуа университети ва бошқалар.	Пекин агломерати
Жанубий Корея	Сеул миллий университети, Фан ва технологиялар Поханг университети ва бошқалар.	Сеул агломерати (Поханг технопарки)
<b>Географик жиҳатдан тақсимланган технологик минтақалар ва тизимлар</b>		
АҚШ	Стенфорд, Беркли, Гарвард университетлари, Массачусетс технологик университети	Силикон водийси "Бостон йўл харитаси128"
Германия	Бремендаги Фидрих техника университети, Саарбрюкендаги техника университети	Карлсруэ технология ҳудуди Саарланд ерлари
Швеция	Мальмё, Упсала, Айдюон университетлари	Биотехнология ва телекоммуникация кластери, Айдюон илмий парки
Финландия	Оулу университети	Оулу ҳудуди (Nokia кластери)
Япония	Оита ва Ҳоккайдо университетлари	Оита ва Ҳоккайдо хокимлиги
Тайвань	Миллий Тайвань университети, Цзао Тунг ва Тинхуа университетлари	Хсинчу илмий парки
Ҳиндистон	Бангалор ва Мадрас университети	Карнаток ва Тамилнад вилоятлари
<b>Ҳудудий (муниципал) илмий ва таълим марказлари</b>		
Буюк Британия	Кембриж ва Оксфорд университетлари	Кембридж ва Оксфорд Минтақалардаи
Жанубий Корея	Чунганам миллий университети, Корея фан ва технология институти, Пейчей Ууниверситети	Тэджон (Даедук водийси)
Япония	Цукуба университети	Цукуба илмий маркази

<sup>1</sup> Инновационное развитие регионов — зарубежный опыт (организационные и экономические механизмы) / Под. ред. А. П. Лунева, И. Ю. Петровой. — Астрахань: Изд. дом «Астраханский университет», 2009. — 140 с.

Бундан ташқари, саноат ва ишлаб чиқариш турлари бўйича тадқиқот уюшмалари мавжуд бўлиб, уларнинг аксарияти вилоят (туманлар)да жойлашган. Буюк Британияда "Фан ва инновациялар стратегияси" давлат дастурига мувофиқ университетлар ва бизнес ўртасидаги ҳамкорликни кенгайтиришга, илғор технологияларни тижоратлаштиришга, илмийтехникавий базани такомиллаштиришга ёрдам берди<sup>1</sup>.

Финляндияда 20 та олий таълим муассасаси асосида шаҳар ҳокимияти 22 та технопаркни ташкил этди, уларнинг аксарияти вилоят ҳокимиятига тегишли. Охириги йиллар мобайнида илмий-техника паркларида жами 1600 та инновацион компаниялар фаолият юритмоқда, улар орасида 32 минг нафар мутахассис ва олимлар ишлайди. Технологик парklar фаолиятини баҳолашнинг сосий мезонларидан бири - янги юқори технологияли корхоналар ва ташкилотларни билимга асосланган иқтисодий фаолиятга жалб қилиш. Дунёнинг етакчи ва бошқа мамлакатларидаги инновацион фаолиятни ривожлантиришда университетларнинг ўрни қуйидаги жадвалда келтирилган.

Ушбу жадвал маълумотлари асосида, ривожланган мамлакатларнинг етакчи университетлари негизида ва минтақавий инновацион ривожланишга ҳисса қўшадиган турли хил тузилмалар шакллантирилганлиги кўриш мумкин. Таълим кластерининг илмий ва ўқув фаолиятдаги афзалликлари қуйидагилардан иборат: - университетларнинг таълим хизматлари халқаро бозорига йўналтирилганлигини кучайтириш; - таълим муассасалари ўртасидаги ҳамкорликни ривожлантириш, тажриба алмашиш, ягона ахборот майдонини яратиш; - илмий мактабларни, меҳнатни, ахборотни, интеллектуал ресурсларни бирлаштириш ва иқтисодий, таълим, технологик ва ижтимоий аҳамиятга молик йирик инновацион дастурлар ва лойиҳаларни амалга ошириш қобилияти; - инновациялар, илмий ҳамкорлик, университетларни янада имкониятларини кенгайтириш асосида фан ва амалиёт синтезини мустаҳкамлаш учун қулай шарт-шароитлар яратиш; - юқори малакали инсон ресурсларидан фойдаланиш; - умумий ахборот маконини яратиш, тажриба алмашиш; - илмий-амалий компонент билан мустаҳкамланган таълим хизматларини тақдим этишдир.

Хулоса қилиб шуни таъкидлаш мумкинки, Минтақаларда таълим кластерларини шакллантириш таълим соҳасидаги хизматларни тақдим этиш учун йирик марказларни жалб этган ҳолда турли соҳаларда илғор илмий тадқиқотларни ва инновацион ишланмаларни шакллантиришга ёрдам беради.

---

<sup>1</sup> Инновационное развитие регионов — зарубежный опыт (организационные и экономические механизмы) / Под. ред. А. П. Лунова, И. Ю. Петровой. — Астрахань: Изд. дом «Астраханский университет», 2009. — 140 с.

## **ФОРМИРОВАНИЕ КЛАСТЕРЫ В АПК: ТЕОРИЯ, ПРОБЛЕМЫ И ПЕРСПЕКТИВЫ**

З.А.Кайимова- Ст. преподаватель кафедры «Экономика»,  
Факультета Туризм, БухГУ

В период осуществления экономических реформ в стране сельхозпредприятия лишились государственной поддержки, низких цен на материальные ресурсы, столкнулись с массовой закупкой сельхозпродукции недобросовестными перекупщиками, отсутствием какой либо приемлемой рыночной инфраструктуры. Многие сельхозпредприятия лишились возможности осуществлять расширенное воспроизводство и окончательно утратили инвестиционную привлекательность. В итоге снизилось качество отечественной агропродукции. Трудности производителей по цепочке вызвали затруднения у перерабатывающих предприятий, так как они столкнулись с недостатком сырья в сочетании с его невысоким качеством. В итоге они стали рассматривать возможности интеграции для объединения процессов производства сырья и конечной продукции, а также привлечения дополнительных инвестиций. Одним из перспективных вариантов такого рода интеграции в последние 5 лет в нашей стране является агропромышленный кластер. Его можно определить как территориальное сочетание субъектов рынка, которых объединяет производственнобытовая деятельность на конкурентных началах для повышения конкурентоспособности продукции и формирования привлекательности в качестве объекта инвестирования.

При этом возникает синергетический эффект от совместных усилий всех субъектов кластера. Создание агрокластера в продуктовой подотрасли АПК преследует цели удержания и увеличения доли на рынке, освоения рыночных ниш на соседних с конкурентом территорий. Основной признак кластера – это сочетание обязательной конкуренции, интеграции, инвестиционной ориентированности на географически определенной местности для получения регионального синергетического эффекта за счет сокращения транзакционных издержек.

Сосредоточение производства сельхозпродукции, ее переработки, выпуска готовой продукции, реализации, получение доходов, достаточных для расширенного воспроизводства в границах крупного интегрированного рыночного субъекта (кластера) дает возможность регулировать конъюнктуру рынка на региональном и межрегиональном уровнях, полностью использовать конкурентные преимущества, обеспечить себе конкурентоспособность на оптовых продовольственных рынках. Специфической особенностью формирования агрокластеров в Узбекистане становится интеграция субъектов вокруг динамично развивающегося перерабатывающего предприятия. Потерявшие финансовую самостоятельность сельхозпредприятия для своего самосохранения

переходят в подчинение к такому предприятию. Видный экономист-географ 1920-40 гг. Н.Н.Колосовский еще в 1927 году в журнале «Плановое хозяйство» писал о том, что исходными позициями для создания комбинатов (т.е. в современном понимании – кластероподобных структур) являются природные, трудовые, энергетические ресурсы определенной территории. Этот подход Колосовский Н.Н. применил к сельскому хозяйству: «комбинирование общественного земледелия можно производить с другими видами сельского хозяйства, далее с переработкой продукции сельского хозяйства, и наконец, с разного рода промышленностью. Если это так, то руководящие начала для комбинирования... будут верны и для сельскохозяйственно-промышленного производства».

Таким образом, еще в далеких 1920-х годах рассматривалась возможность образования в сельском хозяйстве структур, подобных кластерам. В этот же период появляется идея создания аграрно-индустриальных комбинатов (автор – Я.П.Никулихин). Он исследовал процессы взаимодействия колхозов и совхозов с машиннотракторными станциями, перерабатывающими и обслуживающими предприятиями.

Законодательные и методические основы кластерного развития экономики, доказавшего высокую эффективность во всех экономически развитых странах мира, в нашей стране пока находятся на первоначальной стадии формирования. И если в некоторых высокотехнологичных отраслях российской промышленности использование международного опыта кластеризации возможно и где-то уже активно применяются, то относительно отечественного АПК применение этого опыта пока ограничено, так как он имеет существенные специфические характеристики.

Кластер традиционно рассматривается как важный носитель знаний, который генерирует открытые инновации, создает новые идеи и обеспечивает их распространение в сетях сотрудничества. Поэтому формирование кластерных взаимодействий предполагает, прежде всего, формирование институтов, способствующих инновационному развитию аграрной сферы. Таким институтом, в частности, выступает агротехнопарк, представляющий собой комплексный инфраструктурный объект инновационной деятельности, ориентированный на интеграцию интеллектуального потенциала аграрной науки, осуществляющий свою деятельность по всем циклам инновационного процесса: разработка наукоемкой научно-технической продукции, ее испытания, освоение производством и широкомасштабная реализация. Агротехнопарк – это многопрофильная инновационная структура, ориентированная на

интеграцию интеллектуального потенциала аграрной науки и создание условий для продвижения в агропромышленный сектор региона современных научных идей, технологий, методов управления.

Межрегиональное и внутрирегиональное сотрудничество будет существенно обогащать именно кластерный подход, так как для бизнеса он является гарантом конкурентоспособности в долгосрочной перспективе. Кластерный подход может быть достаточно эффективным при выстраивании траектории развития аграрного сектора на региональном и районном уровнях.

Взаимосвязь различных производственных структур посредством формирования устойчивых вертикальных и горизонтальных связей, использование современных информационных технологий, инновационных подходов, потенциала и принципов партнерства государства и частного бизнеса, позволит российскому АПК достичь конкурентного уровня развития производства. АПК пригодно для применения кластерных технологий, об этом говорит и зарубежный опыт, например винодельческий кластер в штате Калифорния в США, винно-коньячный кластер во Франции, молочный кластер в Дании, сыродельческий кластер в Швейцарии, зерновые кластеры в Канаде и США.

Кластерный подход обеспечил ускорение развитию стран с развитой экономикой, позволил им мобилизовать еще один ресурс организации территориальных пространств, еще более повысил их конкурентоспособность. Мировая практика показывает, что использование кластерного подхода является перспективным направлением инновационной предпринимательской деятельности. Еще в 1997 году в Декларации об укреплении экономического сотрудничества в Европе в качестве одного из наиболее актуальных направлений европейской интеграции обозначено формирование новых производственных систем на базе кластеров. Евросоюз рассматривает кластерный подход как главный инструмент повышения конкурентоспособности целых регионов, отраслей, повышения инновационного потенциала в будущем. При оценке возможности применения кластерных технологий в развитии АПК российских регионов (в силу их специфичности), должен быть обязательно применен системный подход. Нужно выявить потенциальные кластерные структуры, дать оценку их экономическому состоянию и оценить их перспективы функционирования. Многие отечественные ученые склоняются к многоэтапной схеме исследования региональных агрокластеров: на первом этапе дается оценка значимости отраслей АПК региона на межрегиональном и национальном уровнях. Если такие отрасли выявлены, то это подтверждает факт наличия уникальных конкурентных преимуществ региона в определенных сферах и это позволяет

гипотетически предположить существование кластера в региональных АПК (например, в Бухаре – агропромышленный кластер).

На втором этапе анализируются общие тенденции развития АПК региона. С точки зрения применимости кластерных технологий перспективными являются те подотрасли АПК, где наблюдается ежегодный рост производства или же стабильность объёма выпуска, нормальная рентабельность, существенные объёмы поставок в другие регионы страны. На третьем этапе выявляются так называемые ядерные предприятия кластера – лидеры конкретных отраслей. В расчет берутся как количественные показатели (значительные объёмы выпуска в целом, большие объёмы экспортных поставок), так и качественные (продуктивность животных, урожайность сельхозкультур).

Одним из принципиальных отличий кластера от других интеграционных форм объединения рыночных субъектов является обязательная конкуренция между ними. Потому одним из важнейших признаков принадлежности предприятия к одному кластеру является общее для них конкурентное поле – каждый участник кластера – это полноценный игрок, который работает по выбранной им организационно-правовой форме. Другими признаками принадлежности к определенному кластеру являются использование общей рыночной инфраструктуры (кредитных институтов, информационно-консультационных служб, аудиторских фирм и т.д.), наличие общих деловых партнеров, совместные научные исследования, одни и те же источники подготовки специальных кадров.

На четвертом этапе анализируются горизонтальные и вертикальные взаимосвязи ядерных предприятий кластера. Главные цели этого анализа – определение конкретных пространственных границ размещения кластера, определение качества (прочности) взаимосвязи между участниками кластера. На пятом этапе на карте отображаются реальные границы кластера. Картографическая основа должна содержать не только географические сведения, но и ресурсное состояние охваченной кластером территории. На шестом этапе проводится комплексный анализ конкурентных преимуществ кластера, так называемый SWOT-анализ сильных и слабых сторон, это позволит подготовить конкретные управленческие решения. На заключительном седьмом этапе разрабатываются меры по реализации стратегий кластерного развития АПК региона.

Следует отметить, что государственные органы власти должны взвешено подходить к использованию кластерных подходов в региональном АПК. Как любая инновация, кластеризация АПК – это достаточно рискованный шаг, обязывающий региональные органы власти брать на себя определенную ответственность. Кластерный подход как любая другая методика, может принести для региональных АПК

существенные результаты, если он вписывается в более широкий контекст региональных стратегий развития экономики. Узбекистан – это страна, где роль государства в регулировании экономических процессов весьма значительна, да и сельское хозяйство не та отрасль, где «невидимая рука» рынка расставит все по своим местам. Сельское хозяйство в очень небольшой степени подтверждено саморегулированию и к нему требуется качественно другое отношение органов власти в повышении конкурентоспособности АПК.

Правительство страны и региональные власти должны взять на себя главную роль. В условиях Узбекистана создание агрокластеров должно основываться на следующих принципах: создание условий для технического перевооружения отрасли и привлечение инвестиций на основе реально действующих коммерческих механизмов; очень активное применение инноваций как в технологиях, так и при управлении, что обязательно обеспечит устойчивое развитие субъектов кластера и их конкурентоспособность на региональном и национальном уровнях. В регионе должен быть благоприятный климат для ведения бизнеса – отсутствие коррумпированности, экономической преступности, заинтересованность властей в легальном ведении бизнеса без использования «теневых» схем.

Кроме того, местные органы власти должны поддерживать агрокластер или своим государственным регулированием, или своим прямым участием в кластере (государственно-частное партнерство). Именно такую политику проводят правительства стран с высокоразвитой экономикой. Например, в Норвегии государство стимулирует сотрудничество между фирмами в кластере «морское хозяйство», в Финляндии в лесопромышленном кластере, в Великобритании в биотехнологическом кластере. 29 марта 2018 года вышел Указ Президента Республики Узбекистан Шавката Мирзиёева «О дополнительных мерах по ускоренному развитию плодоовощеводства в Республике Узбекистан». Один из пунктов данного указа затрагивает тему создания плодоовощных кластеров: «Обеспечить в 2018 году создание в каждом регионе 1-2 плодоовощных кластеров и вовлечение с 2019 года в кластерную форму организации сельскохозяйственного производства всех районов, специализированных на выращивании плодоовощной продукции; предоставить плодоовощным кластерам право самостоятельно принимать решения по размещению посевов сельскохозяйственных культур, определению объемов выращивания продукции, их видов и сортов, применению агротехнологических методов с учетом почвенно-климатических условий и ориентацией на спрос на внутреннем и внешнем рынках, а также заключению договоров контрактации с фермерскими и дехканскими хозяйствами на заготовку производимой ими сельскохозяйственной продукции». Согласно лучшим международным

практикам внедрение плодоовощных кластеров будет иметь положительное влияние на развитие сельского хозяйства.

Одним из перспективных механизмов формирования в проблемных регионах условий для развития кластеров является создание «зон аграрного предпринимательства», которые имели бы явно выраженный региональный характер. В данной связи можно было бы принять соответствующий закон с правом установления налоговых и прочих льгот для иностранного инвестора. Среди основных направлений работы по формированию кластерных взаимосвязей следует также выделить:

1. Развитие инфраструктуры регионального рынка, которое предполагает решение комплекса организационных вопросов, включающих организацию в регионе сети районных и межрайонных оптовых рынков и осуществление контроля за их работой; подготовку проектов по созданию институтов рыночной инфраструктуры; а также обслуживающего и вспомогательного назначения (маркетинговых, консалтинговых, юридических фирм и др.).

2. Информационное обеспечение, которое включает вопросы создания компьютерной сети с банком данных о региональном рынке сельскохозяйственной продукции, сбор и обработку поступающей информации, распространение сведений о наличии продукции, текущих и прогнозируемых ценах, организацию обучения участников кластера основам агробизнеса, маркетинга, биржевой торговли.

3. Комплексные маркетинговые исследования, предполагающие анализ эффективности производства продукции кластеров как источника торговых ресурсов для регионального рынка и определение емкости рынка по видам продукции и их назначению для определения необходимости регулирующего воздействия.

## **МАЛЫЕ ПРЕДПРИЯТИЯ В СИСТЕМЕ КЛАСТЕРОВ**

БухГУ, ст.преп.Гиязова Н.Б.

Студент Ёкубов М.Б.

Малое предпринимательство справедливо рассматривается в качестве одной из важных подсистем экономики региона, решающей важные экономические и социальные задачи. Малые предприятия занимают ведущие позиции в тех сферах, где необходимо гибко и качественно удовлетворять потребности жителей, быстро реагировать на изменения внешней среды. Достаточно высоко социальное значение малого бизнеса, поскольку он смягчает проблему безработицы и социальную напряженность. Сложно переоценить в современных условиях



роль малого инновационного бизнеса, генерирующего новые технологии, разработки и идеи. Поэтому в странах со зрелой рыночной экономикой на малые предприятия приходится большая часть занятости, вклада в макроэкономические показатели и бюджетные доходы.

Вместе с тем, малому бизнесу присущи значительные недостатки и ограничения. В силу небольших размеров, высокой зависимости от изменений внешней среды, малые предприятия подвергаются серьезным рискам, не имеют существенных финансовых, организационных и кадровых ресурсов для своего развития, что ведет к высокому уровню ликвидаций и банкротств.

Модернизация экономики определяет необходимость научного поиска новых подходов к развитию малого предпринимательства во взаимосвязи со стратегией развития территории. Повышению эффективности поддержки малого предпринимательства, а также ее согласованию со стратегическим видением территории будет способствовать использование кластерного подхода. К настоящему моменту в ряде исследований обоснованы возможность существования, потенциал и преимущества кластеров, состоящих из малых предприятий.

Среди основных преимуществ кластера малых предприятий можно выделить повышение эффективности работы участников на базе лучших условий материально-технического снабжения, развитого внутреннего рынка труда, диффузии инноваций, обмена информацией, возможность совместного решения масштабных функциональных и производственных задач, сокращение транзакционных издержек. В рамках кластера существенно повышается экономическая устойчивость малых предприятий, расширяются их возможности по решению логистических, инновационных, кадровых и других задач на основе общих усилий.

Рассматривая преимущества кластерного подхода в системе поддержки малого предпринимательства с учетом стратегических целей территорий, можно выделить следующие преимущества.

1. Кластер малых предприятий обладает гораздо большей устойчивостью к неблагоприятным воздействиям внешней среды, имеет более длительный срок жизни и лучше защищен от рисков. Поэтому поддержка кластера как такового существенно снижает риск безрезультатной траты ограниченных ресурсов по сравнению с поддержкой отдельных субъектов малого предпринимательства. Отдельные малые предприятия могут быстро возникать и исчезать, но кластер, как показывает мировой опыт, является значительно более устойчивым образованием.

2. Отдельные малые предприятия в силу ограниченности ресурсов, компетенций, горизонта принятия решений крайне редко способны существенно влиять на преобразование экономического облика региона. Объединение их в кластеры позволяет добиться эффективного разделения

труда и последующей кооперации, что позволяет производить конкурентоспособную востребованную конечную продукцию.

Большинство традиционно-промышленных, сырьевых регионов Узбекистана, нуждается в диверсификации экономики, т.е. совершенствовании ее структуры путем включения новых видов экономической деятельности с более высоким технологическим уровнем. Создание новых крупных производств нетрадиционного для территории профиля весьма проблематично и маловероятно. Малые предприятия, в свою очередь, занимаются выпуском простейшей продукции и обычно имеют довольно низкий технологический уровень. Поэтому формирование кластеров-товаропроизводителей – наиболее реальный путь диверсификации экономики (соответствующий опыт имеют Италия, Индия и другие страны, где кластеры малых предприятий обеспечивают значительные объемы обрабатывающего производства).

3. Поддержка кластера позволяет минимизировать или исключить ограничения деятельности малых предприятий, связанные с ограниченными финансовыми, кадровыми, организационными ресурсами и компетенциями персонала. В рамках традиционного подхода финансирование, консультации, организационную поддержку приходится предоставлять отдельным предприятиям. Причем рациональный выбор получателей такой поддержки сам по себе представляет отдельную методическую и управленческую проблему. Более рационально предоставлять ресурсы институтам развития кластера и создавать условия для коллективного пользования.

Малые предприятия в составе кластера являются особыми субъектами рынка, которые выступают не как отдельные предприятия, а как элементы объединенной группы предприятий и потому их эффективность оценивается, как с позиции успешности функционирования кластера, так и с позиции входящего в него отдельного малого предприятия.

Кластерный подход к развитию малого предпринимательства в регионе требует определенной корректировки традиционных целей и показателей. Для большинства регионов Узбекистана стратегическую роль кластеров предприятий малого бизнеса можно отразить в следующих целях и показателях (таблица 1).

**Таблица 1.**

**Примерные цели и показатели развития малого и среднего предпринимательства в регионах на основе кластерного подхода**

<b>Цели</b>	<b>Показатели</b>
1. Формирование и развитие зрелых кластеров малых предприятий	1.1. Число кластеров малых предприятий в регионе 1.2. Число кластеров малых предприятий, где сформированы законченные цепочки создания ценности
2. Налаживание выпуска готовой продукции в обрабатывающих производствах	2.1. Общий объем продукции кластера 2.2. Доля инновационной продукции в общем объеме продукции кластера 2.3. Удельный вес малых предприятий в общем объеме производства по виду экономической деятельности «Обрабатывающие производства» 2.4. Общий объем продукции, работ, услуг, произведенных малыми предприятиями по виду экономической деятельности «Обрабатывающие производства»
3. Повышение эффективности и результативности предпринимательской деятельности на новой технико-технологической основе	3.1. Производительность труда на малых предприятиях 3.2. Инвестиции в основной капитал на малых предприятиях 3.3. Средняя фондообеспеченность на малых предприятиях 3.4. Число созданных высокопроизводительных рабочих мест на малых предприятиях
4. Диверсификация экономики территории (региона)	4.1. Удельный вес обрабатывающих производств в промышленном производстве, валовом региональном продукте (ВРП), инвестициях, занятости
5. Специфические стратегические цели отдельных территорий (выход на мировой рынок, реализация инфраструктурных проектов и т.д.)	5.1. Объем продукции малых предприятий, поставляемой на экспорт 5.2. Объем продукции малых предприятий, поставляемых для реализации конкретных проектов, конкретным потребителям и т.д.

Центром кластера чаще всего бывают одна или несколько независимых мощных компаний, между которыми сохраняются конкурентные отношения, что существенно отличает кластер от картеля или финансово-промышленной группы. Кластер предоставляет

исключительно благоприятные условия для развития специализированных производств, в т.ч. вспомогательного, обслуживающего и поддерживающего характера. Кластер дает работу множеству мелких фирм - поставщиков простых комплектующих, соединяя в себе только лучшие предприятия, обладающие международной конкурентоспособностью. В основе процесса образования кластера лежит обмен информацией о потребностях в технике, технологиях и услугах между производителями, поставщиками, покупателями и родственными отраслями. Взаимный обмен информацией ставит в выгодные условия все фирмы кластера в их общей конкурентной борьбе с соперниками, но не снимает их озабоченность о своем собственном положении на рынке. Поэтому наличие внутренней конкуренции между предприятиями кластера может негативно повлиять на обмен информацией. С другой стороны, взаимообмену информацией между фирмами внутри кластера способствует совпадение целей, координация и совместимость интересов горизонтально и вертикально связанных фирм, а также неформальные отношения отдельных специалистов и руководителей, их совместное участие в научных сообществах и ассоциациях, территориальная близость, нормы деловой этики, а так же стремление к установлению длительных и прочных взаимоотношений.

## **AGROKLASTER – IQTISODIY O`SISHNI TA`MINLASHNING MUHIM OMILI.**

Z.A. Qayimova- BuxDU “Iqtisodiyot” kafedrası  
katta o`qituvchisi

Dunyoning rivojlangan mamlakatlarida keng qo`llaniladigan iqtisodiy rivojlanish usullaridan biri – klasterli yondashuvdir. Iqtisodiyotda klaster deganda avvalo, hududiy jihatdan yaqin bo`lgan hamda funktsional jihatdan bir-biri bilan o`zaro bog`liq bo`lgan turli xil subektlar, ya`ni tashkilotlar, ishlab chiqarish hamda xizmat ko`rsatish korxonalari, ilmiy-tadqiqot va ta`lim maskanlarining birlashmasi tushuniladi. Iqtisodiyotni rivojlantirishning klasterli yondashuvi yangicha boshqaruv texnologiyasi bo`lib, ushbu yondashuv nafaqat alohida hudud yoki tarmoq, balki butun mamlakat raqobatbardoshligini oshirish imkoniyatini beradi.

Agrar tarmoqqa innovatsiyalarni keng tatbiq qilish, zaminimizda etishtirilayotgan xom ashyoni o`zimizda qayta ishlashni chuqurlashtirish bugungi zamon talabi hisoblanadi. Zero, qishloq xo`jaligi qanchalik sanoatlashsa, davlatning iqtisodiy va eksport salohiyati shunchalik ortadi, aholi turmush farovonligi yuksaladi. SHu bois O`zbekistonda keyingi paytlarda ilg`or

texnologiyalarga asoslangan infratuzilmani yaratish, qishloq xo`jaligida klaster usulini joriy etishga jiddiy e`tibor qaratilmoqda. Ana shunday innovatsion loyihalardan biri Buxoro viloyatida ro`yobga chiqarilmoqda.

Prezident SHavkat Mirziyoev 31 martda Buxoro viloyatiga tashrifi ushbu yo`nalishda olib borilayotgan ishlarni yuqori baholab, ularni yanada takomillashtirish bo`yicha qimmatli taklif va tavsiyalar berdi. Qayd etish lozimki, davlat rahbarining 2016 yil 21 dekabrda "2017- 2019 yillarda to`qimachilik va tikuv-trikotaj sanoatini yanada rivojlantirish chora-tadbirlari dasturi to`g`risida"gi qarori ijrosi doirasida aynan ushbu hududda "BCT Cluster" xorij korxonasi tashkil etildi. Buning uchun 123,1 million AQSH dollarilik investitsiya yo`naltirilib, dunyoning etakchi davlatlarida ishlab chiqarilgan zamonaviy, kalava, uni bo`yash va to`quv-trikotaj fabrikalari tashkil etiladi.

CHunki loyihaga ko`ra, mazkur klaster tizimida jami sakkizta kompaniya faoliyati yo`lga qo`yiladi. Paxta ekish agrokompleksi, paxtani qayta ishlash va tozalash zavodi, beshta fabrikani o`z ichiga olgan to`qimachilik majmuasi, yog`- moy zavodi, 12 ming bosh qoramol parvarishlashga mo`ljallangan chorvachilik fermasi, biogaz ishlab chiqarish zavodi, tejamkor texnologiyalarga asoslangan 20 gektarlik issiqxona, 25 turdan ortiq sut va go`sht mahsulotlari tayyorlanadigan korxonalar jumlasidan. Matoni bo`yashda ishlatiluvchi qimmatbaho tabiiy bo`yoq olinadigan indigo-ferum o`simligi ham aynan klaster hududida ekilmoqda. Klasterning innovatsion to`qimachilik korxonalarini uchun sanoatbop xom ashyoning bir qismi esa tomchilatib sug`oriladigan ekin maydonlarida etishtiriladi. YOg`-moy zavodida chigitni qayta ishlash hisobiga olingan yog` iste`molchilarga jo`natilsa, kunjara hamda sheluxa shu erdagi ferma ehtiyojlarini ta`minlashda qo`l keladi.

O`z navbatida, chorvachilik majmuasi va ishlab chiqarish jarayonida hosil bo`ladigan organik chiqindilar kelgusida bunyod etiladigan 20 gektarlik issiqxonani isitish manbai bo`lgan biogaz hamda qimmatbaho o`g`it – biogumus ishlab chiqarishga yo`naltiriladi. endi bevosita paxta-to`qimachilik klasterining boshqa ishlab chiqarish tuzilmalaridan afzalliklariga to`xtaladigan bo`lsak, bu yagona texnologik zanjirga birlashtirilgan korxonalar majmui va aholi turli qatlamlarini o`zida jamlovchi bog`lam, ayni paytda sohada innovatsion iqtisodiyotga o`tishning muhim bosqichidir.

U ilm-fan, ta`lim hamda ishlab chiqarish integratsiyasini chuqurlashtirish, yangi innovatsion texnologiyalarni amaliyotga jadal joriy etishda dolzarb ahamiyatga ega. CHunki bu erda xom ashyo qayta ishlashning barcha bosqichidan o`tib, eksportbop tayyor mahsulotga aylanadi. SHunday ekan, klasterni yaratish olim va iqtisodchilar, qishloq xo`jaligi, sanoat xodimlari, dizaynerlar salohiyati, ilg`or tajribasini yagona maqsad yo`lida birlashtirishni taqozo qiladi. SHu bois yangi loyihani ishlab chiqishda nafaqat o`zbekistonlik, balki xorijlik etakchi olimlar, ilmiy- tadqiqot markazlari xodimlari, mutaxassislari hamda tadbirkorlar bilan maslahatlashildi. SHu erning o`zida

ilmiy-texnik kengash, ilmiy markaz va kadrlar tayyorlash bo'yicha kengash tuzish belgilab olindi. Oddiy qilib aytganda, innovatsion klaster, bu – bir majmua doirasida bir jamoa bo'lib ularni shudgorlash, chigit ekish, paxtani parvarishlash, hosilini yig'ib-terib olish, xom ashyoni chuqur qayta ishlash bilan bog'liq korxonalarni birlashtiruvchi ishlab chiqarish uslubidir. Mazkur jarayonda hamma ishchilar manfaatlari uyg'unlashadi. YA'ni xom ashyo etishtiruvchidan tortib, uni qayta ishlovchilargacha bo'lgan barcha ishchi- xodim mahsulot sifatiga birdek javobgar bo'ladi.

CHunki shunga yarasha oxirgi tovarni sotishdan paydo bo'ladigan qo'shimcha qiymatning bir qismi shu ishga bosh qo'shgan ishchilarga taqsimlanadi. Bunday rag'bat ularni nomigagina emas, balki sidqidildan mehnat qilishga undaydi. Hayot haqiqati shuki, agar oxirgi mahsulot oluvchilar bilan erga ishlov beruvchilar manfaatlari bir-biriga bog'lanmas ekan, bundan nafaqat dehqon yoki investor, balki davlat ham yutqazadi. Ayni paytda klaster tizimimizga Romitan tumanidan 8000 gektar er ajratilgan. Ilgari shuncha maydonda atigi 436 kishi mehnat qilgan bo'lsa, hozirgi kunda ularning soni 2 mingdan oshdi. Kelajakda bu raqam yanada ortadi. Eng muhimi, ishchidan tortib, menejer-rahbarlargacha har tomonlama maqbul oylik ish haqlari belgilangan

Bizning klaster tizimida dehqon ham, rahbar ham qishin-yozin ishlaydi. YA'ni ular yil davomida nafaqat maosh, balki yaxshi ishlasa, mukofot puli ham oladi. Qanday qilib dersiz? Misol uchun, bu yil qish mavsumida ishchilarimiz uch guruhga bo'linib, chorva chiqindilarini yig'ishdi. Har bir brigadaga 100 gektardan maydon ajratib berildi. Ularda qazilgan katta-katta handaqlarda biogumus tayyorlanmoqda. Mutaxassislar hisob- kitoblariga qaraganda, chorvachilikda go'sht-sut mahsulotlaridan ko'ra, biogumus ikki barobar ko'p daromad keltirar ekan. Ayni paytda chorvachilikni rivojlantirish uchun Germaniyadan jihozlar olib kelinayapti.

SHuningdek, 230 ta zamonaviy traktor, qishloq xo'jaligi texnikasi xarid qilayapmiz. Buning natijasida muhandislar, haydovchilar, mexanizatorlar kabi mutaxassisliklar bo'yicha qo'shimcha 500 ta ish o'rnini yaratiladi. Umuman, kelajakda klaster tizimi to'liq ishga tushirilsa, jami o'n mingga yaqin doimiy ish joylari paydo bo'ladi. Bunday yangilikni eshitib, hozir ota-onalar Rossiya yoki Qozog'istonga ketgan farzandlarini chaqirib olmoqda. Kelganlarini ishga qabul qilib, yangidan mehnat daftarchasi ochilmoqda. Agar bitta oilada uch- to'rt farzand bo'lsa, oyiga qariyb 6 million so'm kirib boradi. YAqin kunlarda qo'shimcha chorva majmuasi ham qurib bitkaziladi. Asosiysi, mavjud qoramollarning 2 ming boshidan olinadigan qatiq, go'sht, sariyog', kolbasa singari sut-go'sht mahsulotlari ishchi-xodimlarga maoshlari hisobidan imtiyozli narxlarda beriladi. Xullas, go'shtni bozordagidan besh-olti barobar arzon narxda olishadi. SHunday qilib, jamoa a'zolari ham oylik ish haqi, ham sifatli mahsulotga ega bo'ladi. Hisoblansa, har bir xodim oilasiga haftasiga besh kilogrammdan go'sht, sut-qatiq to'g'ri kelar ekan. CHigitdan yog' olsa, ularni

nafaqat ishchilarga, balki Mehribonlik uylari va bog'chalarga bepul topshirish mumkin.

Klaster tizimi ekin maydonlarining meliorativ holatini yaxshilashda ham juda qulay hisoblanadi. Tan olish kerak, ko'p erlar "charchagan". SHuning uchun, eng avvalo, ekin maydonlarining unumdorligini oshirish kerak. SHu maqsadda erlarni 41-45 santimetr chuqurlikda haydaldi, sho'rini yuvib, ekish uchun taxt holga keltirildi. Bu yil 8 ming gektarning 700 gektariga beda urug'i sepiladi. Sababi, ushbu o'simlik havodan tabiiy azot, fosfor, kaliyni olib tuproqqa beradi. Ikkinchi, uchinchi, to'rtinchi yili ham 700 gektarga beda joylashtirilib, faqat birinchi yilgi beda ekilgan joyga chigit qadaladi. SHunda etti yil bir erga paxta, uch yil beda ekiladi. Ko'ribsizki, er ham "tiriladi", quvvatga to'ladi, paxta hosili ham zo'r bo'ladi. SHuni alohida ta'kidlash lozimki, almashlab ekish sxemasini qo'llab, erlarning bir qismida paxta ekish qisqarishi 8000 ming gektardan olinadigan hosil miqdorini aslo kamaytirmaydi. Aksincha, hosildorlik oshishi hisobiga ko'payadi. Ayniqsa, Prezident SHavkat Mirziyoev ham klaster usuliga O'zbekiston paxtachiligining kelajagi sifatida qaramoqdamiz, deya e'tirof etgan edi. SHu ma'noda, yurtimizdagi klaster tizimidagi qaldirg'och majmua hudud iqtisodiyoti ravnaqida qanday rol o'ynadi.

Muhimi, paxtachilik va to'qimachilik sanoati istiqboli klaster usuli bilan bog'liq. Sababi, ilgari birgina Romitan tumanida 8 ming gektar maydonga paxta ekilganda, qiymati qariyb 10 million AQSH dollarilik xom ashyo sotilgan, xolos. Klaster usuli yordamida bu ko'rsatkichni 15-25 barobar ko'paytirib, 150 million dollar, hatto undan ham oshirish mumkin.

Klaster tizimidagi paxta-to'qimachilik korxonasi tarkibida beshta fabrika ochiladi. Ularga dunyoning eng ilg'or davlatlari kompaniyalaridan to'qimachilik asbob-uskunalari, texnologik liniyalarni olib kelinadi. Jumladan, ip yigirish fabrikasi Germaniyadan, bo'yash fabrikasi AQSHdan, mato to'qish fabrikasi Bel'giyadan, pardozlash fabrikasi SHveytsariyadan, tikuvchilik fabrikasi esa YAponiyadan keltiriladi. Mazkur liniyalar uyg'unligida dunyoda eng qimmatbaho bo'lgan "Denim-indigo" jinsi matosi hamda boshqa xaridorgir mahsulotlar chiqariladi.

Dunyoda mana shunday texnologiyalar asosida jinsi tayyorlovchi fabrikalar sanoqli. Agar, o'zi paxta ekib, jahon brendlari darajasidagi mahsulotlar ishlab chiqaradigan kompleks esa dunyoda yagona bo'ladi. Bu mamlakat – O'zbekiston bo'ladi. Endi buning iqtisodiy jihatini ko'rib chiqamiz. Bir kilogramm tola ko'pi bilan 1,5 dollarga sotiladi. Klaster tizimida qayta ishlangan 1 kilogramm toladan to'qilgan mato bitta "Denim-indigo" jinsi shimini tikish uchun etarli. Bunday mahsulot dunyo bozorida 500-1000 dollargacha turadi. Agar buni minimal qiymatda 15-25 dollar, deb baholasak, 8 ming gektardan oladigan paxtadan 150-250 million dollarlik ana shunday mahsulot tayyorlanadi. Agar oddiy xom ashyo eksportidan 10 million kelib tushsa, bunda uning natijasini ko'z oldingizga keltiring. Bu esa nafaqat Romitan



tumani, Buxoro viloyati, balki O`zbekiston iqtisodiyotiga munosib hissa bo`lib qo`shilishi, qishloq xo`jaligi mehnatkashlari turmush darajasini ko`tarishda asosiy omillardan biriga aylanadi.

Ayni paytda klaster tizimimizdagi qurilish-montaj ishlari qizg'in pallaga kirgan. Xususan, "Bukhara cotton textile" klaster korxonasi hududida mavjud ishlab chiqarish binolari qayta ta`mirlanib, yangi inshootlar bunyod etilmoqda. Aniqsa, hozirga qadar 34 milliard so`mlik qurilish ishlari bajarilgan. Suv yo`llari va qishloqning yaxlitligi saqlagan holda, 5 ta hududdagi maydonlar 90-120 gektardan 77 ta uchastkaga bo`lindi. 2019 yil hosilidan tayyorlangan mahsulotlar eksportini 45 million, 2020 yilda 100 million, 2021 yilda 150 million AQSH dollarigacha etkaziladi. Agroklasterni tashkil etishda davlat – oliy o`quv yurtlari - ilmiy tadqiqot muassasalari – fermer xo`jaliklari – qayta ishlash korxonalari – tayyorlov va sotish tuzilmalarining hamkorlikdagi faoliyati yo`lga qo`yilishi natijasida ishlab chiqarishga yuqori unumli zamonaviy texnologiyalar hamda innovatsiyalarni joriy etish ishlari jadallashadi. Ayniqsa, O`zbekiston Respublikasi Moliya vazirligi bilan hamkorlikda oliy o`quv yurtlari talabalari amaliyot o`tashlari uchun sharoit yaratish, kelgusida ularni ishga olish sharti bilan eng iqtidorli hamda a`lochilariga stipendiya joriy etish, shuningdek, YAponiya, Italiya va boshqa chet davlatlarga malakasini oshirish uchun jo`natish chora-tadbirlari ko`rilmoqda.

Zero, Buxorodagi klaster zanjirining uzilmas halqasi bu ilmiy, ta`lim hamda kadrlarni tayyorlash tizimi ham hisoblanadi. Bundan tashqari, dunyodagi mashhur kompaniyalar bilan hamkorlikda eng kuchli dizayner-model`erlarni olib kelish bo`yicha sa`y-harakatlar davom ettirilmoqda. Bularning barchasi insonlar va davlat manfaatlarini birlashtirib, pirovardida klaster – integratsiya, innovatsiya va iqtisodiy o`sish mezoni ekanligini amalda to`liq isbotlashi muqarrar.

## **ЗНАЧЕНИЕ МАРКЕТИНГА ДЛЯ УСПЕШНОГО ФУНКЦИОНИРОВАНИЯ КЛАСТЕРОВ ТЕРРИТОРИЙ**

БухГУ, ст.преп. Гиязова Н.Б.

В экономической литературе нет ясно сформулированного определения маркетинга кластеров (или кластерного маркетинга). Это можно объяснить, с одной стороны, существующими «пробелами» в общей теории региональных кластеров, а с другой — с отсутствием специальных теоретических и эмпирических исследований в области специфики рыночного поведения и маркетинга региональных кластеров.

Согласно определению Г. Младеновой маркетинг кластеров можно рассматривать как социальную деятельность, направленную на



удовлетворение потребностей клиентов, региональных сообществ и отдельных участников кластера, в результате которой повышается рыночная конкурентоспособность, общая эффективность функционирования кластера и каждого его участника .

Речь идет о такой форме сотрудничества, при которой независимые фирмы со взаимодополняющими знаниями, способностями, ресурсами и (или) позицией в цепочке поставок совместно разрабатывают и осуществляют стратегии, направленные на достижение синергетического эффекта в области инноваций, проектирования, производства, продвижения и поставки товаров.

Маркетинг кластеров создает условия для сочетания высокой производственной эффективности малого бизнеса (отдельного участника кластера) с сильным рыночным влиянием крупного бизнеса (кластера как обособленной системы). Кластерный маркетинг — это намного больше, чем сотрудничество и координация деятельности, осуществляемых независимыми компаниями в цепочке поставок. Он направлен на кооперацию в процессе создания и применения передовых технологий; на проектирование продуктов с учетом меняющихся желаний клиентов; на удовлетворение рыночного спроса, который превышает производственные возможности индивидуального «игрока».

Следовательно, маркетинг кластеров направлен на создание прочных отношений с рынком, в результате чего создаются преимущества, как для отдельных компаний, так и для группы в целом.

Рассмотрим значение маркетинга для успешного функционирования кластеров территорий. Маркетинг кластеров:

- способствует усилению процесса ко-эволюции в кластере. Ко-эволюция как биологическое понятие описывает взаимные изменения, которые происходят с течением времени во взаимодействующих и взаимозависимых видах. Аналогично развитие кластера можно рассматривать как процесс взаимной адаптации различных типов организаций — участников кластера, при котором выживание и развитие каждого отдельного субъекта находятся в зависимости от выживания и развития остальных, связанных с ним субъектов;

- способствует созданию и повышению спроса на продукцию участников кластера на внутренних и внешних рынках;

- способствует повышению репутации отдельных компаний и укреплению рыночного позиционирования их брендов, а также коллективного кластерного бренда территории;

- способствует усилению конкурентных преимуществ небольших участников - членов кластера на существующих и на новых рынках. Он особенно полезен стартующим фирмам для их долгосрочного укрепления на новом территориальном рынке;

- позволяет малому и среднему бизнесу справиться с ресурсными и административными ограничениями и дает возможность каждому из участников воспользоваться интегрированной силой кластера. Каждый отдельный участник обычно имеет ограниченные материальные, финансовые, кадровые, информационные ресурсы, и осуществление независимой маркетинговой деятельности является относительно неэффективным. Наряду с этим «коллективная» сила территориального кластера позволяет «выживающее» мышление трансформировать в «активное» стратегическое мышление и поведение;

- является важным фактором для развития инновационных процессов в кластере. На основе межфирменных связей и зависимостей в кластере создаются условия для облегченного трансфера инноваций и создается тесная связь между фундаментальными и прикладными исследованиями. Другими словами, результаты научно-технических проектов более легко превращаются в новые продукты и услуги. В отличие от традиционного мышления, согласно которому технология рассматривается как экзогенный фактор, в кластерной организации технологическое развитие становится эндогенным фактором;

- обеспечивает отдельных участников актуальной и полной информацией о состоянии рынка, что является проблематичным, особенно для небольших участников кластера, в их самостоятельной маркетинговой деятельности;

- способствует обеспечению и поддержанию социальной ответственности кластера и его участников, внося свой вклад в устойчивое развитие территорий;

- способствует развитию региональных брендов, что приносит пользу как членам кластера, так и территориальным сообществам, и территории в целом;

- способствует снижению оперативных расходов. Этот эффект достигается в результате нескольких факторов, таких как:

- развитие внутренних маркетинговых коммуникаций в кластере укрепляет связь между участниками и тем самым приводит к взаимному пониманию и к повышенному доверию, что способствует интенсивному и беспрепятственному обмену информацией и ресурсами,

- ✓ сокращение транспортных, транзакционных расходов и расходов в кластере, обуславливающееся дублированием функций и разрешением конфликтов между членами кластера,

- ✓ достижение экономии от масштаба в результате увеличения объемов продаж и объемов поставок,

- ✓ совместное использование каналов продвижения и распределения,

- ✓ специализация отдельных участников кластера и развитие уникальных умений и ресурсов,

**И ШЎБА.**  
**КЛАСТЕРЛАР ФАОЛИЯТИНИ ТАШКИЛ ҚИЛИШ ВА**  
**РИВОЖЛАНТИРИШНИНГ ХУҚУҚИЙ – МЕЪЁРИЙ АСОСЛАРИНИ**  
**ТАКОМИЛЛАШТИРИШ**

**“ПАХТА-ТО‘ҚИМАЧИЛИК КЛАСТЕРЛАРИ”НИНГ АНАМИЯТИ**  
**ВА ТАШКИЛ ҚИЛИШ БОСҚИЧЛАРИ**

Х.И.Мо‘minov BuxDU dotsenti

Mamlakatimiz Prezidenti SH.M.Mirziyoev ta’kidlaganlaridek, barcha sohalarda klaster tizimini yaratish maqsadga muvofiq hisoblanadi. Darhaqiqat neft, gaz, ximiya, biotexnologiya, farmatsiya, informatika, avtoqurilish, transport logistika, oziq-ovqat, ta’lim, baliqchilik, parrandachilik, asalarichilik, ipakchilik va boshqa soxalarda klaster tizimlarini yaratish ilmiy tadqiqotlar va ishlanmalarni moliyalashtirish hajmini ko‘paytiradi, sifatini yaxshilaydi, ilmiy tadqiqot ishlarining texnik ta’minoti darajasini yuksaltiradi, investitsiyaviy tashqi loyihalarda ishtirok etish, ilmiy-pedagog kadrlar tayyorlash va malakasini oshirishning yangi imkoniyatlarini yaratadi. Bundan tashqari, klaster tizimida ta’lim va ilmiy-tadqiqot markazlari yangi ilmiy - uslubiy ishlanmalarni yaratish, ularni qisqa muddatda sinovdan o‘tkazish, ishlab chiqarish va ilmiy izlanishlardagi xodimlar hamda mutaxassislar mehnatlarini ko‘proq rag‘batlantirish, yangi tovarlarni O‘zbekiston brendi bilan ixtiro qilish uchun keng imkoniyatlar va sharoit paydo bo‘ladi.

O‘zbekiston to‘qimachilik va engil sanoati tizimida klasterlarni shakllantirish masalasi mamlakat miqyosida emas, balki mintaqalar – viloyatlardagi aniq iqtisodiy – ijtimoiy shart - sharoitlar asosida, klaster nazariyasining mohiyatidan kelib chiqqan holda amalga oshirilayotgani eng oqilona yo‘llardan biridir.

Paxta – to‘qimachilik klasteri nafaqat engil sanoatni, balki o‘z yo‘lida qishloq xo‘jaligi, oziq – ovqat sanoati, farmatsevtika, qurilish mahsulotlari ishlab chiqarish kabi o‘nlab tarmoqlarni ham qamrab oladi.

Paxta xomashyosini ishlab chiqarishning samarador usullarini izlash zarurati yana shu bilan izoxlanadiki, O‘zbekiston sharoitida erning mahsuldorligi imkoniyatlaridan to‘liq foydalanmagan.

O‘zbekiston va rivojlangan xorijiy mamlakatlarning qishloq xo‘jaligidagi ayrim ko‘rsatkichlar taqqoslansa, bu yana bir bor o‘z tasdig‘ini topadi. Masalan, 16 million kishi istiqomat qiluvchi va 1,038 million gektar ekin maydonlari (uning ham 60 foizi dengiz yaqinida o‘zlashtirilgan erlar) bo‘lgan Gollandiyada 131 milliard dollarlik qishloq xo‘jalik mahsulotlari ishlab chiqarilgani holda,

32 millionlik aholisi va 4,4 million gektarlik ekin maydonlariga ega O'zbekistonda esa, bu ko'rsatkich bor-yo'g'i 13,2 milliard dollarni tashkil qiladi.

O'zbekistonda paxta xomashyosining asosiy iste'molchisi to'qimachilik sanoati bo'lib, u respublikaning sanoat kompleksida muhim o'rin tutadi. Hech shubhasiz, to'qimachilikning rivojlanishi ham paxtachilik sohasining holatiga bevosita bog'liq.

Jahon tajribasidan ma'lumki, to'qimachilik sanoatida vertikal integratsiyalashgan tizim samarali va raqobatbardosh bo'la oladi, bu tizim paxta xomashyosini etishtirish va dastlabki ishlov berishdan boshlab, to uni paxta zavodlarida keyingi qayta ishlash va tayyor mahsulotga aylantirishgacha bo'lgan jarayonlarni o'z ichiga oladi.

Iqtisodiyotda yangicha, zamonaviy yondashuvlarni joriy etmasdan turib, yuqori qo'shimcha qiymatga ega raqobatbardosh mahsulot yaratishni tasavvur qilib bo'lmaydi.

O'zbekiston Respublikasi Prezidenti tomonidan 2016 yil 21 dekabrda PQ-2687 sonli "To'qimachilik va tikuv-trikotaj sanoatini rivojlantirishning 2017-2021 – yillarga mo'ljallangan chora-tadbirlar dasturi to'g'risida"gi qarori sohadagi mavjud imkoniyatlarni to'la ochish, salohiyatlardan oqilona va unumli foydalanish maqsadida qabul qilingan edi.

Milliy iqtisodiyotimiz uchun yangi bo'lgan, sanoatning ilg'or turi klaster sxemasini yaratish va joriy etish asosida "paxta xomashyosini etishtirish – qayta ishlash – tayyor mahsulot" shaklidagi yopiq zanjirdan iborat, yuz foiz chiqitsiz ishlab chiqarish ob'ektini tashkil etish ko'zda tutilgan edi.

Bu erda so'z nafaqat paxtakor xo'jaliklar tamonidan an'anaviy tarzda xomashyo etishtirish haqida, balki paxtani qayta ishlovchi, yog'ekstraksiya va boshqa korxonalarda birlamchi paxta xomashyosi hamda g'ozapoyani qayta ishlab, yuqori qo'shimcha qiymatga ega mahsulotlar yaratish haqida bormoqda. Bunda paxtani qayta ishlovchi va yog'ekstraksiya korxonalarida hosil bo'ladigan ikkilamchi mahsulot keyinchalik chorvachilik kompleksida ishlatiladi, chorvachilik kompleksining chiqitlari esa – biogaz qurilmasida issiqlik va elektr energiyasi ishlab chiqarishga sarflanib, keyinchalik sabzavot va ko'katlar etishtirishga mo'ljallangan zamonaviy issiqxonalarga uzatiladi.

O'zbekiston Respublikasi Prezidentining yuqorida qayd etilgan Qarori bilan ilk tajribaviy sanoat klasterining yaratilishi quyidagi maqsadlarga qaratilgan edi:

- tarkibiy o'zgartirishlarni yanada chuqurlashtirish va davlatning qishloq xo'jaligidagi ishtirokini kamaytirish;

- agrosanoat kompleksini innovatsion usulda rivojlantirishning integratsiyalashgan klaster tizimini yaratish uchun xorijiy investitsiyalarni jalb etishni rag'batlantirish;

- paxta xomashyosini etishtirishga samarali usullarni joriy etish va qishloq xo'jalik xomashyosini chuqur qayta ishlashni tashkil etish;

- agrar sohada ishlab chiqarish samaradorligi va mehnatga haq to'lashni yaxshilash.

Ushbu tajribaviy sanoat klasterining pirovard maqsadi – yuqori qo'shimcha qiymatga ega, raqobatbardosh hududiy mahsulot ishlab chiqarish va shu asosida hududlarga ko'pgina muammolar, ya'ni mehnat va moddiy resurslardan samarali foydalanish, byudjetni to'ldirish, eksport imkoniyatlarini kengaytirish, ijtimoiy masalalarni hal etishdan iborat edi.

Paxta-to'qimachilik klasteri yagona texnologik zanjirga birlashtirilgan korxonalar majmui bo'lib, u ilm-fan, ta'lim hamda ishlab chiqarish integratsiyasini chuqurlashtirish, yangi texnologiyalarni amaliyotga jadal joriy etish imkonini beradi.

Xom-ashyoni tayyor mahsulotga aylantirib, moddiy manfaatdor bo'lish hozirgidan ko'ra o'n martagacha ko'proq moddiy boylikka ega bo'lish mumkin. Bu borada ta'lim va ishlab chiqarish integratsiyalashuvini chuqurlashtirishning ahamiyati, yangi texnologiyalarni joriy etishning o'ta muhimligi ham alohida e'tirof etilmoqda.

## **КЛАСТЕР НАЗАРИЯСИ ВА УНИНГ РИВОЖЛАНИШИ**

БухДУ, катта ўқитувчиси Болтаева Ш.Б

XX асрнинг иккинчи ярмидан бошлаб жаҳон иқтисодиётида рўй бераётган интеграция жараёнлари унинг байналминаллашуви ва глобаллашуви ривожланишига катта таъсир кўрсатмоқда. Жаҳон иқтисодиётининг глабаллашуви бир томондан қўшимча қиймат яратишнинг трансмиллий “занжирини” кўзда тутган холда, иккинчи тарафдан ишлаб чиқариш ва хизмат кўрсатиш соҳаларида ҳам рақобатни кучайтирмоқда. Интеграциялашувнинг кичик даражаси мамлакатлар иқтисодиётида янги хўжалик юритиш тизимини шакллантириш йўли ҳисобланиб, ўзаро провард махсулот ишлаб чиқарадиган ва географик яқин бўлган корхона ва ташкилотларни ўз ичига олган “Кластер”лар яратишдир. Кластерларни шакллантиришдан мақсад – шаҳар, туман ва вилоят ичида жойлашган бир хил соҳа корхоналарини ва улар билан ягона технологик занжирда бўлган таълим, илмий, инжиниринг, консалтинг, стандартлаштириш, сертификатлаштириш ва бошқа хизматларни уйғунлаштириш – инновацион ишлаб чиқаришни ташкил этиш асосида рақобатбардош товарлар яратишга йўналтиришдан иборат.

“Кластер” атамаси французча сўз бўлиб ўзбекча таржимаси “панжа”, “бош”, “боғлам”, “гуруҳ”, “тўпланиш”, “турғун” маъноларини беради. Шунингдек, “кластер” танланма тадқиқотларнинг бир усули сифатида ҳам ифодаланади.

“Кластер” назариясининг асоси бўлиб, Альфред Маршаллнинг XIX аср охирида ёзилган “Иқтисодиёт принциплари” номли асарида (1890) ихтисослашган тармоқ-соҳаларнинг алоҳида ҳудудларда уйғунлашиши тўғрисидаги фикр-мулоҳазалари ҳисобланади. Унинг илмий хулосалари бўйича ихтисослашган фаолият юритувчи субъектларни ҳудудий уйғунлашуви:

- малакавий меҳнат ресурсларининг борлиги;
- таъминотчи ва қўшимча соҳаларнинг ўсиши;
- ҳар-хил фирмаларни ишлаб чиқариш жараёнининг турли бўғинларига ихтисослашувининг мавжудлигига асосланганлиги.

“Кластер” назариясини ўрганиш жаҳон ҳамжамиятида тез суръатларда ўсиб бормоқда ва уни амалиётда қўллаш эса, миллий ва минтақавий иқтисодий ривожланишнинг асосий йўналишига айланмоқда.

“Кластер” назариясининг кўп жиҳатлилиги, унга нисбатан турли хил назарий ёндашувлар шаклланишига сабаб бўлди.

Америка олимлари: М.Портер “Рақобат устунлиги назарияси”, М.Энрайт, С.Резенфельд, П.Маскелл ва М.Лоренценлар “минтақавий кластерлар концепцияси”, А.Маршалл “Саноат ҳудудлари назарияси”, П.Бекатин “Италян саноат округлари назариялари”, М.Сторпер “Идеал” ҳудудий кластер” назарияларини яратган. Қўшимча қиймат ва “кластерлар занжири уйғунлиги, минтақаларни ўқитиш концепциялари” ҳам шу гуруҳдан ўрин олган. Айнан шу олимлар назарияларида кластерлар – ишлаб чиқарувчилар рақобат устунлигини оширишда юқори самарали бўлиб, уларнинг ҳудуддаги таълим, фан, технологик, иқтисодий ва бошқа хизмат кўрсатувчи субъектлар фаолияти билан уйғунлашган тизими эканлиги таъкидланади.

Кластерлар назарияси Россия олимлари Ю.С.Артомонова, Б.Б.Хурусталева ва бошқалар томонидан ҳам ўрганилиб, амалиётга татбиқ этиш бўйича лойиҳалар ишлаб чиқилмоқда. Юқоридаги назарияларни яратилиши ва уларнинг амалий аҳамияти мамлакатлар, тармоқлар ва корхоналар иқтисодиёти рақобатбардошлигини ошириш ва юқори самарадорликка эришишини назарда тутади.

“Кластер” назарияси эволюциясидан унинг икки фундаментал тавсифини ажратиш кўрсатишимиз мумкин.

Биринчиси, кластерга уйғунлашган корхона ва фирмалар фаолияти аниқ бир хил турдаги товарлар бозори билан боғлиқ бўлиши зарур. Бундай боғлиқлик вертикал (харид ва сотиш занжири) ва горизонтал (қўшимча бўлимлар ва хизматлар, шунга кетадиган махсус сарфлар, технологиялар ёки институтлар ва бошқа алоқалардан фойдаланиш).

Иккинчиси – кластерлар географик яқин жойлашган ўзаро боғлиқликдаги корхоналар гуруҳи бўлиб, улар ўртасидаги ўзаро иқтисодий-ижтимоий муносабатларни барқарорлашиши натижасида

рақобатбардошликнинг ривожланиши, кўпроқ кўшимча қийматни яратишига ва бозорда сотилишига имкониятлар яратишдир.

Ўзбекистонда биринчи бўлиб А.Ш.Бекмуродов ва Янг Сон Бэлар “Ўзбекистон текстиль саноатини ривожлантириш стратегиясига кластер ёндашуви бўйича илмий тадқиқот олиб борганлар. Уларнинг тадқиқотларида чет мамлактларда иқтисодий ривожлантириш бўйича кластерлардан фойдаланиш лойиҳалари тавсифланиб, Америкада ахборот-коммуникация, Японияда автомобиль, нефть-кимё ва текстиль, Италияда керамика ва гилам ишлаб чиқариш, Корея Республикасида текстиль саноатида эришилган натижалар таҳлил қилинган. Шу билан бирга, А.Ш.Бекмуродов ва Янг Сон Бэлар асосий эътиборни Ўзбекистон текстиль саноати экспорт салоҳиятини таҳлил қилишга қаратиб, соҳага чет эл инвестицияларини кўпроқ жалб қилиш бўйича илмий тавсиялар ишлаб чиққанлар ва маҳсулотни бўйлаб бўйича саноат ҳудуди Кластери моделини Корея Республикасининг Дегу шаҳридаги тажриба асосида ишлаб чиққанлар.

Мамлакат ва ҳудудлар рақобатбардошлигини ривожлантиришга кластер назариясини татбиқ этиш ғоясининг асосчиси Майкл Портер фикрига кўра, Кластер – жуғрофий нуқтаи назардан қўшни бўлган, ўзаро боғлиқ компаниялар (ишлаб чиқарувчилар, маҳсулот етказиб берувчилар ва бошқалар) ҳамда уларга алоқадор хизматларни кўрсатиб, маълум соҳада фаолият юритувчи ташкилотлар (таълим муассасалари, давлат бошқарув идоралари, инфратузилмавий компаниялар) гуруҳидир. Ёки “Кластер” – ишлаб чиқариш корхоналари рақобатбардошлигининг ўсишига имкониятлар яратувчи, ўзаро чамбарчас боғланган тармоқлар ягона технологик занжирини ташкил этувчи ҳамжамиятлардир.

## **ОСОБЕННОСТИ РЕГИОНАЛЬНЫХ КЛАСТЕРОВ**

БухГУ , ст.преп. Гиязова Н.Б.

Студент Барноев З.С.

Применение маркетинга в управлении территориальными производственными системами, в том числе кластерами, является на сегодняшний день насущной необходимостью. Фактически кластер можно рассматривать как территориальную производственную систему. В современных условиях глобализации, гиперконкуренции, динамичных технологических сдвигов и высокого уровня насыщенности и фрагментации рынков маркетинг является одним из основных факторов, обеспечивающих фирмам и их объединениям устойчивый рост.

Кластер, согласно определению М. Портера, — группа приближенных в географическом (территориальном) отношении и взаимоувязанных между собой фирм и ассоциированных организаций, связанных на основе общих характеристик и взаимной дополняемости<sup>[1]</sup>.

Исходя из этой дефиниции, можно выделить те *особенности региональных кластеров*, которые нужно иметь в виду при развитии концепции кластерного маркетинга, а именно:

- географический контекст: физическая (географическая) близость участников кластера. Эта близость может варьироваться: от отдельного города, региона или страны до нескольких соседних стран;

- отраслевой контекст: фирмы — участники кластера связаны с одной и той же отраслью, на основе которой формируются и развиваются горизонтальные и вертикальные отношения / связи и сотрудничество между ними;

- конкурентный контекст: в кластере осуществляется сотрудничество между фирмами в условиях конкуренции: фирмы в кластере должны кооперироваться, в то же время конкурируя друг с другом. Несмотря на то, что между фирмами, которые находятся на одном и том же уровне технологической цепочки, существует конкуренция, сотрудничество между ними в рамках кластера может привести к более высокому экономическому результату, в том числе как для отдельных участников, так и для группы в целом.

Кластеры возникают на основе долгосрочных отношений между разными субъектами в рамках контракта, который координирует интересы всех сторон. Контракт является средством справедливого определения маркетинговых ресурсов, которыми каждый участник должен поделиться с другими. При использовании коллективного территориального бренда, например, этот принцип проявляется в регистрации этого территориального бренда, в договоренности о правах на его использование, в распределении издержек между участниками кластера.

Оперативный механизм реализации кластерного маркетинга требует согласования между участниками кластера маркетинговых операций, распределения ресурсов, стимулов и ограничений, осуществления внешнего контроля над маркетинговой деятельностью. В его осуществлении необходимо соблюдать следующие *принципы*.

- *принцип «ответственность — интерес»* — означает необходимость взаимосвязи обязательств, которые берет на себя каждый участник, с выгодой, которую он получает в результате совместных маркетинговых мероприятий. Маркетинг кластеров не может существовать, если этот принцип игнорируется или не работает. Особенно важно его соблюдение при использовании коллективного бренда;

- *принцип регулирования* — связан с необходимостью создания условий для функционирования и оперативного регулирования маркетинга



кластеров, включая установление конкретных организационных систем управления культурой кластера, разработки набора внутренних правил поведения, создание новых рыночных структур (торгово-промышленные палаты (ТПП), профессиональные ассоциации, координационные центры и т.д.);

- *принцип долгосрочной договоренности* — связан с рыночными отношениями между участниками. Маркетинг кластера должен обеспечивать не только сотрудничество, но и эффективные рыночные отношения, и процессы обмена.

Маркетинг кластеров может осуществляться разными способами, в том числе путем:

- межфирменного интегрирования по отношению к маркетинг-миксу или с помощью совместного планирования и координации процессов коммуникации, брендинга, продаж и использования каналов распределения, ценовых соглашений (в рамках нормативной правовой базы) и др.;

- межфирменного интегрирования отдельных функциональных областей, подразумевающего согласование маркетинговых действий, которые непосредственно затрагивают разные организационные аспекты деятельности: разработку новых продуктов, привлечение и обучение торгового персонала, улучшение репутации и др.;

- межфирменного интегрирования маркетинговых мероприятий, заключающегося в совместном планировании и осуществлении маркетинговых мероприятий, на основе добровольного объединения ресурсов и усилий: проникновение на внешние рынки, инфраструктурные проекты и т.д.

Следовательно, маркетинг кластеров целесообразно определить как управленческий процесс целенаправленного планирования и осуществления совместных маркетинговых мероприятий путем объединения и совместного использования ресурсов для достижения фирменных целей каждого участника и создания конкурентных преимуществ в результате повышенной эффективности и инноваций.

**III-ШҶЪБА.**  
**ҚИШЛОҚ ХЎЖАЛИГИ ТАРМОҚЛАРИ БЎЙИЧА**  
**ИХТИСОСЛАШГАН КЛАСТЕРЛАРНИ ТАШКИЛ ҚИЛИШНИНГ**  
**ИЖТИМОЙ - ИҚТИСОДИЙ ВА СТРАТЕГИК**  
**РИВОЖЛАНИШДАГИ АҲАМИЯТИ**

**МАҲАЛЛА ҲУДУДИДА ОИЛАВИЙ ТАДБИРКОРЛИКНИ**  
**РИВОЖЛАНТИРИШ УЧУН КИЧИК КЛАСТЕРНИ ТАШКИЛ ЭТИШ**  
**БОСҚИЧЛАРИ**

Б.Б.Беркинов,  
и.ф.д., профессори  
Тошкент давлат иқтисодиёт университети  
Ё.М.Абдурахимова,  
Тошкент давлат иқтисодиёт университети  
“Институционал ва иқтисодий тадқиқотлар маркази” илмий ходими

Мамлакатимизда қисқа давр ичида оилавий тадбиркорликни тартибга солиш ва унинг ривожланишини рағбатлантириш тизими шаклланди. Тизимнинг асосини оилалар ва уларнинг аъзоларига даромад келтирувчи ишлаб чиқариш, хизматлар кўрсатишда эркин фаолият юритиш ва уни қўллаб-қувватлаш ҳамда ҳимоялаш ҳуқуқини берувчи қонунчилик ҳужжатлари ташкил этади. Ушбу соҳадаги қонунчилик ҳужжатларини амалиётга киритилиши билан республикада кенг миқёсда оилавий тадбиркорликнинг турли шакллари фаолият юрита бошлади. Ҳукумат томонидан кўрилган таъсирчан чоралар туфайли ушбу соҳада аҳоли бандлиги ошди ва оила тадбиркорлигининг иқтисодий ўсишга кўшаётган ҳиссаси ошиб бормоқда.

Шу билан бир вақтда, биз амалга оширган тадқиқотлар кўрсатишича оилавий тадбиркорликни ривожлантириш учун оилалар салоҳияти унга тўлиқ жалб этилмагани аниқланди. Оилалардаги меҳнат ресурслари, билимга эга мутахассислар, турли соҳаларда вақтинчалик бандлик ва шу каби бошқа оила активлари ҳали яқка тадбиркорлик, уй меҳнати ёки оилавий корхоналар ташкил этишда тўлиқ фойдаланилмаяпти. Шу нуқтаи назардан, Ўзбекистон Республикаси Президентининг 2018 йил 7 июнда қабул қилинган “Ҳар бир оила – тадбиркор” дастурини амалга ошириш тўғрисида”ги Қарори муҳим аҳамиятга эга бўлиб, у оилавий тадбиркорлик салоҳиятини иқтисодий ўсиш ва аҳоли бандлигини таъминлашга жалб этишда янги босқични бошлаб берди.

Мазкур қарорда белгилаб берилган ўта долзарб, шу билан бир қаторда юқори ижтимоий-иқтисодий аҳамиятга эга бўлган вазифаларни ҳал этиш янгича ёндашувларни талаб қилади. Шундай ёндашувлардан бири

маҳалла ҳудудида оила тадбиркорлигини ривожлантириш ва унинг салоҳиятини оширишда кластер механизмини жорий этиш ҳисобланади.

Ҳозирги кунда мамлакатимиз иқтисодиёти тармоқлари ва ҳудудларида ушбу механизмни кенг жорий этиш бўйича қатор Ўзбекистон Республикаси Президенти Фармони ва қарорлари, Вазирлар Маҳкамаси қарорлари ҳамда бошқа қонунчилик ҳужжатлари қабул қилинган ва улар амалиётга жорий этилмоқда.

Иқтисодиёт тармоқлари ҳамда алоҳида ҳудудларда ишлаб чиқариш кооперациясига асосланган кластерли ёндашув иқтисодий самарали усул эканлиги тажрибада ўз исботини топган. Кластерли ривожланиш назариясининг асосчиси М.Портер ҳисобланади.

М.Портернинг фикрича, кластерлар давлат иқтисодиёти учун ички бозорни ривожлантириш нуқталари ҳисобланади, тобора кўп кластерларнинг ташкил этилиши натижасида мамлакатнинг халқаро рақобатбардошлиги ошади. Таъкидлаш лозимки, ташкил этишнинг кластер шакли инновациянинг янги шаклини – “умумий инновацион маҳсулотни” яратишга хизмат қилади. Кластер иштирокчилари ўртасида барқарор алоқаларнинг ўрнатилиши ихтироларнинг инновацияга ўтишига, кейинги босқичда эса инновацияларнинг рақобат устунликларига айланишига ёрдам беради, инновацияга йўналтирилганлик – кластернинг энг муҳим фарқли белгиси ҳисобланади.

Ўзбекистонда олиб борилган кластер назарияси бўйича тадқиқотларда кластер иштирокчилари бир ҳудуд доирасида тўпланувчи кластер корхоналаридан ташкил этилишига эътибор қаратишган. Ушбу муаллифлар тадқиқотларда саноат корхоналари ҳамда агрокластерларни шакллантириш ва улар фаолиятини ташкил қилиш бўйича таклифлар асослаб берилган. Шу билан бир қаторда, хорижий давлатларда ҳам ҳудуд иқтисодиёти тармоқларида турли мақсадларга йўналтирилган кластерлар ташкил қилиниб ишга туширилган.

Ҳозирги кунда Россия Федерациясида 177 та кластер мавжуд бўлиб, уларнинг 27 таси агросаноат, 4 та озиқ-овқат соҳасида ташкил қилинган.

Шу билан бирга ривожланган ғарб давлатлар (Германия, Франция, Буюк Британия, Италия, Япония, АҚШ ва бошқалар) тажрибаси шундан далолат берадики, минтақавий ҳамда минтақалараро кластерларни фаол ташкил этиш ва халқаро ўзаро муносабатларни ривожлантириш бизнес ва академик (университет) муҳити ўртасидаги кооперацияси йўли билан амалга оширилмоқда. Хусусан, Францияда кластерлар локал (кичик) саноат гуруҳлари, университет ва тадқиқот институтлари ўртасида шерикчилик асосида ташкил этилмоқда. Кластер моделлари, шунингдек, ривожланаётган давлатларда, масалан, Ҳиндистон ва Бразилияда ҳам муваффақиятли қўлланилиб, уларда 400 дан зиёд кластерлар фаолият кўрсатмоқда.

Ушбу изоҳланган илмий асослар ҳамда амалий тажрибалар оилавий тадбиркорлик кластерларини ташкил этиш ва улар фаолиятини кластер механизми орқали юритиш мумкин эканлигини кўрсатади.

Оилавий тадбиркорлик кластери алоҳида ҳудудда (туман, шаҳар) жойлашган маҳалла фуқаролар йиғини (МФЙ) ёки қишлоқ фуқаролар йиғини (ҚФЙ) негизида ташкил этилади. Маҳаллада яшовчи оилалар (ёки қишлоқ фуқаролар йиғинида яшовчилар), улар гуруҳлари кластерда якка тадбиркорлик, уй меҳнати ёки оилавий корхона фаолиятини юритувчи шахслар сифатида асосий бўғин бўлиб иштирок этади. Маҳалла таркибига кирувчи тадбиркорлик фаолиятини ривожлантиришга кўмаклашиши бўйича маслаҳат маркази (жамоатчилик тузилмаси) кластерга кирувчи барча томонлар ишларини мувофиқлаштирувчи ва ишлаб чиқариш (хизматлар кўрсатиш) кооперациясини ташкил қилиш ҳамда якка тадбиркорларга кўмак бериш ва маслаҳат ёрдами кўрсатиш вазифаларини бажаради.

Шуларни ҳисобга олиб маҳалла маслаҳат маркази қошида юридик шахс мақомига эга бўлган Ахборот – консалтинг марказини ташкил этиш мумкин. Бу ташкилот кластер ичида кооперация асосида ёки якка ҳолда янгидан оилавий тадбиркорлик фаолиятини амалга оширмакчи бўлган фуқароларга зарурий расмий ҳужжатларни тайёрлашда пуллик хизматлар кўрсатади.

Маслаҳат маркази қошидаги Ахборот – консалтинг маркази оилавий тадбиркорлик билан шуғулланаётган ва шуғулланмоқчи бўлган оилаларнинг тадбиркорлик лойиҳаларини танлаш, баҳолаш, уни амалга ошириш вазифаларини бажаришда ҳам хизматлар кўрсатади.

Биз тадқиқотлар ўтказган Тошкент шаҳар Шайхонтоҳур тумани “Хувайдо” маҳалла фуқаролар йиғини (МФЙ) 1962 йили ташкил этилган. Хонадонлар сони 423 та, уларда 635 та оила яшайди. Жаъми аҳолиси 3062 киши, улардан 148 таси аёллар. Ўртача битта оилада 4,8 киши яшайди. Вояга етмаганлар ва ёшлар (30 ёшгача) 730 киши. Нафақадагилар 425 киши. Хусусий тадбиркорлар 47 кишини ташкил этади.

Маҳалла хонадонлари, уларда яшовчи аҳоли сони, ўзининг ижтимоий-иқтисодий салоҳияти билан шаҳардаги йирик маҳаллалардан бири ҳисобланади. Маҳалла шаҳар ижтимоий – иқтисодий ривожланишига муносиб ҳисса қўшиб келмоқда. Маҳаллада биз ўрганган 82 та оилада 500 дан ортиқ аҳоли яшайди. Уларнинг 53 фоизи меҳнатга лаёқатли. Ишлайдиганларнинг 30 фоиздан ошиғи давлат ёки хусусий корхоналарда ишлайди.

Маҳаллада оилавий тадбиркорликни ривожлантиришга катта эътибор қаратиб келинмоқда. Маҳаллада оилавий тадбиркорлик билан бандлар жами ишлайдиганларнинг 34 фоизини ташкил этади. Президентимиз Шавкат Мирзиёевнинг “Ҳар бир оила – тадбиркор” давлат дастури тўғрисида”ги қарори қабул қилиниши билан маҳаллада оила тадбиркорлигини бошламоқчи бўлган оила аъзолари сони янада ошди.

Оилавий тадбиркорларга маҳалла бераётган ёрдамларни янада кенгайтириш зарур. Бунинг учун Маслаҳат марказига “Маҳалла институтининг янада самарали фаолият юритишини таъминлаш чора-тадбирлари тўғрисида”ги Вазирлар Маҳкамасининг 15 февраль 2018 йил 117-сон қарори билан фуқароларга бизнесни ташкил этиш, юритиш ва ривожлантириш, тадбиркорларга ёрдам бериш бўйича белгилаб берилган вазифаларни бошқа ташкилотлар билан ҳамкорликда амалга ошириш мақсадида оилавий тадбиркорлик кластерини ташкил этиш мақсадга мувофиқ деб ҳисоблаймиз.

Маҳалла кластери ташкил этишга асос бўлувчи жиҳатларга қуйидагилар киради:

1. Маҳалла аҳолисини оилавий тадбиркорликни ташкил этиш ва юритиш билан боғлиқ турли даражадаги муаммоларни мавжудлиги.

2. Маҳалла аҳолисини оилавий тадбиркорликка фаол даъват этувчи ва қўллаб – қувватловчи бошқариш тузилмаси ва механизми деярли ишламаслиги.

3. Маҳалла йиғини таркибидаги тадбиркорлик фаолиятини ривожлантиришга кўмаклашиш бўйича Маслаҳат марказига Вазирлар Маҳкамасининг 15.02.2017 йилдаги “Маҳалла институтининг янада самарали фаолият юритишини таъминлаш чора-тадбирлари тўғрисида”ги 117-сонли қарори билан юклатилган вазифаларни амалда ижросини таъминлаш зарурлиги.

4. Ўзбекистон Республикаси Президентининг “Ҳар бир оила – тадбиркор” дастурини амалга ошириш тўғрисида”ги Қарори билан ишбилармонлик тажрибасига эга тадбиркорларни маҳаллаларда янги бизнес фаолияти билан шуғулланишни бошлаган оилаларга бириктириш – кичик кластер ташкил этиш вазифаси белгиланганлиги.

Шуларни ҳисобга олганда оилавий тадбиркорлик кластери таркибига маҳалла ҳудудига кирувчи оилалар, яқка тадбиркорлар, оилавий корхоналар, шунингдек, уларга кўмак берувчи, қўллаб-қувватловчи тузилмалар кириши мумкин (1-расм).

Оилавий тадбиркорлик салоҳиятини белгиловчи ресурс омиллари қуйидагилар ҳисобланади: оиланинг демографик ҳолати; оиланинг меҳнат ресурслари; оила аъзоларининг билим даражаси ва уларнинг оилавий тадбиркорликни бошқариш тажрибаси; оилавий тадбиркорликни қонунчилик – институционал нормалари ва шартлари.



**1-расм. Маҳалла оилавий тадбиркорлик кластери таркибий тузилиши**  
Манба: муаллиф изланишлари натижасида тузилган.

Маҳалла кичик кластерининг иқтисодий самарадорлиги куйидагиларда намоён бўлади:

- аҳолини оилавий тадбиркорликка жалб этишни кенгайтириш;
- янги иш ўринларини яратиш;
- оила аъзолари бандлигини таъминлаш;
- оилалар даромадини кўпайтиришга амалий ёрдам кўрсатиш.

Юқорида таъкидланганидек, кичик кластерга кирувчилар (иштирокчилар) кооперация асосида ишлаб чиқариш (хизмат кўрсатиш)ни ташкил этишлари талаб этилади ва бу кластер тизимида самарали усул ҳисобланади. Аммо бу маҳалла ҳудудида (кластер доирасида) хунарманд, якка ўзи ишлаб чиқарувчи ва шу каби тадбиркорлар бўлмайди, дегани эмас.

Шуларни ҳисобга олиб, биз ишлаб чиқариш кооперациясини ташкил этишнинг айрим шакллари чизмасини ишлаб чиқдик.

Ишлаб чиқариш кооперациясини ташкил этиш қандай шаклда бўлиши оила тадбиркорлиги билан шуғулланиш истагида бўлган оила ва унинг аъзоларининг бизнес ғоясига боғлиқ бўлади. Маълумки, ҳар қандай маҳсулотни ишлаб чиқаришга якка бир кишининг имконияти етарли бўлмайди. Шу боис якка ишлаб чиқарувчи оила аъзолари билан асосий ишларни ўзаро бўлишиб оладилар. Агар кичик савдо дўконида эр сотувчи ва таъминотчи бўлса, хотин бухгалтерия ҳисобини олиб борувчи бўлиши мумкин.

Башарти технологик жиҳатдан тадбиркор мураккаб маҳсулот турини ишлаб чиқариш лойиҳасини амалга оширишни режалаштирилган бўлса, унда асосий маҳсулотни ишлаб чиқариш учун 2-3 хил ярим тайёр маҳсулот

талаб этилса, уларни бошқа корхонада ишлаб чиқаришни йўлга қўйиш мумкин. Бундай корхона бошқа тадбиркорларга ҳам ўз маҳсулотини етказиб бериш мумкинлигини ҳисобга олиб, унга шу оиланинг бошқа аъзолари ёки қариндошлари кооперация иштирокчиси (корхона раҳбари) бўлиши мумкин. Ишлаб чиқариш кооперациясини ташкил этиш шаклининг шартли чизмаси қуйида келтирилган (А) (2-расм).

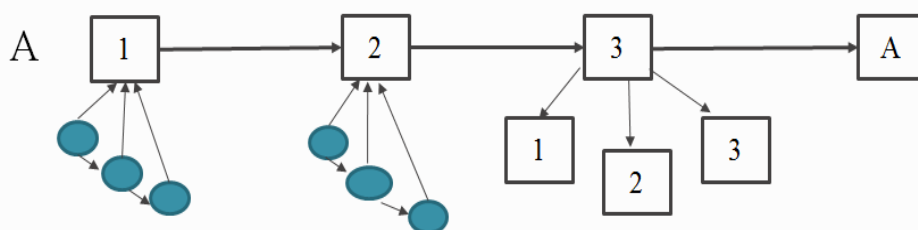

2-расм.

Амалиётдан маълумки оилавий тадбиркорликнинг якка тадбиркорлик шакли (ЯТ) ҳокимият патенти (Б), касаначилик (хунармандчилик) (К(Х)) эса йирик корхона билан шартнома асосида амалга оширилади. Ҳар икки ҳолда ҳам ушбу фаолият шакллари ишлаб чиқариш кооперацияси (савдо-сотикдаги якка тадбиркорликни ҳисобга олмаганда) асосида амал қилиши мумкин.

Гап шундаки, якка тадбиркор ўз фаолиятини фақат тайёр маҳсулотларни унча катта бўлмаган ҳажмда тайёрлаб, кейин уни бозорга чиқариш яхши самара бермаслигини, ундан келадиган фойда (даромад) пастлиги, ушбу тадбиркорлик шаклининг жозибадорлигини анча пасайтирди. Шунини ҳисобга олганда якка тадбиркорликда ҳам ўзаро ишлаб чиқариш кооперациясини кенгроқ қўллаш ва шу орқали кичик кластер таркибида фаолият юритиш мумкин. Шу йўл билан якка тадбиркор зарурий капитални жамғаришига яхши имконият пайдо бўлади ва бу тадбиркорга оилавий корхонани ташкил қилиш ва кейинчалик кооперациялашган ишлаб чиқаришга тўлиқ ўтишга йўл очиб беради. Ушбу йўналишларда оилавий тадбиркорликни ташкил этиш шаклларининг чизмаси қуйида келтирилган (Б) (3-расм):

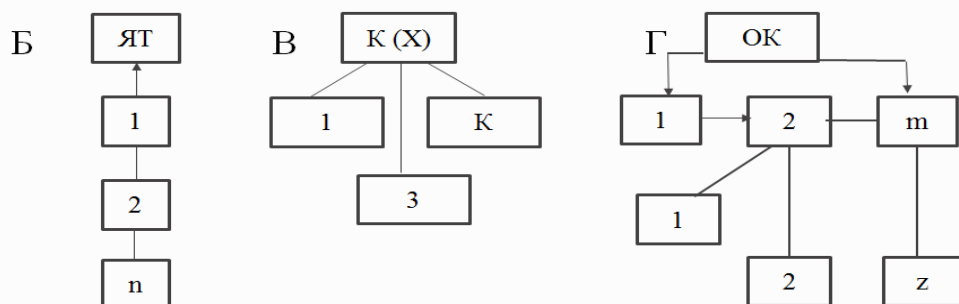

3-расм.

Юқоридаги фикрлар ва таклифни амалга ошириш юзасидан куйидагиларни хулоса сифатида келтириш мумкин.

1. Оилавий бизнес корхоналарини ўзаро кооперация алоқаларининг муҳим жиҳатларидан бири – бу оилавий тадбиркорлик шакллари, турлари ва бошқа белгиларига қараб тавсифлаш (гуруҳларга бўлиш) ҳисобланади. Бу кооперацияга асосланган ўзаро иқтисодий алоқаларни кенгайтириш, кооперациянинг янги йўллари топишга кенг имкониятлар беради.

2. Ўзаро алоқадор оилавий бизнеснинг аниқ бир фаолият соҳасига тегишлилиги бўйича оилавий корхоналар ишлаб чиқариш - хўжалик юритиш тузилмалари (турли корхоналар); бошқарув ва тартибга солиш тузилмалари (солиқ органлари, маҳаллий ҳокимиятлар ва шу кабилар); молия-кредит тузилмалари (банклар, кредит ташкилотлари) билан ўзаро алоқаларини кўриб чиқиш мумкин.

3. Оилавий тадбиркорлик корхоналарининг ўзаро алоқа шакллари микёслари ва ўлчамлари бўйича кичик корхоналар ёки йирик корхоналар билан ёки катталиги ўзи билан баробар кичик тузилмалар билан ўзаро алоқа қилишлари мумкин.

4. Оилавий тадбиркорликнинг ўзаро алоқаларини келиб чиқиши яқинлик (узвийлик) даражаси бўйича кичик корхоналар, йирик ишлаб чиқариш тузилмаси негизида ёки бошқа кичик корхона томонидан ташкил этилиши мумкин. Бу ерда турдош объектлар (масалан, шўъба ёки она корхоналар) ҳақида сўз бормоқда. Бунда корхоналарнинг ўзакли ўзаро алоқалари, одатда ниҳоят даражадаги яқинлиги (айниқса янги оилавий корхонанинг пайдо бўлишининг дастлабки босқичларида) билан тавсифланади.

5. Кластер иштирокчиларнинг сони ва улар орасидаги алоқаларнинг кўплиги бўйича оилавий корхона битта ишлаб чиқариш тузилмаси билан оддий икки томонлама алоқа қилиши мумкин ҳамда турлича катталиқдаги кўплаб объектлар билан алоқаларнинг мураккаб тизими доирасида бўлиши мумкин.

6. Кластер иштирокчилари ўзаро алоқаларининг барқарорлик даражаси бўйича оилавий тадбиркорлик корхоналарининг бошқа ишлаб чиқариш тузилмалари билан барқарор ўзаро алоқалари иқтисодий ўзаро фаолиятининг янги шаклини юзага келтиради. Бу ҳаракат янги ўзаро алоқани ривожланишига йўналтирилган бўлади.



## МАМЛАКАТИМИЗДА БАЛИҚЧИЛИК КЛАСТЕРЛАРИНИ ТАШКИЛ ЭТИШ ВА РИВОЖЛАНТИРИШ

Р.Х.Эргашев ҚарМИИ профессори, и.ф.д., У.Х.Беглаев ТошДАУ  
таянч докторанти

Давлатнинг ижтимоий-иқтисодий сиёсатининг асосий мақсади аҳолини турмуш тарзини юқори даражасини таъминлаш ва оширишдан иборат. Ҳозирги кунда мамлакат аҳолисини юқори сифатли ва арзон балиқ маҳсулотлари билан таъминлаш миллий хавфсизлик масаласидир. Мамлакатнинг миллий иқтисодий ҳолатини ривожлантириш барқарор иқтисодий бошқарув тизимини яратиш орқали ҳал қилиниши мумкин. Балиқчиликнинг бугунги кундаги ҳолати ва уни янада ривожлантириш учун хўжаликларни ижтимоий-иқтисодий ҳолатини чуқур ўраганишимиз ва муаммоларни ҳал қилиш бўйича илмий тадқиқот ишларини амалга оширишни тақозо этмоқда. Бунинг учун олдимизда турган энг муҳим масалалар, яъни маҳсулотлар ишлаб чиқариш ҳажмини ошириш, сифатини яхшилаш, фермер хўжалиги ерларида ва аҳоли томорқаларида ердан фойдаланиш самарадорлигини ошириш, бунинг учун биринчи навбатга ернинг ҳақиқий эгаларини топиш, қишлоқ хўжалик маҳсулотларини сотиш, сақлаш, қайта ишлаш, экспортга йўналтириш, уларни маблағ билан таъминлаш каби комплекс масалаларни ҳал этишни талаб этади.

Ўзбекистон Республикаси Президенти Ш.М.Мирзиёевнинг Олий Мажлисга Мурожаатномасида таъкидлаганидек, "...балиқчилик, паррандачиликни ривожлантириш ҳисобидан озиқ-овқат маҳсулотлари ҳажмини кескин кўпайтиришимиз керак<sup>1</sup>.

Соҳани ривожлантириш учун бугунги кунда мамлакатимизда балиқчилик кластерларини ташкил этиш ва ривожлантириш асосий мақсад қилиб белгиланган.

Кластернинг асосий мақсади илғор инновацион технологияларни қўллаган ҳолда юқори сифатли балиқ ишлаб чиқаришни ташкил этиш бозор иқтисодиёти шароитида рақобатбардошлигини оширишдан иборат.

Давлат иқтисодиёти кластерларнинг кучли жиҳатларига таянади, чунки уларсиз энг ривожланган иқтисодиёт ҳам ўртамиёна натижаларга эришиши мумкин, деган хулосалар мавжуд. Кластерларнинг иқтисодий-ижтимоий самарадорлиги, улар иштирокчилари йўналишлари бўйича тақсимланади:

---

<sup>1</sup> Мирзиёев Ш.М. Ўзбекистон Республикаси Президенти Шавкат Мирзиёевнинг Олий Мажлисга Мурожаатномаси, Халқ сўзи, 29.12.2018 йил

- бошқа тармоқлардан келадиган янги ишлаб чиқарувчилар илмий-тадқиқот ишларини рағбатлантириб ва янги стратегияларни таъминлаб, ривожланиш жараёнини тезлаштиради;
- ўзаро эркин ахборот алмашинуви юзага келади, янгиликлар истеъмолчи ва маҳсулот етказиб берувчиларнинг каналлари бўйича тез тарқалади;
- кластер ичидаги ўзаро алоқалар рақобатда янги имкониятлар пайдо бўлишига олиб келади;
- инсон капитали, илмий ғоялари ривожланиши ва ишлаб чиқаришга жорий этилишига янги имкониятлар яратади. Балиқчилик кластерларини инновацион тизимини ташкил этиш юқори сифатли маҳсулот олиш билан бир қаторда бошқарувни тўғри йўлга қўйиш имконини беради.

**1-расм. Балиқчилик хўжалигида кластерли инфратузум тизими**

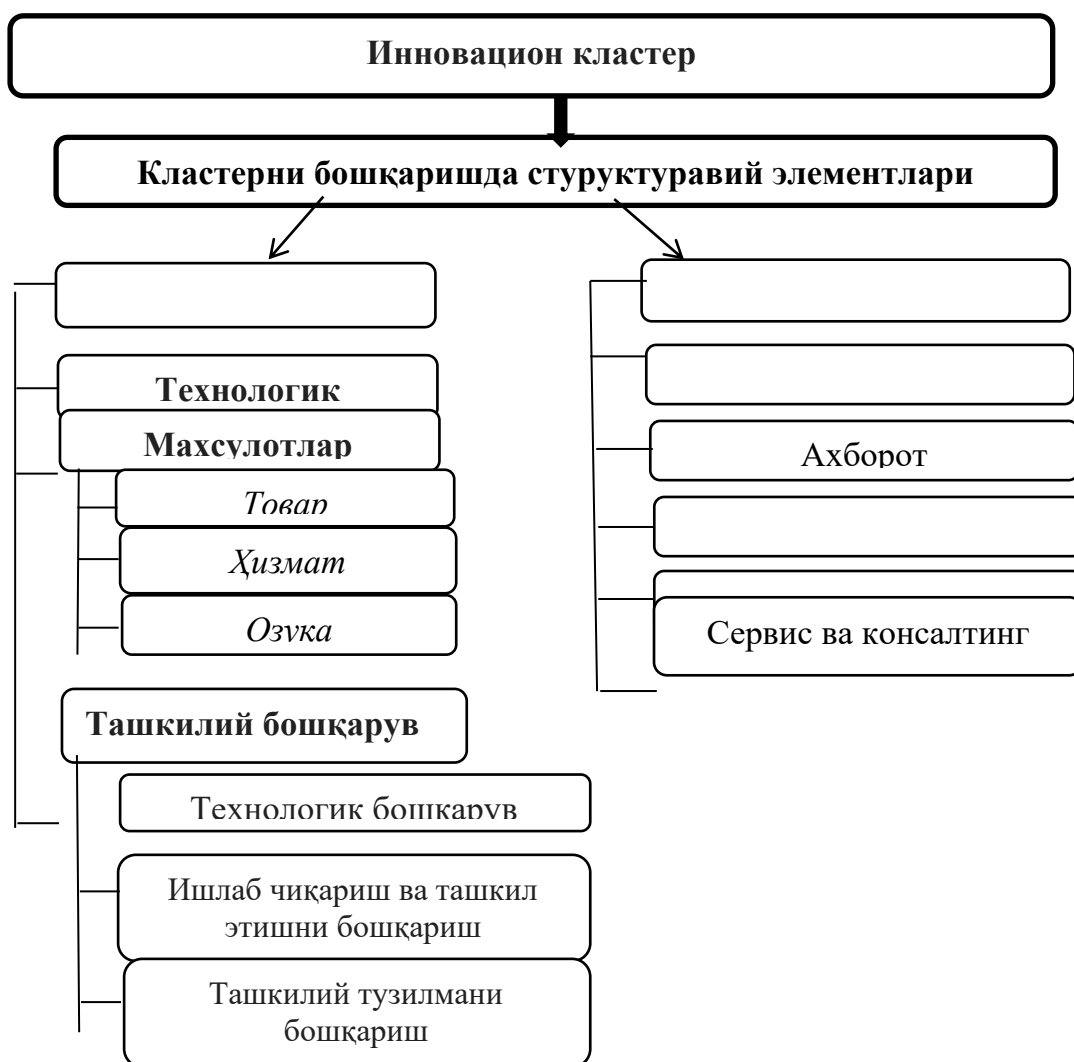

Мамлакатимизда балиқчилик кластерларини ташкил этиш ва имтиёзлар бериш бўйича бир нечта қонун ва қарорлар қабул қилиниши

соҳани тубдан ўзгартириш кераклиги замонавий технологияни қўллаш лозимлигини билдиради.

Шу билан бир қаторда мамлакатимизда сув ҳавзаларига ва сув билан узлуксиз таъминлаш имкониятига эга бўлган балиқчилик хўжаликларини босқичма-босқич интенсив усулда балиқ етиштиришга ихтисослаштиришга қарор қилинди. Хусусан, комплекс ишлаб чиқаришга: инкубация цехи, чавоқ ва товар балиқ етиштириш, юқори оксилга бой балиқ еми, қайта ишлаш ва сақлашга ихтисослаштирилган балиқчилик кластерлари ташкил этилди (1-расм).

Мамлакатимизда 2019–2021 йилларда балиқчилик кластерларини ташкил этишнинг манзилли дастури лойиҳаси тайёрланди. Йиллик балиқ етиштириш қуввати камида 50 тонна бўлган кластерлар 2019 йилдан бошлаб дастлабки 3 йил давомида **барча солиқлар ва давлат мақсадли жамғармаларига мажбурий ажратмалардан** озод этилади.

2021 йил 1 ноябрга қадар муддатда:

- насли она балиқ, балиқ увилдириғи, шунингдек, республикада ишлаб чиқарилмайдиган инкубация, лаборатория, интенсив усулда балиқ етиштириш, балиқ овлаш, балиқ маҳсулотларини қайта ишлаш, музлатиш ва сақлаш учун зарур бўладиган асбоб-ускуна, анжом, механизмлар ва уларнинг эҳтиёт қисмлари, муқобил энергия таъминоти ускуналари, мелиорация ишлари учун махсус техникалар ва тирик балиқ ташувчи транспорт воситалари;
- чет эл ташкилотлари ва уларнинг шўъба корхоналари, фирма дўконлари, дилерлик тармоқлари ва тадбиркорлик субъектлари томонидан балиқчилик хўжаликлари эҳтиёжи учун четдан келтириладиган омикта ем ва минерал ўғит (аммофос) божхона тўловларидан (божхона расмийлаштируви йиғимларидан ташқари) озод этилади.

Бундан ташқари, балиқчилик хўжаликларига сунъий сув ҳавза майдонларида етиштирилган балиқ ҳосилдорлигидан келиб чиқиб табақалаштирилган ягона ер солиғи ставкаларини жорий этиш режалаштирилмоқда.

Мамлакатимизда 2018 йилнинг маълумотларидан кўриниб тўрибдики 581 минг гектар сув ҳавзаларидан балиқ етиштиришда фойдаланиб келинган бўлиб, уларда жами 3600 га балиқчилик хўжаликлари фаолият юритган. Ушбу кўрсаткич 2019 йилда эса 4000 га яқин балиқчилик хўжаликлари ташкил этилди. 2018 йилда 94,4 минг тонна балиқ етиштирилган бўлса, 2019 йилнинг охирига келиб бу кўрсаткич 201,5 минг тоннага етказиш мўлжалланмоқда. Балиқчиликни янада ривожлантириш учун бир қатор жуда муҳим муаммоларни, хусусан, балиқчилик хўжаликларининг барқарорлиги, энг муҳими, уларнинг самарадорлигини ошириш билан боғлиқ масалаларни ҳал қилишни қатъий талаб этмоқда.

Балиқчилик хўжалигининг фаолиятига баҳо бериш бир қатор мезонларга асосан олиб борилиши лозим. Бозор шароитида фаолиятни баҳолаш мезони бу уларнинг ишлаб чиқариш самарадорлиги ва молиявий натижалари, ишлаб чиқаришнинг фойдалилик даражаси бўлиши лозим. Балиқчилик хўжалиқларининг республикадаги ўрни алоҳида кўзга ташланиб туриши билан бир қаторда аҳолини сифатли балиқ маҳсулотлари билан ҳам таъминлаб келмоқда.

## **КЛАСТЕР – ИШЛАБ ЧИҚАРИШ ХАРАЖАТЛАРИНИ КАМАЙТИРИШ ВА ИҚТИСОДИЙ ЎСИШНИ ТАЪМИНЛАШНИНГ МУҲИМ ОМИЛИДИР**

Раҳматов М.А. Россиянинг  
“Компания Петромаруз” компанияси  
директорлар кенгаши раиси,  
иқтисод фанлари доктори

Аграр тармоққа инновацияларни кенг татбиқ қилиш, заминимизда етиштирилаётган хом ашёни ўзимизда қайта ишлашни чуқурлаштириш бугунги замон талаби ҳисобланади. Зеро, қишлоқ хўжалиги қанчалик саноатлашса, давлатнинг иқтисодий ва экспорт салоҳияти шунчалик ортади, аҳоли турмуш фаровонлиги юксалади. Шу боис Ўзбекистонда кейинги пайтларда илғор технологияларга асосланган инфратузилмани яратиш, қишлоқ хўжалигида кластер усулини жорий этишга жиддий эътибор қаратилмоқда. Ана шундай инновацион лойиҳалардан бири Бухоро вилоятида рўёбга чиқарилмоқда. Кези келганда шуни алоҳида таъкидлашни истардимки, Ўзбекистонда Президент Шавкат Мирзиёев томонидан жамиятнинг барча жабҳаларида амалга оширилаётган туб ўзгаришлар ривожланишнинг янги даврини бошлаб берди. Аслида, ўзгаришлар палласида ўша давр нафасини ҳис қилиб, юрт тараққиётини тўғри ўзанга солиб юборган ҳақиқий миллат етакчилари дунёда кам топилади. Иқтисодиёт соҳасида узоқ йиллик изланишларим, фаолиятим давомида бунга кўп бора ишонч ҳосил қилганман. Масалан, ўтган асрнинг иккинчи ярмида Сингапурни бошқарган Ли Куан Ю янгича ислоҳотлари билан қолоқ давлатни қисқа вақт ичида жаҳондаги энг илғор мамлакатлар қаторига олиб чиқди. Пировардида “Сингапур мўъжизаси” деган машҳур атамани дунё иқтисодиёти истеъмолига киритди. Ёки “маданий инқилоб”дан кейин ҳаёт тўлиқ издан чиқиб, деярли фуқаролар уруши ҳолатига келиб қолган Хитой бошқарувини кўлга олган Дэн Сяопинни олайлик. У хитойлик раҳбарларнинг иккинчи янги авлодини яратди, янгича фикрлаш ва тафаккурга асос солди, Чин ўлкасидаги иқтисодий ислоҳотлар ташаббускорига айланди. Натижада халқ жар ёқасидан ортга

қайтди, қаддини тиклади, ўзлигини англади, бир тану жон бўлиб меҳнат қилди. Буни қарангки, оз муддат ичида мазкур давлат нафақат иқтисодий-ижтимоий барқарорликка эришди, балки дунё бозорининг энг йирик вакилларида бирига, сайёрамизнинг етакчилари сафига қўшилди. Ўзбекистонда Президент Шавкат Мирзиёев томонидан ҳаётга татбиқ этилаётган инновацион ташаббуслар, очиғи, менга “Сингапур мўъжизаси” ва Дэн Сяопин ислохотларини эслатмоқда. Биргина қишлоқ хўжалигининг муҳим тармоғи бўлган пахтачиликда кластер тизимини қўллаш бўйича илгари сураётган ғоялари ҳамда новаторлик фаолияти бунинг ёрқин тасдиғидир. Бундай изчил сиёсат, жўшқин фаолият ҳамда шиддатли замон талабларига ҳамоҳанг ташланаётган шахдам қадамлар жуда яқин келажакда, аниқроғи, учтўрт йил ичида Ўзбекистон дунёни ривожланган давлатлари сафидан жой олишига мустаҳкам пойдевор бўлишига шак-шубҳа йўқ. Президент Шавкат Мирзиёев яқинда Бухоро вилоятига ташрифи доирасида ушбу йўналишда олиб борилаётган ишларни юқори баҳолаб, уларни янада такомиллаштириш бўйича қимматли таклиф ва тавсиялар берди. Қайд этиш лозимки, давлат раҳбарининг 2016 йил 21 декабрдаги “2017- 2019 йилларда тўқимачилик ва тикув-трикотаж саноатини янада ривожлантириш чора-тадбирлари дастури тўғрисида”ги қарори ижроси доирасида айнан ушбу ҳудудда “VCT Cluster” хориж корхонаси ташкил этилди. Бунинг учун 123,1 миллион АҚШ доллариллик инвестиция йўналтирилиб, дунёнинг етакчи давлатларида ишлаб чиқарилган замонавий, калава, уни бўяш ва тўкув-трикотаж фабрикалари ташкил этилади. Чунки лойиҳага кўра, мазкур кластер тизимида жами саккизта компания фаолияти йўлга қўйилади. Пахта экиш агрокомплекси, пахтани қайта ишлаш ва тозалаш заводи, бешта фабрикани ўз ичига олган тўқимачилик мажмуаси, ёғмой заводи, 12 минг бош қорамол парваришлагга мўлжалланган чорвачилик фермаси, биогаз ишлаб чиқариш заводи, тежамкор технологияларга асосланган 20 гектарлик иссиқхона, 25 турдан ортиқ сут ва гўшт маҳсулотлари тайёрланадиган корхона шулар жумласидан. Матони бўяшда ишлатилувчи қимматбаҳо табиий бўёқ олинадиган индиго-ферум ўсимлиги ҳам айнан кластер ҳудудида экилмоқда. Кластернинг инновацион тўқимачилик корхоналари учун саноатбоп хом ашёнинг бир қисми эса томчилатиб суғориладиган экин майдонларида етиштирилади. Ёғ-мой заводида чигитни қайта ишлаш ҳисобига олинган ёғ истеъмолчиларга жўнатилса, кунжара ҳамда шелуха шу ердаги ферма эҳтиёжларини таъминлашда қўл келади. Ўз навбатида, чорвачилик мажмуаси ва ишлаб чиқариш жараёнида ҳосил бўладиган органик чиқиндилар келгусида бунёд этиладиган 20 гектарли иссиқхонани иситиш манбаи бўлган биогаз ҳамда қимматбаҳо ўғит – биогумус ишлаб чиқаришга йўналтирилади. Энди бевосита пахта-тўқимачилик кластерининг бошқа ишлаб чиқариш тузилмаларидан афзалликларига тўхталадиган бўлсак, бу ягона технологик занжирга бирлаштирилган

корхоналар мажмуи ва аҳоли турли қатламларини ўзида жамловчи боғлам, айти пайтда соҳада инновацион иқтисодиётга ўтишнинг муҳим босқичидир. У илм-фан, таълим ҳамда ишлаб чиқариш интеграциясини чуқурлаштириш, янги инновацион технологияларни амалиётга жадал жорий этишда долзарб аҳамиятга эга. Чунки бу ерда хом ашё қайта ишлашнинг барча босқичидан ўтиб, экспортбоп тайёр маҳсулотга айланади. Шундай экан, кластерни яратиш олим ва иқтисодчилар, қишлоқ хўжалиги, саноат ходимлари, дизайнерлар салоҳияти, илғор тажрибасини ягона мақсад йўлида бирлаштиришни тақозо қилади. Шу боис янги лойиҳани ишлаб чиқишда нафақат ўзбекистонлик, балки хорижлик етакчи олимлар, илмийтадқиқот марказлари ходимлари, мутахассислари ҳамда тадбиркорлар билан маслаҳатлашилди. Шу ернинг ўзида илмий-техник кенгаш, илмий марказ ва кадрлар тайёрлаш бўйича кенгаш тузиш белгилаб олинди. Оддий қилиб айтганда, инновацион кластер, бу – бир мажмуа доирасида бир жамоа бўлиб ерларни шудгорлаш, чигит экиш, пахтани парваришлаш, ҳосилини йиғиб-териш олиш, хом ашёни чуқур қайта ишлаш билан боғлиқ корхоналарни бирлаштирувчи ишлаб чиқариш услубидир. Мазкур жараёнда ҳамма ишчилар манфаатлари уйғунлашади. Яъни хом ашё етиштирувчидан тортиб, уни қайта ишловчиларгача бўлган барча ишчиҳодим маҳсулот сифатига бирдек жавобгар бўлади. Чунки шунга яраша охирги товарни сотишдан пайдо бўладиган қўшимча қийматнинг бир қисми шу ишга бош қўшган ишчиларга тақсимланади. Бундай рағбат уларни номигагина эмас, балки сидқидилдан меҳнат қилишга ундайди. Ҳаёт ҳақиқати шуки, агар охирги маҳсулот олувчилар билан ерга ишлов берувчилар манфаатлари бир-бирига боғланмас экан, бундан нафақат деҳқон ёки инвестор, балки давлат ҳам ютқзади. Айти пайтда кластер тизимимизга Ромитан туманидан 8000 гектар ер ажратилган. Илгари шунча майдонда атиги 436 киши меҳнат қилган бўлса, ҳозирги кунда уларнинг сони 2 мингдан ошди. Келажакда бу рақам янада ортади. Энг муҳими, ишчидан тортиб, менежер-раҳбарларгача ҳар томонлама мақбул ойлик иш ҳақлари белгиланган. Шу ўринда кўпчиликда савол туғилиши табиий: ойлик маош миқдорининг қониқарли эканлиги тушунарли ҳол, лекин меҳнат қилиш муддати мавсумийку? Аслида ундай эмас. Бизнинг кластер тизимида деҳқон ҳам, раҳбар ҳам кишин-ёзин ишлайди. Яъни улар йил давомида нафақат маош, балки яхши ишласа, мукофот пули ҳам олади. Қандай қилиб дерсиз? Мисол учун, бу йил қиш мавсумида ишчиларимиз уч гуруҳга бўлиниб, чорва чиқиндиларини йиғишди. Ҳар бир бригадага 100 гектардан майдон ажратиш берилди. Уларда қазилган катта-катта ҳандақларда биогурус тайёрланмоқда. Маълумот учун айтиш ўтаман, мутахассислар ҳисобкитобларига қараганда, чорвачиликда гўшт-сут маҳсулотларидан кўра, биогурус икки баробар кўп даромад келтирар экан. Айти пайтда чорвачиликни ривожлантириш учун Германиядан жиҳозлар олиш келинапти. Шунингдек, 230 та замонавий

трактор, қишлоқ хўжалиги техникаси харид қиляпмиз. Бунинг натижасида муҳандислар, хайдовчилар, механизаторлар каби мутахассисликлар бўйича қўшимча 500 та иш ўрни яратилади. Умуман, келажакда кластер тизими тўлиқ ишга туширилса, жами ўн мингга яқин доимий иш жойлари пайдо бўлади. Бундай янгиликни эшитиб, ҳозир ота-оналар Россия ёки Қозоғистонга кетган фарзандларини чақириб олмақда. Келганларини ишга қабул қилиб, янгидан меҳнат дафтарчаси очиб бераяпмиз. Тасаввур қилинг, битта оилада учтўрт фарзанд бўлса, ойига қарийб 6 миллион сўм кириб боради. Яқин кунларда қўшимча чорва мажмуаси ҳам қуриб битказилади. Эътиборлиси, мавжуд қорамолларнинг 2 минг бошидан олинадиган қатик, гўшт, сариеғ, колбаса сингари сут-гўшт маҳсулотлари ишчи-ходимларга маошлари ҳисобидан имтиёзли нархларда берилади. Масалан, гўштни бозордагидан беш-олти баробар арзон нархда олишади. Шундай қилиб, жамоа аъзолари ҳам ойлик иш ҳақи, ҳам сифатли маҳсулотга эга бўлади. Ҳисоблаб кўрсак, ҳар бир ходим оиласига ҳафтасига беш килограммдан гўшт, сут-қатик тўғри келар экан. Дастурхонидан бундай маҳсулотлар аримайдиган отаоналарнинг уйидан кўнгли тўқ бўлади, болалари соғлом ўсади. Чигитдан ёғ олсак, уларни нафақат ўз ишчиларимиз, балки Меҳрибонлик уйлари ва боғчаларга бепул топширишни ҳам режалаштирганмиз. Яна бир гап. Кластер тизими экин майдонларининг мелиоратив ҳолатини яхшилашда ҳам жуда қулай ҳисобланади. Тан олиш керак, ҳозир кўп ерлар “чарчаган”. Шунинг учун, энг аввало, экин майдонларининг унумдорлигини ошириш керак. Биз айни шу мақсадда ерларни 41-45 сантиметр чуқурликда хайдалди, шўрини ювиб, экиш учун тахт ҳолга келтирилди. Қолаверса, тупроқ таркибини яхшилаш учун алмашлаб экишни йўлга қўйишни режалаштирганмиз. Бу йил 8 минг гектарнинг 700 гектарига беда уруғи сепилади. Сабаби, ушбу ўсимлик ҳаводан табиий азот, фосфор, калийни олиб тупроққа беради. Иккинчи, учинчи, тўртинчи йили ҳам 700 гектарга беда жойлаштирилиб, фақат биринчи йилги беда экилган жойга чигит қадалади. Шунда етти йил бир ерга пахта, уч йил беда экилади. Қарабсизки, ер ҳам “тирилади”, қувватга тўлади, пахта ҳосили ҳам зўр бўлади. Шуни алоҳида таъкидлаш лозимки, алмашлаб экиш схемасини қўллаб, ерларнинг бир қисмида пахта экиш қисқариши 8000 минг гектардан олинадиган ҳосил миқдорини асло камайтирмайди. Аксинча, ҳосилдорлик ошиши ҳисобига кўпаяди. Бинобарин, Президент Шавкат Мирзиёев ҳам кластер усулига биз Ўзбекистон пахтачилигининг келажаги сифатида қарамоқдамиз, дея эътироф этган эди. Шу маънода, юртимиздаги кластер тизимидаги қалдирғоч мажмуа ҳудуд иктисодиёти равнақида қандай роль ўйнашига алоҳида тўхталиб ўтиш лозим, деб ўйлайман. Чиндан ҳам, пахтачилик ва тўқимачилик саноати истиқболи кластер усули билан боғлиқ. Сабаби, илгари биргина Ромитан туманида 8 минг гектар майдонга пахта экилганда, қиймати қарийб 10 миллион АҚШ долларилик хом ашё

сотилган, холос. Кластер усули ёрдамида бу кўрсаткични 15-25 баробар кўпайтириб, 150 миллион доллар, ҳатто ундан ҳам ошириш мумкин. Энди бунинг иқтисодий жиҳатдан асосларини айтиб ўтсам. Кластер тизимидаги пахта-тўқимачилик корхонаси таркибида бешта фабрика очилади. Уларга дунёнинг энг илғор давлатлари компанияларидан тўқимачилик асбобукуналари, технологик линияларни олиб келмоқчимиз. Жумладан, ип йиғириш фабрикаси Германиядан, бўяш фабрикаси АҚШдан, мато тўқиш фабрикаси Бельгиядан, пардозлаш фабрикаси Швейцариядан, тикувчилик фабрикаси эса Япониядан келтирилади. Мазкур линиялар уйғунлигида дунёда энг қимматбаҳо бўлган “Деним-индиго” жинси матоси ҳамда бошқа харидорғир маҳсулотлар чиқарамиз. Кези келганда айтиш жоизки, дунёда мана шундай технологиялар асосида жинси тайёрловчи фабрикалар мажмуи саноклигина! Энди тасаввур қилиб кўринг-а, ўзи пахта экиб, жаҳон брендлари даражасидаги маҳсулотлар ишлаб чиқарадиган комплекс эса дунёда ягона бўлади. Унинг манзили – Ўзбекистон! Шу ўринда оддий арифметикага мурожаат этамиз. Бир килограмм тола кўпи билан 1,5 долларга сотилади. Кластер тизимида қайта ишланган 1 килограмм толадан тўқилган мато битта “Деним-индиго” жинси шимини тикиш учун етарли. Бундай маҳсулот дунё бозорида 500-1000 долларгача туради. Биз эса буни минимал қийматда 15-25 доллар, деб баҳоламоқдамиз. Энди ҳисоблаб кўринг, 8 минг гектардан оладиган пахтамыздан 150-250 миллион долларлик ана шундай маҳсулот тайёрланади. Оддий хом ашё экспортдан келиб тушган 10 миллион қаерда-ю, бу рақамлар қаерда? Бу эса нафақат Ромитан тумани, Бухоро вилояти, балки Ўзбекистон иқтисодиётига муносиб ҳисса бўлиб қўшилиши, қишлоқ хўжалиги меҳнаткашлари турмуш даражасини кўтаришда асосий омиллардан бирига айланиши, шубҳасиз. Айни пайтда кластер тизимимиздаги қурилиш-монтаж ишлари қизғин паллага кирган. Хусусан, “Bukhara cotton textile” кластер корхонаси худудида мавжуд ишлаб чиқариш бинолари қайта таъмирланиб, янги иншоотлар бунёд этилаяпти. Аниқроғи, бугунги кунга қадар 34 миллиард сўмлик қурилиш ишлари бажарилди. Сув йўллари ва қишлоқнинг яхлитлигини сақлаган ҳолда, аҳоли билан келишиб, 5 та худуддаги майдонлар 90-120 гектардан 77 та участкага бўлинди. Олдимизга жорий йил ҳосилидан тайёрланган маҳсулотлар экспортини 45 миллион, 2020 йилда 100 миллион, 2021 йилда 150 миллион АҚШ долларигача етказишни асосий мақсад қилиб қўйганмиз. Ўз навбатида, Ўзбекистон Республикаси Молия вазирлиги билан ҳамкорликда олий ўқув юртлари талабалари амалиёт ўташлари учун шароит яратиш, келгусида уларни ишга олиш шарти билан энг иқтидорли ҳамда аълочиларига стипендия жорий этиш, шунингдек, Япония, Италия ва бошқа чет давлатларга малакасини ошириш учун жўнатиш чора-тадбирлари кўрилмоқда. Зеро, Бухородаги кластер занжирининг узилмас ҳалқаси бу илмий, таълим ҳамда кадрларни тайёрлаш тизими ҳам ҳисобланади. Бундан ташқари, дунёдаги машҳур



компаниялар билан ҳамкорликда энг кучли дизайнер-модельерларни олиб келиш бўйича саъй-ҳаракатлар давом эттирилмоқда. Буларнинг барчаси инсонлар ва давлат манфаатларини бирлаштириб, пировардида кластер – интеграция, инновация ва иқтисодий ўсиш мезони эканлигини амалда тўлиқ исботлаши муқаррар.

## **МЕВА-САБЗАВОТ БЎЙИЧА КООПЕРАЦИЯНИ РИВОЖЛАНТИРИШ - ТРАНСАКЦИЯ ХАРАЖАТЛАРНИ КАМАЙТИРИШ МЕХАНИЗМИ СИФАТИДА**

Р.Х.Ташматов, и.ф.н.  
Тошкент давлат иқтисодиёт  
университети ҳузуридаги  
“Ўзбекистон иқтисодиётини  
ривожлантириш илмий  
асослар и ва муаммолари”  
илмий-тадқиқот маркази,  
докторант (DcS)

Республикамизда қишлоқ хўжалигида жадал ривожланиб борувчи ва катта салоҳиятга эга бўлган тармоқларидан бири мева-сабзавотчилик ҳисобланади. Президентимиз Ш.Мирзиёев ташаббуслари билан қабул қилинган “Ўзбекистон Республикасини янада ривожлантириш бўйича ҳаракатлар стратегияси”ни амалга ошириш дастурида кўзда тутилган чоратadbирлар натижасида пахта экин майдонларини 49 минг гектарга ва ғалла майдонларини 10 минг гектарга қисқартириш ва ушбу ерларда картошка — 8,1 минг гектар, сабзавот — 27,2 минг гектар, интенсив боғ — 5,9 минг гектар, токзор — 2,9 минг гектар, озуқа экинлари — 10,9 минг гектар ва мойли экинлар — 4 минг гектар жойлаштириш, шунингдек 2020 йилга бориб мевали боғлар майдонида интенсив боғларнинг 30 фоизга; уларнинг ҳосилдорлигини камида 3-4 мартага ошириш<sup>1</sup> стратегик вазифа қўйилганлиги бунга далил сифатида хизмат қилади. Шу билан бирга, 2018 йил Давлат дастурида<sup>2</sup> мева-сабзавот маҳсулотларини етиштириш, қабул қилиш, сақлаш, қайта ишлаш ва истеъмолчиларга етказиб бериш, шу жумладан, экспорт қилишда логистика тизимини ривожлантириш каби

---

<sup>1</sup>2017 — 2021 йилларда Ўзбекистон Республикасини ривожлантиришнинг бешта устувор йўналиши бўйича Ҳаракатлар стратегиясини «Халқ билан мулоқот ва инсон манфаатлари йили»да амалга оширишга оид давлат дастури. Ўзбекистон Республикаси Президентининг 2017 йил 7 февралдаги ПФ-4947-сонли Фармонида 8-илова

<sup>2</sup> Ўзбекистон Республикаси Президентининг 2018 йил 22 январдаги “2017-2021 йилларда Ўзбекистон Республикасини ривожлантиришнинг бешта устувор йўналиши бўйича ҳаракатлар стратегиясини «Фаол тадбиркорлик, инновацион ғоялар ва технологияларни қўллаб-қувватлаш йили»да амалга оширишга оид давлат дастури тўғрисида”ги ПФ-5308-сонли Фармонида илова.

взифалар қўйилган.

Республикамизда ана шу вазифаларни самарали бажариш бевосита қишлоқ хўжалиги субъектлари ўртасидаги фаолиятини мувофиқлаштириш ва ўзаро манфаатдор механизми ва шароитларини яратиш билан бевосита боғлиқ.

Маълумки, фермер хўжаликлари йирик агрофирма билан шартнома асосида қайта ишлаш учун сабзавот маҳсулотларни етказиб беради. Лекин ушбу маҳсулотларни ташиш жараёнида маълум бир қисми (5-7 %) нобуд бўлади. Бизнинг ҳисоб-китобларимизга кўра, агар бу кўрсаткични пул билан ифодаласак, бой берилган фойда ўртача битта фермер учун 42-58 минг сўмни ташкил этади. Қолаверса, ушбу маҳсулотлар тез бузулувчан бўлганлиги боис вақт ўтиши билан уларнинг сифати ҳам бузилади.

Умуман олағнда, фермер хўжаликлари ўз фаолияти давомида бир қанча йўқотишларга дуч келади. Бу йўқотишлар бир кўришда унча сезиларли бўлмаса ҳам, уларни ҳаммасини ҳисобга оладиган бўлсак, салмоқли кўрсаткични ташкил этади. Масалан, Тошкент вилояти Кибрай тумани бўйича олиб борилган сўровнома натижаларига кўра, фермер хўжаликларининг ўртача сарфланган қўшимча (трансакция) харажатлар миқдори 216,3 млн. сўмни ташкил этади. Бу фермер хўжалиги томонидан сарф қилинган умумий харажатлардаги улушини 10 фоизга тенгдир, агар туман миқёсида ҳисобласак, бу кўрсаткич 14083,2 млн. сўм ташкил этади.

Табиийки, бу фермер хўжаликлари фаолиятининг молиявий ҳолатига жиддий салбий таъсир этади, хусусан, фермер хўжаликларининг хизмат кўрсатувчи ташкилотлари томонидан кўрсатилган хизматларига ўз вақтида ёки тўлиқ ҳолда тўловларни амалга оширишга монелик қилади, натижада кредиторлик қарзлари ошиб кетади.

Ана шу муаммоларни ечиш мақсадида хорижда қишлоқ хўжалиги субъектлари манфаатларини мужассам этувчи ҳамда юқори самарали ва унули фаолият кўрсатувчи қишлоқ хўжалиги кооперациясини ташкил этиш мақсадга мувофиқ.

Шуни алоҳида таъкидлаш керакки, Президентимиз томонидан фермерлар томонидан қишлоқ хўжалик маҳсулотларини ишлаб чиқариш ва сотишда ўзаро кооперация (ҳамкорлик) механизмларини такомиллаштириш вазифаси қўйилган<sup>1</sup>. Шу билан бирга республикамизда Ўзбекистон Республикаси Президентининг 14.03.2019 йилдаги «Мева-сабзавотчилик соҳасида қишлоқ хўжалиги кооперациясини ривожлантириш чора-тадбирлари тўғрисида»ги Қарори<sup>2</sup> билан мева-

<sup>1</sup> Ўзбекистон Республикаси Президентининг 2018 йил 22 январдаги “2017-2021 йилларда Ўзбекистон Республикасини ривожлантиришнинг бешта устувор йўналиши бўйича ҳаракатлар стратегиясини «Фаол тадбиркорлик, инновацион ғоялар ва технологияларни қўллаб-қувватлаш йили»да амалга оширишга оид давлат дастури тўғрисида”ги ПФ-5308-сонли Фармонида илова.

<sup>2</sup> Ўзбекистон Республикаси Президентининг 2019 йил 14 мартдаги «Мева-сабзавотчилик соҳасида қишлоқ хўжалиги кооперациясини ривожлантириш чора-тадбирлари тўғрисида»ги Қарори

сабзаотчилик соҳасида кооперациясин ташкил этиш ва уни ривожлантириш бўйича асос яратилган.

Шуларни инобатга олиб, тадқиқотимизда куйида келтирилган расмда мева-сабзаот маҳсулотларини ишлаб чиқариш ҳамда уларни тайёрлаш, ташиш, сақлаш ва сотиш бўйича хизмат кўрсатиш бирлашманинг намунавий ҳудудий ташкилий тузилмасини таклиф этилган.

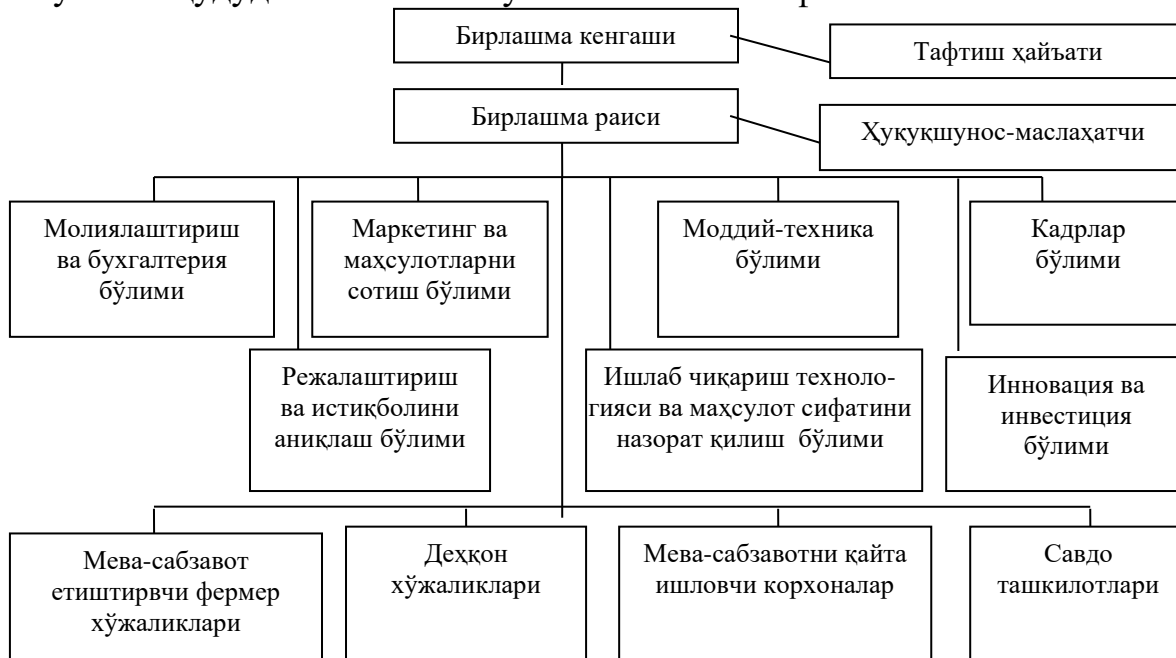

**Расм. Мева-сабзаот маҳсулотларини ишлаб чиқариш ҳамда уларни тайёрлаш, ташиш, сақлаш ва сотиш бўйича хизмат кўрсатиш бирлашмасинининг намунавий ҳудудий ташкилий тузилмаси<sup>1</sup>**

Қишлоқ жойларида юқорида ном олган бирлашмани ташкил этиш ва уни ривожлантириш қишлоқ хўжалиги маҳсулотларини ишлаб чиқариш ва қайта ишлаш соҳасини янада ривожлантириш, қишлоқ хўжалиги маҳсулотларини қайта ишлаш корхоналарининг рентабеллик даражасини ошириш ва ишлаб чиқариш самарадорлигини оширишда янги имкониятларни очиб беради ва унинг иқтисодий ўсишини таъминлашга замин яратади.

Шунингдек, қишлоқ хўжалиги кооперациясини ривожлантиришни тартибга соладиган амалдаги меъёрий ҳужжатларни такомиллаштириш зарур:

1. Маълумки, республикада 2020 йил 1 декабрга қадар тажриба-синов натижалари ва хорижий мамлакатларнинг илғор тажрибаси, шунингдек, бозор иқтисодиётининг замонавий талабларини ҳисобга олган ҳолда Ўзбекистон Республикаси Олий Мажлиси Қонунчилик палатасига "Қишлоқ хўжалигида кооперация тўғрисида"ги Ўзбекистон Республикаси қонуни лойиҳасини киритиш режалаштирилган. Ушбу қонунга:

<sup>1</sup> Муаллиф томонидан ишлаб чиқилган.

- “Бирлашмани ташкил этиш” боби ва унинг таркибига “Бирлашмани ташкил этиш тартиблари”, “Бирлашмаларни давлат рўйхатдан ўтказиш”, “Қишлоқ хўжалик корхоналарини қайта ташкил этиш орқали бирлашмаларни ташкил этиш” моддаларини;

- “Бирлашманинг устави” боби ва унинг таркибига “Бирлашма уставининг талаблари”, “Бирлашма уставига ўзгартиришлар ва қўшимчалар киритиш” моддаларини;

- Шунингдек алоҳида “Бирлашманинг мулки”, “Бирлашма фаолиятининг асослари”, “Бирлашмани қайта ташкил этиш ва тугатиш” бобларни ҳамда “Бирлашманинг ҳуқуқлари”, “Давлат ва бирлашма”, “Бирлашма бошқарув органлари” моддаларини киритишни таклиф этади.

2. Ўзбекистон Республикаси “Фермер хўжалиги тўғрисида”ги қонунига:

- “Фермер хўжалиги кооперацияси” бобини киритиш ва унда бирлашма тузилмаларини ташкил этиш вазифалари, мақсади, уларнинг ҳуқуқлари, мажбуриятлари, бирлашма аъзоларнинг ҳуқуқлари ва шунга ўхшаш қўшимчаларни киритишни тавсия этади.

Шуни таъкидлаш керакки, республикамизда пахта-тўқимачилик<sup>1</sup>, мева-сабзавотчилик, уруғчилик<sup>2</sup>, паррандачилик<sup>3</sup> кластерларини ташкил этиш ва ривожлантириш бўйича қонунчилик асослари яратилган. Бу эса қишлоқ жойларида юқорида ном олган агрокластерларни ташкил этиш ва уни ривожлантириш қишлоқ хўжалиги маҳсулотларини ишлаб чиқариш ва қайта ишлаш соҳасини янада ривожлантириш, қишлоқ хўжалиги маҳсулотларини қайта ишлаш корхоналарининг рентабеллик даражасини ошириш ва ишлаб чиқариш самарадорлигини оширишда янги имкониятларни очиб беради ва унинг иқтисодий ўсишини таъминлашга замин яратади.

Шунингдек, юқорида номи келтирилган агрокластерларни ривожлантиришни тартибга соладиган амалдаги меъёрий ҳужжатларни такомиллаштириш мақсадга мувофиқ. Жумладан, агрокластерларни кўпайтириш, уларнинг ҳуқуқий ва қонуний мақомини кенгайтириш мақсадида Ўзбекистон Республикаси “Кластерлар ва кластер фаолияти

---

<sup>1</sup> Ўзбекистон Республикаси Вазирлар Маҳкамасининг 2018 йил 31 мартдаги “Пахта-тўқимачилик ишлаб чиқаришлари ва кластерлари фаолиятини ташкил этиш бўйича қўшимча чора-тадбирлар тўғрисида”ги 253-сонли қарори

<sup>2</sup> Ўзбекистон Республикаси Президентининг 2018 йил 20 ноябрдаги “Иссиқхона комплексларини ривожлантириш учун қўшимча шарт-шароитлар яратиш чора-тадбирлари тўғрисида”ги ПҚ-4020-сонли қарори, Ўзбекистон Республикаси Вазирлар Маҳкамасининг 2018 йил 20 ноябрдаги “Республикада 2019-2020 йилларда мева-сабзавот маҳсулотларини қайта ишлаш ҳажмларини кўпайтиришга доир қўшимча чора-тадбирлар тўғрисида”ги 935-сонли қарори

<sup>3</sup> Ўзбекистон Республикаси Президентининг 2018 йил 13 ноябрдаги “Паррандачиликни янада ривожлантириш бўйича қўшимча чора-тадбирлар тўғрисида”ги ПҚ-4015-сонли қарори

тўғрисида”ги янги қонун лойиҳасини ишлаб чиқиб, унда мумкин бўлган кластер турлари, шу жумладан агрокластерларнинг ташкил этиш вазифалари, мақсади, уларнинг ҳуқуқлари, мажбуриятлари, аъзоларнинг ҳуқуқлари ва шунга ўхшаш масалаларни тўла ва аниқ ёритиш лозим.

Бу ҳам кластерлар бўйича қўшимча меъёр бўлиб, улар фаолиятини янада аниқ ва барқарор бўлишини таъминлаб беради ва кластерлар борасида ҳақ-ҳуқуқларини, имкониятларини, фаолиятнинг натижаларини ва ҳоказоларни билишга ёрдам беради.

## **КЛАСТЕР ТАРКИБИДАГИ ПАХТАЧИЛИК ВА АГРОСАНОАТ МАЖМУИ КОРХОНАЛАРИ ЎРТАСИДА КООПЕРАЦИЯ МУНОСАБАТЛАРИНИ ШАКЛЛАНТИРИШ**

Жўраев Абдор Туробович  
Туризм факультети декани  
Абуллоев Аслиддин Жунайдуллаевич  
Иқтисодиёт кафедраси катта ўқитувчиси

Бозор муносабатлари шаклланаётган даврда кооперация ва кооператив муносабатлар сиёсий, ижтимоий, иқтисодий ва демографик ўзгаришлар жараёнида қишлоқ хўжалиги ишлаб чиқаришини демографик тамойиллар асосида ривожланишининг асосий омили ҳисобланиб, унинг барқарор ўсишини таъминлайди, ҳар бир деҳқон ва умумжамоанинг моддий манфаатларини ўзида мужассамлаштиради.

Шунинг учун агросаноат мажмуаси соҳаларида ишлаб чиқаришнинг иқтисодий ўсиши ва барқарорлигини таъминлаш йўлларида бири - мамлакат иқтисодиётини барқарор ва узлуксиз ўсишини, барча тармоқларни мутаносиб равишда ривожланишини таъминлашда муҳим таркибий қисмларидан бири сифатида кооперация асосида мавжуд салоҳиятларни бирлаштириш ҳисобланади.

Қишлоқ хўжалигида, хусусан, пахтачилик ёки бошқа тармоқларда кооперация муносабатлари - демократик тамойилларга мос бўлиб, ўзининг барча аъзоларини тармоқни бошқариш ва ишлаб чиқариш жараёнига тенг ҳуқуқда қатнашини таъминловчи асосий ташкилий ва ҳуқуқий механизм ҳисобланади.

Кооперацияга аъзо бўлган фермер хўжалиги ёки бошқа юридик ва жисмоний шахсларнинг мол-мулки, ер участкаси ва уларнинг мустақиллиги сақланиб қолинади. Кооперация фаолият кўрсатишига товар маҳсулоти ишлаб чиқариш соҳаси бўйича ва хизмат кўрсатиш кооперацияси шаклида ташкил этилиши мумкин.

Муайян турдаги қишлоқ хўжалиги товар маҳсулоти ишлаб чиқариш кооперацияси маҳсулот етиштириш, тайёрлаш, қадоқлаш ва сотишни биргаликда амалга оширишни ташкил қилишни ўз ичига олса, хизмат кўрсатиш кооперацияси маҳсулот ишлаб чиқариш жараёнига турли даражада хизмат кўрсатувчи барча корхоналарни бириктириб фаолият кўрсатиши мумкин.

Демак, кооперация муносабатларининг **асосий вазифаси**—бир тизимда ҳамкорлик асисда фаолият кўрсатаётган хўжалик субъектларини банкрот бўлишидан сақлаш, таназзуллигини олдини олиш ва ҳимоя қилиш, ички ва ташқи бозорлардаги рақобатли курашда барқарор фаолият кўрсатиш учун тенг манфаатли шароитларни яратиб бериш ҳисобланади.

Кооперация муносабатлари маълум бир иқтисодий – ижтимоий мақсадларга эришиш учун турли йўналишдаги хўжалик субъектларининг ўзаро эркин ҳолда бирлашиш ҳисобланади, бунда иқтисодий манфаат кўриш асосий бош меъзон ҳисобланади. Бу тарзда бирлашиш кооперация муносабатларидаги ҳар бир аъзо ва кооперация учун тенг асосда даромад келтириши зарур.

Ривожланган давлатларнинг илғор тажрибаларига кўра, алоҳида бир ҳудудда ёки чегарадош ҳудудларда бир хил турдаги маҳсулот етиштиришга ихтисослашган фермер хўжаликларини бозор муносабатлари асосида самарали ишлашини таъминлаш ва бунда ўз-ўзига масъулият, ўз-ўзини бошқариш, ўзаро амалий ёрдам ва ҳамкорлик тамойилларига асосланган демократик бошқарув тизимини яратиш, уларни ишлаб чиқариш ва истеъмол йўналишларини мувофиқлаштириш ва ўзаро амалий ёрдам бериш мақсадида кластер тизимида ичида **“кооперация муносабатлари”** нишакллантириш ва ривожлантириш мақсадга мувофиқ.

Бундапахта хом ашёсини етиштиришга ихтисослашган фермер хўжаликлари бир туман миқёсида ёки чегарадош қўшни туманларни ҳам қўшиб олган ҳолда тайёрлов, қайта ишлаш ва сотиш тизимидаги корхоналар, инфратузилма хизмати (логистика) субъектлари кооперация асосида иш юритиб, ишлаб чиқариш, тайёрлов, қайта ишлаш ва сотиш жараёнларида доимо ўзаро ҳамкорликда бўладилар.

Кооперация муносабатларига асосланган ҳамкорликдаги барча субъектларнинг бош мақсади – пировард натижада сифатли маҳсулот ишлаб чиқариш, ўз мижозлари – истеъмолчиларнинг талабига мувофиқ рақобатбардош тайёр маҳсулот етказиб бериш асосида юқори даромадга эга бўлиш ҳисобланади.

Кластерга аъзо бўлган пахтачилик фермер хўжаликлари ва бошқа корхоналар ўртасида кооперация тамойилларига асосланган муносабатларни шаллантиришдан асосий мақсад—кластер фаолиятида ёки аъзо хўжалик субъектлари фаолиятида юзага келаётган муаммоларни

ҳамкорликда ва ўзаро келишилган ҳолда бартараф этиш, хўжалик субъектлари ўртасида демократия тамойилларига асосланган шаффоф, ишончли ва адолатли муҳитни шакллантириш асосида ижобий натижаларни қўлга киритиш ҳисобланади.

Пахтачилик тармоғи бўйича кластерда кооперация муносабатларининг ташкилий тузилмаси ва фаолият кўрсатиш механизмларитармоқда ҳамкорлик қилинаётган инфратузилма субъектларининг сони, уларнинг талаби ва бажарилаётган вазифалари, пировард натижада режалаштирилган мақсадлар ва бошқа зарур хусусиятларини ўз ичига олиши зарур.

Кластерда кооперация асосида ўзаро ҳамкорлик қиладиган хўжалик субъектларининг ўзаро келишуви асосида кластеркооперация Кенгашини (ёки кооперация кенгаши) ташкил этишлари мақсадга мувофиқ (1-расм).

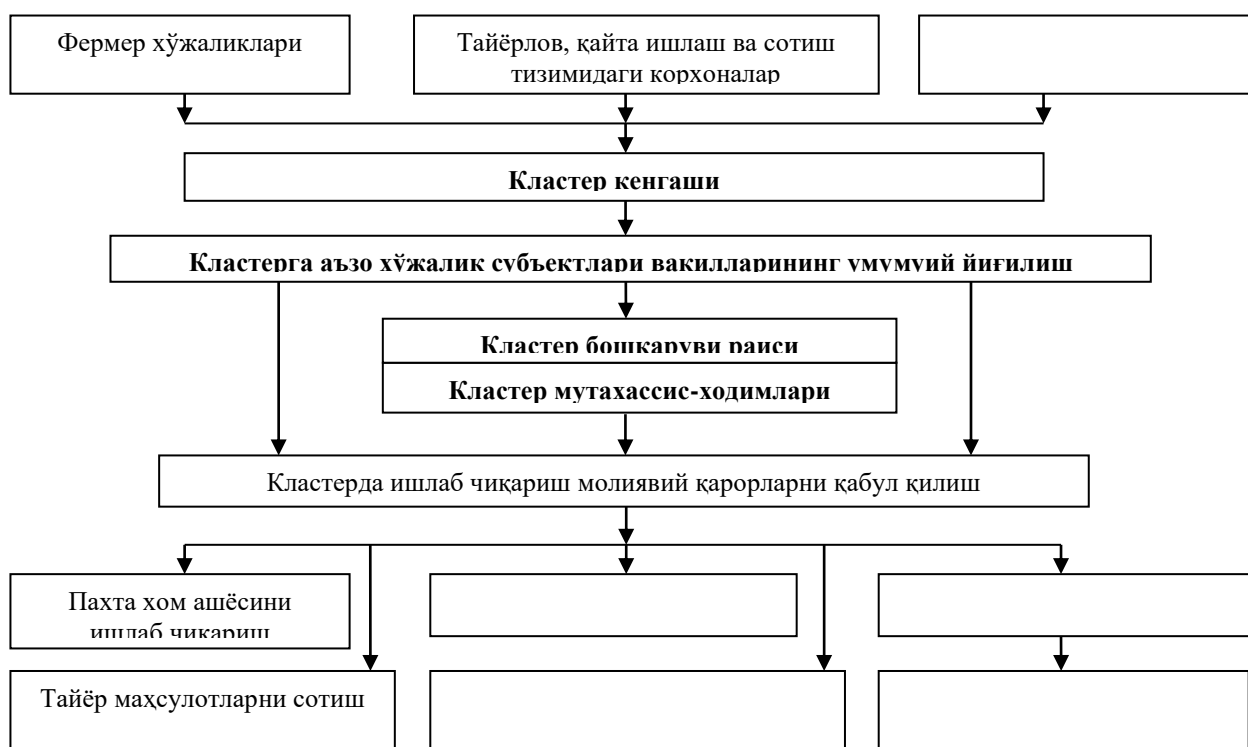

Манба: А.Ж. Абдуллоевнинг илмий тадқиқот изланишлари асосида ишлаб чиқилган.

1-расм. Пахтачилик кластерига аъзо хўжалик субъектлари ўртасидакооперация муносабатларини фаолият кўрсатишининг ташкилий тузилмаси

Кенгаш – бу алоҳида юридик шахс сифатида эмас, балки кластерга аъзо, ҳамкорликдаги хўжалик субъектларининг кооперациясидан иборат бўлиб, у кластерда кооперация муносабатларига асосланган фаолиятни бошқариш ва мувофиқлаштирувчи орган ҳисобланади.

Кенгаш ваколатига қуйидаги вазифалар киритиш тавсия қилинади: ер, ва сув кабатабий салоҳиятлардан самарали фойдаланиш бўйича тавсиялар бериш; фермерларга маҳсулот етиштиришда уларни ихтисослаштириш бўйича тавсиялар бериш; пахта экини навларини танлаш ва юқори нав уруғларини танлашда маслаҳат ва тавсиялар бериш; агротехник тадбирларни ўз вақтида ўтказишга кўмаклашиш; тижорат банкларидан кредит олишга амалий ёрдам кўрсатиш; маҳсулотларни сотиб олишда мақбул механизмларни ишлаб чиқиш ва амалиётга жорий қилиш; фермерлар маблағларини бирлаштириш ҳисобига тайёрлов, қайта ишлаш, сотиш ва хизмат кўрсатиш корхоналарини ташкил қилиш; фермерлар ҳуқуқлари ва манфаатларини тегишли муассасаларда ҳимоя қилиш; фермерларни ҳуқуқий-меъёрий ҳужжатлар ва зарур бўлган турли ахборот маълумотлари билан таъминлаб туриш.

Кенгаш раискластерга аъзо хўжалик субъектларининг вакиллари қатнашаётган умумий йиғилишда сайланади, шунингдек аъзо хўжалик субъектларидан бир нафардан номзод Кенгаш аъзоси этиб тайинланади.

Бу муносабат пировард натижада етиштирилаётган ёки ишлаб чиқарилаётган маҳсулотлар таннархини пасайтириш ва даромадларни кўпайтириш, ички ва ташқи бозорда саноат корхоналарини сифатли пахта хом ашёси ёки тайёр маҳсулотларга, аҳолини эса озиқ-овқат маҳсулотларига бўлган бўлган талабларини қондириш, ҳамкорликда табиий ва моддий-техника ресурсларидан самарали фойдаланишга эришишдан иборат.

Кластер даражасида хўжалик субъектлари ўртасида кооперация муносабатларини шакллантириш ва интеграция жараёнини йўлга қўйиш – бу хўжалик субъектларининг ишлаб чиқариш - молиявий фаолиятига давлат органлари томонидан аралашувни камайтириш, хўжалик субъектлари ўртасида замонавий, янги ишлаб чиқариш - иқтисодий муносабатларни шакллантиришдан иборат.

## **ДЕҲҚОНЧИЛИКНИНГ ЯНГИ КЛАСТЕР ШАКЛИ - УСТУВОРЛИГИ ВА АФЗАЛЛИКЛАРИ**

**Жумаев Ф.Ҳ. БухДУ тупроқшунослик ва география кафедраси  
мудири, б.ф.н., доцент**

Бухоро вилояти тупроғи ҳар хил даражада шўрланган ва иқлими кескин ўзгарувчан бўлиб, бундай шароитда деҳқончилик қилиш катта меҳнат ва илимни талаб этади. Деҳқончилик тизимининг бош мақсади ва вазифаси бу қишлоқ хўжалик экинлари экиладиган ерларни биринчи навбатда келажак авлод учун унумдорлигини сақлаш ва аста секин уни



бойитиб ошириб бориш, ердан унумли ҳамда самарали фойдаланиш, қишлоқ хўжалик экинларини навбатлаб, алмашлаб экишни тўғри ташкил этиш ва бошқа агротехник тадбирларни тўғри ташкил этиш натижасида ушбу экинлардан сифатли ва юқори ҳосил олиб катта даромад олиш ва халқ фаровонлигини таъминлашга қаратилган.

Мустақилликга эришган йилларимизнинг дастлабки йилларида деҳқончилик – ширкат хўжаликлари шаклида ташкил этилди ва 1994 йилларда суғорма экин ерларимизнинг ўртача балл бонитети 58 га тенг бўлиб ширкатлар 2006 йилда келиб тўлалигича тугатилиб фермер хўжаликларга айлантирилди. Шу вақтга келиб вилоятнинг ўртача ерларни 51 балл бонитетга эга бўлиб қолди. Кўриниб турибтики деҳқончиликнинг биринчи навбатдаги бош мақсади ширкат шаклидаги деҳқончиликда ижобий натижа бермаган, яъни ер унумдорлиги кўтарилиш ўрнига пасайиб кетган.

Мухтарам президентимиз Ш.Мирзиёев 2018 йилда Навоий вилоятидаги ташрифларида Қизилтепа туманида ташкил этилган Деҳқончиликни янгича Кластер шакли ва у 2017 йилда пахтачиликда катта натижага эришганлигини таъкидлаб, бундан кейин шу йўл билан деҳқончилик амалга оширилишини уқтурдилар.

“Кластер” французча сўз бўлиб –“гуруҳ” маъносини англатади, яъни бир қанча корхоналар бир гуруҳ бўлиб бир мақсад сари ишни ташкил этиш тушунилади. Бунда натижадорлик, иқтисодий самара иш унуми юқори бўлиши ва муаммолар осон ечим топади.

Ўзбекистон республикаси президентининг 2017 йил 19 майдаги ПҚ-2978-сонли “Бухоро вилоятида замонавий пахта-тўқимачилик кластерини ташкил этиш чора-тадбирлари тўғрисида”ги қарорига асосан “BUKHARA COTTON TEXTILE CLUSTER” хориж корхонаси ва унинг негизида 8 та қўшма ва маъсулияти чекланган корхоналар ташкил этиш белгиланган эди.

Бугунги кунда ушбу корхоналарни 2 таси ўз фаолиятини бошлашган, жумладан “BUKHARA COTTON TEXTILE CLUSTER AGROKOMPLEKS” МЧЖга Ромитан туманидан 8 минг гектар ер ажратиб берилди. Унинг 70 гектарига индигофера ўсимлиги, 700 гектарига беда ўсимлиги ва қолган майдонларда ғўза ўсимлиги экиш режалаштирилиб ва у амалга оширилмоқда.

Қизилтепа туманида ташкил этилган кластерда ерлар фермер хўжалиги таъсаруфида қолдирилган, Ромитан туманида эса ерлар тўлалигича кластер балансида. Директорлар Кенгаши раиси, иқтисод фанлари доктори профессор М.Раҳматовнинг маълумотига қаралганда ушбу 8 минг гектар майдон 5 та ҳудудларга ва 78 та участкаларга ажратилган.

Ромитанда ташкил этилган кластерни устунлиги шундаки, деҳқончилик илмий асосда ташкил этилган, жумладан биринчидан ерларга шудгор олди 3/1 нисбатда маҳаллий ўғит киритиш тадбири яъни 90 гектар

экин ери бўлса шуни учга бўлиб унинг бир бўлагига шудгордан олдин 25-30 тн маҳаллий ўғит киритиш, иккинчи йили иккичи бўлакга ва учинчи йили учинчи бўлакга ва тўртинчи йили яна ўша биринчи бўлакга гўнг киритилади. Бу ердан олинадиган маҳсулот миқдорини ерга қайтариш қонунини ижросидир. Бунда ер унумдорлиги сақланиб қолинади. Иккинчидан фермер хўжаликларда пахта-ғалла навбатлаб экиш амлга оширилаётган бўлса, кластерда пахта-беда алмашлаб экиш амалга оширилмоқда, навбатлаб экишда ер унумдорлиги ошмайди, алмашлаб экишда эса ер унумдорлиги ошади. Бу эса ердан олинадиган ҳосил миқдорини ошишига бош омил ҳисобланади.

Шу кунгача фермер хўжаликлар хомашёни қайта ишлаб сотилишидан келадиган даромаддан манфаатдор эмас эдилар энди Кластерда ерни экишга тайёрлашдан то маҳсулотни йиғиштириб олиш ва уни чуқур қайта ишлаб сотиш ҳисобидан келадиган даромаддан далада ишлаган деҳқон ҳам манфаат кўрмоқда. Профессор М.Раҳматовнинг маълумотига қаралганда Ромитандаги кластерга тегишли ердан 8 минг тонна тола олинса, у илгари хомашё сифатида 9.6 млн.АҚШ долларига сотиларди, бугун уни чуқур қайта ишлаб 85.4 млн. АҚШ долларлик маҳсулот ишлаб чиқарилади.

Таъкидлаш жоизки класте ер унумдорлигини сақлаш ва оширишда, иновацион янги ғояларни амалга оширишда, етук малакали карларни тайёрлашда, илмий изланишлар олиб боришда ва уни ишлаб чиқаришда синаш, жорий этишда, қишлоқлар инфра тузилмасини яхшилаш ва халқ фаровонлигини оширишда етакчи бир тизимга айланади.

## **МЕТОДИЧЕСКИЕ АСПЕКТЫ РАЗВИТИЯ ЭКСПОРТА СЕЛЬСКОХОЗЯЙСТВЕННЫХ ПРЕДПРИЯТИЙ**

Кадыров Тохиржан Аманович,  
младший научный сотрудник,  
Научно-исследовательский центр  
«Научные основы и проблемы развития экономики  
Узбекистана» при Ташкентском государственном  
экономическом университете

Сельское хозяйство является одним из важных направлений развития экономики Республики Узбекистан, которое является наиболее зависящей от от многих факторов, в том числе от природных условий. Экономика многих стран мира основана на сельскохозяйственном производстве и

экспорт сельскохозяйственной продукции играет важную роль в торговле экономически развитых стран.

Рассматривая теоретические основы экспортной деятельности можно отметить, что значимость стимулирования экспорта аргументировалась в работах представителей различных экономических школ. Так, например, ранние меркантилисты, включая Т. Мена, А. Монкретьена и прочих, полагали, что внешняя торговля вместе с экспортом приводит к увеличению богатства экспортирующей страны, а А. Смит и Д. Рикардо считали, что внешняя торговля позволяет каждой стране реализовать излишки конкурентоспособного производства и таким образом придать дополнительную стоимость экспортируемым товарам<sup>1</sup>.

Например, экономисты А. Гуэрсон, Д. Паркс, М. Торрадо в ряде своих работ подчеркивают зависимость ВВП от специализации экспорта и качественных составляющих<sup>2</sup>. Д. Сакс и Э. Ворнер демонстрируют прямую зависимость между низким экономическим ростом и сырьевой экспортной специализацией страны<sup>3</sup>, тогда как на Д. Хаммельс и П. Клиноу отмечают, что более развитыми странами экспортируется не больший объем благ, а больший их набор<sup>4</sup>. Этим и объясняется необходимость проведения предприятиями анализа и оценки их экспортного потенциала.

Рассматривая экспорт сельскохозяйственной продукции необходимо отметить, что внешнеторговый оборот Республики Узбекистан за январь-декабрь 2018 года составил 33 809,1 млн. долл. США, в том числе экспорт – 14 253,9 млн. долл. США, импорт – 19 555,2 млн. долл. США. Экспорт хлопка волокна составила 221,1 млн. долл. США. Объем экспорта плодоовощной продукции составил более 1230,6 тыс.т и достиг 874,5 млн. долл. США, из которых более 670,4 тыс.т овощей на сумму 307,6 млн. долл. США, плодов и ягод – 307,6 тыс.т на сумму 357,7 млн. долл. США. Примечательно, что в результате расширения экспортного потенциала страны и освоения новых рынков растет экспорт плодоовощной продукции, винограда, дынь, бобовых, а также сушеных овощей и фруктов. Большая часть плодоовощной продукции отправляется в Казахстан – 47,5%, Россию 19,4%. Исходя из этого необходимо отметить, какое важное значение имеет развитие экспортного потенциала сельскохозяйственных предприятий<sup>5</sup>.

---

<sup>1</sup>Киреев А.П. Международная экономика. В 2-х ч. - Ч. I. Международная микроэкономика: движение товаров и факторов производства. Учебное пособие для вузов. - М.: Международные отношения, 1997. 416 с.

<sup>2</sup>Guerson A., Parks J., Torrado M. Export Structure and Growth: A Detailed Analysis for Argentina // World Bank Policy Research Working Paper Series. 2007. No. 4237

<sup>3</sup>Sachs J. D., Warner A. Natural Resources Abundance and Economic Growth. //Harvard Institute for International Development, Harvard University. 1997.

<sup>4</sup>Hummels D., Klenow P. The Variety and Quality of a Nation's Exports // American Economic Review. 2005. № 95(3).

<sup>5</sup>Статистический сборник Социально-экономическое положение Республики Узбекистан за январь-декабрь 2018г. Ташкент 2019г. с.333

Опыт показывает, что большое значение в развитии как региона, так и страны являются кластеры. Кластерная форма развития экономики считается наиболее эффективной формой обеспечения высокой конкурентоспособности предприятий, входящих в кластер, региона в целом за счет общего эффекта, который достигается за счет качества и оптимального сочетания элементов, входящих в систему, эффективность их взаимодействия. В ряде стран кластерная политика реализуется через специальные государственные программы развития.

В нашей стране кластерная форма производства развивается в разных сферах экономики и государство играет в этом немаловажную роль. Так например, в соответствии с Постановлением Президента Республики Узбекистан от 20 ноября 2018г. «О мерах по созданию дополнительных условий для развития тепличных комплексов» внедряются кластерные формы производства плодоовощной продукции, создаются современные тепличные комплексы с использованием альтернативных источников энергии, энергоэффективных и энергосберегающих технологий. Кроме этого в соответствии с постановлениями Президента Республики Узбекистан от 20 декабря 2018г. №ПП-4069 «О мерах по усилению содействия и стимулирования экспорта» и от 28 января 2019г. №ПП-4135 «Об организации деятельности Министерства инвестиций и внешней торговли Республики Узбекистан» вышло Постановление Кабинета Министров Республики Узбекистан от 6 мая 2019г. №373 «Об организации деятельности Агентства продвижения экспорта при Министерстве инвестиций и внешней торговли Республики Узбекистан», которое является еще одним стимулирующим фактором в развитии экспорта.

Исходя из вышеизложенного, можно отметить, что в нашей стране плодоовощная продукция является экспортоориентированной. Кроме этого с учетом комплексного изучения теоретических основ размещения сельскохозяйственных предприятий и развития их экспорта, необходимо развивать данные предприятия в составе кластеров, начиная от выращивания до производства готовой продукции, путем переработки плодоовощной продукции, так как при этом обеспечивается конкурентоспособность предприятий на внешнем рынке, которое соответственно ведет к дальнейшему развитию экспорта.

## IV ШЎЪБА. КЛАСТЕРЛАР ФАОЛИЯТИНИ РИВОЖЛАНТИРИШ ИСТИҚБОЛЛАРИ

### МИНТАҚАВИЙ БАЛИҚЧИЛИК КЛАСТЕРЛАРИНИ ШАКЛЛАНТИРИШНИНГ АСОСИЙ БОСҚИЧЛАРИ

Дусмуратов Раджапбай Давлатбаевич  
ТошДАУ Агросаноатда бухгалтерия ҳисобикафедраси мудирини,  
и.ф.д., профессор.

Айтымбетов Амирбек Койшыбекович  
ТошДАУ Нукус филиали ассистенти, мустақил изланувчи

Ўзбекистон Республикаси Президентининг 2019 йил 17 апрелдаги ПФ-5708 сонли «Қишлоқ хўжалиги соҳасида давлат бошқаруви тизимини такомиллаштириш чора-тадбирлари тўғрисида»ги Фармони қабул қилинди. Мазкур Фармонда *«агробизнеснинг кластер моделини кенг жорий этиш чора-тадбирларини амалга ошириш, кластерлаш жараёнининг ташкилий-ҳуқуқий ва иқтисодий асосларини такомиллаштириш, қишлоқ хўжалиги тармоқларида кластерларни ташкил этиш ва ривожлантириш бўйича инвестиция лойиҳаларини амалга оширишга кўмаклашиш»*<sup>1</sup> муҳим вазифалардан бири сифатида белгиланди. Бу эса кластерларни шакллантириш билан боғлиқ норматив-ҳуқуқий, ташкилий-технологик, молиявий-иқтисодий ва бошқа масалаларнинг илмий-услубий ечимларини топишнинг долзарблигидан далолат беради.

Иқтисодиётни янада ривожлантириш ва либераллаштириш ҳамда озик-овқат хавфсизлигини таъминлаш шароитида балиқчилик маҳсулотлари етиштиришга ихтисослашган хўжаликларни барқарор ривожлантириш аҳолининг балиқ маҳсулотларига бўлган талабини қондиришда муҳим ўрин тутаяди. Ушбу масалаларни ижобий ҳал этиш кўп жиҳатдан минтақавий ва тармоқ агросаноат кластерларини ташкил этиш ва улар барқарор фаолият кўрсатишлари учун зарур шарт-шароитларни

---

<sup>1</sup>Ўзбекистон Республикаси Президентининг 17 апрель 2019 йил ПФ-5708 сонли Фармони «Қишлоқ хўжалиги соҳасида давлат бошқаруви тизимини такомиллаштириш чора-тадбирлари тўғрисида».[www.lex.uz](http://www.lex.uz)

яратишга боғлиқ. Жумладан, балиқчилик тармоғи иқтисодий самарадорлигини оширишнинг назарий асосларини, балиқчилик тармоғи ривожланишининг ҳозирги ҳолати ва асосий йўналишлари, балиқ ишлаб чиқаришнинг иқтисодий самарадорлигига таъсир кўрсатувчи омиллар, минтақада балиқчиликнинг иқтисодий самарадорлиги ва уни ошириш имкониятлари, балиқлантириш ҳажми ва ундан тайёр маҳсулот чиқиш нормативи бўйича балиқчилик хўжаликларини молиялаштириш, балиқчилик хўжаликлари ўзаро ҳамкорлик фаолиятининг ташкилий-иқтисодий жиҳатлари, минтақада балиқчилик тармоғини ривожлантириш ва самарадорлигини ошириш ва бошқа масалаларини ҳал этиш зарурати вужудга келмоқда.

Фикримизча, балиқчиликка ихтисослашган тармоқ агросаноат кластерини шакллантиришни уни ташкил этишнинг мақсадга мувофиқлигини асослашдан бошлаш мақсадга мувофиқ. Бунда иштирокчиларнинг рўйхати, истиқболли лойиҳалар, шу жумладан венчур лойиҳалари<sup>1</sup> ва уларни молиялаштириш манбалари ҳамда бошқарув тузилмаси аниқлаштирилади. Ушбу ишларни учта босқичда амалга ошириш тавсия этилади.

**1. Кластерни идентификациялаш.** Идентификациялаш методлари – минтақа(худуд)да SWOT-таҳлили ўтказиш, локализация, ихтисослашганлик ва жон бошига ишлаб чиқариш коэффициентларини аниқлаш, тармоқлараро ишлаб чиқариш балансларини тузиш.

**2. Кластер фаолиятини баҳолаш методлари** – кластер иштирокчилари ўртасида муносабат ўрнатиш ва ўлчаш, кластернинг инновацион салоҳиятини баҳолаш, синергетик самарани баҳолаш, кластернинг минтақа иқтисодиётига таъсирини баҳолаш.

**3. Кластер фаолиятининг самарадорлигини ошириш механизмларини ишлаб чиқиш.** Ушбу механизм индикаторлар тизими асосида самарадорликнинг интеграл коэффициентларини ҳам ўз ичига олади.

Тадқиқотлар шуни кўрсатдики, ҳозирча Қорақалпоғистон Республикасида балиқ маҳсулотларини ишлаб чиқариш, қайта ишлаш, сотиш ва бошқа турдаги хизматлар ўртасидаги ўзаро иқтисодий муносабатлари илмий-услубий жиҳатдан асосланган ҳолда яхлит тизим сифатида йўлга қўйилмаган. Фикримизча, бундай тизим кластер иштирокчиларининг барқарор ўзаро ҳамкорлик қилиши ва манфаатдорлигини таъминлайди.

---

<sup>1</sup>Венчур лойиҳаси – бу инновацион бизнес-лойиҳа бўлиб, янгилик, риск ва даромадлилик даражаларининг юқорилиги билан фарқ қилади.

**Қорақалпоғистон Республикасида «Балиқчилик кластери»ни шакллантириш учун  
ўтказилган SWOT таҳлили натижалари**

<b>Кучли(ижобий)томонлари (S)</b>	<b>Кучсиз(салбий)томонлари (W)</b>
<ul style="list-style-type: none"> <li>- тармоққа инвестициялар ва малакали кадрлар жалб қилиниши ҳамда тайёрлашнинг йўлга қўйилиши;</li> <li>- табиий кўллар майдонининг кўплиги ва сунъий ҳовуз хўжаликлари ташкил этиш ҳамда улардан фойдаланиш самарадорлигини ошириш имкониятларининг юқорилиги;</li> <li>- кўшимча балиқ турларини етиштириш ва сотишдан кўшимча даромад олиш имкониятлари;</li> <li>- балиқ турларини кўпайтириш ҳисобига кўшимча харидорларни жалб қилиш асосида корхоналар рақобатбардошлигини ошириш;</li> <li>- қайта ишлашни ривожлантириш учун балиқ маҳсулотлари ва бошқа ресурслар етарлиги;</li> <li>- балиқ ишлаб чиқариш, қайта ишлаш, сақлаш ва экспорт тизимини ривожлантириш бўйича меъёрий-ҳуқуқий база (стратегия, қонун, қарор, дастур ва б.) етарлиги;</li> <li>- балиқ ишлаб чиқариш ва қайта ишлашнинг юқори рентабеллиги;</li> <li>- ички ва ташқи бозорларда қулай вазиятлар мавжудлиги (талаб юқорилиги);</li> <li>- қайта ишлаш корхоналарида инновация ва инвестиция фаолиятининг барқарор ривожланаётганлиги.</li> </ul>	<ul style="list-style-type: none"> <li>- 1 га сув ҳавзасига қўйиладиган чавоқлар ва овланган балиқ миқдорининг нормативига мувофиқ молиялаштириш механизмнинг мавжуд эмаслиги;</li> <li>- балиқ овлаш учун кўшимча қурилмаларни харид қилиш харажатлари;</li> <li>- балиқ турларига боғлиқ ҳолда кўшимча озиклантириш харажатларининг кўпайиши;</li> <li>- балиқларни сақлаш, ташиш қайта ишлаш ва логистика харажатлари юқорилиги;</li> <li>- ишлаб чиқариш харажатларини ҳисобга олиш ва маҳсулотлар таннархини ҳисоблаш услубларининг ишлаб чиқилмаганлиги;</li> <li>- балиқчилик хўжаликлари ва қайта ишлаш корхоналари ўртасдаги иқтисодий муносабатларнинг баҳо, балиқ ҳажми, етказиб бериш, қайта ишлаш шартлари каби масалаларнинг тўлиқ ечилмаганлиги;</li> <li>- илмий-техник ва кадр салоҳиятининг етишмаслиги;</li> <li>- қайта ишлаш корхоналари ишлаб чиқариш қувватларининг тўлиқ ишга туширилмаганлиги;</li> <li>- дизайн, реклама ва бозор иштирокчиларини ахборот билан таъминлаш даражасининг яхши ривожланмаганлиги.</li> </ul>
<b>Имкониятлар (O)</b>	<b>Хавф-хатарлар (T)</b>
<ul style="list-style-type: none"> <li>- кўшимча балиқ турларини ишлаб чиқаришни ташкил этиш;</li> <li>- гидробионтларнинг ҳар хил турлари ўртасидаги нисбатлар мувозанатига риоя қилиш ҳисобига сув ҳавзасининг маҳсулдорлиги сақлаб туриш;</li> <li>- ҳар хил балиқ турларининг ўзаро фойдали таъсири ҳисобига ўсиш суръатини ошириш;</li> <li>- инновацион технологияларни жорий қилиш ва янги корхоналарни ташкил этиш ҳисобига балиқ ишлаб чиқариш, сақлаш ва қайта ишлаш ҳамда экспорт ҳажмини кўпайтириш;</li> <li>- балиқ ишлаб чиқариш, сақлаш ва қайта ишлаш корхоналари тизимида логистик марказлар ташкил этиш ҳисобига маҳсулотларни етказиб бериш харажатларини камайтириш;</li> <li>- инновациялар ва юксак технологияларни ривожлантириш асосида рақобатбардошликни ошириш.</li> </ul>	<ul style="list-style-type: none"> <li>- сув таркиби, ишлаб чиқариш технологиялари ва бошқа тадбирларга риоя қилинмаслиги оқибатида маҳсулдорлигининг пасайиб кетиши;</li> <li>- йиртқич балиқларнинг кўпайиши ҳисобига юқори қийматли балиқларни йўқотиш;</li> <li>- техник ва технологик янгиланишларда рақобатчилардан орқада қолиш хавфи;</li> <li>- малакали мутахассисларнинг етишмаслиги, тармоқдан кетиб қолиши;</li> <li>- балиқчилик маҳсулотлари бозорида минтақалараро рақобатнинг кучайиши;</li> <li>- электр энергияси, озуқа, ўғит ва бошқа саноат маҳсулотлари баҳоси ва балиқ маҳсулотлари баҳоси ўртасидаги диспаратетнинг юқорилиги;</li> <li>- тармоқда инвестицияларнинг техник-иқтисодий жиҳатлари илмий асосланмаганлиги.</li> </ul>

Шу мақсадда Қорақалпоғистон Республикасида кластерлаш салоҳиятини баҳолаш учун Мўйноқ тумани ҳудудида SWOT таҳлили ўтказилди. Ушбу таҳлилнинг мазмуни мазкур тизимга кирувчи

субъектларнинг бир-бирларига ўзаро таъсирини ҳисобга олган ҳолда ижобий ва салбий томонларини, хавф-хатарлар ва имкониятларини ўрганишдан иборат. Бунда ҳудудда балиқ етиштириш, қайта ишлаш ва сотиш ҳамда бошқа фаолият турлари боғлиқ хавф-хатарлар – кластер ташкил этиш ва ривожлантиришга салбий таъсир кўрсатадиган омиллар сифатида қаралди (жадвал).

SWOT- таҳлили натижаларига асосланиб, минтақавий балиқчилик кластерини ташкил этиш бўйича тавсиялар ишлаб чиқилади. Бундай кластерларни шакллантириш қуйидаги имкониятларни яратади:

- Қорақалпоғистон Республикасидаги балиқ ишлаб чиқариш ва қайта ишлаш самарадорлигини ошириш, аввало мамлакат аҳолисини сифатли балиқ маҳсулотлари билан таъминлаш, қолаверса, экспорт салоҳиятини ошириш;

- балиқ ишлаб чиқаришни жорий ва стратегик режалаштириш ҳамда прогнозлашни такомиллаштириш, давлат ва тадбиркорликнинг ўзаро ҳамкорлигини самарали ривожлантириш механизмларини ишга тушириш орқали балиқ маҳсулотлари бозорининг барқарорлигини таъминлаш;

- минтақавий инновацион, инвестицион ва озиқ-овқат хавфсизлиги сиёсатинининг мақсадли ва синергетик самарадорлигини кучайтириш, тармоқлараро кооперация ва интеграциялашув ҳамда давлат ва хусусий сектор шериклигини ривожлантириш;

- балиқ маҳсулотлари бозорининг ахборот таъминотини яхшилаш, воситачилар сонини қисқартириш, илм-фан ва ишлаб чиқариш интеграциялашувини кучайтириш.

Шунингдек, тармоқнинг минтақадаги барқарорлиги ва рақобатбардошлигини ифодалайдиган статистик кўрсаткичлар асосида унинг кластерлаш салоҳияти аниқлаш мақсадида қуйидагиларни ҳисоб-китоб қилиш тавсия этилади:

1. Локализация коэффициенти минтақа бўйича балиқчилик тармоғининг жами ишлаб чиқаришдаги улушини мамлакат бўйича ушбу тармоқнинг жами ишлаб чиқаришдаги улушига бўлиш йўли билан аниқланади. Ҳисоб-китоблар ишлаб чиқариш ҳажми бўйича амалга оширилади.

2. Аҳоли жон бошига ишлаб чиқариш коэффициентини аниқлаш учун минтақа бўйича балиқ ишлаб чиқаришнинг республика бўйича ишлаб чиқариш ҳажмидаги улушини мос равишда аҳоли улушига бўлинади.

3. Минтақа балиқчиликка ихтисослашганлик коэффициенти унинг мазкур тармоқ бўйича мамлакатдаги улушини Қорқалпоғистоннинг мамлакат ЯИМидаги улушига бўлиш йўли билан аниқланади.

Шундай қилиб, ихтисослашган балиқчилик кластерлари минтақавий иқтисодиёт таркибидаги янги тузилма сифатида бир қанча жабҳаларда ижтимоий-иқтисодий самарадорликка эришишни таъминлайди. Жумладан:



- минтақа (ёки вилоят)нинг инновацион салоҳиятини оширади;
- бутун тармоқ ва кластер иштирокчиларининг самарадорлиги ҳамда рақобатбардошлигини оширади;
- минтақанинг ижтимоий-иқтисодий ривожланишини таъминлайди;
- янги тадбиркорлик субъектларининг барпо бўлади ва қўшимча иш ўринлари яратилади.

## **БУХОРО ВИЛОЯТИДА КЛАСТЕРЛАРНИ ШАКЛЛАНТИРИШНИНГ МУҲИМ ЙЎНАЛИШЛАРИ**

Орипов Махмуд Ашурович, и.ф.н., доцент  
БухДУ “Иқтисодиёт” кафедраси доценти

Ўзбекистон иқтисодий ривожланишида агросаноат комплекси муҳим аҳамиятга эга эканлиги бу аксиома. Бироқ ҳали-ҳануз соҳада рақобатбардош маҳсулотлар ишлаб чиқариш, уни экспорт салоҳияти ва самарадорлигини ошириш заҳира ҳамда имкониятларидан фойданиш талаб даражасида эмас. Шу боис, ҳукумат томонидан мамлакат аграр секторини ривожлантириш юзасидан кўплаб қарор, чора-тадбир ва мақсадли дастурлар ишлаб чиқилиб амалга оширилиб келинмоқда. Охириги йилларда республикамизда, айниқса агросаноат интеграцияси ва кооперацияси бўйича қилинаётган ишлар ўз самарасини бермоқда ва бу йўналишдаги ижобий ўзгаришлар қамрови ҳам кенгаймоқда. Масалан, Бухоро вилоятида Ўзбекистон Республикаси Президентининг 2017 йил 19 майдаги ПҚ-2978-сонли “Бухоро вилоятида замонавий пахта-тўқимачилик кластерини ташкил этиш чора-тадбирлари тўғрисида”ги қарорига биноан 2017-2021 йилларда инвестицион лойиҳаларни тадбири натижасида “Bukhara Cotton Textile cluster” корхонаси Ромитан туманида 8 минг гектар ерда пахта хом-ашёси ва бошқа қишлоқ хўжалик маҳсулотлари ишлаб чиқариш билан бир қаторда уни қайта ишлаб ёғ-мой, тўқимачилик, текстиль маҳсулотлари ишлаб чиқариш ва чорвачилик комплексини шакллантириш орқали қайта ишланган чорва маҳсулотлари ишлаб чиқариш ва соҳалар чиқиндиларини қайта ишлашни йўлга қўйиш кабиларни амалга оширади. Шунингдек, кластерда 20 гектарда сабзавот ва кўкатларни замонавий иссиқхоналарда етиштириш, табиий бўёқ кабиларни ишлаб чиқаришни ташкил этиш режалаштирилган.

Қайд этиш жоизки, кластерни асосини (21.07.2016й. рўйхатдан ўтган ва 04.07.17й. қайта рўйхатдан ўтган) масъулияти чекланган “Bukhara Cotton Textile” қўшма корхонаси ташкил этади. Корхонанинг таъсис давридаги устав жамғармаси 150 минг\$ АҚШ бўлиб, унда таъсисчиларнинг улушлари қуйидагича:

-“Paraglide Limited” компанияси (Буюк Британия)-127500 минг\$ АКШ-85 %;

-“Hegenfield Holdings Limited”(Кипр Республикаси)-18000-12%;

-“Bukhara Cotton Textile cluster” (Ўзбекистон Республикаси)-3%.

Алоҳида таъкидлаш лозимки, кластер таркибида пахтачилик мажмуаси алоҳида ўрин эгаллайди. Чунки, лойиҳада пахта хом-ашёсининг пировард маҳсулоти пахта матоси ундан либос тайёрлаш асосланган. Кластер кўп тармоқларни қамраб олгани боис унинг лойиҳасида кўп турдаги маҳсулотларни ишлаб чиқарилиши ўз аксини топган. Мазкур маҳсулотлар айрим турлари, масалан табиий бўёқ ишлаб чиқариш ҳозирги даврда Бухоро вилояти учун янги товар ҳисобланади. Уни ишлаб чиқаришни йўлга қўйиш махсус билим ва малакани талаб этади. Шу боис, кластер таркибида Бухоро илмий-тадқиқот ва таълим муассасаларида соҳа мутахассисларидан иборат инновацион марказни ташкил этилиши кластерини юқори малакали мутахассисларнинг малакасидан фойдаланиш билан бир вақтда кадр тайёрлаш ва илмий-инновацион ишланмаларини амалга ошириш учун зарур бўлган маблағларини тежашга асос бўлади.

Шу ўринда айтиш жоизки, Бухоро вилояти илмий-тадқиқот ва таълим муассасалари мутахассисларини илмий-инновацион ғоя ва ишланмаларини амалиётга жорий этиш ва уларга тажриба-синовларни ўтказишларига имкон яратиш мақсадида илмий-инновацион кластерини шакллантириш мақсадга мувофиқдир. Бундай кластерни ташкил этилиши корхоналар билан ҳамкорликда инновацион маҳсулотларни яратилишини тезлаштиради ҳамда уларни тадбиғини осонлаштиради.

Бу борада Италиянинг Пизе шаҳрида юқори технологик кластерини шаклланиш тажрибаси диққатга сазовордир. “Умуман, Пизенинг кластер концепциясига хос хусусиятлар:

алоқага таяниш: корхона-университет;

Пизеда кластер сиёсатини “пастан юқорига” кўринишида эга эканлиги ва уларни стихиявий тарзда шаклланиши;

янги юқори технологик корхоналарни илгари йирикроқ корхона (Spin-offs)ларда ишлаганлар ва университетлар битирувчилари томонидан ташкил этилганлиги сабаб уларнинг университетлар билан ҳамкорлик қилишлари осон кечишига ва кейинчалик кластерга айланишига асос бўлган.”<sup>1</sup>

Пизе шаҳрида шаклланган кластерларнинг хусусиятларидан келиб чиқадиган бўлсак, Бухоро вилоятида ҳам олий ўқув муассасалари ва ишлаб чиқариш корхоналари ўртасидаги ҳамкорлик алоқаларини самарадорлиги ва узлуксизлигини таъминлаш лозим. Буни амалга оширишда дастлаб вилоят олий ўқув муассасалари битирувчилари бошқараётган корхоналарни ҳамкорликка чорлаш яхши самара бериши мумкин. Чунки,

<sup>1</sup> Захарова Н.В., Лабудин А.В. Формирования инновационных кластеров в Италии: Тосканский регион// Управленческое консультирование №1, 2015.63-69 б.,Б.-68.

собик талабалар ўз устозлари билан очик мулоқотга киришиб, бир-бирларини тезда тушуниб олишади ва илмий –инновацион ҳамкорлик нисбатан қисқа вақтда йўлга қўйилади.

Инновацион кластерни пастдан юқорига ташкил этишда ўқув муассасаларини ўзаро фан ва технологик тадқиқотлар юзасидаги кооперацияси ва интеграцияси йўлга қўйиш зарур.Зеро айни пайтда ҳар бир таълим муассаси ўзи “ёпиқ” тарзда инновацион ва тадқиқот ишларини олиб бормоқда. Айрим тадқиқотлар йўналишлари бўйича бир таълим ёки илмий тадқиқот муассасида тўпланган тажриба ва малакадан бошқа турдош тадқиқотларни амалга ошираётган муассаса фойдаланмай келмоқда. Худди шунингдек,айрим зарур бўлган ҳолларда тадқиқотлар жараёнида ишлаб чиқариш корхоналарининг вакиллари жалб этилмай келинмоқда.Буларнинг оқибатида айрим илмий ва инновацион маҳсулотларнинг сифати пасайиб натижага эришиш узоқ вақт талаб этмоқда ёки эришилган натижани амалга тадбиқ этилиши кутилган натижани таъминлай олмай келаётганлиги ҳам сир эмас. Шундай ҳолатларнинг олдини олиш учун минтақа ва умуман республикада илмий кооперацион фаолиятни янада ривожлантириб, илмий-инновацион ишларни бажаришда турли муассасаларнинг мутахассис-вакилларини ягона гуруҳ бўлиб ишлашларига эътибор қаратиш муҳим аҳамиятга касб этади.Шунингдек, вилоятда ишлаб чиқариш кластерлари билан бир қаторда хизмат кўрсатиш ва бошқа соҳаларда ҳам кластерларни шакллантириш жуда долзарб ҳисобланади.Айниқса кичик саноат зоналарида кластер кўринишида корхоналарнинг уюшишлари ишлаб чиқаришнинг пировард натижаларини юксалишига ижобий таъсир кўрсатади.

## **ҚИШЛОҚ ХЎЖАЛИГИДА КЛАСТЕР ТИЗИМИНИ РИВОЖЛАНТИРИШНИНГ ИСТИҚБОЛЛАРИ**

Файзиева Ш.Ш.- ҚарМИИ “Иқтисодиёт” кафедраси доценти  
Юлдошева Ш.А.- ҚарМИИ “Иқтисодиёт” кафедраси ассистенти

Қишлоқ хўжалигининг жаҳон иқтисодиётидаги ўрни кейинги йилларда кескин ривожланиб бормоқда, бу эса қишлоқ хўжалигининг жаҳон иқтисодиётидаги аҳамияти янада ошаётганидан далолат беради. Шунинг учун ҳам қишлоқ хўжалиги маҳсулотлари ишлаб чиқаришнинг асосий омиллари бўлган ер, сув, меҳнат ресурслари ва уларнинг ўзига хос хусусиятларини ривожланган ва ривожланаётган мамлакатлар миқёсида ўрганиш ҳамда таққослаб бориш муҳим аҳамият касб этади.

Қишлоқ хўжалигининг асосий масаласи бу - қишлоқ хўжалигида ишлаб чиқаришнинг барқарорлигини таъминлаш ва иқтисодий самарадорлигини ошириб бориш асосида мамлакат аҳолисининг озиқ-овқатга, саноатнинг эса хом-ашёга бўлган эҳтиёжини қондиришдир. Шунингдек, қишлоқ хўжалиги соҳасини бошқариш тизимини ислоҳ қилиш, ер ва сув ресурсларидан оқилона фойдаланиш борасидаги илғор технологияларни жорий этиш, озиқ-овқат хавфсизлигини таъминлаш энг муҳим вазифамиздир.

Ўзбекистон Республикаси Президенти Ш.М.Мирзиёев таъкидлаганидек, “Фермер ва деҳқонларимиз қишлоқ хўжалигида асосий куч бўлиб, нафақат мазкур соҳани, балки бутун мамлакатимиз тараққиётини юксалтириш, халқимизнинг турмуш даражасини ошириш, юртимизни ҳар жиҳатдан обод ва фаровон қилишда бекиёс ишларни амалга ошираётганини бугун фахр ва ғурур билан, миннатдорлик билан қайд этамиз. Қишлоқ хўжалигини диверсификация қилиш, ер -сув ресурсларидан янада оқилона фойдаланиш, экспортбоп маҳсулотлар етиштириш орқали деҳқонларнинг даромадини ошириш борасида олиб бораётган тизимли ишларимиз ҳам аста-секин ўз самарасини бермоқда”<sup>1</sup>

Аграр-иқтисодий ислохотлар ва таркибий ўзгаришлар ҳамда диверсификациялаш натижасида қишлоқ хўжалигида хўжалик юритишнинг бозор шаклларига ўтилди ва мустақил товар ишлаб чиқарувчиларнинг салмоғи ошиб бормоқда. Қишлоқ хўжалиги корхоналарини молиявий соғломлаштириш, давлат бюджети субсидиялари орқали кредит тизимидан фойдаланиш, ҳосилни суғурталаш ва бошқа бир қатор ишлар амалга оширилмоқда. Бироқ, қишлоқ хўжалигининг барқарор ва жадал ривожини учун ривожланган мамлакатлар тажрибасидан фойдаланган ҳолда замонавий иш юритиш тизимини жорий этиш мақсадга мувофиқдир. Қишлоқ хўжалиги ишлаб чиқаришида инновациялар, замонавий техника ва технологиялар ҳамда хўжалик юритишнинг янгича шаклларида фойдаланиш орқали ушбу муаммони ҳал этиш мумкин.

Ўзбекистон Республикаси Президенти Ш.М.Мирзиёевнинг Олий Мажлис Сенати ва Қонунчилик палатасига Мурожаатномасида таъкидланганидек: “Кейинги йилда кластер усулида пахта етиштиришни камида 52 фоизга етказиш учун 48 та пахта-тўқимачилик кластерини ташкил этиш тўғрисида қарор қабул қилинди. Шу билан бирга, ғалла ва мева-сабзавот кластерлари фаолиятини ҳар томонлама ривожлантириш керак. Бу соҳа биз учун нисбатан янги эканини инобатга олиб, уни давлат томонидан қўллаб-қувватлаш, жумладан, кредит тизимини

---

<sup>1</sup> Ш.М. Мирзиёев. Ризқ-рўзимиз бунёдкори бўлган қишлоқ хўжалиги ходимлари меҳнатини улуғлаш, соҳа ривожини янги босқичга кўтариш – асосий вазифамиздир//Халқ сўзи. 10.12.2017.

соддалаштириш, харажатларни субсидиялаш, ер ажратиш билан боғлиқ тартибларни қайта кўриб чиқиш талаб этилади”<sup>1</sup>.

Мамлакатимиз қишлоқ хўжалигида ўтган йили тажриба сифатида қўлланилган кластер усулида пахта етиштириш ўзининг ижобий натижаларини берди. Қашқадарё вилоятининг Миришкор туманида ташкил этилган пахта етиштиришнинг кластер усули бир қанча афзалликлари орқали деҳқонлар меҳнатини енгиллаштириш, маҳсулот сифатини ошириш, ташиш ва сақлаш харажатларни камайтириш ва даромад ошишига эришиш имкониятларини берди.

Келажақда кластер тизимини ривожлантириш учун аввало унинг ҳуқуқий-меъёрий асосларини такомиллаштиришни тақазо этади. Айниқса, қишлоқ хўжалиги тармоқлари бўйича ихтисослашган кластерларни ташкил этиш иқтисодий самарадорликни оширишнинг асосий омилларидир. Қишлоқ хўжалигида самарадорликни оширишда нав танлаш, уруғчилик ишлари сифатини ошириш, чорва молларининг ҳудудга мос бўлган зотларини кўпайтириш, чорва молларининг маҳсулдор зотларини, экиларнинг ҳосилдорлиги юқори бўлган навларини яратиш, экинларнинг зараркунандалари ва касалликларига қарши курашиш тизимини жорий этиш муҳим ўрин эгаллайди. Шунинг учун уруғчиликда асл навларни яратиш мақсадида тажриба-селекция ишларини тубдан жонлантириш лозим. Ушбу масала мамлакатимиз Президенти томонидан илгари сурилиб, “Бунинг учун уруғчилик ва селекция билан шуғулланадиган институтларнинг моддий-техник базасини яхшилаш, давлат - хусусий шериклик асосида уруғчилик кластерларини ташкил қилиш талаб этилади. Қишлоқ хўжалиги экинлари ва чорвачилик бўйича янги тармоқларни ривожлантиришимиз зарур. Бугунги кунда фермер хўжаликларининг йиллик чорва озукасига бўлган эҳтиёжининг фақат 35 фоизи маҳаллий имкониятлар ҳисобидан қопланмоқда”<sup>2</sup> - деган фикрларини таъкидлаган эдилар.

Қишлоқ хўжалигидаги ислохотлардан мақсад - иқтисодий фойда кўриш билан бирга, озиқ-овқат хавфсизлигини таъминлаш, халқ фаровонлигини оширишдан иборатдир. Мамлакатимиз Президенти Ш.Мирзиёев томонидан аҳолини экологик соф озиқ-овқат маҳсулотлари билан таъминлашда мамлакатимизда мева-сабзавот етиштириш бўйича ҳам кластер тизимини жорий этиш ва бу борадаги мавжуд тўсиқларни бартараф этишга доир таклифларни киритилиши, Вазирлар Маҳкамаси томонидан “2019-2024 йилларда мамлакатда озиқ-овқат хавфсизлигини

---

<sup>1</sup> Ўзбекистон Республикаси Президенти Шавкат Мирзиёевнинг Олий Мажлисга Мурожаатномаси. 2018 йил 28 декабрь.

<sup>2</sup> Ўша жойда

таъминлаш миллий дастури”ни қабул қилиши лозимлиги тўғрисида муҳим вазифалар белгилаб берилган.

Бизга маълумки, қишлоқ хўжалигида аграр иқтисодий ислохотлар, модернизация ва диверсификация қилиш, таркибий ўзгартиришлар натижасида қишлоқ хўжалигида хўжалик юритишнинг эркин бозор шаклларига ўтиш ва мустақил товар ишлаб чиқарувчилар салмоғининг ўсиб бориши Ўзбекистон Республикаси қонунлари, Президент фармонлари ҳамда бошқа меъёрий ҳужжатларга асосланган. Қишлоқ хўжалигида мавжуд ер-сув, моддий-техника ва меҳнат ресурсларидан самарали фойдаланишнинг ҳозирги ҳолати, қишлоқ хўжалик корхоналарининг барқарор шаклланиши, иқтисодий самарадорлиги истиқболда қишлоқ хўжалиги ишлаб чиқаришининг барқарор суръатда ривожланиш йўналишларидан энг афзал ҳисобланган йўналишларига боғлиқ.

Демак, кластер усулининг истиқболдаги афзалликларини назарда тутган ҳолда янги ерларни ўзлаштириш орқали экин майдонларини кенгайтириш эвазига чорванинг озуқа базасини мустаҳкамлаш, шунингдек, балиқчилик, паррандачиликни ривожлантириш ҳисобидан озиқ-овқат маҳсулотлари ҳажмини кескин кўпайтиришимиз керак.

Ушбу масалаларни ҳал этишда қуйидаги муҳим вазифалар бажарилиши талаб этилади:

- қишлоқ хўжалиги мақсадларида ер бериш тизимини тубдан қайта кўриб чиқиш, яъни фермер хўжаликларининг ихтисослашуви, жойлашуви ва барча имкониятларини эътиборга олиш;

- ердан самарали фойдаланиб, мўл ҳосил олаётган кўп тармоқли фермер хўжаликларига ўз фаолиятини кенгайтириши учун кўшимча ер майдонларини ажратиш;

- сувни тежайдиган суғориш технологиялари билан таъминлаш ва амалда уларни кенг қўллаш;

- жойлардаги фермерлар кенгаши Қишлоқ хўжалиги ва Сув хўжалиги, Инновацион ривожланиш вазирликлари билан ҳамкорликни кучайтириши, фермерларни ўқитиш ва қайта тайёрлаш дастурларини ишлаб чиқиши лозим.

Хулоса ўрнида айтишимиз мумкинки, қишлоқ хўжалигида кластер тизимини ривожлантиришнинг истиқболлари аграр соҳада энг катта муаммоларимиздан бўлган фермерларнинг қишлоқ хўжалиги соҳасида етарли билимга эга бўлишига эришиш, қишлоқ хўжалиги технологияларини мукамал эгаллашини таъминлаш, замонавий ишлаб чиқариш ва инновация усулларида хабардор бўлиши учун имкониятлар яратиш ҳамда ҳукукий-меъёрий асосларини такомиллаштиришга боғлиқ.

## МИНТАҚАВИЙ КЛАСТЕРЛАРНИ ШАКЛЛАНТИРИШГА БЎЛГАН ЁНДАШУВЛАР

Ф.М.Рахматуллаева  
БухДУ, и.ф.н., доцент

Иқтисодий муносабатларнинг глобал интеграцияси шароитида ҳудудий ривожланиш масалалари ўртасида минтақавий иқтисодий тизимларнинг рақобатбардошлигини таъминлаш масаласи муҳим аҳамият касб этади. Ушбу ҳолат янги рақобат афзалликларини, шу жумладан минтақавий иқтисодиётни таркибий ташкил этиш афзалликларини қидиришнинг долзарблигини оширади.

Кластерлар минтақанинг ички муҳйтидаги муносабатларни таркибий ташкил этишнинг самарали шаклларида бири сифатида ўзини намоён қилди, иқтисодиёт назарияси ва минтақавий ривожланишнинг амалиётида кластер ёндашуви илғор ёндашувлардан бири сифатида тан олинди.

Иқтисодиётни бошқариш назариясида кластер ёндашуви узоқ даврдан бери ишлаб келинмоқда, унинг асосчиси сифатида Альфред Маршаллни айтишимиз мумкин. У ўзининг “Иқтисодий фаннинг тамойиллари” асарида маълум бир тармоқнинг ҳудудий жиҳатдан бевосита бир-бирига яқин жойлашган корхоналари янада самаралироқ фаолият кўрсатишининг сабабларини тадқиқ этган.

Бир хил корхоналарнинг яқин жойлашгани туфайли самарадорликнинг ошишини Маршалл “ташқи тежамкорлик” деб атаган. Унинг фикрича бунинг 3 та сабаби бор: билимлар алмашуви, умумий меҳнат бозори, таъминотчиларнинг чуқур ихтисослашуви. Маршаллнинг таъкидлашича корхоналарнинг юқори географик концентрациялашуви маълум бир малакага эга ишчиларни жалб этади, уларнинг фикрича корхоналарнинг юқори концентрацияси – ишчи кучига барқарор талабнинг кафолатидир; таъминотчилар учун – ишлаб чиқариш масштаби ҳисобига харажатларни пасайтириш самарасига эришиш имкониятидир.

М.Портер томонидан халқаро рақобат назарияси доирасида шакллантирилган кластер ёндашуви ўтган асрнинг 80-йилларида машҳур бўлган ва ҳозирги кунга қадар фаол ривожланиб келмоқда. Аммо, ўша даврдаги тадқиқотлардан фарқли равишда замонавий тадқиқотлар<sup>1</sup> учун

---

<sup>1</sup> Бочкова, Е.В. Кластер как институциональная структура в системе территориального разделения труда: монография /Е.В. Бочкова, В.Н. Кузнецова, В.А. Сидоров. – Краснодар: Новация, 2014. – 160 с.; Крупский, Д.М. Кластеры, кластерное развитие, кластерная политика в Республике Беларусь: эволюция взглядов, реальная практика, тенденции и перспективы / Д.М. Крупский // Экономика и банки. – 2016. –№ 2. – С. 87–96.

кластерларни давлат иқтисодий сиёсати доирасида мақсадли ривожлантириш зарурлигига кўпроқ урғу бериш характерлидир. Бунда, давлатнинг кластерларнинг шаклланиши ва фаолият юритишида роли тубдан ўзгаради. (1-расм)

<p style="text-align: center;"><b>Замонавий ёндашув:</b></p> <p>Корхоналар ва тадбиркорларнинг ўз маҳсулотларининг рақобатбардошлигини ошириш ва минтақанинг иқтисодий ўсишини таъминлаш учун илмий муассасалар ва маҳаллий ҳокимият органлари билан тармоқлараро ҳудудий бирлашмаси “Орқада қолаётган” тармоқларни рағбатлантириш йўли орқали мақсадли шакллантирилади, давлат “ташаббус кўрсатувчи” ролини бажаради.</p>	<p><b>КЛАСТЕР</b></p>	<p style="text-align: center;"><b>Классик, анъанавий ёндашув:</b></p> <p>Бир неча тармоқнинг ҳудудий жиҳатдан локал жойлашган, ўзаро боғлиқ ва бир бирини тўлдирувчи корхоналари мажмуи бўлиб, кўшимча рақобат афзалликларини яратади. “Табиий” йўл билан шаклланади, давлат “ёрдамчи” ролини бажаради.</p>
--	-----------------------	---

### 1-расм. Кластер тушунчасига бўлган классик ва замонавий ёндашувлар

Классик ёндашувига кўра минтақа ҳудудида шаклланган ёки шаклланаётган кластер тоифасидаги тузилмалар ажратиб кўрсатилади.

Кластер тушунчасига бўлган замонавий муносабатда эса кластер тоифасидаги тузилмаларни ривожлантириш учун шароитларни шакллантириш ва аниқлаш кўзда тутилади.

Шуни таъкидлаш жоизки, ривожланган давлатлар ўтган асрнинг охиридан бошлаб барқарор иқтисодий ривожланиш стратегияларини ишлаб чиқиш мақсадида кластер сиёсатидан фойдаланадилар.

Хизматлар соҳасидаги (шу жумладан туризм тармоғидаги) минтақавий кластер – бу ҳудуднинг барқарор ривожланиш асосини таъминлайдиган, маҳаллий бизнес-муҳитнинг асосини шакллантирадиган тузилма. Кластерларга одатда турли микро, кичик ва ўрта корхоналар бирлашади ва уларнинг фаолият юритиши муваффақияти ҳудудий жиҳатдан яқин жойлашгани ва коопреацион ҳамкорликдадир. Минтақавий кластер сиёсати самарали амалга оширилаётган ҳудудларда барқарор ўсиш, юқори рақобатбардошлик ва миллий иқтисодиётдаги инқирозли ҳолатларга чидамлилик намоён бўлади.



## **БУХОРО ВИЛОЯТ ЯЙЛОВЛАРИНИ ЯХШИЛАШ ЧОРА-ТАДБИРЛАРИ.**

Ойбек Очилович Қахрамонов

Бухоро чўл-жайлов озуқабоп ўсимликлар  
уруғчилиги илмий-ишлаб чиқариш  
марказ директори

Вилоят умумий ер майдонининг 2,5 млн.гектари ёки 60 фоизи жайловлардан иборат. Қишлоқ хўжалигида фойдаланиладиган ерлар эса 275,8 минг гектарни (66 фоизни) ташкил қилади. Кейинги 30 йилда Орол денгизининг қуриши, об-ҳавонинг ниҳоят ноқулай келиши, ёғингарчиликларнинг меъёридан 20 фоизга кам бўлиши ва улар таркибида зарарли тузларнинг деярли ярмига кўпайиши, ҳамда шамол доимийлигини кескин ошиши, жайловларни инқирозга учратиш, экинзорларимизга ҳам катта зарар келтирмоқда. Ҳаво ҳароратининг кескин кўтарилиши ва иссиқ шамол туфайли эфемер ва эфемероид ўсимликлари деярли ҳосил бермай, маданий экинларимизга ҳам хусусан ғўзанинг ўсиши ва ривожланишига салбий таъсир кўрсатганлиги сабабли, шимолий ва шимолий-ғарбий туманлар Ғиждувон, Шофиркон, Пешку, Ромитан, Жондор ва Қорақўл туманлари катта зарар кўрмоқда.

Ўзбекистон Республикаси Президентининг 2018 йил 14 мартдаги “Қорақўлчилик соҳасини жадал ривожлантириш чора-тадбирлари тўғрисида”ги ПҚ 3603-сонли қарорига асосан Бухоро вилояти ҳокимининг 2018 йил 18-мартдаги 174-сонли қарорига асосан вилоятимизда “Бухоро чўл-жайлов озуқабоп ўсимликлар уруғчилиги илмий-ишлаб чиқариш маркази “ ташкил қилинди. Марказга қарорлар ижросини таъминлаш ва чўл ўсимликлари бирламчи уруғчилик базасини ташкил қилиш мақсадида Бухоро ва Жиззах вилоятларидан ҳамда туман ҳокимларининг қарорларига асосланиб, Жондор туманидан 400 га, Ғиждувон туманидан 300 га, Олот туманидан 150 га, Қоровулбозор туманидан 150 га ва Фориш туманидан 100 га жами 1100 гектар жайлов майдонлари ажратилди.

Ўтган йилнинг октябрь-декабрь ойларида марказ ходимлари туман ер ресурслари ва кадастр раҳбарлари билан биргаликда ерлар ажратилди. 50 турга яқин 6 оилага мансуб ўсимликлар биологияси ўрганилиб, улардан 2019 йилда уруғлик учун экиладиган ўсимликлар уруғларини тайёрлаш ва шу йилнинг кузида камида 700 гектарга экишни таъминлаш чоралари қўрилмоқда. 2018 йил қиш ойларида 2019 йил учун экиладиган ўсимликлар уруғларини териш режаларини тузиш, ўсимликларни генофондини яратиш масалалари билан шуғулланмоқда. 2019 йил январдан бошлаб, Самарқанд қорақўлчилик чўл экологияси илмий тадқиқот институтидан сотиб олинган уруғлар билан Ғиждувон туманида

уруғлик учун 60 гектар, шу жумладан 27 га чўғон, 33 га олабута, Жондор туманида 57 га майдонда 25 га чўғон, 22 га олабута, 10 га саксовул ва черкез, Олот туманида 89 гектар, шу жумладан 56 га чўғон, 28 га олабута, 5 га саксовул, Қоровулбозор туманида 14 га, шу жумладан 11 га чўғон, 3 га олабута ва Жиззах вилоятининг Фориш туманида 10 га майдонда, шундан 0,5 га саксовул, 0,5 га черкез, 3 га чўғон ва 6,5 га олабута уруғлари экилди.

Экилган майдонларни 230 га майдонда кўриқлаш учун участка бошлиғи, коровуллари тайинланиб, жой-жойига кўйилди. Шунингдек ажратилган майдонларни сим тўр билан ўраб муҳофаза қилиш учун лойиҳа-сметалари тузилиб, Республика қишлоқ хўжалик илмий марказига юборилди. Барча ҳудудларда уруғларни экиш олдида майдонлар 18-20 см чуқурликда МТЗ-80 трактори ёрдамида ишлов берилиб, кўлда уруғлар сепилди. Чунки бизда экиш агрегатлари бўлмаганлиги сабабли кўлда бажарилди.

Марказ мутахассислари томонидан яйлов ўсимликларининг биологик хусусиятлари, уларнинг уруғчилигини ташкил қилиш бўйича рисола чоп этилиб, қоракўлчилик хўжалиқларига тарқатилди. Ширинмия ўсимлиги майдонларини кўпайтириш тўғрисида “Агроилм” журнаliga мақола берилди.

Озуқабоп экинлар – янтоқ, махсар, ширинмия, кохия, индигофера, шахран экиш чоралари кўрилмоқда. Яйловлардан самарали фойдаланишнинг илғор методларини оммавий ахборот воситалари ва маҳаллий вилоят телевиденияси орқали эшиттириш ва кўрсатувлар ташкил қилиш чоралари кўрилади.

Бухоро вилояти Республикамиз умумий ер майдонининг 9,3 % ини, унинг 2,3 млн.гектарини яйловлар ташкил этади. Қишлоқ хўжалигидаги яйловлар билан бирга фойдаланадиган ерлар 275,8 минг гектар майдондан иборат. Кейинги йилларда Орол денгизининг қуриши ва об-ҳавонинг ниҳоят ноқулай келиши вилоят деҳқончилигида жиддий таъсир кўрсатмоқда. Чунинчи, 2017-2018 йилларда вилоят пахтачилигида иссиқ гармсел шамолининг салбий таъсири натижасида вилоятнинг шимолий ва шимолий-ғарбий томонида жойлашган Ёждувон, Шофиркон, Пешку, Ромитан, Жондор, Қоракўл туманлари давлатга топшираётган пахта тайёрлаш режалари бажарилмади. Ёзанинг ҳосил органлари эса гармсел, иссиқ шамолининг 10-15 кунлаб эсиши, натижасида бутунлай қуриб қолди. Натижада, ҳосилдорликка катта зиён келтирди. Экинзорларни гармселдан химоя қилиш мақсадида вилоятнинг ҳудудларида саксовул майдонларини барпо этиш учун 2001 йилда узунлиги 84 км, кенлиги 10 км бўлган майдонда “Яшил қалқон” барпо этиш ишлари режалаштириб, ҳар йили маълум майдонларда саксовулзорлар барпо қилинган эди. Аммо, давлат бюджетидан ажратилаётган, табиатни муҳофаза қилиш қўмитасининг маблағлари етарли бўлмаслиги, бу тадбирлар ниҳоясига етказилмай қолди. Боз устига режалаштирилган яйлов майдонларининг кўпчилик қисми, 2006

йилда колхоз ва совхоз яйловлари фермерларга ва аҳолига тарқатиб берилди. Бу эса тегишли тадбирларни амалга оширишга салбий таъсир кўрсатди. Шунингдек об-ҳавонинг ёмон келиши шўрланган ёгингарчиликларнинг узлуксиз бўлиши натижасида яйлов ўсимликлари инкирозга учради. Вилоят экология ва атроф-муҳитни муҳофаза қилиш кўмитаси мониторинг лабораторияси маълумотларига қараганда, 2000-2018 йилларда ёгингарчиликлар таркибидаги рН 6,0-8,2 гача, курук қолдиқ 140-670 мг/л, бикарбонатлар 12-73 мг/л, хлор 17-95,7 мг/л, сульфатлар 24-240 мг/л, аммоний тузлари 0,5-5,5 мг/л, нитратлар 0,25-22,5 мг/л ва нитритлар 0,05-0,28 мг/л ни ташкил қилди. Натижада яйловларнинг ҳосилдорлиги кейинги 5 йилда 2,5 центнердан 1,8 центнергача, шимолий туманларда эса 0,6 центнерни ташкил қилди, холос.

Ўзбекистон Республикаси Вазирлар Маҳкамасининг 2018 йил 4 майдаги 357-Ф-сонли фармойишига асосан Бухоро вилоятида 2018-2020 йилларда “Яшил қалқон” барпо этиш бўйича ҳудуднинг шимолий ва шимолий-ғарбий томонидан ўтувчи, эни 10 км, узунлиги 196 км бўлган 196000 га майдонда “Яшил қалқон” барпо этиш режалаштирилган бўлиб, ҳозирги кунгача 90 минг гектар майдонда саксовул кўчатидан ва уруғидан маданий ўрмонзорлар, ҳимоя ўрмонлари талаблари асосида барпо қилинган, бу ишларга 1 млрд.704 млн.447 минг сўм сарф қилинган.

Ўзбекистон Республикаси Президенти Ш.М.Мирзиёевнинг Бухоро вилоятига ташрифлари давомида 2018-2020 йилларда 212 минг гектар майдонга, шундан 2018 йилда 25 минг гектар, 2019 йилда 50 минг гектар, 2020 йилда 137 минг гектар майдонга “Яшил қалқон” қатламини барпо этиш ҳамда 2018-2020 йилларда 3 минг гектар майдонга, шундан 2018 йил минг гектар, 2019-2020 йилларда минг гектардан жами 3000 гектар майдонда шумғия (цистанхе) доривор ўсимлигини экиш бўйича лойиҳалар белгиланди.

“Яшил қалқон” барпо қилишни жадаллаштириш мақсадида Ўзбекистон Республикаси Вазирлар Маҳкамасининг 2018 йил 4 майдаги 357-Ф-сонли фармойиши қабул қилиниб, вилоятда 2018-2020 йилларда “Яшил қалқон” барпо этиш бўйича чора-тадбирлар концепцияси ишлаб чиқилиб, 112 минг гектар майдонда ўсимликлар қатламини барпо этиш режалаштирилган. Шофиркон, Жондор, Қорақўл, Ромитан, Пешку, Ёждувон туманларидаги ерлар “Ўздаверлоиҳа” институти ва туман ўрмон хўжаликларида “Яшил қалқон” барпо қилиш учун ажратилган яйловлар тўлиқ хатловдан ўтказилиб, туманлар ҳокимликларининг қарорлари 187790 га майдон ажратилиб, вилоят ҳокимининг 2018 йил 20 августдаги 535-сонли қарори билан тасдиқланди. Ўзбекистон Республикаси Вазирлар Маҳкамасининг 2018 йил 4 майдаги 357-Ф-сонли фармойишида вилоятда “Яшил қалқон” барпо этиш учун 2018-2020 йилларда 30 млн.сўм, шундан машина ва механизмлар сотиб олиш учун 7 млн. 62 минг сўм маблағ ажратилган. Қум кўчишини олдини олиш учун

қамишли воситалар, 1 га майдонга эса 150-400 м<sup>3</sup> гача юқори пояли ўсимликлар билан қоплам, саксовул ва қандим ниҳоллари ва уруғидан 6-8 кг/га дан сарфлаш талаб қилинади.

Ўтказиладиган тадбирлар вилоят яйловларининг маҳсулдорлигини оширишда яйлов ўсимликлари ҳосилдорлигини кўпайтириш, гармсел шамолининг салбий таъсирини кескин камайтиришга, вилоятнинг шимолий-ғарбий туманларида экологик муҳитни яхшилашда ва чорва молларини ем-хашак таъминотини таъминлашга муҳим омил ҳисобланади.

## **ШИРИНМИЯНИНГ ФОЙДАЛИ ХУСУСИЯТЛАРИ**

Насиба Хикматовна Остонова  
Бухоро чўл-яйлов озуқабоп ўсимликлар  
уруғчилиги илмий-ишлаб чиқариш  
марказининг илмий ходими

Ширинмия (*Gylcyrrhiza*) озиқ-овқат саноатида кўпик ҳосил қилувчи восита дори-дармон тайёрлашда ва чорва озуқаси сифатида экилади. Ширинмия дуккакли экин бўлиб, илдизида тугунак бактерияси орқали ҳар гектар майдонда 300 килограммгача биологик азот тўплайди. Республикамизда ширинмиянинг 2 тури мавжуд. Шунингдек, аччиқмия ҳам борки, уни чорва моллари истемол қила олмайди. Унинг таркибида алколоидлар кўп. Уни фақат қуригандан сўнг истемол қилади холос.

Ширинмия асосан вегетатив усулда кўпаяди. Илдизи ер ости сувларигача етиб боради. Ўсимликларнинг массаси унинг оғирлигига нисбатан 4 марта кўплиги аниқланган. Илдизидаги гликозид микдори 25 фоизгачани ташкил қилади. Гликозидлардан эса 12 хил дори – дармонлар ишлаб чиқарилади. Ширинмия илдизидан доривор моддалар тайёрлайдиган завод 2017 йилда Қорақалпоғистон Республикасида “Мўйноқфарм” заводи қурилиб ишга туширилди. Ширинмия илдизида 4% флавоноидлар, глицирен кислоталари, стероидлар, эфир ёғлари, аспарагин, аскорбин кислотаси каби пигментлар мавжуд. Ширинмия экстрактлари гастрит, ошқозон ва ўникки бармоқли ичак касалликлари, глицирин, бронхиал астма, аллергияк дерматитлар, экзема касалликларини даволашда ишлатилади.

Ширинмия асосан ёввойи ҳолда каналлар, ариқлар бўйларида ва тупроқда намлик юқори бўлган ҳудудларда ўсади. Уруғи дуккак, сентябрь-октябрь ойларида пишади. Фақат дуккакни майдалашда консервантлар билан ишлаб, экиш мумкин. Вегетация даврида 2 марта ўриб олиниб, 60-80 центнердан қуруқ пичан олиш имконияти мавжуд. Ширинмия илдизини ҳар йили 45-50 фоизини қавлаб олиб, соя жойда қуришиб, заводга бир

клограмни 4 доллардан сотиш имконияти бор. Иккинчи йили ўсимлик ривожланиб, ўрнини тўлдиради.

Бухоро вилоятида суғориш тармоқларининг узунлиги 280 км ни ташкил қилади. Бундан бошқа ер ости сувлари 2 метргача бўлган экин майдонлари Бухоро гидрогеологик экспедицияси маълумотларига қараганда 2018 йилда 77,5 минг гектарни ёки умумий экин майдонига нисбатан 28,2 фоизли майдонлар мавжуд.

Ширинмия массасида 0,41 озуқа бирлиги ва 50 мг/кг протеин мавжуд. Имконияти мавжуд бўлган жойларда ва суғориладиган зоналарга яқин бўлган майдонларда, ширинмия илдизидан вегетатив усулда куз-қиш даврида ва март-апрель ойларида эса уруғидан экиш ташкил қилинса, тупроқ унумдорлиги ошиб, экологик муаммолар ҳал қилинади, ва чорва озуқасини кўпайтириш имконияти яратилар эди. У дуккакдошлар оиласига мансуб кўп йиллик ўсимлик. Пояси тик, бўйи 50-200 см, шохланган, баъзан шохланмаган, туклар билан қопланган. Илдизи ўқ илдиз, шохланган, 5-6 м чуқурликгача ер ости сувигача боради. Гуллари қийшиқ (зигоморф), икки жинсли. Меваси 3-7 та уруғлик. Уруғи қаттиқ майда, силлик, мош ранг. Апрельнинг охридан июнгача гуллайди. Августда пишади. Асосан, Европа ва Осиёда тарқалган. Дарё ёқаларида, ариқ ва зовур бўйларида, кумлоқ ерларда, тоғ ён бағирларида, баъзан 2000 м етр баландликгача бўлган ерларда, кам ва ўрта шўрланган тупроқларда ўсади. Амударё, Сирдарё, Зарафшон, Вахш тўқайзорларида ширинмия катта майдонларни эгаллаган ўтлоқзорларда учрайди. Бухоро вилоятининг гидроморф тупроқларида каналлар, ариқ-зовурлар ва ер ости сувлари яқин жойлашган яйлов ерларида ёввойи ҳолда ширинмия ўсимлиги ўсади. Унинг илдизи ва поясининг шифобахшлиги, дуккакли экин сифатида тупроқни азот моддаси билан бойитиши, кум кўчишини олдини олиши ва чорвани сифатли ем-хашак билан таъминлаши сабабли ўсимликни маданийлаштириш муҳим аҳамиятга эгадир.

Ширинмия қадимдан қимматбаҳо доривор ўсимлик сифатида маълум. Унинг илдизи таркибида гормонал активликка эга глициризин, сахароза, фруктоза, глюкоза, ошловчи моддалар, 30 га яқин флавоноидлар ва бошқалар бор. Тиббиётда ширинмиянинг илдизи ва илдиз поясидан тайёрланадиган дорилар билан яллиғланиш, аллергия, захарланиш, Адиссон касаллиги, бод, беланги, буғма, сил, чипқон, ошқозон ичак, жигар, Аденома, экзема ва бошқа касалликлар даволанади. Шунингдек, ширинмия озиқ-овқат, кимё ва тоғ металлургияси саноатида ҳам ишлатилади. Ширинмиянинг пояси таркибида кўп миқдорда оқсил, ёғ, қанд, каротин, витамин С ва бошқа қимматбаҳо ем-хашак ҳисобланади. Ўзбекистон ФА Ботаника институти ходимлари ширинмиянинг биологиясини ўрганиб, унинг серхосил, қурғоқчиликка ва тупроқ шўрига чидамли илдизпоясидан кўпайтириш, парвариш қилиш усуллари ишлаб чиқилди. Илдиз ҳосилдорлигини камайтирмасдан йилига 2 марта ўсимлик

массасини ўриб олиш мумкинлигини исботлади. Ўрта Осиё республикаларида ширинмияни экиш ва қайта ишлаш мақсадида махсус фермер хўжаликлари тузиш мақсадга мувофиқдир. Ҳозирги кунда ширинмиянинг янги ўзлаштирилган ерларнинг мелиоратив ҳолатини яхшилаш ва беда унумсиз бўлган шўрхок ерларда пахта, дон билан алмашлаб экиш устида иш олиб борилмоқда. Ширинмия илдизпояси ва илдизи ўсимлик умумий массасидан 4 баробар кўплиги аниқланган.

Ширинмиянинг маданийлаштириш, илдизпояси ва илдизидан доривор моддалар олишни, тупроқнинг биологик азот билан бойитиши, янгидан ўзлаштирилган ерларнинг мелиоратив ҳолатини яхшилаши, чорвачиликни сифатли ем-хашак билан таъминлаши ва илдизидан доривор моддалар олиш мақсадида Қорақалпоғистон Автоном Республикасидаги фармзаводга топшириш имкониятини яратади. Илдиз ва илдиз поясининг қалинлиги 5-50 мм ва кўпроқ, узунлиги ҳар хил, илдиз синдирилганда очиқ-сарик рангда ва чиримаган бўлиши керак. Илдизни жамлаш, офтобда қуритиш ёки 15-25 кг дан пресслаб топшириш мумкин. Хом-ашёнинг хусусияти куйидагича бўлиши керак: намлиги 14 % , кул 8 % , экстрактив моддалар 25 % дан кам бўлмаслиги ва глицирризин кислотаси 6 % дан кам бўлмаслиги лозим.

Ширинмиянинг илдиз ва илдиз поясида 23% гача сапонин-глицирризин (калий, кальций тузлари, глицирризин кислотаси) булар маҳсулотга ширин таъм беради ва 4 % гача флавоноид (ликваритин, ликвиритазид, изоликвиритин ва бошқалар), глаброва, глицирреат кислотаси, стероидлар, эфир ёғлари, аспарагин, аскарбин кислотаси, ачитқичлар, пигментлар ва бошқалар мавжуд. Ширинмиянинг ер устки массасида сапонин, дубиль моддалар, флавоноидлар, эфир мойлари, қанд, пигмент ва бошқа моддалар бор. Шунингдек, шамоллашга протицистод, спазмолик ва вирусларга қарши дориворлар тайёрлашда ва ем-хашак сифатида фойдаланилади.

Ширинмия илдизи кайнатмаси, кукуни, йўтал билан ўпка шамоллашида, гепатитда, гастритда, ошқозон ва ўн икки бармоқли ичак “Ликвиритон” касалликларида, Адиссон касаллигида, аллергияк дерматитда, илдиз кукуни эса фармацевтикада дори воситаларини ҳидини ва таъмини яхшилашда ишлатилади. Бронхиал астмада, нейродермит, аллергияк профессионал дерматитда, экземада (“Глицирам”), ревматизм, подагра, гемарой касалликларида фойдали. Глицирризин кислота ширинмия илдизида 23 фоизгача бўлиб, ширин таъмга эга. Бу эса қанд касалини даволашда фойдали. Бу кислота дезоксикортикостерон ва кортизон каби таъсирга эга. Ғарб тиббиётида ва халқ тиббиётида қандли диабет, импотенция, нефрит, простатит, аденома, стенокардия, зардон-тош касалликларида, гипертония, ренит, лимфогранулематоз касалликларини даволашда ишлатилади. Ширинмия афродизиак сифатида маълум. Япония олими Алана Хирша тажрибаларида 1995 йилда илмий текшириш

марказида платизмограф ёрдамида жинсий аъзоларда қон босимини ошириб, жинсий фаолиятни яхшилаши аниқланган.

10 г (1 ош қошиқ) майдаланган ширинмия илдизи эмалланган идишга 200 мл (стакан) қайноқ сув солиб, оғзи беркитилиб, сув ҳамомидга 15-20 дақиқа қиздирилади. Хонада 45 дақиқа совутилиб, филтрланиб, қолган ўсимлик қолдиқларидан ажратилади. Олинган суюқлик 200 мл гача етказилиб, қайноқ сув солинади. Бир чой қошиқдан кунига 3 маҳал шамоллаганда ичиш лозим. Доривор суюқлик салқин жойда 2 кеча-кундузгача сақланиши керак.

Ширинмия илдизи ва илдиз новдасини қазиб олиш март ва ноябрь ойларида амалга оширилади. Саноат усулида эса механизмлар ёрдамида плантат-плуг билан ҳайдаш ёки қўлда ковлаб олинади. Илдиз ва илдиз пояни учинчи йилида 25-75 фоизигача ковлаб олинади, қолган қисмини эса 6-8 йилдан сўнг яна ковлаб олинади керак. Шу йиллар мобайнида ўсимлик илдизи тўлиқ ўсиб ривожланади. Ковланган илдиз совуқ сувда ювилиб, кесилади. Қуёшда ва яхши шамолланадиган бинода куритилиб, прессланади. Қуриган илдиз синиши керак. Яхши куритилган маҳсулотни 10 йилгача сақлаш мумкин. 2018 йилда Қорақалпоғистон Автоном Республикасида ширинмия илдизидан дориворлар тайёрланадиган фармацевтика заводи курилиб ишга туширилди. Қуриган илдизларни заводга топширишда ҳар бир килограмми 4 доллардан сотиб олинади.

Илдиз глеводлар (глюкоза, фруктоза, сахароза, малтоза), полисахаридлар (крахмал 34 %, целлюлоза 30 % гача, пектин моддалар, органик кислоталар янтар, фумар, лимон, вино ва олма кислотаси), эфир ёғлари, тритерпеноидлар, смолалар, стероидлар (В-ситостерин), фенолкарбон кислоталари, дубил моддалар (8,3-14,2 %), флавоноидлар (ликвиритин, изоликвиритин, ликвиритозид, кверцетин, кемпферол, апгенин ва бошқалар), юқори алифатиг углеводородлар, спирт ва юқори ёғ кислоталари, алколоидлар мавжуд. Ер устки ўсимлик массасида углеводлар (2,13 %), полисахаридлар, органик кислоталар (2,5%), эфир ёғлари (0,02%), тритер пеноидлар (глицирризин кислотаси, глицирретон, стероидлар, В-ситостерин, глицестерон), сапонин, тритерпенол, кумаринлар (1,9-2,4 %), дубил моддалар (5,5 %), флавоноидлар, липидлар (6,26%), азот сақловчи бирикмалар (холин, бета ин), витаминлар (аскорбин кислота, каротин) мавжуд. Эфир ёғлари таркибида эса алдегидлар, кетонлар, спиртлар, терпеноидлар, ароматик бирикмалар, юқори алифатик углеводородлар, эфирлар ва юқори ёғ кислоталаридан иборат. Ширинмия массасида 0,41 озуқа бирлиги ва 50 мг протеин мавжуд.

Ширинмия илдизидан тайёрланган дориворлар сийдик хайдовчи хусусияти асосан сапонин моддасининг мавжудлиги сабабли ўпка шамоллашини олдини олади. Ширинмиянинг шифобахшлиги эски Хитой тиббиётида таъкидланиб, шифобахшлиги биринчи тоифага мансублиги туфайли узок умр кўришни таъминланганлиги эътироф этилган.

Шунингдек Миср шифокорлари ҳам унинг фойдалилигини аниқлашган. Буюк тиббиёт олими Абу Али Ибн Сино “Тиб қонунлари” китобида ҳам бу доривор ўсимликнинг муҳим аҳамиятини кўрсатиб ўтган. Ширинмия илдизи саноатда ва озиқ-овқат сифатида нишалло тайёрлашда бех, кўпик ҳосил қилувчи восита сифатида фойдаланилади. Илдиз кўпиги металлургия флотациясида, ўт ўчиргичларни тўлдиришда, Кавказ ва Ўрта Осиё республикаларида жун, ўтловларни ранглашда, ранг тайёрлашда, туш, гуталин ва текстил саноатида ранглари яхши сингдиришга ишлатилади. Тамаки саноатида махоркага яхши таъм ва ҳид берувчи, сақич, Японияда никотинсиз сигарет ишлаб чиқаришга ишлатилади. Ширинмия яхши асал берувчи ўсимлик. Ўсимлик шароитида қум кўчишини сақловчи восита сифатида ишлатилади.

Бу йил Бухоро шаҳридаги Ғўза селекцияси уруғчилиги, пахтачилик илмий-тадқиқот институти тажриба станцияси даласида ширинмия ўсимлиги илдиз пояси ва илдизини 60x30x2 схемасида ўтказиб, ўсимликнинг ўсиши ва ривожланишига минерал ўғитларнинг таъсирини ўрганиш учун қуйидаги схема вариантларида дала тажрибаси ўтказилмоқда;

1. Ўғитсиз
2. 60 кг/га P2O5
3. 100 кг/га N2
4. N100 P60 кг/га

Тажриба 4 қайтариқда, бўлакнинг катталиги 4x10 м жами 40 М<sup>2</sup>. Фенологик кузатувлар, ўсимлик биологияси, ҳосилдорлиги ва агротехникаси ўрганилади.

## **ОЁҚОҒИТМА КЎЛИДА ТАБИИЙ ОЗУҚАЛАР БАЗАСИ КЛАСТЕРИНИ ЯРАТИШ**

Шамсиев Н.А. БухДУ катта ўқитувчи  
Одилова М.О., Жўраева О.Т. БухДУ Магистри

Оёқоғитма кўлидаги табиий озуқа базаси бир-биридан фарқланиб ўсимлик ва ҳайвон организмлари комплексини ўз ичига олади.

Табиий озуқа базаси ўлчамлари билан фарқ қилиб, микроскопик ўлчамдан йирик ўлчамларгача бўлади. Турли организмлар турли хилдаги балиқлар учун озуқа ҳисобланади.

Ҳар қандай бошқа сув ҳавзасидек сунъий ҳовуз ҳам, экология қонунларига кўра ривожланиб борадиган сув экотизимидир. Балиқшунос экология асосларини билиши керак, негаки балиқ етиштиришни муваффақиятли кечиши уларга боғлиқдир.



Оёқоғитма кўлининг озуқа заҳираларини ўсимликлар, бактериялар, сув жониворлари, эриган органик моддалар, детрит, сув қатлами ҳамда сув тубидаги чўкма қатламлари таркибидаги майда минерал парчалар билан аралашган бактериялар билан тўйинган мавжудод қолдиқларидан иборат қатлам, майда умуртқасизлар ҳамда балиқ личинкаларининг озиқланиши учун аҳамиятлидир (1-расм).

Балиқлар – сув ҳавзанинг табиий озуқа базасини истеъмол қилиши мумкин бўлган қисми ҳисобига ўстирилади.

Оёқоғитма кўлидаги юқори сув ўсимликлари, шунингдек, балиқшунос мутахассис томонидан ҳовузга киритилган ўсимликлар оқ амур балиғи учун муҳим озуқа ҳисобланади. Сув қатламида эркин сузиб юрадиган майда ўсимлик организмлари микроскопик яшил сув ўтлари, фитопланктонни ташкил этади. Бу оқ дўнг пешона балиғи ҳамда зоопланктон организмлари (сув қатламида яшаб балиқлар озуқаси бўладиган тирик мавжудодлар) учун озуқадир.

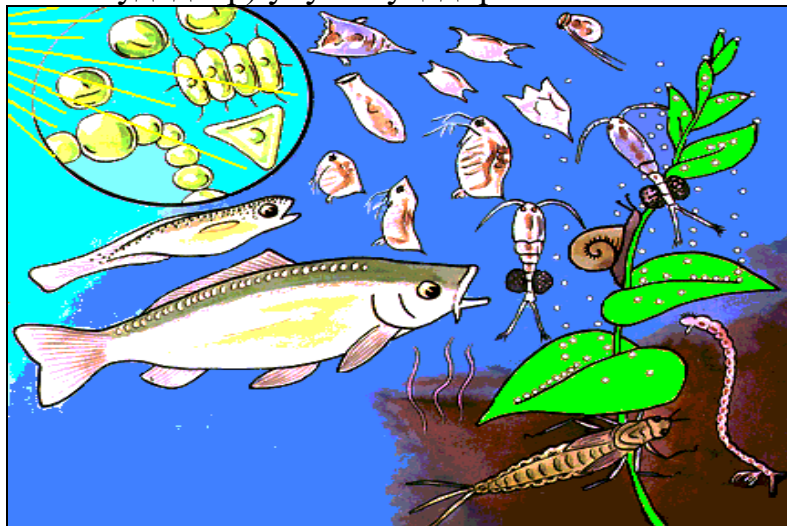

**1-расм. Сув ҳавзасидаги балиқ озиқалари**

Бактериялар ва микроскопик сув ўтлари билан озиқланиб секин ҳаракатланувчи ва ўлчамлари кичик бўлган коловраткалар зоопланктон сув қатламида эркин сузиб юрадиган тирик мавжудодларнинг муҳим гуруҳи ҳисобланади.

**Фитопланктонлар**

**Бактериялар ва микроскопик сув ўтлари**

**Қисқичбақасимон**

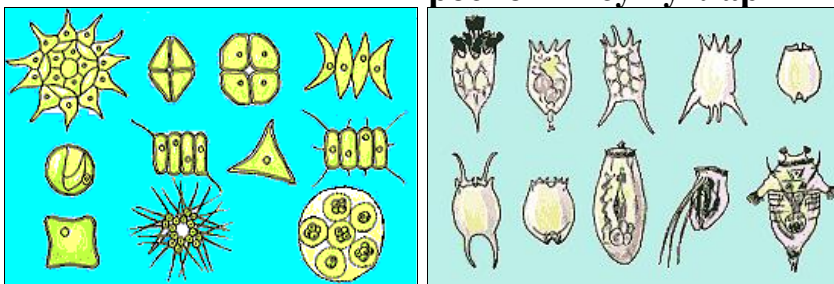

Коловраткалар личинкаларни ўстириш даврида катта аҳамиятга эга.

Зоопланктоннинг муҳим гуруҳларига, шунингдек, бир хўжайрали қисқичбақасимонлар ҳам мансубдир. Улар бир ёзги балиқчаларни ўстиришда ва айниқса, бир яшар балиқларда ўта муҳим аҳамият касб этади. Зоопланктоннинг истемолчиси карп ва чипор дўнгпешона балиқларидир.

Зоопланктонлардан циклоп ва артемиялар йиртқич турлари ҳисобланади. Уларнинг наупли (личинка)лари балиқлар томонидан яхши истеъмол қилинади. Бироқ вояга етган циклоп ва артемиялар балиқ личинкалари ва ёш балиқчалар учун ўта хавфли кушандадир.

Сувнинг тубидаги чўкма қатламда яшайдиган бентос организмларига мансуб турли ҳашаротларнинг (чивин ва бошқалар) личинка ва ғумбаглари қимматли озуқа ҳисобланади. Карп ҳар нарсани еяверадиган балиқ бўлсада аммо бентосни хуш кўради.

### Турли ҳашаротлар ва уларнинг личинкалари

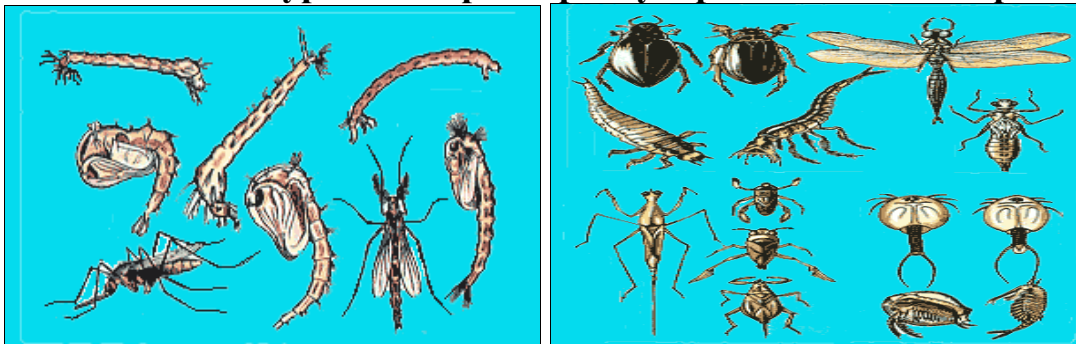

Оёқоғитма кўлининг сув ўсимликлари зич жойларида кўнғизлар, ниначилар ва шунга ўхшаш ҳашаротларнинг катта балиқлар учун озуқа сифатида хизмат қилиши мумкин бўлган, аммо майда балиқчалар учун кушанда личинкалари яшайди. Личинка увилдириқдан чиққандан сўнг ташқи озуқалар билан озиқланмайди, ривожланиши учун қорин қисмидаги суюқликни ишлатади. Жуда қисқа муддатдан сўнг, қорин қисмидаги суюқликни ишлатишдан келиб чиққан ҳолда личинкалар ташқи озуқалар билан фаол озиқланишни бошлайдилар. Личинкалар дастлаб энг кичик планктон организмлар - микроскопик сув ўтлар ва қоловраткалар билан озиқланишни бошлайди.

Тана ўлчамларини ортиб бориши билан бирга уларнинг жағ аппаратлари ҳам катталашиб боради. Балиқчалар ўсган сари йирикроқ зоопланктон организмлари билан озиқланишга ўтади.

Личинка дастлабки 5 кун мобайнида қоловраткалар билан, 6-10 кунларда майда шохдормўйловлилар ва копеподалар билан, сўнг йирик шохдормўйловлилар ва копеподалар, хирономидалар каби турли ҳашаротларнинг личинкалари билан озиқланади.

Личинкалар балиқча даражасигача ўсгандан сўнг, тут ипак кўрти ғумбаги ва қорамол ошқозони ичидаги маҳсулотни тўплаб қайта ишлаш зарур.

Юқоридаги маҳсулотларни йиғиб олиб келиб қуйидаги тартибда қайта ишлаш мумкин.

- Қуёш яхши тушадиган майдончани танланг.
- Озуқа маҳсулотини темир лист ёки 5-7 см бетон қопламали майдонга ёйинг.
- Вақти-вақти билан қатламни қурук ҳолга келгунича ағдариб тўринг.
- Қуригандан сўнг майдалаб кукун ҳолатига келтиринг.
- Балиққа бериладиган озуқага зарур миқдорда аралаштириб бериш.
- Ушбу маҳсулотларни қуритишда қўлбола идишлардан фойдаланиш ҳам мақсадга мувофиқ.
- Хўжалик ихтиёридаги ингредиентлардан балиқ учун зарур озуқа коэффицентини берувчи омухта ем рецептини аниқлаб олиш
- Турли ингредиентлардан зарур миқдорини элақдан ўтказиш
- Ҳосил бўлган масса устига сув (айрим ҳолларда ўсимлик ёки балиқ ёғи қуйиб нам ҳолатга келтириш
- Плёнка устида нам массани яхшилаб аралаштириш
- Аралаштирилган нам массани зарур ўлчамлардаги процияларга бўлиш. Бунинг учун порцияларни зарур шаклга келтириш (айлана, шарик, бўлакчалар).
- Нам массани гўшт майдалагичдан ўтказиб майда гранула шаклига келтириш

Табиий озуқа базасини ривожланиши сув сифатига боғлиқ,. Сув ҳолатини яхшилаш учун балиқчиликда ўғитлаш (органик ва минерал) амалга оширилади.

Балиқларни озиклантиришда балиқчилар қуйидаги асосий омилларни ҳисобга олишлари шарт.

- озуқа хомашёсининг сероблиги
- нархларнинг пастлиги
- озуқавий сифати, шу жумладан хуштаъмлилиги
- яхши ҳазм қилиниши.

## **ИНВЕСТИЦИОН МУҲИТНИ ЯХШИЛАШ БОРАСИДА ХОРИЖ ТАЖРИБАСИ**

Тошкент давлат иқтисодиёт  
университети Молия ва солиқлар  
кафедраси катта ўқитувчиси PhD  
Алладустов Рустам Джонмуротович

Иқтисодиётни эркинлаштириш шароитида Ўзбекистон бир қанча хорижий мамлакатларни тажрибасидан фойдаланиш бугунги кунинг

долзар масалаларидан бири бўлиб қолмоқда. Шу сабабли ҳам мамлакатимизга капитал оқими ва инвестицияларни жалб қилишда хорижий тадрибани ўрганиш хусусан, тез суръатларда ривожланаётган мамлакатлар тажрибасидан фойдаланиш мамлакатимизга кўпроқ самара келтиради.

Жаҳон бозорларида бўш инвестицион ресурсларга бўлган талаб таклифларга қараганда сезиларли кўпаймоқда, шунинг учун мамлакатлар ташқи ва ички инвестицияларни жалб қилиш бўйича энг қулай шароитларни яратишга ҳаракат қилмоқдалар.

Шундай экан, кўпгина мамлакатларнинг солиқ тизими инвесторлар учун енгиллик ва қулайликларни кўриб чиқмоқда: корхона фойдасидан паст ставка бўйича солиқ ундириш, инвестиция ҳажмига қараб солиқ имтиёзларини табақалаш, капитал киритилиши соҳасига қараб солиқ ставкаларини камайтириш, хорижий инвестициялар иштирокидаги корхоналар фаолиятининг дастлабки йилларида солиқ тўловларидан озод қилиш, махсус эркин иқтисодий ҳудудларда солиқ ставкаларини камайтириш ва бошқа солиқ имтиёзлари.

Австралияда корпоратив солиқ (фойда) 30 фоизни, саноат солиғи эса – 13-14 фоизни ташкил этади. Агар Австрия фирмаси хорижий фирмаларнинг инвестициясига эга бўлса, у ҳолда ушбу фирма хорижий ва маҳаллий инвесторларга берилган қулай шартларга биноан даромад солиғидан озод этилади. Малайзияда эса корпоратив солиқ ҳамма учун баробар бўлиб, 35 фоизни ташкил этади, бошқа турдаги солиқлар паст ёки умуман улар мавжуд эмас. “Рионер” саноатига инвестициялар (бу каби тармоққа деярли барча ишлаб чиқарувчилар киради) 5 йил ичида солиқ тўловларидан озод этилган.

АҚШда ишлаб чиқариш аппарати ва асосий фондларни янгилашни жадаллаштириш учун инвестицион солиқ кредити рағбатлантирувчи аҳамиятга эга бўлиб, машина ва қурилмаларни сотиб олиш учун фойдаланиш мақсадида инвестициялардан олинган даромад солиғини камайтиришни назарда тутди.

Жаҳон амалиётида инвестицион оқимларни уларни жалб қилувчи устувор соҳаларни аниқлаш орқали тартибга солиш кенг тарқалган. Вьетнамда давлат иқтисодий дастурларини амалга оширишга, илғор технологиялар ва малакали ишчи кучига, ишлаб чиқаришни жадаллаштириш ва саноат корхоналарининг салоҳиятини кенгайтиришга инвестициялар жалб этилади.

Германияда орқада қолган районларнинг иқтисодиётини ривожлантириш мақсадида қуйидагилар назарда тутилади:

- Имтиёзли инвестицион кредитлар, яъни юқори технологияли ишлаб чиқаришни яратиш учун махсус инвестиция кредитлари;
- “Европа қутқарув дастури” доирасида минтақавий кредитлар;
- Саноатни ривожлантириш дастурлари бўйича субсидиялар;

- Ўрта шаҳарларни ривожлантириш тузилмавий дастури билан мувофиқ субсидиялар ва бошқалар.

Инвестицион жараёнларни фаоллаштириш либерал амортизация тўғрисидаги қонунга мувофиқ, хусусан АҚШ, Буюк Британия, Германия, Япония, Франция, Швеция, Швецария ва бошқа мамлакатларда анчадан буён амал қилувчи тезлаштирилган амортизация усуллари қўллаш оққали амалга оширилади. ХХ асрнинг 90-йилларида ушбу мамлакатларда асосий капитал чиқиб кетишининг юқори даражаси такрор ишлаб чиқарувчи ишлаб чиқаришининг интенсив характеридан далолат беради.

Жаҳон амалиётида лизинг жуда катта аҳамиятга эга.

Умумий капитал қўйилмаларнинг лизинг операцияларига кетадиган харажатларининг улуши АҚШда – 30 %, Англия, Франция, Швеция ва Испанияда – 13-17 %, Италия, Голландияда – 12-14%, Австрия, Даия ва Норвегияда – 8-10%ни ташкил этади.

Саноати ривожланган мамлакатларда самарали давлат инвестицион сиёсатни ишлаб чиқиш ва амалга оширишга катта аҳамият берилмоқда. Англиянинг меҳнат ресурслари бўйича назоратчилари маълумотларига қараганда, Америка ва Япония саноатининг умумий самарадорлиги 15 %га кўтарилди, бунга сабаб ишчи кучларидан фойдаланиш характерининг ўзгариши, капитал қўйилмалар – 25 %, технологиялардаги ўзгаришлар – 60 %га тенг бўлди.

Хулоса қилиб такидлашимиз мумкинки шундай қилиб, инвестиция муҳити мажмуавий ва кўп босқичли тушунчадир. Бу мажмуавийлик, юқорида таъкидланганидек, инвестицион фаолият учун шарт-шароит яратадиган кўплаб омиллар таъсири натижасида шаклланаётганлигидадир.

Инвестицион муҳитнинг кўпдаражали характерининг мамлакати, митақа, иқтисодиёт тармоқлари даражасида баҳолашни билдиради.

Аммо агар хорижий инвестор учун мамлакат рейтингининг қатъий аҳамиятга эга бўлса, минтақа ва тармоқ рейтингининг хорижий ҳамда маҳаллий инвесторлар учун муҳимдир. Шундай энан мамлакатимизда олиб орилаётган инвестицион сиёсат хар бир тармоқ ва соҳаларда янги инновацияларни жорий қилишни тақоза қилиб қолади.

## **ОЁҚОҒИТМА КЎЛИДА БАЛИҚЧИЛИК КЛАСТЕРИНИ**

### **ТАШКИЛ ҚИЛИШ**

Шамсиев Н.А. БухДУ катта ўқитувчи  
Одилова М.О., Жўраева О.Т. БухДУ Магистри

Табиий сувликлардан квотасиз равишда, невод ва лескали тўрлар билан балиқ овлаш натижасида мавжуд балиқ турларининг ва маҳсулдорлигининг кескин камайишига сабаб бўлса, вилоятда мавжуд



сунъий ҳавзаларда эса экстенсив технологияда балиқ етиштирилган, лекин бу усулдан воз кечиб, янги интенсив технологияларни жорий этиш мақсадга мувофиқ.

XXI асрдаги бозор иқтисодиёти сиёсатига экстенсив усул тўғри келмайди.

Янги асрдага балиқчилик усули - бу интенсив балиқчиликдир. Интенсив балиқчилик усулида балиқ маҳсулдорлиги кг/га эмас, кг/м<sup>3</sup> билан ҳисобланади. Илғор балиқчилик хўжаликлари интенсив усулда ҳар бир м<sup>3</sup> дан 100-200 кг балиқ етиштирмоқдалар.

Интенсив усулда балиқ етиштиришнинг асосий учта шакли мавжуд.

✚ Ерда кичик ҳовуз балиқчилиги.

✚ Бассейн балиқчилиги.

✚ Садок балиқчилиги.

Вилоятдаги мавжуд табиий сувликлардан ратционал фойдаланишнинг ягона усули - яйлов аквакултурасини ташкил қилиш ва интенсив усулни қўллашдир.

Бунинг учун табиий сувликлар ҳудудида тўлиқ тизимли балиқчилик хўжалиги ташкил қилинса мақсадга мувофиқ бўлади (1-расм), унинг учун куйидагилар талаб қилинади:

1. Балиқчилик хўжалиги талабига жавоб берадиган жой танлаш.
2. Инкубатцион цех ва бассейнларни сув билан таъминлаш.



1-расм. Оёқоғитма кўлида тўлиқ тизимли балиқчилик хўжалиги кластери.

Бассейн, садокларидаги эриган кислород миқдорини таъминлаб туриш шарт - карп балиғи учун 4 мг/л-О<sub>2</sub>, лаққа учун 3.0-3,5 мг/л- О<sub>2</sub>, ўсимликхўр балиқлар учун 6,0-8,0 мг/л- О<sub>2</sub>. талаб қилинади. Хўжалик учун ажратилган ер майдони 50 гектардан кам бўлмаслиги шарт;

3.Хўжалик ўзи учун керакли бўлган омихта емни ишлаб чиқариши зарур. Бунинг учун ем тайёрлайдиган комбикорм цехи керак - ғалла, соя етиштириш учун эса экин майдони зарур.

4.Хўжалиқда лаборатория, дам олиш хоналари, селекция ва уруғчилик ишлари учун балиқ зотларини сақлаш учун махсус карантин ҳовузлари бўлиши ихтиосервис ва ихтиоветеринария хоналар ҳам талаб қилинади. Бундай шароитларни Оёқоғитма кўлига сув кириш жойи атрофида ташкил қилиш мумкин.

5. Балиқ човоқларини боқиш учун махсус ҳовузларда артемия салинани кўпайтиришни йўлга қўйиш зарур.

Биз қуйида артемия салинани балиқчиликда қўллашни авзалликлари ҳақидаги маълумотларни келтирамиз.

Артемия вояга етган даврида кучли озикланади. Озиқаси таркибини асосан микроскопик сувўтлари, бактериялар, кичик оддий органик қолдиқ моддалар ташкил қилади.

Артемия балиқчилик хўжалиқларида балиқ човоқларини боқишда асосий манба бўлиб, шу билан биргалиқда энг қулай озиқа ҳисобланади. Чунки ундан фойдаланиш ёки уни кўпайтириш қийинчиликлар туғдирмайди.

Артемия тухумларини полителин идишларда музлатгичга 4 йилгача сақлаш мумкин. Унинг тухумларини активлаштириш учун 3% ли перекс водород эритмасига 15-30 минут сақлаш кифоя. Инкубацияда артемия тухумлари йодланмаган ош тузи ёки денгиз тузидан (30-80 г/л) сутка давомида кучли ёруғлик ва сув аэрациясида бўлади.

Улар учун 25-30 °С оптимал ҳарорат ҳисобланиб, 24-36 соатда тухумдан чиқади, агар ҳарорат 17-19 °С бўлса, 40-50 соатда тухумдан чиқади. Артемия қулай шароитда 10 ойгача яшайди.

Артемия кучли шўрланган сувларда (300 г/л)гача яшайди. Чучук сув улар учун ноқулай муҳит ҳисобланиб 6 соатгача яшай олади холос. Артемиянинг шу ҳаёт тарзи Бухоро вилоятидаги барча кўллар учун қулай озиқа объекти бўлади.

Артемия салина балиқ човоқларини боқишда энг қулай озиқа ҳисобланади. Хусусан бассейн балиқчилигида қўлланилса, юқори балиқ маҳсулдорлигига эришиш мумкин.

Агар артемияни боқиш учун алоҳида бассейнлар ташкил қилинса жуда мақсадга мувофиқ бўлади. Уни вояга етганда маълум вақт микроскопик сувўтлари, бактериялар, кичик оддий органик қолдиқлар моддалар билан боқиш ҳам қулай бўлади.

Артемиянинг узунлик ва оғирлик ўлчамлари кичик бўлсада (1-жадвал) у жуда тез кўпайиш хусусиятига эга.

**1-жадвал****Артемиянинг узунлик ва оғирлик ўлчамлари**

<b>Кўрсаткичлар</b>	<b>Узунлиги</b>	<b>Оғирлиги</b>
Наупли (личинкаси)узунлиги	0,40-0,50 мм, ўрт.-0,45 мм	
<i>Оғирлиги</i>		0,01 гр
Вояга етган авлоди	10-15 мм	
<i>Оғирлиги</i>		0,05 гр
Партеногенез авлоди	20 мм	
<i>Оғирлиги</i>		0,06 гр
1 м <sup>2</sup> да сони	1500-1650 та	
<i>Оғирлиги</i>		80-100 гр

Жадвалдан кўришиб турибдики артемиянинг патеногенез авлоди узунлиги ва оғирлиги тухумдан чиққан авлодига нисбатан ўлчамлари катта. Шу сабабли артемия 25-30 °С ли муҳитда боқилса, у партеногенез йўл билан кўпайиб қисқа вақт ичида кўп миқдордаги биомассани ҳосил қилади.

Агар биз артемия тухумининг таркибини таҳлил қилсак, барчаси аён бўлади. Унда:

Протеинлар 50-72,9%

Липидлар - 3,3 % гача

Углеводлар - 26 % гача

**2-жадвал****Артемия тухумидаги витаминлар ва микро-макроэлементлар миқдори.**

<b>Витаминлар</b>		<b>Микроэлементлар</b>		<b>Макроэлементлар</b>	
<b>номи</b>	<b>мг/кг</b>	<b>номи</b>	<b>мг/кг</b>	<b>номи</b>	<b>г/кг</b>
Витамин Е	35	Мис	14,5	Калий	2
Витами В <sub>1</sub>	13,6 -24,5	темир	130	Фосфор	0,58
Кобаламин В <sub>12</sub>	31,1	Марганец	140	Кальций	0,2
Қаротиноиды	73,63	рух	99,6	Магний	4,5
Витамин В <sub>6</sub>	17,0 -20			Натрий	6,3
Пантотен кислота	46				
Витамин В <sub>7</sub>	3,13				
Витамин В <sub>5</sub>	97,77				
Витамин В <sub>3</sub>	43,97				



Оқсил таркибига изоҳ берадиган бўлсак, аминокислоталарга жуда бой ҳисобланади. Унинг таркибида 28 хил аминокислота бўлиб, шундан 9 хили тикланмайдиган аминокислоталардир. Улар қуйидагилар:

Лейцин -19,5 г/кг; лизин -37,6-50,1; валин -20,2; фенилаланин -17,9; метионин -15,2-16,7; гистидин -25,6; триптофан -1,2-4,07; треонин 14,3; изолейцин -17,1.

Ҳаттоки қадимги ҳиндулар буни қотириб қўйиб, қишда авитаминозни олдини олиш учун истеъмол қилишган.

Артемиянинг тухуми витаминлар ҳамда микро-макроэлементларга бойлиги билан ажралиб туриши 2-жадвалга берилган.

## **ФЕРМЕР ХУЖАЛИКЛАРИДА КЛАСТЕР ФАОЛИЯТИНИ РИВОЖЛАНТИРИШ ИСТИКБОЛЛАРИ**

Биология таълим йўналиши талабаси-Атоева Д.О.

Ўзбекистон Республикасида жорий этилган янги тизим - кластерлар институти амалда қишлоқ хўжалиги соҳасида иқтисодиётнинг рақобатбардошлигини ошириш, шу жумладан, соҳага тўғридан-тўғри инвестицияларни жалб этиш, маҳсулот етиштиришнинг инновацион усуллари яратиш, уларни чуқур қайта ишлаш ва экспорт қилиш йўналишларида ўзининг ижобий натижаларини кўрсатмоқда.

Шу билан бирга, ўрганишлар пахта, ғалла, мева-сабзавот ва бошқа йўналишлардаги кластерлар (кейинги ўринларда кластерлар деб юритилади) фаолиятини самарали йўлга қўйишда ўз ечимини кутаётган тизимли муаммолар ва тўлиқ фойдаланилмаган имкониятлар мавжудлигини кўрсатди, жумладан:

-биринчидан, кластерлар фаолиятини тартибга солиш бўйича ягона норматив-ҳуқуқий ҳужжат қабул қилинмаган ҳамда уларнинг муаммоларини тезкор ҳал этишга амалий ёрдам кўрсатувчи ягона тизим мавжуд эмас;

-иккинчидан, маҳаллий ҳокимликлар томонидан кластерлар учун ер майдонларини ўз вақтида ажратилишида муаммолар мавжуд;

-учинчидан, кластерларнинг айланма маблағлари етишмаслиги сабабли улар томонидан қўшимча минерал ўғитлар ва кимёвий воситаларни сотиб олишда қийинчиликлар юзага келмоқда;

-тўртинчидан, банклар томонидан кластерларга кредит маблағлари ажратилиши учун бўлғуси ҳосилни гаровга қўйиш амалиёти йўлга қўйилмаган;

-бешинчидан, ғўзани вегетация даврида суғориш ишлари ўз вақтида амалга оширилишига сув ва электр энергияси таъминотидаги узилишлар салбий таъсир кўрсатмоқда;

-олтинчидан, кластерлар томонидан ишлаб чиқарилаётган техник чигитни Ўзбекистон республика товар-хонашў биржа савдолари орқали сотишда чекловлар мавжуд.

Ишчи гуруҳ 2019 йил 1 июнгача кластерлар фаолиятини ҳар томонлама ривожлантириш ва улар фаолиятини тўғри ташкил этишни назарда тутувчи қарор лойиҳасини тайёрлаб Ўзбекистон Республикаси Вазирлар Маҳкамасига тақдим этилган. Бунда:

- кластер тизимида мавжуд тўсикларни бартараф этиш чораларини кўрилиши;

- кластерлар фаолиятининг ташкилий-ҳуқуқий ва иқтисодий асослари, уларни қўллаб-қувватлаш механизмларини жорий этилиши;

- қишлоқ хўжалигининг барча соҳаларида кластер усулини кенг татбиқ этиш чораларини белгиланиши;

- кластерларни кредитлаш тизимини соддалаштириш, ер ажратиш билан боғлиқ тартибларни такомиллаштирилиши;

- пахтачилик, ғаллачилик, боғдорчилик, узумчилик, сабзавотчилик, чорвачилик, паррандачилик ва балиқчиликда янги кластерларни ташкил этиш назарда тутилиши.

Хўжалик юриишининг кластер формасининг афзаллиги кластер услубини қўллаш, айниқса бир-бири билан боғлиқ бўлган корхоналар мавжуд ҳудудлар учун катта аҳамиятга эга. Кластерлар ҳудудларнинг иқтисодий мустақиллигини мустаҳкамлашда катта рол ўйнайди. Ушбу ёндашув иқтисодий жиҳатдан устувор тармоқлар ва лойиҳаларни аниқлаш имконини беради.

Ҳудудлар иқтисодиётининг ривожланишида кластер усули орқали ёндашувнинг асосий афзалликларидан бири – иқтисодий омилларнинг ролини кучайтириш ва маъмурий омилларнинг ролини камайитиришдан иборат. Ҳудудий маъмуриятларнинг роли фақат дастлабки босқичда юқоридир. Масалан, янги кластерларни ташкиллаштиришда, айнан шу ҳудуд манфаатларни ҳисобга олган ҳолда, истиқболли кластерларни танлашда ҳудуд маъмуриятининг роли юқори бўлади. Кейинчалик эса, ҳудудий маъмуриятларнинг роли камайиб боради ва бозор иқтисодиёти қонунлари ва омиллари олдинга планга чиқади. Ҳудуд ҳокимиятларининг роли энг муҳим ва истиқболли кластерларни қўллаб-қувватлаш ва улар фаолиятини тартибга солишдан иборат бўлади.

Давлат имтиёзларини сақлаб қолиш билан бир қаторда, кластер услубини жорий этиш соҳанинг тартибга солинганлик даражасини, маҳаллий ҳукуматнинг пахта етиштириш жараёнига аралашувини камайтиради, унга фақат ички имкониятлардан кенгроқ фойдаланиш вазибаларини юклайди, холос. Кластер азолари якуний натижага

жамоавий равишда жавобгар бўладилар. Ҳар бир кластер иштирокчисининг, шу жумладан деҳқоннинг саъй-ҳаракати ушбу кооперативнинг якуний даромадини, демак, ҳар бир иштирокчининг даромадини белгилаб беради. Микро даражадаги иқтисодий тизимнинг элементи сифатида фермер харажатларини минималлаштириш ва даромадини максималлаштиришдан манфаатдор. Фермер учун рағбат манбаси ва мажбурий меҳнатни йўқ қилиш чораси мана шунда.

Ишлаб чиқариш кластери умумий маънода, иқтисодиётнинг бир хил ёки бир-бирига боғлиқ соҳаларида фаолият юритадиган ва географик жиҳатдан бир-бирига яқин бўлган корхоналар гуруҳидир. Бу корхоналарнинг технологик жиҳатдан ўзаро боғлиқ бўлиши жуда муҳимдир. Бундан ташқари, ушбу корхоналар битта умумий мақсад учун – рақобатбардош маҳсулот ишлаб чиқариш учун бирлашган.

Масалан, пахта-тўқимачилик кластерининг технологик занжири пахта хом ашёсини ишлаб чиқариш, уни қайта ишлаш, пахта толасидан калава ип ишлаб чиқариш, газлама ишлаб чиқариш ва тайёр маҳсулотлар ишлаб чиқариш каби комплекс фаолият турларини ўз ичига қамраб олади. Шу билан бирга, фермерларни (пахта хом ашёсини етиштирувчиларни), пахта тозалаш заводини, пахтани қайта ишлаш корхонасини, тўқимачилик фабрикасини ва кийим-кечак ишлаб чиқарувчи корхоналарни бирлаштиришнинг мақсади – ҳар бир ишлаб чиқарувчининг харажатларини камайтирадиган ва якуний маҳсулотнинг рақобатбардошлигини оширадиган ягона тузилма яратилади.

«Кластер» тушунчаси илк бор 1990 йилда Майкл Портер томонидан «Давлатларнинг рақобатдош афзаллиги» номли асарида келтирилган. 10 та саноат жиҳатдан ривожланган давлатларнинг ривожланиш тарихини таҳлил қилгач, Майкл Портер кластерларнинг пайдо бўлиши иқтисодий ривожланиш ва саноатлаштириш жараёни таркибининг ажралмас қисмидир деган фикрга келган. Шундай қилиб, кластер – ўзаро боғлиқ корхоналарни бирлаштиришнинг бир шакли бўлиб, бу ҳудуд иқтисодиётининг рақобатбардошлигини ошириш имконини беради. Ташкиллаштириш шакли жиҳатидан, кластер – вертикал равишда интеграцияланган тузилма дейиш мумкин.

Кластер назарияси кейинчалик М.Портернинг шогирди М.Энрайт томонидан янада бойитилди. Рақобатдошликнинг мамлакат ичидаги минтақавий тафовутлари ва рақобат устунлигининг географик кўламлари Энрайтга тадқиқот объекти сифатида хизмат қилди. У рақобат устунлиги халқаро ёки миллий миқёсларда эмас, балки минтақавий даражада яратилади, бунда минтақалар тараққиёти учун тарихий шарт-шароит, бизнес юритиш маданиятининг турли-туманлиги ва маълумот олиш муҳим аҳамиятга эга, деб тахмин қилди. Пировардида минтақавий кластер назариясини яратди. Олимнинг уқтиришича, минтақавий кластер шундай кластерки, унга аъзо фирмалар географик жиҳатдан бир-бирига яқин

жойлашади. Бинобарин, минтақавий кластерни хўжаликнинг ўзаро боғлиқ бир ёки бир нечта тармоғида фаолият юритувчи фирмалар агломерацияси дейиш мумкин.

Юқорида таъкидлаганимиздек, рақобат курашида кластерларга асосий урғу берилади. Чунки улар бозор иқтисодиётининг бошқа институтлари, хусусан, ҳукумат, университетлар, компаниялар, турагентликлар, туроператорлар самарадорлигини ошириш имконини беради. Ўзларида давлат сиёсатини тушунишининг янги ва қўшимча усулини намоён этади. Айрим минтақаларда кластерлар ҳолатини тушуниш кластерлар иқтисодиёти туризм салоҳиятининг ички хусусиятларини ҳамда уларнинг келгуси ривожини учун мавжуд бўлган чекловларни қўллашни таъминлайди.

Хулоса қилиб, кластерлар қиёсий устунликлардан фойдаланиш ва рақобат жиҳатидан устунликларни таъминлашга асосланган ҳолда, миллий иқтисодиёт рақобатдошлигини оширишга кўмаклашмоқда.

## **ФЕРМЕР ХЎЖАЛИКЛАРИНИ САМАРАЛИ ВА БАРҚАРОР ФАОЛИЯТ КЎРСАТИШИНИ ТАЪМИНЛАШДА ИҚТИСОДИЙ- СТАТИСТИК ТАҲЛИЛЛАРНИНГ РОЛИ**

Жалолов Илҳомжон Исомиддинович  
ТДИУ таянч докторанти

Мамлакатимизда олиб борилаётган ислохотлар натижасида ҳар бир соҳада эришилаётган ютуқлар давлатимизнинг нақадар юксалиб бораётганидан дарак бермоқда. Айниқса, Ўзбекистон Республикаси Президенти фармони асосида қабул қилинган “2017-2021 йилларда Ўзбекистон Республикасини ривожлантиришнинг бешта устувор йўналиши бўйича Ҳаракатлар стратегияси” дастурининг ишлаб чиқилганлиги республикамизнинг барқарор ривожланишини таъминловчи йўлдир. Биз биламизки, бугунги кунда мамлакатимизда қишлоқ хўжалиги соҳасида катта этибор қаралмоқда ва Ҳаракатлар стратегияси дастурининг учунчи йўналиши-иқтисодиётни **ривожлантириш ва фаол тадбиркорликни қўллаб-қувватлаш соҳасида** аграр секторни ислох қилиш стратегиясини ишлаб чиқишрежаси келтирилган. Шунингдек, Ўзбекистон Республикаси Президентининг 2017 йил 10 октябрдаги “Фермер, деҳқон хўжаликлари ва томорқа ер эгалари фаолиятини янада ривожлантириш бўйича ташкилий чора-тадбирлари тўғрисида” ПҚ-3318-сон қарори мамлакатимизда аграр соҳани ислох қилиш борасидаги яна бир муҳим қадамлардан бири саналади.

Бугунги замон талабидан келиб чиқиб, бозор иқтисодиёти шароитида рақобатни инобатга олган ҳолда, фермер хўжаликларининг замон талабларига мослашишини таъминлаш билан бир қаторда, ўзларининг иқтисодий салоҳиятларини иқтисодий статистик усуллар орқали мунтазам таҳлил қилиб боришлари зарур. Бу ўз навбатида корxonанинг иқтисодий салоҳиятини мунтазам назорат қилиб бориш имконини беради. Фермер хўжаликларининг молиявий ҳисоботлари асосида уларнинг иқтисодий ҳолати ва ривожланиш тенденцияларини аниқлаш мумкин. Бунинг учун молиявий ҳисоботлар асосида маълумотлар базасини тайёрлаш, иқтисодий кўрсаткичларини аниқлаш ва статистик таҳлил қилиш талаб қилинади. Фермер хўжалигининг ижобий ва салбий натижаларини баҳолашда фақат статистик таҳлил ёрдаб беришини билсакда, бугунги кунда кўплаб фермер хўжаликлари бу таҳлилни амалга оширмай келишади. Бунинг оқибатида салбий омилларнинг таъсирини сезишмайди ва бу муаммони бартараф этиш чоралари кўрилмайди. Фермер хўжаликларида статистик таҳлилни қуйидаги 1-жадвал асосида амалга оширилиши таклиф қилинади.

1-жадвал

Иқтисодий-статистик таҳлил жараёни

Маълумотлар	Корxonанинг иқтисодий кўрсаткичлари		Статистик таҳлил усуллари			
	Молиявий ҳисоботлар	Корxонада умумий рентабеллик даражаси	Баланснинг умумий ликвидлиги	Гуруҳлаш, ўргачамиқдорларва вариация кўрсаткичлари	Динамика қаторлари	Статистик индекслар
Ички ҳисоботлар	Меҳнат патенциали билан таъминланганлик ва меҳнат унумдорлиги	Молиявий қарамлилик коэффиценти				
Ташқи маълумотлар	Ўз маблағлари билан таъминланганлик даражаси кўрсаткичлари	Тўловга қобиллик ёки қошлаш коэффиценти				
Қонунлар	Шартномаларни бажариш коэффиценти	Дебитор ва кредитор мажбуриятларнинг жами активдаги улуши				
Инфлятци ядаражаси	Ўз маблағларининг самарадорлигини ифодаловчи кўрсаткичлар	Асосий воситалар рентабеллиги				

Манба: Муаллиф томонидан тайёрланди.

Шу жадвал асосида Бухоро вилоятида фаолият юриб келаётган "MADANIYAT MUHAMMAD ISMAT" фермер хўжалигининг молиявий натижалари маълумотларига асосан иқтисодий кўрсаткичларни аниқлаймиз ва статистик таҳлил натижаларига асосан унга баҳо берамиз. Фермер хўжалигида умумий рентабелликни аниқлангандан сўнг статистик таҳлил асосида молиявий фаолиятини баҳолаш мумкин.

**"MADANIYAT MUHAMMAD ISMAT" фермер хўжалигининг  
молиявий натижалари маълумотларининг иқтисодий-статистик таҳлили**

	2015	2016	2017	Ўзгариши			
				2015га нисбатан		2016 га нисбатан	
				суммада	фоизда	суммада	фоизда
Соф тушум	1068876,0	757030	953999	-114877,0	-10,7	196969,0	26,0
Таннарх	859986	531966	785639	-74347,0	-8,6	253673,0	47,7
Бошқарув харажатлари	110095	141386	135521	25426,0	23,1	-5865,0	-4,1
Соф фойда	98795	83678	32839	-65956,0	-66,8	-50839,0	-60,8
Рентабеллик	0,092	0,111	0,034	-	-58	-	-76

Манба: Фермер хўжалиги маълумотлари асосида муаллиф томонидан тайёрланди.

Фермер хўжалигида 2015 йилда тушум 106887 минг сўмни ва соф фойда 98795 минг сўмни ташкил қилиб, рентабеллик 0.092 коэффицентдан иборат. Бироқ 2016 йилда тушум камайган бўлсада, яъни 757030 минг сўмни ташкил қилсада, рентабеллик 0.111 ни ташкил қилмоқда. Шунингдек, 2017 йилда тушум 953999 сўмни ташкилқилиб, бу ўтган йилгига нисбатан 26 фоизга ошган бўлсада, таннархнинг 47 фоизга ошиб кетиши ҳисобига 2017 йилда рентабеллик 0.034 ни ташкил қилмоқда ва бу 2016 йилга нисбатан 76 фоизга пасайганини кўриш мумкин. Бу кўрсаткич 2015 йилга нисбатан 58 фоизга камайган. Бундан хулоса чиқарадиган бўлсак, 2016 йилда бошқарув харажатларининг ошиши, бироқ таннархнинг камайиши ҳисобига рентабеллик ошганлигини кўриш мумкин. 2017 йилга келиб эса, тушум ошган бўлсада аммо таннархнинг ошиб кетганлиги натижасида рентабеллик жуда тушиб кетганлигини кўриш мумкин. Статистик таҳлил натижасида фермер хўжалигида фаолиятнинг қайси қисмида салбий натижалар содир бўлганлигини ва унга тасир этган омилларни аниқлаш мумкинлигини жадралдан кўриш мумкин.

Хулоса қилиб шуни айтиш мумкинки, фермер хўжалигида эришилган ютуқлар ёки иқтисодий натижаларнинг тушиб кетишига қайси омиллар таъсир этганлигини аниқлаш муҳим ҳисобланади. Статистик таҳлил эса бу жараёнга тўғри баҳо берувчи восита ҳисобланади. Натижаларни умумлаштириб, қуйидагиларни таклиф этамиз:

- корхоналарда маълумотлар базасини шакллантириш
- иқтисодий-статистик таҳлилларни ўтказиш
- корхона натижаларига таъсир этувчи омилларни ўрганиш

## МОДЕЛИ ОРГАНИЗАЦИИ МАРКЕТИНГА КЛАСТЕРОВ

БухГУ, ст.преп. Гиязова Н.Б.

Кластер обладает свойствами взаимной конкуренции его участников, кооперации его участников, формирования уникальных компетенций региона, формированием концентрации предприятий и организаций на определённой территории.

Выделяется *пять моделей организации маркетинга кластера.*

1. *Модель коллективного кластерного бренда.* Эта модель предполагает наиболее высокий уровень совместной маркетинговой деятельности, так как в ней участники кластера регистрируют и совместно используют единый бренд, при этом поддерживающие расходы делятся между всеми участниками кластера. По сути дела, можно говорить о иерархии брендов: кластерный бренд (наивысший уровень); корпоративные бренды (средний уровень); продуктовые бренды (низший уровень). Следует обратить внимание на то, что между указанными уровнями существует взаимная обусловленность: ценность кластерного бренда возрастает при наличии сильных корпоративных и продуктовых брендов; в то же время сильный кластерный бренд положительно сказывается на корпоративных и продуктовых брендах.

2. *Модель единого центра.* Эта модель предполагает создание центра, специализированного на осуществлении управленческих функций, в том числе маркетинговых. Хотя эта модель организации кластерного маркетинга широко распространена на практике, существует мнение, что она самая «рыхлая» (свободная), так как рассчитана в основном на инициативу и активность отдельных участников кластера при распространении новых идей, технологий, информации.

3. *Модель клиентского фокуса.* В этой модели увеличение продаж каждого участника и обеспечение высокого уровня кластерной интеграции является результатом жесткого соблюдения специфических нужд клиентов и принятия заказов на основе долгосрочных контрактов.

4. *Модель совместного использования маркетинговых каналов/маркетинговой сети.* В этой модели отдельный участник кластера предоставляет другим участникам свои уже разработанные маркетинговые каналы и сопутствующие услуги. Выгоды существенно вырастают в результате внутреннего распространения актуальной рыночной информации и осуществления совместного анализа выявления рыночных возможностей и угроз.

Работа маркетингового механизма и уровень маркетинговой активности в кластере являются результатом наличия зрелых, устойчивых социальных отношений между участниками. Это приводит к созданию

доверия и может свести к минимуму риск и непредсказуемость в поведении партнеров. Чем сильнее проявляются социальные связи между членами кластера, тем больше вероятность достижения высоких результатов кластерного маркетинга.

Исходя из теоретических исследований и анализа маркетинговой практики успешных региональных кластеров, можно сформулировать *основные функции* маркетинга кластера. Эти функции могут различаться в каждом конкретном кластере в зависимости от его типа, стадии развития, специфики отрасли, в которой он функционирует, от особенностей обслуживаемых рынков, бизнес-климата в регионе и т.д.

В число основных маркетинговых функций, которые осуществляются на основе сотрудничества в кластере, входят:

- координация разработки ценовых стратегий и определения цен на продукцию участников;
- совместные:
  - разработка новых продуктов,
  - разработка стратегий распределения и мероприятий реализации продуктов,
  - рекламные стратегии и мероприятия, в том числе участие в рекламных кампаниях, брошюры, каталоги, рекламные акции и др.,
  - брендинг (кобрендинг),
  - участие в ярмарках, выставках и других формах презентации кластера, его участников и продуктов,
  - маркетинговые конференции (форумы) для изучения возможностей рынка и заключения договоров,
  - программы социальной ответственности,
  - разработка новых рынков,
  - проведение маркетинговых исследований,
  - продажи на внутренних рынках и стратегии по увеличению доли рынка,
  - продажи на иностранных рынках;
- создание и поддержание совместных маркетинговых баз данных, что позволяет лучше понимать клиентов, улучшать их обслуживание и выстраивать коммуникации;
- лоббирование и др.

Уровень маркетинговой интеграции по отношению к выполнению вышеуказанных функций зависит от некоторых *факторов*, среди которых можно отметить:

- уровень взаимного доверия между участниками;
- гарантии взаимовыгодного обмена и выгоды для каждого участника;
- наличие предыдущего маркетингового опыта;
- наличие предыдущего опыта работы в локальной среде;
- наличие опыта работы в международной среде;



- продолжительность взаимоотношений между участниками;
- наличие личной или эмоциональной поддержки;
- географическая приближенность;
- наличие интегрированных клиентских баз данных, что существенно улучшает коммуникации как внутри кластера, так и с другими партнерами и др.

Следует подчеркнуть, что теория маркетинга кластеров все еще недостаточно развита и не соответствует происходящим процессам возникновения новых кластеров и укрепления существующих. Маркетинг кластеров способствует в значительной степени эффективному функционированию кластеров и обеспечивает их конкурентоспособность.

Тем не менее все еще остаются «ниши» и проблемные области, касающиеся: совместного использования ресурсов; реализации маркетинговых функций; координации деятельности; измерения результатов; внедрения новых маркетинговых методов и стимулов для совместного маркетинга. Эти и другие вопросы нуждаются в последующем внимании и в дальнейших теоретических исследованиях.

**V ШЎБА.**  
**КЛАСТЕР ТИЗИМИДА ФЕРМЕР ХЎЖАЛИКЛАРИНИ САМАРАЛИ**  
**ВА БАРҚАРОР ФАОЛИЯТ КЎРСАТИШИНИ ТАЪМИНЛАШ**  
**ЙЎЛЛАРИ**

**“РАХТА-ТО‘QIMACHILIK KLASTERLARI” O‘ZBEKISTON**  
**AGROSANOAT RIVOJINING ASOSI**

X.I. Mo‘minov BuxDU dotsenti

Klasterni “yagona zanjirda aylanadigan taraqqiyot”, deb ta’riflash mumkin. Bu jarayonning to‘rt bosqichdan iborat bo‘lishi e’tirof etiladi:

Birinchi bosqich agar tarmoq yumushlari – sanoatbop xomashyo etishtiruvchi jabha bo‘lib, erni ekinga tayyorlashdan, to‘ hosilni yig‘ishtirib olguncha bo‘lgan jarayonni o‘zi ichiga oladi.

Ikkinchi bosqich xomashyoni birlamchi qayta ishlash – hosilni tola, urug‘, chigit kabi mahsulotlarga aylantirishni o‘z ichiga oladi. Shuningdek, qurilish sohasi uchun g‘o‘zapoyadan qurilish tovarlarini tayyorlash.

Uchinchi bosqich chuqur qayta ishlash jarayonini o‘ziga olishi bilan ahamiyatlidir. Bunda paxta xomashyosidan olingan birlamchi mahsulotlar iste’mol uchun tayyor mahsulotga aylanadi. Jumladan, toladan ip-kalava va undan mato, tayyor kiyim-kechaklar, chigitdan o‘simlik moyi, xo‘jalik sovuni, chorva uchun ozuqa, farmatsevtika uchun keraklik mahsulotlar olinadi. G‘o‘zapoya qayta ishlanib undan issiqxona uchun biogaz tayyorlanadi.

To‘rtinchi bosqich. Bunda birinchi bosqich bilan to‘rtinchi bosqich o‘zaro bog‘lanadi – haqiqiy zanjir yuzaga keladi. Olingan ozuqa hisobiga chorvachilik majmui tashkil etilib, undan olingan mahsulotlarni qayta ishlash orqali oziq-ovqat sanoati uchun go‘sht-sut etishtirish, uni qayta ishlash natijasida esa bozorga 30dan ziyod turdagi tayyor mahsulot chiqarish mumkin. Chorvachilik tarmog‘i bevosita agrar tarmoqni – etarli tabiiy o‘g‘it bilan boyitish imkonini beradi. Bundan tashqari, biogaz olish, u orqali klasterdagi yana bir tarmoq - issiqxona xo‘jaligini rivojlantirish imkoni yuzaga keladi.

Qishloq xo‘jaligida yuqori natijaga erishish, avvalo, nav tanlashga bog‘liq. Nav yaxshi bo‘lsa, hosil ham sifatli, ham salmoqli bo‘ladi. Respublikamiz iqlimi, tuproq sharoitiga mos navlarni yaratish nihoyatda muhim vazifa hisoblanadi. Ishlab chiqarishga joriy etiladigan navlar hosildor, jahon bozori talablariga javob bera oladigan, kasallik va zararkunandalarga bardoshli bo‘lishi zarur.

Mavjud resurslar cheklangan sharoitda hosildorlikni oshirishning eng muhim omili – resurs tejamkor usullarni amaliyotga keng joriy etish hisoblanadi.

Ayniqsa, suvdan oqilona foydalanish, erlarning meliorativ xolatini yaxshilash, tuproq unumdorligini oshirishning ahamiyatini har bir qishloq

xo‘jalik xodimi bugun faoliyatida yaqqol ko‘rib turibdi.

Hammamizga ma‘lumki, qayta ishlash xomashyoga nisbatan bir necha baravar ko‘p daromad beradi. Ayni shu jihat yana bir qator innovatsion yo‘nalishlarni o‘z ichiga qamrab oladi.

Mamlakatimizda paxta tolasini chuqur qayta ishlash hajmi oshmoqda. Bu ko‘rsatkich o‘tgan asrning 90-yillaridagi 7 foizdan 50 foizgacha o‘ydi. Hisob-kitoblarga ko‘ra, yaqin yillar ichida O‘zbekistonda etishtirilgan jami paxta tolasining asosiy qismi o‘zimizda chuqur qayta ishlanadi. Ayni shu jarayonga klaster ko‘makchi bo‘lib, mamlakatimizda ishlab chiqarilayotgan to‘qimachilik mahsulotlarining ichki va tashqi bozorda talab katta bo‘lgan yangi turlar bilan boyitilishiga munosib hissasini qo‘shadi. Sohaga jalb qilinayotgan investitsiya va zamonaviy texnologiyalar mahsulot sifтини oshirib, raqobatbardoshligini ta‘minlaydi, eksport salohiyati yuksalishiga xizmat qiladi.

Aholi o‘sishi yanada jadallashgan hozirgi zamonda uni oziq-ovqat mahsulotlari bilan ta‘minlash masalasi dolzarb ahamiyat kasb etadi. Oziq-ovqat mahsulotlarini, ayniqsa sut-go‘sh t yo‘nalishidagi mahsulotlarni ko‘paytirishga ehtiyoj aholi daromadlarining ortayotganligi, ovqatlanish madaniyatining o‘sayotganligi, ushbu tovarlarga talabning yuqoriligi bilan izohlanadi.

Prezidentimizning tashabbusi bilan 2017 yilda Buxoro va Sirdaryo viloyatlarida ilk bor paxta-to‘qimachilik klasterlari tashkil etilib, ilk ijobiy natijalarga erishish boshlangan.

O‘zbekiston Respublikasi Vazirlar Mahkamasining 2018 yil 26 yanvardagi 53-sonli “Paxta-to‘qimachilik ishlab chiqarishini tashkil etishning zamonaviy shakllarini joriy etish chora-tadbirlari to‘g‘risida”gi qarori qabul qilindi.

Klaster paxta-to‘qimachilik ishlab chiqarishi tashkilotchilari er, suv va boshqa resurslardan samarali hamda oqilona foydalanishga, hosildorlikni oshirishga va etishtiriladigan paxta xom ashyosining o‘z vaqtida yig‘ib-terib olinishiga ko‘maklashadi, shuningdek, uning chuqur qayta ishlanishini va yuqori qo‘shilgan qiymatga ega mahsulotlar ishlab chiqarishning ko‘paytirilishini ta‘minlaydi;

lizing asosida qishloq xo‘jaligi texnikasi xarid qilish, mineral o‘g‘itlar, urug‘lik, yoqilg‘i-moylash materiallari, o‘simliklarni kimyoviy himoya qilish vositalari va boshqa material resurslar etkazib berish bo‘yicha fermer xo‘jaliklari uchun nazarda tutilgan shartlar hamda tartib paxta-to‘qimachilik ishlab chiqarishi tashkilotchilariga tatbiq etiladi;

paxta-to‘qimachilik ishlab chiqarishi doirasida o‘z ehtiyojlari uchun ishlab chiqarilgan paxta tolasi ixtiyoriy asosda sertifikatlanadi;

ishlab chiqarilgan paxta tolasining o‘z ishlab chiqarish quvvatlari ehtiyojlaridan oshadigan hajmlari paxta-to‘qimachilik ishlab chiqarishi tashkilotchilari tomonidan to‘g‘ridan-to‘g‘ri kontraktlar yoki birja savdolari orqali boshqa mahalliy iste‘molchilarga sotiladi;

paxtadan olingan chigit paxta-to‘qimachilik ishlab chiqarishi tashkilotchisi tomonidan mahsulotni qaytarish asosida yog‘- moy korxonalariga, yog‘- moy

mahsulotini keyinchalik birja savdolari orqali realizatsiya qilish sharti bilan, qayta ishlangan chigit chiqindilari (shrot, sheluxa) esa to'g'ridan-to'g'ri shartnomalar bo'yicha birinchi navbatda, fermer xo'jaliklariga, shuningdek, boshqa mahalliy iste'molchilarga sotiladi;

qo'shimcha mahsulotlar (lint, o'lik paxta va boshqalar) paxta-to'qimachilik ishlab chiqarishi tashkilotchisi tomonidan mahalliy iste'molchilarga birja savdolari orqali sotiladi;

paxta-to'qimachilik ishlab chiqarishi tashkilotchisi tomonidan xarid qilinadigan paxta xom ashyosi narxi fermer xo'jaliklarining rentabelligi hisobga olinib, agrotexnologik xaritalar asosida shakllantiriladigan xarajatlardan kelib chiqqan holda shartnoma asosida belgilanadi va davlat ehtiyojlari uchun belgilangan narxlardan past bo'lmaydi;

paxta-to'qimachilik ishlab chiqarishi tashkilotchilariga kreditlar Jamg'arma mablag'lari hisobidan yiliga 3 foizdan ortiq bo'lmagan foiz stavkasi bo'yicha va davlat buyurtmasi doirasida paxta xom ashyosi sotadigan fermer xo'jaliklarini moliyalashtirish uchun nazarda tutilgan shartlar asosida ajratiladi;

paxta-to'qimachilik ishlab chiqarishi uchun paxta xom ashyosi uchun ajratiladigan mablag'lar fermer xo'jaligining maxsus hisobraqamiga o'tkaziladi;

fermer xo'jaliklarining maxsus hisobraqamlariga tushadigan mablag'lardan yangi paxta xom ashyosi hosili etishtirish uchun faqat zarur tovarlar (ishlar, xizmatlar) xarid qilish uchun foydalanish mumkin va hisobraqamlar egalarining yangi hosilni etishtirish bilan bog'liq bo'lmagan ilgari yuzaga kelgan majburiyatlarini qoplashga yo'naltirilishi mumkin emas;

paxta xom ashyosini etishtirish va etkazib berishga doir qo'shimcha xarajatlar hamda fermer xo'jaliklari uchun qishloq xo'jaligi texnikasi xarid qilish xarajatlari paxta-to'qimachilik ishlab chiqarishi tashkilotchilari tomonidan o'z mablag'lari yoki tijorat banklarining to'qimachilik hamda tikuvchilik-trikotaj mahsulotlari etkazib berish bo'yicha eksport kontraktlari kafolati ostida ajratiladigan kreditlari hisobidan moliyalashtirilishi mumkin;

paxta-to'qimachilik ishlab chiqarishini tashkil etadigan paxta-to'qimachilik ishlab chiqarishi tashkilotchilari va fermer xo'jaliklari oladigan hamda ular tomonidan beriladigan, o'zlari ishlab chiqaradigan mahsulotlarni sotish bo'yicha oborotlar bilan bog'liq bo'lmagan pul mablag'lari va mulk, shuningdek, sof daromad taqsimoti soliq solinadigan ob'ektlar hisoblanmaydi.

Paxta-to'qimachilik ishlab chiqarishi tashkilotchilari tomonidan o'z ehtiyojlari uchun olib kelinadigan, bojxona to'lovlari to'lashdan 2020 yil 1 yanvargacha bo'lgan muddatga ozod qilinadigan imtiyozlar ham belgilab berildi.

Aytish joizki ushbu qaror asosida bu jarayonda keng ko'lamli ishlar amalga oshirilayotir. Eng muhimi, Buxoroda, Sirdaryoda va Navoiy viloyatida boshlangan "klaster" tajribasi yurtimiz bo'ylab keng tarqalmoqda. Xususan, Samarqand, Toshkent, Surxandaryo, Jizzax, Qashqadaryo, va boshqa viloyatlarda ham "klaster" tizimida ishlab chiqarish ob'ektlari barpo etishga

kirishildi.

Tashkil etilgan paxta-to'qimachilik klasterlari 2018 yilning o'zidayoq ishlab chiqarishni yangicha tashkil etish, zamonaviy texnika va texnologiyalarni tatbiq etishlari natijasida hozirda ijobiy natijalarga erishayotganlarini hammamiz guvohi bo'lib turibmiz.

Masalan, bu yilda Andijondagi paxta-to'qimachilik klasteri korxonalari eksportga 23 mln.AQSH dollari miqdorida mahsulot yuborishmoqda.

Birgina Qashqadaryo viloyatida klasterlardagi ish jarayonlarini takomillashtirilishi hisobiga qo'shimcha 2150 ta ish o'rni tashkil qilingan.

Shu bilan bir qatorda, Respublikamizda to'qimachilik mahsulotlarini klaster usulida etishtirishga xorijiy investorlar ham katta qiziqish bildirishmoqda. Singapurning «Indorama» kompaniyasi O'zbekistonda paxta-to'qimachilik klasteri tashkil etilishiga 245 mln. AQSH dollari miqdorida investitsiya kiritishmoqda. Bu kompaniya shu bilan yiliga 100 ming tonna paxta etishtirishni mo'ljallashmoqda.

Bundan tashqari ko'pgina investorlar bu samarali tizimni joriy etilishida ishtirok etishni maqsad qilishmoqdalar. Bunday misollarni ko'plab keltirishz mumkin.

Mamlakatimiz rahbarining 2018 yilning 12 sentyabrida o'tkazgan yig'ilishida 2020 yilda respublikamizda etishtiriladigan paxtani paxta-to'qimachilik klasterlari tashkil etish bilan o'zimizda to'liq qayta ishlash vazifasi qo'yildi. «Qishloq xo'jaligiga bozor munosabatlarini keng joriy etish uchun paxta-to'qimachilik klasterlarini tashkil etishga alohida ahamiyat qaratilishi kerak. Qishloq xo'jaligini kelajagi klasterlarga bog'liq. Agrosanoat klasterlari, avvalo, shu tarmoq ichidagi raqobatga mahalliy va jahon bozorlarida bardosh beradi va tarmoq rivojiga ijobiy ta'sirini ko'rsatadi.

## **ПАХТА ТЎҚИМАЧИЛИГИ КЛАСТЕРИ ФАОЛИЯТИДА КООПЕРАЦИЯ МУНОСАБАТЛАРИНИ ШАКЛЛАНТИРИШ ВА РИВОЖЛАНТИРИШ**

Иқтисодиёт кафедраси катта ўқитувчиси  
Абуллоев Аслиддин Жунайдуллаевич.

Қишлоқ хўжалигида амалга оширилаётган ислохотлар натижасида соҳада институционал тузилмалар такомиллаштирилиб, замонавий бозор тамойилларига мос янги бошварув – ижро тузилмалари шакллана бошлади.

Соҳада бу янги тузилмалар таркибига кластерлар логистика марказлари, хизмат кўрсатиш ва таъминот марказлари ҳисобланиб, уларнинг фаолияти соҳада бошқарувнинг ижрочилик салоҳияти ва ишлаб чиқаришнинг самарадорлигини ошириш, ишлаб чиқариш ва

инфратузилмалар ўртасида мустаҳкам муносабатларни ўрнатишга қаратилган.

Қишлоқ хўжалигида бошқарувнинг кластер тузилмаси ривожланган давлатларда кенг ривожланган бўлиб, у товар маҳсулотларини ишлаб чиқарувчилар, хизмат кўрсатиш, таъминот, иш бажариш, қайта ишлаш, тайёрлаш, сақлаш ва сотиш каби хўжалик субъектларини ўз таркибига оладиган кластерлар ташкил қилинмоқда.

Бу борадаги йирик тадбирлардан бири Ўзбекистон Республикаси Президентининг 2017 йил 19-май куни қабул қилинган "Бухоро вилоятида замонавий пахта тўқимачилик кластерини тузиш бўйича чора-тадбирлар тўғрисида"ги ПҚ-2978-сонли қарори бўлиб, унда "BUKHARA COTTON TEXTILE CLUSTER" МЧЖ қўшма корхонасини ташкил қилиш кўзга тутилган эди. Мазкур қарорни амалга ошириш мақсадида Бухоро вилояти ҳокимининг 2017 йил 24 майдаги 328-сонли қарорига мувофиқ "Йўл харитаси" ишлаб чиқилди.

Лойиҳа 2017-2018 йилларда 1 босқич, 2018-2019 йилларда 2 босқич ва 2018-2019 йилларда 3 босқич амалга оширилиши кўзда тутилган.

Кластер ташкил қилинишининг асосий мақсад – вилоятда пахта хомашёсини етиштириш ва бошқа қишлоқ хўжалиги маҳсулотларини ишлаб чиқиш, уларни чуқур қайта ишлаш ҳамда рақобатбардош маҳсулотлар ишлаб чиқаришни йўлга қўйиш ҳисобланади.

Бунда Ўзбекистон Республикаси аҳолиси ва енгил саноат корхоналарини сифатли тўқимачилик маҳсулотлари билан таъминлаш ҳамда мамлакатни экспорт салоҳиятини ошириш ва қаттиқ валюта тушумини кўпайтиришда муҳим ўринни эгаллайди. Кластерга кирадиган корхоналарда Швейцария, Германия, Италия, Япония ва Бельгия давлатларида ишлаб чиқарилган энг замонавий технологик асбоб-ускуналар ва жиҳозлар ўрнатилиб, пахта хом ашёсини бирламчи қайта ишлаш ва ундан тайёр, сифатли маҳсулотларни ишлаш чиқариш йўлга қўйилади. Кластер модели пахтачиликда тўлиқ ёпиқ ишлаб чиқаришни ўз ичига олади ва бу модель республикамизда биринчи марта қўлланилмоқда.

Кластер ташкил қилиниб, ундаги ишлаб чиқариш ва ижтимоий объектларни ишга туширилиши Бухоро вилоятини ижтимоий-иқтисодий ривожлантиришда катта аҳамиятга эга ва бунда қарийб 1000 нафар янги ишчи ўринлари яратилади.

Кластерда бир йилда йилига 6480 тонна ип-калава, 6212 минг п.м. "Деним" матоси, 1,5 млн дона тайёр тикувчилик маҳсулотлари ишлаб чиқариш кўзда тутилмоқда.

Демак, республикамизда кластерни биринчи марта ташкил қилиниши босқичма-босқич:

- пахтачилик тармоғига бозор иқтисодиёти тамойиллари ва нормаларини ҳамда шартнома муносабатларини кенг жорий этиш асосида

оддий хом ашё ишлаб чиқаришдан энди сифатли, замонавий тайёр маҳсулотларни ички ва ташқи бозорларга чиқариш;

- пахтачилик ва бошқа кишлоқ хўжалиги маҳсулотларини етиштирувчилар фаолиятига мослашувчан замонавий кичик технологияларни жорий қилиш асосида экинлар ҳосилдорлигини ошириш;

- хорижий инвесторлар иштирокида замонавий пахтачилик мажмуасини ихтиёрийлик асосида шакллантириш;

- ҳудудий пахта тайёрлов ва уни қайта ишлаш корхоналарини модернизация қилиш ва пахтачилик маҳсулотларини экспорт ҳажмини кенгайтириш;

- истиқболда мамлакатда пахта хом ашёси маҳсулотини етиштириш ва уни комплекс қайта ишлашни ривожлантириш натижасида пахтачилик тармоғининг самарадорлиги ва салоҳиятини янада ошириш;

- тармоқда экспорт базасини яратишда замонавий модель сифатида қабул қилинмоқда.

Кластер тасарруфига пахта хом-ашёси ва бошқакишлоқ хўжалиги маҳсулотларини етиштириш учун 8.0 минг гектар суғориладиганер майдони ажратилди. Ушбу ер майдонларининг хариталари тайёрланиб, уларнинг яхлитлиги, суғориш тизими, сув билан таъминланиши, тупроқ-иқлим шароити, унумдорлиги, шўрланиш даражаси ва бошқа омилларни эътиборга олинган.

Пахта етиштиришга ихтисослашган фермер хўжаликлари ўз фаолиятларида туман, шаҳар ёки республика миқёсида турли йўналишдаги бозор, ижтимоий ва ишлаб чиқариш инфратузилма субъектлари билан ҳуқуқий – иқтисодий муносабатларни ўрнатадилар, яъни фермер хўжаликлари ўз фаолиятлари давомида агросаноат мажмуига кирувчи турли инфратузилма субъектлари – тайёрлов, қайта ишлаш, таъминот ва сервис хазмати кўрсатувчи корхоналар билан ўзаро шартнома асосида иқтисодий муносабатда бўладилар (1-расм).

Бу муносабатларда фермер хўжаликлари ва агросаноат мажмуаси корхоналари ўртасида албатта, шартнома мажбуриятларини бажарилмаслиги натижасида дебиторлик-кредиторлик қарздорликлар юзага келади.

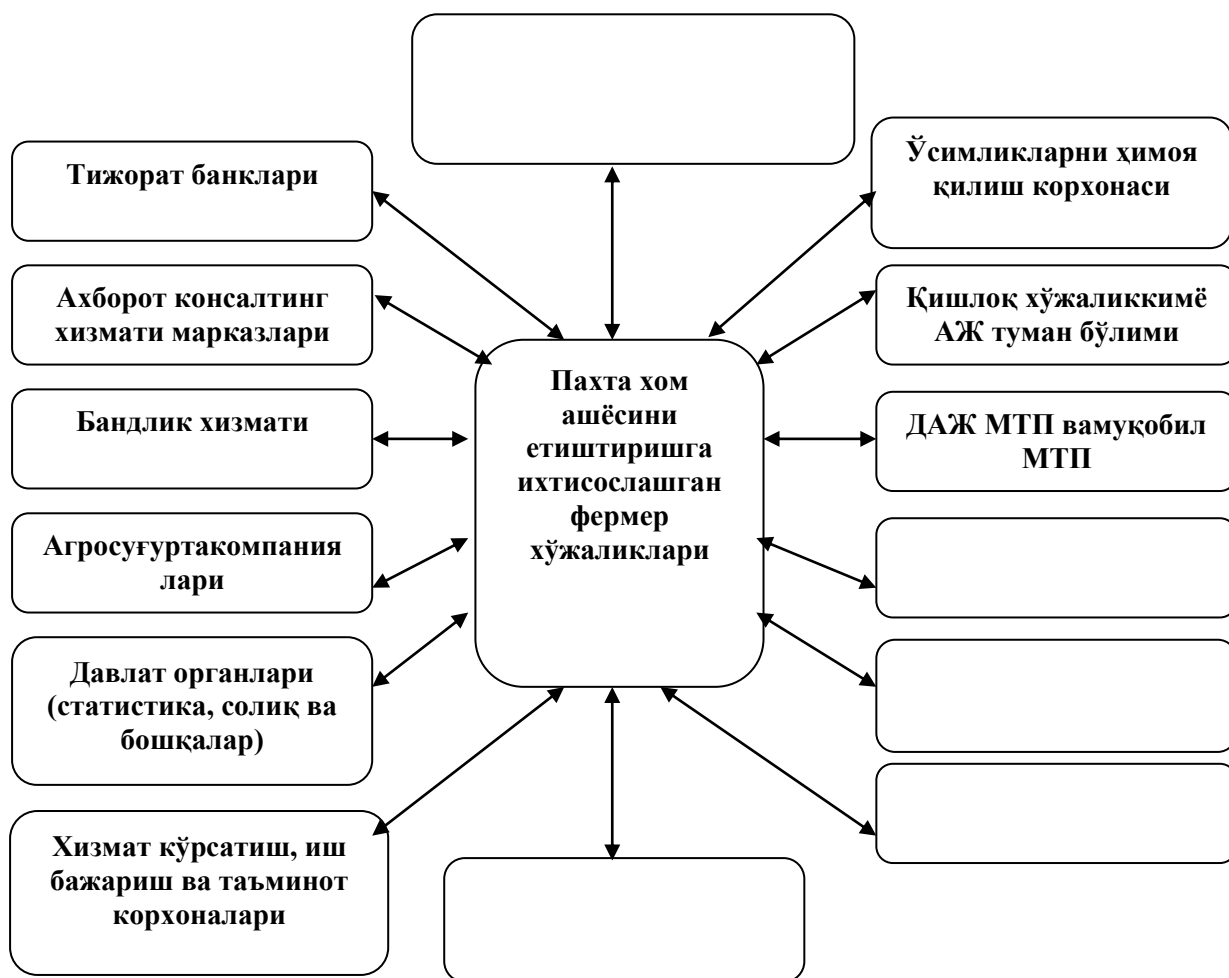

**1-расм. Пахта хом ашёсини етиштиришга ихтисослашган фермер хўжаликлари билан ўзаро муносабатда бўлаётган бозор ва ишлаб чиқариш инфратузилмаси субъектлари**

Бугунги кунда пахтачилик тармоғида вужудга келаётган муаммоларнинг асосий сабабларидан бири - бу иқтисодий муносабатлар, иқтисодий механизмларни бозор тамойилларига мослашмаганлиги, пахтачилик фермер хўжаликларида бухгалтерия ҳисоби ва ҳисоб-китобнинг қонун талаби даражасида ташкил этилмаганлиги, фермер ва унинг мутахассислари, ишчи-ходимларининг касбий маҳорати, малака ва билимининг етишмаслиги, фермер хўжалиги фаолиятини бошқариш ва моддий-товар ресурслар билан таъминлашда илғор усуллар ва механизмларни жорий қилинмаганлиги, иқтисодий-молиявий масалаларда (ҳақ тўлаш, нарх белгилаш, кредит олиш ва бошқалар) муаммоларнинг мавжудлиги, фермер хўжалигини юритиш ва фаолиятини бошқариш тизимини тартибга солиш бўйича меъёрий-ҳуқуқий базанинг такомиллашмаганлиги ҳисобланади.



Демак, пахтачиликка ихтисослашган қишлоқ хўжалиги корхоналари ва агросаноат мажмуи корхоналари ўртасидаги иқтисодий муносабатларда асосий муаммо ва ҳал этилиши бўлган вазифаларни шартли тарзда тўртта гуруҳга бўлиш мумкин: **биринчи гуруҳ** – фермер хўжаликларини ташкил қилиш, юритиш ва бошқариш билан боғлиқ масалаларни ўз ичига олиб, бу муаммоларни юзага келишида фермернинг ўзи кўп ҳолатларда айбдор ҳисобланади; **иккинчи гуруҳ** - хўжалик субъектлари ўртасида тузилган шартнома муносабатлари шартларига тўлиқ риоя этмаслик натижасида вужудга келаётган муаммолар; **учинчи гуруҳ** - хизмат кўрсатиш (иш бажариш) сифати борасида вужудга келаётган муаммолар; **тўртинчи гуруҳ** - нарх наво, молия-кредит, ресурс таъминоти ва зарур ахборот - маълумотлар билан таъминлаш йўналишида юзага келаётган муаммолар.

Пахтачилик фермер хўжаликлари билан хизмат кўрсатиш, иш бажариш, тайёрлов, қайта ишлаш ва бошқалар ўртасида тузиладиган шартномалар, хусусан пахта тайёрлов корхоналари билан тузиладиган контрактация шартномалари республикада энг кўп тузиладиган шартнома турларидан бири бўлса, улар билан боғлиқ низолар амалиётда кўрилатган низоларнинг асосий қисмини эгаллайди.

Бундай низоларни юзага келишида эса асосан учтасабаб, **биринчидан** – фермер хўжаликларига хизмат кўрсатиш (иш бажариш) бўйича шартномаларга мувофиқ мажбуриятларни ўз вақтида сифатли кўрсатилмаслиги, **иккинчидан**, фермер хўжаликлари томонидан уларга етказиб берилаётган ёки бажарилаётган иш (кўрсатилаётган хизматлар) учун белгиланган маблағни ўз вақтида ва тўлиқ тўланмаслиги, **учинчидан** - пахта хом ашёси маҳсулотини контрактация шартномасида белгиланган миқдорда етказиб берилмаганлиги асосида вужудга келиб, иқтисодий судларда кўриб чиқилмоқда.

Юқорида қайд қилинган муаммо ва камчиликларни хўжалик субъектлари ўртасида ҳақиқий кооперация муносабатлари - замонавий манфаатли ҳамкорлик муносабатларини шакллантириш ва ривожлантириш асосида босқичма-босқич ҳал этиш мумкин.

## **ИНТЕНСИВ МЕВАЛАРНИ ВА ЖАДАЛ МУЗЛАТИШ ТЕХНОЛОГИЯСИНИНГ АҲАМИЯТИ**

О.Б.Сатторов мустақил тадқиқотчи ТИҚХММИ

Мамлакатимизда иқтисодиётни эркинлаштириш шароитида интенсив мевалар тармоқларида кенг қўламда ислохотлар амалга оширилмоқда. Республикада мева – сабзавотчилик соҳасида фермер хўжаликларида Бугунги кунда ҳаётимизга тезлик билан кириб келаётган янги

технологиялар аҳолини сифатли озиқ овқат маҳсулотлари билан таъминлаш, жамият тараққиётини янада жадаллаштириш, турмушимиз фаровонлигини ошириш, ҳаётимизда ўз ечимини кутаётган экологик, ижтимоий ва бошқа муаммоларни бартараф этишга қаратилган.

Бу масалаларга Республикамизда ҳам катта аҳамият қаратилмоқда, яъни қишлоқ хўжалигида етиштирилган маҳсулотларни сақлаш ташиш ва қайта ишлаш инфратузилмасини ривожлантиришга алоҳида эътибор қаратилмоқда[1].

Бу билан бизнинг қишлоқ хўжалиги маҳсулотларимизни нафақат ички бозор, бундан ташқари ташқи бозорларда харидорлар, юқори қўшимча қийматга эга бўлган замонавий тайёр маҳсулотларни тайёрлаш, ишлаб чиқаришни кўпайтириш ва янги сифат кўрсаткичларига кўтариш талаб этилади

Маълумки, қишлоқ хўжалиги маҳсулотларини сақлаш ва қайта ишлаш технологиясида катта илмий ва амалий тадқиқотлар олиб борилмоқда, улардан хом ашёларни турли хил усулларда қуритиш, жадал музлатиш,

вакуум усулида сақлаш ва турли хил қайта ишлаш усуллари. Уларнинг ҳар бири ўз афзалликлари ва камчиликларига эга. Аммо уларнинг барчаси озиқ-овқат маҳсулотлари меъёрларидаги эҳтиёжни рацион асосида таъминлашга, меъёрдаги калорияга эга бўлган ва ҳар куни истеъмол қилинадиган озиқ-овқат маҳсулотларининг турларига суянган ҳолда олиб борилади. Бунда сабзавотлар, мева ва узум таркибидаги фойдали моддалар, витамин ва микроэлементлар катта миқдорда сақланиб қолади.

**Тадқиқот услубияти.** Юқорида келтириб ўтилган технологиялардан биз мева ва сабзавотларни жадал музлатиш технологиясига тўхталиб ўтмоқчимиз. Жадал музлатишда мева ва сабзавотлар ўта паст ҳароратларда

қисқа вақт оралиғида шакли, ранги ва бошқа фойдали озучалилиги сақланган ҳолда музланилади. Бунда витаминлар 80 % гача, микроэлементлар 100 % гача сақланиб қолади. Жадал музлатишда ҳароратни тезлик билан пасайтирилиши натижасида хом ашё таркибидаги сувлар кристалларга айланиб улгурмайди бунинг натижасида маҳсулот бир хил кўринишда, механик шкастланмаган ҳолда сақланиб қолади.

Жадал музлатишда маҳсулот қисқа тахминан 240 дақиқа ичида (– 18 0С) гача маҳсулот совутилади. Мазкур технология озиқ овқат саноатида музлатилган маҳсулотларни ишлаб чиқаришда кенг қўлланилмоқда. Бу жараён янги сўйилган ва ярим тайёр гўшт маҳсулотлари, балиқ, парранда гўшлари, тайёр маҳсулотлар, резавор мевалар, субмаҳсулотлар учун қўлланилади.

Бугун жадал музлатилган технология маҳсулотларини ҳар қандай супермаркет ва дуконларда учратишимиз мумкин. Жадал музлатилган маҳсулотларни ананавий маҳсулотлардан фарқи нимада? Фарқи шундаки, жадал музлатишда нафақат маҳсулотни сақлаш муддати узаяди. Жадал

музлатиш камералари маҳсулотни қисқа муддат ичида керакли ҳароратгача пасайтириш натижасида улардаги бошланғич сифат кўрсаткичларини максимал даражада сақлаб қолади. Шунинг учун сиз жадал музлатилган маҳсулотлар сақланаётган идишларга аҳамият берсангиз улардаги табиийлик сақланиб қолинганлигини кузатасиш

Қашқадарё вилояти туманларида 2019- 2021 йилларда фермер хўжаликларидаги мавжуд боғларни реконструкция қилиш ва пакана ва ярим пакана (интенсив) янги мевали боғлар барпо этиш бўйича

### Т А К Л И Ф

№	Туман номи	Мавжуд боғлар майдон, га	Шундан 2019-2021 йилларда реконструкция қилинадиган майдон, га			2019-2021 йилларда янги боғ барпо этиш таклифи, га		
			2019 йилда режа	2020 йилда таклиф	2021 йилда таклиф	2019 йилда режа	2020 йилда таклиф	2021 йилда таклиф
1	2	3	4	5	6	7	8	9
1	Ғузор	581	17,5	26,0				
2	Дехқонобод	534	264,3	124,0				
3	Қарши	1424	59,2	60,0				
4	Косон	725	36,3	32,6				
5	Қамаши	1041	40,1	47,0			30,0	
6	Китоб	2848	106,2	128,0		200,0		
7	Миришкор	1164	42,5	35,0				
8	Муборак	62	23,0	13,0				
9	Нишон	461	23,0	20,7				
10	Касби	667	33,4	30,0				
11	Чироқчи	1307	226,6	158,0			114,0	
12	Шаҳрисабз	1831	70,3	85,4		250,0	100,0	
13	Яккабоғ	5980	124,6	170,0		400,0	133,0	
14	Қарши ш	21						
	<b>Жами</b>	<b>18647</b>	<b>1067</b>	<b>930</b>		<b>850</b>	<b>377</b>	

**Натижалар.** Жадал музлатилган маҳсулотларни бошқа технологияларга нисбатан қулайликлари:

- Хом ашё йўқотилишини 2-3 мартага камайтиради;
- Музлатиш муддати 3-10 мартага қисқаради;
- Ишлаб чиқариш майдонлари 1,5-2 мартага камаяди;
- Ишчи кучи 25-30 % га қисқаради;
- Технологиянинг ўз ўзини қоплаш муддати 15-20 % га қисқаради.

Интенсив мева соҳасини ривожлантириш ва юқори самарадорликка эришиш, келгусида мамлакатимизда озиқ-овқат хавфсизлигини таъминлаш, миллий бозорларимизни мева маҳсулотлари билан тўлдириш, аҳолини мева маҳсулотларига бўлган талабини қондириш, қолаверса

мамлакатмизнинг экспорт салоҳиятини янада ривожлантириш ва аҳоли турмуш даражасини кўтариш имконини беради.

Хулосалар. Адабиётлар таҳлили шуни кўрсатадики, сўнги йилларда ишлаб чиқариладиган маҳсулотларга қўйиладиган талаблардан нафақат уларни кимёвий таркибларига бундан ташқари истимолчиларни сенсорик талабларига ҳам катта эътибор берилмоқда, мазкур технология асосида тайёрланган маҳсулотлар сифатлилиги билан ажралиб туради деб ҳисоблаймиз.

**VI ШЎЪБА.**  
**ФЕРМЕР ХУЖАЛИКЛАРИДА ТУРИЗМ ВА РЕКРЕАЦИЯ**  
**КЛАСТЕРЛАР ФАОЛИЯТИНИ РИВОЖЛАНТИРИШ**  
**ИСТИКБОЛЛАРИ**

**AGROTURISTIK KLASTERLASHTIRISH BOSQICHLARI**

Navruz-Zoda Baxtiyor Negmatovich, BuxDU professori, i.f.d.

Katta ahamiyatga ega bo'lgan O'zbekistonning turistik salohiyati samaradorligini oshirish va mamlakatimizning jozibador agroturistik mahsulotlarini xalqaro turistik xizmatlari bozorlarida munosib o'rinlashtirish ushbu sohada bozor iqtisodiyoti talablariga moslashtirishga qaratilgan agroturistik klasterlashtirish siyosatini amalga oshirishni taqozo etadi.

“**Agroturistik klasterlarni shakllantirish**” deganda, biz turistlarning ko'zlagan sayyohat maqsadlariga binoan ularning sayyohlik ehtiyojlarini qondira oladigan, infra- va infotuzilmaga ega bo'lgan, moslanuvchan agroturistik taklif tizimi bilan xarakterlanadigan strategik tijorat birligi sifatidagi agroturistik klasterlarni tashkil etish jarayonini tushunamiz.

Regional iqtisodiy, tabiiy-geografik, agrar va aholi joylashuvini nohiyalashtirish kabi, agroturistik klasterlashtirish ham o'ziga xos qonuniyatlarga asoslangan jarayondir. Agroturistik klasterlashtirishning mohiyati agroturistik salohiyatga ega bo'lgan turli hududlarni muayyan tamoyil va mezonlar orqali, sayyohlar oqimini o'ziga jalb qila oladigan agroturistik klasterlarga birlashtirish jarayoni sifatida namoyon bo'ladi.

Agroturistik klasterlashtirishdan asosiy maqsad – sayyohlik talab va taklifning uyg'un birligini marketing usulida boshqarish tizimini yaratish hamda shakllantiradigan jozibador agroturistik klasterlarning raqobat ustunligini oshirishdir. O'zbekiston Respublikasi sharoitida agroturistik klasterlashtirish jarayonini quyidagi 8 ta bosqishda amalga oshirish mumkin (1-rasm)<sup>1</sup>:

**Biribchi bosqich. Agroturistik klaster mijozlarining sayyohat maqsadini aniqlash.** Bu bosqichda turistik klasterlarning asosiy mijozlar guruhi va ularning sayohatdan ko'zlanadigan maqsadlari aniqlanadi. Bunda mijozlarning “tashkil qilingan” yoxud agroturistik vositachilar yordamida tashrif amalga oshiradigan hamda “tashabbuskor sayyohlar” yoxub o'zlari vositachilarsiz sayohat qiladigan

---

<sup>1</sup> Navruz-Zoda B., Ibragimov N. Ways of Applying Destination Management Concepts to the Development of Internal Tourism in Uzbekistan //International Tourism and Hospitality in the Digital Age.USA. – 2015. – 174-192 pp.

guruhlarga ajratish maqsadga muvofiq bo`ladi. O`zbekistonga chetdan keladigan va mamlakatimiz bo`ylab sayohat qiladigan mijozlarning tashrif maqsadlarini “dala tadqiqotlari” usulida so`roq shaklida aniqlash mumkin.

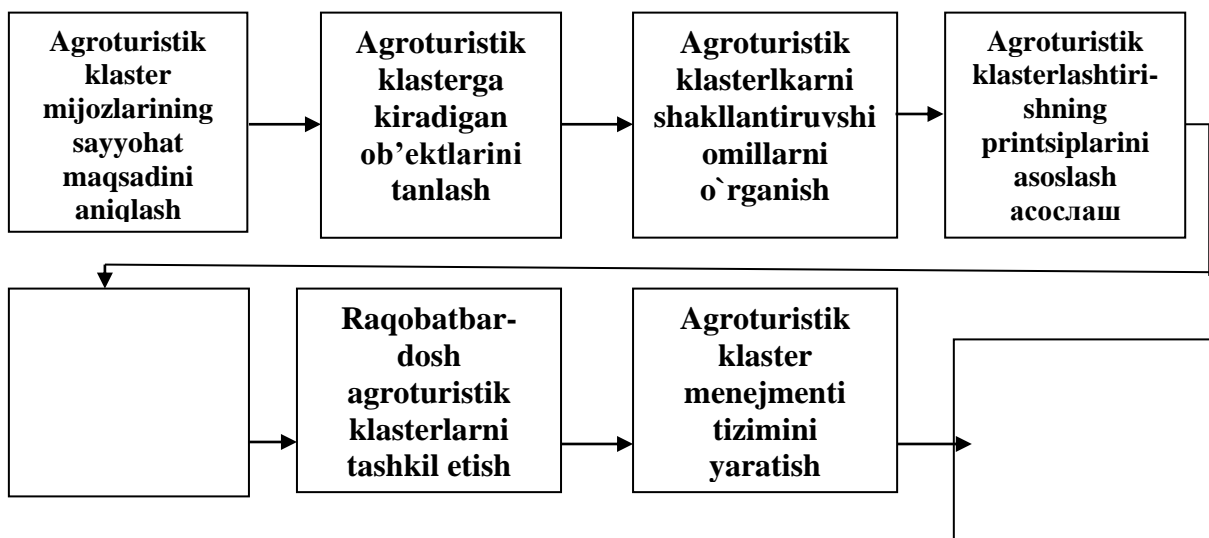

**1-rasm. Agroturistik klasterlashtirish bosqichlari**

*Ikkinchi bosqich. Agroturistik klasterga kiradigan ob'ektlarini tanlash.* Bu jarayonda shakllanadigan agroturistik klasterga kiritadigan diqqatga sazovor joylar, agroturistik maskanlar, sayohatgohlar va agroturistik infrastrukturasini tanlab olinadi. Agroturistik majmuaning ob'ektlarini tanlab bo`lgach, ularning qaysi sifat darajasi (diqqatga sazovor joy, agroturistik maskan, agroturistik hudud)da qaror topganini turli ko`rsatkichlar orqali bilib olinadi.

*Uchinchi bosqich. Agroturistik klasterlarni shakllantiruvchi asosiy omillarini aniqlash va ularni tahlil qilish.* Iqtisodiy nohiyalarning shakllantiruvchi ta'sirchan omillari kabi, agroturistik klasterlashtirishning ham o'ziga xos omillari mavjud. Ular, fikrimizcha, quyidagilardan iborat<sup>1</sup>:

**1. Klasterning siyosiy nuqtai nazardan barqarorligi va odamlar hayotiga xavf-xatar yetkazmasligi.** Turistlarni siyosiy nuqtai nazardan osoyishta klasterlar o'ziga jalb qiladi. Demak, kishilar hayotiga xavf tug'dirmaydigan klasterlargina sayyohlik oqimini vujudga keltirish imkonini yaratadi, aks holda agroturistik klasterlashtirish siyosati ijobiy natija bermasligi ham mumkin. Shuning ushuni agroturistik klasterlarni shakllantirishda agroturistik klasterning siyosiy barqarorligi va xavfsizligi zarur bo`lib qoladi.

**2. Klaster hududida diqqatga sazovor joylar va agroturistik jozibador maskanlarning mavjudligi.** Tabiiy yoki sun'iy yaratilgan jozibador omillarga

<sup>1</sup> Наврўззода Б.Н., Ибрагимов Н.С. “Туристтик хуудуларни шакллантирувчи омилар”. “География фанининг назарий-амалий муаммолари” Республика илмий назарий-амалий конференцияси материаллари. –Бухоро. 2006. 130-133-бетлар.

ega hududlargina imkoni bor turistlarni aynan shu maskanlarni tanlab sayohat qilishlariga shorlaydi. Shunday ekan, nodir va jozibador omillarga ega bo'lmagan agroturistik klasterlarda agroturistik hududlarni tashkil qilishga zarurat qolmaydi.

**3. Agroturistik hududlarda sayyohlik oqimni vujudga keltiruvchi bozor segmentlarining mavjudligi.** Tanlangan agroturistik hududlar agroturistik oqimni vujudga keltirayotgan taqdirdagina, ularni agroturistik klaster darajasiga ko'tarish va alohida bozor taxmon va segmentlari bo'yisha o'rganish maqsadga muvofiq bo'ladi.

**4. Agroturistik hududlar joylashgan klasterlarda doimiy yashaydigan aholining va mehnat resurslarining mavjudligi.** Agroturistik faoliyat odamlar bilan bog'liq bo'lgan yuqori xizmat talab qiladigan sohadir. Shuning uchun agroturistik xizmatlarni ko'rsatishga qodir bo'lgan kompetentli kadrlar masalasi ham muhim hisoblanadi. Ular bo'lmagan taqdirda, mavjud aholining ishga layoqatli qismini agroturistik ta'lim tizimiga jalb qilish va ularning malakasini oshirishga to'g'ri keladi.

**5. Agroturistik hududlargasha yetib boradigan ravon yo'llarning mavjudligi.** Shunday sayyohlik maskanlar borki, jozibadorlik omillarining mavjudligiga qaramasdan, ulargasha yetib borish imkoniyati uncha mavjud emas. Bunda eng qulay transport vositalarini joriy qilish bo'yisha loyihalarni ishlab chiqish yoki transport infratuzilmasini yaratish tadbirlarini oqtarib topish zarur.

**6. Yashash, ovqatlanish, ko'ngilxushlik qilish uchun tegishli infrastrukturaning mavjudligi.** Agroturistik faoliyat jozibador maskanarning mavjudligi bilan birgalikda ularda yashab turish, ovqatlanish, ko'ngilxushlik qilishni ham ko'zlaydi. Shuning uchun, bunday ehtiyojlarni ham qondirishga qodir bo'lgan shart-sharoit mavjud bo'lgan holatdagina bu hududlarda agroturistik klasterlashtirish siyosatini olib borish maqsadga muvofiq bo'ladi.

*To'rtinchi boshqich.* **Agroturistik klasterlashtirishning tamoyillarini asoslash.** N.Ibragimovning fikricha, O'zbekistonda agroturistik klasterlashtirish siyosatini 4 ta tamoyillar asosida amalga oshirish mumkin<sup>1</sup>:

1. Agroturistik jozibador joylararo (maskanlararo) muvofiqlashtirish.
2. Tematik o'xshash agroturistik jozibador joylar va maskanlarni uyg'un birlashtirish.
3. Agroturistik oqimni sayohlar nigohidan yaratish va uni nazorat qilish.
4. Sayohatgohlarni bozor usulida boshqarish.

*Beshinchi bosqich.* **Agroturistik klasterlashtirishning mezonlarini ishlab shiqish.** Agroturistik klasterlashtirish jarayonida quyidagi mezonlar

---

<sup>1</sup> Ibragimov N.S. Destinatsion menejment: davlat miqyosida turizmni bozor usulida boshqarish san'ati (monografiya). Toshkent: "Turon zamin ziyo", 2014, 76-80 bb.

bo'yisha agroturistik manzillar asosida jozibador agroturistik klasterlarni yaratish imkoniyati vujudga keladi:

**1. Ko'lamlilik.** Bu mezon agroturistik klasterlarni tashkil etishda uning tuzilmasiga kiritadigan sayohatgohlarning geografik ko'lamini belgilash nazarda tutiladi. Ko'lamlilik mezoni bo'yicha sayohatgohlarni bir, bir nechta va ko'p agroturistik hududlarga ajratish mumkin.

**2. Davomiylik.** Agroturistik klasterlarning raqobat ustunligi uning ob'ektlariga sayohatning davomiyligi hisoblanadi. Ular qisqa, o'rta va uzoq muddatli bo'lishlari mumkin. Sayohlar qancha uzoqdan tashrif buyursa, ular shuncha usloq qolishga intiladi va teskari.

**3. Foydalilik.** Yaratiladigan turistik klaster foydalilik mezoniga ham javob berishi lozim. Gap shundaki, klasterda faoliyat ko'rsatadigan agroturistik tadbirkorlar, sayohlar, mahalliy aholi, infrastruktura va joylardadi boshqaruv organlariga u turli shaklda foyda keltirishi kerak.

**4. Differentsiatsiyalash.** Agroturistik klasterga tashrif buyuradigan mijozlarni sayohat maqsadlari va diqqatga sazovor joylardan foydalangan holda tabaqalashtirish kerak bo'ladi. Bu ikkita mezon asosida sayyohlarni to'rta guruhga ajratish mumkin:

- Yagona tashrif maqsadi va yagona sayohat hududi;
- Yagona tashrif maqsadi va bir nechta sayohat hududi;
- Bir nechta tashrif maqsadi va yagona sayohat hududi;
- Bir nechta tashrif maqsadi va bir nechta sayohat hududi.

**5. Uzviylilik.** Agroturistik klaster sayohatni muvaffaqiyat bilan amalga oshirish uchun o'ziga xos qiyofaga ega bo'lishi kerak. Unda xilma-xil tovar va xizmarlar birta majmua ko'rinishida ifodalanishi lozim. Bunday majmuani "Klaster mahsuloti" deb nomlanish maqsadga muvofiq bo'ladi. "Klaster mahsuloti" esa o'z navbatida sayyohlar uchun zarur bo'lgan birlashtirilgan quyidagi to'rta tarkibiy qismlardan iborat bo'ladi:

❖ *Asosiy xizmatlar*, ular tunash va ekskursiya xizmatlarini o'z ichiga oladi.

❖ *Qo'shimcha xizmatlar*, ular ovqatlanish, transport, holdiq chiqarish va boshqa xizmatlardan iborat.

❖ *Bog'liq xizmatlardirki*, ularga tarjimon xizmati, tijorat, tibbiyot, xavsizlik va boshqa xizmatlardan tarkib topadi.

❖ *Infratuzilma xizmatlari*, ularga bank, pochta, qo'l telefoni va boshqa xizmatlar kiradi.

**Oltinchi bosqich. Raqobatbardosh agroturistik klasterlarni tashkil etish.** Bu bosqichda agroturistik talabiga mos klasterlar tuziladi. "Madaniyat" agroturistik klaster bunga misol bo'lishi mumkin. Ushbu klaster Buxoro viloyati Buxoro tumani Madaniyat fuqarolar yig'ini hududida joylashgan M. Axmedov fermer xo'jaligi negizida klaster tavsiya etiladi. Ushbu klaster maskur fermer xo'jaligining dalashiponidan boshlanadi va bog-rog'larida davom ettililadi. Shuningdek maskur klaster qishloq xo'jaligi fanlari nomzodi, ilg'or dehqon



Muhammadjon Axmedovning 45 yillik dehqonchilik mahorati natijasida qishloq xo'jaligida erishgan yutuqlari bilan sayohlarni yaqindan tanishish imkonini yaratadi. M. Axmedov fermer xo'jaligi bo'ylab sayohatda bevosita qishloq xo'jaligi ishlar bilan shug'ullanish, qishloqlarda turmush tarzi bilan tanishish, ekologik toza meva-sabzavotlarni tatib ko'rish ham mumkin.

**Yettinchi bosqich. Agroturistik klaster menejmenti tizimini tashkillashtirish.** Agroturistik klasterlashtirish ushbu bosqichi destinasion menejment konstepstiyasining turistik taklif va talabining uyg'unlashtirish g'oyasiga asoslanadi.

**Sakkizinchi bosqich. Agroturistik klasterlarni rivojlantirish strategiyalarini tanlash.** Bunday strategiyalar turlicha bo'ladi. Ularning asosiylari quyidagilardan iborat:

**1. Hujumkor strategiyasi.** Agroturistik klasterning yangi mahsulot va xizmatlarni yaratish va joriy etish orqali texnik va bozor yetakchilikka erishish istagi bilan bog'liq.

**2. Himoya strategiyasi.** Agroturistik klasterning mavjud bozorlarda raqobatbardosh mavqeyini saqlab qolishga qaratilgan.

**3. Taqlid strategiyasi.** Bozorda muayyan yangiliklarni ishga tushirishda kashfiyotchi bo'lmagan agroturistik klaster tomonidan qo'llaniladi, ammo novator klasterdan litsenziya sotib olish yo'li bilan o'z biznesida yangiliklarni qo'llaydilar.

**4. Qaram strategiya.** "Qaram" agroturistik klaster o'z mahsulotlarini o'zgartirishga mustaqil harakat qilmaydi, chunki ular yetakchi klaster tomonidan qo'yiladigan talablar bilan chambarchas bog'liqdir.

**5. "Taxmon" strategiyasi.** Boshqaruvning bozor yoki institutsional muhitdan tashqi tovushlarga bo'lgan munosabatidir. Bu yerda innovatsion faoliyat – noan'anaviy iste'molchini, ammo muhim turdagi ehtiyojga ega bo'lgan tovarlar va xizmatlar uchun amaldagi bozorlarda maxsus taxmon (bozordagi o'rin)larini topish imkoniyatlarini o'rganishdir.

**6. An'anaviy strategiya.** Mavjud mahsulotlarning xizmat ko'rsatish shakllarini takomillashtirishni o'z ichiga oladi, shuning uchun ham u innovatsion xulq-atvor xususiyatlariga ega. Mahsulotni ishlab chiqarish an'anaviy bo'lib, uning o'ziga xos "hayotiy davri" ning uzoq vaqt davomida o'ziga xos innovatsion shakllarini ta'minlab beradi.

## **ФЕРМЕР ХЎЖАЛИГИ ХУДУДИДА ТУРИЗМ ХИЗМАТЛАРИНИ ШАКЛЛАНТИРИШ ҚЎШИМЧА ДАРОМАД МАНБАИ**

*Мўминов Холмурод Исроилович, и.ф.н., БухДУ доценти*

Мустақиллик йилларида фермер хўжаликлари фаолиятини ташкил этиш, қишлоқ хўжалиги маҳсулотларини етиштиришда уларни етакчи

кучга айлантириш бўйича мустаҳкам ҳуқуқий асос ҳамда зарур шарт-шароитлар яратилди.

Кўп тармоқли фермер хўжалиklarини ташкил этиш, уларга зарур шарт-шароитлар яратиш, фермер ва деҳқонларнинг ҳуқуқлари ҳамда қонуний манфаатларини ҳимоя қилиш бўйича зарур чора-тадбирлар амалга оширилди.

Мамлакатимизда бугунги кунда 160 мингдан ортиқ фермер хўжалиги фаолият юритмоқда. Етиштирилаётган қишлоқ хўжалиги маҳсулотларининг 35 фоиздан ортиғи мазкур хўжалиklar ҳиссасига тўғри келади. Жумладан, сўнгги йилларда фермер хўжалиklари томонидан ўртача 7 миллион тоннадан зиёд ғалла, 3 миллион тоннадан ортиқ пахта хомашёси етиштирилмоқда. Шунингдек, мева-сабзавот, узум, полиз ва чорвачилик маҳсулотлари етиштириш бўйича ҳам салмоқли натижаларга эришилмоқда.

Кўп тармоқли фермер хўжалиklarини ривожлантириш дастурлари доирасида 2017 йилда 23 мингга яқин фермер хўжалигида қишлоқ хўжалиги маҳсулотларини қайта ишловчи қўшимча тармоқлар яратилди ва сервис хизмати кўрсатиш йўлга қўйилди. Хусусан, 4 мингдан ортиқ фермер хўжалиги томонидан 13,5 минг гектарга яқин ерда интенсив боғ ва тоқзорлар барпо этилди. 8 мингдан ортиқ фермер хўжалигида чорвачилик, паррандачилик, балиқчилик ва асаларичилик йўлга қўйилди. 600 дан ортиқ фермер хўжалигида иссиқхона, 570 тасида гўшт, сут ва мева-сабзавот маҳсулотларини қайта ишлаш ҳамда сақлаш бўйича лойиҳалар амалга оширилди. Ушбу лойиҳаларнинг амалга оширилиши натижасида 95 мингдан ортиқ иш ўрни яратилди.

Ўзбекистон Республикаси Президентининг 2017 йил 9 октябрдаги “Фермер, деҳқон хўжалиklари ва томорқа ер эгаларининг ҳуқуқлари ва қонуний манфаатларини ҳимоя қилиш, қишлоқ хўжалиги экин майдонларидан самарали фойдаланиш тизимини тубдан такомиллаштириш чора-тадбирлари тўғрисида”ги ПФ-5199-сонли фармони фермер, деҳқон хўжалиklари ва томорқа ер эгаларининг экин майдонларидан самарали фойдаланишдаги шахсий манфаатдорлиги ва масъулиятини ошириш, кўп тармоқли фермер хўжалиklarини ривожлантириш учун қулай шарт-шароит яратиш, уларни давлат томонидан қўллаб-қувватлаш, фермер, деҳқон ва томорқа ер эгаларининг молиявий-иқтисодий барқарорлигини таъминлаш, уларнинг тайёрлов, қайта ишлаш, таъминот ва хизмат кўрсатувчи ташкилотлар билан ўзаро муносабатларида замонавий бозор тизимларини жорий этиш фаолиятини ривожлантиришга юқори таъсир кўрсатди.

Айниқса, ер майдонларидан самарасиз фойдаланган, қишлоқ хўжалиги экинларини тўлиқ экмаган, агротехник тадбирларни ўз вақтида амалга оширмаган фермер, деҳқон хўжалиklари ва томорқа ер эгаларига нисбатан ер участкаларига бўлган ҳуқуқларнинг бекор қилинишигача

бўлган қатъий жавобгарлик чоралари кўрилиши, шунингдек, 2022 йилнинг 1 январидан бошлаб кўп тармоқли фаолиятни йўлга қўймаган фермер хўжаликлари билан ер ижараси шартномалари қонун ҳужжатларига мувофиқ бекор қилиниши белгилаб қўйилганлиги фермер хўжаликларига ердан унумли фойдаланиш ва бир неча тармоқларда фаолият кўрсатишлари талаби қўйилди.

Деҳқончилик маданиятини оширишда муносиб ҳисса қўшган ва ишлаб чиқаришда юксак натижаларга эришган фермер, деҳқон хўжаликлари раҳбарлари ва томорқа ер эгаларига тақдим этиладиган “Илғор фермер”, “Меҳнаткаш деҳқон” ва “Намунали томорқачи” кўкрак нишонлари таъсис этилганлиги фаол фермерларимизни рағбатлантиришда ижобий муҳитни яратди.

Фермер хўжаликларда қишлоқ хўжалик маҳсулотлари етиштириш билан биргаликда қишлоқ жойларида, ҳаттоки, чўл ва тоғ жойларида туризм хизматларини ташкил қилишлари хўжаликларда янги фаолият соҳасини шакллантириб, аҳоли иш билан бандлигини оширади.

Тарихий обидаларга бой юртимизнинг сайёҳлик бизнеси салоҳияти жуда катта. Айти пайтда туристик агентликларимиз собиқ иттифоқдан мерос бўлиб қолган, сайёҳларни гуруҳ тарзида қабул қилиш каби хизматларни кўрсатишади.



1-расм. Самарқанд регистон майдони.

Ўзбекистон ялпи ички маҳсулотигадаги туризм соҳаси улуши бор-йўғи 2,3 фоиз. Хорижий давлатларда ушбу кўрсаткич 10 фоизгача етади. Бугунги кунда қилинаётган барча саъй-ҳаракатлар яқин йилларда бу рақамни 5 фоизгача кўтариш имкониятимиз борлигини асослайди.

Бу соҳага инвестиция киритмоқчи бўлган тадбиркорлар туристик соҳага йўналтирилган активлар ўртача 4-5 ойда иш бериши билан боғлиқ муаммоларга дучор бўлишмоқда. Бинобарин, ички туризмни ривожлантириш дастурини фаол амалга ошириш туризмни йил бўйи қилиш, тадбиркорларга эса йил бўйи даромад олиш имконини яратади.

Қишлоқ туризми шаҳарларда яшовчи ўзбекистонликлар учун ҳам, хорижлик сайёҳлар учун ҳам бирдек қизиқ. Қишлоқнинг тоза ҳавоси, хўроз кичқириғи билан уйғониш, янги узилган сархил мева-сабзавотлар, сут маҳсулотларини татиб кўриш. Эшак, от, туя каби уй ҳайвонларини миниб дала, қишлоқ кўчаларида сайр қилиш гашти ўзгача.

Кейинги пайтларда жаҳонда пайдо бўлган агротуризмни ҳам мана шу туристик йўналишга кўшса бўлади. Ҳосилни йиғиб олиш даврида иштирок этиш саргузашт талаблар учун қизиқарли. Пишиб етилган пахта далаларида туристлар пахта, узум, қовун, тарвуз, мевалар ҳосилини теришни кўришса, ўзлари бу жараёнга қўшилишлари, туристларда қишлоқ ҳаётини ўрганишга қизиқишлари ортади. Фермерларимиз мана шу фаолиятдан ҳам қўшимча даромад қилишлари мумкин.



2-расм. Ўзбекистондаги табиий шароит.

Туристларни жалб қилиш мақсадида фермерларнинг расмий сайтларида туристлар учун таклиф қилинаётган шароитлар, кўрсатиладиган хизматлар, етиштириладиган қишлоқ хўжалик маҳсулотлари ҳақида маълумот бериш мақсадга мувофиқ.

Тарихий обидаларга бой юртимизда туризм соҳасида «олма пиш - оғзимга туш», дея қаердандир нажот кутиб ўтирганимизда тарихий обидалари билан мақтана олмайдиган кўплаб қўшни мамлакатлар қишлоқ туризмни ривожлантириб, бутун жаҳонда ўзларининг қишлоқ хўжалиги маҳсулотлари, миллий таомлари билан машҳур бўлишди.

Ўзбекистонда ҳам яйловлар, кўриқхоналар жуда мўл. Яйлов туризмни этник туризм билан омикта қилиш мумкин, яйловларда яшаётган чўпонларнинг меҳмони бўлиш, улар билан бирга ҳаёт кечириб кўриш, туя, от, чорва ва қўй-қўзиларни боқиш мумкин. Таом пишириш курслари ва миллий таомлар ресторани ҳамма ерда бор, лекин миллий таомлар тайёрланиши жараёни билан ўша таомларнинг ватанида танишиш доимо туристлар учун қизиқарли бўлиб келган.





3-расм. Ўзбекистон миллий таомлари.

Ўзбекистон миллий таомлари мақтанса арзигулик натижаларга эга. Тўй оши, нўхатшўрак, сомсалар, тандир гўшти татиб кўришга ҳар бир туристни орзуси бўлиши мумкин.

Айнан туристларга маълум бир миллий таомимизнинг тайёрланиш жараёнини намоиш этиб, мастер-класс ўтказиладиган, бир йўла уларнинг қорни тўйғазиладиган кичик ошхоналар очишга аллақачон фурсат етган.

Баҳорда **қулупнай сайли**, куз фаслида **қовун сайли** каби сайлларимиз билан ҳам туристларни жалб этиш мумкин.

Самарқандда ҳар икки йилда бир марта ташкиллаштириладиган «Шарқ тароналари» халқаро мусиқа фестивалидан туристлар оқимини ошириш фойдаланиш зарур.

Экотуризмнинг ихлосмандлари табиат билан якка-ёлғиз қолиб руҳий кувват олади. Экологик туристлар учун меҳмонхона сифатида кўрикхонадаги қапа, у ерда қўшни сифатида ёввойи ҳайвонлар хизмат қилади. Мақсад -хавфсиз масофадан туриб кузатиш ва озор етказмаслик. Ҳаттоки экологик туристларнинг халқаро ҳамжамияти ҳам тузилган бўлиб, дам олиш асносида атроф-муҳитга фойда келтиришни исташади. Ўзбекистонда ушбу туризм турини ривожлантириш, сайёҳларга экология билан юзма-юз бўлишга шароит яратиш имкониятлари кўп. Фермерларимиз юқори айтган туризм кўринишларидан ўзларининг хўжаликларида кенг жорий қилишлари ҳудуд, қолаверса, мамлакатимиз иқтисодиётини ўсишига ижобий таъсир қилади.

## **ТУРИСТИК-РЕКРЕАЦИОН ҲУДУДНИНГ БРЕНДИНИ ЯРАТИШДА КЛАСТЕРНИНГ ЎРНИ**

Ф.М. Рахматуллаева, БухДУ, доцент, и.ф.н.

Ф.И. Файзуллаева, БухДУ, талаба

Хўжалик юритувчи субъектлар ўртасида рақобатнинг ўсиб бориши шароитида ҳар қандай ҳудуднинг маркетинги, айнан бренд ва имиж каби маркетинг категориялари хўжалик юртишининг деярли бир хил шартлари

мавжуд бўлган географик зоналарни таққослашда муҳим аҳамият касб этади. Шу сабабдан кўплаб мамлакат ва шаҳарлар мақсадли равишда ўз худудларини машҳур қилиш ва туристик жозибадорлигини ифодаловчи ўзининг брендини яратиш билан шуғулланмоқдалар.

Ўзбекистон туристик ресурсларга бой мамлакат ҳисобланади. Мамлакатимиздаги ушбу ресурсларни халқаро даражага кўтариш ва такомиллаштириш зарур бўлиб, унда маркетинг тадбирларини қўллаш талаб этилади. Мана шундай самарали маркетинг тадбирларидан бири туристик ҳудуд брендларини яратиш ҳисобланади.

Туристтик ҳудуд бренди – бу ҳудудни ривожлантириш стратегиясини амалга оширишнинг кучли инструменти бўлиб, унинг муваффақияти унга боғлиқ бўлган турли гуруҳларнинг (аҳоли, инвесторлар, тадбиркорлар, маҳаллий ҳокимият) манфаатларини бирлаштиришга имкон беради. Бунда минтақа бренди қўшилган қиймат яратиш ричагининг иқтисодий функциясини, ҳамда минтақа аҳолисининг ҳаёт мотивациясини ошириш инструментининг муҳим ижтимоий ролини бажаради<sup>1</sup>. Туристтик ҳудуд брендини яратишда туризм кластери ҳам муҳим аҳамиятга эга.

Туризм кластерининг асосида икки субтизим ётади: туризм субъекти ва туризм объекти. Туризм субъекти сифатида ўзига хос бўлган туристик хизматлардан фойдаланиб ўз эҳтиёжларини қондириш имкониятларини изловчи тадбир қатнашчиси, яъни турист тушунилади. Таклиф этиладиган хизматлар эса туризм объекти сифатида намоён бўлади. Саёҳат мақсади бўлиши мумкин бўлган ҳамма нарса туризм объекти сифатида тушунилади. Туризм объекти (туризм соҳаси) уч асосий компонентдан иборат: туристик минтақа ёки дестинация (манзил), туристик ташкилот ва туристик корхона.

Туристлар учун истеъмол объекти саёҳатдан иборат. У мазкур давр мобайнида эҳтиёжларни қондириши мумкин бўлган маҳсулотлар ва хизматларнинг фойдалилиги (истеъмол самараси) билан белгиланади. Айнан шу фойдалилик саёҳат қилувчиларнинг ўзига хос эҳтиёжларининг қондирилиш даражасидан иборат.

Туристтик ҳудуднинг брендини барпо этиш ва силжитишда кластерларнинг ўрни қуйидаги 1-расмда кўрсатилган.

---

<sup>1</sup> Селюков М.В., Шалыгина Н.П., Шалыгина Т.О.. Развитие регионального брендинга как маркетинговой технологии // Современные проблемы науки и образования. – 2013. – № 6.



**1-расм. Кластер ёрдамида туристик худуднинг брендни барпо этиш ва силжитиш**

Туристларнинг саёҳат ва доимий яшаш жойидан ташқарида бўлишлари вақтида уларга маҳсулотлар ва хизматларни харид қилишда турли қулайликларни таъминловчи барча фаолиятларнинг йиғиндиси туристик хизматлар деб аталади. Таклиф этиладиган туристик хизматлар, худудлар бўйлаб дестинацион кластерларга тақсимланади.

Туристтик кластер инфраструктурасини таъминловчи моддий-техника базасини яратиш ва қўллаб-қувватлаш туристик хизматлар ва маҳсулотлар ишлаб чиқаришни такомиллаштиради, кластер рақобатбардорлигининг ошишига кўмак беради.

## **TURISTIK KLASTERNI TASHKIL ETISHNING NAZARIY XUSUSIYATLARI**

**Maxmudova N.O'.  
Turizm kafedrasi katta o'qituvchisi,**

Turistik klaster tadbirkorlik strukturasi majmuini, hokimiyat va davlat idoralari organlari, jamoat tashkilotlari, turizm industriyasini bajaruvchi va qo'shma tarmoq, malum bir hududdagi resurslarni birgalikda ishlatadigan va tashkil etadigan tashkilotlar yuksalish va turistlik dasturlarning yuksalishi va hududiy iqtisodining raqobatga moyilligini ifodalaydi.

Turistik klasterning o'ziga xos xususiyatlari quyidagilar:

-turistik klasterter subyektlari orasida mehnat taqsimotining mavjudligi (tadbirkorlik shakllanishi , hokimiyat va davlat idoralari organlari jamoat tashkiloti) qo'shma tarmoqlarning turizmda tashkil etish ( davlat – xususiy sherikchilik, assotsatsiyalar va ittifoq)

-malum bir hududda joylashgan turistik resurslardan birgalikda foydalanish ( tur klaster obyekt)

- tur paket tuzuvchilar orasida tarkiblarga ko'ra vertical (turizm industriyasi ichki maxsulot zanjiri) va gorizontal ( turistik klaster qatnashchilari orasida) aloqalarning mavjydligi

- turistik klaster ishlab chiqishning yagona maqsadi, klaster subyekt va obyekt o'rtasidagi raqobatni kuchaytiruvchilarning borligi.

Turistik klasterni tasniflashda uning bir necha belgilarini orqali turlarga ajratib o'rganiladi(1-jadval).

### 1-jadval

#### Turistik klaster tasnifi

№	Tasniflanish belgilari	Turistik klasterlar turlari
1	Geografik joylashuviga ko'ra	Ichki, xalqaro, chegara atrofiga
2	Hayotiy davr bosqichiga ko'ra	pre-klasterlar, yangi paydo bo'lgan, yuksalayotgan , ommabop, eskirgan
3	Inovatsiya ishlab chiqarish markazining qatnashish darajasiga ko'ra (IIM)	(IIM) ning universitet hamda ilmiy markazlar bazasida
4	Turistik jozibador joylar turiga ko'ra	Muzeylar, ko'ngil ochar maskanlar, sport, ekologik, etnografik , madaniy markazlar
5	Turistik resurslar turiga ko'ra	Landshaft ( dengiz, ko'l, daryo) o'rmon, tog', aralash
6	Mashtabiga ko'ra	Mahalliy, mintaqaviy , milliy , xalqaro
7	Boshqaruv shakliga ko'ra	Biznes-tizimning boshqarilishi , davlat-orgnlarining boshqarilishi
8	Maqsadli Istemolchilarning guruhiga ko'ra	Rekreatsioon-turist, avtoturist
9	Shakllantirish uslubiga ko'ra	Maxsus va tarixiy tashkil topishi

*Geografik joylashuviga ko'ra* malum bir mintaqada yoki mintaqalar aro, chegaradan tashqarida joylashgan turistik zonalar



*hayotiy davr bosqichiga ko'ra* pre-klasterlar, ( mahalliy turistik bozorning shakllanishi), hosil bo'layotgan klasterlar, ( turistik jarayon qatnashchilari orasida kooperativ aloqalarning shakllanayotgani) , rivojlanayotgan klaster( ichki tashqi aloqalarining shakllanib borishi hamda allaqachon yaxshi samaralarga erishish) rivojlangan klaster ( yillar bo'ylab rivojlangan turizm klasteri) yoqolib borayotgan klaster( ancha eskirib qolgan klasterlar)

*Inovatsiya ishlab chiqarish markazining qatnashish darajasiga ko'ra* (IIM) 2 ga bo'linadi :klasterlar ilmiy markazlarda va universitetlarda shakllanadi yoki aloxida tashkilotlar tomonidan ishlab chiqariladi, bunda ( IIM) mavjud bo'lmaydi.

*Turistik diqqatga sazovor joylar turiga ko'ra* muzey klasterlari, ko'ngil ochar klasterlar, sport klasterlari, ekologik klasterlar, etnografik klasterlar, senator-kurort klasterlari va bir turistik dasturda bir necha ko'rinishlari jamlanadi.

*Turistik resurslar turiga ko'ra* Landshaft ( dengiz, ko'l, daryo) o'rmon, tog', aralash

*Mashtabiga ko'ra*, Mahalliy ( tashkil qiluvchilar faqat kichik hududga taluqli bo'lgan qismga etibor berishadi), mintaqaviy ( respublika hududiga kiruvchi joylay ham kiritiladi) , milliy ( respublikaning bir necha viloyatlarini kiritish) , xalqaro( o'zining jamoasiga chet ellik hamkorlarning qo'shilishi);

*Boshqaruv shakliga ko'ra* biznes-tizimning boshqarilishi , davlat-organlarining boshqarilishi va davlat hamda xususiy idoralarning boshqarilish uslubiga ko'ra;

*Maqsadli Istemolchilarning guruxiga ko'ra* Rekreatsion-turist ( qayta tiklanish hamda madaniy rivojlanish), avtoturist ( turistik tashkilotlar hamda organlarni birga ishlashi hamda bir birini to'ldirib borishi);

Shakllantirish usubiga ko'ra maxsus turlar ( aynan bir gurux uchun shakllangan turlar) tarixiy turlar ( oldindan tayyorlangan an'anaviy turlar);

Bizning nuqtai nazardan kelib chiqqan holda ushbu tasniflash uslubi turistik klasterni o'rganib chiqish hamda jarayonni analiz qilishga yordam beradi. Turistik klasterlarning turlarini ixtisoslashgan majmuasini va uning tasnifini yaratish yo'li bilan turistik klasterlarni tashkil etish va qo'llashni boshqarish jarayonini metodik bazasini mukammallashtiradi.

O'zbekistonda turizm indutriyasida klaster yo'lining qo'llanishi bir qancha qiyinchiliklarni o'z ichiga oladi, jumladan sohada kerakli tajribaning kamligi , turistik klasterning ishlab chiqarish va qo'llashni boshqarish metodik

ishlanmalarining soni kamligi, malakali mutaxassislarning kamligi kiradi. Mamlakatimizda turizmni yanada jadal rivojlantirish bo'yicha islohotlar amalga oshirilishi natijasida yaqin davr ichida turistik klasterning shakllanishi va rivojlanishiga asos bo'lib xizmat qiladi.

## **Агротуризм бирлашмасини ташкил этишнинг механизми ва унинг самарадорлиги**

Туробова Хулкар, БухДУ катта ўқитувчиси

Аграр соҳани барқарор ривожлантириш учун имкониятлар жуда ҳам кўп бўлиб, шулардан бири сифатида агротуризмни олишимиз мумкин. Агротуризмни ташкил этиш ва ривожлантириш орқали минтақаларда қишлоқ аҳолисини иш билан таъминланишига, уларнинг қўшимча даромадлари ошишига, аграр корхоналар ва туристик корхоналарнинг фойдалилик даражаларининг юқори бўлишига, қишлоқ инфратузилмасининг яхшиланишига эришилади.

Мамлакатимизда агротуризмни ташкилий-ҳуқуқий шаклини қуйидаги шаклларда шакллантириш мумкин.

1. Агротуризмни фермер хўжалиklarини ўзи ташкил қилиши;
2. Агротуризмни фермер ва туристик фирмаларнинг ўзаро шартномавий муносабатларига асосланиши;
3. Қўшма тадбиркорлик яъни фермер хўжалиги ва туристик фирмалар биргаликда янги корхона ташкил этиш орқали;
4. Фермер хўжалиги ва туристик фирмаларнинг ўзаро ҳамкорлиги бирлашмасини ташкил этиш орқали.

Тадбиркорликда тавваккалчилик юқори бўлганлиги, молиявий маблағларнинг етарли эмаслиги, фермерларнинг молиявий аҳволи яхши эмаслиги, туристик фирмалар учун ҳам ортиқча маблағ сарфланишини, бор имкониятдан самарали фойдаланишни ҳисобга олган ҳолда фермер хўжалиги ва туристик фирмаларнинг ўзаро ҳамкорлиги бирлашмасини ташкил этиш мақсадга мувофиқдир.

Юқоридаги масалалардан келиб чиқиб, агротуризмни самарали ташкил этишда унинг ташкилий-ҳуқуқий шаклини тўғри танлаш зарур деб ўйлаймиз. Яъни фермер хўжалиklари ёки туристик фирмалар алоҳида-алоҳида фаолиятни ташкил этишса, улардан кўп сармоя сарфлашлари талаб этилади. Бизнингча, фермер хўжалиklarини ва туристик фирмалар (ФХ-ТФ) ортиқча маблағ сарфламасдан даромадларини оширишлари учун улар ўртасидаги кооперация алоқаларни ҳар бир минтақанинг ўзига хос хусусиятидан келиб чиққан ҳолда ташкил этиш зарурдир.

Афзалликлари	Имкониятлари
<ul style="list-style-type: none"> <li>- Минтақаларнинг юқори қишлоқ хўжалиги ишлаб чиқариш салоҳияти мавжудлиги;</li> <li>- Юқори табиий имкониятларнинг мавжудлиги;</li> <li>- Жаҳон аҳамиятига молик тарихий-маданий ёдгорликларнинг мавжудлиги;</li> </ul>	<ul style="list-style-type: none"> <li>- Минтақалар ва қишлоқ аҳолисининг даромадини ошиши;</li> <li>- Қўшимча ишчи ўринларининг яратилиши;</li> <li>- Қишлоқда тадбиркорлик ва хунармандчиликни янада ривожлантириш;</li> <li>- Ижтимоий инфратузилмани яхшиланиш;</li> <li>- Инновацияни қўллашдаги харажатларни тежаш имконияти.</li> </ul>
Камчиликлари	Тўсиқлар
<ul style="list-style-type: none"> <li>-Қишлоқ ва туристик инфратузилманинг яхши ривожланмаганлиги;</li> <li>- Агротуристтик маҳсулотлар ва туристик хизматлар рақобатбардошлиги пастлиги;</li> <li>- Қишлоқ жойларининг туристик ресурс базасининг ўрганилмаганлиги;</li> <li>-Туризм ва агротуризм тўғрисида информацион базанинг шакланмаганлиги;</li> <li>-Агротуризм ривожлантириш бўйича малакали кадрлар етишмаслиги.</li> </ul>	<ul style="list-style-type: none"> <li>-Агротуризмни ташкил этиш ва ривожлантиришга қаратилган ҳуқуқий базанинг йўқлиги</li> <li>-Кооперативлар ташкил этиш бўйича норматив ҳужжатларнинг етарли эмаслиги</li> <li>-Минтақа экологиясига зиён етказилиш эҳтимоли борлиги.</li> </ul>

### 1-расм. ФХ-ТФ-кооперацияси синергетик моделининг SWOTтаҳлили[

Қишлоқ хўжалик корхоналари асосий фаолиятлари билан шуғулланишда давом этиб, қўшимча фаолият сифатида агротуризм билан шуғулланишлари мумкин. Маблағларни тежаш, ресурслардан самарали фойдаланишни инобатга олиб, агротуризм билан шуғулланувчилар кооперативини ташкил қилиш зарур деб ўйлаймиз. Туристтик фирмалар ва қишлоқ хўжалиги корхоналар ўртасидаги кооперацион алоқалар қуйидаги сабабларга кўра ҳам самара бериши мумкин (1-расм):

1. Маблағлардан фойдаланиш имконияти кўпаяди.
2. Кадрлар билан таъминлаш яхшиланади.
3. Инновацион технологияларни қўллаш имконияти ошадива қўллаш харажатлари тежалади.
4. Хизмат кўрсатиш даражаси ортади.
5. Экологик тоза маҳсулот ишлаб чиқарилади.
6. Таваккалчилик камаяди.
7. Рақобатбардошлик ошади.

Мамлакатда агротуризмни ривожлантиришда туристик фирма ва қишлоқ хўжалиги корхоналари ўртасидаги ташкил этилган кооперация алоқалари натижасида улар фаолиятининг синергетик самарадорлиги юқори бўлади. Мамлакатда агротуризмни ривожлантиришда туристик

фирма ва қишлоқ хўжалиги корхоналари ўртасидаги ташкил этилган кооперация алоқалари натижасида улар фаолиятининг синергетик самарадорлиги юқори бўлади. Кооперация муносабатларини 2 хил вариантда ташкил этиш мумкин.

1. Фермер хўжаликлари ўзаро ёки туристик фирмалар билан агротуризм бирлашмасини ташкил этиш орқали;

2. Фермер хўжаликлари ва туристик фирмалар ўртасида агротуризмни ташкил этиш ва юритиш бўйича шартномавий муносабатларни ўрнатиш орқали. Ҳар иккала ҳолатда ҳам улар фаолиятининг синергетикаси натижасида қуйидагиларга эришилади:

1. Институционал имидж
2. Стандартлаштирилган фаолият
3. Ҳамкорликдаги мулкдорлик
4. Ҳамкор ресурслар
5. Шартномавий бирдамлик



**4-расм. Агротуризм бирлашмаси ташкилий тузилиш[10].**

Бирлашма ўз аъзоларига кўрғазмалар ва ярмаркалар ташкил этиши мумкин. Кооператив талабаларни агротуризм объектларига ишлаб чиқариш амалиётларини ўташга имкон яратиб беради. Кооператив ўз аъзолари учун маҳаллий ва хорижий туристларни жалб қилишда ва жойлаштиришда ёрдам беради. Ёрдами учун 5-6 % миқдорида ҳақ олади (Япония тажрибаси). Туристтик фирмалар ўз хизматлари қаторига агротуристтик хизматларни ҳам киритадилар. Агротуризмга талаб тушган пайтда улар кооперативга мурожаат қиладилар. Бирлашма уларни фермер

хўжаликларига йўналтиради. Шу орқали ҳам фермер ва туристик фирма ўртасида кооперацион алоқаларни ўрнатишда кўмаклашади. Бирлашма агротуризм билан шуғулланувчи тадбиркорлик субъектларига ҳақ эвазига транспорт воситалари билан хизмат кўрсатади. Бирлашма маҳаллий ва хорижий мижозлар учун юқорида келтирилган агротур хизматларнинг баъзиларини яъни туристик фирма ёки фермер хўжалигининг имконияти етмайдиган хизматларни ташкил этишда иштирок этиши мумкин.

### **Агротуризм бирлашмасини молиялаштириш манбалари**

<b>Молиялаштириш манбалар</b>	<b>1-йил</b>	<b>2-йил</b>	<b>3-йил</b>
Туризм департаменти ва фермер, деҳқон хўжаликлари ва томорқа ер эгалари кенгаши маблағлари ҳисобидан	+	+	
Аъзолик бадаллари ҳисобига		+	+
Инновацион лойиҳалар ва ишланмаларни ҳамда хизматлар реализацияси ҳисобидан		+	+
Давлат грантлари	+	+	+
Ҳомийлик маблағлари	+	+	+
Кредит маблағлари ҳисобига		+	+

Кооператив фойдасини ошириб бориб, ўзининг моддий-техник базасини яхшилаб боради. Бу агротуризм субъектларига сифатли хизмат кўрсатиш учун, албатта. Кооператив аъзоларининг чет элларда ўз малакаларини оширишда кўмаклашади. Келажакда фойданинг ошиб бориши натижасида кооператив агротуристик базаларни яхшилашда, инфратузилмаларни сифатини оширишда иштирок этади.

Агротуризмни минтақаларда ривожлантириш учун агротуризмни ривожлантиришнинг ҳуқуқий базасини шакллантириш; молиявий ва ҳуқуқий манбасини яратиш; ички туризмни ривожлантириш; иқтисодий кооперацияни тадбиқ этиш механизмининг жорий этиш зарур.

## **МОДЕЛИ ТУРИЗМА В ВЕДУЩИХ ТУРИСТСКИХ СТРАНАХ И РЕГИОНАХ МИРА**

Азимов О.Х. – докторант кафедрa Туризма, БГУ

Как нам известно Узбекистан стал выделить огромное внимание на развития сектора туризма во всех его проявлениях. Потому и ожидается, что сфера туризма будет одним из основных приоритетных направлений экономики. Для того, чтобы добиться этому, бюджет страны выделяет

огромные суммы на развития различных сопутствующих отраслей туризма.

Из опыта развитых стран можно изучать многое. Начиная от подачи услуг, заканчивая проведения мероприятий с 10000- ной аудиторией. Многие страны имеют свою систему развития. Ниже будем рассматривать несколько из них. Например, туризм в Европе очень развит. Ниже рассмотрим несколько примеров.

Начиная с XIX в. зарубежная аристократия, в основном из Великобритании, отдыхала на живописных берегах многочисленных озер Швейцарии. Первую туристскую группу к Женевскому озеру организовала компания Томаса Кука в 1863 г. Англичане также популяризовали отдых на горных курортах, например, в Цер-матте, который первоначально был построен как центр альпинизма. С проведением в Альпы железной дороги в 1870 г. туризм получил дальнейшее развитие: были построены известные альпийские оздоровительные курорты - Санкт-Мориц в Швейцарии и Бад Ишл в Австрии. Летний туризм в Альпах доминировал вплоть до 20-х годов нашего столетия, когда в 1924 г. в Шамони (Франция) впервые были проведены зимние Олимпийские игры. В этот период в Швейцарии активно начали прокладывать трассы для горнолыжного спорта. До второй мировой войны большинство туристов приезжали с Британских островов. С середины 80-х годов иностранные гости Швейцарии сократили продолжительность своего пребывания в стране из-за усиления положения швейцарского франка по отношению к другим валютам, а также из-за относительно высоких цен на товары и услуги.

Некоторый спад в международном туризме Швейцарии связан также с конкуренцией со стороны стран средиземноморского бассейна, предлагающих отличный летний отдых на пляжах.

Международный туризм занимает важное место в экономике Швейцарии: ежегодно он приносит почти 13 млрд швейцарских франков дохода, который составляет 8% всего национального дохода страны, и одновременно предоставляет работу около 14% населения страны. Швейцарцы сами любят путешествовать - приблизительно 60% путешествий осуществляется в стране средиземноморского бассейна, при этом туристы тратят около 10 млрд швейцарских франков за границей. Таким образом, доход от международного туризма составляет около 3 млрд швейцарских франков.

Туризм в стране активно исследуется. Так, еще в годы второй мировой войны были основаны крупные учебно-исследовательские центры, такие как Институт исследования туризма Бернского университета и Санкт-Галленская школа экономики. Кроме того, развитие туризма поддерживается правительственными и общественными организациями страны, так как он является единственной экономической альтернативной сельскому хозяйству в горных районах. Вместе с тем, он создает и

проблемы для руководства страны, так как отрицательно влияет на чувствительную окружающую среду Альп и причиняет неудобства местному населению.

Или возьмем для примера Италию. История развития индустрии туризма в Италии насчитывает более 100 лет, за которые страна превратилась в один из ведущих туристских центров мира. В 1991 г. 36% всех туристских прибытий в средиземноморский бассейн приходилось на Италию.

В 1983 г. с целью развития сферы туризма и гостиничной индустрии в стране принят Основной закон по развитию и совершенствованию туризма. В этом законе определяются органы управления туризмом на региональном уровне и порядок их функционирования; дается определение и классификация гостиничного хозяйства страны; условия, на которых разрешается заниматься туристской деятельностью транспортным и туристским бюро, общественным ассоциациям; регулируется деятельность профессионалов в туристской сфере; определяются меры поддержки туристской отрасли со стороны государства и т. д.

Основные туристские ресурсы Италии - горы, озера и культурные ценности в первую очередь привлекают иностранцев, а не местных туристов. Среди главных мотивов прибытия в страну 45% иностранных гостей отмечают ее культурно-исторические ценности, 43% - климат, 27% - природу и около 30% - комбинацию всех предыдущих.

Международный туризм Италии в основном сосредоточен на севере страны. Например, в 1990 г. доля проведенных здесь иностранцами дней составила 57% от общего числа турдней по стране. Первое же место по приему иностранных гостей занимает город Венетто - 20% всех прибытий в страну, далее идут Тоскано и Альто-Адидже, каждый имеет по 13% всех прибытий.

Внутренние туристы (около 39 млн человек) стараются провести отдых, в основном, на курортах своей области. Одной из причин этого является отсутствие развитой сети автомобильных дорог, как, например, в соседней Франции. Так, население северных областей Италии отдыхает на ближайшем морском берегу, где хороший летний климат. Таким образом, густонаселенные области Италии, такие как Эмилия-Романья, Венето и Тоскана, имеющие выход к морю, а также область Ломбардия, где развиты зимние виды спорта, принимают в среднем около 10% внутренних туристов каждая. Большую роль в развитии международного туризма в стране играет Национальное управление по туризму (ЭНИТ), имеющее широкую сеть представительств за границей. В отдельных странах оно осуществляет свою деятельность через государственную авиакомпанию "Алиталия" и другие фирмы. Задачей ЭНИТ является исследование конъюнктуры международного туристского рынка, проведение рекламных мероприятий и увеличение потока туристов из-за границы в страну.

В последние годы международный туризм Италии испытывает определенный спад, однако резко увеличился поток туристов из стран Восточной Европы. Итальянцы редко проводят отпуск за пределами своей страны. Разнообразие туристских ресурсов Италии позволяет им удовлетворять свои потребности у себя дома. Тем не менее рост экономики и упрощение валютного контроля в последние годы дали толчок развитию выездного туризма, например, в 1991 г. за рубежом побывали 14,7 млн итальянцев. В основном они путешествуют в ближние страны.

Наметившийся в последнее время рост выездного туризма снимает нагрузку с итальянских курортов, этому же способствует небольшой наплыв иностранных любителей пляжного туризма из-за конкуренции со стороны других средиземноморских стран. Вместе с тем уникальный характер историко-культурных памятников Италии еще долго будет притягивать иностранных гостей, и поэтому особо актуальны сохранение их и управление туристскими потоками в туристские центры.

Кроме этих стран есть еще азиатские страны, в которых туризм тоже весьма развита. Китай является основной туристской страной на Тихоокеанском побережье. Однако до недавнего времени большинство туристов - 25,6 из 27,46 млн человек в 1990 г. составляли этнические китайцы (в Китае их называют "компатриоты"), приезжающие из Гонконга, Макао и Тайваня. По оценкам Национальной администрации Китая по путешествиям, в 1990 г. количество приезжавших с Тайваня гостей составило 1 млн человек. Только 1,7 млн туристов приезжают в основном из Японии, США, Великобритании, стран СНГ и др.

Сложившаяся модель туризма Китая обусловлена политической историей страны и ее взаимоотношениями с перечисленными выше странами. Китай является одной из древнейших цивилизаций мира, однако его новейшая история начинается с 1840 г. после войны с Британией и другими европейскими странами. Последствием этой войны стал переход на долгое время острова Гонконг (сейчас Сянган) к Британии, который развивался как торговая база и финансовый центр. В 1898 г. часть территории Китая (Гонконг - "Новые территории") была сдана в аренду Великобритании сроком на 99 лет, а Макао в тот же период стал португальской колонией. Политическое развитие Китая в первой половине XX столетия характеризовалось нестабильностью, которая привела к гражданской войне после второй мировой войны и завершилось победой коммунистов в 1949 г. Победенные китайские националисты убежали на Тайвань и создали свое государство Республику Китай как альтернативу коммунистической Китайской Народной Республике (КНР). Далее КНР постоянно пыталась присоединить к себе утраченные территории. Это обстоятельство и охлаждение отношений с соседним Советским Союзом послужили причиной политической изоляции КНР от остального мира в 60 - 70-е годы. Естественно, путешествия в КНР и из нее были



незначительны. Однако в 70-е годы политика страны начала меняться с проведением экономических и политических реформ. До присоединения к КНР Гонконг вкладывал большие инвестиции в соседнюю провинцию Китая Гуандонг, с которой был связан торговыми и производственными связями. Вследствие этого уровень взаимных путешествий между жителями обоих регионов очень высок. После изменения внутренней политики КНР и ее отношений с соседними странами модель въездного туризма Гонконга также изменилась. Кроме своих гостей, страна начала принимать транзитных путешественников, посещающих КНР, и стала своеобразными воротами Китая: между Гонконгом и более десятию китайскими городами совершаются регулярные рейсы, а также проложены современные автомобильные и железные дороги до города Гуанчжоу. Основными генерирующими рынками для Гонконга являются Япония, далее следуют США и Канада, Австралия и Новая Зеландия, Великобритания.

В Гонконге туризм основан на шопинге, разнообразной ночной жизни, посещении достопримечательностей китайской культуры (опера, театры), тематических парков (Ошн-парк аква-нариум, деревня времен династии Сун), спорте (конный спорт) и ежегодно проводящихся фестивалях. Гонконг знаменит также как крупный центр конференций и ярмарок, так, в 1990 г. 18 - 29% западных гостей прибыли в страну именно с этими целями. В 80-е годы Гонконг был крупным генератором для других азиатских стран (от 1 млн человек в 1981 г. до 2,04 млн человек в 1990 г.). Основные поездки совершались в соседние страны и были краткосрочными. Жители Гонконга в основном проводят отпуск в Таиланде (90% всех отпусков), а бизнес-путешествия совершают на Филиппины, в Индонезию, Сингапур и Японию (51, 26, 21 и 20% соответственно).

До событий на площади Тяньаньмынь 28% жителей Гонконга, выезжающих за рубеж, посещали Китай, а после 1989 г. их доля сократилась до 13%.

Другая китайская территория - Макао (Аомынь), являвшаяся португальской колонией, в 1999 г. перешла к Китайской Народной Республике. Макао, в ее состав также входят п-ов Аомынь, о-ва Тайпа, Колоане и другие, расположен в дельте Жемчужной реки вблизи Гонконга и занимает территорию общей площадью 16,92 км<sup>2</sup>. Большинство туристов приезжают сюда на катерах из Гонконга. Например, в 1992 г. количество гостей в целом составило 7,85 человек, из них доля гостей из Гонконга - 78,7%. Половина гостей приезжают, чтобы провести здесь свой отпуск, а другая половина - для игры в казино.

# JAHON MIQYOSIDA TEMATIK PARKLARNING SHAKLLANISHI VA BUXORO HUDUDIDAGI AHAMIYATI

Зиявиддинов Хабиб

Туризм кафедраси ўқитувчиси

Tematik park odatda istalgan vaqt va makon atmosferasini yaratish uchun mo'ljallangan joylardir. Ular odatda do'konlarni, restoranlarni va boshqa ko'ngilochar savdo do'konlarini o'z ichiga oladi. Tematik parklari kattalarga, o'smirlarga va bolalarga birdek manzur keladi.

Tematik parklarga attraksionlar parki yoki boshqa predmetga yo'naltirilgan parklar kiradi. Masalan, Pskov viloyatida Pushkin tog'lari nomidagi Pushkin qo'riqxonasi (Rossiya), ko'ngilochar tematik parklariga klassik misol — Disneylend (hamda Disneyworld, YevroDisney va boshqalar). Undan tashqari delfinariya, okeanarium, zooparklarning turli xillari va boshqa keng omma, turistlar, bolalar va kattalarga atalgan turli xil ko'ngilochar parklar kiradi. Bunday parklardan biri 1955 yilda yaratilgan mashhur Disneylend edi. Shu kabi joylar ochilishi uchun yana o'nlab yillar kerak bo'ldi. Bugungi kunda turli xil parklar mavjud: ertakli, kinematografik, paleontologik va boshqa ko'pgina parklar. Kattalarga ham u yerda kichiklarga qiziqarli bo'lgan kabi, qiziqarli bo'ladi [1].

Hozirgi kunda tematik parklar butun dunyo aholisi uchun ijobiy fikrlar va qiziqarli sarguzashtlarni eslatuvchi parklardir. Fikrimizning dalili sifatida Garri Potter parki. Bugungi kunda Garri Potterni ikkita parki mavjud, va ularning ikkalasi ham Amerikaning Orlando (Florida) shahrida joylashgan. Birinchi parkda Xogsmid qishlog'i tasvirlangan. Ikkinchi parkda qiyshiq torko'cha binolari va do'konlari hamda "Gringotts" banki joylashgan (1-rasm) [2].

1-rasm



Manba: <https://odam.uz/Qiziqarli/butun-dunyodagi-kongilochar-tematik-parklar>

Ikkinchi jahon urushidan so'ng, turizm eng jadal rivojlanayotgan tarmoqlardan biriga aylandi. Turistik yo'nalishlarning yangi shakli sifatida, Tematik Park, turizmni rivojlantirishning an'anaviy modellari orqali samarali tarzda buziladi. Garchi tarix juda qisqa bo'lsada, lekin iqtisodiyot rivojlanishi

bilanoq ko'ngil ochish konsepsiyasi o'zgargan, tematik parki tez rivojlana boshladi va turizm sohasidagi yangi yulduzga aylandi. Dunyo bo'ylab yuzlab tematik parklari mavjud bo'lib, ularning sifati va mashhurligi har tomonlama o'zgarib turadi. AQSh, etakchi tematik parki bozori bo'lib qolmoqda va Disney va Universal gigantlari uyi hisoblanadi. 1955 yilda Disneylend ochilib, birinchi rasmiy "Tematik parki" bo'ldi [3].

O'yin-kulgi parklari global o'yin-kulgi va dam olish sanoati muhim ahamiyatga ega. Ikkinchisi suv parklari, ko'ngilochar parklar va tematik parklarga bo'linadi. Demografik o'zgarishlar va iqtisodiy va ijtimoiy manzara tez rivojlanishi o'yin parki bozorini shakllantiradi. Misol uchun, IAAPA'ya ko'ra, Qo'shma Shtatlarda, 18 yoshga ostida bolalar, halkalar va inversiyonlar o'z ichiga olgan surma ruxsat berilmaydi. Shu sababli, turli bog'lar kattalar uchun sarguzasht va hayajonli sayohatlarni boshladilar. Bu nafaqat bolalar orasida, balki kattalar orasida ham o'yin-kulgilarni mashhur qilishiga olib keldi. Yoshga asoslangan demografik jihatdan ushbu o'zgarish yoshlar va ularning otalarini jalb qilish uchun sanoat tomonidan amalga oshirildi.

Ayniqsa, Yevropa va Osiyo-Tinch okeani mintaqasidagi global o'yin parklari bozorining kengayishi bozorning o'sishiga ijobiy ta'sir ko'rsatadigan asosiy omillardan biri hisoblanadi. Misol uchun, Disneyning turli xil qit'alaridagi butun dunyo bo'ylab teatr parklari tashkil etilgan. Bundan tashqari, bunday parklar har yili millionlab mehmonlarni jalb qiladi. Themed Entertainment Association (TEA)ning xabar berishicha, Disneylend Kaliforniya 18,3 million mehmonni, Tokio Disneylend esa 2017 yilda 16,8 million mehmonni qabul qilgan[4].

Yuqorida ta'kidlab o'tilgan ma'lumotlar va statistikalarni inobatga olgan holda, Buxoro hududida tematik, ko'ngil-ochar parklarni shakllantirish hududning jozibadorligini oshirishda xizmat qiladi. Xususan, Buxoro shahrida joylashgan "Eski shahar" hududini tematik ruhda va asl qiyofasini saqlagan holda shakllantirish, hududda tashrif buyuradigan mehmonlarni qoniqish ko'taradi va barcha yosh segmentlari uchun juda qulay makon sifatida xizmat qiladi.

Umuman olganda Buxoro hududida 2018 yil mobaynida tashrif buyurganlar soni 203100 kishidan ortgan bo'lsa, joriy yilda bu ko'rsatkich 244500 kishidan oshishi kutilmoqda [5]. Bu esa hududda kelgusi yillarda turistlarning soni oshishi, turistik infrastrukturani rivojlantirishda va shu bilan birga ko'ngil-ochar joylarni ko'paytirish zamin yaratadi.

Xulosa qilib shuni aytish mumkinki, jahon miqyosida tematik parklarga bo'lgan talabni oshishi va jozibali joylarning soni shiddat bilan o'sib bormoqda. Shuningdek, danyo aholisining daromadi oshishi, ularning ma'naviy dam olish uchun imkon yaratadi. Shunda qaysi davlatning aholisi yuqori daromad olishi shu davlatning sayohatga bo'lgan ehtiyojini oshishiga olib keladi. Xususan, Buxoro hududida ham xuddi shunday ko'rsatkichlarni oshishi va keladigan

turistlarning oshishi, hududda tematik parklarni rivojlantirish maqsad muvofiq bo'ladi.

## **BUXORO VILOYATIDA QISHLOQ TURIZMINI RIVOJLANTIRISH TAJIRIBA VA IMKONIYATLARI**

*Kurbanova Mohinur Xabib qizi*

*Buxoro Davlat Universiteti*

Urbanizatsiya XXI asrning asosiy masalasi sanalib, aholi soni o'sishi, atrof-muhitning o'zgarishi kabi turli muammolarni keltirib, shaharlarda yashil maydonlarning kamayishi va atrof-muhit muammolarining ko'payishi yana qaytib qishloq hayoti va qadriyatlarining ahamiyatini oshishiga turtki bo'lmoqda. O'zbekistonda turizmning bir necha tarmoqlari rivojlangan bo'lib, alternativ turizm sifatida qishloq turizmini ham keng ommalashtirish imkoniyati mavjud.

Milliy iqtisodiyotda turistik tarmoqning roli tobora ortib borayotganligini so'nggi yillar statistik ma'lumotlaridan kuzatish mumkin. Hozirgi vaqtda turizmning mamlakatimiz milliy iqtisodiyotidagi ulushi 2,7 foizni tashkil qilmoqda. 2025 yilga kelib ushbu ko'rsatkichni 5 foizga oshirish mo'ljallangan [1]. Turizm nafaqat moddiy jihatdan rivojlanishga yordam beradi, balki mahalliy aholi va sayyohlar o'rtasida ma'lumot almashish, madaniyat almashinuv, qiziqarli ma'lumotlar va yangiliklarga ega bo'lish mumkin.

Qishloq turizmi barqaror rivojlanish tamoyillari asosida ekspluatatsiya qilinadigan mahalliy ijtimoiy, madaniy va tabiiy resurslarga tayanadigan qo'shimcha xizmatlar yoki obyektlar bilan to'ldiriladigan turar joy xizmatiga asoslangan turizmning maxsus turidir [3]. Qishloq turizmi ekoturizm bilan o'zaro bog'liq bo'lib, uning tarkibi sifatida qaraladi. Tuzimning mazkur yo'nalishi Ispaniya, Fransiya, Italiya davlatlarida keng ommalashgan. Qishloq turizmi 2-10 kun ko'pi bilan 3 oy davom etib, o'rtacha \$2000 lik daromad keltiradi.

Qishloq turizmining o'ziga xos xususiyati dam olish bilan qishloq xo'jaligida bajariladigan yumushlarning hamohanglikda olib borilishi bilan xarakterlanadi. Uni rivojlantirishda qat'iy talab belgilanmaydi. Bunday yo'nalishni rivojlantirishda qishloq joylarida joylashgan madaniyat, ovqatlanish, diqqatga sazovor joylar, madaniy markazlarda dam olishni tashkil qilish mumkin. Qishloq turizmi dasturlari orqali ko'rsatiladigan xizmatlar quyidagilarni o'z ichiga oladi:

- xususiy ko'chmas mulk obyektlarida joylashtirish xizmatini ko'rsatish;
- ekologik toza oziq-ovqat mahsulotlari taqdim etish;
- mintaqaning tarixi va madaniyati bilan tanishish;
- meva va sabzavotlar terish;
- xalq marosimlarida ishtirok etish.

Qishloq hududlarida dehqonchilik va turizmning hamohanglikda olib borilishi WWOOF (World Wide Opportunities on Organic Farms - “Organik fermalarda butunjahon imkoniyatlari” yoki Willing Workers on Organic Farms - “Organik fermalarda ko’ngilli ishchilar”) dasturlari orqali xalqaro miqyosda amalga oshirib kelinmoqda. Ushbu dastur agrar yo’nalishda ilmiy ish olib bormoqchi bo’lgan olimlar yoki qishloq hayot tarsi bilan tanishish, hordiq chiqarish xohishida bo’lgan kishilarga mo’ljallanib, ko’ngilli ishtirokchilar WWOOFga yillik \$40-55 miqdorida a’zolik badali to’lab, o’z sayohatlarini amalga oshirishlari mumkin. Bu jarayonda ular a’zo fermer xo’jaliklariga borib, ham qishloq sharoitida istiqomat qilib, ham dehqonchilik, chorvachilik ishlarida fermerga bepul yordam berishadi. Bunda uy egasi ko’ngilli ishchilarni faqatgina yotoq va ovqat bilan ta’minlab, o’zaro bepul manfaatga erishiladi. Ushbu dasturda O’zbekiston bo’yicha faqatgina Buxoro viloyati yetakchilik qiladi, ya’ni Shofirkon viloyatida joylashgan Yangiqishloqda oilaviy fermer xo’jaligi ro’yxatdan o’tgan.

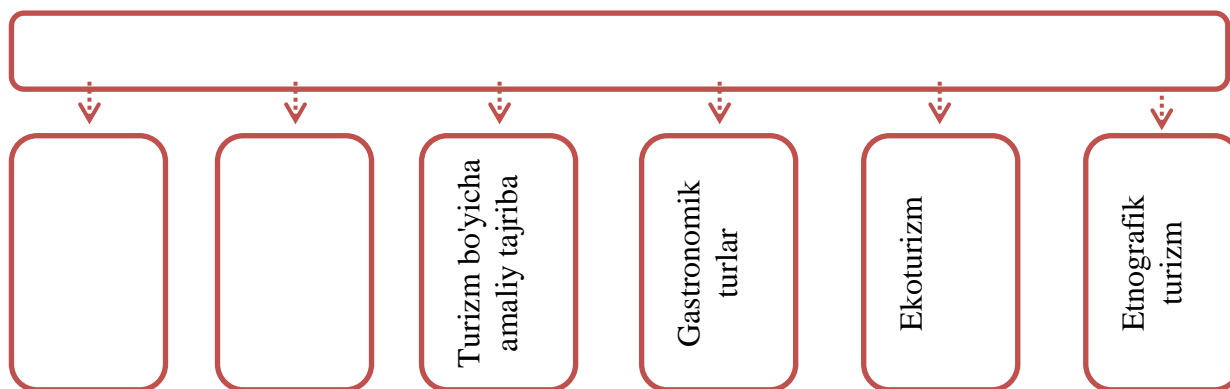

### 1- chizma. Qishloq turizmining klassifikatsiyasi

**Manba:** M. Sznajder, L. Przezbórska. Identification of rural and agri-tourism products and services. Wydawnictwo Akademii Rolniczej im. Augusta Cieszkowskiego w Poznaniu, Poznań. 2004. Roczn. AR Pozn. CCCLIX, Ekon. 3: 165-177

Buxoro viloyati ham qishloq turizmini rivojlantirish bo’yicha katta tajriba va imkoniyatlarga ega. Viloyatning barcha tumanlarida, jumladan, Vobkent, Romiton, Shofirkon, Qorovulbozor, Qorako’l, Jondor, Olot tumanlarida katta potensial mavjud. Mazkur hududlarda Buxoro mevalaridan vino, sharbatlar ishlab chiqarish, quruq mevalar tayyorlanish jarayonini namoyish qilish, savdosi, auksionini tashkil etish, etnografik me’rosimizni targ’ib qilish, chorvachilik yo’nalishida chorva mollarini parvarishlash, ulardan sut va go’sht mahsulotlarini ishlab chiqish jarayonlarini yo’lga qo’yish, shu orqali xorijiy va mahalliy sayyohlarni jalb qilish imkoniyati mavjud.

Dunyoning turli mamlakatlarida qishloq turizmini rivojlantirishning juda muvaffaqiyatli misollarini ko’rish mumkin. Ayniqsa, yig’im-terimga oid bayram va festivallar ko’plab tashrif buyuruvchilar orasida qiziqish uyg’otib, ularni jalb qilib kelmoqda. Yilning barcha faslida markaziy va janubiy Yevropa shaharlari o’zining uzumzorlari bilan juda ham mashhur. Bular orasida eng mashhur

qishloq hududi bu Lebanon bo'lib, Beka vodiysida joylashgan Caves De Ksara 1857 yildan buyon vino ishlab chiqarishdagi qulayliklari bilan yetakchi sanaladi.

Janubiy Afrikaning Johannesburg shahri yaqinidagi Lesedi madaniy qishlog'ida Zulu, Xosa, Pedi, Basoto va Ndebele qabilalari va ularning kundalik hayoti namoyish etiladi. Lesedi madaniy qishlog'i "Bizning madaniyatimiz - millatimiz nuridir, Lesedida bizning madaniyatimizni ko'rganlar yorug'likni ham ko'radi" degan so'zlar bilan ta'riflanib, bu yerda gid hamrohligida turli arxitektura yodgorliklari, qabila a'zolari foydalangan uy-ro'zg'or buyumlari va mahsulotlarni kuzatish imkoniyati mavjud. Shuningdek, u yerda milliy Afrika oshxonasi taomlarini taqdim qiluvchi restoran va qishloqning milliy musiqa va raqs dasturlarini namoyish etuvchi chayla teatr ham qurilgan. Bundan tashqari, u yerda rang-barang milliy uylarni ham ko'rish mumkin [2].

2018 yil mobaynida O'zbekistonda turistlarga xizmat ko'rsatishni tashkil etish, turistik xizmatlar hajmini oshirish va ularni diversifikatsiya qilish natijasida o'rmon xo'jaliklarida muhofaza qilinadigan zonalarda eko va agroturizm obyektlarining soni 147 tadan 208 taga yetkazildi. Shuningdek, 81 ta mehmon uyi va 5 ta davolash profilaktika sanatoriysi tashkil etildi.

2019 yilda quyidagi yirik loyihalarni amalga oshirish rejalashtirilgan [1]:

- Toshkent viloyatida – “Chorvoq” STZ, “Amirsoy” kurort-sog'lomlashtirish tog'-chang'i majmui;
- Namangan viloyatida - “Nanay”, “Chodak” MTZ;
- Qoraqalpog'iston Respublikasida – “Sudoch'e” ko'li yaqinida turistik majmua, “Orol vohasi” turistik majmui;
- Navoiy viloyatida “To'dako'l” va “Aydarko'l” ko'llari atrofida, Jizzax viloyatida “Aydarko'l” ko'li atrofida, Surxondaryo viloyatida “Uch qizil” ko'li atrofida – dam olish zonalarini tashkil etish.

O'zbekiston xususiy sayyohlik tashkilotlari uyushmasi Yevropa Ittifoqining «Markaziy Osiyoda barqaror iqtisodiy rivojlanish uchun biznes uyushmalari orqali qishloq xo'jaligi va ekoturizmni mustahkamlash» loyihasi doirasida mazkur ishlarni muvaffaqiyatli amalga oshirilmoqda.

Alternativ turizm turi sifatida qishloq turizmining o'ziga xos ijobiy tomonlari mavjud, jumladan:

- Mahalliy aholi boshqa hududlarga migratsiya qilmasdan o'z hududida o'sib, rivojlanishiga yordam beradi;
- Qishloqlarning rivojlanishiga yordam beradi;
- Qishloq hududlarining barqaror rivojlanishi orqali mamlakat iqtisodiyoti o'sishiga hissa qo'shadi;
- Qishloq hududi aholisining turli manbalar – hunarmandchilik, joylashtirish, ovqatlantirish, shuningdek, asosiy yashash vositasi bo'lgan qishloq xo'jaligidan daromad olish imkoniyati mavjud;
- Qishloq joylari rivojlanishi infrastruktura, sog'lomlashtirish va ta'lim xizmatlarining rivojlanishiga turtki bo'ladi;

- Tabiatdan ajralib qolgan kishilarga tabiat qo'ynida jismoniy va psixologik ehtiyojlarini qondirishga xizmat qiladi;
- Tabiiy va madaniy merosni saqlashda muhim rol o'ynaydi.

Xulosa o'rnida aytish mumkinki, qishloq turizmi mavsumga bog'liq bo'lmasdan, nafaqat xorijiy, balki mahalliy sayyohlarni ham jalb etish imkoniyati mavjud. Turizmning bu yo'nalishi qishloqlarning jozibadorligini oshirishga hamda mahalliy aholining ish bilan band bo'lishiga, yangi turdagi mahsulotlarning va xizmatlarning ishlab chiqarilishiga imkon yaratib, milliy merosni saqlab qolinishiga katta hissa qo'shadi.

## YOUTH TOURISM AS A FACTOR OF DEVELOPMENT OF INTERNATIONAL TOURISM

Djafarova Nigina Alisherovna  
Lecturer at Bukhara State University

Tourism, which is a vibrant and fast-growing industry, contributes a significant amount of income to a large extent, creating value for more jobs, as well as the balance of payments from the economic context.

Today's generation of young people are more informed, more mobile and more adventurous than ever before.

The global youth travel industry is now estimated to represent almost 190 million international trips a year, and the youth travel industry has grown faster than global travel overall. By 2020 there will be almost 300 million international youth trips per year, according to UNWTO forecasts. [3]

Youth tourism is a special type of travel, individual or collective in form, when young people prefer to relax by large companies, united by the common goal of knowing the world and spending leisure time. It has a significant impact on the development of a young man as a worthy and harmoniously developed citizen of his country. Young travelers tend to active recreation, which is full of events and adventures, which determines the need to develop specialized event and educational tours.

Youth tourism is an independent trip of young people and students aged 16 to 29 years old with the goal of learning the world and gaining life experience, as well as with the purpose of learning.

Can be distinguished the following types and aims of youth tourism:

- educational tourism
- volunteering
- work and travel
- cultural exchange
- sports

- adventure tourism
- leisure tourism.

Determining the direction of youth tourism, it is important to focus on the values and preferences of the target audience. Young people tend to the desire for an active and interesting holiday, exciting adventure and knowledge. Young people are, as a rule, students and people who are not burdened with family, ready for active displacement during the holidays. For many of them, traveling becomes an end in itself and a lifestyle. A feature of the youth tourist movement is also active communication of young peopn various social networks, through which not only direct communication and exchange of information takes place, but also contacts are established and communities of interest arise, including and tourist. Very often, young people unite with their peers in social networks for joint active travel.

Youth travel is important because it is a market for the future – not just for the future development of the young people themselves, but also the places they visit. WYSE Travel Confederation research shows that:

- Young travelers often spend more than other tourists
- Young travellers are likely to return and give more value to the destination over their lifetime
- Young travellers are a growth market globally, while the spending power of older generations in Western economies may decline in the long term
- Young people are less likely to be deterred from travelling by terrorism, political and civil unrest, disease or natural disasters
- Young travellers are the pioneers who discover new destinations
- Young travellers are at the cutting edge of using new technology
- Young travellers gain cultural benefits from their travel, and contribute to the places they visit. [3]

Couchsurfing is an international online service that brings together more than 6 (six) million people from 246 (two hundred forty-six) countries. The main task of couchsurfing participants is to provide each other with free accommodation and other assistance during their travels. The mission of couchsurfing is to share experiences and socialize in a friendly informal atmosphere. [2]

Youth tourism affects such problems as national unity, preservation and development of the original culture of peoples, contributes to the strengthening of international relations and mutual understanding. As a result, he makes a significant contribution to the solution of general economic problems and is working to achieve the main economic goal — raising the living standards of the population. If we consider all the above arguments, it is impossible not to appreciate the contribution of the tourist industry to the economy and culture of the country.

The development of low-budget tourism allows to reduce the prices of tourist trips relative to the income of the youth audience, since it implies a



reasonable ratio of price and quality. In the conditions of the economic crisis, such proposals will be the most preferable when choosing tourist trips.

The development of modern youth tourism is associated both with the activation of new organizational forms, and with the development of appropriate infrastructure. At the same time, the tourist infrastructure is not only hotels, restaurants, recreation areas, high service, quality services, etc., but, above all, it is the environment in which the events connected with getting impressions take place. The more the environment corresponds to historical reality, the higher the guest rating and the fuller the impression of reality.

In conclusion we can say that, youth tourism provides an opportunity for young people to develop in any direction. It is necessary to pay great attention to the development of youth tourism, as this type of tourism not only helps to attract tourist flow, but also helps the formation of physically and morally developed young people.

### ***АГРОТУРИЗМ В ЕВРОПЕЙСКОМ РЫНКЕ***

Дилмонов К.Б., старший преподаватель,

Бухарский Госудрасвенный Университет

Агро туризм – это форма туризма, которая разворачивается в сельской местности и которая предусматривает изучение местных туристических ресурсов, участие туристов в различных традиционных мероприятиях, также включает размещение и организованное питание туристов в специфических туристических структурах: туристские пансионаты, агротуристические пансионаты, крестьянские, фермерские хозяйства и т.д.

Понятие сельского туризма имеет множество определений в разных странах:

В Финляндии, например, он обычно означает сдачу в аренду различных туристических вилл в горах (деревянных) или же предложение туристских услуг в сельской среде с предоставлением транспорта и питания.

В Венгрии используется термин «туризм в селе» - это означает, что этот тип туризма включает проживание по низким ценам, вовлечение туристов в сельскохозяйственную деятельность или же в другие виды местной деятельности.

В Словении одной из самых значимых форм туризма является фермерский туризм, где:

- 1) туристы проживают на ферме у различных семей в их домах;

2) или же проживают в домах для гостей, но продолжают посещать ферму с целью питания и осмотра фермерских хозяйств.

В Голландии сельский туризм означает размещение на фермах, где основной акцент дается на услуги, связанные с велоспортом и конными прогулками.

В Греции сельский туризм означает размещение в номерах, оборудованных традиционной мебелью, с предоставлением традиционного национального завтрака, из продуктов, приготовленных в домашних условиях.

*Для проведения эмпирического исследования изучения сельского туризма использован количественный метод исследования по сбору информации из первичных источников. Для анализа и определения состояния сельского туристической деятельности организаций использованы следующие методы: систематического и логического анализа, сравнительного анализа, анкетного опроса.*

В странах ЕС количество мест для проживания в сельской местности превышает 600000. Доля сельскохозяйственных угодий, которые предоставляют размещение туристам, составляет 20% в Швеции, 10% в Австрии, 8% в Германии и Нидерландах, 4% во Франции, 2% в Италии. В Испании, которая, несомненно, является одной из самых развитых туристических стран в мире, сельский туризм развит слабо: лишь 0,5% сельскохозяйственных земель используются для его развития.

#### **Характеристика Европейского рынка сельского туризма**

Страна	Основные организации, вовлеченные в сельский туризм	Специализированные структуры по приёму	Условные названия местности	Цены/тарифы
Австрия	- Сельские туристические организации (на местном уровне); - Центры управления сельскими тур. организациями (на региональном уровне).	- маленькие отели; - крестьянские хозяйства; - агротуристические пансионаты; - размещение у местных жителей.	Туристическое село для отдыха; Туристическая база отдыха.	Низкие
Болгария	- Организация «Балкантурист».	- агротуристические пансионаты; - крестьянские хозяйства; - размещение у местных жителей.	Туристическое село.	Низкие
Дания	Национальный офис по туризму	- горные базы отдыха; - мотели;	Туристическое село.	Низкие

		- крестьянские хозяйства; - участки для кемпинга.		
Швеция	- Национальная организация Шведского туризма; - организация “Touring Club”	- маленькие отели; - агротуристические пансионы; - размещение у местных жителей.	Село отдыха; детские лагеря отдыха.	Высокие
Франция	- Главная ассоциация туристских сел; - Национальная федерация; - Организация “Cleconfort”.	- маленькие отели; - участки для кемпинга; - агротуристические пансионы; - деревенские дома; - размещение у местных жителей.	Села отдыха; детские лагеря отдыха; «туристическое село».	Низкие, средние и высокие
Германия	- Рабочая группа по организации отдыха в крестьянских хозяйствах и сельскому туризму; - Немецкое общество сельского хозяйства; - Организация по стимулированию общественного мнения.	- маленькие отели, сгруппированные в цепи; - агротуристические пансионы; - деревенские дома; - детские лагеря.	Село отдыха.	Средние
Ирландия	Национальный туристский офис.	- маленькие отели; - участки для кемпинга; - агротуристические пансионы; - деревенские дома.	Туристическое село.	Низкие
Италия	- Консорциум “Anagritur”; - Организация “Terra Nostra”; - Организация “Turismo Verde”;	- маленькие отели; - участки для кемпинга; - агротуристические пансионы; - размещение у местных жителей.	Туристическое село.	Средние

Польша	- Информационный туристический центр (на национальном уровне); - Инициативный комитет (на локальном уровне).	- агротуристические пансионаты; - крестьянские хозяйства; - размещение у местных жителей.	Туристическое село.	Низкие
Румыния	Национальная Ассоциация сельского, экологического и культурного туризма (ANTREC).	- участки для кемпинга; - агротуристические пансионаты; - крестьянские хозяйства; - размещение у местных жителей.	Туристическое село.	Низкие

Источники: Te Kloeze, J.W. The Benefits of Rural Tourism, the Role of the State, and the Aspects of Training and Cooperation // Formal Speech held at the Central and East-European Federation for the Promotion of the Green-Soft-Rural Tourism Conference "Rural Tourism Development in Bulgaria and in the Balkan Countries". Karlovo. – 1994; Legea turismului Republicii Moldova, nr. 798-XIV din 11.02.2000 // Monitorul Oficial nr. 54-56/357 din 12.05.2000; Turismul rural românesc. Actualitate și perspectivă. – Iași: Pan Europe, 1999. – С. 15-16, С. 39.

Поток туристического рынка ЕС составляет более 370 миллионов потенциальных туристов, путешествующих только в странах Европейского Союза. Это обеспечивает около  $\frac{3}{4}$  поступлений от сельского туризма Европейского Союза. Статистика показывает, что 68% западных европейцев проводят отпуск в своей собственной стране, и 20% в других европейских государствах-членах ЕС. В общей сложности, около 90% из числа западных европейцев остаются в Европе во время каникул. Из них 25% (т.е., один турист из четырех) проводят свой отпуск в сельской местности, с экономической точки зрения (низкие цены), а также, руководствуясь качеством пребывания.

*Агротуризм называют альтернативным видом туризма, так как он позволяет решить сопутствующие проблемы: занятость сельского населения, сокращение миграции сельской молодежи в город, увеличение туристского сезона, доступность отдыха по стоимости. Таким образом, сельский туризм способствует социально-экономическому развитию регионов.*

Европейский Союз выражает оптимизм в отношении возможности развития сельского туризма, чтобы компенсировать некоторые негативные последствия сельскохозяйственной политики ЕС и для того, чтобы защитить сельское наследие.

Основная цель ЕС в отношении сельского туризма заключается в развитии туристического продукта, который обеспечит прямые доходы сельским домашним хозяйствам для постоянного улучшения жизни в сельских общинах, а также сохранение исторического наследия сёл. Причина сомнений органов Европейского союза в этом секторе, обусловлена тем, что органы местного самоуправления не достаточно обеспечены для организации непрерывного развития сельского туризма, в то время, как национальные органы, как правило, содействуют развитию крупных туристических горных, прибрежных, а также других курортов.

## **АГРАРНЫЙ ТУРИЗМ КАК ОСНОВНОЙ ПУТЬ РАЗВИТИЯ ВНУТРЕННЕГО И ВЪЕЗДНОГО ТУРИЗМА**

*Хуррамов О.К., старший преподаватель,  
Бухарский Государственный Университет*

Одним из направлений развития внутреннего и въездного туризма является развитие сельского туризма. Общепринятое определение данного вида туристской деятельности, выглядит следующим образом: сельский туризм - это путешествия граждан из постоянного места жительства в сельскую местность с размещением в сельских гостевых домах, сельских усадьбах и на фермах с туристскими целями и без занятия деятельностью, связанной с получением дохода от источников в месте временного пребывания.

Деятельность в сфере сельского туризма является предпринимательством, в котором сельские жители сдают туристам в наем свои жилые помещения, либо «гостевые» дома, извлекая при этом доход.

Разновидностями сельского туризма являются аграрный и фермерский туризм. Аграрный туризм включает все, что связано с сельскохозяйственной деятельностью, с определенными событиями, праздниками, музеями, посвященными производству сельскохозяйственных продуктов и с традициями и обычаями данного региона. Фермерский туризм включает все, что непосредственно связано с определенной фермой, независимо от проживания, посещение фермы проездом с остановкой в ней на обед, некоторые развлечения и тому подобное. Таким образом, если не вдаваться в тонкости и детали существующих зарубежных моделей, по-разному определяющих этот вид деятельности, можно считать понятия сельского, аграрного и фермерского туризма синонимами.

Интерес к сельскому туризму в мире повсеместный, причем каждая страна стремится создать собственную национальную модель развития сельского туризма.

Причинами быстрого развития сельского туризма является кризис в сельскохозяйственном секторе и рост органического строения капитала в сельском хозяйстве. Рост органического строения капитала приводит к повышению производительности труда и к уменьшению рабочих мест, а это в деревнях приводит к безработице. В условиях глобализации рынка для многих сельских регионов Европы сельское хозяйство перестало быть самой важной формой использования земли. Все это послужило необходимостью искать новые виды деятельности, которые бы с одной стороны заменили, а с другой или дополнили сельскохозяйственную деятельность. И все это в первую очередь, чтобы сохранить труд, если хотите не в последнюю очередь и в воспитательных целях новых поколений.

Поиск подходов в решении этой задачи объясняет повышенную заинтересованность к сельскому туризму, что при быстром развитии может оживить много сельских регионов. Сельский туризм также позволяет найти средства и способы для сохранения природы. Во многих странах развитие этого вида туризма стало главным направлением охраны и воссоздания национальных сельских ландшафтов - именно таким образом удалось сберечь прекрасные альпийские луга Швейцарии, мельницы и каналы Нидерландов, старые парки и виллы Италии.

В европейских странах государство активно участвует в развитии сельского туризма. Так, например, «в Венгрии у хозяина, принимающего отдыхающих, доходы от 10 кроватей не облагаются налогом; в Румынии рассматривается вопрос об освобождении от налогов таких хозяев в течение 15 лет; в Австрии крестьяне, которые занимаются приемом гостей, имеют льготы по налогообложению уже в течение 40 лет; в Польше не облагаются налогом доходы от предоставления туристам не более 5 комнат для проживания и питания»[1] и таких примеров можно привести множество.

Еще одним фактором мотивации для привлечения потенциальных хозяев средств размещения в данный туристский сектор является рост цен на недвижимость. Качественная недвижимость в живописных местностях является не только комфортным местом проживания, но и совершенным инструментом сохранения и приумножения личного и семейного капитала. При этом организованная государством система льготного кредитования при льготном налогообложении данного вида деятельности дают кумулятивный эффект. Все это делает вхождение в сельский туризм привлекательным для домохозяев.

Следует также отметить, что с функциональной точки зрения сельский туризм тесно связан с другими видами туризма. Все это

позволяет включать сельский туризм в комбинированные туры, что преумножает спрос на традиционный туристический продукт. В организационном плане объединительной основой является семейный туристический бизнес.

Таким образом, подводя промежуточный итог вышесказанному, можно назвать следующие причины востребованности сельского туризма в мировой экономике на современном этапе:

1. Сельский туризм изначально рассматривается в качестве социального амортизатора при реструктуризации аграрного сектора экономики, позволяя перевести избыток трудовых ресурсов в альтернативный сектор производства услуг и создавать новые рабочие места в сельской местности.
2. Данный вид туристского продукта отвечает запросам нового потребителя со средним достатком, который составляет крупнейший сегмент платежеспособного спроса.
3. Производство турпродукта по сравнению с другими секторами туристической индустрии малозатратно, а значит, может конкурировать по показателю «цена-качество» с другими турпродуктами.

Для сравнения заметим, что в целом в странах Евросоюза в сельской местности отдыхают от 30 до 45% горожан. Очевидным преимуществом такого вида туризма является то, что он может стать источником дополнительного, а иногда и основного дохода для сельского населения, особенно в депрессивных регионах. Потенциальный ежегодный спрос на упомянутый вид туризма составляет около 600 тыс. человек» [2].

Мотивы появления сельского туризма в нашей стране, схожи с западными. Но путь развития отечественный сервис выбрал неповторимый. Сельский, или экологический, туризм по-европейски - это туризм, когда туристы приезжают пожить в комфортной усадьбе на лоне ухоженной природы. Отсутствие цивилизации и является привлекательным для туристов - жителей крупных городов. Такой отдых позволяет отдохнуть от городского шума, суеты, огромного потока информации, насладиться красотой пейзажа и чистотой воздуха, одним словом - природой.

Понятие «сельский туризм» - это отдых горожан в сельской местности в гостевых домах («мини-гостиницах»), созданных сельской семьей на базе собственного жилого дома и приусадебного участка. Сдача жилья в аренду отдыхающим быстро осваивается семьями и приносит им дополнительный доход. Но этот доход сезонный и мало зависит от владельцев жилья. Для получения стабильного дохода необходима регистрация владельца гостевого дома индивидуальным предпринимателем. Тогда эта деятельность семьи становится профессиональной, требует знаний, навыков и соответствия определенным нормам. Чтобы привлечь в

сельскую семью на отдых туристов, необходимо предложить им набор услуг, необходимый для удовлетворения потребностей отдыхающих.

Турпродукт - это набор услуг, состоящий из услуг по проживанию, питанию, экскурсионному обслуживанию, страхованию и доставке. Работа по продвижению турпродукта на рынок туруслуг заключается в необходимости сделать так, чтобы о предложениях сельчан узнал потенциальный потребитель. Для этого туроператором изготавливается рекламная информация (буклеты, описания, фотографии). Главным рекламным материалом служит каталог объектов сельского туризма, в котором описан и показан каждый гостевой дом. Каталог издается достаточным тиражом, чтобы турфирмы-агенты различных городов могли наглядно показать клиентам гостевые дома. Туроператор также берет на себя расходы по участию в туристических выставках и рабочих встречах туристских фирм в разных городах. Туроператору рекомендуется размещать в сети Интернет сайт о сельском туризме. Таким образом, информация о сельском туристском объекте может дойти до жителя любой страны. Туроператор занимается также внешней рекламой объектов сельского туризма, находит средства для размещения рекламы на рекламных щитах и в различных информационных сервисных центрах для туристов.

С развитием туризма в национальных парках связано понятие «экотуризм», в трактовке которого существует много нюансов. Наиболее точным, на мой взгляд, является определение экспертов Всемирной туристской организации: «Экотуризм – это целенаправленное путешествие в природные территории с целью более глубокого понимания местной культуры и природной среды, которые не нарушают целостность экосистем, при этом делая охрану природных ресурсов выгодной для местных жителей».

В настоящее время в связи с популярностью экотуристского направления и развитием инфраструктуры национальных парков значение данных объектов для туризма постоянно возрастает. Среди предложений крупных операторов на туристский рынок выходят новые предложения комплексных туров, дающих возможность за предельно короткий срок увидеть все желаемое в одном месте, совместить отдых в природных условиях и изучение других культур, моду на экотуризм и здоровый, активный образ жизни, лечебные и приключенческие туры. Все это является конкурентным преимуществом такого объекта туризма, как национальный парк.

Для координации деятельности в данной сфере целесообразно пользоваться услугами посреднических организаций, в сферу деятельности которых могли бы входить следующие виды услуг:

1. Перевод сельского турпродукта в информационную форму;
2. Владение, содержание и поддержка в рабочем состоянии



информационных порталов, содержащих информацию о сельскохозяйственных турпродуктах;

3. Обобщение, формулирование и лоббирование интересов субъектов сельского туризма;

4. Решение вопросов стандартизации и сертификации услуг, поддержание их качества;

5. Организации должны быть площадкой для обмена опытом и общения субъектов сельского туризма;

6. Для оптимизации расходов по бухгалтерии и для более профессионального ее ведения начинающим предпринимателям в сфере сельского туризма рекомендуется использовать услугу «Бухгалтерский аутсорсинг» или «Централизованная бухгалтерия», которую оказывают муниципальные фонды поддержки малого предпринимательства.

## **АГРОТУРИЗМ – ЭТО ОДНО ИЗ НОВОВВЕДЕНИЙ ЧЕШСКИХ ТУРФИРМ**

*Саидова Ф.К., преподаватель,*

**Бухарский Госудрасвенный Университет**

В Чешской Республике государственное регулирование туризма возложено на Министерство регионального развития (МРР). МРР сфокусирован на концепцию развития туризма, приняты соответствующие законы и создан благоприятный деловой климат. Важно в полной мере используется членство Чешской Республики и ее профессиональных туристских учреждений и ассоциаций в международных организациях как ЮНВТО, Всемирный совет по путешествиям и туризму, Организация экономического сотрудничества и развития, Центрально-Европейская инициатива, Европейская туристская комиссия и др., а также получить финансовую помощь по линии структурных фондов ЕС.

Чехия — это регионы Богемии, Моравии и Силезии, которые составляют красивую страну в сердце Европы. Кажется, все в Чехии создано для незабываемого отдыха: холмистые пейзажи, обширные леса, горные цепи, области нетронутой живой природы, прохладные реки и озера, которые составляют живописную сельскую местность.

Отдых в Чехии позволит вам забыть о повседневной суете: целебный климат, погода и горный воздух позволят получить максимум удовольствия от курорта. Начиная со Средневековья здесь были

многочисленные курорты, которые использовались в терапевтических целях и как источник отдыха.

Отдохнуть от монитора компьютера, от телефонных звонков приглашает чешская деревня. Здесь вы сами решите, что будете делать. Можете попробовать выдоить корову или пасти гусей, заготовить сено, сходить на [рыбалку](#) или [охоту](#). Ведь контакт с животными и живой природой оставляет только положительные воспоминания. Во многих чешских деревнях до сих пор разводят рыб.

Ярким примером чешской деревни и сельской жизни стала деревенька Голошовице, которая находится в Южной Чехии. Здесь до сих пор сохранился неповторимый архитектурный стиль. Каменные ограды, фронтоны, украшенные лепниной, сводчатые прорезы—«сельское барокко».

[Чешская кухня](#) не оставит равнодушным никого. [Любимым лакомством чехов](#) стали кнедлики. Множество разновидностей: мучные и из манки, картофельные и с беконом, с различной фруктовой начинкой. Истинно мировую славу приобрели [оломоуцкие](#) сырки. Копчёный сыр, который имеет сильный специфический запах. Не уступают по вкусовым качествам и мясные блюда. Жареный гусь, заяц, жаркое, приготовленное из мяса косули. Славятся своим специфическим вкусом вацлавская колбаска и утопенец.

Многое становится ясным, если вы посетите [национальные чешские праздники](#). До нашего времени чехи бережно хранят традиции деревенской свадьбы, где присутствуют множество гостей, театральные свадебные представления и танцы.

В сфере агротуризма в Чехии в настоящее время свои услуги предлагают несколько сотен фермерских хозяйств. Каждый из регионов Чехии старается, привлечь туристов своим уникальным окружением. Агротуризм в Южной Моравии - это проживание в сельских усадьбах самого знаменитого винодельческого региона страны. Агротуризм вместе с экотуризмом - это усадьбы близ заповедника Крконоше. Туристам, интересующимся посетить знаменитые чешские пивоварни предлагаются усадьбы в регионе Пльзенья на западе Чехии.

Самым распространенным видом агротуризма в Чехии является конный туризм. По всей стране в настоящее время насчитывается более 150 конных ферм и усадеб, где можно совершить тур верхом.

Вторым по значимости является познавательный туризм, где постояльцам усадеб предлагаются проживание и экскурсии. При этом, многие хозяйства предлагают такие услуги в комплексе, к примеру, вместе с велотурами.

В настоящее время основной поток агротуристов в Чехии составляют гости из Нидерландов, Германии, Бельгии, Швеции. Для самих же чехов агротуризм пока остается достаточно новым направлением туризма. Его

развитие идет достаточно медленно, поскольку большинство чешских сельских хозяйств рассматривают аренду в Чехии в рамках сельского туризма как дополнительный и не очень серьезный заработок.

*При этом, некоторые усадьбы и коттеджи в стране стараются развивать агротуризм и они активно отстраиваются именно с расчетом на любителей сельской жизни. Так, в окрестностях небольшого чешского города Усти-над-Лабем в настоящее время можно найти не только традиционные коневодческие фермы, которые предлагают проживание в сельской глубинке, но и такие экзотические варианты, как козьи фермы. В таких местах турист не только может полюбоваться на природные красоты Чехии и совершить экскурсии по окрестным достопримечательностям, но и познакомиться с процессом приготовления козьего сыра, а также самому научиться уходу за козами.*

Чехия - это самый центр Европы, где прекрасно сосуществуют чехи и словаки, моравы и поляки, немцы и венгры, украинцы и русские. Здесь вы встретите более 2500 древних замков и местечек, в которых переплелись все известные архитектурные стили. Издревле на территории Чехии пересекались многочисленные торговые пути. Эта страна находится на Богемском плато, которое пересекает страну с запада на восток. Страна живописных и разнообразных ландшафтов. Равнины сменяются холмами, лесная местность - открытыми ландшафтами. По всей Чехии неисчислимое количество [речек и ручейков](#). [Горные хребты](#) привлекают дикой природой. Страна как будто создана для сельского хозяйства и туризма.

*Преимущества и выгоды от агротуризма в Чехии:*

- ✓ *Сохранение и создание новых рабочих мест;*
- ✓ *Сохранение сельского населения, сохранение сферы услуг и торговли на селе;*
- ✓ *Поддержка фермерских хозяйств, лесного хозяйства, семейных ферм;*
- ✓ *Сохранение и развитие ремесел, поддержка культурных мероприятий;*
- ✓ *Сохранение исторических зданий;*
- ✓ *Улучшение окружающей среды, защита ландшафта, природы;*
- ✓ *Новые идеи и инициативы в сельской области;*
- ✓ *Создание экономических и социальных условий для сельских районов;*
- ✓ *Увеличение покупательной способности в деревнях.*

## МУНДАРИЖА

### 1-ШЎБА

#### ИХТИСОСЛАШГАН КЛАСТЕРЛАРНИ ТАШКИЛ ҚИЛИШ ВА РИВОЖЛАНТИРИШНИНГ КОНЦЕПТУАЛ АСОСЛАРИ

<b>Қодиров А. М. Ахмедиева А. Т.</b> Кластерларни ривожлантиришни бўйича услубий минтақавий хусусиятлари.....	<b>4</b>
<b>Мо’минов Х.И.</b> Klasterning nazariy asosi va rivojlanish holati.....	<b>9</b>
<b>Ибрагимов Н.С.</b> Кластер сиёсати ва тармоқ кластерлар.....	<b>11</b>
<b>Таирова М.М.</b> Концептуальные подходы к формированию кластеров в разных странах мира.....	<b>14</b>
<b>Хамраева С.Н. Тўхтаева М.А.</b> Хизматлар соҳасида тадбиркорлик фаолиятини ривожлантиришнинг илмий-назарий асослари.....	<b>16</b>
<b>Kucharov A.S. Ishmanova D. N.</b> Neft-gaz korxonalarining innovatsion-texnologik jarayonini takomillashtirish.....	<b>19</b>
<b>Рахматуллаева Ф.М. Насриддиновна Ш. М.</b> Кластерларни яратишнинг асосий шарт-шароитлари.....	<b>24</b>
<b>Абуллоев А. Ж.</b> Кластер нима ва унинг афзалликлари.....	<b>26</b>
<b>Boltaeva SH.B.</b> Innovatsion klasterlar va ularning iqtisodiyotdagi ahamiyati.....	<b>28</b>
<b>Абуллоев А.Ж.</b> Минтақаларда инновацион жараёнларини баҳолашда таълим кластери ёндошувини ривожлантириш омиллари.....	<b>30</b>
<b>Кайимова З.А.</b> Формирование кластеры в апк: теория, проблемы и перспективы... ..	<b>35</b>
<b>Гиязова Н.Б.</b> Малые предприятия в системе кластеров.....	<b>40</b>
<b>Qayimova Z.A.</b> Agroklastar – iqtisodiy o`shishni ta`minlashning muhim omili.....	<b>44</b>
<b>Гиязова Н.Б.</b> Значение маркетинга для успешного функционирования кластеров территорий.....	<b>48</b>

### 2-ШЎБА

#### КЛАСТЕРЛАР ФАОЛИЯТИНИ ТАШКИЛ ҚИЛИШ ВА РИВОЖЛАНТИРИШНИНГ ХУҚУҚИЙ – МЕЪЁРИЙ АСОСЛАРИНИ ТАКОМИЛЛАШТИРИШ

<b>Мо’минов Х.И.</b> “Рахта-to‘qimachilik klasterlari”ning ahamiyati va tashkil qilish bosqichlari .....	<b>51</b>
<b>Болтаева Ш.Б.</b> Кластер назарияси ва унинг ривожланиши.....	<b>53</b>
<b>Гиязова Н.Б. Барноев З.С.</b> Особенности региональных кластеров.....	<b>55</b>

**3-ШЎБА**  
**КИШЛОҚ ХЎЖАЛИГИ ТАРМОҚЛАРИ БЎЙИЧА ИХТИСОСЛАШГАН**  
**КЛАСТЕРЛАРНИ ТАШКИЛ ҚИЛИШНИНГ ИЖТИМОЙ - ИҚТИСОДИЙ ВА**  
**СТРАТЕГИК РИВОЖЛАНИШДАГИ АҲАМИЯТИ**

<b>Беркинов Б.Б., Абдурахимова Ё.М.</b> Маҳалла ҳудудида оилавий тадбиркорликни ривожлантириш учун кичик кластерни ташкил этиш босқичлари.....	<b>58</b>
<b>Эргашев Р.Х. Беглаев У.Х.</b> Мамлакатимизда балиқчилик кластерларини ташкил этиш ва ривожлантириш.....	<b>65</b>
<b>Раҳматов М.А.</b> Кластер – ишлаб чиқариш харажатларини камайтириш ва иқтисодий ўсишни таъминлашнинг муҳим омилidir.....	<b>68</b>
<b>Ташматов Р.Х.</b> Мева-сабзавот бўйича кооперацияни ривожлантириш - трансакция харажатларни камайтириш механизми сифатида.....	<b>73</b>
<b>Жўраев А. Т. Абуллоев А. Ж.</b> Кластер таркибидаги пахтачилик ва агросаноат мажмуи корхоналари ўртасида кооперация муносабатларини шакллантириш....	<b>77</b>
<b>Жумаев Ф.Х.</b> Деҳқончиликнинг янги кластер шакли -устуворлиги ва афзалликлари.....	<b>81</b>
<b>Кадыров Т. А.</b> Методические аспекты развития экспорта сельскохозяйственных предприятий.....	<b>83</b>

**4-ШЎБА**  
**ЧОРВА ОЗУҚАСИНИ ИШЛАБ ЧИҚАРИШНИНГ ИСТИҚБОЛЛИ**  
**ЙЎНАЛИШЛАРИ**

<b>Дусмуратов Р. Д.Айтымбетов А. К.</b> Минтақавий балиқчилик кластерларини шакллантиришнинг асосий босқичлари.....	<b>85</b>
<b>Орипов М. А.</b> Бухоро вилоятида кластерларни шакллантиришнинг муҳим йўналишлари.....	<b>89</b>
<b>Файzieва Ш.Ш. Юлдошева Ш.А.</b> Қишлоқ хўжалигида кластер тизимини ривожлантиришнинг истиқболлари.....	<b>91</b>
<b>Раҳматуллаева Ф.М.</b> Минтақавий кластерларни шакллантиришга бўлган ёндашувлар.....	<b>95</b>
<b>Қаҳрамонов О. О.</b> Бухоро вилоят яйловларини яхшилаш чора-тадбирлари.....	<b>97</b>
<b>Остонова Н. Х.</b> Ширинмиянинг фойдали хусусиятлари.....	<b>100</b>
<b>Шамсиев Н.А. Одилова М.О., Жўраева О.Т.</b> Оёқоғитма кўлида табиий озуқалар базаси кластерини яратиш.....	<b>104</b>
<b>Алладустов Р. Д.</b> Инвестицион муҳитни яхшилаш борасида хориж тажрибаси.....	<b>107</b>
<b>Шамсиев Н.А.</b> Оёқоғитма кўлида балиқчилик кластерини ташкил қилиш.....	<b>109</b>
<b>Атоева Д.О.</b> Фермер хўжаликлариде кластер фаолиятини ривожлантириш истиқболлари.....	<b>113</b>
<b>Жалолов И.И.</b> Фермер хўжаликларини самарали ва барқарор фаолият кўрсатишини таъминлашда иқтисодий-статистик таҳлилларнинг роли.....	<b>116</b>
<b>Гиязова Н.Б.</b> Модели организации маркетинга кластеров.....	<b>119</b>

**5-ШЎБА**  
**КЛАСТЕР ТИЗИМИДА ФЕРМЕР ХЎЖАЛИКЛАРИНИ САМАРАЛИ ВА**  
**БАРҚАРОР ФАОЛИЯТ КЎРСАТИШИНИ ТАЪМИНЛАШ ЙЎЛЛАРИ**

<b>Mo'minov X.I.</b> "Paxta-to'qimachilik klasterlari" o'zbekiston agrosanoat rivojining asosi.....	<b>122</b>
<b>Абуллоев А.Ж.</b> Пахта тўқимачилиги кластери фаолиятида кооперация муносабатларини шакллантириш ва ривожлантириш .....	<b>125</b>
<b>Сатторов О.Б.</b> Интенсив меваларни ва жадал музлатиш технологиясининг ахамияти.....	<b>129</b>

**6-ШЎБА**  
**КЛАСТЕР ТИЗИМИДА ФЕРМЕР ХЎЖАЛИКЛАРИНИ САМАРАЛИ ВА**  
**БАРҚАРОР ФАОЛИЯТ КЎРСАТИШИНИ ТАЪМИНЛАШ ЙЎЛЛАРИ**

<b>Navruz-Zoda B.N.</b> Agroturistik klasterlashtirish bosqichlari.....	<b>133</b>
<b>Мўминов Х. И.</b> Фермер хўжалиги худудида туризм хизматларини шакллантириш кўшимча даромад манбаи.....	<b>137</b>
<b>Рахматуллаева Ф.М., Файзуллаева Ф.И.</b> Туристик-рекреацион худуднинг брендини яратишда кластернинг ўрни.....	<b>141</b>
<b>Махмудова Н.О'.</b> Turistik klasterni tashkil etishning nazariy xususiyatlari.....	<b>143</b>
<b>Туробова Ҳ.Р.</b> Агротуризм бирлашмасини ташкил этишнинг механизми ва унинг самарадорлиги.....	<b>146</b>
<b>Азимов О.Х.</b> Модели туризма в ведущих туристских странах и регионах мира.....	<b>149</b>
<b>Зиявиддинов Х.</b> Jahon miqosida tematik parklarning shakllanishi va buxoro hududidagi ahamiyati.....	<b>154</b>
<b>Kurbanova M. X.</b> Buxoro viloyatida qishloq turizmini rivojlantirish tajriba va imkoniyatlari.....	<b>156</b>
<b>Djafarova N. A.</b> Youth tourism as a factor of development of international tourism.....	<b>159</b>
<b>Дилмонов К.Б.</b> Агротуризм в европейском рынке .....	<b>161</b>
<b>Хуррамов О.К.</b> Аграрный туризм как основной путь развития внутреннего и въездного туризма.....	<b>165</b>
<b>Саидова Ф.К.</b> Агротуризм – это одно из нововведений чешских турфирм.....	<b>169</b>



<i>Муҳаррир:</i>	<i>Ғ.Муродов</i>
<i>Техник муҳаррир:</i>	<i>Г.Самиева</i>
<i>Мусахҳиҳ:</i>	<i>А.Қаландаров</i>
<i>Саҳифаловчи:</i>	<i>М.Ортиқова</i>

Нашриёт лицензияси АИ № 178. 08.12.2010. Оригинал – макетдан босишга рухсат этилди: 11.04.2019. Бичими 60x84. Кегли 14 шпонли. «Times New Roman» гарн. Офсет босма усулида босилди. Офсет босма қоғози. Босма тобоғи 16,2. Адади 50. Буюртма №50.

Бухоро вилоят Матбуот ва ахборот бошқармаси  
“Дурдона” нашриёти: Бухоро шаҳри М.Иқбол кўчаси 11-уй.  
Баҳоси келишилган нархда.

“Садриддин Салим Бухорий” МЧЖ босмаҳонасида чоп этилди.  
Бухоро шаҳри М.Иқбол кўчаси 11-уй. Тел.: 0(365) 221-26-45