



“БУЮК АЖДОДЛАРГА ЭҲТИРОМ”



www.uza.uz



www.uza.uz



**БУЮК
БОБОЛАРИМИЗ –
ШАРҚ ВА ҒАРБ
ЭҲТИРОМИДА**

ЮРТИМИЗ ХУДУДИДА

Давлатимиз раҳбарининг ташаббуси билан истиқлол йилларида буюк аجدодларимизнинг номлари тикланди. Уларнинг ҳаёти ва бебаҳо меросини ўрганиш, қадамжоларини обод этиш ва асраб-авайлаш борасида улкан ишлар амалга оширилди.

Шарқу Ғарбни ўзаро боғлаган, буюк цивилизациялар туташган юртимиз ҳудудида илм-фан, маданият азалдан ривожланган. Айниқса, ўрта асрларда она заминимиздан минглаб олиму шоирлар, буюк мутафаккирлар етишиб чиққан. Уларнинг математика, физика, кимё, астрономия, этнография, тиббиёт, тарих, адабиёт, ахлоқ, фалсафа каби кўплаб соҳаларга оид асарлари, Самарқанд, Бухоро, Хива, Тошкент, Шаҳрисабз, Термиз ва бошқа шаҳарлардаги қадимий обидалар бутун башариятнинг маънавий мулки ҳисобланади.

**ШАРҚНИНГ УЛУҒ
АЛЛОМАЛАРИ ВА
МУТАФАККИРЛАРИНИНГ
КАШФИЁТЛАРИ
ЗАМОНАВИЙ ИЛМ-ФАН ВА
ТАРАҚҚИЁТ ПОЙДЕВОРИ**

Президентимиз таъкидлаганидек, жамият тараққиётидаги ҳар қандай ўзгаришлар, янгиликлар, айниқса, инсоният ривожига катта туртки берадиган жараёнлар, кашфиётлар ўз-ўзидан юз бермайди. Бунинг учун аввало асрий анъаналар, тегишли шарт-шароит, тафаккур мактаби, маданий-маънавий муҳит мавжуд бўлмоғи керак.



**ИЛІМ-ФАҢ,
ТАРАҚҚИЕТ
АВВАЛО
НИМАГА
БОҒЛИҚ?**



Ўрта асрлар Шарқ тарихи шундан далолат берадики, маданият ва таълим-тарбия, тиббиёт, адабиёт, санъат ва архитектура соҳаларидаги беқиёс юксалиш, илмий мактабларнинг вужудга келиши, янги-янги истеъдодли авлодлар тўлқинининг пайдо бўлиши ва вояга етиши — буларнинг барчаси, биринчи навбатда, иқтисодиёт, қишлоқ ва шаҳар хўжалигининг анча жадал ўсиши, ҳунармандлик ва савдо-сотиқнинг юксак даражада ривожланиши, йўллар қурилиши, янги карвон йўлларининг очилиши ва авваламбор нисбий барқарорликнинг таъминланиши билан бевосита боғлиқ бўлган.

Ислом КАРИМОВ

Чунки тинчлик ва барқарорлик бўлмаса, илм-фан соҳасида ҳеч қандай ўсиш, тараққиёт бўлиши мумкин эмас. Қаерда тинчлик ва барқарорлик бўлсагина илм-фан марказлари, академиялар, олий ўқув юртлари пайдо бўлади. Энг асосийси, таълим-тарбия раванқ топиб, унга қизиқиш, эътибор кучаяди. Тинчлик-барқарорлик бўлган жойдагина одамлар ўқиб-ўрганишни, ҳар томонлама ривожланишни истайди. Одамлар кечаси уйқуга ётиб, эрталаб туришга қўрқмайдиган, эртага уларнинг бошига қандайдир муаммо ёки офатлар келмаслигини билган тақдирдагина шундай бўлади. Бу ҳақиқат кўп асрлар давомида ўз тасдиғини топган.

ЎЗБЕК ХАЛҚИНИНГ ЖАҲОН ЦИВИЛИЗАЦИЯСИГА ҚЎШГАН ҲИССАЛАРИ:

Шарқ оламида, хусусан, Марказий Осиё халқлари ҳаётида ривожланган маданиятнинг мавжуд бўлгани ҳақида қадимги Бактрия, Сўғд, Ўрхун, Хоразм ёзувларида битилган ёдгорликлар, деворий тасвирий санъат асарлари ва ҳайкалчалар, архитектура намуналари далолат беради.

XI-XIII асрларда асос солинган Хоразм давлати, Форс кўрфазигача бўлган ҳудудлардаги қўшни халқлар ерларини бирлаштирган ҳолда, Осиё қитъасининг катта қисмини қамраб олган.

**Милодгача бўлган II асрдан
милодий XV асрга қадар
қадимий халқаро транспорт
артерияси вазифасини бажариб,
Хитой, Ҳиндистон ва Марказий
Осиё, Ўрта ва Яқин Шарқ,
Ўрта ер денгизи минтақаси
каби ҳудуд ва мамлакатларни
боғлаб келган Буюк Ипак
йўлининг аҳамияти бекиёс
бўлган.**



БУЮК ИПАК ЙЎЛИ АҲАМИЯТИ:

Хитой, Ҳиндистон ва Марказий Осиё, Ўрта ва Яқин Шарқ, Ўрта ер денгизи минтақаси каби ҳудудлар ўртасида савдо-сотиқ алоқаларини, балки қитъалар ва давлатлар ўртасида ахборот алмашувини таъминлашга хизмат қилди,

янги технология ва ишланмаларнинг (ипак, чинни буюмлар, порох, қоғоз ва бошқа кўплаб маҳсулотлар) тез тарқалишида,

қишлоқ хўжалиги экинлари ва агротехнологияларнинг, маданий қадриятларнинг ривожланишида муҳим восита вазифасини бажарди, шу тариқа цивилизациялараро мулоқот ва технологиялар алмашуви учун шарт-шароитлар яратди.

**Бу даврларда турли
мамлакатлар
халқларининг илмий
билим ва ютуқлар билан
бир-бирини бойитиб
бориши билан Буюк ипак
йўли алоҳида роль ўйнади.**

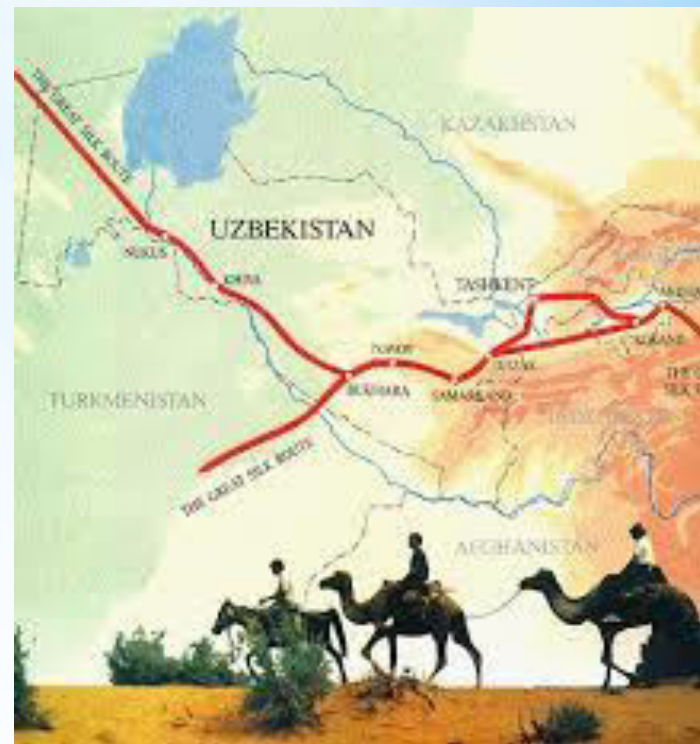

**Буюк Ипак йўли орқали Европага, Европадан эса
Осиёга Шарқ ва Ғарб оламидаги улуғ аллома ва
мутафаккирлар фаолияти тўғрисидаги маълумотлар
етказилди. Сократ, Платон, Аристотель, Птоломей
ва антик даврга мансуб бошқа буюк алломаларнинг
илмий асарлари, ғоя ва кашфиётларини ўрганиш
учун амалий имконият вужудга келди.**

Маълумки, ўша даврларнинг анъаналарига кўра, маърифатпарвар мутафаккир ва файласуфлар, олимлар ва шоирлар одатда ҳукмдорлар ва султонлар саройларида паноҳ топганлар. Улар орасида IX-XI асрларда Хивада ташкил этилган **Маъмун академияси** ва **“Байтулҳикма”**, яъни **“Донишмандлик уйи”** деган ном билан шуҳрат қозонган Бағдод академиясида, шунингдек, XV асрда Самарқандда шаклланган Мирзо Улуғбекнинг илмий мактабида самарали меҳнат қилган бир гуруҳ олимлар бутун дунёга донг таратдилар.



ШАРҚ РЕНЕССАНСИ



Шарқ, хусусан, Марказий Осиё минтақаси IX-XII ва XIV-XV асрларда жаҳоннинг бошқа минтақаларидаги Ренессанс жараёнларига ижобий таъсир кўрсатган. Шарқ уйғониш даври — Шарқ Ренессанси сифатида дунё илмий жамоатчилиги томонидан ҳақли равишда тан олинган.

ШАРҚ РЕНЕССАНСИ ХУСУСИЯТЛАРИ

Агар Европа Уйғониш даврининг
натижалари сифатида адабиёт ва санъат
асарлари, архитектура дурдоналари, тиббиёт
ва инсонни англаш борасида янги кашфиётлар
юзага келган бўлса, Шарқ Уйғониш даврининг
ўзига хос хусусияти, аввало, **математика,**
астрономия, физика, химия, геодезия,
фармакология, тиббиёт каби аниқ ва табиий
фанларнинг, шунингдек, тарих, фалсафа ва
адабиётнинг ривожланишида намоён бўлади.

МАЪМУН АКАДЕМИЯСИ

Ўрта асрларда Шарқ илм-фани ривожига Хоразм Маъмун академияси алоҳида ўрин тутган. Улкан кутубхона, мадраса, таржимон ва хаттотлар мактаби каби тузилмаларга эга бўлган бу даргоҳда юздан ортиқ алломалар, истеъдодли талабалар илмий изланишлар олиб борган. **Абу Наср ибн Ироқ, Абу Райхон Беруний, Абу Али ибн Сино, Маҳмуд Хўжандий, Аҳмад ибн Муҳаммад Хоразмий ва Аҳмад ибн Ҳамид Найсабурий** каби қомусий олимларнинг умумбашарий тафаккур ривожига қўшган ҳиссаси бекиёсдир.

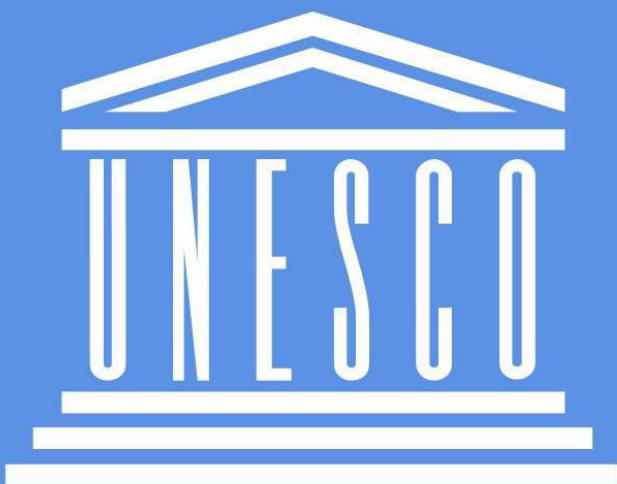

**ЮНЕСКО шафелигида
Хоразм Маъмун академиясининг
1000-йиллиги нишонлангани,
унинг фаолияти қайта ташкил
этилгани мамлакатимизда
аждодлар хотирасига, илм-фан
ривожига қаратилаётган
эътиборнинг ёрқин
намунасидир. Ҳозир бу қадимий
ва навқирон илм масканида
Хоразм тарихи, унинг ўзига хос
маданияти, экологияси, ер ва сув
ресурсларини ўрганиш бўйича
илмий изланишлар давом
эттирилмоқда.**



**МУҲАММАД
МУСО
ХОРАЗМИЙ**

Ўша даврдаги энг буюк мутафаккир олимлардан бири Муҳаммад Мусо Хоразмийдир. Бугун бутун дунё фойдаланадиган ҳисоб-китоб амаллари, замонавий технологиялар фаолияти ана шу бобокалонимиз яратган қоидаларга асосланади. Бутун дунё Хоразмийнинг илм-фан ривожига йўлидаги ҳиссасини юксак қадрлайди, уни вояга етказган заминга алоҳида эҳтиром билан қарайди.

Ўрта асрларнинг илк даврида Шарқда амалга оширилган буюк илмий кашфиётлар ҳақида гапирар эканмиз, замонавий математика, тригонометрия ва география фанлари тараққиётига беқиёс ҳисса қўшган Муҳаммад ибн Мусо ал-Хоразмий номини биринчилар қаторида тилга оламиз. У ўнлик позицион ҳисоблаш тизимини, ноль белгиси ва қутблар координаталарини биринчилардан бўлиб асослаб берди ва амалиётга татбиқ этди. Бу эса математика ва астрономия фанлари ривожига кескин бурилиш ясади.

Ал-Хоразмий алгебра фанига асос солди, илмий маълумот ва трактатларни баён этишнинг аниқ қоидаларини ишлаб чиқди, у астрономия, география ва иқлим назарияси бўйича кўплаб илмий асарлар муаллифидир. Алломанинг дунё илм-фани ривожига хизматлари умумэътироф этилган бўлиб, Шарқ олимлари орасида фақат унинг номи ва асарлари **“алгоритм”** ва **“алгебра”** каби замонавий илмий атамаларда абадийлаштирилди.

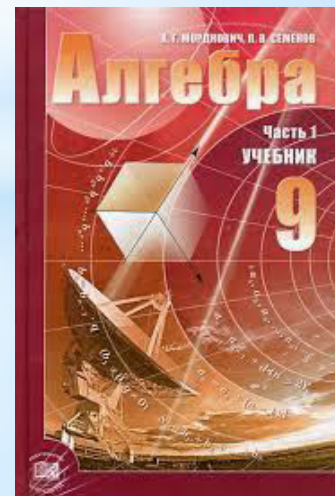
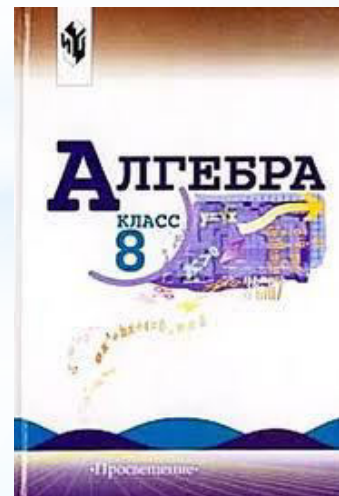
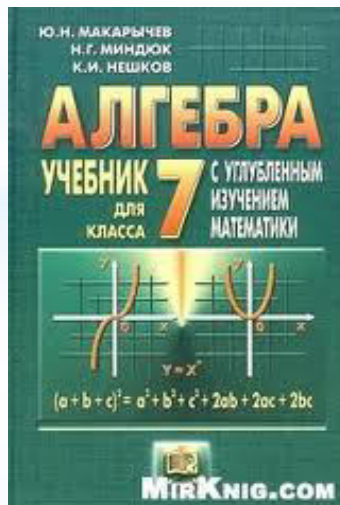

АХМАД ФАРҒОНИЙ

Аҳмад Фарғонийнинг “Астрономия асослари” номли асари ўн иккинчи асрда лотин ва иврит тилларига таржима қилингани, кейинчалик Италия, Германия, Франция, Голландия ва АҚШ каби кўплаб мамлакатларда қайта-қайта чоп этилгани унинг нақадар улкан аҳамиятга эгалигини кўрсатади. Алломанинг Ер шарсимон шаклда эканлиги борасидаги қарашларини орадан саккиз юз йил ўтиб амалда исботлаган машҳур сайёҳ **Христофор Колумб** “Ер меридианининг бир даражаси миқдори ҳақидаги ал-Фарғоний ҳисобларининг тўғрилигига тўла ишонч ҳосил қилдим”, дея дастхат қолдирган.

Ўн олтинчи асрда Ойдаги кратерлардан бирига бобокалонимиз номи берилган. ЮНЕСКО қарорига мувофиқ 1998 йилда Аҳмад Фарғоний таваллудининг 1200-йиллиги халқаро миқёсда нишонланди. Бу буюк аждодимизнинг жаҳон цивилизацияси ривожига қўшган улкан ҳиссаси, халқимиз илмий салоҳиятининг яна бир эътирофи бўлди. Давлатимиз раҳбарининг ташаббуси билан Қува ва Фарғона шаҳарларида мутафаккир ҳайкаллари бунёд этилди, Фарғона давлат университетида Аҳмад Фарғоний номи берилди.



УСТУРЛОБ, НИЛОМЕР ВА БОШҚАЛАР

Аҳмад Фарғоний томонидан IX асрда яратилган **“Астрономия асослари”** фундаментал асарида оламнинг тузилиши, Ернинг ўлчови ҳақидаги дастлабки маълумотлар, сайёрамизнинг шарсимон кўринишга эга экани хусусидаги далиллар мавжуд бўлиб, мазкур китоб XVII асрга қадар Европа университетларида астрономия бўйича асосий дарслик сифатида ўқитиб келинган ҳамда Буюк географик кашфиётлар даврида Колумб, Магеллан ва бошқа саёҳатчиларнинг кашфиётлари учун илмий асос бўлиб хизмат қилган.

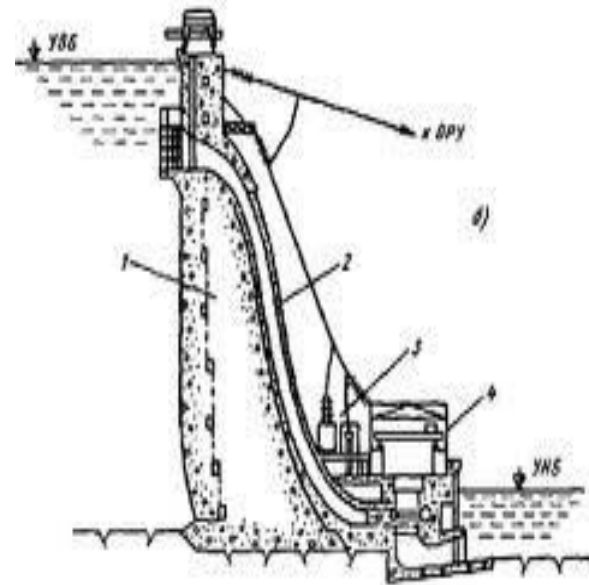

Аҳмад Фарғонийнинг амалий ютуқларидан бири унинг ўрта асрлардаги асосий астрономик асбоб — **устурлоб** назариясини ишлаб чиққани ва шунингдек, Нил дарёсида **“ниломер”** деган, кўп асрлар давомида сув сатҳини ўлчайдиган асосий восита сифатида хизмат қилиб келган машҳур иншоотни яратгани бўлди.

Мен Ўзбекистон Республикаси
Президенти сифатида Миср Араб
Республикаси пойтахти Қоҳира
шаҳрида бўлганимда, ана шу
ниломерни кўриб, бу улуғ
аждодимизнинг илмий даҳоси
олдида яна бир бор ҳайратга
тушиш бахтига муяссар бўлдим.

Ислом КАРИМОВ

ЗАБТ ЭТИЛМАС ЧЎҚҚИ

Абу Райхон Беруний. Бу буюк олим тўғрисида энг тугал таърифни йирик немис шарқшуноси Карл Эдуард Захау берган: “Дунёда тоғлар кўп, лекин улар орасида шунчалик юксак бир чўққи борки, бу чўққини инсоният ҳеч қачон забт этолмайди. Бу – Берунийдир”.

Бу улуғ зот қанчалар улкан олим бўлганлигини, буюк тафаккурга эга эканлигини тасаввурга сиғдириб бўлмайди. Абу Райхон Беруний ўрта асрлар буюк қомусий олимларнинг пешқадами эди. Унинг бу қадар буюклиги ўша даврнинг деярли барча фанларига қўшган бетакрор илмий меросида янада яққол намоён бўлади.



Берунийнинг олимлик салоҳиятига машҳур шарқшунос тадқиқотчилар «...унинг қизиққан илм соҳаларидан кўра, қизиқмаган соҳаларини санаб ўтиш осондир», деб баҳо берган эди. Шунингдек, бу асар бундан минг йил аввал ёзилган бўлсада, шунчалар мукаммал битилганки, минераллар ва уларнинг ҳозирги энг замонавий лабораториялардагина аниқланиши мумкин бўлган хоссалари шу даражада аниқ берилган. Бундан ақл лол қолади. Ҳолбуки, минералогия Абу Райҳон Беруний шуғулланган ўнлаб фан соҳаларининг бири эди, холос.

БЕРУНИЙ ГЛОБУСИ ВА ГЕОДЕЗИЯ

Улуғ қомусий аллома Абу Райҳон Берунийнинг илмий даҳоси билан яратилган мислсиз кашфиётларга тўлиқ баҳо беришнинг ўзи қийин. Берунийнинг **150** дан зиёд илмий ишларидан бизгача **фақат 31** таси етиб келганига қарамасдан, аллома қўлғамаларининг қўлимиздаги ана шу тўлиқ бўлмаган намуналари ҳам унинг нақадар серқирра мерос қолдирганидан далолат беради.



Беруний дунё илм-фанида биринчилардан бўлиб денгизлар назарияси ва Ернинг шарсимон глобусини яратиш юзасидан ўзига хос янги ғояларни таклиф этди, Ер радиусини ҳисоблаб чиқди, вакуум, яъни бўшлиқ ҳолатини изоҳлаб берди, Колумб саёҳатидан 500 йил олдин Тинч ва Атлантика океанлари ортида қитъа мавжудлиги ҳақидаги қарашни илгари сурди, минераллар таснифи ва уларнинг пайдо бўлиш назариясини ишлаб чиқди, геодезия фанига асос солди. Шунинг учун ҳам **XI аср** бутун дунёдаги табиий фанлар тарихчилари томонидан **“Беруний асри”** деб аталиши бежиз эмас.

ИБН СИНО



Ибн Сино номи дунё фани ва маданияти тарихига зарҳал ҳарфлар билан битилган. Доимо яшил бўлиб турувчи тропик ўсимлик “Авиценния” деб аталган. Кўплаб мамлакатларда кўчалар, ўқув ва тиббиёт муассасаларига унинг номи қўйилган, аллома шарафига медал ва мукофотлар таъсис этилган.

Президентимиз Ислом Каримов 1998 йил 6 ноябрда ЮНЕСКОнинг халқаро Абу Али ибн Сино олтин медали билан тақдирланди. Бу олий мукофот халқимизнинг умумбашарий цивилизация таракқиётига қўшган ҳиссаси ва хизматининг тан олиниси, давлатимиз томонидан тарихий, маданий, маънавий меросни асраб-авайлаш, соғлом ва баркамол авлодни вояга етказиш борасида амалга оширилган ишларнинг муносиб баҳоси бўлди.



AVICENNE



ИСЛОМ ОЛАМИНИНГ ЭНГ МАШХУР ФАЙЛАСУФИ



“Ислом оламнинг энг машхур файласуфи ва қомусий алломаси ҳамда инсониятнинг энг буюк мутафаккирларидан бири” деган унвонга сазовор бўлган **Абу Али ибн Синонинг** ҳаёти ва фаолияти авлодларда алоҳида ғурур ва эҳтиром туйғуларини уйғотади.

**ИБН СИНО
ШИФОБАХШ
ЎСИМЛИКЛАР
ҲАҚИДА**



Илмий тадқиқот ишларини 16 ёшида бошлаган бу улуғ зот ўз умри давомида 450 дан ортиқ асар яратди. Уларнинг аксарияти, аввало, тиббиёт ва фалсафа, шунингдек, мантиқ, кимё, физика, астрономия, математика, мусиқа, адабиёт ва тилшунослик соҳаларига бағишланган. Леонардо да Винчи, Микеланжело, Фрэнсис Бэкон ва бошқа кўплаб олимлар авлоди унинг асарларини ўқиб, хайратга тушганлар.

ТИБ ҚОНУНЛАРИ

Биз доим ғурур ва ифтихор билан эътироф этамизки, тиббиёт тарихида энг машхур бўлган, “Тиб қонунлари” деб аталган ўзининг бебаҳо фундаментал асари билан **Ибн Сино** кейинги бир неча юз йиллар учун тиббиёт фанлари тараққиётининг асосий йўналишларини олдиндан белгилаб берди, ҳозирги кунда ҳам ўз долзарблигини йўқотмаган амалий тиббиёт ва фармакология соҳаларининг энг муҳим усулларига асос солди.

Бежиз эмаски, бу китоб Европада XV асрда чоп этилган дастлабки китоблардан бири бўлган ва Европанинг етакчи университетларида қарийб 500 йил давомида тиббиёт илми айна шу асар асосида ўқитиб келинган. Ибн Сино ва Берунийнинг бизгача етиб келган Аристотелнинг “Коинот ҳақида китоб” асарига тааллуқли ёзишмалари буюк алломаларимизнинг илмий мулоқот олиб бориш, антик давр фалсафий қарашларини чуқур англаш ва уларни ривожлантириш борасида нақадар юксак даражага кўтарилганининг мумтоз намунасидир.

ШАРҚ АРИСТОТЕЛИ

Х асрнинг қомусий алломаси **Абу Наср Форобийни** замондошлари, универсал билимларга эга бўлгани боис, **“Шарқ Аристотели”** деб атаганлар. У кўплаб фанларни илмий кашфиётлар билан бойитди, турли мамлакатлар олимларининг фалсафий қарашларини ривожлантирди ва **160 дан ортиқ асар ёзди**. Улардан энг машҳурлари **“Моҳият хусусида сўз”**, **“Фанларнинг пайдо бўлиши ҳақида китоб”**, **“Тафаккур моҳияти”** ва бошқа асарлар ҳисобланади. Форобий асарларининг асосий қисми кўплаб Европа ва Шарқ тилларига таржима қилинган ва ҳозирги кунга қадар чуқур тадқиқотлар мавзуси бўлиб келмоқда.

ЎРТА АСРЛАРДА

XIV-XV асрдаги ижтимоий ва маданий юксалиш ҳам ўз мазмун-моҳияти билан IX-XII асрлардаги Уйғониш даврининг узвий давоми бўлди. Бундай маданий меросларнинг монадликка интилиш, унинг даврий уйғунлашуви халқлар ҳаётида тараққиёт ҳамда юксалишига пойдевор бўлган назарий таълимотлар ривожланиш босқичларини кузатамиз.

Ўрта асрлар Шарқ алломалари ва мутафаккирларининг бутун бир авлоди ҳақида сўз юритар эканмиз, Амир Темур ва Темурийлар даври деб ном олган давр ҳақида, номи илм-маърифат осмонида бамисоли ёрқин юлдуз бўлиб порлаб келаётган Мирзо Улуғбек ва унинг Қозизода Румий, Али Қушчи сингари кўплаб сафдошлари ва шогирдлари хусусида эсламасдан ўтолмаймиз.

МИРЗО УЛУҒБЕК

Мирзо Улуғбек юртимизнинг бир қатор шаҳарларида мадрасалар қурдирган, Самарқандда ўзига хос илмий муҳит, ҳозирги тилда айтганда, академия ташкил этган. У ерда 200 дан ортиқ олим фаолият юритган. Фалакиёт илмининг назарий ва амалий масалалари тўла қамраб олинган Улуғбекнинг “Зиж”и ўрта асрлардаёқ Осиё ва Европа мамлакатларида кенг тарқалган. Европалик астроном олимлар уни лотин, француз, инглиз тилларига таржима қилган, шарҳлар битган.

“Зижи Улуғбек”, “Зижи жадиди Кўрагоний” номлари билан шуҳрат қозонган бу асарда 1018 юлдузнинг ўрни ва ҳолати аниқлаб берилган. Юлдузларнинг баландлиги ва улар орасидаги масофа, қуёш ва ойнинг ҳаракати, уларнинг тутилиш вақтлари баён қилинган. Бу ҳисоб-китоблар замонавий технологиялар орқали аниқланган кузатув натижаларидан деярли фарқ қилмайди.



Масалан, Улуғбек ҳисоби бўйича бир йил 365 кун 6 соат 10 дақиқа 8 сонияни ташкил этади. Бугунги кунда бир йил 365 кун 6 соат 9 дақиқа 6 сонияга тенг.

“Бу ҳақда сўз юритар эканмиз, беихтиёр 1996-йили Парижда ЮНЕСКОнинг ўша пайтдаги Бош директори Федерико Маёр жаноблари билан бўлган бир суҳбат ёдимга тушади. Ўшанда жаноб Маёр Улуғбекнинг илмий меросини юксак баҳолаб, унинг юлдузлар ҳаракатига оид ҳисоб-китоблари бугунги кунда компьютер ёрдамида текшириб кўрилганда атиги бир неча дақиқага фарқ қилиши аниқланди, деган гапни айтиб қолди. Шунда мен унга қараб, йўқ жаноб Федерико Маёр, Улуғбек хато қилган бўлиши мумкин эмас, балки компьютерлар хато қилган бўлиши мумкин, деган эдим”.

“Юксак маънавият – енгилмас куч” асаридан

1994 йил – УЛУҒБЕК ЙИЛИ



Истиқлол йилларида Мирзо Улуғбекнинг ҳаёти ва фаолиятини ўрганиш борасида улкан ишлар амалга оширилди. Давлатимиз раҳбари ташаббуси билан 1994 йил мамлакатимизда Улуғбек йили, деб эълон қилинди. Ўша йили Мирзо Улуғбек таваллудининг 600 йиллиги халқаро миқёсда кенг нишонланди. Париж шаҳридаги ЮНЕСКО қароргоҳида буюк алломанинг илмий мероси ва унинг аҳамиятига бағишланган халқаро анжуман ўтказилди.

Мирзо Улуғбек сиймоси халқимиз ҳаётининг ажралмас қисмига айланиб қолган. Юртимизда Улуғбек номи берилган туман, маънавият масканлари, маҳаллалар, кўчалар кўп. Ота-оналар эзгу ниятлар билан фарзандларига Улуғбекнинг муборак исмини қўйишади. Буларнинг барчаси халқимизнинг буюк алломага чексиз ҳурматидан дарак беради.



БИРИНЧИ ТУРКИЙ ЛУҒАТ

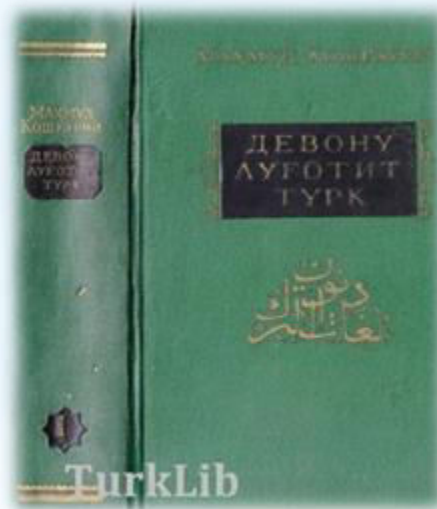

Дунё тарихидаги биринчи туркий тиллар луғати бўлмиш “Девони луғатит-турк” китоби муаллифи Махмуд Кошғарий бўлиб, у ўз асарида юксак маҳорат билан тўплашга эришган сўз бойлигининг том маънодаги олтин зарраларини — туркий мақол ва шеърларни ҳам келтириб ўтган. Кошғарий туркий халқларнинг тили, маданияти, этнографияси ва фольклорининг биринчи тадқиқотчиси ҳисобланади.

ЗАМАХШАРИЙ ШУХРАТИ

Араб тили

грамматикасининг асосчиси
сифатида тан олинган буюк
тилшунос, адабиётшунос,
географ ва файласуф аллома
— Маҳмуд Замахшарий
ҳаётлик давридаёқ кенг
шуҳрат қозонган. У,
шунингдек, тарихдаги
биринчи кўп тилли луғат —
арабча-форсча-туркий
луғатнинг асосчиси бўлган.

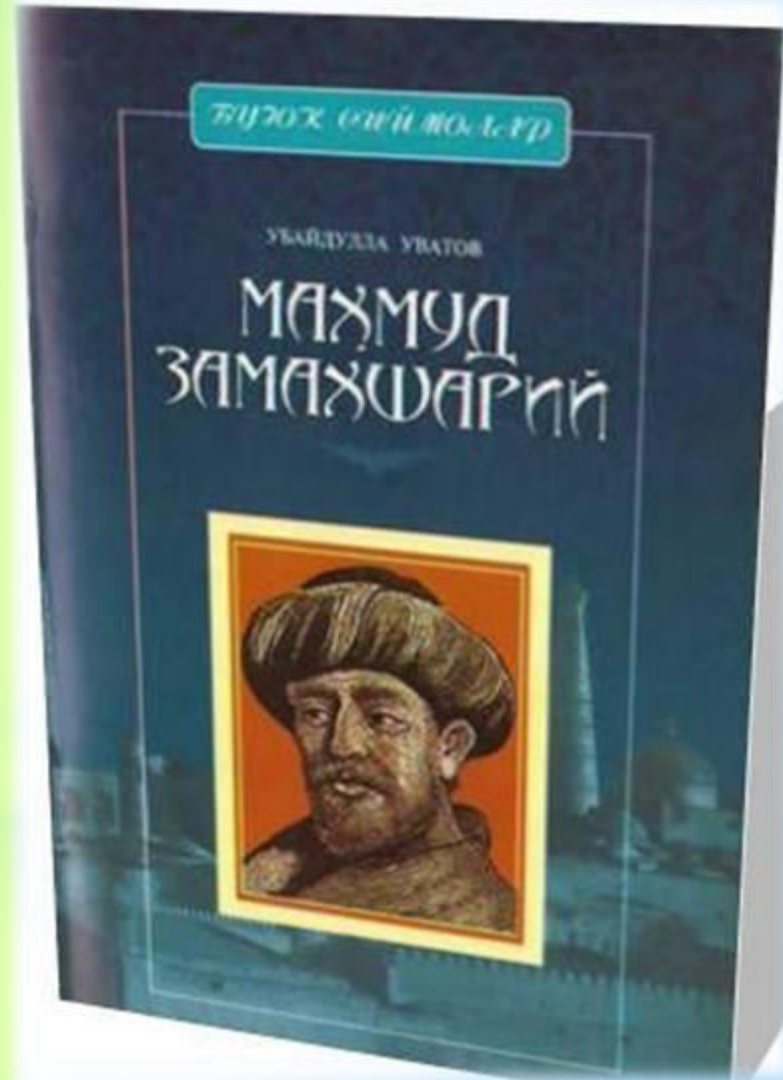

Албатта, биз барчамиз ўрта асрларда Шарқда яшаб ижод қилган, ўша давр воқеаларидан гувоҳлик берадиган бебаҳо асарлар яратган буюк тарихчилар авлодига, энг аввало, Аҳмад ибн Арабшоҳ, Низомиддин Шомий, Шарафиддин Али Яздий, Ҳофизи Абрў, Хондамир, Абдураззоқ Самарқандий ва бошқа алломаларга ўзимизнинг чексиз ҳурмат-эҳтиромимизни билдиришимиз ҳам қарз, ҳам фарздир.





**БУЮК
АЖДОДЛАРИМИЗ
ЮТУҚЛАРИ –
МАЪНАВИЙ ЖАСОРАТ
НАМУНАЛАРИ**



Ўзбекистон халқи кўпни кўрган, елкасида тарих синовларини, ижтимоий хулосасини елкалаган, ўзига ҳам ўзгаларга ҳам тинчлик, осойишталик, фаровон ҳаётни тилаб келган, шу ниятда бутун инсоният цивилизацияси ривожига муносиб ҳисса қўшган халқ. Бугун ҳам халқимиз ота-боболаримиздан мерос бўлиб қолган ўзининг ана шу эзгулик байроғини қўлидан туширгани йўқ.



Бутун дунёда буюк аждодларимизнинг сўнмас даҳосига ҳурмат-эҳтиром, уларнинг бой илмий меросини ўрганишга қизиқиш ҳамيشа юқори бўлган. Бунинг тасдиғини турли мамлакатларда уларнинг ҳаёти ва фаолияти ҳақида илмий ва бадий асарлар яратилгани, улуғ аждодларимиз хотирасига ёдгорликлар барпо этилганида ҳам кўриш мумкин. Белгия ва Латвияда Ибн Синога, Латвияда Мирзо Улуғбекка, Япония, Россия ва Озарбайжонда Алишер Навоийга, Мисрда Аҳмад Фарғонийга ўрнатилган ҳайкаллар халқимиз тарихига чуқур ҳурмат ифодасидир.



ШАРҚ АЛЛОМАЛАРИНИНГ ИЛМИЙ МЕРОСИ – ИНСОНИЯТ МУЛКИ



Бугун фақатгина Ўзбекистонда китоб фондларида 100 мингтадан зиёд қўлёзма асарлар сақланмоқда. Уларнинг асосий қисми ЮНЕСКОнинг Маданий мерос рўйхатига киритилган. Ўрта асрлар Шарқ алломалари ва мутафаккирларининг қўлёзмалари Европа ва Осиёнинг Буюк Британия, Германия, Испания, Россия, Франция, Миср, Ҳиндистон, Эрон ва бошқа кўплаб мамлакатларидаги кутубхоналар “олтин фонд”ини ташкил этади.



Бу бой меросдан бутун башарият равнақи йўлида оқилона ва самарали фойдаланиш — бу сиз билан бизнинг вазифамиз, сиз билан бизнинг бурчимиздир. Бу борада фидойи олимларнинг роли алоҳида диққат-эътиборга муносиб бўлиб, айнан уларнинг меҳнати туфайли биз ўтмишнинг бебаҳо илмий меросини қайтадан кашф этмоқдамиз.



ИГНА БИЛАН ҚУДУҚ ҚАЗИЁТГАНЛАР

Биласизми, мен баъзан ўйлаб қоламан, дунёда фанлар кўп, илм-фаннинг ажойиб ютуқларини барча соҳаларда кўриш мумкин. Мен бундай машаққатли меҳнатдан доимо хайратга тушаман. Бизнинг халқимизда **“Илм билан шуғулланиш — игна билан қудуқ қазиш билан баробар”** деган мақол бор. Ана шу игна билан қудуқ қазиётганлар бор бўлсин! Улар қўлёмалар устида 10-20 йиллаб ва ҳатто умрбод ишлаётган инсонлардир. Бундай сабр-тоқат билан меҳнат қилаётган инсонлар қалбида буюк даҳолар меросини бутун дунёга намоён этиш истаги шунчалик кучлики, ҳеч шубҳасиз, бундай даҳоларсиз инсоният равнақ топа олмайди.

**ТАРИХИЙ ВА МАДАНИЙ
МЕРОСНИ АСРАБ-АВАЙЛАШ,
ИНТЕЛЛЕКТУАЛ САЛОҲИЯТНИ
РИВОЖЛАНТИРИШ, БОЙИТИШ ВА
КЎПАЙТИРИШ, УНИБ-ЎСИБ
КЕЛАЁТГАН ЁШ АВЛОДНИ
МИЛЛИЙ ВА УМУМИНСОНИЙ
ҚАДРИЯТЛАР РУҲИДА
ТАРБИЯЛАШ – МОДДИЙ ВА
МАЪНАВИЙ ТАРАҚҚИЁТИ АСОСИ**

Мен ёшларимизга мурожаат қилар эканман, уларга доимо: “Биз буюк аجدодларимиз билан фахрланишимиз, ғурурланишимиз керак”, деб айтаман. Айни вақтда “Фақат ғурурланишнинг ўзи етарли эмас, келинлар, ўзимиз ҳам, худди улар каби, мана шу бебаҳо меросга ўз ҳиссамизни қўшайлик!” деб такрорлайман.

Ислом КАРИМОВ

A decorative orange banner with intricate scrollwork and flourishes, serving as a background for the text.

**ЭЪТИБОРИНГИЗ
УЧУН РАХМАТ!**

Тузувчи: Б.Қандов.