

Трактор ва транспорт
воситаларининг гидравлик тизими,
ишчи ва ёрдамчи, жиҳозлари

Режа:

1. Гидравлик тизим вазифаси.
2. Гидравлик тизим тузилиши.
3. Гидравлик тизим ишлаш
принципи.
4. Ишчи ва ёрдамчи жиҳозлари.

Гидравлик тизим вазифаси-ўрнатма машиналарни бошқариш, яъни уларни кўтариш ва тушириш, маълум вазиятда ушлаб туриш, тупроққа ишлов бериш чуқурлигини ростлаш ва бошқалардан иборат.

Энг оддий кўринишдаги гидравлик тизим насос, тақсимлагич, бак, куч цилиндри, арматурали ва темирли қувирлардан иборатдир.

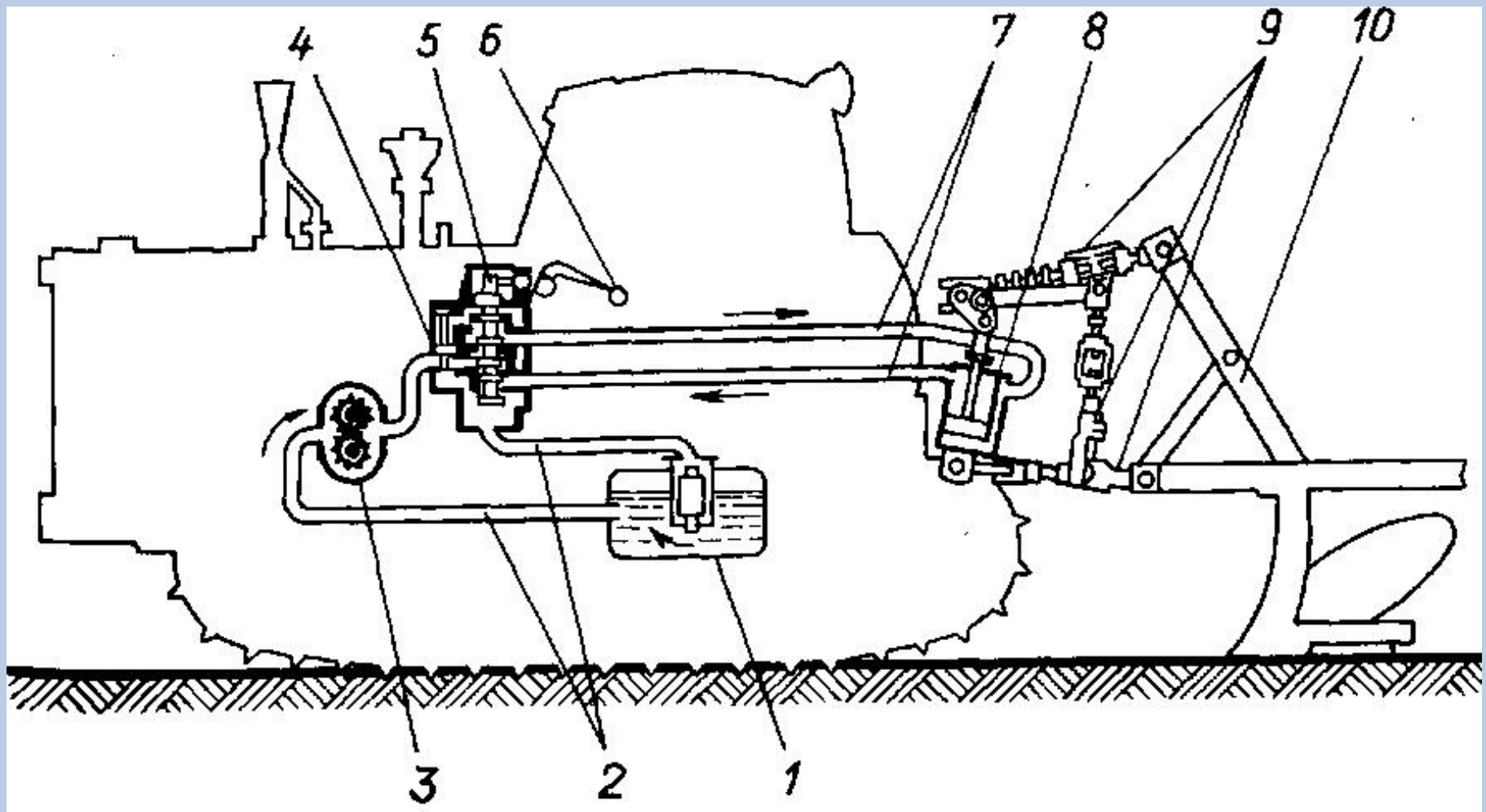

Алоҳида агрегатланган гидравлик тизимни схемаси
 1-мой баки; 2 –мой ўтказиш қувирлари (паст босимли); 3 –мой насоси; 4 –таксимлагич; 5 –золотник; 6 –бошқариш ричаги; 7 –мой ўтказиш қувирлари (юқори босимли); 8 –куч цилиндри; 9 –осма механизми тортқилари.

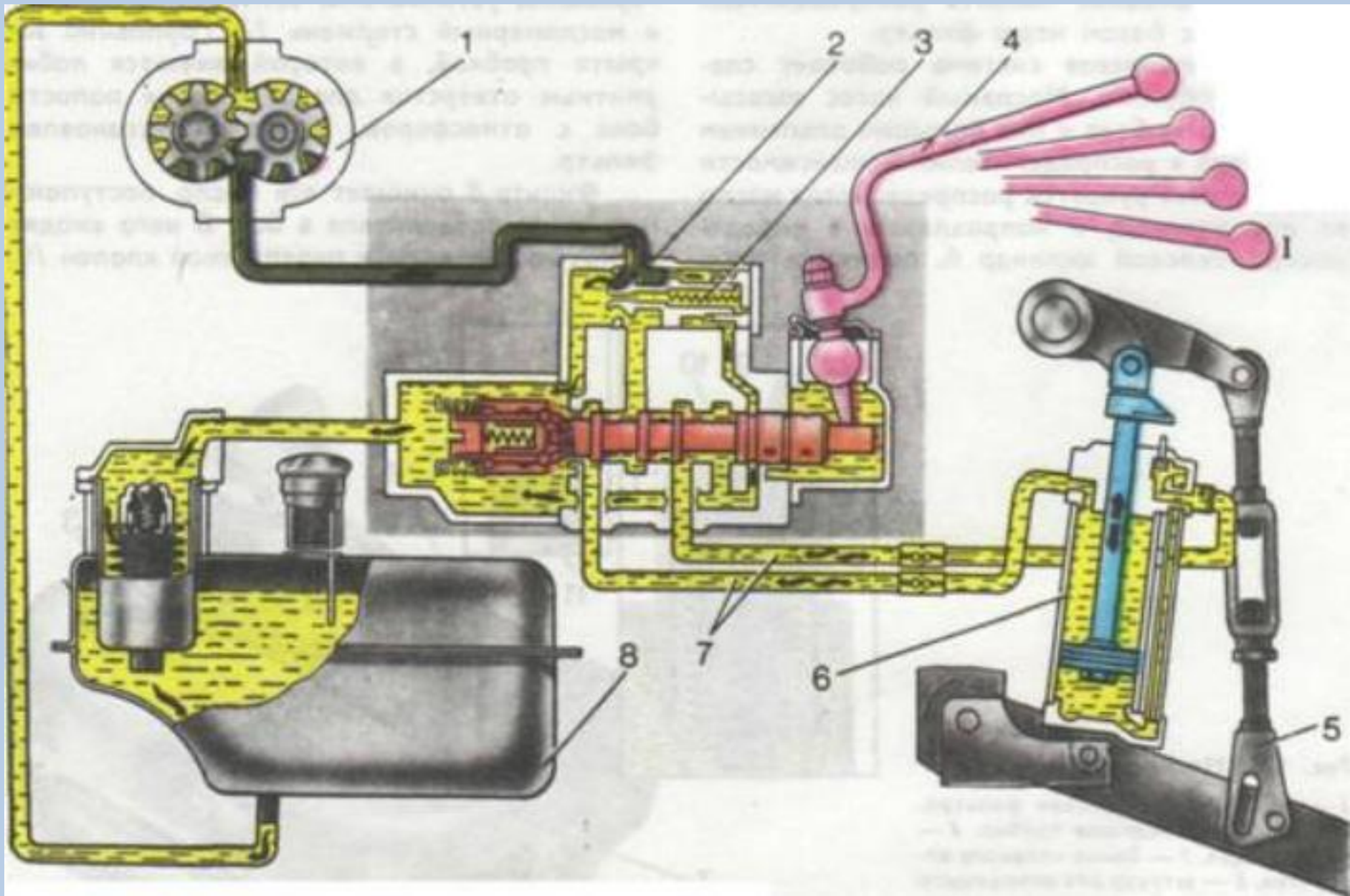

Алоҳида агрегатли гидравлик тизимни ишлаши

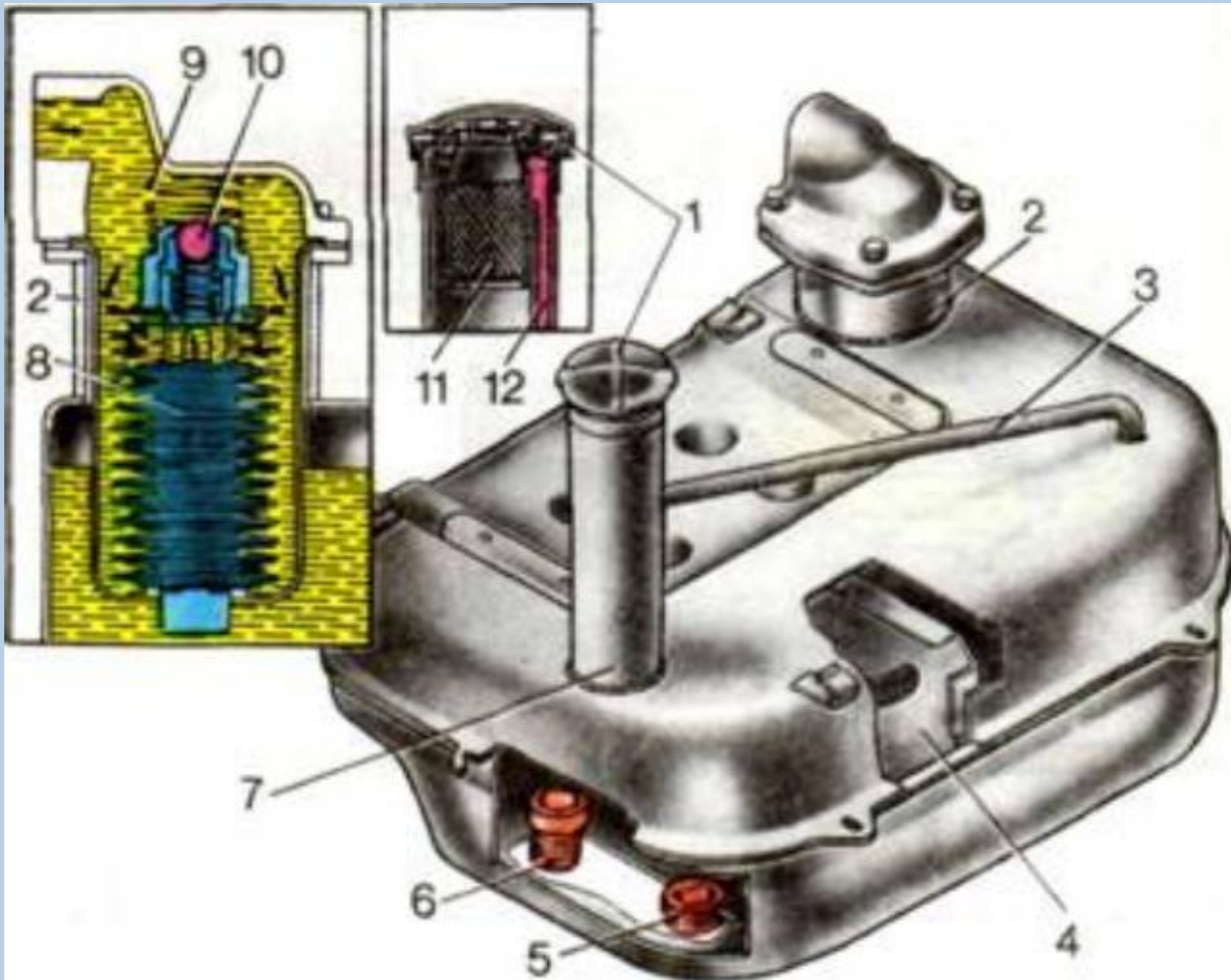

Мой баки

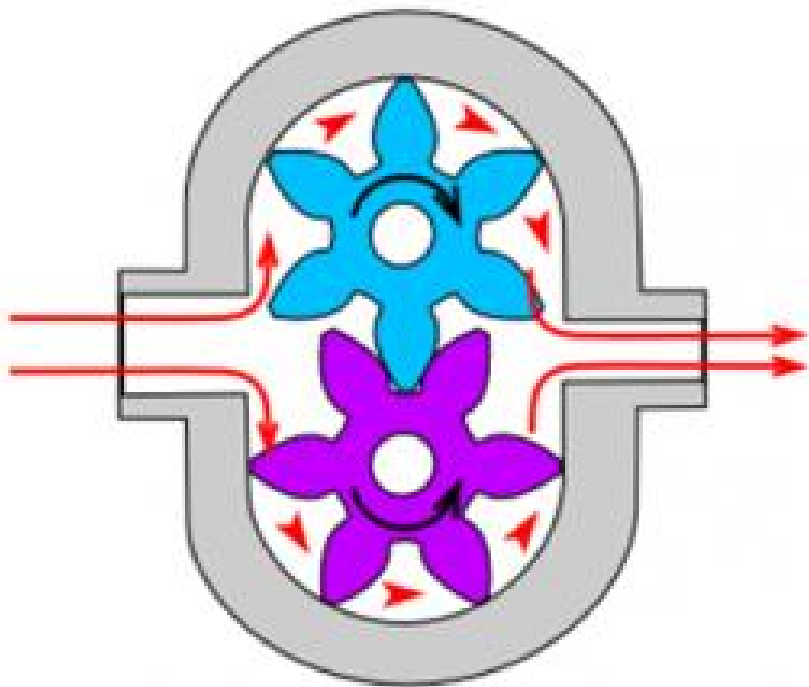

**Шестерняли мой насосини ишлаш
схемаси**

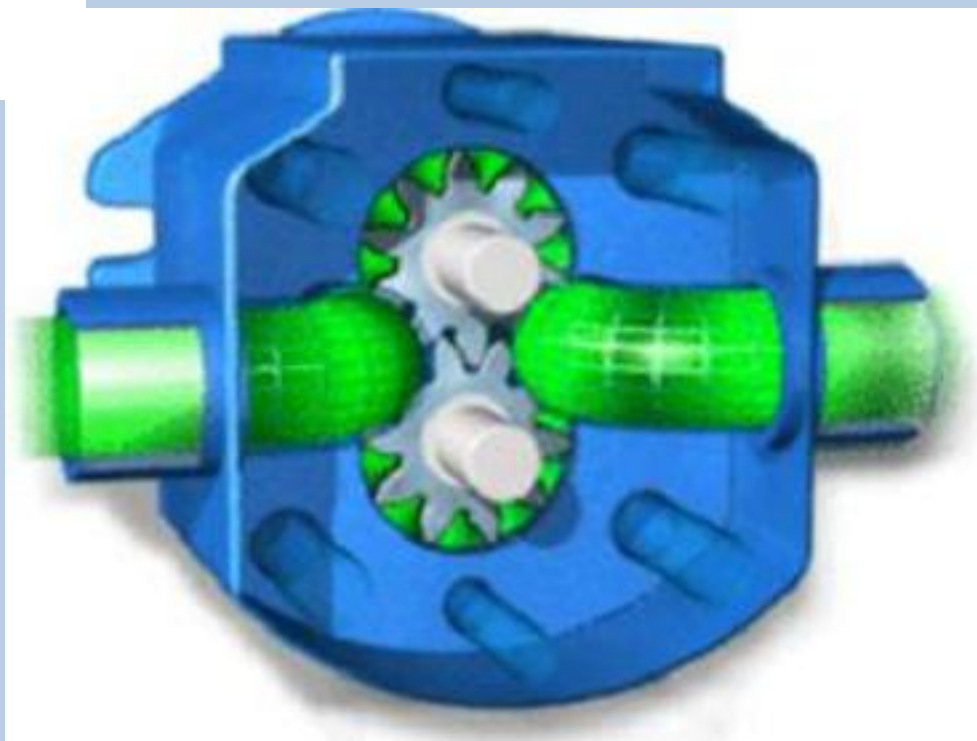

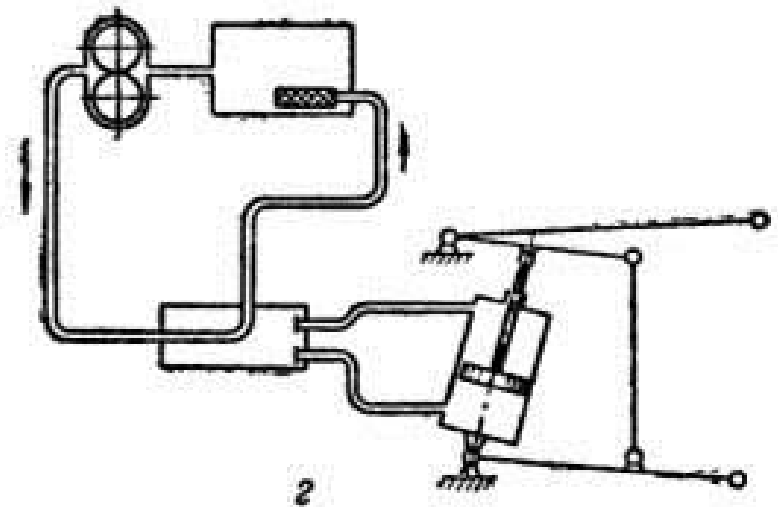
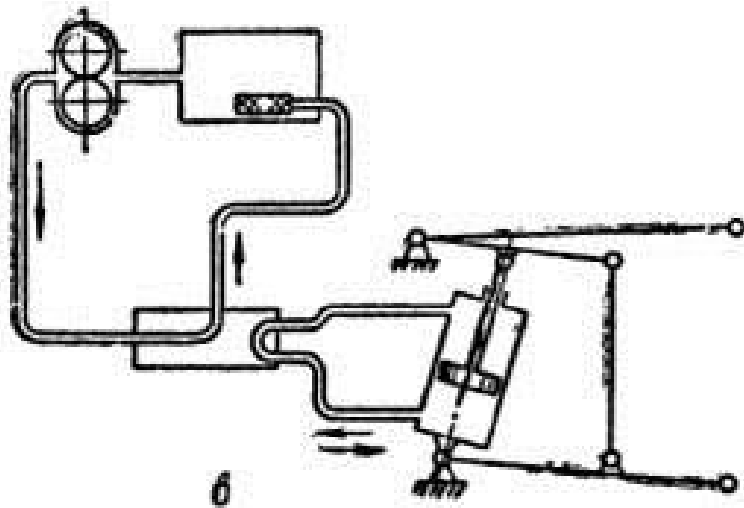
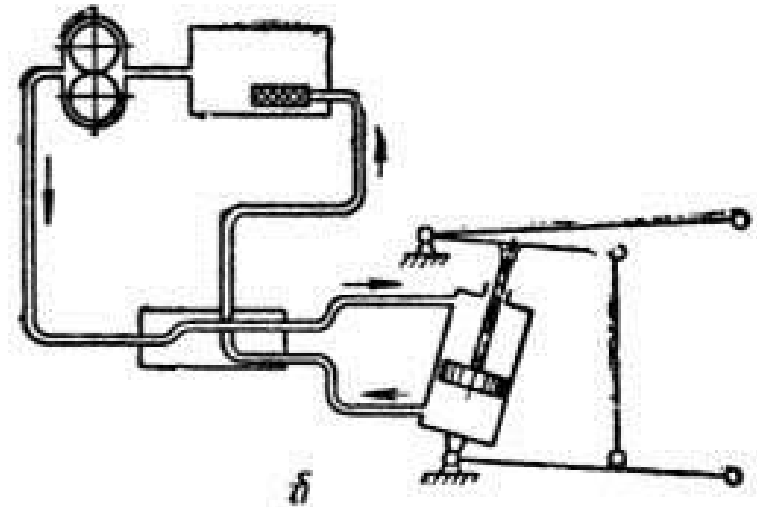
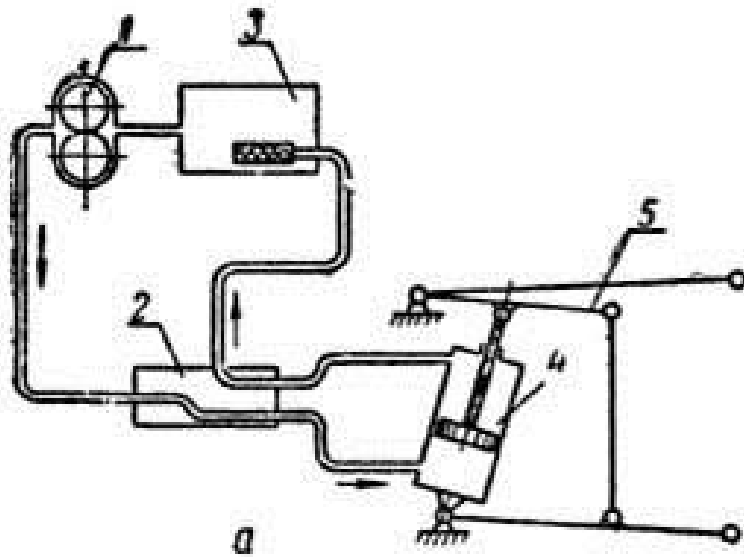

Алоҳида агрегатланган гидравлик тизимни ишлаш жараёни
 а-кўтариш; б-мажбурий тушириш; в-сузувчан ҳолат; г-нейтрал ҳолати.

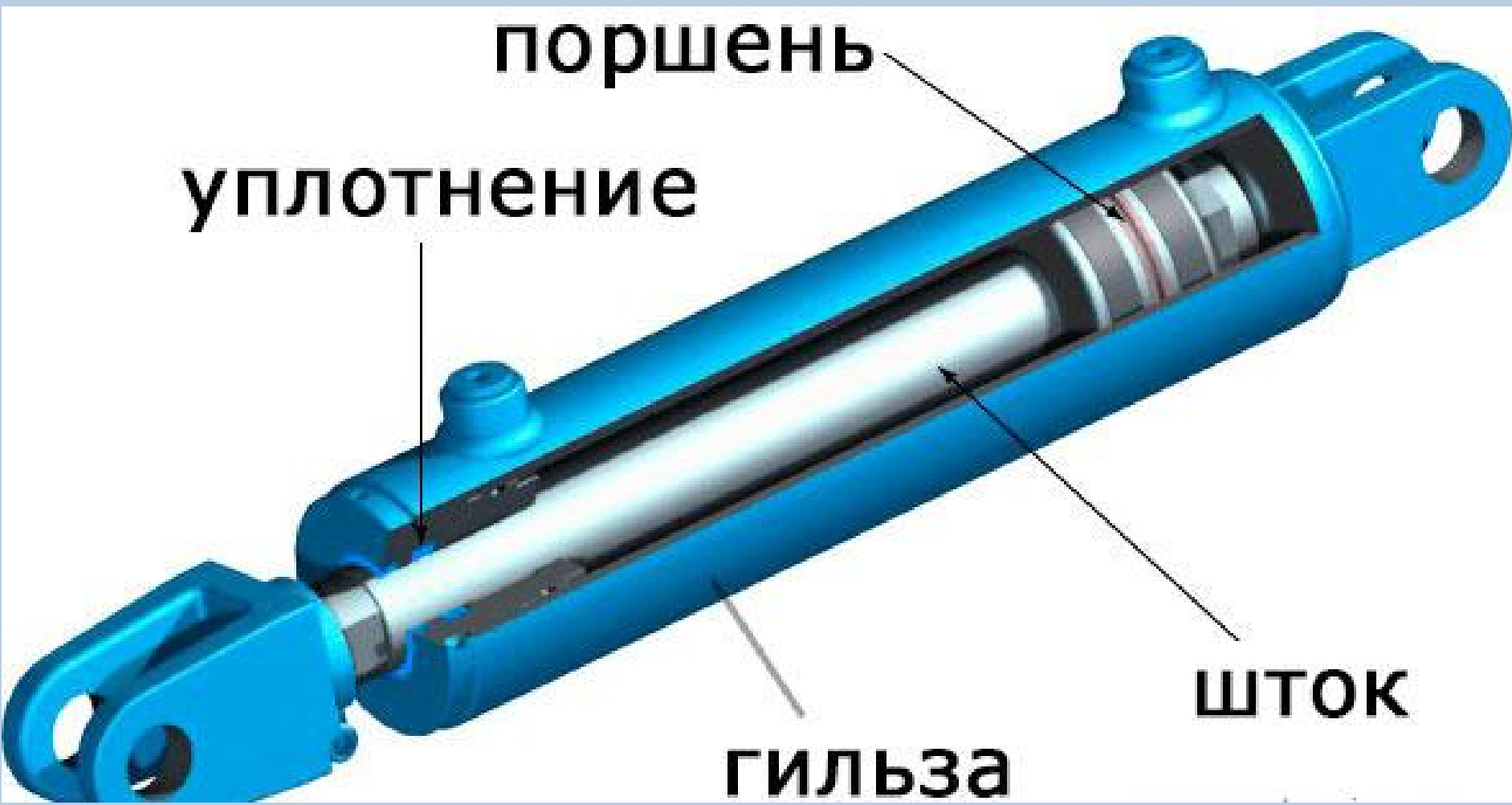

Гидравлик куч цилиндри

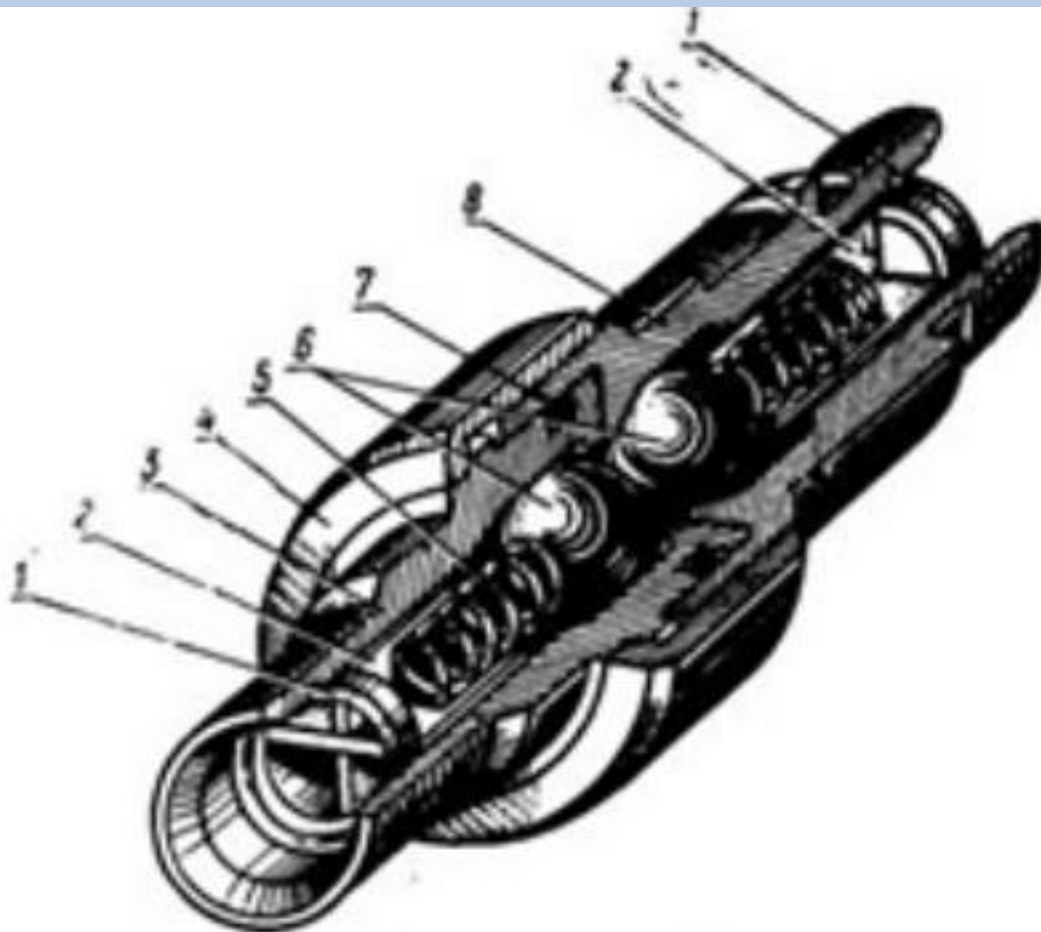

**Қувирларни улаш
мосламаси**

Қувват олиш вали (ҚОВ) трактор билан агрегатланадигга кўчма ёки стационар машиналарнинг иш органларини ҳаракатлантиришга мўлжалланган.

Тракторда қувват олиш валлари жойлашишига кўра орқада, ёнда ва олдида бўлиши мумкин.

Қувват олиш вали тезлик режими бўйича доимий ва ўзгарувчан (синхрон) айланиш частотасига бўлинади.

Қувват олиш валининг икки иш режими белгиланган: двигателнинг номинал айланишлар частотаси учун 540 ± 15 айл/мин ва 1000 айл/мин.

Қувват олиш валларининг юритмалари боғлиқли, мустақил ва қисман боғлиқли турларига бўлинади.

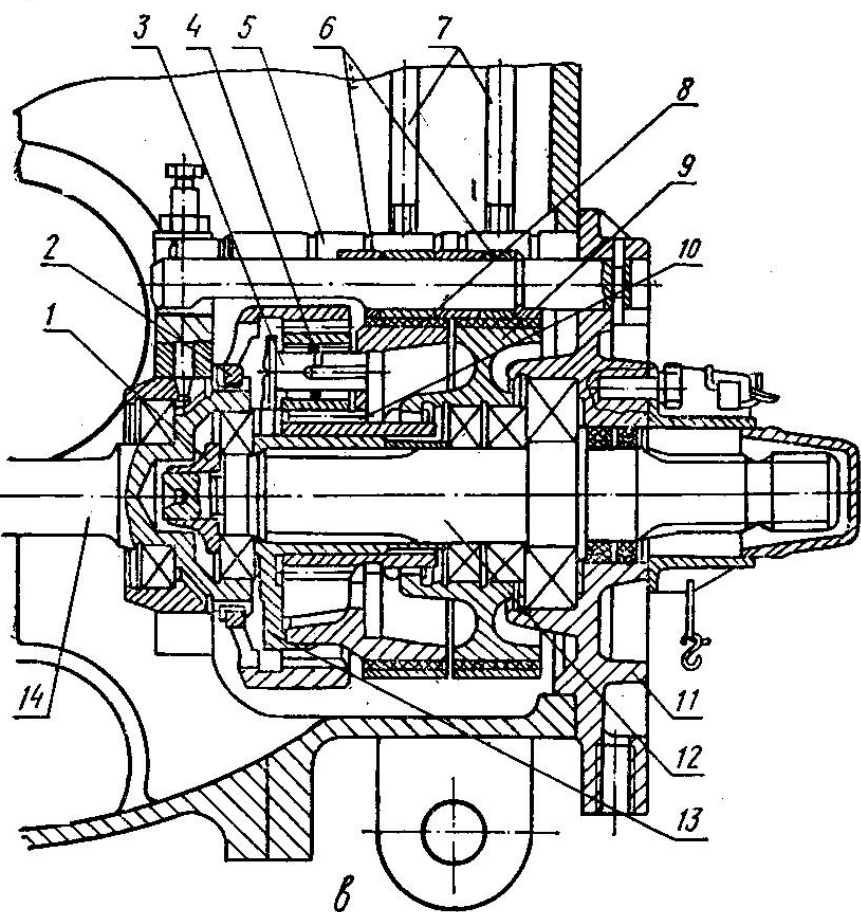
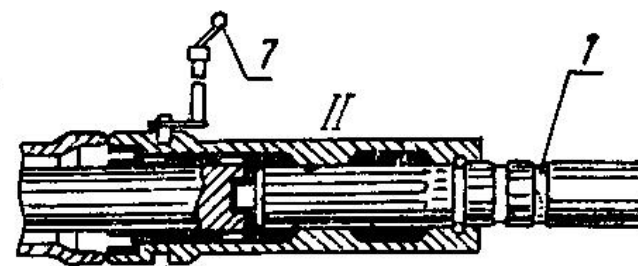
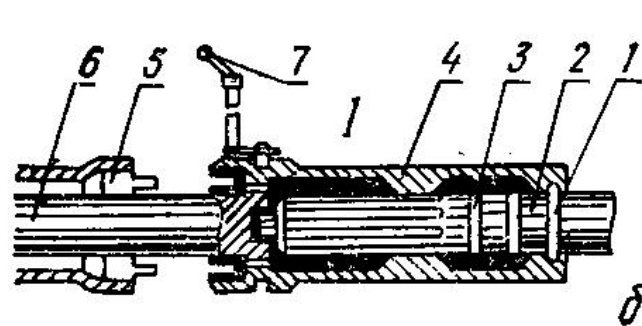
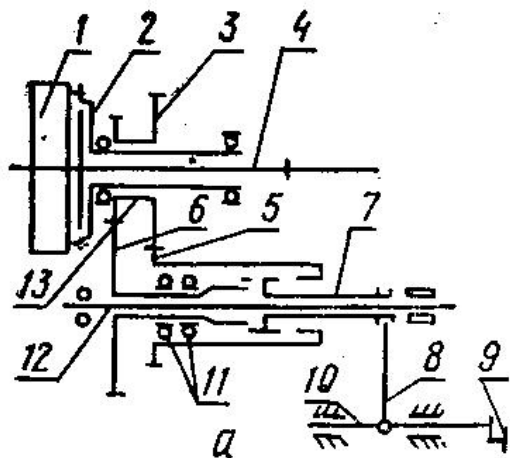

МТЗ-80 ва МТЗ-82 тракторларининг кетинги қувват олиш вали:

а-икки тезликли редуктор: 1-маховик; 2 -таянч диск; 3-редукторнинг қўш етакчи шестерняси; 4- илашиш муфтасининг вали; 5, 6-иккинчи ва биринчи босқичларга мос бўлган етакланувчи шестернялар; 7-муфта; 8 -вилка; 9-поводок; 10-валик; 11— шарикли подшипниклар; 12 — етакланувчи вал; 13 — етакчи вал;

б — қувват олиш вали юритмасини қайта қўшиш; 1— йўниклар; 2 —редуктор тож шестерняси вали; 3—стопор ҳалқа, 4—қайт қўшиш муфтаси; 5—узатмалар қутиси редуктори иккинчи босқичи етакчи шестерняси; 6—ички вал; 7—муфтани қўшиш ричаги; I — мустақил юритма қўшилган; II — синхрон юритма уланган;

в — планетар редуктор; 1 — гайка; 2 —тож шестерня; 3 — ўк; 4 — сателлит; 5 — тормоз тасмаси ўки; 6 — тормоз тасмалари; 7— бошқариш механизми тортқиси; 8 — водило тормози барабани; 9 — қувват олиш валини қўшиш тормоз барабани; 10 — қуёш шестерня; 11 — қоқоқ; 12 — кетинги қувват олиш вали; 13 — водило; 14 — қувват олиш вали юритмаси тож шестернясининг вали.

Адабиётлар

- [Low Speed Engines Tech Paper](#), MAN Diesel
- ["Mitsubishi Heavy Industries Technical Review Vol.45 No.1 \(2008\)"](#) (PDF). [Archived](#) from the original on October 4, 2010. Retrieved October 3, 2010.
- ["Gazette. five years dizelizatsiyu"](#) (in Russian). *Techincom.ru*. 2007-03-26. Retrieved 2013-09-27.
- [Wartsila Sulzer](#), Common Rail Diesel RT96C.
- ["Worlds largest most efficient diesel engine—Wartsila | Claverton Group"](#). *Claverton-energy.com*. June 19, 2009. [Archived](#) from the original on November 18, 2010. Retrieved April 3, 2010.
- ["The Akroyd Oil Engine"](#). Ray Hooley's—*Ruston-Hornsby—Engine Pages*. Retrieved 2007-07-29.
- ["Diesel has come a long way but still doesn't get the tax breaks it deserves"](#). *The Scotsman*, Scotland on Sunday. 2003-01-16. Retrieved 2007-07-29.
- *Ransome-Wallis, Patrick (2001). Illustrated Encyclopedia of World Railway Locomotives. Courier Dover Publications. p. 28. ISBN 0-486-41247-4.*
- *McNeil, Ian (1990). An Encyclopaedia of the History of Technology. Taylor & Francis. pp. 310–311. ISBN 0-415-01306-2.*
- *Wrangham, D.A. (1956). The Theory & Practice of Heat Engines. Cambridge University Press. p. 664.*
- "Toyota 4 Runner". Руководство по эксплуатации, ремонту и техническому обслуживанию: — Москва, Атлас-Пресс, 2003 г.- 224 с.
- Автомобили США. Раскраска: — Санкт-Петербург, Адонис, Детиздат, 2010 г.- 12 с.
- Автомобили и тракторы. Краткий справочник: В. И. Баловнев, Р. Г. Данилов — Москва, Академия, 2008 г.- 384 с.
- Автомобили. Конструкция и рабочие процессы: — Санкт-Петербург, Академия, 2012 г.- 384 с.
- Автомобили: Маргот Хельмисс — Москва, АСТ, Астрель, Планета де, 2001 г.- 40 с.
- Современные паровые автомобили и тракторы: В.А. Добровольский — Санкт-Петербург, Книга по Требованию, 2012 г.- 230 с.
- Спортивные автомобили. Раскраска: — Санкт-Петербург, Стрекоза-Пресс, 2012 г.- 396 с.
- Тракторы и автомобили. Конструкция: О. И. Поливаев, В. П. Гребнев, А. В. Ворохобин, А. В. Божко — Москва, КноРус, 2012 г.- 252 с.
- Тракторы и автомобили: В. М. Котииков, А. В. Ерхов — Москва, Academia, 2012 г.- 416 с.
- Я познаю мир: Автомобили: — Санкт-Петербург, АСТ, Харвест, 2001 г.- 480 с.