

COLLECTION 2023



**PUBLISHING
CENTR
BA**

THESIS AND ARTICLES IN PEDAGOGICAL DIRECTION

PEDAGOGY

JOURNAL

proposals,
problems,
solutions

The materials of this magazine can be used by professors of higher education institutions, academic lyceums and vocational colleges, teachers of general education schools, independent researchers, graduate students, scientific employees, talented students, and researchers conducting scientific work in this field.



zenodo

doi

Go **g** **l** **e** **S** **c** **h** **o** **l** **a** **r**

PEDAGOGY | JOURNAL
COLLECTION OF MATERIALS

APRIL- 2023

Party- 2 Collection-1



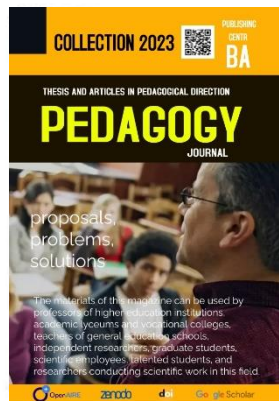

JOURNAL

Editor in chief

Rakhimov Khusanboy Ne'matjan ogli

Responsible secretary

Jumanov Alisher Asatullayevych

Tashkent Institute of Irrigation and Agricultural Mechanization Engineers
national research university.

Preparer

Khakimov Jamshid Oktyamovich

Daminov Oybek Olimovich

Associate Professors of the Tashkent State Technical University named after
Islama Karimova, Doctor of Philosophy (PhD)

Abdullayeva Rukhsora Sobirovna

Employee of Tashkent State Transport University

Members of the editorial board

Kirillov Alexander Alekseevich

Head of the Department of Scientific and Innovative Work
Chuvash State Pedagogical University. I.Ya.Yakovleva

Umrzakov Bekhzot Buronovich

KDPI TSMG Director

Himmataliyev Dustnazar Omonovich

doctor of pedagogical sciences, professor,

Chirchik State Pedagogical Institute, Tashkent city

Khakimov Jamshid Oktyamovich

Daminov Oybek Olimovich

Associate Professors of the Tashkent State Technical University named after
Islama Karimova, Doctor of Philosophy (PhD)

Jumanov Alisher Asatullaevich

Irrigation and mechanization of agriculture in Tashkent
Institute of Engineers National Research University.

R. Nodirbek

Andijan r, Shaxrixon t. MP

Turaev Sirojiddin Juraqobilovich

TATU Karshi docenti branches,

Pedagogy Fanlari Buyicha Falsafa Doctori (PhD)

Usarov Jabbor Eshbekovich

Tashkent province Chirchik S Pedagogy Institute

"Pedagogy" faculties director, pedagogy. doctor of science, professor

Ernazarova Munisxon, Abduvositova Sanam

Tashkent province Chirchik davlat Pedagogy Institute,

"Pedagogy and psychology" direction 1st year master student

Zhumanova Fotima Uralovna

Pedagogy Fanlari Nomzodi, Associate Professor,

Tashkent province Chirchik davlat Pedagogy Institute,

"Pedagogy and Management" Department of manager;

Mirzarakhmonova Shakhnoza Mirzaakhmadovna

Tashkent province Chirchik s. Pedagogy Institute,

"Pedagogy and psychology" d. 2 course master student

Khairiddinov Begzod, Muminova Munajat, Itolmazova Gulzoda

Tashkent province Chirchik s. Pedagogy Institute,

Direction "Management of educational institutions". 1st year undergraduate student



The materials of this magazine can be used by professors of higher education institutions, academic lyceums and vocational colleges, teachers of general education schools, independent researchers, graduate students, scientific employees, talented students, and researchers conducting scientific work in this field.

NOTE: *It is forbidden to falsify the collected materials in this magazine for your own benefit! The authors are personally responsible for the authenticity of the scientific works included in the collection of journal materials and the correctness of each quote!*

1.	Важность духовных идей в воспитании молодежи 1. Салимов Бахриддин Лутфуллаевич. 2. Каюмходжаев Шахруз Музаффарович.	7
2.	Значение великих личностей в развитии общества 1. Салимов Бахриддин Лутфуллаевич 2. Самандаров Сарвар Равшанбекович.	13
3.	Значение формирования мировых морских путей 1. Салимов Бахриддин Лутфуллаевич 2. Эргашов Мироншоҳ Рафиқжонович.	21
4.	Социально-этические взгляды Декарта 1. Салимов Бахриддин Лутфуллаевич. 2. Мустаев Илдар Маратович.	27
5.	Социально-этические взгляды Декарта Раматов Жуманиёз Султанович. Салимов Бахриддин Лутфуллаевич. Илёсов Самандар Лочинбекович.	34
6.	Философские аспекты устойчивого развития 1. Салимов Бахриддин Лутфуллаевич. 2. Дониёров Бахромжон Бобирович.	41
7.	INNOVATIVE METHODS OF TEACHING OF FOREIGN LANGUAGES IN TECHNICAL UNIVERSITIES Diyora Juraeva Bakhtier kizi ¹ Valikhonov Jafarkhon Nabikhon ugli ¹ Dauren Pesaliev Ikhtiyarovich ¹	47
8.	Анализ понятий народа и государства во взглядах Аврелия Августина 1. Салимов Бахриддин Лутфуллаевич. 2. Халимов Жавохир Шамсиддинович.	52
9.	Взаимозависимость социальной жизни и коммуникации – транспорта 1. Салимов Бахриддин Лутфуллаевич. 2. Товбеков Жалолиддин	58
10.	Взгляды Гегеля на общество и законы его развития 1. Салимов Бахриддин Лутфуллаевич. 2. Мамадов Комил Мехриддинович.	65
11.	Значение формирования мировых морских путей 1. Салимов Бахриддин Лутфуллаевич. 2. Эргашов Мироншоҳ Рафиқжонович.	73

12.	Идея Иммануила Канта о власти народа 1. Салимов Бахриддин Лутфуллаевич. 2. Маликов Бунёд Батиралиевич.	79
13.	Уникальные философские взгляды Серена Кьеркегора 1. Салимов Бахриддин Лутфуллаевич. 2. Махмаражабов Турсунали Пўлатович.	87
14.	Философские аспекты устойчивого развития 1. Салимов Бахриддин Лутфуллаевич. 2. Дониёров Бахромжон Бобирович	94
15.	Factors affecting the personal development of school-age children Matyaqubova Fotima Urinbayevna	100
16.	Methods of teaching students the rules of correct writing Matyaqubova Fotima Urinbayevna	107
17.	Преимущества использования передовых педагогических методов в образовании 1. Салимов Бахриддин Лутфуллаевич. 2. Хусенов Рустам Ўктамович.	112
18.	Роль использования инновационных педагогических технологий в преподавании предметов 1. Салимов Бахриддин Лутфуллаевич. 2. Алимов Асадбек Ибадуллаевич.	118
19.	Фанларни ўқитишда инновацион педагогик технологиялардан фойдаланишнинг ўрни 1. Салимов Бахриддин Лутфуллаевич. 2. Абдуллоев Жасурбек Шералиевич.	124
20.	Барқарор тараққиёт йўлининг фалсафий жиҳатлари. 1. Салимов Бахриддин Лутфуллаевич. 2. Алтибоев Ёкубжон Мўминович.	130
21.	Инсоният цивилизациясининг ривожланишида коммуникациянинг аҳамияти Салимов Бахриддин Лутфуллаевич. Рустамов Ботир Тўхтамуродович.	136
22.	Chizmachilik fanini masofaviy ta'lim tizimida talabalarning bilimini tekshirish(Proyeksion chizmachilik misolida) Jiyenbayeva Nagiyma Kayratdin qizi	143
23.	Bolalarni maktab ta'limiga tayyorlash shakllari va metodlari Avezova Maxliyo Sultonnazir qizi	153

24.	Bolalarni maktab ta'limiga tayyorlashning asosiy yo'nalishlari Avezova Maxliyo Sultonnazir qizi	163
25.	Maktabgacha ta'lim pedagogikasi fanining maqsad va vazifalari Avezova Maxliyo Sultonnazir qizi	179
26.	Maktabgacha ta'lim tashkilotiga qisqa muddatli guruhlarda bolalarni maktabga tayyorlash Avezova Maxliyo Sultonnazir qizi	185
27.	Turar-joy binosining energiyasini tejash Yerdashev Tayir Farxad o'g'li T.Uzaqov	192
28.	Chizmachilik fanini masofaviy ta'lim tizimida talabalarning bilimini tekshirish(Proyeksion chizmachilik misolida) Jiyenbayeva Nagiyma Kayratdin qizi	196

Важность духовных идей в воспитании молодежи

1. **Салимов Бахриддин Лутфуллаевич.** Профессор Ташкентского государственного транспортного университета.
2. **Каюмходжаев Шахруз Музаффарович.** Студент Ташкентского государственного транспортного университета.

<https://doi.org/10.5281/zenodo.7811738>

Аннотация

В статье анализируется значение духовных идей во многих художественных произведениях, созданных талантливыми писателями, в воспитании подрастающего поколения, так как воспитание духовности – это процесс, затрагивающий все общество, и в частности идеи, выраженные в произведениях одного великих деятелей узбекской литературы Мусы Ташмуммада сына Ойбека не утратили своего значения и сегодня.

Ключевые слова: литература, образование, молодежь, духовность, добро, общество.

Abstract

The article analyzes the importance of spiritual ideas in many works of art created by talented writers in the education of the young generation, and in particular, the ideas expressed in the works of one of the great figures of Uzbek literature, Musa Tashmuhammad son of Oibek, have not lost their importance even today.

Key words: literature, education, youth, spirituality, goodness, society.

Аннотация

Мақолада маънавиятни юксалтириш бутун жамиятга таалукли жараён бўлгани боис истеъдодли адиблар томонидан яратилган кўплаб бадий асарлардаги маънавий ғояларнинг ёш авлодни тарбиялашдаги ўрни бекиёс эканлиги, хусусан, ўзбек адабиётининг буюк намояндalarидан бири Мусо Тошмухаммад ўғли Ойбекнинг асарларида баён этилган фикрлар бугунги кунда ҳам ўз аҳамиятини йўқотмаганлиги таҳлил этилган.

Калит сўзлар: адабиёт, тарбия, ёшлар, маънавият, яхшилик, жамият.

Поскольку духовный подъем — процесс, затрагивающий все общество, несравнима роль духовных идей во многих художественных произведениях, созданных талантливыми писателями, в воспитании подрастающего поколения. В частности, несмотря на то, что один из великих деятелей узбекской литературы Муса Ташмухаммад сын Ойбек жил и творил в прошлом веке, идеи, выраженные в его произведениях, не утратили своего значения и сегодня. В частности, похвалы заслуживает пропаганда в романе писателя Навои таких добрых идей, как гуманность, добро, справедливость, межнациональное и межрелигиозное согласие, выражение в произведении более современности. Ведь «редко в истории мировой литературы есть поэт, который так глубоко, как Навои, выражает радость и печаль человеческого сердца, добро и смысл жизни. Любовь к родному языку, чувство осознания его несравненного богатства и величия входит и в наше сознание, в наши сердца прежде всего с творчеством Навои. Чем больше мы будем позволять

нашему народу, особенно нашей молодежи, наслаждаться этим бесценным наследием, тем больше у нас будет мощного воспитательного оружия в деле повышения нашей национальной духовности и совершенствования благородных человеческих качеств в нашем обществе».

Мнение Алишера Навои в романе к своему брату Дарвешали: «Оставить имя навеки - великая награда» подтверждает приведенные комментарии. Доброта вообще является одним из самых основных нравственных принципов. Добро есть всегда исторически развивающийся закон и не может существовать без своей противоположности, зла. Эта битва между добром и злом возникла не сегодня и не вчера. Человечество рождено, чтобы жить между добром и злом. Когда человек в течение своей жизни делает кому-то добро или зло, он видит от кого-то добро или зло. Никто не может остаться в стороне от этого процесса. Потому что в поведении каждого человека решена борьба между диалектикой добра и зла. Человек также может выбрать в этой борьбе добро, воспитать себя и достичь зрелости. Действительно, добро есть суть человеческой жизни. Поэтому человек стремится делать добрые дела на протяжении всей своей жизни. Наоборот, если он выбирает зло, также есть вероятность, что он будет предаваться удовольствиям и невежеству. Добро и зло составляют основу не только жизни человека, но и развития общества. Не следует забывать, что понятие добра остается актуальным вопросом, не теряющим своей актуальности во все времена. Уже невозможно представить человеческую жизнь без добра. Можно сказать, что добро — это великая сила, которая формирует человека как личность, ведет его к совершенству, мобилизует на

созидательную работу. И так, понятия добра и человека нельзя представить отдельно друг от друга. По словам Алишера Навои, человек – «венец всего творения». Он должен жить достойной, чистой, красивой жизнью».

Чтобы человек прожил красивую жизнь, его духовность также должна быть высокой. Тем более, «Сегодня для нас остается актуальной задачей воспитание духовного мира наших детей, воспитание их в духе национальных и общечеловеческих ценностей».

Особенно в нынешнее сложное и опасное время, естественно, что все сильнее и сильнее становятся различные посягательства на нашу национальную идентичность, чуждые нашим древним ценностям, злонамеренные устремления, направленные на овладение умами и сердцами нашей молодежи, естественно, что все мы следует быть более бдительным и осозанным.

Стоит отметить, что подстрекательства и деструктивные действия, направленные на нарушение целостности общества, совершались в разные периоды истории, особенно во времена жизни Навои. Алишер Навои, великий поэт и государственный деятель, говорит, что любые разногласия и споры необходимо решать разумно, с учетом общего блага. «Необходимо стоять выше любых межконфессиональных распрей. Есть только один абсолют. В свете солнца, в волнении морей, в великом гусе гор и в трепете листьев мы видим его прекрасное сияние. Нужно наполнить сердце его любовью и памятью... Мы учитываем единство нации... Нет на свете другого приятного занятия, как чтение книг, размышление и чтение стихов».

Выше «Эти слова и мысли Навои, о которых говорит Айбек, в первую

очередь связаны с теми историческими обстоятельствами, конечно». Кроме того, Алишер Навои был великим поэтом и писателем, который жил болью своего времени и трудился на благо своего народа. Основными идеями произведений Алишера Навои считались такие важные духовные понятия, как справедливость, добро, человечность, патриотизм, честность, смирение. Вот почему все его произведения основаны на добре и становятся актуальными не только для его времени, но и для более позднего времени. В частности, несравнимо значение творчества Навои в воспитании зрелого поколения в независимом Узбекистане.

Литература

1. Бахриддин Лутфуллаевич Салимов (2022). ЖАМИЯТНИНГ ШАКЛЛАНИШИ ВА ТАКОМИЛЛАШУВИДА БОШҚАРУВ ВА ТАРБИЯ САНЪАТИНИНГ ЎРНИ. *Academic research in educational sciences*, 3 (11), 359-365.
2. Lutfullaevich, Salimov B. "The Manifestation of Dialectical Principles in the Life of the Human and Society." *JournalNX*, vol. 6, no. 05, 2020, pp. 112-117.
3. Salimov Baxriddin Lutfullaevich. The philosophical role of dialectical categories in human life. *Oriental Renaissance: Innovative, educational, natural and social sciences*. Volume: 1, Issue 6, 2021. -P.406-410.
4. Салимов Б.Л. Ижтимоий муносабатларнинг коммуникация ва транспорт тизими билан детерминистик боғлиқлигининг гносеологик таҳлили. Фалсафа фанлари доктори диссертацияси. Ўзбекистон Миллий университети. Тошкент. 2022, 224 б.

5. Салимов Б. Л., Мазбутов Д., Жўраев А. (2022). ИЖТИМОЙ МУНОСАБАТЛАРДА ТЕНГЛИК ВА ТЕНГСИЗЛИК ҚОНУНЛАР ВА УРФ -ОДАТЛАРНИНГ ЎЗАРО БОҒЛИҚЛИГИ. *Journal of Integrated Education and Research*, 1(6), 11–17.

Значение великих личностей в развитии общества

1. **Салимов Бахриддин Лутфуллаевич.** Профессор Ташкентского государственного транспортного университета
2. **Самандаров Сарвар Равшанбекович.** Студент Ташкентского государственного транспортного университета.

<https://doi.org/10.5281/zenodo.7811732>

Аннотация

В статье анализируется деятельность, связанная с тем, что все великие люди обладают высоким интеллектом, благодаря этой особенности они могут правильно оценивать текущую ситуацию и предсказывать направление будущих событий, а также обладают способностью предупреждать государство и общество о разных опасностях..

Ключевые слова: величие, личность, деятельность, развитие, реформа, будущее.

Abstract

The article analyzes the activities related to the fact that all great people have high intelligence, due to this feature, they can correctly assess the current situation and predict the direction of future events, as well as have the ability to warn the state and society about various dangers. .

Key words: Greatness, personality, activity, development, reform, future.

Аннотация

Мақолада буюк шахсларнинг барчасининг юксак ақл-идроққа эгалликлари, ушбу хусусият туфайли улар мавжуд вазиятни тўғри баҳолай олишлари ва келгусидаги воқеа-ҳодисаларни қайси йўналишда ривожланишини ҳам тахмин қила олишлари билан давлат ва жамиятни турли хил хавф-хатарлардан огоҳ этиш имкониятларига эга бўлишлари билан боғиқ фаолиятлари таҳлил этилган.

Калит сўзлар: Буюклик, шахс, фаолият, тараққиёт, ислохот, келажак.

Если мыслить исходя из категории индивидуальности, особенности и общности философии, то естественно наличие общих моментов, объединяющих деятельность великих людей. Прежде всего эта общность определяется тем, что все великие люди обладают высоким интеллектом. Благодаря этой особенности они могут правильно оценить текущую ситуацию и предсказать направление развития будущих событий. Таким образом, у них будет возможность предупреждать государство и общество о различных опасностях. В результате все это приводит к большому вниманию людей перед государством и обществом и их уважению в народе. Это тоже общность. Одно из величайших общих качеств великих людей — это их филантропия. Жить болью народа, ставить интересы народа выше собственных интересов - вот важные критерии величия. Действительно, «Каким бы великим ни был человек, народ всегда стоит над ним, ибо сильное стремление большинства людей к объединению всегда ведет к увеличению преимуществ его конечного результата. Поэтому великие люди достигают величия только тогда, когда они представляют интересы народа».

Содержательная речь. Ведь источник величия лежит в народе. Ведь

никто не может достичь величия без признания народа. Люди не узнают всех. Статус величия также имеет свои требования и критерии. Мы подробно обсуждали эти требования и критерии выше. Мы думаем, что у наших дорогих читателей есть определенные представления на этот счет. Но есть разница между величием и величием. Некоторые великие люди велики только для своей нации, народа, а для других - никто. Истинное величие признают не только в своей стране, но и люди всего мира. Следует с удовлетворением отметить, что в нашей стране было много великих людей, признанных и известных миру. Предки наших предков, такие как Джалолиддин Мангуберди, Амир Темур, Алишер Навои, Захириддин Мухаммад Бабур, расселялись по всему миру. Мы можем с уверенностью сказать, что такие наши соотечественники, как Шароф Рашидов и Ислам Каримов, жившие в нашей недавней истории, были великими личностями, признанными на международном уровне. Положительные сдвиги и перемены произошли в социально-экономической жизни республики в период руководства этими двумя великими личностями. В частности, значительные работы были проведены в области дороги, связи и транспорта. Например, во времена Шарафа Рашидова ровные асфальтированные дороги проникли в самые отдаленные и отдаленные районы Республики. Были сформированы автомобильные, железнодорожные и воздушные транспортные системы. Впервые в Средней Азии был построен и введен в эксплуатацию подземный метрополитен в Ташкенте и др.

Трудно перечислить работу, сделанную в развитии дорожно-коммуникационной и транспортной системы нашей страны за период

правления 1-го Президента Ислама Каримова, руководившего Узбекистаном 27 лет. Перечислим наиболее важные из этих профессий:

- в первую очередь в ведение Республики была передана система дорог, связи и транспорта на территории Узбекистана;

- созданы соответствующие правовые рамки, законы, положения, руководства и т. д. для эффективной работы системы в новых условиях;

- изменена структура дорожно-коммуникационной и транспортной системы, созданы акционерные общества и комитеты, такие как «Узбекистон хаво йуллари», «Узбекистон темир йуллари»;

- установлены отношения сотрудничества с зарубежными странами по дорожному строительству и развитию видов транспорта;

- В транспортной системе Узбекистана стали использоваться современные автомобили, автобусы, локомотивы, вагоны и самолеты зарубежного производства;

- Впервые в Узбекистане запущен завод по производству легковых автомобилей;

- освоен и успешно внедрен в практику Узбекистана опыт современного мостостроения и дорожного строительства;

- Узбекистан начал осуществлять прямые грузовые и пассажирские перевозки с зарубежными странами автомобильным, железнодорожным и воздушным транспортом;

- Все регионы Узбекистана были полностью связаны с сетью железных дорог и т.д.

К числу великих личностей современности можно без колебаний

отнести Шавката Миромоновича Мирзиёева, возглавлявшего реформаторский независимый Узбекистан. Потому что за прошедший период под руководством Ш.М.Мирзиёева произошли кардинальные реформы как во внутренней, так и во внешней политике нашей страны. Начатые реформы за короткое время стали давать свои положительные результаты. Граждане Узбекистана стали замечать перемены в своей жизни и рады этому. Политика Президента Узбекистана тепло приветствуется мировым сообществом. Люди мира признают и одобряют изменения и обновления, происходящие в Узбекистане. Ниже приведены основные направления реформ, проведенных и совершенствуемых в Узбекистане под руководством Шавката Мирзиёева:

полностью изменились отношения между государством и народом. Стал соблюдаться принцип, что народ должен служить народу, а не государству;

деятельность государственных органов подвергалась критическому анализу и коренным изменениям или реорганизации;

На практике была обеспечена свобода слова, свобода печати, СМИ в целом, стали подробно обсуждаться ошибки и недостатки в обществе;

начаты глубокие структурные реформы по модернизации и обновлению экономики страны;

осуществлены масштабные изменения на всех ступенях образования, включая дошкольное образование, народное образование, среднее специальное образование, высшее образование, послевузовское образование. Созданы эффективные механизмы повышения роли науки и просвещения в обществе;

в социальном направлении разработаны совершенно новые подходы в части сохранения здоровья населения, повышения занятости и реальных доходов населения, решения проблем молодежи, женщин и групп населения, нуждающихся в помощи;

улучшились отношения с приграничными и соседними странами, открылись дороги;

последовательно проводятся реформы в дорожно-коммуникационном и транспортном секторах страны. В частности, в целях повышения эффективности и координации работы в сфере создано Министерство транспорта Республики Узбекистан;

приняты государственные программы ремонта и реконструкции автомобильных дорог местного и международного значения и обеспечивается их выполнение;

продолжается реконструкция, новое строительство и электрификация железных дорог. В городе Ташкенте успешно ведется строительство подземного метро, не имеющего аналогов в Средней Азии;

проведена значительная работа по модернизации воздушного транспорта и повышению его конкурентоспособности. На базе Национальной авиакомпании Узбекистана были созданы независимые компании «Узбекистон хаво йуллари» и «Узбекистон аэропорты»;

прорабатываются проекты по открытию международных транспортных коридоров и расширению дорожно-коммуникационных возможностей Узбекистана. Среди них участие в международном проекте «Одно место,

одна дорога» и планируемая работа по открытию Трансафганского транспортного коридора.

В своем выступлении на 75-й сессии Генеральной Ассамблеи Организации Объединенных Наций Президент Республики Узбекистан Шавкат Мирзиёев затронул вопросы, связанные с развитием дорожно-коммуникационной и транспортной системы и выводом ее на новый уровень. Президент сказал: «Сегодня перед странами Центральной Азии стоит важная стратегическая задача. Он призван обеспечить глубокую интеграцию нашего региона в глобальные экономические, транспортные и транзитные коридоры.

В связи с этим предлагаем открыть региональный центр развития транспортно-коммуникационных связей под эгидой ООН».

Как видно из приведенной цитаты, Президент Шавкат Мирзиёев акцентирует внимание мировой общественности на вопросах связи и транспорта, одной из проблем, стоящих перед странами Центральной Азии. Отсутствие прямого выхода к морю является препятствием для развития стран региона. Безусловно, страны региона, особенно Республика Узбекистан, прилагают определенные усилия для решения этой проблемы. Если эта работа будет вестись под эгидой такой влиятельной международной организации, как ООН, мы не думаем, что достигнем ожидаемых результатов. Это обеспечивается глубокой интеграцией региона Центральной Азии в глобальные экономические, транспортные и транзитные коридоры. Мы считаем, что тогда будут решены проблемы, мешающие странам региона выйти на мировой рынок и вести отношения свободной торговли.

Литература.

1. Салимов Б. Л., Мазбутов Д., Жўраев А. (2022). ИЖТИМОЙ МУНОСАБАТЛАРДА ТЕНГЛИК ВА ТЕНГСИЗЛИК ҚОНУНЛАР ВА УРФ -ОДАТЛАРНИНГ ЎЗАРО БОҒЛИҚЛИГИ. Journal of Integrated Education and Research, 1(6), 11–17.
2. Бахриддин Лутфуллаевич Салимов, Одилбек Дониёр Ўғли Бозорбоев, Хусниддин Равшанбек Раджапбаев (2022). ЖАМИЯТДА ИЖТИМОЙ БАРҚАРОРЛИКНИ ТАЪМИНЛАШГА ОИД ФАЛСАФИЙ ҚАРАШЛАР. Academic research in educational sciences, 3 (11), 286-291.
3. Salimov, Bakhriddin Lutfullaevich (2023). OPINIONS OF CENTRAL ASIAN SCHOLARS ON SOCIAL RELATIONS. Oriental renaissance: Innovative, educational, natural and social sciences, 3 (1-2), 178-182.
4. Салимов Б. Л., Файзиев С. Ф., Қурамбаев Ж. (2022). ЕВРОПА ОЛИМЛАРИНИНГ АСАРЛАРИДА ИНСОН ВА ИЖТИМОЙ МУНОСАБАТЛАРНИНГ ЎЗАРО АЛОҚАДОРЛИГИНИНГ ТАҲЛИЛИ. Журнал комплексного образования и исследований , 1 (6), 44–50.
5. Салимов Б.Л. Ижтимоий муносабатларнинг коммуникация ва транспорт тизими билан детерминистик боғлиқлигининг гносеологик таҳлили. Фалсафа фанлари доктори диссертацияси. Ўзбекистон Миллий университети. Тошкент. 2022, 224 б.

Значение формирования мировых морских путей

1. **Салимов Бахриддин Лутфуллаевич.** Профессор Ташкентского государственного транспортного университета
2. **Эргашов Мироншоҳ Рафиқжонович.** Студент Ташкентского государственного транспортного университета.

<https://doi.org/10.5281/zenodo.7811751>

Аннотация

В статье анализируется, что процесс открытия основных межконтинентальных морских путей начался в XV веке, что открытие новых морских путей имеет свои необходимые и объективные причины, а открытие морского пути на восток вызвало резкое изменение социально-экономической ситуации в мире.

Ключевые слова: море, дорога, сообщение, торговля, хозяйство, развитие.

Abstract

In the article, it is analyzed that the process of discovery of the main intercontinental sea routes began in the 15th century, that the opening of new sea routes has its own necessary and objective reasons, and that the discovery of the sea route to the east caused a sharp change in the social and economic situation of the world.

Key words: sea, road, communication, trade, economy, development.

Аннотация

Мақолада китъалараро ўртасидаги асосий денгиз йўлларининг кашф этилиш жараёни XV асрлардан бошланганлиги, янги денгиз йўлларнинг очилишининг ўз зарурий – объектив сабаблари борлиги, шарқ билан денгиз йўлини топилиши жаҳоннинг кейинги ижтимоий – иқтисодий аҳволини кескин ўзгаришига сабаб бўлганлиги таҳлил этилган.

Калит сўзлар: денгиз, йўл, алоқа, савдо, иқтисодиёт, тараққиёт.

Процесс открытия основных межконтинентальных морских путей начался в 15 веке. Открытие новых морских путей имело свои необходимые и объективные причины. Основная причина этого заключалась в том, что к этому времени торговые отношения Европы с азиатскими странами сильно сократились. Шёлк, шёлк и другие виды тканей, пряности типа перца, имбиря и других необходимых продуктов, завозимых с Востока, которые очень нужны европейцам, почти не поступали. Известно, что эти продукты были завезены в Европу по суше «Великого шелкового пути». Главным пунктом этой дороги, ведущей из Азии в Европу, был город Константинополь. Этот город был завоеван турками-османами в 1453 году и переименован в Стамбул. Но работа не закончилась только переименованием города. Потому что отношения европейских стран с турками-османами, расширявшими свою территорию на запад, не были хорошими. Между ними обострялись взаимные споры и происходили военные войны. Из-за постоянной вражды турки полностью перекрыли торговые пути с востока на запад. Сначала наземный маршрут был закрыт. Затем мощные военно-морские силы турецкого государства перекрыли морские пути через

Средиземное и Черное моря. Так закончились древние торговые пути, связывавшие Европу с Востоком на протяжении тысячелетий. Эта ситуация не осталась незамеченной. Это стало оказывать негативное влияние на социально-экономическое развитие европейских стран. Особенно этот негативный эффект стал очень заметно проявляться в повседневной жизни населения. Поиск новых морских путей, соединяющих Европу с Востоком, стал вопросом жизни и смерти. Поэтому правительства большинства стран Европы стараются открыть морской путь с Востока на Запад и поощряют деятельность мореплавателей и путешественников, желающих провести исследования в этом отношении. Наиболее активны в этом вопросе были правительства Португалии и Испании.

Одной из первых стран, проявивших интерес к открытию новых морских путей на Восток, была Португалия. Португальские мореплаватели поверили, что можно пройти в страны Востока, обогнув Африканский континент, и стали шаг за шагом осуществлять свои планы. Они двинулись на юг от западного побережья Африки. И на этой основе они осваивали и изучали свои способы. Но этот процесс был очень медленным. Португальцы прибыли в Калькутту, Индия, в мае 1498 года. Для своего времени это было огромным открытием. Открытие морского пути с Востоком, являющееся извечной мечтой европейцев, вызвало резкое изменение социально-экономической ситуации в мире. Открытие межконтинентальных морских путей коренным образом изменило мировые торговые отношения. Некоторые города и порты Средиземноморья, бывшие когда-то торговыми центрами, утратили свое значение. На их месте образовались новые торговые

центры и порты. Потому что мировые торговые отношения переместились из Средиземного моря в Мировой океан.

Тот факт, что португальцы обошли Африку и нашли дорогу в Индию, ускорили движение других европейских стран, особенно Испании. После этого было открыто множество ранее неизвестных земель, проложены новые морские пути через моря и океаны мира. В разработку вошли и открытые территории. Объем торговых отношений Европы с другими континентами стал увеличиваться. Это был важный фактор развития науки и техники и создания промышленности. Открытие морских путей и развитие морского транспорта дало многим странам возможность установить прямые отношения. Потому что в первые дни, когда сухопутные пути были приоритетом, страны должны были проходить через территории других стран в своих взаимоотношениях. Политическая ситуация в некоторых странах сделала дороги через эти страны опасными или полностью закрытыми. На морских путях такой проблемы нет. Пока есть выход к морю, страны могут беспрепятственно общаться друг с другом.

Морские пути имели следующие преимущества перед сухопутными путями. Это были вопросы времени и стоимости. Вопрос времени - это выражается в том, что по морским путям до пункта назначения добираются быстрее, чем по суше. Потому что основными средствами передвижения по суше в то время были лошади и верблюды, и из-за тяжелых грузов они передвигались очень медленно. Места, на которые уходили годы по суше, стали доступны по морю за месяцы. Вопрос стоимости – известно, что движение торговых караванов по суше стоило очень дорого. Для перевозки

грузов требовалось несколько сотен лошадей и верблюдов. Для этих животных всегда покупали корм. Для погрузки и разгрузки груза в караване требовались десятки носильщиков. Носильщикам и другим слугам в караване платили. Много денег требовалось на то, чтобы накормить, одеть и отдохнуть в караван-сараях людей в караване, которым предстояло отправиться в трудные путешествия, длящиеся месяцы и годы. Эти расходы не могли не сказаться на продуктах, перевозимых в торговых караванах. Затраты были относительно ниже в торговых процессах, осуществляемых судами на морских путях. Сотни лошадей и верблюдов погрузили на один корабль. Численность экипажа корабля также была намного меньше, чем численность конвоя. Потом корабли останавливались так же часто, как и караваны и не отдыхали в караван-сараях и так далее.

Таким образом, морские пути предпочитались сухопутным караванным путям. Страны, имеющие доступ к морским путям, стали отказываться от использования наземных караванных путей. В результате значение сухопутных караванных путей уступило место морским путям. Такая ситуация длилась несколько сотен лет. Когда для конкуренции с морскими судами были изобретены наземные автомобили и железнодорожные паровозы, наземные маршруты начали вновь обретать свое место и значение. В конце концов, автомобили и железные дороги намного опережали своих предшественников по скорости, эффективности, производительности и возможностям караванных путей.

Литература.

6. Salimov, Bakhriddin Lutfullaevich (2023). OPINIONS OF CENTRAL ASIAN SCHOLARS ON SOCIAL RELATIONS. *Oriental renaissance: Innovative, educational, natural and social sciences*, 3 (1-2), 178-182.
7. Салимов Б.Л. Ижтимоий муносабатларнинг коммуникация ва транспорт тизими билан детерминистик боғлиқлигининг гносеологик таҳлили. Фалсафа фанлари доктори диссертацияси. Ўзбекистон Миллий университети. Тошкент. 2022, 224 б.
8. Салимов Б. Л., Файзиев С. Ф., Қурамбаев Ж. (2022). ЕВРОПА ОЛИМЛАРИНИНГ АСАРЛАРИДА ИНСОН ВА ИЖТИМОЙ МУНОСАБАТЛАРНИНГ ЎЗARO АЛОҚАДОРЛИГИНИНГ ТАҲЛИЛИ. *Журнал комплексного образования и исследований* , 1 (6), 44–50.
9. Бахриддин Лутфуллаевич Салимов, Одилбек Дониёр Ўғли Бозорбоев, Хусниддин Равшанбек Раджапбаев (2022). ЖАМИЯТДА ИЖТИМОЙ БАРҚАРОРЛИКНИ ТАЪМИНЛАШГА ОИД ФАЛСАФИЙ ҚАРАШЛАР. *Academic research in educational sciences*, 3 (11), 286-291.
10. Салимов Б. Л., Мазбутов Д., Жўраев А. (2022). ИЖТИМОЙ МУНОСАБАТЛАРДА ТЕНГЛИК ВА ТЕНГСИЗЛИК ҚОНУНЛАР ВА УРФ -ОДАТЛАРНИНГ ЎЗARO БОҒЛИҚЛИГИ. *Journal of Integrated Education and Research*, 1(6), 11–17.

Социально-этические взгляды Декарта

1. **Салимов Бахриддин Лутфуллаевич.** Профессор Ташкентского государственного транспортного университета.
2. **Мустаев Илдар Маратович.** Студент Ташкентского государственного транспортного университета.

<https://doi.org/10.5281/zenodo.7811728>

Аннотация

В статье анализируется, что Рене Декарт считается одним из мыслителей, оставивших неизгладимый след в развитии философской мысли своими замечательными философскими воззрениями, что Декарт был равнодушен к процессам, происходящим в обществе в его социально-этической взгляды, и что он описал несколько своих моральных процедур.

Ключевые слова: этика, обычаи, законы, стабильность, справедливость.

Abstract

In the article, it is analyzed that René Descartes is considered one of the thinkers who left an indelible mark on the development of philosophical thoughts with his remarkable philosophical views, that Descartes was not indifferent to the processes taking place in society in his socio-ethical views, and that he described several of his moral procedures.

Key words: ethics, customs, laws, stability, justice.

Аннотация

Мақолада Рене Декарт ўзининг эътиборга молик фалсафий қарашлари билан фалсафий фикрлар тараққиётида ҳам ўчмас из қолдирган мутафаккирлардан бири ҳисобланиши, Декартнинг ижтимоий-ахлоқий қарашларида жамиятда кечаётган жараёнларга бефарқ бўлмаганлиги ва ўзининг бир нечта ахлоқий тартиб-қоидаларини баён этганлиги таҳлил қилинган.

Калит сўзлар: ахлоқ, урф-одатлар, қонунлар, барқарорлик, адолат.

Рене Декарт, вошедший в историю своими важными научными исследованиями в области математики, геометрии и физики, является одним из мыслителей, оставивших неизгладимый след в развитии философской мысли своими замечательными философскими воззрениями. Прежде всего, поговорим о социальных и моральных взглядах Декарта. Декарт, равнодушный к процессам, происходящим в обществе, описывает несколько своих нравственных процедур. На их основе он строит свои жизненные принципы, и среди них первым правилом называет послушание законам и обычаям своей страны. Следует отметить, что этот принцип жизни, ранее выдвинутый Декартом, во все времена приобретал значение как для граждан, так и для государства. В частности, ему принадлежит большая роль в обеспечении социально-политической стабильности в жизни общества. Это было полезно и для простых людей. Потому что граждане, соблюдающие законы и обычаи своей страны, продолжали свой мирный образ жизни в обществе, не подвергаясь преследованиям со стороны государства. Тогда естественно возникает вопрос. Ну, если соблюдение законов и обычаев

необходимо и полезно, то почему бы всем не следовать этой процедуре. Кто те, кто нарушает законы государства, кто отрицает обычаи общества? В качестве правильного ответа на этот вопрос можно привести следующие несколько соображений:

Во-первых, законы, установленные в государстве, несправедливы, а сложившиеся традиции устарели. Такие ситуации существуют во времена рабства, феодализма, диктатур и самодержавных режимов, основанных на единоличной власти;

Во-вторых, существуют разные подходы к соблюдению законов и обычаев. Например, то, что невозможно для многих людей, возможно для других. Или, другими словами, есть наказание для одних из неповинующихся законам и обычаям, а для других нет;

В-третьих, законы страны справедливы и обычаи все в порядке, но граждане не подчиняются им по разным причинам, иногда от безнравственности, иногда от юридической неграмотности, иногда от небрежности, иногда умышленно и по другим причинам.

Следует сказать, что несоблюдение законов и обычаев в рамках сложившихся общественных отношений происходит главным образом во втором и третьем случаях, которые мы указали выше. Потому что сегодня в большинстве стран мира установилась демократическая система, сформировалось или продолжает развиваться гражданское общество для достижения этой цели. Поэтому их законы формулируются на основе международных демократических требований, обычаи формируются на основе гармонии национальных и общечеловеческих ценностей. Поэтому мы

считаем, что было бы уместно, если бы и наши современники последовали примеру принципа Рене Декарта.

Однако с тысячей сожалений и сожалений следует также упомянуть, что вместо того, чтобы жить по обычаям, сложившимся на основе справедливых законов и национальных ценностей в обществе и общечеловеческих принципов, у некоторых «людей нет надежды потерять свою интеллект в результате слепого влияния своих интересов» уведет на неизвестную тропу». Жаль, что те, кто выбирает такие образы жизни, которые только вредят и себе, и своим близким, и всему обществу, встречаются не только во времена Рене Декарта, но и в настоящее время, особенно в наше общество.

Развитие общественных отношений определяется уровнем просвещения, умственно-интеллектуальным потенциалом, духовно-культурной, политико-правовой грамотностью членов общества. Опыт развития человеческого общества уже подтвердил правильность этого вывода. Это подтверждают и мнения многих известных мыслителей в области философии. Например, Жюльен Оффреде Ламетри, родившийся и выросший в городке Сен-Мало во Франции, занимавшийся и медициной, и философией, пишет по этому поводу: «Ты должен распространять просвещение и служить обществу, даже если ты страдаешь». В наших предыдущих замечаниях мы подчеркивали и подробно анализировали необходимость ряда факторов развития общественных отношений, развития государства и общества. Без колебаний мы можем включить в число этих факторов принцип познания. По сути, наука — это часть просвещения, неотъемлемая его часть. Чтобы сделать его более понятным для людей, наука и просвещение часто используются вместе.

Однако понятие просветления — очень всеобъемлющее понятие, включающее в себя множество других понятий помимо науки. Просвещение означает образование народа, овладение всеми областями науки, достижение достижений техники и цифровых технологий, использование их в реальной жизни для повышения эффективности производства в народном хозяйстве и сельском хозяйстве, в целом, во всех сферах экономики, и в конечном итоге, вывести развитие страны на более высокий уровень. Вы видите, как велика сила просветления. Те, кто смог правильно оценить эту силу и эффективно ее использовать, сейчас на войне входила в число передовых стран того времени. В качестве примера возьмем известную нам страну Японию. Положение Японии в 1945-1950 годах было не лучшим. В телесериале «Ошен» и других художественных и документальных фильмах, демонстрируемых на телеканалах Узбекистана, ярко описывается отсталость японского государства того времени и тяжелая жизнь японского народа. Тридцать лет спустя народ и государство, оказавшиеся в столь тяжелом положении, выбрались из трясины отсталости и вышли на высокий уровень развития. «Панасоник», «Сони», «Тойота», «Ниссан» и многие другие японские компании и предприятия-производители заняли со своей продукцией мировой рынок. В результате роста ВВП на душу населения естественно повысился уровень жизни японцев. Реальные денежные доходы населения увеличились, а образ жизни стал более зажиточным. Такая краткосрочная разработка была признана мировым сообществом «японским чудом». В настоящее время всем известен секрет, то есть важные факторы этого японского чуда. Важнейшие из них: патриотизм, совместные действия

на пути к цели, законность и, конечно же, внимание к просвещению как фактору государственной важности. В то же время в Японии учеба молодежи, отличное образование и прилежное освоение всех предметов контролировались на государственном уровне, и для этого были созданы все условия. Такой подход окупился. Знающие, талантливые, способные, умелые и интеллектуально способные представители нового поколения молодежи вышли и создали это «японское чудо» и доставили высокотехнологичную продукцию населению мира.

Литература

6. Бахриддин Лутфуллаевич Салимов (2022). ЖАМИЯТНИНГ ШАКЛЛАНИШИ ВА ТАКОМИЛЛАШУВИДА БОШҚАРУВ ВА ТАРБИЯ САНЪАТИНИНГ ЎРНИ. *Academic research in educational sciences*, 3 (11), 359-365.
7. Lutfullaevich, Salimov B. "The Manifestation of Dialectical Principles in the Life of the Human and Society." *JournalNX*, vol. 6, no. 05, 2020, pp. 112-117.
8. Salimov Baxriddin Lutfullaevich. The philosophical role of dialectical categories in human life. *Oriental Renaissance: Innovative, educational, natural and social sciences*. Volume: 1, Issue 6, 2021. -P.406-410.
9. Салимов Б.Л. Ижтимоий муносабатларнинг коммуникация ва транспорт тизими билан детерминистик боғлиқлигининг гносеологик таҳлили. Фалсафа фанлари доктори диссертацияси. Ўзбекистон Миллий университети. Тошкент. 2022, 224 б.

- 10.Салимов Б. Л., Мазбутов Д., Жўраев А. (2022). ИЖТИМОЙ МУНОСАБАТЛАРДА ТЕНГЛИК ВА ТЕНГСИЗЛИК ҚОНУНЛАР ВА УРФ -ОДАТЛАРНИНГ ЎЗАРО БОҒЛИҚЛИГИ. Journal of Integrated Education and Research, 1(6), 11–17.

Социально-этические взгляды Декарта

1. **Раматов Жуманиёз Султанович.** Профессор Ташкентского государственного транспортного университета.
2. **Салимов Бахриддин Лутфуллаевич.** Профессор Ташкентского государственного транспортного университета.
3. **Илёсов Самандар Лочинбекович.** Студент Ташкентского государственного транспортного университета.

<https://doi.org/10.5281/zenodo.7811716>

Аннотация

В статье анализируется, что Рене Декарт считается одним из мыслителей, оставивших неизгладимый след в развитии философской мысли своими замечательными философскими воззрениями, что Декарт был равнодушен к процессам, происходящим в обществе в его социально-этической взгляды, и что он описал несколько своих моральных процедур.

Ключевые слова: этика, обычаи, законы, стабильность, справедливость.

Abstract

In the article, it is analyzed that René Descartes is considered one of the thinkers who left an indelible mark on the development of philosophical thoughts with his remarkable philosophical views, that Descartes was not indifferent to the processes taking place in society in his socio-ethical views, and that he described

several of his moral procedures.

Key words: ethics, customs, laws, stability, justice.

Аннотация

Мақолада Рене Декарт ўзининг эътиборга молик фалсафий қарашлари билан фалсафий фикрлар тараққиётида ҳам ўчмас из қолдирган мутафаккирлардан бири ҳисобланиши, Декартнинг ижтимоий-ахлоқий қарашларида жамиятда кечаётган жараёнларга бефарқ бўлмаганлиги ва ўзининг бир нечта ахлоқий тартиб-қоидаларини баён этганлиги таҳлил қилинган.

Калит сўзлар: ахлоқ, урф-одатлар, қонунлар, барқарорлик, адолат.

Рене Декарт, вошедший в историю своими важными научными исследованиями в области математики, геометрии и физики, является одним из мыслителей, оставивших неизгладимый след в развитии философской мысли своими замечательными философскими воззрениями. Прежде всего, поговорим о социальных и моральных взглядах Декарта. Декарт, равнодушный к процессам, происходящим в обществе, описывает несколько своих нравственных процедур. На их основе он строит свои жизненные принципы, и среди них первым правилом называет послушание законам и обычаям своей страны. Следует отметить, что этот принцип жизни, ранее выдвинутый Декартом, во все времена приобретал значение как для граждан, так и для государства. В частности, ему принадлежит большая роль в обеспечении социально-политической стабильности в жизни общества. Это было полезно и для простых людей. Потому что граждане, соблюдающие законы и обычаи своей страны, продолжали свой мирный образ жизни в

обществе, не подвергаясь преследованиям со стороны государства. Тогда естественно возникает вопрос. Ну, если соблюдение законов и обычаев необходимо и полезно, то почему бы всем не следовать этой процедуре. Кто те, кто нарушает законы государства, кто отрицает обычаи общества? В качестве правильного ответа на этот вопрос можно привести следующие несколько соображений:

Во-первых, законы, установленные в государстве, несправедливы, а сложившиеся традиции устарели. Такие ситуации существуют во времена рабства, феодализма, диктатур и самодержавных режимов, основанных на единоличной власти;

Во-вторых, существуют разные подходы к соблюдению законов и обычаев. Например, то, что невозможно для многих людей, возможно для других. Или, другими словами, есть наказание для одних из неповинующихся законам и обычаям, а для других нет;

В-третьих, законы страны справедливы и обычаи все в порядке, но граждане не подчиняются им по разным причинам, иногда от безнравственности, иногда от юридической неграмотности, иногда от небрежности, иногда умышленно и по другим причинам.

Следует сказать, что несоблюдение законов и обычаев в рамках сложившихся общественных отношений происходит главным образом во втором и третьем случаях, которые мы указали выше. Потому что сегодня в большинстве стран мира установилась демократическая система, сформировалось или продолжает развиваться гражданское общество для достижения этой цели. Поэтому их законы формулируются на основе

международных демократических требований, обычаи формируются на основе гармонии национальных и общечеловеческих ценностей. Поэтому мы считаем, что было бы уместно, если бы и наши современники последовали примеру принципа Рене Декарта.

Однако с тысячей сожалений и сожалений следует также упомянуть, что вместо того, чтобы жить по обычаям, сложившимся на основе справедливых законов и национальных ценностей в обществе и общечеловеческих принципов, у некоторых «людей нет надежды потерять свою интеллект в результате слепого влияния своих интересов» уведет на неизвестную тропу». Жаль, что те, кто выбирает такие образы жизни, которые только вредят и себе, и своим близким, и всему обществу, встречаются не только во времена Рене Декарта, но и в настоящее время, особенно в наше общество.

Развитие общественных отношений определяется уровнем просвещения, умственно-интеллектуальным потенциалом, духовно-культурной, политико-правовой грамотностью членов общества. Опыт развития человеческого общества уже подтвердил правильность этого вывода. Это подтверждают и мнения многих известных мыслителей в области философии. Например, Жюльен Оффреде Ламетри, родившийся и выросший в городке Сен-Мало во Франции, занимавшийся и медициной, и философией, пишет по этому поводу: «Ты должен распространять просвещение и служить обществу, даже если ты страдаешь». В наших предыдущих замечаниях мы подчеркивали и подробно анализировали необходимость ряда факторов развития общественных отношений, развития государства и общества. Без колебаний мы можем включить в число этих факторов принцип познания.

По сути, наука — это часть просвещения, неотъемлемая его часть. Чтобы сделать его более понятным для людей, наука и просвещение часто используются вместе. Однако понятие просветления — очень всеобъемлющее понятие, включающее в себя множество других понятий помимо науки. Просвещение означает образование народа, овладение всеми областями науки, достижение достижений техники и цифровых технологий, использование их в реальной жизни для повышения эффективности производства в народном хозяйстве и сельском хозяйстве, в целом, во всех сферах экономики, и в конечном итоге, вывести развитие страны на более высокий уровень. Вы видите, как велика сила просветления. Те, кто сумел правильно оценить эту силу и эффективно ее использовать, сейчас находятся в числе передовых стран мира. В качестве примера возьмем известную нам страну Японию. Положение Японии в 1945-1950 годах было не лучшим. В телесериале «Ошен» и других художественных и документальных фильмах, демонстрируемых на телеканалах Узбекистана, ярко описывается отсталость японского государства того времени и тяжелая жизнь японского народа. Тридцать лет спустя народ и государство, оказавшиеся в столь тяжелом положении, выбрались из трясины отсталости и вышли на высокий уровень развития. «Панасоник», «Сони», «Тойота», «Ниссан» и многие другие японские компании и предприятия-производители заняли со своей продукцией мировой рынок. В результате роста ВВП на душу населения естественно повысился уровень жизни японцев. Реальные денежные доходы населения увеличились, а образ жизни стал более зажиточным.

Такая краткосрочная разработка была признана мировым сообществом

«японским чудом». В настоящее время всем известен секрет, то есть важные факторы этого японского чуда. Важнейшие из них: патриотизм, совместные действия на пути к цели, законность и, конечно же, внимание к просвещению как фактору государственной важности. В то же время в Японии учеба молодежи, отличное образование и прилежное освоение всех предметов контролировались на государственном уровне, и для этого были созданы все условия. Такой подход окупился. Вышли знающие, талантливые, способные, умелые и интеллектуально способные представители нового поколения молодежи, они создали то самое «японское чудо» и доставили высокотехнологичную продукцию населению мира.

Литература.

11. Salimov, Bakhriddin Lutfullaevich (2023). OPINIONS OF CENTRAL ASIAN SCHOLARS ON SOCIAL RELATIONS. *Oriental renaissance: Innovative, educational, natural and social sciences*, 3 (1-2), 178-182.
12. Салимов Б.Л. Ижтимоий муносабатларнинг коммуникация ва транспорт тизими билан детерминистик боғлиқлигининг гносеологик таҳлили. Фалсафа фанлари доктори диссертацияси. Ўзбекистон Миллий университети. Тошкент. 2022, 224 б.
13. Салимов Б. Л., Файзиев С. Ф., Курамбаев Ж. (2022). ЕВРОПА ОЛИМЛАРИНИНГ АСАРЛАРИДА ИНСОН ВА ИЖТИМОЙ МУНОСАБАТЛАРНИНГ ЎЗARO АЛОҚАДОРЛИГИНИНГ ТАҲЛИЛИ. *Журнал комплексного образования и исследований*, 1 (6), 44–50.
14. Бахриддин Лутфуллаевич Салимов, Одилбек Дониёр Ўғли Бозорбоев, Хусниддин Равшанбек Раджапбаев (2022). ЖАМИЯТДА ИЖТИМОЙ БАРҚАРОРЛИКНИ ТАЪМИНЛАШГА ОИД ФАЛСАФИЙ ҚАРАШЛАР. *Academic research in educational sciences*, 3 (11), 286-291.

15. Салимов Б. Л., Мазбутов Д., Жўраев А. (2022). ИЖТИМОЙ МУНОСАБАТЛАРДА ТЕНГЛИК ВА ТЕНГСИЗЛИК ҚОНУНЛАР ВА УРФ -ОДАТЛАРНИНГ ЎЗARO БОҒЛИҚЛИГИ. Journal of Integrated Education and Research, 1(6), 11–17.

Философские аспекты устойчивого развития

1. **Салимов Бахриддин Лутфуллаевич.** Профессор Ташкентского государственного транспортного университета
2. **Дониёров Бахромжон Бобирович.** Студент Ташкентского государственного транспортного университета.

<https://doi.org/10.5281/zenodo.7811744>

Аннотация

В статье философски сказано, что никто не может правильно сказать, что будет завтра, с какой стороны придет опасность, мир, окружающий нас сегодня, чрезвычайно сложен и останется таковым в ближайшем будущем, поэтому вопрос сохранения путь устойчивого развития всегда будет актуален для народов.

Ключевые слова: мир, страна, риски, неопределенность, цель, стабильность.

Abstract

In the article, it is philosophical that no one can correctly say what will happen tomorrow, from which direction the danger will come, the world surrounding us today is becoming extremely complex and will remain so in the near future, therefore the issue of maintaining the path of sustainable development will always be relevant for the nations.

Key words: world, country, risks, uncertainty, purpose, stability.

Аннотация

Мақолада эртага нима бўлишини, қайси томондан хавф-хатар келишини ҳар ким ҳам тўғри айта олмаслиги, бугунги бизни қуршаб турган олам ғоят мураккаб бўлиб келмоқда ва яқин истиқболда ҳам шундай бўлиб қолаётганлиги, шу боис мамдакатлар олдида барқарор тараққиёт йўлини сақлаб қолиш масаласи доимо долзарб бўлиб қолиши фалсафий жиҳатдан таҳлил этилган.

Калит сўзлар: дунё, мамлакат, хавф-хатарлар, ноаниқлик, мақсад, барқарорлик.

Что такое живость? В чем смысл жизни? Вопросы о цели человеческой жизни мучают человечество уже тысячи лет. Ответы на подобные вопросы представителей человечества, считающихся наиболее совершенными среди существ, объяснялись в разных контекстах в разные периоды, но актуальность этих вопросов не утратила своего значения и сегодня. Ведь человек, которого считают сознательным существом, живя в этом мире, ищет смысл в своей жизни, путается в сложных ситуациях, возникающих в его жизни, и пытается найти в них решение. Иногда он находит ответы на свои вопросы, иногда он изо всех сил пытается найти ответы. На самом деле сложно найти стопроцентный ответ на вопросы такого содержания. Как различны социально-экономические, политико-правовые, культурно-образовательные условия обществ, существовавших в разные эпохи, так и образ жизни людей, доживших до наших дней и живущих одновременно, никогда не был самым такой же и никогда не будет прежней. Из этого следует, что естественно, что у каждого общества, у каждого человека

разные взгляды на жизнь и ответы на возникающие в связи с этим вопросы. Однако следует признать, что ситуации в некоторых обществах и образ жизни некоторых людей могут быть частично схожими. Тогда их выводы о жизни будут совместимы друг с другом. Тогда будут возможности учиться на образе жизни других, избегать ошибок и недостатков, допущенных ими. Как мы уже упоминали выше, эти аспекты имеют отношение и к обществам, государствам, в частности, к судьбе Узбекистана. Ведь "Каким будет XXI век для народа Узбекистана?" Насколько лучше будет жизнь людей, чем вчера? Понимаем ли мы, что путь реформ и обновления, который мы избрали для себя, очень труден? Имеем ли мы достаточно ясное представление о том, с какими проблемами, трудностями и испытаниями мы можем столкнуться на этом пути?» эти мысли никогда не должны покидать нас. Мы думаем, что тогда наше будущее будет большим. Вот почему, «в то же время, при глубоком анализе пути развития нашей страны, сегодня ситуация на мировом рынке резко изменилась, а конкуренция в условиях глобализации становится все более острой, что требует развития и реализация совершенно нового подхода и принципов развития нашей страны более стабильными и быстрыми темпами».

Ситуация показывает, что не все могут правильно понять, что будет завтра, с какой стороны придет опасность. Сегодня «мир вокруг нас становится чрезвычайно сложным и останется таковым в ближайшем будущем». Устойчивость нельзя поддерживать, просто зная об этих рисках, просто оценивая их. Так что должно быть сделано?! В качестве правильного ответа на этот вопрос можно привести следующие моменты: «Кажется,

недостаточно уметь относиться к возникающим сегодня угрозам безопасности и стабильности. Нам необходимо понять природу существующих опасностей. Нам нужно определить их источники и взаимодействия во времени. Нам необходимо определить условия сохранения стабильности в обществе и эффективно их использовать. От них зависит стабильное и поступательное развитие Республики Узбекистан». На самом деле сохранение мира и спокойствия очень важно для Узбекистана, избравшего свой независимый путь развития и становящегося в настоящее время все более устойчивым в условиях рыночных отношений, а всевозможные неожиданные бедствия и вызванная ими нестабильность представляют собой столь же велика опасность. Ведь общество и государство, переходящие от одной системы к совершенно новой системе, могут быть поставлены на грань разрушения даже неожиданными диспропорциями. Поэтому работать в этой области необходимо с особой осторожностью. «Переход от административно-командного стиля централизованного планирования и управления к рыночной экономике — это не обновление или улучшение существующего способа ведения бизнеса, а введение совершенно новой системы ведения бизнеса. Это переход из одного состояния качества в другое. Это совершенно новая философия жизни для людей. Соответственно, оно не может быть реализовано как разовое мероприятие, а требует длительного периода, включающего несколько этапов. Теперь, наряду с материальными потребностями, у людей есть и духовные потребности, без которых сегодня сложно представить нашу жизнь. В частности, одной из таких потребностей считается стремление

человека познать свою идентичность. На самом деле каждый человек, обладающий определенным уровнем интеллекта и понимания, должен стремиться познать, кто он такой, выбрать свой жизненный путь, а при необходимости попытаться построить для себя «Свободную и благополучную Родину, свободную и благополучную жизнь». Если каждый соотечественник, проживающий в независимом Узбекистане, думает об этих вещах, если он думает о них, то не только эти, но и другие вопросы, проблемы и цели всегда должны быть в центре нашего внимания.

Внедрение в сознание нашего народа названной философии жизни должно быть прежде всего одной из главных задач общественных и гуманитарных наук, особенно философии, социологии, национальной идеи, основ духовности.

Литература.

16. Салимов Б.Л. Ижтимоий муносабатларнинг коммуникация ва транспорт тизими билан детерминистик боғлиқлигининг гносеологик таҳлили. Фалсафа фанлари доктори диссертацияси. Ўзбекистон Миллий университети. Тошкент. 2022, 224 б.
17. Салимов Б. Л., Файзиев С. Ф., Курамбаев Ж. (2022). ЕВРОПА ОЛИМЛАРИНИНГ АСАРЛАРИДА ИНСОН ВА ИЖТИМОЙ МУНОСАБАТЛАРНИНГ ЎЗАРО АЛОҚАДОРЛИГИНИНГ ТАҲЛИЛИ. Журнал комплексного образования и исследований , 1 (6), 44–50.
18. Salimov, Bakhriddin Lutfullaevich (2023). OPINIONS OF CENTRAL ASIAN SCHOLARS ON SOCIAL RELATIONS. Oriental renaissance: Innovative, educational, natural and social sciences, 3 (1-2), 178-182.
19. Салимов Б. Л., Мазбутов Д., Жўраев А. (2022). ИЖТИМОЙ МУНОСАБАТЛАРДА ТЕНГЛИК ВА ТЕНГСИЗЛИК ҚОНУНЛАР ВА

УРФ -ОДАТЛАРНИНГ ЎЗАРО БОҒЛИҚЛИГИ. Journal of Integrated Education and Research, 1(6), 11–17.

20. Бахриддин Лутфуллаевич Салимов, Одилбек Дониёр Ўғли Бозорбоев, Хусниддин Равшанбек Раджапбаев (2022). ЖАМИЯТДА ИЖТИМОИЙ БАРҚАРОРЛИКНИ ТАЪМИНЛАШГА ОИД ФАЛСАФИЙ ҚАРАШЛАР. Academic research in educational sciences, 3 (11), 286-291.

INNOVATIVE METHODS OF TEACHING OF FOREIGN LANGUAGES IN TECHNICAL UNIVERSITIES

1. Master: **Diyora Juraeva Bakhtier kizi**²
2. Master: **Valikhonov Jafarkhon Nabikhon ugli**¹
3. Scientific adviser: professor, **Dauren Ilesaliev Ikhtiyarovich**¹

<https://doi.org/10.5281/zenodo.7811463>

Keywords: higher professional education; special terminology; personality-oriented technologies; multimedia technologies.

Abstract. *In a modern technical University, learning English is an important component in the professional training of specialists for various sectors. The introduction of innovative methods of teaching English is increasingly relevant and very significant. The skillful combination of traditional teaching methods with the modern techniques makes the classroom atmosphere creative and increases students' motivation. The article presents a brief overview and analysis of modern information and communication technologies involved in the field of teaching English for specialized purposes.*

To date, a foreign language teacher at a technical university faces problems related to the methodology. The main feature of modern higher education is its humanitarian and personal orientation, when a special place is given to the

² Tashkent state transport university

formation of value-semantic formations of the personality and its spiritual and cultural growth. An integral part of the cultural process is the development of the values of world culture, which requires the study of foreign languages, mastering the language of other countries. The change in attitude to learning a foreign language is also associated with the processes of globalization, the expansion of Uzbekistan's ties with other countries, and the appeal to humanitarian values. In these conditions, knowledge of a foreign language makes it possible to expand intercultural communications, encourages people of different cultures to come into contact and conduct dialogues. In light of this, knowledge of a foreign language is a necessary condition for the professional development of future specialists in the system of higher education.

The analysis of practice has shown that the motivation of students in the process of learning a foreign language at a technical university is focused more on professional activity and to a lesser extent on personal self-determination and self-development.

Working in a non-linguistic university, a foreign language teacher should be well aware of the features of scientific and technical texts on the specialty being studied and, as necessary, acquaint students with them. First of all, it is the presence of special terminology, special general scientific vocabulary, specific service vocabulary, certain complex grammatical constructions.

The basis for learning in a non-linguistic environment will be a text in a foreign language. The teacher should choose those types and varieties of texts on the specialty being studied that will help the student to realize communicative opportunities [1].

Teaching oral speech in a foreign language, especially in a specialty in a non-linguistic university, is a complex and time-consuming process, since elements of the corresponding text genre, for example, scientific style, must be present in the student's speech.

When mastering the skills of oral speech in a foreign language in the specialty, it is necessary to remember that its monological element is not inferior to the dialogical one. Therefore, it is necessary to switch to increasing the volume of the monologue in the dialogue and later to purely monological forms of oral speech – summary, synopsis, annotation, description of the scheme, phenomenon or process – up to the recording of what was heard, which is useful when composing lecture notes and works. Naturally, this goal can be achieved only on the basis of communication-oriented textbooks and educational materials [2].

Teaching students a foreign language using personality-oriented technologies allows us to determine the conditions of their influence on the processes of professional and personal formation of future specialists. These conditions include the following:

- Learning a foreign language is filled with personally significant content that can form personal meanings of teaching, profession, life;
- The mechanisms of professional and personal development of students are being updated. (self-knowledge, self-esteem, self-affirmation, etc.);
- Implementation of cultural principles, professional competence, individualization is ensured;
- The priorities of the humanitarian-personal approach are realized when constructing training sessions, when a student acts as a subject, and his goal and

prospects are professional and personal development as a future specialist.

Innovative approaches to teaching English appeared in response to the need for more effective facilitation and acceleration of the learning process [3]. This was caused by the growing popularity of the English language in a globalizing world. The claim for a single universal method, although advertised from time to time, has not been satisfied and is unlikely to ever be. Innovative non-traditional approaches arose "as a reaction to generally accepted assumptions about such things as the structure of various components of language or different types of text, about how language is processed in the head and used in interpersonal communication; about the nature of human learning and language learning in particular; about the nature of younger and older language learners and parameters such as memory, emotions, readiness, motivation and perception" [4].

If a teacher wants to be successful in his work with the group, he must find and adapt new technologies to involve students in traditional fields using multimedia learning tools and technologies from online resources and mobile applications. The mechanisms of teaching supersensible perception are developing faster and faster, and it is obvious that all modern trends should be covered.

Literature

1. Rojkova M.E. Questions of teaching foreign languages at the Technical Institutes. – M.:, 2004.
2. Kurbasova I.A. English for the technical institutes. – Moscow:, 1988.
3. Бочарова, Е.П. Английский язык для студентов технических вузов: Уч. пособие / Е.П. Бочарова. - М.: Проспект, 2016. - 136 с.
4. Нарочная, Е.Б. Английский язык для технических направлений (для бакалавров) / Е.Б. Нарочная, Г.В. Шевцова, Л.Е. Москалец. - М.: КноРус, 2017. - 64 с.

**Анализ понятий народа и государства во взглядах Аврелия
Августина**

1. **Салимов Бахриддин Лутфуллаевич.** Профессор Ташкентского государственного транспортного университета
2. **Халимов Жавохир Шамсиддинович.** Студент Ташкентского государственного транспортного университета.

<https://doi.org/10.5281/zenodo.7811584>

Аннотация

В статье анализируется, что самовыражение народа является гораздо более содержательным и высшим понятием, а самое главное, что народ осуществляет свои действия на основе разума, так, чтобы учитывались интересы каждого и с оглядкой к будущему государства и общества.

Ключевые слова: народ, религия, государство, общество, единство, союз.

Abstract

The article analyzes that the expression of the people is a much more meaningful and higher concept, and the most important thing is that the people carry out their actions based on intelligence, in a way that takes into account the interests of everyone and with an eye to the future of the state and society.

Key words: people, religion, state, society, unity, union.

Аннотация

Мақолада халқ ибораси анча мазмунлироқ ва юксакроқ тушунча эканлиги ва энг муҳими халқ ўз хатти-ҳаракатларини ақл-идроқка таянган ҳолда, ҳаммани манфаатини ҳисобга олган тарзда ҳамда давлат ва жамият келажагини кўзлаб амалга ошириши таҳлил этилиб, ягона мақсад йўлида бирлашиш ғоясининг мавжудлиги халқ фаровонлигининг кафолати эканлиги таъкидланган.

Калит сўзлар: халқ, дин, давлат, жамият, бирлик, иттифок.

Свои взгляды и подходы к вопросам организации и совершенствования общественных отношений имели и европейские мыслители Средневековья и Нового времени. В частности, большое внимание они уделяли изучению социально-философских основ процессов, происходящих в обществе, анализу отношений человек-общество и общество-человек. Такие аспекты, как достойное проживание человека в человеческом обществе, приспособление к нему и свое место в нем, также находились в центре внимания европейских философов.

Аврелий Августин был одним из первых известных представителей раннесредневековой европейской философии. Аллома имел ряд заметных социально-философских мыслей об обществе, общественных отношениях и деятельности живущих в нем людей, не утративших своего значения и в наши дни. Аврелий Августин, родившийся и выросший в северных африканских районах Римской империи (Алжир) и дослужившийся до епископа католической церкви, определенно имеет влияние религии, вернее, католической церкви, в своих взглядах. Это естественно для человека,

прожившего в странах христианского влияния и посвятившего свои самые зрелые годы служению католической церкви. Например, по его мнению, «Идеальность есть единственное единство человечества, которое, в свою очередь, есть единство народов, объединенных на основе божественной мудрости вокруг построения вселенской (католической) Церкви». Правильная и актуальная для сегодняшнего дня часть приведенных выше рассуждений Аврелия Августина состоит в том, что он говорит: «Идеальность есть единственное единство человечества». Никто и никогда не сможет это оспорить. Ведь выживание человечества в древнейшие времена, способность противостоять капризам природы, преодолевать себя, то есть превосходство добра над злом в обществе и тому подобное, основывались на единстве, сплоченности, доброте, и гармония. Как мы знаем из исторических процессов, до наших дней возникло множество цивилизаций, обществ и государств. Если изучить и проанализировать немного глубже, то можно увидеть, что существует ряд факторов их возникновения. Среди них идея объединения общества ради общей цели, проще говоря, принцип единства. Не будем брать в пример страны, чьи имена вписаны в историю золотыми буквами, во всех них была сильна идея единства. Концепция единого единства человечества — гораздо более широкое и сложное понятие, чем концепция единства государств и обществ. Потому что и в истории, и сейчас были и будут случаи достижения единства государств и обществ. Но до сегодняшнего дня нигде, никому не удалось обеспечить единство всего человечества. Тысячелетиями эта благородная цель живет идеальной мечтой для людей, наций и народов. Даже сейчас идея единого единства

человечества становится как никогда актуальной. Значение этой идеи несравнимо в борьбе с международным экстремизмом и терроризмом, в защите окружающей среды, в предупреждении опасных заболеваний, в решении сырьевых, продовольственных, энергетических и многих других проблем. Ведь вышеуказанные проблемы могут быть решены только при сотрудничестве мирового сообщества. Главное, что единство человечества имеет неоценимое значение в возникновении общественных отношений.

Неудивительно, что Аврелий Августин, ставший свидетелем последних дней Великой Римской империи, сосредоточился на идее единства всего человечества. Здесь ученый интерпретирует эту идею обычным образом с общим пониманием. При этом он понимает народ как главный фактор, обеспечивающий единство общественных отношений, и высказывает следующее мнение: «Народ есть совокупность объединенных разумных существ, поведение которых в обществе ограничено, и общение в союзе они имеют нравиться." Это мнение Аврелия Августина имеет более объективную, общечеловеческую ценность по сравнению с предыдущим. Это определение верно не только для тех, кто исповедует христианскую религию, но и для народов, принадлежащих к другим религиям. Тогда мы знаем понятия стада или толпы людей и толпы. В чем-то они могут показаться близкими к народному понятию. Ведь все они связаны с жизнью людей, их сосуществованием.

Однако в бандах и толпах предпочтение отдается физической силе, эмоциям, невежеству и слепым действиям. А нация - гораздо более осмысленное и высшее понятие, чем они. Самое главное, чтобы люди

совершали свои действия, руководствуясь здравым смыслом, учитывая интересы каждого, во имя будущего государства и общества. Нация состоит из единства людей, различных наций и народов, к которым они принадлежат, или из их союза, как говорил Аврелий Августин. Это тоже очень важная фраза.

Идеи, высказанные Аврелием Августином выше, в частности выражение «ограниченные действия в обществе», соответствуют понятиям демократического государства и гражданского общества, которые определяют сущность современных общественных отношений. Мы знаем, что демократия — это свобода в рамках закона. Гражданское общество – это также сознательное следование граждан установленным порядкам в обществе. Если мы посмотрим на это в этом смысле, Аврелий Августин также хотел подчеркнуть, что люди, живущие в обществе, должны следовать законам и правилам, установленным государством, когда они говорят, что их действия ограничены. Аврелий Августин подходит к проблеме нации, которая движет общественными отношениями, уникальным образом. Прежде всего он понимает под народом не группу людей, состоящую из невежественной толпы, а союз умных людей, могущих ответить за свои поступки. Он понимает, что государство должно служить не только узкому кругу чиновников и собственников, а должно служить всему народу страны. Государство, как и его современные коллеги, является не только принудительно-насильственным аппаратом, но и структурой, воплощающей желания всех граждан, проживающих на его территории, учитывающей их интересы и защищающей их. Аллома, продолживший свое мнение на эту

тему, приходит к выводу, что «государство есть общее дело или оно выражает общую волю и коллективные интересы всего народа».

Литература.

21. Salimov, Bakhridin Lutfullaevich (2023). OPINIONS OF CENTRAL ASIAN SCHOLARS ON SOCIAL RELATIONS. *Oriental renaissance: Innovative, educational, natural and social sciences*, 3 (1-2), 178-182.
22. Салимов Б.Л. Ижтимоий муносабатларнинг коммуникация ва транспорт тизими билан детерминистик боғлиқлигининг гносеологик таҳлили. Фалсафа фанлари доктори диссертацияси. Ўзбекистон Миллий университети. Тошкент. 2022, 224 б.
23. Салимов Б. Л., Файзиев С. Ф., Қурамбаев Ж. (2022). ЕВРОПА ОЛИМЛАРИНИНГ АСАРЛАРИДА ИНСОН ВА ИЖТИМОЙ МУНОСАБАТЛАРНИНГ ЎЗARO АЛОҚАДОРЛИГИНИНГ ТАҲЛИЛИ. *Журнал комплексного образования и исследований* , 1 (6), 44–50.
24. Бахриддин Лутфуллаевич Салимов, Одилбек Дониёр Ўғли Бозорбоев, Хусниддин Равшанбек Раджапбаев (2022). ЖАМИЯТДА ИЖТИМОЙ БАРҚАРОРЛИКНИ ТАЪМИНЛАШГА ОИД ФАЛСАФИЙ ҚАРАШЛАР. *Academic research in educational sciences*, 3 (11), 286-291.
25. Салимов Б. Л., Мазбутов Д., Жўраев А. (2022). ИЖТИМОЙ МУНОСАБАТЛАРДА ТЕНГЛИК ВА ТЕНГСИЗЛИК ҚОНУНЛАР ВА УРФ -ОДАТЛАРНИНГ ЎЗARO БОҒЛИҚЛИГИ. *Journal of Integrated Education and Research*, 1(6), 11–17.

Взаимозависимость социальной жизни и коммуникации – транспорта

1. Салимов Бахриддин Лутфуллаевич. и.о. профессор
Ташкентского государственного университета.

2. Товбеков Жалолиддин Студент Ташкентского
государственного университета.

<https://doi.org/10.5281/zenodo.7811572>

АННОТАЦИЯ

В статье анализируется тот факт, что в последние годы как во внутренней, так и во внешней политике нашей страны происходят кардинальные реформы, что начатые реформы начинают показывать свои положительные результаты за короткий промежуток времени, и, в частности, глобальные изменения происходят в системе связи и транспорта

Ключевые слова: величие, патриотизм, реформы, связь, транспорт, модернизация.

ANNOTATION

The article analyzes the fact that fundamental reforms have been taking place in both the internal and foreign policy of our country in recent years, that the initiated reforms are beginning to show their positive results in a short period of time, and in particular, global changes are taking place in the communication and transport system.

Key words: greatness, patriotism, reforms, communication, transport, modernization.

Объяснение общественных отношений с помощью философских категорий, т. е. категории индивидуальности, особенности и всеобщности, служит для освещения одной стороны вопроса. Ведь для великих личностей естественно иметь общие черты, объединяющие их деятельность. Прежде всего эта общность определяется тем, что все великие люди обладают высоким интеллектом. Благодаря этой особенности они могут правильно оценить текущую ситуацию и предсказать направление развития будущих событий. Также они могут владеть информацией о различных опасностях, угрожающих стабильности общества. Обладание этими качествами, в свою очередь, делает статус великих людей намного выше, чем у обычных людей. В результате влияние великих людей, пользующихся безграничным уважением в народе, на общественные отношения становится очень сильным. Одним из величайших общих качеств великих людей является их филантропия. Жить с болью народа с правильным пониманием общественных отношений, ставить интересы народа выше собственных интересов - вот важные критерии величия. Ведь как бы ни был велик человек, нация всегда стоит над ним, ибо сильное стремление большинства людей к объединению всегда ведет к увеличению преимуществ его конечного результата. Поэтому великие люди достигают величия только тогда, когда представляют интересы народа.

Особенно за последние четыре-пять лет произошли кардинальные реформы как во внутренней, так и во внешней политике нашей страны.

Начатые реформы за короткое время стали давать свои положительные результаты. Граждане Узбекистана стали замечать перемены в своей жизни и рады этому. Политика, проводимая Президентом Узбекистана Ш.М.Мирзиёевым, также тепло приветствуется в мировом сообществе. Люди мира признают и одобряют изменения и обновления, происходящие в Узбекистане. Основные направления реформ, осуществляемых и наращиваемых в Узбекистане под руководством Шавката Мирзиёева, ведут к самостоятельности общественных отношений:

полностью изменились отношения между государством и народом. Стал соблюдаться принцип, что народ должен служить народу, а не государству;

деятельность государственных органов подвергалась критическому анализу и коренным изменениям или реорганизации;

На практике была обеспечена свобода слова, свобода печати, СМИ в целом, стали подробно обсуждаться ошибки и недостатки в обществе;

начаты глубокие структурные реформы по модернизации и обновлению экономики страны;

проведены масштабные изменения на всех ступенях образования, включая дошкольное образование, народное образование, среднее специальное образование, высшее образование, послевузовское образование;

разработаны совершенно новые подходы к охране здоровья населения, повышению занятости и реальных доходов населения, решению проблем женщин, молодежи и групп населения, нуждающихся в помощи;

улучшились отношения с приграничными и соседними странами,

открылись дороги;

последовательно проводятся реформы в дорожно-коммуникационном и транспортном секторах страны. В частности, в целях повышения эффективности и координации работы в сфере создано Министерство транспорта Республики Узбекистан;

приняты государственные программы ремонта и реконструкции автомобильных дорог местного и международного значения и обеспечивается их выполнение;

продолжается реконструкция, новое строительство и электрификация железных дорог. В городе Ташкенте успешно ведется строительство подземного метро, не имеющего аналогов в Средней Азии;

проведена значительная работа по модернизации воздушного транспорта и повышению его конкурентоспособности. На базе национальной авиакомпании «Узбекистон хаво йуллари» созданы самостоятельные компании «Узбекистон хаво йуллари» и «Узбекистон аэропорты»;

прорабатываются проекты по открытию международных транспортных коридоров и расширению дорожно-коммуникационных возможностей Узбекистана. Среди них участие в международном проекте «Одно место, одна дорога» и планируемая работа по открытию Трансафганского транспортного коридора.

В своем выступлении на 75-й сессии Генеральной Ассамблеи Организации Объединенных Наций Президент Республики Узбекистан Шавкат Мирзиёев затронул вопросы, связанные с развитием дорожно-коммуникационной и транспортной системы и выводом ее на новый уровень. Президент сказал:

«Сегодня перед странами Центральной Азии стоит важная стратегическая задача. Он призван обеспечить глубокую интеграцию нашего региона в глобальные экономические, транспортные и транзитные коридоры.

В связи с этим предлагаем открыть региональный центр развития транспортно-коммуникационных связей под эгидой ООН».

Как видно из приведенной цитаты, Президент Шавкат Мирзиёев акцентирует внимание мировой общественности на вопросах связи и транспорта, одной из проблем, стоящих перед странами Центральной Азии. Отсутствие прямого выхода к морю является препятствием для развития стран региона. Безусловно, страны региона, особенно Республика Узбекистан, прилагают определенные усилия для решения этой проблемы. Если эта работа будет вестись под эгидой такой влиятельной международной организации, как ООН, мы не думаем, что достигнем ожидаемых результатов. Это обеспечивается глубокой интеграцией региона Центральной Азии в глобальные экономические, транспортные и транзитные коридоры. Мы считаем, что тогда будут решены проблемы, мешающие странам региона выйти на мировой рынок и вести отношения свободной торговли.

После обретения независимости в нашей стране была проделана большая работа по развитию дорожной, коммуникационной и транспортной системы:

- в первую очередь система дорог, связи и транспорта на территории Узбекистана была поставлена под контроль руководства республики;
- созданы соответствующие правовые рамки, законы, положения, руководства и т. д. для эффективной работы системы в новых условиях;
- изменена структура дорожно-коммуникационной и транспортной системы,

созданы акционерные общества и комитеты, такие как «Узбекистон хаво йуллари», «Узбекистон темир йуллари»;

- установлены отношения сотрудничества с зарубежными странами по дорожному строительству и развитию видов транспорта;

- В транспортной системе Узбекистана стали использоваться современные автомобили, автобусы, локомотивы, вагоны и самолеты зарубежного производства;

- Впервые в Узбекистане запущен завод по производству легковых автомобилей;

- освоен и успешно внедрен в практику Узбекистана опыт современного мостостроения и дорожного строительства;

- начаты прямые грузовые и пассажирские перевозки с зарубежными странами;

- Вся территория Узбекистана была полностью связана сетью железных дорог и т.д.

Литература

1. Бахриддин Лутфуллаевич Салимов (2022) ЎЗБЕКИСТОН ТАРАҚҚИЁТИДА КОММУНИКАЦИЯ ВА ТРАНСПОРТ ТИЗИМИНИНГ ЎРНИ. Academic research in educational sciences, 3 (TSTU Conference 1), 403-407.
2. Salimov B.L. Expression of Dialectic Categories in the Individual's Social Life // openaccessjournals. eu. International Journal of Innovative Analyses and Emerging Technology. Volume: 1, Issue 4, 2021. -P.16-18.

3. Салимов Б.Л. Философская роль диалектических категорий в жизни человека // Историческая психология и социология истории (historical psychology & sociology). – М., 2020. Т. 13. -№1. -С. 111-119.
4. Salimov Baxriddin Lutfullaevich. The philosophical role of dialectical categories in human life. Oriental Renaissance: Innovative, educational, natural and social sciences. Volume: 1, Issue 6, 2021. -P.406-410.

Взгляды Гегеля на общество и законы его развития

1. **Салимов Бахриддин Лутфуллаевич.** Профессор Ташкентского государственного транспортного университета
2. **Мамадов Комил Мехриддинович.** Студент Ташкентского государственного транспортного университета.

<https://doi.org/10.5281/zenodo.7811438>

Аннотация

В статье природа, вещи и события в ней, законы их развития, и общество, сущность событий и их законы развития совершенно отличны друг от друга, ибо созидание, развитие и дальнейшая судьба общества, его законы развития, и дальнейшая судьба всего человечества, точнее, его деятельностьная зависимость.

Ключевые слова: развитие, прогресс, законность, государство, общество, изменение.

Abstract

In the article, nature, things and events in it, the laws of their development, and society, the essence of events and their laws of development are completely different from each other, because the creation, development and future fate of society, its laws of development, and the future fate of all humanity, or rather, its activity dependence was analyzed.

Key words: development, progress, legality, state, society, change.

Аннотация

Мақолада табиат, ундаги нарса ва ходисалар, уларнинг ривожланиш қонуниятлари билан жамият, ундаги ходисалар ва уларнинг тараққиёт қонуниятларининг мазмун-моҳияти мутлоқо бир-биридан фарқ қилиши, чунки, жамият, унинг ривожланиш қонуниятларининг вужудга келиши, ривожланиши ва келажакдаги тақдири ҳам буткул инсониятга, тўғрироғи унинг фаолиятига боғлиқлиги таҳлил қилинган.

Калит сўзлар: ривожланиш, тараққиёт, қонуният, давлат, жамият, ўзгариш.

Совершенство и эффективное функционирование системы управления, играющей важную роль в регулировании общественных отношений, зависит как от руководителей, так и от управляемых. Но опыт показывает, что отношения между ними не всегда были гладкими. В каком-то смысле это естественно. Потому что менеджеры и управляемые строятся по принципу диалектики с некоторыми аспектами. То есть они противоположны друг другу, и в то же время одно без другого существовать не может. Иногда одна сторона, иногда другая сторона проявляет «инициативу» возникновения конфликта между ними. С одной стороны, это безнравственные пороки, такие как несправедливость, наглость, заносчивость, эгоизм, заносчивость, совершаемые руководителями, с другой стороны, вредные привычки, такие как безответственность, неблагодарность, недисциплинированность, непонимание и невыполнение своих обязанностей, совершаемые руководителями. сообщество, с другой стороны, являются причинами для проявления такой «инициативы». Кстати, если мы подумаем об

обязанностях. В связи с этим мы сочли допустимым привести следующие замечания Гегеля, основавшего учение о диалектических законах и категориях и проводшего значительные исследования в других областях философии:

«Обязанности человека делятся на четыре:

- 1) к своим обязанностям;
- 2) тем, кто перед семьей;
- 3) перед государством;
- 4) к тем, кто перед другими людьми.

Долг важен в регулировании отношений между государством и гражданами, не только между правителями и подданными, но и в обществе в целом. В юридическом плане долг – это выполнение обязанностей граждан, установленных государством и обществом. Правда, государство, наряду с возложением обязанностей на своих граждан, также наделяло их определенными правами и свободами. Устойчивое и эффективное функционирование системы общественных отношений во многом зависит от равноправного соблюдения гражданами своих обязанностей, прав и свобод. Но есть неприятная ситуация, которая часто наблюдается. Граждане очень хорошо знают свои права и свободы, даже больше, чем обычно. При этом они замораживают спрос на свои права и свободы. К сожалению, мы не всегда наблюдаем такое отношение граждан к своим обязанностям. Обычно некоторые граждане не знают или не хотят знать своих обязанностей. А когда узнают свое предназначение, смотрят на него своими глазами и переживают за его исполнение. Однако граждане не должны забывать об

одном, что выполнение установленных в обществе обязанностей является обязательным. В частности, в Республике Узбекистан «Все граждане выполняют обязанности, предусмотренные Конституцией». Если граждане не выполняют свои обязательства добровольно, государство принуждает их к этому. У государства достаточно средств принуждения и структур для применения силы. Но это неприятная ситуация, вредная для природы гражданского общества. Потому что один из важных принципов гражданского общества определяется тем, что граждане в полной мере понимают смысл своих обязанностей, прав и свобод, установленных в обществе, а главное, сознательно следуют им.

Есть нечто - явление в мире, которое обречено на изменение. Только некоторые из этих изменений происходят в очень короткие мгновения на наших глазах, в то время как для других изменений требуются дни, месяцы и годы, чтобы проявить себя. Для некоторых изменений может не хватить человеческой жизни. Примеры включают движение подземных плит, образование гор и вулканов. Взгляды на эту тему есть у многих философов, оставивших след в истории философии. В частности, Гегель, выведший науку философию на совершенно новый уровень, «понимание прогресса на основе диалектики показывает, что явления природы и общества многообразны и переход его из одного состояния в другое, а также правильный путь знать законы развития природы и общества». В этом месте явления природы и общества и законы развития природы и общества сочетаются и выражаются как единое целое. Цель ясна - объяснить суть вещей и событий в общем, целостном виде. Однако нельзя забывать одного,

что природа, вещи и явления в ней, законы их развития и общество, события в нем и сущность законов их развития совершенно отличны друг от друга. Мы с вами много читали об этих различиях в философии и других научных и художественных книгах. Остановимся на них так же. Мы знаем, что природа, как говорят, возникла раньше человека, независимо от человеческого сознания и мысли. Мы согласны с этим на сто процентов. Потом снова говорят, что природа развивается по своим законам, которые нельзя изменить. 100 лет назад с этим мнением можно было согласиться на 100 процентов, но сейчас появились неудобные моменты. Даже сейчас мы не можем повлиять на некоторые законы природы. Например, вращение земли вокруг солнца и ее вращение вокруг своей оси и хокозо. Однако с ростом человеческого интеллекта и развитием науки и техники, иногда сознательно, иногда неосознанно, он стал влиять на природу и законы ее развития. К сожалению, во многих случаях этот эффект отрицательный. Например, тепло и ядовитые газы, выбрасываемые двигателями внутреннего сгорания, отопительными печами, заводами и другими промышленными объектами, поднимаются в атмосферу и вызывают глобальные климатические изменения на земле. В результате возникают несоразмерные и непонятные ситуации в законах смены времен года. Среди них низкие снегопады, теплые дни в холодную зиму и более теплые, чем обычно, дни. Я имею в виду, что не человек создал законы природы, ее развитие, но человек своей деятельностью воздействует на некоторые законы природы. Однако этот эффект в основном отрицательный.

Возникновение, развитие и дальнейшая судьба общества,

закономерности его развития зависят от всего человечества, вернее, от его деятельности. У Гегеля есть поговорка: «Человек настолько многогранен, что из него можно сделать все...». Поскольку общество состоит из людей, мы попытаемся применить эту идею к понятию общества. Тогда возникает следующее рассуждение: общество настолько всеобъемлющая, многогранная вещь, что его можно развивать различными путями и формами. На самом деле так оно и было. Если полистать учебники истории, то мы в этом убедимся. До сегодняшнего дня сколько стран жило, то есть сколько обществ существовало. Даже сейчас в мире более 230 стран и столько же различных обществ. Будь то общества прошлого или общества настоящего, ни одно из них не похоже на другое. Все по-другому. Это также является доказательством нашего вывода, изложенного выше.

Об обществе следует отметить, что условия его существования и законы развития постоянно развиваются и изменяются. Как бы ни были благоприятны условия в любом цветущем обществе, как бы ни были развиты его пути развития и законы развития, все это имеет относительное значение. Эти области требуют постоянного обновления и улучшения. В противном случае они со временем станут неудобными и устареют.

Известно, что в каждый период, в каждом регионе, каждая нация и народ приспособливает под себя свое общество и строит его так, как хочет. В этом процессе было сильно влияние национальных лидеров, политических деятелей, религиозных деятелей и представителей науки. В современном демократическом гражданском обществе в этот процесс вовлечены все граждане. Потому что уже доказано, что общество будет эффективным, если

оно будет строиться исходя из интересов всех проживающих здесь граждан, а не исходя из конкретных категорий. Однако процесс достижения такого правильного вывода был непростым. На протяжении веков общества жили по совершенно неправильным принципам. Даже такие зрелые мыслители того времени, как Гегель, иногда отстаивали такие ненужные идеи. В частности, Гегель «защищает классовую систему общества и высказывает свое несогласие с присутствием представителей народа в управлении государством. Он отстаивает особую роль дворянского сословия в обществе и даже оправдывает привилегию дворянства в управлении государством. Мы должны признать и отметить, что вклад Гегеля в развитие философской науки огромен. Разработка им философских законов и категорий послужила повышению уровня философского мышления. Также изрядную долю в развитии науки внесли научные труды Гегеля по истории философии и другим направлениям философии. Никто не хочет это отрицать. Однако нельзя согласиться с некоторыми взглядами Гегеля на государство и общество. В частности, нельзя согласиться с выводами, пропагандирующими великий этатизм, национализм и расизм. Потому что такие идеи в итоге приводят к конфликтам между нациями и народами, разногласиям между государствами.

Литература.

26. Бахриддин Лутфуллаевич Салимов, Одилбек Дониёр Ўғли Бозорбоев, Хусниддин Равшанбек Раджапбаев (2022). ЖАМИЯТДА ИЖТИМОЙ БАҲҚАРОРЛИКНИ ТАЪМИНЛАШГА ОИД ФАЛСАФИЙ ҚАРАШЛАР. Academic research in educational sciences, 3 (11), 286-291.
27. Салимов Б. Л., Мазбутов Д., Жўраев А. (2022). ИЖТИМОЙ МУНОСАБАТЛАРДА ТЕНГЛИК ВА ТЕНГСИЗЛИК ҚОНУНЛАР ВА

- УРФ -ОДАТЛАРНИНГ ЎЗАРО БОҒЛИҚЛИГИ. Journal of Integrated Education and Research, 1(6), 11–17.
28. Salimov, Bakhriddin Lutfullaevich (2023). OPINIONS OF CENTRAL ASIAN SCHOLARS ON SOCIAL RELATIONS. Oriental renaissance: Innovative, educational, natural and social sciences, 3 (1-2), 178-182.
29. Салимов Б.Л. Ижтимоий муносабатларнинг коммуникация ва транспорт тизими билан детерминистик боғлиқлигининг гносеологик таҳлили. Фалсафа фанлари доктори диссертацияси. Ўзбекистон Миллий университети. Тошкент. 2022, 224 б.
30. Салимов Б. Л., Файзиев С. Ф., Қурамбаев Ж. (2022). ЕВРОПА ОЛИМЛАРИНИНГ АСАРЛАРИДА ИНСОН ВА ИЖТИМОЙ МУНОСАБАТЛАРНИНГ ЎЗАРО АЛОҚАДОРЛИГИНИНГ ТАҲЛИЛИ. Журнал комплексного образования и исследований , 1 (6), 44–50.

Значение формирования мировых морских путей

1. **Салимов Бахриддин Лутфуллаевич.** Профессор Ташкентского государственного транспортного университета
2. **Эргашов Мироншоҳ Рафиқжонович.** Студент Ташкентского государственного транспортного университета.

<https://doi.org/10.5281/zenodo.7811701>

Аннотация

В статье анализируется, что процесс открытия основных межконтинентальных морских путей начался в XV веке, что открытие новых морских путей имеет свои необходимые и объективные причины, а открытие морского пути на восток вызвало резкое изменение социально-экономической ситуации в мире.

Ключевые слова: море, дорога, сообщение, торговля, хозяйство, развитие.

Abstract

In the article, it is analyzed that the process of discovery of the main intercontinental sea routes began in the 15th century, that the opening of new sea routes has its own necessary and objective reasons, and that the discovery of the sea route to the east caused a sharp change in the social and economic situation of the world.

Key words: sea, road, communication, trade, economy, development.

Аннотация

Мақолада китъалараро ўртасидаги асосий денгиз йўлларининг кашф этилиш жараёни XV асрлардан бошланганлиги, янги денгиз йўлларнинг очилишининг ўз зарурий – объектив сабаблари борлиги, шарқ билан денгиз йўлини топилиши жаҳоннинг кейинги ижтимоий – иқтисодий аҳволини кескин ўзгаришига сабаб бўлганлиги таҳлил этилган.

Калит сўзлар: денгиз, йўл, алоқа, савдо, иқтисодиёт, тараққиёт.

Процесс открытия основных межконтинентальных морских путей начался в 15 веке. Открытие новых морских путей имело свои необходимые и объективные причины. Основная причина этого заключалась в том, что к этому времени торговые отношения Европы с азиатскими странами сильно сократились. Шёлк, шёлк и другие виды тканей, пряности типа перца, имбиря и других необходимых продуктов, завозимых с Востока, которые очень нужны европейцам, почти не поступали. Известно, что эти продукты были завезены в Европу по суше «Великого шелкового пути». Главным пунктом этой дороги, ведущей из Азии в Европу, был город Константинополь. Этот город был завоеван турками-османами в 1453 году и переименован в Стамбул. Но работа не закончилась только переименованием города. Потому что отношения европейских стран с турками-османами, расширившими свою территорию на запад, не были хорошими. Между ними обострялись взаимные споры и происходили военные войны. Из-за постоянной вражды турки полностью перекрыли торговые пути с востока на запад. Сначала наземный маршрут был закрыт. Затем мощные военно-морские силы турецкого государства перекрыли морские пути через

Средиземное и Черное моря. Так закончились древние торговые пути, связывавшие Европу с Востоком на протяжении тысячелетий. Эта ситуация не осталась незамеченной. Это стало оказывать негативное влияние на социально-экономическое развитие европейских стран. Особенно этот негативный эффект стал очень заметно проявляться в повседневной жизни населения. Поиск новых морских путей, соединяющих Европу с Востоком, стал вопросом жизни и смерти. Поэтому правительства большинства стран Европы стараются открыть морской путь с Востока на Запад и поощряют деятельность мореплавателей и путешественников, желающих провести исследования в этом отношении. Наиболее активны в этом вопросе были правительства Португалии и Испании.

Одной из первых стран, проявивших интерес к открытию новых морских путей на Восток, была Португалия. Португальские мореплаватели поверили, что можно пройти в страны Востока, обогнув Африканский континент, и стали шаг за шагом осуществлять свои планы. Они двинулись на юг от западного побережья Африки. И на этой основе они осваивали и изучали свои способы. Но этот процесс был очень медленным. Португальцы прибыли в Калькутту, Индия, в мае 1498 года. Для своего времени это было огромным открытием. Открытие морского пути с Востоком, являющееся извечной мечтой европейцев, вызвало резкое изменение социально-экономической ситуации в мире. Открытие межконтинентальных морских путей коренным образом изменило мировые торговые отношения. Некоторые города и порты Средиземноморья, бывшие когда-то торговыми центрами, утратили свое значение. На их месте образовались новые торговые

центры и порты. Потому что мировые торговые отношения переместились из Средиземного моря в Мировой океан.

Тот факт, что португальцы обошли Африку и нашли дорогу в Индию, ускорили движение других европейских стран, особенно Испании. После этого было открыто множество ранее неизвестных земель, проложены новые морские пути через моря и океаны мира. В разработку вошли и открытые территории. Объем торговых отношений Европы с другими континентами стал увеличиваться. Это был важный фактор развития науки и техники и создания промышленности. Открытие морских путей и развитие морского транспорта дало многим странам возможность установить прямые отношения. Потому что в первые дни, когда сухопутные пути были приоритетом, страны должны были проходить через территории других стран в своих взаимоотношениях. Политическая ситуация в некоторых странах сделала дороги через эти страны опасными или полностью закрытыми. На морских путях такой проблемы нет. Пока есть выход к морю, страны могут беспрепятственно общаться друг с другом.

Морские пути имели следующие преимущества перед сухопутными путями. Это были вопросы времени и стоимости. Вопрос времени - это выражается в том, что по морским путям до пункта назначения добираются быстрее, чем по суше. Потому что основными средствами передвижения по суше в то время были лошади и верблюды, и из-за тяжелых грузов они передвигались очень медленно. Места, на которые уходили годы по суше, стали доступны по морю за месяцы. Вопрос стоимости – известно, что движение торговых караванов по суше стоило очень дорого. Для перевозки

грузов требовалось несколько сотен лошадей и верблюдов. Для этих животных всегда покупали корм. Для погрузки и разгрузки груза в караване требовались десятки носильщиков. Носильщикам и другим слугам в караване платили. Много денег требовалось на то, чтобы накормить, одеть и отдохнуть в караван-сараях людей в караване, которым предстояло отправиться в трудные путешествия, длящиеся месяцы и годы. Эти расходы не могли не сказаться на продуктах, перевозимых в торговых караванах. Затраты были относительно ниже в торговых процессах, осуществляемых судами на морских путях. Сотни лошадей и верблюдов погрузили на один корабль. Численность экипажа корабля также была намного меньше, чем численность конвоя. Потом корабли останавливались так же часто, как и караваны и не отдыхали в караван-сараях и так далее.

Таким образом, морские пути предпочитались сухопутным караванным путям. Страны, имеющие доступ к морским путям, стали отказываться от использования наземных караванных путей. В результате значение сухопутных караванных путей уступило место морским путям. Такая ситуация длилась несколько сотен лет. Когда для конкуренции с морскими судами были изобретены наземные автомобили и железнодорожные паровозы, наземные маршруты начали вновь обретать свое место и значение. В конце концов, автомобили и железные дороги намного опережали своих предшественников по скорости, эффективности, производительности и возможностям караванных путей.

Литература.

31. Salimov, Bakhriddin Lutfullaevich (2023). OPINIONS OF CENTRAL ASIAN SCHOLARS ON SOCIAL RELATIONS. *Oriental renaissance: Innovative, educational, natural and social sciences*, 3 (1-2), 178-182.
32. Салимов Б.Л. Ижтимоий муносабатларнинг коммуникация ва транспорт тизими билан детерминистик боғлиқлигининг гносеологик таҳлили. Фалсафа фанлари доктори диссертацияси. Ўзбекистон Миллий университети. Тошкент. 2022, 224 б.
33. Салимов Б. Л., Файзиев С. Ф., Қурамбаев Ж. (2022). ЕВРОПА ОЛИМЛАРИНИНГ АСАРЛАРИДА ИНСОН ВА ИЖТИМОЙ МУНОСАБАТЛАРНИНГ ЎЗARO АЛОҚАДОРЛИГИНИНГ ТАҲЛИЛИ. *Журнал комплексного образования и исследований* , 1 (6), 44–50.
34. Бахриддин Лутфуллаевич Салимов, Одилбек Дониёр Ўғли Бозорбоев, Хусниддин Равшанбек Раджапбаев (2022). ЖАМИЯТДА ИЖТИМОЙ БАРҚАРОРЛИКНИ ТАЪМИНЛАШГА ОИД ФАЛСАФИЙ ҚАРАШЛАР. *Academic research in educational sciences*, 3 (11), 286-291.
35. Салимов Б. Л., Мазбутов Д., Жўраев А. (2022). ИЖТИМОЙ МУНОСАБАТЛАРДА ТЕНГЛИК ВА ТЕНГСИЗЛИК ҚОНУНЛАР ВА УРФ -ОДАТЛАРНИНГ ЎЗARO БОҒЛИҚЛИГИ. *Journal of Integrated Education and Research*, 1(6), 11–17.

Идея Иммануила Канта о власти народа

1. **Салимов Бахриддин Лутфуллаевич.** Профессор Ташкентского государственного транспортного университета
2. **Маликов Бунёд Батиралиевич.** Студент Ташкентского государственного транспортного университета.

Аннотация

В статье анализируется тот факт, что Иммануил Кант выдвинул идею народнической власти в общественных отношениях, содержание этой идеи состоит в том, что законодательная власть должна лишь выражать волю народа, и эта воля народа должна быть источником законов в правовом государстве.

Ключевые слова: народничество, желание, право, свобода, власть.

<https://doi.org/10.5281/zenodo.7811678>

Abstract

The article analyzes the fact that Immanuel Kant put forward the idea of populist power in social relations, the content of this idea is that the legislative power should only express the will of the people, and this will of the people should be the source of laws in a legal state.

Key words: populism, desire, right, freedom, power.

Аннотация

Мақолада Иммануил Кантнинг ижтимоий муносабатларга доир халқчил ҳокимият ғоясини илгари сурганлиги, ушбу ғоянинг мазмуни қонун чиқарувчи ҳокимият фақат умумхалқ хоҳиш-иродасини ифодалаш шартлиги ва халқнинг мана шу хоҳиш-иродаси ҳуқуқий давлатдаги қонунларнинг манбааси бўлиши лозимлиги таҳлил этилган.

Калит сўзлар: халқчиллик, хоҳиш-ирода, ҳуқуқ, эркинлик, ҳокимият.

Иммануил Кант, заложивший краеугольный камень формирования немецкой классической философии новой эпохи, при анализе общественных отношений выдвигает идею народной власти. Суть этой идеи в том, что «законодательная власть должна выражать только волю народа» и «такая воля народа должна быть источником законов в правовом государстве». Эти взаимосвязанные и дополняющие друг друга соображения, возможно, сегодня не удивят многих людей. Ведь эти или подобные мысли часто высказываются рядовыми гражданами и главами государств и признаются главным принципом, служащим развитию стран. Хотим сказать, что эта фраза, введенная в качестве лозунга, стала для большинства стран важным принципом государственного и общественного строительства. Однако несколько сотен лет назад, в условиях, в которых жил Иммануил Кант, ему было практически невозможно быть признанным государством и применимым к процессам государства и общества. Ведь в то время всеми странами мира правили монархи, то есть единоличники, короли, императоры, и они защищали интересы высших сословий, феодалов и капиталистов. Законы и правила в странах создавались непосредственно исходя из их требований и интересов и служили им. Интересы широкой публики остались

позади. Только передовые люди своего времени, вроде Канта, могли сказать, что такое положение вещей неправильно, и выдвинули идеи о том, что государство должно учитывать волю всего народа, а не только высшего сословия, и законы государство также должно служить интересам народа. Главы государств и правящие классы, в свою очередь, сопротивлялись реализации этих идей. Потому что реализация таких идей требовала предоставления свободы и вольности народу.

В свою очередь, возникновение этой ситуации было неприятно правителям. Причина в том, что люди, имеющие свободу и свободу, реализуют свои права и не хотят подчиняться правителям и всегда служить другим. Они начинают требовать участия в управлении государством и принятия законов. Они начинают бороться за равное распределение материальных и духовных благ в обществе для всех, за обеспечение всем равной достойной жизни. Представители правящего класса, хорошо знавшие исход этой борьбы, всячески препятствовали ей. Эти препятствия создаются различными формами, методами и средствами. Верно, что главной командой господствующего класса для удержания народа в повиновении был государственный аппарат принуждения, т. е. армия, полиция и другие средства применения силы. Однако помимо них применялись и идейно-идеологические методы. В таких идеях и идеологиях величие правителей, вечное существование классов, в том числе богатых и бедных, то есть социальное неравенство, то, что этот порядок не изменится, необходимость господства высшего класса и т. низшему сословию подчиняться им, владение имуществом и управление государством им недоступны. Противодействие

законам, установленным правителями, оценивалось как кощунство, непослушание, наглость. В частности, в уши народу вливали то, что он не готов управлять страной.

Однако Кант «отвергает мнение немецких крепостных о том, что нация еще не созрела для свободы». Потому что Кант понимал, что крепостные, считавшиеся крепостниками-землевладельцами, делали такие выводы в свою пользу. Стоит отметить, что вопрос о том, когда нация созрела для свободы, обсуждался в посткантовское время и до сих пор остается дискуссионным. Не будем далеко ходить, обратимся к эпохе обновленного Узбекистана. Ни для кого не секрет, что после смены главы государства в 2016 году в Узбекистане произошли кардинальные изменения в социально-экономической, политико-правовой, духовно-образовательной и других сферах. Обратим внимание на политико-правовую сферу. Прежде всего, мы должны признать, что в этой области были беспрецедентные инновации. В частности, была проделана значительная работа по вопросу повышения политико-правового сознания и культуры людей, в результате которой наш народ научился знать свои права и бороться за эти права. Цензуре был положен конец, обеспечена свобода слова в печати. Стали открыто обсуждаться существующие в обществе проблемы, годами скрываемые. Ни один сектор не остается в стороне от этого процесса, будь то правоохранительные органы, правительство, здравоохранение или вся система дошкольного, народного образования и высшего образования. Ведь ветер обновлений и перемен дует во все сферы. Сами по себе эти процессы пробуждают сознание нашего народа.

Это, безусловно, повлияло на его мышление. В конце концов, мы не ошиблись бы, если бы сказали, что между сегодняшними людьми и людьми, жившими четыре-пять лет назад, есть огромная разница. Однако накануне начала тех великих исторических сдвигов, после этого высказывались и высказываются и сейчас мнения о том, что «наш народ еще не готов к таким свободам». Сторонники этих идей сравнивают наше общество с другими обществами, чтобы доказать свою точку зрения и путают их такими-то словами. Однако они забывают об одном, что каждое общество, я имею в виду каждую страну, имеет свой путь развития. Тогда те ныне относительно развитые общества не сразу достигли своего нынешнего уровня развития. Может быть, они прошли определенные этапы развития, прежде чем достичь этого уровня. И на этом пути были определенные ошибки и недостатки. Поэтому мы никогда не будем готовы к свободе, если придем к выводу, что «наши люди еще не готовы к таким свободам» и «мы будем готовы, когда достигнем уровня этих развитых обществ». Потому что человек не может быть готов к свободе, не чувствуя свободы.

Чтобы почувствовать свободу, надо ее добиться. Проще говоря, людям надо сначала дать свободу, а потом уместно сделать их готовыми к свободе, вернее, быть достойными свободы. После того как человеку предоставлена свобода, его способность быть свободным и жить как полноправный гражданин в гражданском обществе зависит от ряда факторов, в частности, образования и воспитания. Без образования он никто. Следует отметить, что воспитывать человека могут только образованные люди». Правильность этого мнения неоднократно подтверждалась как во времена Канта, так и в

более поздние периоды. Образовательные процессы происходят в обществе. Основным звеном общества является семья. После этого образовательные учреждения всех уровней, общины разного уровня, улицы, микрорайоны, села, поселки, районы, города, районы и, наконец, население всей страны будут охватывать формирование этого государственного общества. В самом деле, «два изобретения людей самые трудные: например, искусство управления и образование».

Кант в своих рассуждениях не отождествлял управление и образование. На первый взгляд эти два понятия кажутся далекими друг от друга, несвязанными. Есть те, кто считает, что управление – это процесс, связанный с управлением страной и деятельностью правителей, а образование – дело родителей и учителей. Но на поверхности так кажется. Связь между этими двумя понятиями заключается в том, что менеджмент – это образование, а образование – это менеджмент. Выше мы говорили об образовании, его сложных и противоречивых аспектах. Теперь разберем понятие менеджмента, управления.

Прежде всего, следует отметить, что понятие менеджмента является очень широким и сложным понятием. Когда дело доходит до управления, большинство людей обычно думают об управлении страной. Но управление странами – это высший, высший уровень управления. До тех пор нельзя забывать, что даже на низших уровнях существуют специфические проявления и формы управления. Менеджмент — это десять различных способов взаимодействия с десятью людьми и сто различных способов обращения с сотней людей. Объяснение тем, кто не понимает, то есть требует

постоянной вовлеченности в воспитательную деятельность. Но это не простой процесс. Для этого желательно, чтобы руководители обладали организованностью, знаниями, человечностью, строгостью, справедливостью, вежливостью, волей, терпением и рядом других качеств. Потому что в то же время от руководителей требуется выполнение поставленных задач, достижение будущих целей и координация этих процессов в интересах людей. Такой вывод мы можем сделать из вышеперечисленных пунктов. Процесс управления в системе общественных отношений очень сложен, поэтому является очень ответственным социальным явлением.

Эффективность управления зависит от ряда факторов, в частности, от образовательного процесса. Менеджмент – это непрерывное непрерывное образование. Это образование осуществляется во всем обществе и на разных уровнях сообществ, входящих в его состав. На данный момент трудно создать единый принцип воспитания, правильный для всех, за исключением частичного обобщения отдельных аспектов. Потому что в мире столько же людей, сколько и разных типов характера. Тот же вывод можно сделать и о сообществах, состоящих из разных людей. Нет сообществ, условия которых были бы абсолютно одинаковыми. Поэтому каждый из них требует индивидуального подхода к себе. Индивидуальный подход – одно из главных правил воспитания. Или же, давайте вернемся к семейному правилу, о котором мы упоминали ранее. Хотим высказать мнение по этой теме. Эта идея не нова для многих людей. Уже доказано, что дети, которые растут в одной семье, в одних и тех же условиях, воспитываются одними и теми же

родителями, разные. Почему это? Нет ответа, который удовлетворил бы всех. Несомненно только то, что родители должны вести воспитательную деятельность, исходя из характера своих детей. Аналогичная ситуация должна иметь место и в процессе управления. Только в этом случае вместо родителей они становятся менеджерами, а вместо детей – членами коллектива или общества.

Литература.

36. Бахриддин Лутфуллаевич Салимов, Одилбек Дониёр Ўғли Бозорбоев, Хусниддин Равшанбек Раджапбаев (2022). ЖАМИЯТДА ИЖТИМОЙ БАҲҚАРОРЛИКНИ ТАЪМИНЛАШГА ОИД ФАЛСАФИЙ ҚАРАШЛАР. *Academic research in educational sciences*, 3 (11), 286-291.
37. Салимов Б. Л., Мазбутов Д., Жўраев А. (2022). ИЖТИМОЙ МУНОСАБАТЛАРДА ТЕНГЛИК ВА ТЕНГСИЗЛИК ҚОНУНЛАР ВА УРФ -ОДАТЛАРНИНГ ЎЗАРО БОҒЛИҚЛИГИ. *Journal of Integrated Education and Research*, 1(6), 11–17.
38. Salimov, Bakhriddin Lutfullaevich (2023). OPINIONS OF CENTRAL ASIAN SCHOLARS ON SOCIAL RELATIONS. *Oriental renaissance: Innovative, educational, natural and social sciences*, 3 (1-2), 178-182.
39. Салимов Б.Л. Ижтимоий муносабатларнинг коммуникация ва транспорт тизими билан детерминистик боғлиқлигининг гносеологик таҳлили. Фалсафа фанлари доктори диссертацияси. Ўзбекистон Миллий университети. Тошкент. 2022, 224 б.
40. Салимов Б. Л., Файзиев С. Ф., Қурамбаев Ж. (2022). ЕВРОПА ОЛИМЛАРИНИНГ АСАРЛАРИДА ИНСОН ВА ИЖТИМОЙ МУНОСАБАТЛАРНИНГ ЎЗАРО АЛОҚАДОРЛИГИНИНГ ТАҲЛИЛИ. *Журнал комплексного образования и исследований*, 1 (6), 44–50.

Уникальные философские взгляды Серена Кьеркегора

1. **Салимов Бахриддин Лутфуллаевич.** Профессор
Ташкентского государственного транспортного университета

2. **Махмаражабов Турсунали Пўлатович.** Студент
Ташкентского государственного транспортного университета.

<https://doi.org/10.5281/zenodo.7811711>

Аннотация

В статье подчеркивается, что все сферы общества, все процессы, происходящие в нем, имеют диалектическое содержание, что диалектическое содержание и коммуникация как целостная система распространяются в равной мере и на само общество, и на все сферы внутри него, будь то экономическая сфера или политическая сфера, она не может зависеть от диалектики.

Ключевые слова: диалектика, добро, зло, человек, духовность.

Abstract

It is emphasized in the article that all spheres of society, all the processes taking place in it have a dialectical content, that the dialectical content and communication as a whole system apply equally to the society itself and to all spheres within it, whether it is the economic sphere or the political sphere, it cannot be dependent on dialectics.

Key words: dialectics, good, evil, human, spirituality.

Аннотация

Мақолада жамиятнинг ҳамма соҳалари, унда кечаётган барча жараёнлар диалектик мазмунга эгаллиги, диалектик мазмун ва алоқадорлик яхлит бир тизим сифатида жамиятнинг ўзига ҳамда унинг таркибидаги барча соҳаларга бирдек таалуқли эканлиги, у иқтисодий соҳа бўладими, сиёсий соҳа бўладими, диалектикага боғлиқ бўлмаслиги мумкин эмаслиги таъкидланган.

Калит сўзлар: диалектика, яхшилик, ёмонлик, инсон, маънавият.

Датский мыслитель Сёрен Кьеркегор, заложивший краеугольный камень создания философии экзистенциализма, живший с 1813 по 1855 год, а проживший всего 42 года, говорил, что состояния безразличия, пренебрежения и равнодушия являются пороками, расстраивающими общественные отношения и они никогда не несли свет человечеству. На первый взгляд это может не показаться вредными привычками. Однако при более глубоком размышлении эти пороки лежат в основе многих недостатков и даже зол в обществе. Как указывал Сёрен Кьеркегор, «если представить жизнь большинства людей с точки зрения диалектического безразличия, то окажется, что она так далека от добра (веры) и что в ней нет высокого уровня духовности. .". Если вы заметили, в этом комментарии Сёрена Кьеркегора используется выражение духовности. Также вопросы, которые мы рассмотрели и проанализировали выше, связаны с понятием духовности. Возьмем, в частности, чувство беспокойства в человеческом сердце, о котором неоднократно упоминалось. Сердце человека выражает внутренние духовные переживания и эмоции человека. Процессы, связанные с внутренними духовными переживаниями, чувствами, духовной силой,

внутренним богатством, внутренним миром человека в целом составляют духовность. Упоминается в ряде философской литературы.

Когда мы знакомимся с работами Сёрена Кьеркегора, одно из его определений духовности, точнее, духовной жизни, выражается так: «Все в духовной жизни есть диалектика». Здесь возникает один вопрос: что изменилось бы, если бы Сёрен Кьеркегор использовал слово «духовность» вместо слова «духовная жизнь». На наш взгляд, ничего существенного не изменилось бы. Потому что духовность проявляется в духовной жизни. Не надо говорить о духовности, если нет духовной жизни. Поэтому мы хотели бы попросить вас не удивляться, если мы иногда используем термины духовность и духовная жизнь вместе в следующих местах. В начале нашего мнения прежде всего следует подчеркнуть, что не только духовная жизнь, но и все сферы общества, все процессы, происходящие в нем, имеют диалектическое содержание. Диалектическое содержание и общение в равной степени относятся и к самому обществу как целостной системе, и ко всем сферам внутри него. Будь то экономическая сфера или политическая сфера, она не может зависеть от диалектики. В частности, в сфере духовной жизни. Понятие духовности, которое мы определили как совокупность внутренних духовных переживаний, богатство внутреннего мира и эмоций, связано со всеми сферами общества и оказывает на них свое влияние. Духовность выражается в духе человека, характере и характере. А если нет, другими словами, духовность есть в каждом человеке. Человек не может существовать без духовности. Только его уровни у всех разные. Так вместе с человеком духовность вошла во все сферы жизни общества. Ведь субъектом

процессов в обществе является человек, а объектом - вещи и явления, возникшие в результате деятельности человека. Поэтому вы не найдете места в обществе вне сферы влияния духовности. Что это значит? Это означает, что влияние каждого положительного обновления или отрицательного изменения в духовной жизни отражается во всем обществе в течение короткого периода времени. Алахус, внимание к духовной жизни означает внимание к обществу в целом. В обновленной политике Узбекистана кардинальные изменения происходят и в этой сфере.

Одним из факторов, тормозящих продвижение человеческой духовности, является сосуществование в психике человека двух сил - добра и зла или сил добра и зла. Потому что, «Человек всегда несет в себе заразу какой-то нечистью. Внутреннее присутствие этой инфекции проявляется в кратковременных вспышках необъяснимого ужаса у человека время от времени. На самом деле, у всех нас есть эта злая инфекция, которую описал Серен Кьеркегор. В наших разговорах мы слышим: я даже не понял, что произошло. Что-то внутри меня закипело, я даже не знала, что сказала и что сделала от злости. К сожалению, из-за того, что мы не знаем себя, мы раним друг друга и раним наши сердца. Самое печальное, что такая ситуация иногда приводит к непоправимым, очень большим ошибкам. Все это происходит из-за действия той самой злой заразы. Мы можем написать много информации и привести доказательства о негативном влиянии зла и зла на жизнь человека и торможении прогресса общества. Но более того, как вы можете отсечь это зло и нечестие? Человек и человечество должны принимать меры, чтобы избежать их? Мы бы сделали больше полезной

работы, если бы искали ответы на эти вопросы. Хотя трудно найти удовлетворительный ответ на эти вопросы, давайте попробуем. На наш взгляд, невозможно полностью защитить человечество от зла и зла или полностью их устранить. В борьбе с этими пороками успех может быть достигнут частично и на определенных направлениях. В основе этого успеха лежит борьба между внутренним «я» человека и самим собой. То есть каждый человек должен проявить свое Я в борьбе между добром и злом или добром и злом в своем сердце. Я думаю, что это чувство напоминает нам о нашей личности в душе каждого из нас. Я всегда живу в наших сердцах между добром и злом или добром и злом. Иногда он показывает свой рост под влиянием этого, иногда он показывает себя под влиянием этого. Как мы обсуждали выше, на него также влияют необъяснимые ужасы. При этом этот процесс иногда совершается разумом, иногда эмоциями. Для того чтобы человек нашел в своем сердце Я и вырвал его из лона зла, ему нужны воля, сила духа и терпение. Действительно, «если у человека нет воли, у него нет своего Я. Однако чем сильнее становится сильная воля, тем больше человек осознает свою идентичность». Таким образом, человек, осознающий свою идентичность силой воли, по мере освобождения от влияния зла, познает и познает свое Я. Познание себя означает, что человек направляет себя к добру и добру. Как долго продлится этот процесс, зависит от воли, решимости и выдержки этого человека. Если есть воля, Я человека продолжит функционировать как добро. Если он просто расслабится, если не выдержит, добро уступит место злу и все начнется сначала. «Пока жизнь представляет собой высокую степень опасности», этот процесс обречен повторяться вечно.

То естэ никто не гарантировал, что жизненный путь будет гладким.

Если метафорически сравнить жизненный путь каждого человека с тестом, то правильно будет сказать, что его закваска состоит из смеси добра и зла. Итак, добро и зло в человеческой природе. Однако мы не хотим заключать это мнение, что когда младенцы появляются на свет, они могут творить не только добро, но и зло. Мы только хотим сказать, что каждый ребенок, рожденный в этом мире, по мере того, как он растет как человек, имеет склонность делать как добро, так и зло. С течением времени среда в обществе, в котором он живет, оказывает влияние на формирование этих тенденций у человека с той или иной стороны.

Литература.

- 41.Бахриддин Лутфуллаевич Салимов, Одилбек Дониёр Ўғли Бозорбоев, Хусниддин Равшанбек Раджапбаев (2022). ЖАМИЯТДА ИЖТИМОЙИЙ БАҲҚАРОРЛИКНИ ТАЪМИНЛАШГА ОИД ФАЛСАФИЙ ҚАРАШЛАР. Academic research in educational sciences, 3 (11), 286-291.
- 42.Салимов Б. Л., Мазбутов Д., Жўраев А. (2022). ИЖТИМОЙИЙ МУНОСАБАТЛАРДА ТЕНГЛИК ВА ТЕНГСИЗЛИК ҚОНУНЛАР ВА УРФ -ОДАТЛАРНИНГ ЎЗАРО БОҒЛИҚЛИГИ. Journal of Integrated Education and Research, 1(6), 11–17.
- 43.Salimov, Bakhriddin Lutfullaevich (2023). OPINIONS OF CENTRAL ASIAN SCHOLARS ON SOCIAL RELATIONS. Oriental renaissance: Innovative, educational, natural and social sciences, 3 (1-2), 178-182.
- 44.Салимов Б.Л. Ижтимоий муносабатларнинг коммуникация ва транспорт тизими билан детерминистик боғлиқлигининг гносеологик таҳлили. Фалсафа фанлари доктори диссертацияси. Ўзбекистон Миллий университети. Тошкент. 2022, 224 б.
- 45.Салимов Б. Л., Файзиев С. Ф., Қурамбаев Ж. (2022). ЕВРОПА ОЛИМЛАРИНИНГ АСАРЛАРИДА ИНСОН ВА ИЖТИМОЙИЙ МУНОСАБАТЛАРНИНГ ЎЗАРО АЛОҚАДОРЛИГИНИНГ

ТАҲЛИЛИ. Журнал комплексного образования и исследований , 1 (6), 44–50.

Философские аспекты устойчивого развития

1. **Салимов Бахриддин Лутфуллаевич.** Профессор Ташкентского государственного транспортного университета
2. **Дониёров Бахромжон Бобирович.** Студент Ташкентского государственного транспортного университета.

<https://doi.org/10.5281/zenodo.7811687>

Аннотация

В статье философски сказано, что никто не может правильно сказать, что будет завтра, с какой стороны придет опасность, мир, окружающий нас сегодня, чрезвычайно сложен и останется таковым в ближайшем будущем, поэтому вопрос сохранения путь устойчивого развития всегда будет актуален для народов.

Ключевые слова: мир, страна, риски, неопределенность, цель, стабильность.

Abstract

In the article, it is philosophical that no one can correctly say what will happen tomorrow, from which direction the danger will come, the world surrounding us today is becoming extremely complex and will remain so in the near future, therefore the issue of maintaining the path of sustainable development will always be relevant for the nations.

Key words: world, country, risks, uncertainty, purpose, stability.

Аннотация

Мақолада эртага нима бўлишини, қайси томондан хавф-хатар келишини ҳар ким ҳам тўғри айта олмаслиги, бугунги бизни қуршаб турган олам ғоят мураккаб бўлиб келмоқда ва яқин истиқболда ҳам шундай бўлиб қолаётганлиги, шу боис мамдакатлар олдида барқарор тараққиёт йўлини сақлаб қолиш масаласи доимо долзарб бўлиб қолиши фалсафий жиҳатдан таҳлил этилган.

Калит сўзлар: дунё, мамлакат, хавф-хатарлар, ноаниқлик, мақсад, барқарорлик.

Что такое живость? В чем смысл жизни? Вопросы о цели человеческой жизни мучают человечество уже тысячи лет. Ответы на подобные вопросы представителей человечества, считающихся наиболее совершенными среди существ, объяснялись в разных контекстах в разные периоды, но актуальность этих вопросов не утратила своего значения и сегодня. Ведь человек, которого считают сознательным существом, живя в этом мире, ищет смысл в своей жизни, путается в сложных ситуациях, возникающих в его жизни, и пытается найти в них решение. Иногда он находит ответы на свои вопросы, иногда он изо всех сил пытается найти ответы. На самом деле сложно найти стопроцентный ответ на вопросы такого содержания. Как различны социально-экономические, политико-правовые, культурно-образовательные условия обществ, существовавших в разные эпохи, так и образ жизни людей, доживших до наших дней и живущих одновременно, никогда не был самым такой же и никогда не будет прежней. Из этого следует, что естественно, что у каждого общества, у каждого человека

разные взгляды на жизнь и ответы на возникающие в связи с этим вопросы. Однако следует признать, что ситуации в некоторых обществах и образ жизни некоторых людей могут быть частично схожими. Тогда их выводы о жизни будут совместимы друг с другом. Тогда будут возможности учиться на образе жизни других, избегать ошибок и недостатков, допущенных ими. Как мы уже упоминали выше, эти аспекты имеют отношение и к обществам, государствам, в частности, к судьбе Узбекистана. Ведь "Каким будет XXI век для народа Узбекистана?" Насколько лучше будет жизнь людей, чем вчера? Понимаем ли мы, что путь реформ и обновления, который мы избрали для себя, очень труден? Имеем ли мы достаточно ясное представление о том, с какими проблемами, трудностями и испытаниями мы можем столкнуться на этом пути?» эти мысли никогда не должны покидать нас. Мы думаем, что тогда наше будущее будет большим. Вот почему, «в то же время, при глубоком анализе пути развития нашей страны, сегодня ситуация на мировом рынке резко изменилась, а конкуренция в условиях глобализации становится все более острой, что требует развития и реализация совершенно нового подхода и принципов развития нашей страны более стабильными и быстрыми темпами».

Ситуация показывает, что не все могут правильно понять, что будет завтра, с какой стороны придет опасность. Сегодня «мир вокруг нас становится чрезвычайно сложным и останется таковым в ближайшем будущем». Устойчивость нельзя поддерживать, просто зная об этих рисках, просто оценивая их. Так что должно быть сделано?! В качестве правильного ответа на этот вопрос можно привести следующие моменты: «Кажется,

недостаточно уметь относиться к возникающим сегодня угрозам безопасности и стабильности. Нам необходимо понять природу существующих опасностей. Нам нужно определить их источники и взаимодействия во времени. Нам необходимо определить условия сохранения стабильности в обществе и эффективно их использовать. От них зависит стабильное и поступательное развитие Республики Узбекистан». На самом деле сохранение мира и спокойствия очень важно для Узбекистана, избравшего свой независимый путь развития и становящегося в настоящее время все более устойчивым в условиях рыночных отношений, а всевозможные неожиданные бедствия и вызванная ими нестабильность представляют собой столь же велика опасность. Ведь общество и государство, переходящие от одной системы к совершенно новой системе, могут быть поставлены на грань разрушения даже неожиданными диспропорциями. Поэтому работать в этой области необходимо с особой осторожностью. «Переход от административно-командного стиля централизованного планирования и управления к рыночной экономике — это не обновление или улучшение существующего способа ведения бизнеса, а введение совершенно новой системы ведения бизнеса. Это переход из одного состояния качества в другое. Это совершенно новая философия жизни для людей. Соответственно, оно не может быть реализовано как разовое мероприятие, а требует длительного периода, включающего несколько этапов. Теперь, наряду с материальными потребностями, у людей есть и духовные потребности, без которых сегодня сложно представить нашу жизнь. В частности, одной из таких потребностей считается стремление

человека познать свою идентичность. На самом деле каждый человек, обладающий определенным уровнем интеллекта и понимания, должен стремиться познать, кто он такой, выбрать свой жизненный путь, а при необходимости попытаться построить для себя «Свободную и благополучную Родину, свободную и благополучную жизнь». Если каждый соотечественник, проживающий в независимом Узбекистане, думает об этих вещах, если он думает о них, то не только эти, но и другие вопросы, проблемы и цели всегда должны быть в центре нашего внимания.

Внедрение в сознание нашего народа названной философии жизни должно быть прежде всего одной из главных задач общественных и гуманитарных наук, особенно философии, социологии, национальной идеи, основ духовности.

Литература.

46. Салимов Б.Л. Ижтимоий муносабатларнинг коммуникация ва транспорт тизими билан детерминистик боғлиқлигининг гносеологик таҳлили. Фалсафа фанлари доктори диссертацияси. Ўзбекистон Миллий университети. Тошкент. 2022, 224 б.
47. Салимов Б. Л., Файзиев С. Ф., Курамбаев Ж. (2022). ЕВРОПА ОЛИМЛАРИНИНГ АСАРЛАРИДА ИНСОН ВА ИЖТИМОЙ МУНОСАБАТЛАРНИНГ ЎЗАРО АЛОҚАДОРЛИГИНИНГ ТАҲЛИЛИ. Журнал комплексного образования и исследований , 1 (6), 44–50.
48. Salimov, Bakhriddin Lutfullaevich (2023). OPINIONS OF CENTRAL ASIAN SCHOLARS ON SOCIAL RELATIONS. Oriental renaissance: Innovative, educational, natural and social sciences, 3 (1-2), 178-182.
49. Салимов Б. Л., Мазбутов Д., Жўраев А. (2022). ИЖТИМОЙ МУНОСАБАТЛАРДА ТЕНГЛИК ВА ТЕНГСИЗЛИК ҚОНУНЛАР ВА

УРФ -ОДАТЛАРНИНГ ЎЗАРО БОҒЛИҚЛИГИ. Journal of Integrated Education and Research, 1(6), 11–17.

50. Бахриддин Лутфуллаевич Салимов, Одилбек Дониёр Ўғли Бозорбоев, Хусниддин Равшанбек Раджапбаев (2022). ЖАМИЯТДА ИЖТИМОИЙ БАРҚАРОРЛИКНИ ТАЪМИНЛАШГА ОИД ФАЛСАФИЙ ҚАРАШЛАР. Academic research in educational sciences, 3 (11), 286-291.

Factors affecting the personal development of school-age children**Matyaqubova Fotima Urinbayevna**

Urganch Davlat Universiteti talabasi

<https://doi.org/10.5281/zenodo.7827692>

Annotatsiya: Maqolada maktab yoshidagi bolalarning o'qish faoliyati, qiziqish va harakatchanligi, ulardagi aqliy taraqqiyot shahsiy rivojlanishiga tasir etuvchi omillar, oquvchilarda qiziqishlar, aqliy taraqqiyot, shahsiy rivojlanishi va ularning ahamiyati haqida malumot beriladi.

Kalit so'zlar: aqliy rivojlanish, o'quvchi, kichik maktab yoshi, qiziqish, mustaqil fikrlash, malaka va ko'nikma.

Аннотация: В статье представлена информация об учебной активности, интересе и подвижности детей школьного возраста, факторах, влияющих на их психическое развитие и развитие личности, интересах, психическом развитии, развитии личности и их значении у учащихся

Ключевые слова: психическое развитие, школьник, младший школьный возраст, интерес, самостоятельное мышление, компетентность и умения.

Abstract: The article provides information on the study activity, interest and mobility of school-age children, factors affecting their mental development and personal development, interests, mental development, personal development and their importance in students.

Key words: mental development, student, junior school age, interest, independent thinking, competence and skills.

Elementary school students are gullible, susceptible to external impressions. As mentioned by our great omens, a person's character is formed more than anything else in the first years of his life, and the qualities that appear in him during this period become a person's second nature. The whole responsibility for the formation of moral norms for the formation of natural feelings and qualities in the second nature of a person falls on the primary school teacher. In this period of the child, every word, every action of the teacher acts as a criterion of truth for him. Because students strongly believe in teachers. They listen to his opinions. They are described seriously in their pedagogical sophistication. They always follow the requirements. They strive to fulfill the tasks given by him. To learn to think correctly, to refrain from inappropriate behavior and to listen to music. In order to achieve the goal of developing the moral qualities of elementary school students, it is necessary to take into account their age and psychological characteristics.

Study activity creates important conditions for the development of intelligence, sensitivity, observation, memory and recall capabilities of a student of junior school age, forms calculation skills. The sharpness of perception, clarity, purity, clarity, vividness of imagination, strength of memory, and clarity of thinking of a child of this age are distinguished from children of other ages by their curiosity and trustworthiness. Engaging in reading activities during the junior school period, including getting to know the various properties of material things, has a great impact on the growth of senses. Children of primary school age develop especially quickly the ability to distinguish, see and hear. It has been determined by Russian scientists that the perception of colors in children aged 7-10 years

increases by 45%, and in children up to 10-12 years, it increases by 65%. Teaching young schoolchildren to draw has a great impact on the growth of color sensitivity. The sensitivity to distinguish tones grows strongly, especially in the process of teaching children music and singing. In the growth of senses, physical training is also very important. Exercises that involve precise movement develop children's motor skills. By the time of junior high school, all types of perception improve in terms of content, accuracy, and clarity mainly due to education. Children of this age are sharply different from people of other ages with their clarity, fluency, and sharpness of perception. They have the opportunity to acquire important features of perception due to their attention to everything.

It is known that the psychological characteristics of students are different, and the means of educational influence used successfully for one student may not give the expected result when used together with another. There is no doubt that better results will be achieved if educational activities are carried out individually. Implementation of these tasks depends on how well the teacher has learned the characteristics of students. Being able to find a reasonable way to the mental world of each student in the educational process is a guarantee of success.

In the process of education and upbringing, it is necessary to organize the life and activities of children in such a way that the characteristics of the child's personality are enriched and strengthened. Inquisitive interests in the first years of school education, the interest in knowing the surrounding world significantly develops more intellectual curiosity.

Psychologists say that at first interests are formed in relation to some facts, events that can be separated from other things. In reading activities, the mental

processes of young students are activated by their curiosity to know, interest appears on the basis of the mental activity of students and further develops this mental activity of students as a personal individual. Students' interests are diverse in terms of content and stability. A wide range of meaningful and stable interests begin to emerge from a young age.

It is known that students of I-II classes do not have clear interests yet, students are interested in everything during their studies. They are satisfied with their own activities. Later, a great interest develops to find out the reasons, laws, connections and connections between events. If I-II graders ask "What is this?" - question is more interesting, for older children "Why?", "How?" questions remain important. With the development of reading skills, there is an interest in reading books. First, there is an interest in reading books, then in reading specific literature and fairy tales, and later in reading books about not difficult scientific adventures. I-II graders begin to be attracted by the content of the material they are learning, some methods of study work. Independence of III and IV grade students grows. Pupils of this age begin to be interested in all activities related to the development of mental activity methods, memory, speech, attention and will. In the fourth grade, students clearly define their interests in various subjects. If they like it by paying more attention to some of the subjects, they don't like some. Pupils will be interested in the work they enjoy the most. A child should not lose confidence in himself while doing certain work, he should understand that he can do the work assigned to him, and for this he needs to show enthusiasm. The correct arrangement of education and training and recreation of students is important for the stability of students' interests. Adults should pay attention to the interests of

students. Children's positive interests should be encouraged and encouraged by adults. Teachers and parents who do not pay attention to their favorite activity, which is always attractive to them, are bad pedagogues and bad educators. A teacher is the best ideal of a student's life. A teacher who always strives forward and lives with meaningful and broad interests helps students to develop high spiritual interests and intellectual development. In addition, interest in technology, modern technology, the newest type of car, airplane, and computer will quickly form. Pupils of III and IV classes of rural schools begin to show their interest in agriculture. Children willingly feed birds and pets and begin to collect information about them. This affects the development of children's knowledge. The development of interest in reading in children of primary school age directly depends on the organization of education. Therefore, the teacher should consider the laws of the development of interests in elementary school students. Students' interests and mental development progress from simple to complex, from known to unknown, from close to far, from description to explanation, from facts to generalization. Attention should be paid to the following aspects of students' mastery of education:

- The younger the students, the more demonstrative the education and active action plays a big role.

All students do not have the same knowledge, they have different levels of preparation and it cannot be otherwise. Therefore, lack of familiarity with the given material may not indicate the real cause of low mastery.

We know that many pedagogues find it difficult to assess the mental development of students, and as a result, an important factor that should be taken

into account in the educational process is left out of their work.

It should be noted that the level of mental development of students is not determined only by their ability to acquire theoretical or practical knowledge or the presence of knowledge. The level of mental development of the student is the development of thought processes, the ability to distinguish between the important and the basic ones of the educational material, the ability to transfer the acquired knowledge or the acquired and mastered skills to other activities, the ability to apply various theoretical knowledge in practice, independent thinking. , is determined by several signs, such as the ability to draw conclusions.

In conclusion, the opinions and opinions of the third grade students differ from the opinion opinions in terms of content, form, and structure. This is due to the fact that the scope of their life experience is wider, and there are also differences in the way of revealing the essence of the problem, different approaches to things, and the difference depending on the characteristics of the age period. In order for students of I-III grades to find the content of moral concepts, it is necessary to first find generalizing secondary signs of distinguishing the important signs of each concept.

References:

1. Boymurodov N Applied psychology T.: 2008 y- 316 p.

2. Dilnoza Khalkuziyeva, Psychological aspects of moral and voluntary readiness of preschool children for school. SCIENTIFIC PROGRESS. 2021/6, pp. 704-706
3. Ivanov P.I. M. Zufarova "General psychology" T.: 2008
4. Jo'raev S., F. Kadirov "Developing children's speech" T.: 2005.
5. Nishonova Z. Alimova G. "Child psychology and teaching methods" T.: 2006
6. Nishonova Z.T. Dostmukhammedova Sh.A. Tolyaganova Sh.T. Pedagogical psychology. Tashkent 2011
7. Vokhidov M. "Children's psychology" T.: Teacher. 1982

Methods of teaching students the rules of correct writing

Matyaqubova Fotima Urinbayevna

Urganch Davlat Universiteti talabasi

<https://doi.org/10.5281/zenodo.7827675>

Annotatsiya: Ushbu maqolada, to'g'ri yozishga o'rgatish uslublari: namunaga qarab yozish, ko'chirib yozish, genetik usul kabi bir qancha to'g'ri yozishga o'rgatish qoidalari haqida yoritib berilgan.

Kalit so'zlar: Harf, sanoq-ohang usuli, genetik usul, chiroyli yozuv.

Аннотация: В этой статье обсуждаются несколько методов обучения правильному письму, такие как образцовое письмо, копирайтинг и генетический метод

Ключевые слова: Письмо, цифро-тоновый метод, генетический метод, красивое письмо.

Abstract: In this article, several methods of teaching correct writing, such as model writing, copy writing, and genetic method, are discussed

Key words: Letter, number-tone method, genetic method, beautiful writing.

Writing teaching methods:

1. Pattern writing

One of the most important ways to teach good writing is to model and write the shape of the letters. The teacher should show a sample of each letter on the board, drawing the attention of all students, or writing it down (with a red pen) in

the student's notebook. The task of the student is to correctly reflect the memorized forms (letters, syllables, words) in their notebooks.

Each letter written on the board should be clearly visible to all students, if some students could not see it, it should be shown again. It is especially important to show a new letter or their combination, repeating it over and over again in time.

The connection of each letter or letters by the teacher, by explaining orally or on the board, where the hand should be placed, where the movement of the hand needs to be turned and where this movement needs to be stopped, how high and low the letters, etc. are explained in the instructions.

Later, the students explain the spelling of a particular letter as the teacher explained.

2. Copy and write according to the sample

In the method of copying and writing according to the model, students copy and write down the form of the harp according to the model in the book "Khusnihat" or "Yazuv Daftari".

Copying and pattern writing is more difficult than writing over ready-made letters, and the teacher must know well when to use both.

The exercise by moving the hand over the letters represented by the dots is an involuntary process, and students can easily cope with this task. For example, the capital letter O is practiced as follows:

Each example written by the teacher in the students' notebooks should be written beautifully and clearly.

Writing according to the example given in the Husnihat textbook saves the teacher's time and creates an opportunity for productive work. For this, every

student should have a textbook.

3. (genetic) method for analyzing the shape of letters.

It is a method of studying the analysis of writing and its (elemental) elements, which can be implemented in different ways.

Students are taught to analyze letters by dividing them into elements, how many elements each letter consists of, what shape each element has, and how these elements look when combined with other letters. But the alphabet of simplified letters recommends writing many letters as a whole, without dividing them into elements. For example, lowercase letters b and f are written as a whole, without being divided into elements.

Some letters consist of several elements that are written as a whole, but the teacher can only recall how many elements it consists of. For example, the first element of the lowercase letters n and m has the same shape, but the lowercase n has one small stick with a loop, and the lowercase m has two curved sticks.

Here only the teacher mentions how many elements the letters consist of, and when writing these letters, it is necessary to write them without stopping the movement of the hand.

4. Tone method

When using the count-tone method, the teacher explains the letter and its elements by counting them. This method can be widely used, especially during the period of literacy.

The advantage of the digital tone method is that, firstly, it ensures that letters are written evenly and does not allow letter elements to fall out; secondly, it encourages students who write slowly to write quickly and on an equal footing

with all students in the class; thirdly, it teaches students to perform actions clearly and boldly; Fourth, it helps bring the lesson to life in the classroom.

But it is not recommended to use this method throughout the lesson, as students may get tired and reduce the quality of writing.

When using the digital-tone method, the main element of the letters is considered as "one", "two", "three", and the auxiliary connecting element is connected as "and".

For example, writing a lowercase m can be practiced as follows.

When using the digital tone method, letters or elements are first written without a number, and then with a number.

Also, when writing with this method, it is shown that at first it is written slowly, and then faster.

The number tone method can also be used to write syllables, words, and sentences.

5. A way of writing letters at the same height.

Starting from the 3rd quarter of the 2nd grade, students begin to write in a one-line notebook. During this period, it is necessary to write letters at the same height (small letters 3 mm, capital letters 6-7 mm). A student who previously learned to write in a notebook in two lines, writes with difficulty in a large notebook, and his handwriting begins to deteriorate. During this period, it is necessary to write letters at the same height, that is, the height of lowercase letters is 3 mm, and the height of uppercase letters is 6 mm.

Summary

In conclusion, writing skills are more complex than reading skills.

Therefore, the period of learning the alphabet, allotted for training sessions in the first grade, can be somewhat extended (in the book "Alfibe" 20-25 days are allotted for this period). But during this period there may be some difference between the writing lesson and the reading lesson, this should not be alarming, since at this time the students learn to write words and letters based on the material they have studied.

Later, reading and writing lessons continue to be inextricably linked. Preparatory exercises are given taking into account some aspects that are relevant for writing classes.

References:

1. Abdullaev Yu., Yomdoshev Sh. "New alphabet and spelling" Tashkent "Teacher" 2000
2. Abdullaev K "Alifbe" Tashkent "Teacher"
3. Abdullaev K., Nazarov K., Yomdoshevs Sh. "Teaching literacy" Tashkent "O teacher" 1996
4. Safarova R Nazarov K, YoMdoshevs Sh "Alifbe" Tashkent East 2005.

Преимущества использования передовых педагогических методов в образовании

1. **Салимов Бахриддин Лутфуллаевич.** Профессор Ташкентского государственного транспортного университета
2. **Хусенов Рустам Ёктамович.** Студент Ташкентского государственного транспортного университета.

<https://doi.org/10.5281/zenodo.7900065>

Аннотация

В статье показано, что системе образования в нашей стране уделяется большое внимание, что без реформирования системы образования невозможно достичь большого будущего, что этот процесс налагает на педагогов большую ответственность, ведь образование, полученное в школе, академическом лицее, Профессиональное училище и высшие учебные заведения имеет большое значение в судьбе каждого человека.

Ключевые слова: образование, ответственность, педагог, педагогика, будущее.

Abstract

The article shows that great attention is being paid to the education system in our country, that a great future cannot be achieved without reforming the education system, that this process imposes a great responsibility on pedagogues, because the education received at school, academic lyceum, vocational college,

and higher educational institutions is of great importance in the fate of every person. analyzed.

Key words: education, responsibility, pedagogue, pedagogy, future.

Аннотация

Мақолада мамлакатимизда таълим тизимида катта эътибор қаратилаётганлиги, таълим тизимини ислоҳ этмасдан туриб буюк келажакка эришиб бўлмаслиги, бу жараён педагогларга жуда катта маъсулият юклаши, негаки, ҳар бир инсоннинг тақдирида унинг мактабда, академик лицейда, касб-ҳунар коллежида ва олий ўқув юртлирида олган таълим-тарбияси муҳим аҳамият касб этиши таҳлил этилган.

Калит сўзлар: таълим, маъсулият, педагог, педтехнология, келажак.

Как мы все знаем, сегодня системе образования в нашей стране уделяется большое внимание. Ведь без реформирования системы образования невозможно добиться большого будущего. Конечно, этот процесс накладывает на нас, педагогов, большую ответственность. Ведь образование, полученное им в школе, академическом лицее, профессиональном колледже и высших учебных заведениях, имеет важное значение в судьбе каждого человека. Качество образования в общеобразовательных учреждениях зависит в первую очередь от учителей и тренеров. Конечно, среди нас много учителей, которые постоянно работают над собой и стараются учить на основе новых педагогических технологий, и можно не сомневаться, что нынешние талантливые ученики и студенты станут в будущем большими специалистами. Известно, что сфера науки и образования всегда должна идти в ногу со временем и отвечать требованиям

времени. Сегодняшняя система образования в нашей стране совершенно отличается от системы 10-15 лет назад. На самом деле, в результате реформ, проведенных за прошедший период, уровень качества и эффективности подготовки кадров в Узбекистане значительно повысился. Однако реформы в отрасли идут не очень хорошо. Для этого необходимо решить и выполнить ряд задач и задач. В частности, в их число входит обучение и воспитание молодежи с использованием инновационных технологий. Ведь знания и умения, просвещенность и духовность нашей молодежи, получившей образование на основе передовых педагогических и инновационных технологий, будут высокими. Для нас важно, чтобы наша молодежь получала образование в таком духе.

По сути, развитие системы образования во всех странах, добившихся высокого развития и комфортного уровня жизни, сегодня также находится на высоком уровне. Поэтому с первых лет независимости сфере образования в нашей стране уделяется внимание на уровне государственной политики. Приняты и находятся в стадии разработки ряд законов и других нормативных документов, касающихся этой сферы, таких как Закон об образовании, Национальная программа подготовки кадров.

Следует отметить, что за истекший период в сфере образования в нашей республике проведен ряд положительных работ, определены перспективные проекты дальнейшего развития данной сферы в будущем. Также следует отметить, что тренинги с применением инновационных технологий одинаково важны и важны как для студентов, так и для преподавателей. Если инновационные технологии учат молодых людей

самостоятельно мыслить, закреплять свои знания и получать глубокие, детальные знания по конкретной теме, то это побуждает нас, педагогов, к творчеству и, самое главное, к постоянной работе над собой. Мы должны признать тот факт, что сегодняшний ученик отличается от вчерашнего. Сегодняшних студентов нельзя научить вчерашней информацией, традиционной лекцией и беседой, вопросами и ответами. В таком случае весьма вероятно, что преподавание заставит студентов скучать и они потеряют интерес к науке. Ведь в современных условиях глобализации школьники, студенты и молодежь в целом каждый день получают много новой информации, подключаясь к различным социальным сетям в сети Интернет через мобильные устройства связи. Поэтому мы, профессора и преподаватели, должны идти в ногу со временем, проводить свои лекции и семинары с использованием инновационных технологий.

Следует отметить, что инновационные технологии могут применяться во всех дисциплинах. Естественно, что ее проявления и формы различны в зависимости от содержания и сущности прикладной науки. Кроме того, открытие новых инновационных технологий для каждого предмета или урока не должно быть утомительным. Потому что на сегодняшний день создано много инновационных технологий. От нас требуется только адаптировать их для нашего предмета и предметов. В качестве примера рекомендуется использовать инновационную технологию на уроках этикета и воспитательных часах следующим образом. Эта инновационная технология создана на базе ФГМУ и технологий проблемного урока. При этом учащимся задается следующий общий вопрос и четыре вытекающих из него вопроса:

Проблема чрезмерного использования мобильной связи:

1. Что вы знаете о происхождении сотовой связи?
2. Дайте информацию о положительных и отрицательных сторонах мобильной связи и ее чрезмерном использовании.
3. Какие законы, регулирующие использование устройств мобильной связи, вы знаете?
4. Ваше личное предложение по регулированию чрезмерного использования мобильной связи.

Как видно из сущности вышеизложенной инновационной технологии, она дает возможность учащимся самостоятельно мыслить, а главное свободно высказывать свое мнение. В нем студенты размышляют о важности средств мобильной связи, одного из редких открытий развития, и о негативном влиянии его чрезмерного использования на нашу нравственную жизнь. Самое главное, у студентов будет возможность сделать свои собственные аргументированные личные предложения о том, как уменьшить негативное влияние чрезмерного использования мобильных телефонов на нашу жизнь. Эта инновационная технология может использоваться индивидуально или в группах в зависимости от количества студентов в учебных группах.

Литература.

1. Бахриддин Лутфуллаевич Салимов (2022). ЖАМИЯТНИНГ ШАКЛЛАНИШИ ВА ТАКОМИЛЛАШУВИДА БОШҚАРУВ ВА ТАРБИЯ САНЪАТИНИНГ ЎРНИ. Academic research in educational sciences, 3 (11), 359-365.

2. Salimov, Bakhriddin Lutfullaevich (2023). OPINIONS OF CENTRAL ASIAN SCHOLARS ON SOCIAL RELATIONS. *Oriental renaissance: Innovative, educational, natural and social sciences*, 3 (1-2), 178-182.

Роль использования инновационных педагогических технологий в преподавании предметов

1. **Салимов Бахриддин Лутфуллаевич.** Профессор Ташкентского государственного транспортного университета
2. **Алимов Асадбек Ибадуллаевич.** Студент Ташкентского государственного транспортного университета.

<https://doi.org/10.5281/zenodo.7900034>

Аннотация

В статье показано, что системе образования в нашей стране уделяется большое внимание, что без реформирования системы образования невозможно достичь большого будущего, что этот процесс налагает на педагогов большую ответственность, ведь образование, полученное в школе, академическом лицее, Профессиональное училище и высшие учебные заведения имеет большое значение в судьбе каждого человека.

Ключевые слова: образование, ответственность, педагог, педагогика, будущее.

Abstract

The article shows that great attention is being paid to the education system in our country, that a great future cannot be achieved without reforming the education system, that this process imposes a great responsibility on pedagogues, because the education received at school, academic lyceum, vocational college,

and higher educational institutions is of great importance in the fate of every person. analyzed.

Key words: education, responsibility, pedagogue, pedagogy, future.

Аннотация

Мақолада мамлакатимизда таълим тизимига катта эътибор қаратилаётганлиги, таълим тизимини ислоҳ этмасдан туриб буюк келажакка эришиб бўлмаслиги, бу жараён педагогларга жуда катта маъсулият юклаши, негаки, ҳар бир инсоннинг тақдирида унинг мактабда, академик лицейда, касб-ҳунар коллежида ва олий ўқув юртлирида олган таълим-тарбияси муҳим аҳамият касб этиши таҳлил этилган.

Калит сўзлар: таълим, маъсулият, педагог, педтехнология, келажак.

Как мы все знаем, сегодня системе образования в нашей стране уделяется большое внимание. Ведь без реформирования системы образования невозможно добиться большого будущего. Конечно, этот процесс накладывает на нас, педагогов, большую ответственность. Ведь образование, полученное им в школе, академическом лицее, профессиональном колледже и высших учебных заведениях, имеет важное значение в судьбе каждого человека. Качество образования в общеобразовательных учреждениях зависит в первую очередь от учителей и тренеров. Конечно, среди нас много учителей, которые постоянно работают над собой и стараются учить на основе новых педагогических технологий, и можно не сомневаться, что нынешние талантливые ученики и студенты станут в будущем большими специалистами. Известно, что сфера науки и образования всегда должна идти в ногу со временем и отвечать требованиям

времени. Сегодняшняя система образования в нашей стране совершенно отличается от системы 10-15 лет назад. На самом деле, в результате реформ, проведенных за прошедший период, уровень качества и эффективности подготовки кадров в Узбекистане значительно повысился. Однако реформы в отрасли идут не очень хорошо. Для этого необходимо решить и выполнить ряд задач и задач. В частности, в их число входит обучение и воспитание молодежи с использованием инновационных технологий. Ведь знания и умения, просвещенность и духовность нашей молодежи, получившей образование на основе передовых педагогических и инновационных технологий, будут высокими. Для нас важно, чтобы наша молодежь получала образование в таком духе.

По сути, развитие системы образования во всех странах, добившихся высокого развития и комфортного уровня жизни, сегодня также находится на высоком уровне. Поэтому с первых лет независимости сфере образования в нашей стране уделяется внимание на уровне государственной политики. Приняты и находятся в стадии разработки ряд законов и других нормативных документов, касающихся этой сферы, таких как Закон об образовании, Национальная программа подготовки кадров.

Следует отметить, что за истекший период в сфере образования в нашей республике проведен ряд положительных работ, определены перспективные проекты дальнейшего развития данной сферы в будущем. Также следует отметить, что тренинги с применением инновационных технологий одинаково важны и важны как для студентов, так и для преподавателей. Если инновационные технологии учат молодых людей

самостоятельно мыслить, закреплять свои знания и получать глубокие, детальные знания по конкретной теме, то это побуждает нас, педагогов, к творчеству и, самое главное, к постоянной работе над собой. Мы должны признать тот факт, что сегодняшний ученик отличается от вчерашнего. Сегодняшних студентов нельзя научить вчерашней информацией, традиционной лекцией и беседой, вопросами и ответами. В таком случае весьма вероятно, что преподавание заставит студентов скучать и они потеряют интерес к науке. Ведь в современных условиях глобализации школьники, студенты и молодежь в целом каждый день получают много новой информации, подключаясь к различным социальным сетям в сети Интернет через мобильные устройства связи. Поэтому мы, профессора и преподаватели, должны идти в ногу со временем, проводить свои лекции и семинары с использованием инновационных технологий.

Следует отметить, что инновационные технологии могут применяться во всех дисциплинах. Естественно, что ее проявления и формы различны в зависимости от содержания и сущности прикладной науки. Кроме того, открытие новых инновационных технологий для каждого предмета или урока не должно быть утомительным. Потому что на сегодняшний день создано много инновационных технологий. От нас требуется только адаптировать их для нашего предмета и предметов. В качестве примера рекомендуется использовать инновационную технологию на уроках этикета и воспитательных часах следующим образом. Эта инновационная технология создана на базе ФГМУ и технологий проблемного урока. При этом учащимся задается следующий общий вопрос и четыре вытекающих из него вопроса:

Проблема чрезмерного использования мобильной связи:

1. Что вы знаете о происхождении сотовой связи?
2. Дайте информацию о положительных и отрицательных сторонах мобильной связи и ее чрезмерном использовании.
3. Какие законы, регулирующие использование устройств мобильной связи, вы знаете?
4. Ваше личное предложение по регулированию чрезмерного использования мобильной связи.

Как видно из сущности вышеизложенной инновационной технологии, она дает возможность учащимся самостоятельно мыслить, а главное свободно высказывать свое мнение. В нем студенты размышляют о важности средств мобильной связи, одного из редких открытий развития, и о негативном влиянии его чрезмерного использования на нашу нравственную жизнь. Самое главное, у студентов будет возможность сделать свои собственные аргументированные личные предложения о том, как уменьшить негативное влияние чрезмерного использования мобильных телефонов на нашу жизнь. Эта инновационная технология может использоваться индивидуально или в группах в зависимости от количества студентов в учебных группах.

Литература.

3. Бахриддин Лутфуллаевич Салимов (2022). ЖАМИЯТНИНГ ШАКЛЛАНИШИ ВА ТАКОМИЛЛАШУВИДА БОШҚАРУВ ВА ТАРБИЯ САНЪАТИНИНГ ЎРНИ. Academic research in educational sciences, 3 (11), 359-365.

4. Salimov, Bakhriddin Lutfullaevich (2023). OPINIONS OF CENTRAL ASIAN SCHOLARS ON SOCIAL RELATIONS. *Oriental renaissance: Innovative, educational, natural and social sciences*, 3 (1-2), 178-182.

Фанларни ўқитишда инновацион педагогик технологиялардан фойдаланишнинг ўрни

1. Салимов Бахриддин Лутфуллаевич. Тошкент давлат транспорт университетининг профессори в.б.
2. Абдуллоев Жасурбек Шералиевич. Тошкент давлат транспорт университетининг талабаси.

<https://doi.org/10.5281/zenodo.7900102>

Аннотация

Мақолада мамлакатимизда таълим тизимида катта эътибор қаратилаётганлиги, таълим тизимини ислоҳ этмасдан туриб буюк келажакка эришиб бўлмаслиги, бу жараён педагогларга жуда катта маъсулият юклаши, негаки, ҳар бир инсоннинг тақдирида унинг мактабда, академик лицейда, касб-ҳунар коллежида ва олий ўқув юртлирида олган таълим-тарбияси муҳим аҳамият касб этиши таҳлил этилган.

Калит сўзлар: таълим, маъсулият, педагог, педтехнология, келажак.

Аннотация

В статье показано, что системе образования в нашей стране уделяется большое внимание, что без реформирования системы образования невозможно достичь большого будущего, что этот процесс налагает на педагогов большую ответственность, ведь образование, полученное в школе,

академическом лицее, Профессиональное училище и высшие учебные заведения имеет большое значение в судьбе каждого человека.

Ключевые слова: образование, ответственность, педагог, педагогика, будущее.

Abstract

The article shows that great attention is being paid to the education system in our country, that a great future cannot be achieved without reforming the education system, that this process imposes a great responsibility on pedagogues, because the education received at school, academic lyceum, vocational college, and higher educational institutions is of great importance in the fate of every person. analyzed.

Key words: education, responsibility, pedagogue, pedagogy, future.

Барчамизга маълумки, бугунги кунда мамлакатимизда таълим тизими га катта эътибор қаратилмоқда. Зеро, таълим тизимини ислоҳ этмасдан туриб буюк келажакка эришиб бўлмайди. Албатта, бу жараён биз педагогларга жуда катта маъсулият юклайди. Зеро ҳар бир инсоннинг тақдирида унинг мактабда, академик лицейда, касб-ҳунар коллежида ва олий ўқув юртларида олган таълим-тарбияси муҳим аҳамият касб этади. Ўқув даргоҳларида таълим-тарбиянинг сифати эса биринчи навбатда ўқитувчи мураббийларга боғлиқ. Албатта, доимий равишда ўз устида ишлайдиган, янги педтехнологиялар асосида дарс беришга ҳаракат қиладиган ўқитувчилар орамизда кўп, уларнинг бугунги иқтидорли ўқувчи ва талабаларининг келгусида буюк мутахассислар бўлиб етишишларига шубҳа йўқ. Маълумки, илм – фан ва таълим – тарбия соҳаси доимо замон билан ҳамнафас бўлиши,

давр талабига жавоб бера оладиган даражада бўлиши зарурдир. Тўғри мамлакатимиздаги бугунги таълим тизими бундан 10-15 йиллар аввалги тизимдан тубдан фарқ қилади. Дарҳақиқат, ўтган давр оралиғида олиб борилган ислохатлар натижасида Ўзбекистонда кадрлар тайёрлашнинг сифат ва самарадорлик даражаси анча юксалди. Бироқ, соҳадаги ислохатларни буткул яхши кетаяпти деб бўлмайди. Бунинг учун эса бир қанча муоммо ҳамда вазифаларни ҳал этиш ва бажариш керак бўлади. Жумладан, ёшларга инновацион технологияларни қўллаган ҳолда таълим – тарбия бериш ҳам ана шулар қаторига киради. Зеро, илғор педагогик ва инновацион технологиялар асосида таълим олган ёшларимизнинг билим ва кўникмалари, маърифат ва маънавият олами ҳам юксак бўлади. Ёшларимизнинг бундай руҳда таълим-тарбия олишлари эса биз учун айти муддаодир.

Дарҳақиқат, бугунги кунда юксак тараққиёт ва фаровон турмуш даражаларига эришган барча мамлакатлардаги таълим тизимининг ривожини ҳам юксак даражададир. Шу боис ҳам, мустақилликнинг дастлабки йилларидан бошлаб мамлакатимизда таълим-тарбия соҳасига давлат сиёсати даражасида эътибор қаратилмоқда. Ушбу соҳага оид “Таълим тўғрисида” ги қонун, “Кадрлар тайёрлаш миллий дастури” каби бир қатор қонунлар ва бошқа норматив ҳужжатлар қабул қилинди ва қилинмоқда.

Таъкидлаш жоизки, ўтган давр мобайнида Республикаимизда таълим-тарбия соҳасида бир қанча ижобий ишлар амалга оширилди ва келажакда ҳам бу соҳани янада ривожлантириш истиқболли лойиҳалари белгилаб олинган. Яна шуни ҳам қайд этиб ўтиш лозимки, инновацион технологиялардан фойдаланган ҳолда ўтиладиган машғулотлар, ҳам талаба – ўқувчилар учун,

хам профессор – ўқитувчилар учун, бирдек муҳим ва аҳамиятлидир. Агарда инновацион технологиялар ёшларни мустақил фикрлашга, олган билимини мустаҳкамлашга ҳамда муайян мавзу ҳақида чуқур, атрофлича билим олишга ўргатса, биз ўқитувчиларни ижодкорликка ва энг асосийси доимо ўз устимизда ишлашга ундайди. Биз шу ҳақиқатни тан олишимиз керакки, бугунги талаба кечаги талабадан фарқ қилади. Ҳозирги талабаларга кечаги маълумотлар билан, анъанавий маъруза ва суҳбат, савол- жавоблар билан дарс ўтиб бўлмайди. Бундай ҳолатда дарс ўтиш талабаларни зериктириши ва фанга бўлган қизиқишини сўндириши эҳтимоли жуда катта. Негаки, бугунги глобаллашув шароитида ўқувчилар, талабалар ва умуман ёшлар уяли алоқа воситалари орқали интернетдаги турли хил ижтимоий тармоқларга боғланган ҳолда ҳар куни кўплаб, янгидан янги маълумотларга эга бўлиб бормоқдалар. Шундай экан биз профессор – ўқитувчилар ҳам замон билан ҳамнафас бўлишимиз, маъруза ва семинар машғулотларимизни инновацион технологиялардан фойдаланган ҳолда олиб боришимиз шарт.

Таъкидлаш жоизки, инновацион технологияларни барча фанлар бўйича қўллаш мумкин. Бунда унинг кўринишлари ва шакллари ўша қўлланилаётган фаннинг мазмун – моҳиятига қараб турли хилда бўлиши табиий. Шунингдек, ҳар бир фан ёки дарс учун янги инновацион технологияларни кашф қилиш бош қотириш шарт эмас. Чунки, шу кунгача кўплаб инновацион технологиялар яратилган. Биздан фақат уларни ўз фанимиз ва мавзуларимиз учун мослаштиришимиз талаб этилади. Мисол тариқасида инновацион технологияни одобнома фани бўйича ва тарбиявий соатларда ўтиладиган дарсларда қуйидаги усулда қўллаш тавсия этилади. Мазкур инновацион

технология ФСМУ ва муаммоли дарс технологиялари асосида яратилган. Бунда талабаларга қуйидаги битта умумий савол ва ундан келиб чиқадиган тўртта савол берилади:

Уяли алоқа воситаларидан меъёридан ортиқ фойдаланиш муаммоси:

1. Уяли алоқа воситаларининг келиб чиқиши ҳақида нималар биласиз?
2. Уяли алоқа воситаларининг ижобий ва салбий томонлари ва ундан меъёридан ортиқ фойдаланиш тўғрисида маълумот беринг.
3. Уяли алоқа воситаларидан фойдаланишни тартибга соладиган қандай қонун-қоидаларни биласиз?
4. Уяли алоқа воситаларидан меъёридан ортиқ фойдаланиш тартибга солиш бўйича шахсий таклиф мулоҳазаларингиз.

Юқоридаги инновацион технологиянинг мазмун-моҳиятидан кўришиб турганидек у талабаларни мустақил фикрлашга, энг муҳими ўзларининг фикр – мулоҳазаларини эркин баён қилишга кўникма ҳосил қилдиради. Унда талабалар тараққиётнинг ноёб кашфиётларидан бири бўлган уяли алоқа воситаларининг аҳамияти ҳамда ундан меъёридан ортиқ фойдаланишни ахлоқий ҳаётимизга салбий таъсири ҳақида фикр мулоҳазалар юритадилар. Энг асосийси талабалар уяли алоқа воситаларидан меъёридан ортиқ фойдаланишнинг ҳаётимизга кўрсатадиган салбий таъсирини камайтириш бўйича ўзларининг асосланган шахсий таклиф мулоҳазаларини билдириш имкониятига эга бўладилар. Ушбу инновацион технологияни ўқув гуруҳларидаги талабаларнинг сонига мувофиқ тарзда индивидуал – яқка тартибда ёки гуруҳ тарзида қуллаш имкониятлари бор.

Адабиётлар.

1. Salimov Baxriddin Lutfullaevich. The philosophical role of dialectical categories in human life. *Oriental Renaissance: Innovative, educational, natural and social sciences*. Volume: 1, Issue 6, 2021. -P.406-410.

Salimov Bakhridin Lutfullaevich. The Importance of Sea Transport in the Communication System. *WEB OF SYNERGY: International Interdisciplinary Research Journal*. 2023. Volume 2 Issue 1, 272-275.

Барқарор тараққиёт йўлининг фалсафий жиҳатлари.

3. **Салимов Бахриддин Лутфуллаевич.** Тошкент давлат транспорт университетининг профессори в.б.

4. **Алтибоев Ёқубжон Мўминович.** Тошкент давлат транспорт университетининг талабаси.

<https://doi.org/10.5281/zenodo.7900403>

Аннотация

Мақолада эртага нима бўлишини, қайси томондан хавф-хатар келишини ҳар ким ҳам тўғри айта олмаслиги, бугунги бизни қуршаб турган олам ғоят мураккаб бўлиб келмоқда ва яқин истиқболда ҳам шундай бўлиб қолаётганлиги, шу боис мамдакатлар олдида барқарор тараққиёт йўлини сақлаб қолиш масаласи доимо долзарб бўлиб қолиши фалсафий жиҳатдан таҳлил этилган.

Калит сўзлар: дунё, мамлакат, хавф-хатарлар, ноаниқлик, мақсад, барқарорлик.

Аннотация

В статье философски сказано, что никто не может правильно сказать, что будет завтра, с какой стороны придет опасность, мир, окружающий нас сегодня, чрезвычайно сложен и останется таковым в ближайшем будущем, поэтому вопрос сохранения путь устойчивого развития всегда будет актуален для народов.

Ключевые слова: мир, страна, риски, неопределенность, цель, стабильность.

Abstract

In the article, it is philosophical that no one can correctly say what will happen tomorrow, from which direction the danger will come, the world surrounding us today is becoming extremely complex and will remain so in the near future, therefore the issue of maintaining the path of sustainable development will always be relevant for the nations. analyzed in terms of

Key words: world, country, risks, uncertainty, purpose, stability.

Тириклик нима? Ҳаётни мазмуни қандай? Инсон умрининг мақсад мудаоси қайда, деган саволлар мана бир неча минг йилларки одамзодни қийнаб келмоқда. Жонзотлар орасида энг мукаммали ҳисобланган инсоният вакилларининг бу каби саволларга жавоблари ҳам турли даврларда ҳар хил мазмунда баён этилган бўлсада бу саволларнинг долзарблиги бугунги кунда ҳам ўз аҳамиятини йўқотмаган. Зеро, онгли мавжудот ҳисобланган инсон бу дунёда яшар экан ўз умридан мазмун-моҳият қидиради, ҳаётида юзага келадиган чигал вазиятлардан боши қотади ва уларнинг ечимини топишга уринади. Гоҳида ўз саволларига жавоб топса, гоҳида жавоб тополмай қийналади. Ўзи аслида бу мазмундаги саволларга юз фоизли жавоб топиш мушкул иш. Зотан турли даврларда мавжуд бўлган жамиятлардаги ижтимоий-иқтисодий, сиёсий-ҳуқуқий, маданий-маърифий ҳолатлар ҳар хил бўлгани каби шу кунгача яшаб ўтган ва айни пайтда ҳам умргузаронлик қилиб келаётган инсонларнинг ҳаёт йўллари ҳам ҳеч қачон бир хил бўлмаган ва бўлмайдиган ҳам. Бундан шундай хулоса келиб чиқадики, демак ҳар бир

жамиятнинг, ҳар бир инсоннинг ҳаёт борасидаги қарашлари ва бу борада туғиладиган саволларга жавоблари ҳам турлича бўлиши табиий ҳол. Бироқ, шунини эътироф этиш керакки, баъзи жамиятлардаги вазиятлар ва баъзи инсонларнинг ҳаёт тарзлари қисман бир-бирига ўхшаб кетиши ҳам мумкин. Шунда уларнинг ҳаёт борасидаги хулосалари ҳам ўзаро мос келиб қолади. Ана шунда ўзгаларнинг умр йўлларига қараб ибрат олиш, улар йўл қўйган хато ва камчиликлардан сақланиш имкониятлари пайдо бўлади. Юқорида таъкидлаб ўтганимиздек бу жиҳатлар жамиятлар, давлатларга, хусусан, Ўзбекистон тақдирига ҳам таалукли ҳодисадир. Зеро, «XXI аср Ўзбекистон аҳолиси учун қандай келади? Кишилар турмуши кечагидан қанчалик яхшироқ бўлади? Ўзимиз учун танлаб олган ислохотлар ва янгиликлар йўли ўта мураккаб йўл эканлигини англаймизми? Бу йўлда қандай муаммолар, қийинчиликлар, синовларга дуч келишимиз мумкинлигини етарли даражада аниқ тасаввур қилиймизми?»³ деган ўй-хаёллар бизни ҳеч қачон тарк этмаслиги зарур. Ўйлаймизки, ана шунда келажакимиз албатта, буюк бўлади. Шу боис ҳам “Айни вақтда мамлакатимиз босиб ўтган таракқиёт йўлининг чуқур таҳлили, бугунги кунда жаҳон бозори конъюнктураси кескин ўзгариб, глобаллашув шароитида рақобат тобора кучайиб бораётгани давлатимизни янада барқарор ва жадал суръатлар билан ривожлантириш учун мутлақо янгича ёндашув ҳамда тамойилларни ишлаб чиқиш ва рўйбга чиқаришни тақозо этмоқда⁴.

³ Каримов И.А. Ўзбекистон XXI аср бўсағасида: ҳавфсизликка таҳдид, барқарорлик шартлари ва таракқиёт кафолатлари. – Т.: Ўзбекистон, 1997. – 4 б.

⁴ Ўзбекистон Республикаси Президентининг фармони “Ўзбекистон Республикасини янада ривожлантириш бўйича Ҳаракатлар стратегияси тўғрисида”. Халқ сўзи. 2017 йил, 8-феврал

Вазият шундан далолат бермоқдаки, эртага нима бўлишини, қайси томондан хавф-хатар келишини ҳар ким ҳам тўғри фаҳмлай олмаяпти. Бугунги «бизни қуршаб турган олам ғоят мураккаб бўлиб келмоқда ва яқин истиқболда ҳам шундай бўлиб қолажак».⁵ Ўша хатарлар ҳақида шунчаки маълумотга эга бўлиш, уларга шунчаки баҳо бериш билан барқарорликни сақлаб бўлмайди. Хўш, унда қандай йўл тутмоқ керак?! Бу саволга қуйидаги фикрларни тўғри жавоб сифатида келтириш мумкин: «Афтидан, бугунги кунда хавфсизлик ва барқарорлик йўлида пайдо бўлаётган таҳдидларга тегишли муносабатларда бўла олишнинг ўзигина етарли эмас. Мавжуд хавф-хатарларнинг табиатини тўғри тушуниб етишимиз керак. Уларнинг манбалари ва ўзаро алоқаларини вақтида аниқлашимиз даркор. Жамиятда барқарорликни сақлаш шарт-шароитларини белгилаб олишимиз ва улардан самарали фойдаланишимиз зарур. Ўзбекистон Республикасининг барқарор ва собитқадамлик билан ривожланиши шуларга боғлиқдир».⁶ Дарҳақиқат, ўзининг мустақил ривожланиш йўлини танлаб олган ва ҳозирда бозор муносабатининг шарт-шароитлари тобора мустаҳкам қарор топиб бораётган Ўзбекистонимиз учун тинчлик ва осойишталикнинг сақланиши жуда муҳим бўлса, ҳар хил кутилмаган бало-қазолар ва улар оқибатида юзага келадиган беқарорликлар эса шунчалик катта хавф туғдиради. Негаки, бир тузумдан мутлақо янги бир тузумга ўтаётган жамиятни ва давлатни салгина кутилмаган мувозанатсизликлар ҳам ҳалокат ёқасига олиб бориши мумкин. Шу боис ҳам бу соҳада ўта эҳтиёткорлик билан иш юритиш талаб этилади.

⁵ Каримов И.А. Ўзбекистон XXI аср бўсағасида: хавфсизликка таҳдид, барқарорлик шартлари ва тараккиёт кафолатлари. – Т.: Ўзбекистон, 1997. – 6 б.

⁶ Ўша китоб. – 11 б.

«Марказлаштирилган тартибда режалаштириш ва бошқарувнинг маъмурий буйруқбозлик услубидан бозор иқтисодиётига ўтиш – бу мавжуд хўжалик юритиш усулини янгилаш ёки такомиллаштириш эмас, балки тамоман янги хўжалик юритиш тизимини жорий этишдир. Бу бир сифат ҳолатидан иккинчисига ўтишдир. Бу одамлар учун мутлақо янги ҳаёт фалсафасидир. Шунга кўра, у бир вақтнинг ўзида бўладиган тadbир сифатида амалга оширилиши мумкин эмас, балки бир қанча босқичларни ўз ичига олувчи узок даврни талаб қилади».⁷ Эндиликда инсонларда моддий эҳтиёжлар билан биргаликда маънавий эҳтиёжлар ҳам вужудга келганки, уларсиз бугунги ҳаётимизни тасаввур қилиш қийин. Жумладан, инсоннинг ўзлигини билишга интилиши ҳам ана шундай эҳтиёжлардан бири саналади. Дарҳақиқат, маълум даражада ақл-идроққа, фаҳму фаросатга эга бўлган ҳар бир инсон ўзининг кимлигини билишга интилиши, ўзининг ҳаёт йўлини ўзи танлаши, керак бўлса, ўзи учун «Озод ва обод Ватан, эркин ва фаровон ҳаёт» куришга ҳаракат қилиши керак. Мустақил Ўзбекистонда умр гузаронлик қилаётган ҳар бир ватандошимиз ана шулар ҳақида ўйласа, фикр-мулоҳазалар юритса, нафақат булар балки бундан бошқа саволлар, муаммолар ва мақсадлар доимо бизнинг диққат марказимизда туриши лозим.

Юқорида баён этилган ҳаёт фалсафасини халқимизнинг онги шуурига сингдириш аввало, ижтимоий гуманитар фанларнинг хусусан, фалсафа, социология, миллий ғоя, маънавият асослари каби фанларнинг асосий вазибаларидан бири бўлиши лозим.

Адабиётлар.

⁷ Каримов И.А. Ўзбекистон буюк келажак сари. – Т.: Ўзбекистон, 1999. – 119 б.

1. Ўзбекистон Республикаси Президентининг фармони “Ўзбекистон Республикасини янада ривожлантириш бўйича Ҳаракатлар стратегияси тўғрисида”. Халқ сўзи. 2017 йил, 8-феврал.
2. Каримов И.А. Ўзбекистон ХХІ аср бўсағасида: хавфсизликка таҳдид, барқарорлик шартлари ва тараққиёт кафолатлари. – Т.: Ўзбекистон, 1997. – 4 б.
3. Каримов И.А. Ўзбекистон буюк келажак сари. – Т.: Ўзбекистон, 1999. – 119 б.

**Инсоният цивилизациясининг ривожланишида
коммуникациянинг аҳамияти**

5. Салимов Бахриддин Лутфуллаевич. Тошкент давлат транспорт университетининг профессори в.б.

6. Рустамов Ботир Тўхтамуродович. Тошкент давлат транспорт университетининг талабаси.

<https://doi.org/10.5281/zenodo.7900137>

Аннотация

Мақолада инсоният тарихида қадимги замонларданоқ дастлабки йўл, алоқа – коммуникация тизимлари мавжудлиги, бу даврдаги илк транспорт тури эса бу одамларнинг ўзи, унинг оёқлари бўлганлиги, кейинчалик эса ҳайвонлардан транспорт воситаси сифатида фойдалана бошлаганликлари, демак, коммуникация масалалари энг қадимий даврлардан бошлаб инсониятга ҳамроҳ бўлганлиги таҳлил этилган.

Калит сўзлар: табиат, инсон, ахборот, йўл, алоқа, коммуникация, тараққиёт.

Аннотация

В статье анализируется существование первых дорог, связи - коммуникационных систем в истории человечества с древнейших времен, причем первым видом транспорта в этот период были сами люди, их ноги, а

позже в качестве средства стали использовать животных. транспорта, поэтому вопросы связи сопровождали человечество с древнейших времен.

Ключевые слова: природа, человек, информация, дорога, связь, общение, развитие.

Abstract

The article analyzes the existence of the first road, communication - communication systems in the history of mankind from ancient times, and the first type of transport in this period was the people themselves, their legs, and later they began to use animals as a means of transport, so communication issues accompanied humanity from the most ancient times.

Key words: nature, human, information, road, connection, communication, development.

Илмий мулоқотда, оммавий ахборот воситаларида ва умуман кундалик турмушда қўлланиладиган ибора ва тушунчалар ўзининг қамраб олиш доирасига кўра турли хил даражада бўлади. Баъзи сўзлар тор маънони берса, бошқалари жуда кенг маънода қўлланилади. Ана шу жиҳатдан олганда, ижтимоий муносабатлар иборасининг кўлами ҳам анча каттадир. Зеро, жамиятда кечаётган барча жараёнлар, жамиятдаги мавжуд соҳалар, йўналишлар борки, ҳаммаси ижтимоий муносабатларнинг таъсир доирасига киради. Биргина фан, таълим, соғлиқни сақлаш эмас, балки бошқа соҳалар, жумладан, транспорт, коммуникация тизимлари ҳам ижтимоий муносабатларнинг ажралмас йўналишлари ҳисобланади. Мазкур соҳалар кишилиқ жамиятининг вужудга келишида, ривожланишида, умуман бугунги кун даражасида эришишида муҳим роль ўйнаб келган. Келинг, энг қадимги,

ғорларда яшаган ибтидоий одамлар ҳаётини кўз олдимизга келтирайлик. Бу даврлардаги одамлар ҳеч нарса яратмаганлар. Табиатдаги бор нарсалардан фойдаланишган. Масалан, ўзи аввалдан мавжуд бўлган ғорлардан бошпана сифатида фойдаланишган. Табиатдаги меваларни, ўт-ўланларни истеъмол қилишган, ҳайвонларни тутиб ейишган. Бунинг учун ўз бошпаналари бўлган ғорларидан маълум масофада узоқлашишга тўғри келган. Қоринлари тўйғач ғорларга яна қайтиб келиш лозим бўлган. Баъзан, йўлни йўқотиб адашиб қолишган ҳам. Лекин, бора-бора худудни яхши ўзлаштириб, ундаги йўлларни ҳам ўрганишлари натижасида адашмайдиган бўлишган. Яъни ибтидоий одамлар тунни ғорларда ўтказишиб, кундузлари эса ташқарига чиқиб кечиришган. Ўша худуддаги сўқмоқлар, йўллар қаерга олиб боришини яхши билишган. Жумладан, ўз бошпаналаридан узоқроқ масофага узоқлашган тақдирда ҳам, орқага қайта олишган, ўз ғорларини беҳато топиб келишган. Худди мана ҳолат инсоният тарихидаги дастлабки йўл, алоқа – коммуникация тизими ҳисобланади. Бу даврдаги илк транспорт тури эса бу одамларнинг ўзи, унинг оёқлари бўлган десак адашмаган бўламиз. Кейинчалик эса ҳайвонлардан транспорт воситаси сифатида фойдалана бошлаганлар. Ушбу мулоҳазадан кўриниб турганидек, коммуникация масалалари энг қадимий даврлардан бошлаб инсониятга ҳамроҳ бўлган. Тўғрироғи, ибтидоий одамларнинг яшаб қолишида муҳим роль ўйнаган.

Кишилиқ тарихининг кейинги ривожланиш босқичларида коммуникациянинг одамлар ҳаётидаги ўрни ортса ортки, асло камаймади. Маълумки, ҳеч нарса ёки ҳодиса бир хилда қолиб кетмайди. Балки, ҳамма нарса – ҳодиса абадий ўзгаришга маҳкум этилган. Шу қатори, териб-

термачлаб, пода-тўда бўлиб яшаган одамларнинг ҳаёти ҳам бир хилда қолиб кетиши мумкин эмас эди. Оллоҳ томонидан одамзотга берилган юксак ақл-идрок туфайли унинг ҳаёт тарзи ҳам ўзгаришга юз тутди. Жамиятнинг илк дебочаси ҳисобланган оила, уруғ ва қабилага бирлашди. Муайян ахлоқий қоидалар асосида яшашни ўрганди. Маълум иқтисодий қонуниятлар асосида ривожланадиган, сиёсий тартиботлар ўрнатилган, тегишли ҳуқуқлар берилган ёки чекланган шарт-шароитга кўниб умргузаронлик қила бошлади. Бундай тарзда яшайдиган маскан, кейинчалик жамият деб олди. Айтиш мумкинки, жамиятда яшай бошланиши одамлар ҳаётини ҳақиқатдан ҳам янги босқичга олиб чиқди. Бу шунчаки, янги босқичгина эмас, балки тубдан ўзгарган юқори даражадаги ҳаёт тарзи эди. Жамиятдаги бу ҳаёт тарзи ўзининг мазмун-моҳияти жиҳатидан ибтидоий пода давридаги кун кечиришдан кескин фарқ қиларди⁸. Очиқ айтиш керакки, одамларнинг ибтидоий пода давридаги ҳаёти баъзи томонлари ҳайвонот дунёсига яқин бўлган. Ҳеч қандай ахлоқ қоидаларининг йўқлиги, тартибсиз, оммавий никоҳ, ижодкорлик, яратувчанликдан йироқлик, фақат тайёр нарсалардан фойдаланиш, ҳаётда мақсад-муддаонинг қўйилмаганлиги, асосий мақсад қорин тўйдириш, жинсий эҳтиёжни қондириш каби нафс эҳтиёжларини қондиришдан иборат бўлганлиги ва ҳоқозалар бунинг яққол исботи бўлган. Хулоса қилиб айтганда, ибтидоий пода даврда яшаганлар одам бўлиб одам бўлмаган, ҳайвон бўлиб ҳайвон бўлмаган. Ташқи кўриниши ҳозирги инсонларга ўхшаш бўлгани билан, яшаш тарзи ҳайвоний бўлган.

⁸ Салимов Б.Л. Ижтимоий муносабатларнинг коммуникация ва транспорт тизими билан детерминистик боғлиқлигининг гносеологик таҳлили. Фалсафа фанлари доктори диссертацияси. Ўзбекистон Миллий университети. Тошкент. 2022, 224 б.

Ижтимоий муносабатларнинг меваси бўлган жамиятни вужудга келиши одамларнинг ана шу ҳайвонийликдан қутқарган. Негаки, жамиятда ўрнатилган тартиботлар ҳайвонийликни инкор этиб, одамийликни тарғиб этган. Албатта, ҳайвонийликни рад этиб одамийликни қабул қилиш жараёни бирданига амалга ошиб қолмаган. Бунинг учун ўн йиллар, асрлар ўтиши керак бўлган. Шунини афсус билан қайд этиб ўтишга мажбурмизки, орадан шунча вақт ўтиб, минглаб йиллардан буён жамиятда яшаётганлигимизга қарамасдан, одамийликдан чекиниб, ҳайвонийликни афзал кўраётганлар орамизда учраб турибди. Оммавий ахборот воситалари ва ижтимоий тармоқларда кунора бериб борилаётган кўз кўриб, кулоқ эшитмаган ноинсоний ҳолатлар, вахшиёна жиноятлар бунга яққол мисол бўлади. Шукр қиламизки, бундайин кимсаларнинг жамиятда кўп эмаслигига. Жамият бино бўлган илк вақтларданок ноахлоқий, ноинсоний иллатларга қарши туриб келмоқда. Ўтган давр мобайнида ушбу курашда улкан муваффақиятларга эришилди. Шу билан бирга мағлубиятга учралган онлар ҳам бўлди. Лекин нима бўлганда ҳам охир-оқибатда одамийликнинг устун келаётганлиги ҳаммамизни қувонтиради.

Жамиятнинг вужудга келиши, одамлар турмуш тарзида коммуникациянинг мавқеини кучайишига, транспортга бўлган эҳтиёжнинг вужудга келишида ва унинг кейинги ривожланишида муҳим аҳамият касб этди. Аввал оила, кейин уруғ ва қабила бўлиб яшашни ўрганган одамлар жамоасини аввалгидай тор ҳудуд доирасида яшаш қониқтирмай қолган. Энди улар атроф муҳитдан ўзларига яшаш учун қулай жой излай бошлашган. Шу мақсадда теварак атрофдаги катта-катта ҳудудларни ўрганишган, ўзлаштиришган.

Бунинг учун янги-янги йўллар, сўқмоқлар очишган. Қулай жой топилгач эса, шу ерда ўрнашишган. Ушбу манзилгоҳлар ўрнида, вақт ўтиши билан шаҳарлар вужудга келган. Бундан хулоса қилиб айтишимиз мумкинки, қадимий шаҳарлар ҳар томонлама мақбул бўлган ерда, жумладан, комуникация масалалари ечим топган ҳудудларда барпо этилган. Ана шундай қулай жойда қад ростлаган шаҳарларнинг истиқболи ҳам юксак бўлган. Қадимги юнон алломаси Афлотун ибораси билан айтганда ҳақиқий шаҳар бу “...Одамларнинг таҳсинга лойиқ одатлари ва ахлоқи рўёбга чиқишига шарт-шароит яратилган, жойлашган ери, табиий шароити қулай, яъни унга аҳоли учун озиқ-овқат ва бошқа зарур нарсаларни олиб келиш мумкин бўлган шаҳардир”⁹. Ҳеч иккиланмасдан айтиш мумкинки, буюк юнон алломасининг бу мулоҳазаси тўғридан-тўғри коммуникацияга дахлдордир. Эътибор берсангиз, аҳоли учун озиқ-овқат ва бошқа зарур нарсаларни олиб келиш мумкин бўлган, деган жумла қўлланилмоқда. Зарур нарсаларни олиб келиш учун нима бўлиши керак? Албатта, йўллар бўлиши керак. Шаҳарни бошқа ҳудудлар билан боғловчи йўллари қанча кўп бўлса ва шаҳар минтақалараро йўл бўйида жойлашган бўлса, шак-шубҳасиз бу шаҳар ривожланади. Шунда, Афлотун айтганидек, бундай шаҳарларга ҳаёт учун, тараққиёт учун керак бўладиган ҳамма нарсаларни келтириш имконияти бўлади. Бундай шаҳарларда, ҳаётини зарур бўлган нарсаларга танқислик кўзатилмайдди. Чунки исталган ҳудуддан керакли маҳсулотлар пешма-пеш келтирилаверилган. Буни исботлаш ортиқча уриниш ҳам шарт эмас.

⁹ Фозил одамлар шаҳри. Абу Наср Форобий. Тошкент: Янги аср авлоди, 2016. 41 бет.

Оддийгина, тарихда машхур бўлган ва ҳозирги кунда ҳам мавжуд бўлган, бир неча минг йиллик тарихга эга бўлган шаҳарларнинг географик жойлашувига, ички ва халқаро йўллар силсиласида тутган ўрнига қарасак бас, ҳаммаси ойдинлашади. Негаки, маълум ва машхур шаҳарларнинг ҳаммаси географик қулай ҳудудда ва транзит йўллар кесишган нуқтада жойлашган. Узоққа бормайлик, ўзимизни Самарқанд, Бухоро, Тошкент, Термез каби шаҳарларимиз худди шундай муҳим чорраҳаларда жойлашганини кўришимиз мумкин. Биринчидан, ушбу шаҳарлар ҳудуддаги маҳаллий ички йўллар марказида жойлашган. Иккинчидан, Шарқ ва Ғарбни боғлаган, инсоният тарихидаги энг узун қарвон йўли бўлган “Буюк ипак йўли” нинг тармоқлари ҳам мазкур шаҳарлардан ўтган. Ўз навбатида, бу омиллар шаҳарларнинг гуллаб-яшнашига имкон берган. Ушбу омиллар, бошқа мамлакатлардаги йирик саноат ва маданий марказларга айланган шаҳарларнинг шаклланишида ҳам ҳал қилувчи аҳамият касб этганлигини ишонч билан айтишимиз мумкин.

Адабиётлар.

1. Фозил одамлар шаҳри. Абу Наср Форобий. Тошкент: Янги аср авлоди, 2016. 41 бет.
2. Салимов Б.Л. Ижтимоий муносабатларнинг коммуникация ва транспорт тизими билан детерминистик боғлиқлигининг гносеологик таҳлили. Фалсафа фанлари доктори диссертацияси. Ўзбекистон Миллий университети. Тошкент. 2022, 224 б.

Chizmachilik fanini masofaviy ta'lim tizimida talabalarning bilimni tekshirish(Proyeksion chizmachilik misolida)

Jiyenbayeva Nagiyma Kayratdin qizi

Nizomiy nomidagi TDPU, Muhandislik grafikasi va dizayn nazariyasi mutaxassisligi 2-kurs magistranti

<https://doi.org/10.5281/zenodo.7810696>

Annotatsiya. Maqolada masofaviy ta'limda talabalarning mavzu bo'yicha o'zlashtirgan bilimlarini nazorat qilish bo'yicha chizmalar chizishga undash orqali ularni bilimlarini oshirilishini taminlashni an'anaviy ta'limdagidek taminlanishini.

Tayanch iboralar: Masofaviy ta'lim, an'anaviy ta'lim, detal, elektron ta'lim, onlayn, tarmoqli o'qitish, mobil o'qitish

Bugungi kunda ta'lim jarayonini sifatli va zamon talablariga javob bera oladigan shaklda tashkil etish kunning dolzarb masalaridan hisoblanadi. Oily texnika o'quv yurtlarida tayyorlanayotgan muhandislar kelajakda Respublikamiz iqtisodiyotiga xissa qo'sha oladigan mutaxassis kadr sifatida kamol topishi uchun barcha imkoniyatlar yaratilmoqda. Shu maqsadda maktabdan to oily ta'lim muassasigacha bo'lgan ta'lim tizimi jahon andozalari asosida modernizatsiya qilindi. Masofaviy o'qitish talabalar uchun an'anaviy o'qitishdan ko'ra ancha yaxshi vaziyatni ta'minlaydi, chunki ta'lim har qanday joyda istalgan vaqtda universitetdan tashqarida bo'lishi mumkin. Masofaviy ta'lim mustaqil ta'lim, o'z-o'zini boshqarish, har bir joyda o'rganish va ma'lum vaqtga bog'liq bo'lmagan

ta'limdir. Bir asrdan ko'proq vaqt moboynda oliy o'quv yurtlarida masofadan o'qitish doimiy ravishda rivojlanib bordi.

Masofaviy o'qitishning ijobiy jihatlaridan biri deyarli barcha ishtirokchilar o'z maydonlarini kengaytirish imkoniyatiga ega bo'ladi. Bo'sh vaqt tejaladi. Afsuski, masofaviy ta'lim bilan bog'liq eng ko'p uchraydigan muammolar fakultet va o'qituvchilar bilan ovzaro aloqada bolmasligidir. Masofa sabab yordam so'rashga imkoni ham yo'q. Shuni ta'kidlash lozimki, eng yuqori darajadagi ishonchga ega bo'lgan talabalar onlayn ta'lim texnologiyalaridan foydalanishda ijtimoiy o'zaro munosabatlar va turli xil ma'muriy masalalar uchun juda kam to'siqlarga duch kelishmoqda. Hozirgi vaqtda universitetlarning raqobatbardoshligini oshirish uchun masofadan o'qitish salohiyati to'liq ishga solinmagan. Ko'p o'qituvchilar hali ham an'anaviy o'qitish rejimini joriy etishni talab qilishadi. Boshqa tomondan, moddiy kompetensiyaning etishmasligi o'qituvchilarning muammolarini ishlab chiqish vazifalaridan foydalanishga bo'lgan qiziqishini pasaytiradi. Bu, o'z navbatida masofadan o'qitish samaradorligini pasaytiradi.

Masofaviy ta'limning asosiy maqsadi joy va vaqt to'siqlarini yengib o'tishdir. O'quvchilar izolyatsiya qilingan, qishloq joylarda yashashi va ta'lim olish imkoniga ega bo'lmasligi mumkin. Boshqa o'quvchilar kollejga kirish huquqiga ega bo'lishlari mumkin, ammo kollej ushbu o'quvchilar kollejga kirish huquqiga ega bo'lishlari mumkin. Masofaviy o'qitish, talabalar shaharchasidagi jismoniy mashg'ulotlarga qatnasha olmaydiganlarga ta'lim olish imkoniyatini beradi. Bundan tashqari, o'quvchilar oila ish va ta'limni muvozanatlashtirishga harakat qilganda, vaqt qadri bilinadi.

Umuman olganda, ta'lim jarayonini tashkil etishda turli xil modellar, o'qitish texnologiyalari mavjud. Shundan hozirgi kunda yuqoridagilarni birlashtiargan holda amalda qo'llash va model sifatida eng ko'p foydalaniladigan an'anaviy, masofaviy, aralash ta'lim modellarining o'rni muhim ahamiyatga ega.

Jahon davlatlarida masofaviy o'qitishning an'anaviy o'qitishga nisbatan tashkiliy-pedagogik, mazmun, taxnologik, moliyaviy hamda ta'limni individuallashtirish va differentsiyallashtirish tomonlaridan bir qator afzalliklari, ustunliklari mavjud hisoblanadi.

Masofaviy ta'limning samaradorligi foydalaniladigan materiallar (o'quv kurslari) sifatiga va bu jarayonda ishtirok etayotgan o'qituvchilarning mahoratiga bog'liq. Shuning uchun masofaviy ta'limni pedagogik, mazmunli tashkil etish (kursni loyihalash bosqichida ham, undan foydalanish jarayonida ham) ustuvor vazifa hisoblanadi.

Masofaviy ta'limning har qanday turining samaradorligi to'rt komponentga bog'liq:

- a) o'qituvchi va talabanning o'zaro ta'siri;
- b) foydalaniladigan pedagogik texnologiyalar;
- v) ishlab chiqilgan o'quv materiallari va ularni etkazib berish usullari;
- d) teskari aloqa sifati.

Shunday qilib, masofaviy ta'lim samaradorligi ishlab chiqilgan materiallarning sifati va bu jarayonda ishtirok etayotgan o'qituvchilarning mahoratiga bog'liq. Shuning uchun masofaviy ta'limni pedagogik, mazmunli tashkil etish (kursni loyihalash bosqichida ham, undan foydalanish jarayonida

ham) ustuvor vazifa hisoblanadi.

Masofaviy ta'lim kursini qurishning asosiy xususiyatlari quyidagilardan iborat:

1. O'quv jarayonining markazida talabning mustaqil bilish faoliyati turadi.

2. Turli axborot manbalaridan foydalangan holda bilimlarni mustaqil izlash va egallashga o'rgatish; kognitiv faoliyatning turli usullarini qo'llagan holda va bir vaqtning o'zida unga qulay vaqtda ishlash qobiliyati bilan ushbu ma'lumot bilan ishlash qobiliyati.

3. Talabalarning mustaqil faol kognitiv faoliyati, faqat bilimlarni o'zlashtirish bilan cheklanib qolmasdan, balki ulardan atrofdagi voqelikning turli muammolarini hal qilishda foydalanishni ta'minlaydi.

4. Ta'limning ushbu shaklining o'ziga xos xususiyatlariga mos keladigan, har bir o'quvchining ichki zaxiralarini ochishni rag'batlantiradigan va shu bilan birga shaxsning ijtimoiy fazilatlarini shakllantirishga hissa qo'shadigan eng yangi pedagogik texnologiyalardan foydalanish. Bu borada eng maqbul usullar quyidagilardir: hamkorlikda o'rganish, o'yinlar, keys usuli, tadqiqot loyihasi usuli, muammoli usullar.

5. Nazorat tizimi tizimli bo'lishi va operativ fikr-mulohazalar (talaba uchun qulay bo'lgan istalgan vaqtda o'qituvchi yoki kurs maslahatchisiga zudlik bilan murojaat qilish), avtomatlashtirilgan nazorat (test tizimlari orqali) va yuzma-yuz kurs davomida joriy nazorat asosida qurilgan bo'lishi kerak). Shunday qilib, masofaviy ta'lim tizimidan quyidagilar uchun faol foydalanish mumkin:

professor-o'qituvchilarning malakasini oshirish; ma'lum o'quv fanlari bo'yicha tinglovchilarni eksternal talaba sifatida imtihon topshirishga tayyorlash; maktab o'quvchilari uchun ixtisoslashtirilgan ta'limni tashkil etish; kattalar uchun qo'shimcha ta'lim; qayta tayyorlash va tayyorlash kurslari va hokazolar

Bilim olishning biz biladigan usullari orasida masofaviy ta'lim bugungi kunda alohida o'rin tutadi. U juda ko'p afzalliklarga ega va klassik darslarga ajoyib muqobildir, lekin u butun g'oyaning muvaffaqiyatini xavf ostiga qo'yadigan o'ziga xos xususiyatlarga ega. Quyida sizga nima uchun kelajak masofaviy ta'limga tegishli ekani, ushbu ta'lim yo'lini tanlaganlar qanday muammolarga duch kelishi va ularni qanday yengish mumkinligini aytib beramiz.

Chizmachilik fanlarida masofaviy ta'limda talabalarning bilimini test orqali nazorat qilish, o'tilgan mavzuni to'raligicha o'zlashtirganligi haqida to'liq ma'lumotga ega bo'la olmaymiz. Shunday ekan chizma chizishga undovchi topshiriqlarni ishlab chiqish chizmachilik o'qituvchilari uchun muhim masala bo'lib kelmoqda.

Topshiriq: Geometrik jismlar guruhining aksonometriya proyeksiyada shaxsiy va tushuvchi soyasini aniqlash.

Aniqlansin: geometrik jismlar guruhining aksonometriyada shaxsiy va tushuvchi soyasini formatga ishlab so'ngra javoblardan to'g'risini belgilang.

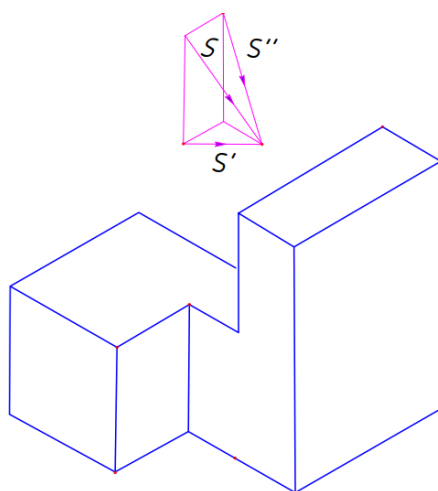

1-rasm

Talaba quyida berilgan variantlarni to'g'ri yoki noto'g'risini ajratish uchun uni ishlab ko'rishga qisman majbur bo'ladi. Chizma chizishga qobiliyati bor bo'lgan talaba variantlarga qarab ishlashi ham mumkin(2-rasm).

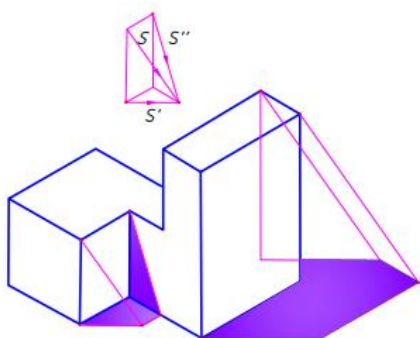

A

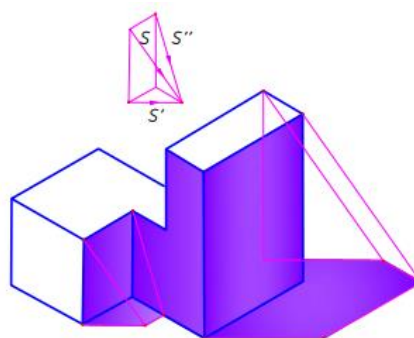

B

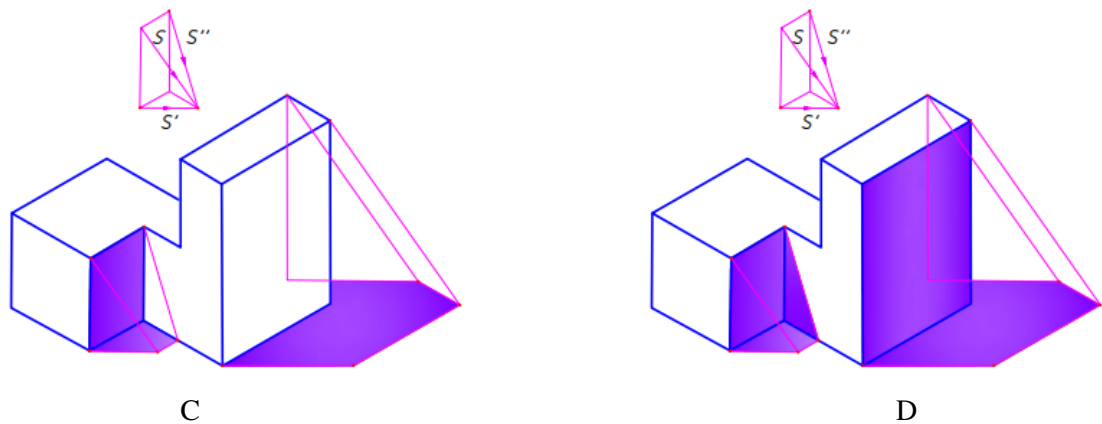

2-rasm

Shundan kelib chiqib, chizmachilikning boshqa bo‘limlarida ham shu kabi chizmalı test topshiriqlaridan foydalanish ularning bilimni tekshirishda samaraliroq natija beradi.

Keyingi masala quyidagicha. Topshiriq: detalning yaqqol tasviri, va uning frontal va gorizontal ko‘rinishi asosida uning uchinchi profil ko‘rinishini bajaring

FOYDALANILGAN ADABIYOTLAR:

1. Masofali ukitish nazariyasi va amaliyoti. monografiya / A. A. Abdukadirov, A. X. Pardaev; red. M. Sodikova. - T. : Uzbekiston respublikasi fanlar Akademiyasi " FAN " nashriyoti, 2009.

2. Parpiyev A., Maraximov A., Hamdamov R., Begimkulov U., Bekmuradov M., TayloqovN.. Elektron universitet. Masofaviy ta’lim texnologiyalari O’zME davlat ilmiy nashriyoti. - T.: 2008,

3. Ibraymov A.E. Masofaviy o‘qitishning didaktik tizimi. – Toshkent: “Lesson press”, 2020

4. Nurmuhammad Duisenov Masofaviy ta'lim tizimi "Education" 2021

5. Temirov A., Sohobiddinov A. "Mamlaktimiz ta'lim tizimida axborot kommunikatsiya va innovatsiyon texnologiyalardan foydalangan holda bilim olish" // "WORLD SOCIAL SCIENCE" // 15-16 bet.

6. Maxkamova, S., & Jabbarov, R. (2022). Axborot – kommunikatsion texnologiyalaridan foydalanib tasviriy san'at ta'limi samaradorligini oshirish metodikasi. Zamonaviy Innovatsion Tadqiqotlarning Dolzarb Muammolari Va Rivojlanish Tendensiyalari: Yechimlar Va Istiqbollar, 1(1), 27–29. Retrieved from <https://inlibrary.uz/index.php/zitdmrt/article/view/5097>

7. Journal of Academic Research and Trends in Educational Sciences (JARTES) VOLUME 1, ISSUE 10 / ISSN 2181-2675 383

8. Jabbarov, R., & Rasulov, M. (2021). FURTHER FORMATION OF STUDENTS' CREATIVE ABILITIES BY DRAWING LANDSCAPES IN PAINTING. Збірник наукових праць ЛОГОΣ. <https://doi.org/10.36074/logos-30.04.2021.v2.09>

9. Валиев Альзамжон Нематович. (2021). Об Особенности Перспективы Простых Геометрических Фигур И Проблемах В Ее Обучении. CENTRAL ASIAN JOURNAL OF THEORETICAL & APPLIED SCIENCES, 2(4), 54-61. Retrieved from <https://cajotas.centralasianstudies.org/index.php/CAJOTAS/article/view/116>

10. Shoxboz Dilshodbek o'g'li Dilshodbekov, & Aldiyar Alisher O'G'Li Abdulxatov (2022). MUHANDISLIK GRAFIKASI FANLARINI O'QITISHDA ZAMONAVIY GRAFIK DASTURLARDAN FOYDALANISH METODIKASI. Scientific progress, 3 (3), 7-14

11. Masofali ukitish nazariyasi va amaliyoti. monografiya / A. A. Abdukadirov, A. X. Pardaev; red. M. Sodikova. - T. : Uzbekiston respublikasi fanlar Akademiyasi " FAN " nashriyoti, 2009.

12. Ibraymov A.E. Masofaviy o‘qitishning didaktik tizimi. – Toshkent: “Lesson press”, 2020

13. Nurmuhammad Duisenov Masofaviy ta’lim tizimi “Education”
2021

Bolalarni maktab ta'limiga tayyorlash shakllari va metodlari**Avezova Maxliyo Sultonnazir qizi**

Urganch davlat universiteti

Pedagogika fakulteti

Maktabgacha ta'lim yo'nalishi

2-bosqich talabasi

<https://doi.org/10.5281/zenodo.8047791>

Annotatsiya: Ushbu ilmiy maqolada bolalarni maktab ta'limiga tayyorlash shakllari va metodlari haqida yoritib berilgan.

Kalit so'zlar: maktab, tayyorlov shakllari, tayyorlov metodlari, konsepsiya.

Аннотация: В данной научной статье описаны формы и методы подготовки детей к школьному обучению.

Ключевые слова: школа, формы обучения, методы обучения, концепция.

Abstract: This scientific article describes the forms and methods of preparing children for school education.

Key words: school, training forms, training methods, concept.

O'zbekiston Respublikasining maktabgacha ta'lim konsepsiyasida ham belgilangan bosh maqsad va vazifalar maktabgacha ta'lim tashkilotlari uchun yozilgan yangi dasturlar mazmunini amalga oshirishga qadar aniqlana boradi. Maktabgacha ta'lim tashkilotidagi bolaning o'sishidagi psixologik va etnopsixologik xususiyatlarga asoslanib, ta'lim-tarbiya tizimida odob estetik, musiqiy-badiiy, jismoniy tarbiyani birinchi uringa chiqarish, gramatikani bu qadar

majburiy o'rgatmaslik lozim bo'ladi. Shunday yo'l bilan maqsad asosida vazifa va usullar belgilanadi va rivojlantiriladi. Xususan, ta'lim sohasida tub islohotlar amalga oshirildi. «Ta'lim to'g'risida»gi Qonun, Kadrlar tayyorlash milliy Dasturi va ta'lim sohasidagi boshqa qonunlar buning yakqol dalilidir. Bulardan kuzlangan maqsad yoki davlatimizga kerakli bo'lgan yetuk, har tomonlama kamol topgan barkamol shaxsni tarbiyalash va ularni jamiyatda uz o'rnini topishga imkoniyatlar yaratib berishdan iborat qilib qo'yilgan. Albatta, bu xayrli ishlarni ta'lim-tarbiyani birinchi buguni bo'lgan oila, maktabgacha ta'lim tashkilotidan olib borish maqsadga muvofiqdir, deb ko'rsatib o'tilgan. Shunday ekan, biz birinchi navbatda maktabgacha ta'lim tizimiga e'tibor berishimiz, ularni yetuk malakali mutaxassislar bilan boyitishimiz zarurdir. Tarbiyalanayotgan bolalarni har tomonlama bilimli odob-axloqli qilib tarbiyalash bizning oliy maqsadimizdir. Maktabgacha yoshdagi bolalarga ta'lim-tarbiya berishning asosiy maqsad va vazifalari bolalarni jismoniy va aqliy jihatdan rivojlantirish, ularning ruhiyat, shaxsiy qobiliyatlari, intilish va ehtiyojlarini qondirish, milliy va umuminsoniy qadriyatlarga, mustaqillik g'oyalariga sodiq holda voyaga etib borishni ta'minlash, ularni maktabgacha yoshdagi bolalar ta'lim-tarbiyasiga qo'yilgan davlat talablariga muvofiq maktab ta'limiga tayyorlashdan iborat. Maktabgacha yoshdagi bolalarni rivojlantirish jarayoni oldiga qo'yilgan maqsad va vazifalarning bajarilishiga erishish «Ilk qdam» davlat o'quv dasturi asosida amalga oshiriladi. Har bir oila barkamol avlodni tarbiyalash uchun qayg'urishi lozim. Shu bois «Ta'lim to'g'risida»gi qonun hamda «Kadrlar tayyorlash milliy dasturi»da mamalkatning ijtimoiy-iqtisodiy taraqqiyotini ta'minlashning asosiy omili bo'lgan kadrlarni tayyorlash borasidagi eng zarur tadbirlar tizimi belgilab berildi. Sog'lom avlodni

tarbiyalash davlat va jamiyatning ustuvor yo'nalishidir.

Inson, uning har tomonlama uygun kamol topishi va farovonligi, shaxs manfaatlarini ro'yobga chiqarishning sharoitlarini va ta'sirchan mexanizmlarini yaratish, eskirgan tafakkur va ijtimoiy xulq-atvorning andozalarini o'zgartirish respublikada amalga oshirilayotgan isloxlarning asosiy maqsadi va harakatlantiruvchi kuchidir. Xalqning boy intellektual me'rosi va umumbashariy qadriyatlar asosida, zamonaviy madaniyat, iqtisodiyot, fan-texnika va texnologiyalarning yutuqlari asosida kadrlar tayyorlashning mukammal tizimini shakllantirish O'zbekiston taraqqiyotining muhim shartidir. Kadrlar tayyorlash milliy dasturi «Ta'lim to'g'risida»gi O'zbekiston Respublikasi Qonunining qoidalariga muvofiq holda tayyorlangan Dastur kadrlar tayyorlash milliy modelini ro'yobga chiqarishni. har tomonlama kamol topgan, jamiyatda turmushga moslashgan, ta'lim va kasb-hunar dasturini ongli ravishda tanlash va keyinchalik puxta uzlashtirish uchun ijtimoiy-siyosiy, huquqiy, psixologik-pedagogik va boshqa tarzdagi sharoitlarni yaratishni, jamiyat, davlat va oila oldida uz javobgarligini his etadigan fukarolar tarbiyalashni nazarda tutadi. Maktabgacha ta'lim bola sog'lom, har tomonlama kamol topib shakllanishni ta'minlaydi, unda o'qishga intilish hissini uyg'otadi, uni muntazam ta'lim olishga tayyorladi. Maktabgacha ta'lim, bola 6-7 yoshga yetguncha oilada, hamda davlat va nodavlat (davlatga qarashli bo'lmagan) maktabgacha ta'lim tashkilotlarida amalga oshiriladi. Maktabgacha ta'limning asosiy vazifalari quyidagilar deb belgilanadi: - bolalarni xalqning boy milliy, madaniy tarixiy merosi va umumbashariy qadriyatlar asosida aqliy va ma'naviy-axloqiy jihatdan tarbiyalash; - bolalarda milliy g'urur, vatanparvarlik hislarini shakllantirish; - maktabgacha yoshdagi

bolalarda bilim olish ehtiyojini, o'qishga intilish mayllarini shakllantirib, ularni muntazam ravishdagi ta'lim jarayoniga tayyorlash; - bolalarning tafakkurini rivojlantirish, o'zining fikrini mustaqil va erkin ifodalash malakalarini shakllantirish. - bolalarning jismoniy va ruhiy sogligini ta'minlash kabilarni o'z oldiga maqsad qilib belgilaydi. Maktabgacha ta'lim tashkilotlarining yasli va maktabgacha ta'lim yoshdagi bolalar guruhlariga bir xil yoshdagi, shuningdek turli yoshdagi bolalar qabul qilinishi mumkin. Guruhlardagi bolalar soni quyidagicha belgilanadi: - 3 yoshdan 4-5 yoshgacha – 20-25 ta. - 5-6 yoshdan 6-7 yoshgacha– 25-30 ta.

Maktabgacha ta'lim tashkilotlari lari hududlarining demografik, ijtimoiy-iqtisodiy va boshqa xususiyatlarini hisobga olgan holda tashkil etiladi, MTTlarini tashkil etish va tugatish Qonunga muvofiq ravishda amalga oshiriladi. 33 Maktabgacha ta'lim tashkilotlari lari ularning yo'nalishlariga ko'ra quyidagi turlarga bo'linadi: - davlat maktabgacha ta'lim tashkilotlari; - nodavlat maktabgacha ta'lim tashkilotlari ; - qo'shma tipdagi maktabgacha ta'lim tashkilotlari ; - ko'p tarmoqli ixtisoslashtirilgan maktabgacha ta'lim tashkilotlari. Maktabgacha ta'lim tashkilotlari turlari ota-onalar tomonidan tanlanadi. Maktabgacha ta'lim tashkilotlariga bolalarni qabul qilish tartibi, ularni bir muassasadan ikkinchisiga ko'chirish, muassasadan chiqarish davlat muassasalarida Maktabgacha ta'lim vazirligi tomonidan belgilangan tartibda, davlatga qarashli bo'lmagan Maktabgacha ta'lim tashkilotlarilarida esa, tashkilotning Ustavi bilan belgilanadi. Aqliy va jismoniy rivojlanishda kamchiliklari mavjud bo'lgan bolalar uchun maxsus Maktabgacha ta'lim tashkilotlari yoki guruhlar tashkil etish ham "Maktabgacha ta'lim tashkilotlari to'grisida"gi Nizomda ko'rsatib o'tilgan. Har bir

sohada bo'lganidek, Maktabgacha ta'lim tashkilotlari tizimida ham Maktabgacha ta'lim tashkilotlar lariga tegishli ma'lumotga, kasb tayyorgarligiga hamda yuksak axloqiy fazilatlarga ega bo'lgan shaxslar pedagogik faoliyat bilan shug'ullanish xuquqiga egadirlar. Ta'limni boshqarish bo'yicha vaqolati davlat organlari tomonidan pedagogik kadrlarni tayyorlash, qayta tayyorlash va ularning malakasini oshirish, kasb sifatini raqobatbardoshlik darajada saqlab turish ta'minlanadi. Maktabgacha ta'lim tashkilotlari pedagogik kadrlarning o'quv pedagogik vazifasi maktabgacha ta'lim tashkilotlari turiga davlat talablaridan kelib chiqqan holda Maktabgacha ta'lim vazirligi tomonidan belgilanadi. Ilg'or pedagogik va axborot texnologiyalarni, mutaxassislar tomonidan tavsiya etilgan yangi dasturlar, metodik qo'llanmalar, didaktik materiallarni joriy etish uchun shart-sharoitlarni ta'minlaydi. Pedagogik kadrlarning o'zaro munosabatlari hamkorlik, demokratiya, hurmat, shaxsning o'z qadr-qimmatini bilishni e'tirof pedagogikasi asosida ko'riladi. Maktabgacha yoshdagi bolalar ta'lim-tarbiyasiga qo'yiladigan davlat talablariga tayangan holda maktabgacha yoshdagi bolalarga integral tarzda ta'limtarbiya berish maqsadida tayanch dasturlari takdim etilmoqda. Bu tayanch dasturlari bugungi kunda maktabgacha ta'lim-tarbiya muassasalariga jalb etilmagan 3 milliondan ortiq bolani ham rivojlantirish va yagona davlat talablari asosida maktabga tayyorlash imkonini beradi. Ta'lim-tarbiya jarayoni yakunida mustaqil fikrlaydigan, erkin, bilimli, bir suz bilan aytganda barkamol shaxsni 34 voyaga etkazish asosiy maqsad qilib belgilandi. Bu uzluksiz ta'lim tizimining ilk turi-maktabgacha ta'limga o'ziga xos yondoshuvni talab etar edi. Bola dunyoga kelgan kundan boshlab, davlat va jamiyat hamda ota-ona zimmasiga uni soglom, aqlli, xush xulqli qilib tarbiyalash vazifasi quyildi. Bolalarda aqliy faoliyatni dastlab

muomala orqali, so'ng ta'limiy faoliyatlar, o'yinlar va boshqa faoliyatlar orqali amalga oshirildi. Bola har doim buyumlar, hodisalar orasida bo'ladi. Doimo biror narsa bilan tanishadi, nimanidir bilib oladi, ushlab kuradi, nimagadir quloq soladi, shu tarzda bola dunyoni anglaydi. Tevarakatrof buyum va narsalar bolalarining sezgi organlariga, analizatorlarga ta'sir etadi va sezgi hosil bo'ladi. Sezgi bolalarda ayrim xossalarni bilib olishga yordam beradi. Bolada aqliy malaka va ko'nikmalarni rivojlantirish, eng oddiy faoliyat usullari predmetlarini tekshirish, ulardagi muhim va muhim bo'lmagan belgilarni ajratib ko'rsatish boshqa predmetlar bilan taqqoslash maktabgacha ta'lim yoshidagi bolalarda aqliy tarbiya berish vazifalaridan biridir. Bu ko'nikma, malakalar bilish faoliyatining tarkibiy qismlarga bo'lib, bola bilimlarni chuqur egallab olishga yordam beradi. Pedagogika, psixologiya fani aqliy tarbiya vazifalarini samarali hal etish, birinchi navbatda, bolaning imkoniyatlarini to'g'ri foydalanishni, ikkinchi tomondan bola organizmining charchashiga sabab bo'ladigan ortiqcha zo'riqish bo'lmasligi kerak, degan fikrni ilgari suradi. To'g'ri tashkil etilgan faoliyat jarayonidagina to'laqonli aqliy rivojlanish ro'y beradi. Shu sababli pedagoglarning vazifasi muayyan maqsadni ko'zlab, tarbiyaviy ta'sir ko'rsatish uchun kerakli sharoitni yaratish bolalarda aqliy faoliyatni dastlab muomala orqali so'ng ta'limiy faoliyatlari va boshqa faoliyatlar orqali amalga oshiriladi. Bolalarni maktab ta'limiga tayyorlashda aqliy tarbiyaning roli kattadir. Bolani bilimlarini egallab olishlari, ularni aqliy faolligini rivojlantirish, aqliy malaka va ko'nikmalarini egallab olishlari, ularning maktabda muvaffaqiyatli o'qishlari uchun, bo'lajak mehnat faoliyatiga tayyorlanishda manba bo'lib xizmat qiladi. Maktabgacha ta'lim yoshidagi bolalarni aqliy tarbiyalashning asosiy vazifalari quyidagilar: 1. Bolalarda

tabiat va jamiyat to'g'risidagi bilimlar tizimini ilmiy dunoqarashini shakllantirish. Bola tevarak- atrofdagi narsalar, ularning vazifasi, sifati, xossalari haqida, qaysi materiallardan foydalanganligi, tayyorlanganligi to'g'risida aniq tasavvurga ega bo'lishi kerak. 2. Bilishga doir ruhiy jarayonlarni rivojlantirish: sezgi, idrok, xotira, xayol, tafakkur, nutq va boshqalar. Bilimga doir nutqni rivojlantirish aqliy tarbiyaning erkin vazifasidir. 3. Bilishga qiziqish va aqliy qobiliyatlarni, aqliy mehnat madaniyatini rivojlantirish. Aqliy tarbiyaning vazifasi bolalar qiziquvchanligini ular aqlning sinchkovligini rivojlantirish va shu asosida bilishga qiziqish hosil qilishdan iborat. 4. Aqliy malaka va ko'nikmalarni rivojlantirish, ya'ni oddiy faoliyat usullari, predmetlarni tekshirish, ulardagi muhim va muhim bo'lmagan belgilarni ajratib ko'rsatish boshqa predmetlar bilan taqqoslash maktabgacha yoshdagi bolalarga aqliy tarbiya berish vazifalaridan biridir. O'simlik va hayvonlar bilan tanishish bo'yicha tizimli mashg'ulotlar olib borilgandan keyin bolalar o'simlik, yosh hayvonlar to'g'risidagi ma'lum bir tasavvurga ega bo'ladilar.

So'ngra bolalardagi aqliy ko'nikma, malakalarni rivojlantirish maqsadida tarbiyachi bolalar bilan o'yinli ta'lim faoliyatini o'tkazishni rejalashtirish mumkin. Bular quyidagilar: «Sen ta'rifla, men topaman». Didaktik vazifa: Kattalarning savollariga narsaning xarakterli belgisini ajratib va nomini aytib javob berish. O'yin harakati: Kattalarga topishmoqni aytish. O'yin qoidasi :Ta'riflanayotgan narsaning nomini aytish mumkin emas. Tarbiyachining savollariga aniq va to'g'ri javob berish. Jihozlash : Sabzavot va mevalarni stol ustiga qo'yiladi. Tarbiyachi stulini o'simliklar ko'rinmaydigan qilib qo'yiladi. O'yinning borishi: Tarbiyachi bolalarga stol ustidagi sabzavotlardan bittasini tanlang. Men sizdan uning

qandayligini surayman. Siz javob berasiz. Faqat uning nomini aytmang. Sizlarning javoblaringizdan men uni topishga harakat qilaman. Keyin tartib bilan tarbiyachi savol beradi: «Shakli qanday?, Hamma tomoni shardek dumaloqmi?, Chuqurchasi bormi?, Rangi qanday?,» va boshqalar. Bolalar savollarga to'la javob berishadi. Bolalar narsaning xarakterli belgilari haqida gapirib berganlaridan keyin tarbiyachi topishmoqni topadi. Ta'limiy faoliyatda, o'yinda, tabiat burchagida va maydonchadagi mehnatda, ekskursiya va sayr vaqtida tarbiyachi bolalarga atrofdagi olamning turlitumanligini, chiroyini ko'rsatadi, o'simlikning turli xususiyatlari, sifatlari bilan tanishtiradi, o'simlik va hayvonot olami haqida elementar tushunchani shakllantiradi. Tarbiyachining hikoyasidan faolroq o'zlashtirib olishga bolalarning jozibali munosabati imkon beradi. Ta'limiy faoliyatlarda, didaktik o'yinlarda qo'yilgan vazifani hal etishda bola buyum va hodisalarning ayrim xususiyatlarini ajratishga, solishtirishga, umumiy xususiyatlarga, belgilariga qarab guruhlarga ajratishga, klassifikatsiya etishga o'rganadilar. Bolalar fikr yuritishga, xulosalar chiqarishga o'rganadi, bolalar diqqati, xotirasi va ixtiyoriy idroki rivojlanadi. Ta'limiy faoliyatni, o'yin vazifasini hal etishda bola o'zining xatti-harakatini tushuntiradi. Bu esa nutqning o'sishiga yordam beradi. Ta'limiy faoliyatlar, didaktik o'yinlar davomida turli maktabgacha yoshdagi bolalar ko'p marotaba takrorlash orqali bolalar bog'chasining ta'lim-tarbiya dasturiga xos bilimlar 36 majmuini uzlashtiradilar. Tabiiy materiallar bilan uynaladigan o'yinlarni tanlashtirishda tarbiyachi o'yinning mazmuni atrof muhitdagi tabiatdagi o'zgarishlarga mosligini unutmazligi lozim. Masalan: «Urug' sotib olish» o'yini bahorda, «Hosil yigishtirish» esa yoz yoki kuzda o'tkazilishi kerak. Tarbiyachining o'zi ham ta'limiy faoliyat, o'yinning turlicha variantlarini

o'ylashi mumkin: o'yinga, ta'limiy faoliyatlarga qo'shimcha vazifa, yangi rol, bolalarning atrofdagi tabiat haqidagi bilimlarini boyitishga va boshqalar. Ba'zi bir xil didaktik o'yinni turli variantda, turli yoshdagi bolalar uchun tavsiya etiladi. O'yinlar o'simliklar, hayvonlar yoki boshqa predmetlarning soni oshishi, turlicha qoida va o'yin harakatlarining oshishi hisobiga murakkablashadi. Masalan: paypaslab bilish uchun sabzi, bodring, olma va boshqalar olish mumkin, keyinchalik shakli o'xshash bo'lgan meva va sabzavotlarni kiritish mumkin. Maktabgacha ta'lim yoshidagi bolalarga barg, gullar bilan o'ynash ko'pincha guruh xonasini, ovqat stolini bezash, guldasta, barglarni kattalarga, kichik bolalarga sovg'a qilishga xohishlari bilan bog'lanadi. Bunday o'yinlarni, Ta'limiy faoliyatni o'tkazishda bolalarni o'simliklarga nisbatan ehtiyotkorlikka, gullarni bekordan-bekorga uzmaslikka o'rgatish lozim. Agar bola olma yoki boshqa predmetlarning shakliga diqqatini qaratgan bo'lsa, unga olmani dumalatib ko'rish, koptokdek silab kurish, uning silliqqligini aniqlashni taklif etish lozim. Bolalarda rang, shakl, kattalik tushunchalarini ishlatishga o'rgatish lozim. Xilma-xil tabiat hodisasi olamida bolalarning bevosita kuzatishlari uchun eng tushunarligi o'simlik va uy hayvonlaridir. Maktabgacha ta'lim yoshidagi bolalarni o'simlik va hayvonlar bilan tanishtirish jarayonida bolalarda tabiatga nisbatan muhabbat tarbiyalanadi, hayvonlarni parvarishlashga, o'simliklarni o'stirishga nisbatan istaklari tarbiyalanadi.

Foydalanilgan adabiyotlar:

1. Hasanboyeva.O.U. va boshqalar. Maktabgacha ta'lim pedagogikasi. – Toshkent: Ilm ziyo, 2006.
2. Mavrulov A. Ma'anaviy barkamol inson tarbiyasi. – Toshkent: 135 O'zbekiston,

2008.

3. Egamberdieva N. Ijtimoiy pedagogika. – Toshkent: A.Navoiy nomidagi O‘zbekiston Milliy kutubxonasi nashriyoti, 2009.

4. Sodiqova Sh.A. Maktabgacha pedagogika. – Toshkent: Tafakkur sarchashmalari, 2013.

5. Roziqova M., Umarova K., Murodova N. Maktabgacha ta’lim muassasalarining tarbiyalanuvchilari uchun rivojlantiruvchi o‘yinlar majmuasi. – Toshkent, 2013.

Bolalarni maktab ta'limiga tayyorlashning asosiy yo'nalishlari**Avezova Maxliyo Sultonnazir qizi**

Urganch davlat universiteti

Pedagogika fakulteti

Maktabgacha ta'lim yo'nalishi

2-bosqich talabasi

<https://doi.org/10.5281/zenodo.8047833>

Annotatsiya: Ushbu ilmiy maqolada bolalarni maktab ta'limiga qanday tayyorlash kerakligi va ularning asosiy yo'nalishlari haqida so'z borgan.

Kalit so'zlar: ta'lim, nizom, faoliyat, maktab ta'limi, tarbiya, metodlar.

Аннотация: В данной научной статье рассказывается о том, как подготовить детей к школьному обучению и об их основных направлениях.

Ключевые слова: образование, регулирование, деятельность, школьное образование, воспитание, методы.

Abstract: This scientific article talks about how to prepare children for school education and their main directions.

Key words: education, regulation, activity, school education, upbringing, methods.

O'zbekiston Respublikasida maktabgacha ta'lim to'g'ri sidagi Nizomga muvofiq bola maktabgacha ta'limni uyda, ota-onalarning mustaqil ta'lim berishi orqali yoki doimiy faoliyat ko'rsatadigan maktabgacha ta'lim tashkilotlarida, shuningdek, maktabgacha ta'lim tashkilotlariga jalb qilinmagan bolalar uchun maktabgacha ta'lim tashkilotlarda, maktablarda, mahallalarda tashkil etilgan

maxsus guruhlar yoki markazlarda oladi. Bu yerda ular haftada 2-3 marta shug'ullanishadi. Ota-onalarga maktabgacha ta'lim shaklini tanlash huquqi beriladi. 6-7 yoshli bolaning maktab ta'limiga tayyorligini aniqlashda maktabgacha yoshdagi bolalar ta'lim-tarbiyasi bilan shug'ullanuvchilar asosiy shart hisoblanmish – bolaning maktabga tayyorligi maktabgacha va maktab davridagi hayot tarzi hamda faoliyati uchun ko'prik vazifasini utashini, oila yoki maktabgacha ta'lim tashkilotdagi ta'lim-tarbiya sharoitlarida maktab ta'limiga ozorsiz o'tkazishni ta'minlash zarurligini hisobga olishlari lozim. Maktabgacha yoshdagi bolaning maktab ta'limiga utishi hamisha uning hayoti, axloqi, qiziqishi va munosabatlarida anchayin jiddiy o'zgarishlarni yuzaga chiqaradi. Shuning uchun bolani yoki uydayok maktab ta'limiga tayyorlash, uni uncha qiyin bo'lmagan bilim, tushuncha, ko'nikma va malakalar bilan tanishtirish kerak bo'ladi.

Yetakchi mutaxassislarning fikriga ko'ra, «Maktabga tayyorgarlik» tushunchasi bolani maktabga tayyorlashning quyidagi yo'nalishlarini o'z ichiga oladi: – jismoniy; – shaxsiy (ruhiy); – aqliy; – maxsus tayyorgarlik. Jismoniy tayyorgarlik bolaning sog'lomligi, harakat ko'nikmalari va sifati, qo'l mushaklari va ko'rish-motor muvofiqligi rivojlanganligi bilan izohlanadi. Shaxsiy tayyorligi, atrof-muhitga, kattalarga, tengdoshlariga, o'simliklar dunyosiga, tabiiy hodisalarga munosabati, shaxsiy madaniyatning shakllanganligini nazarda tutadi. Aqliy tayyorgarlik bolaning obrazli va mantiqiy fikrlashi, bilimga qiziqishi, mustaqilligi, o'zini-o'zi nazorat qilishi hamda o'quv faoliyatini kuzatish, eshitish, eslab qolish, solishtirish kabi asosiy turlarini bilishini o'z ichiga oladi. Bolaning maktabda ta'lim olishi samarasi uning ona tilini 14 bilishiga va nutqni qanchalik

rivojlanganligiga ko'proq bog'liq bo'ladi. Chunki butun o'quv faoliyati shularga, ya'ni nutqiy-mantiqiy rivoji, bolaning kattalarning yordamisiz mustaqil fikrlashi, til malakasining rivojlanganligi, hikoya qilish, mulohaza yuritish, o'z tasavvurini izohlay olish, tushunarli qilib bayon etish kabi omillar asosiga quriladi. Shuningdek, bolaning maktabda ta'lim olishi uchun amaliy intellekt rivoji, ya'ni uning namunani chizish, aytib turiladigan bayoniy topshiriqni bajarishi ham muhim sanaladi. Va nihoyat, maxsus tayyorgarlik bolani savodxonlikka o'rgatish va uning maktabning 1-sinf o'quv dasturi materialini yetarli darajada egallash haqidagi tushunchasini shakllantirishni nazarda tutadi. Bolalarni maktabda o'qitishning samaradorligi ko'p jihatdan ularning tayyorgarlik darajalariga bog'liq bo'ladi. Maktabda o'qishga tayyorgarlik – maktabgacha ta'lim tashkiloti va oilada maktabgacha ta'lim yoshidagi bolaga qo'yiladigan talablar orqali aniqlanadi. Bu talablarning o'ziga xos tomoni o'quvchining yangi ijtimoiy psixologik o'rni bilan bog'liq. Bola o'z oldiga qo'yiladigan vazifalarni bajarishga tayyorlangan bo'lishi lozim. Maktabga kirish bola hayotidagi odatiy turmush tarzi, atrofdagilar bilan munosabat tizimining o'zgarishiga aloqador muhim davrdir. Bola hayotida birinchi bor markaziy o'rinni ijtimoiy ahamiyatga ega bo'lgan o'quv faoliyati egallaydi. Unga odatiy bo'lgan erkin o'yin faoliyatidan farqli ularok, endi ta'lim majburiy bo'ladi va birinchi sinf o'quvchisidan 4 ta jiddiy munosabat talab qilinadi. Ta'lim faoliyatining etakchi turi sifatida bolaning kundalik hayot jarayonini qayta quradi: kun tartibi o'zgaradi, erkin o'yinlar vaqti kiskaradi. Bolaning mustaqilligi va uyushganligi, uning ishchanligi va intizomlilikka talablar jiddiy ravishda ortadi. Maktabgacha yoshdagi bolalikka nisbatan o'quvchining o'z xatti-harakati, majburiyatlarini bajarishga shaxsiy ma'suliyati ancha-muncha ortadi. Bolalarni

maktabga tayyorlash, birinchidan bolalar bog'chasida tarbiyaviy ishni maktabgacha ta'lim yoshidagi bolalarni umumiy, har tomonlama rivojlantirishning yuqori darajasini ta'minlaydigan, ikkinchidan bolalarni maktabning boshlang'ich sinflarida o'zlashtirishlari lozim bo'lgan o'quv fanlarini egallashga maxsus tayyorlashni ta'minlaydigan qilib tashkil etilishini nazarda tutadi. Shunga ko'ra zamonaviy psixologik-pedagogik adabiyotda (A.V.Zaparojets, A.A.Venger, G.M.Lyamina, G.G.Petrogenko, J.V.Taruntaeva va boshqalar) tayyorgarlik tushunchasi bola shaxsining rivojlantirish sifatida aniqlanadi va ikkita o'zaro bog'langan jihatlarda: «Maktabga o'qishga umumiy psixologik tayyorgarlik» va «Maxsus tayyorgarlik» tarzida ko'rib chiqiladi. Maktabga umumiy tayyorgarlik MTT ning maktabgacha tarbiya yoshidagi bolalarni har tomonlama tarbiyalashga oid davomli, maqsadga muvofiq ta'limtarbiyaviy ishning muhim yakuni sifatida namoyon bo'ladi. Maktabga umumiy tayyorgarlik bolaning maktabga borish vaqtiga kelib aqliy, ma'naviy, estetik va jismoniy rivojlanishda erishgan shunday darajasidirki, u bolaning maktab ta'limining yangi sharoitlariga va o'quv materialining ongli egallashga faol kirib borishlari uchun zarur asosni yaratadi. Umumiy tayyorgarlik bola maktab ta'limiga utish davriga kelib erishadigan psixik rivojlanishning muayyan darajasi bilan ifodalanadi. Psixologik tayyorgarlik tushunchasi maktab ta'limi nuqtai nazaridan 1-sinfga borayotgan bola psixik rivojlanishidagi muhim sifat ko'rsatkichlarini muvaffaqiyatli jamlaydi. Maktab ta'limiga psixologik tayyorgarlik bolaning o'qishga intilishi o'quvchi bulish ishtiyoqida bilish faoliyati va tafakkur operatsiyalarining yetarlicha yuqori darajasi bolaning o'quv faoliyati elementlarini egallashi, iroda va ijtimoiy rivojlanishning muayyan darajasida namoyon bo'lishda asoslangan tayyorlikni o'z ichiga oladi.

Bolani maktabga psixologik tayyorgarligining barcha komponentlari bolani sinf jamoasiga olib kirish, maktabda o'quv materialini ongni faol egallash keng doiradagi maktabga oid majburiyatlarni bajarishni kamrab oladi. Bolani maktabga maxsus ravishda tayyorligi maktabda o'qishga umumiy psixologik tayyorligiga qo'shimchadir. U bolada matematika va ona tili kabi o'quv fanlarini o'rganish uchun zarur bo'lgan maxsus bilim, ko'nikma va malakalarning mavjudligiga ko'ra aniqlanadi. Maktabgacha ta'lim tashkilotida bolalarda eng oddiy matematika tasavvurlarini tarkib toptirish, nutqni o'stirish hamda savodni egallashga tayyorlanish yuzasidan o'tkaziladigan jadal ish bolalarni maktabda o'qishga maxsus tayyorlashning zarur darajasini ta'minlaydi. Maktabga qatnaydigan bola yangi turmush tarziga kishilar bilan o'zaro munosabatning yangi tizimiga, faol aqliy faoliyatga tayyorlangan bo'lishi darkor. U yangi jiddiy majburiyatlarni uddalashi uchun jismoniy rivojlanishda muayyan darajaga erishgan bo'lishi kerak. Bolaning maktabda (o'qishga axloqiy-irodaviy tayyorgarlik) umumiy tayyorligi mazmunida bir necha o'zaro bog'langan jihatlar mavjud bo'lib, ulardan muhimlari ma'naviy, irodaviy, aqliy, jismoniy tayyorgarlikdir. Bolaning maktabda o'qishga axloqiy-irodaviy tayyorligi. Maktabda o'qishga axloqiy-irodaviy tayyorlik bolaning maktabgacha bolalik oxiriga kelib axloqiy xatti-harakat, iroda, axloqiy hissiyotlar va ong rivojida unga yangi ijtimoiy nuqtai nazarni faol egallashiga hamda o'zining o'qituvchi va sinfdoshlari bilan o'zaro munosabatlarini axloqiy asosda qurishga imkon beradigan darajaga erishishida ifodalanadi. Axloqiy irodaviy tayyorlik katta maktabgacha ta'lim yoshidagi bola shaxsiy xulq-atvori rivojining muayyan darajasida namoyon bo'ladi. Bu munosabatda bolaning maktabgacha tar'lim yoshi davomida rivojlanadigan o'z xulq-atvorini boshqari

qobiliyati: qoidani yoki tarbiyachi talablarini ongli bajarish, daf'atan asabiylashib ketishga erk bermaslik, qo'yilgan maqsadga erishishda qat'iyatni namoyon qilish, kerakli ishni o'ziga tortadigan, 16 ammo maqsaddan chalg'itadiganiga qarshi o'larok bajarish ko'nikmasi va shu kabilar e'tiborga loyiqdir. Bo'lajak o'quvchi xulq-atvoridagi ixtiyoriylikning rivojlanish asosini maktabgacha ta'lim yoshi oxiriga kelib tarkib topadigan sabablar, o'zaro buysunuvchilari tashkil qiladi. Maktabga axloqiy-irodaviy tayyorlikning tarkib topishida, shuningdek, katta maktabgacha ta'lim yoshidagi bola shaxsiy xulq-atvoridagi mustaqillik uyushganlik va intizomlilik kabi xususiyatlar ahamiyatlidir. Mustaqillik bilan uzviy bog'langan xulq-atvor qoidalarini bajarish, yangi sharoitlarda harakatning to'g'ri, odatiy usullaridan foydalanish, yordam berishga tayyorlik qobiliyatidir. Mustaqillik va xulqatvordagi uyushganlik intizomlilik bilan xulq-atvordagi maqsadga yo'nalganlikda, o'z faoliyatini maktabgacha ta'lim tashkilotda qabul qilingan qoidalarga muvofiq ongli tashkil eta bilishda, faoliyat natijasiga erisha bilish va uni nazorat qilish, o'z xulq-atvorini boshqa bolalarniki bilan muvofiqlashtirish, o'z xatti-harakatlari uchun shaxsiy ma'suliyatni his qilishda o'z ifodasini topadi.

Maktabga axloqiy irodaviy tayyorlikning boshqa muhim tarkibiy qismi bolaning katta yoshlilar va tengqurlari bilan o'zaro munosabatlarini qoidalarga muvofiq tashkil eta bilishdir. Tajribaning ko'rsatishicha, maktabdagi o'qish sharoitlariga moslashish oldingi yillarda bolalarda «jamoatchilik» sifatleri: do'stlarga nisbatan xayrixoh, hurmat bilan munosabatda bo'lish, tashkilotchilik ko'nikmalari, xushmuomalalik, g'amxo'rlik bildirish, o'zaro yordamga hozirlikning qanchalik muvaffaqiyatli shakllantirilganligiga bevosita bog'liqligini

ko'rsatadi. Bola xulq-atvorida jamoachilik hislarida bunday majmuaning mavjudligi uning maktabga axloqiy tayyorgarligining ko'rsatkichi bo'la oladi va yangi jamoada tengqurlari bilan muomalada ko'tarinki, ijobiy ruhni yuzaga keltiradi. Maktabga axloqiy-irodaviy tayyorlik, shuningdek, axloqiy hissiyot va bola ongi rivojining muayyan darajasi bilan ham ifodalanadi. Bu o'rinda eng ibratlisi bolalarning axloqiy xulq-atvorining ijtimoiy ahamiyatini tushunish, ularda o'z xatti-harakatlarini mustaqil baholash qobiliyatini rivojlantirish, ma'suliyat, haqgo'ylik, insoniylik va fuqarolik hissiyotlari elementlarini shakllantiridir. Axloqiy-irodaviy tayyorlik tarkibiga maktabgacha ta'lim yoshidagi bolaning mehnatga munosabatini ifodalovchi sifatlar majmui ham kiradi. Bu mehnat qilish ishtiyoqi, atrofdagilar mehnatiga hurmat, zarur mehnat malakalarini egallashdir. Bolaning maktabda o'qishga aqliy tayyorligi. Maktabga aqliy tayyorlikning muhim tarkibiy qismi maktabga o'qishga kirayotgan bolada atrof, dunyo haqida yetarlicha keng bilish boyligining mavjud bo'lishidir. Bilimlarning bu fondi o'qituvchi o'z ishini tashkil etishda tayanadigan zarur asos hisoblanadi. Bolani maktabga aqliy tayyorligida bolalar egallagan bilimlarning sifati ahamiyatlidir. 17 Bilimlar sifatining ko'rsatkichi birinchi navbatda ularni bolalar tomonidan ongli egallaganligi; tasavvurlarining aniq va tabaqalashtirilganligi; oddiy tushunchlar mazmuni va hajmining to'liqligi; o'zlariga tushunarli o'quv va amaliy vazifalarni hal etishda bilimlarni mustaqil qo'llay olish qobiliyatlari; muntazamlilik, ya'ni maktabgacha ta'lim yoshidagilarning narsa va hodisalar o'rtasidagi tushunarli, muhim aloqa hamda munosabatlarni aks ettira bilish qobiliyatidir. Bola maktabga aqliy tayyorgarligining tarkibiy qismi bola bilish faoliyatini muayyan darajada rivojlangan bo'lishidir. Bu o'rinda, birinchidan, bilish jarayonining o'sib boruvchi

ixtiyoriyligi; materialni ma'no jihatdan ixtiyoriy eslab qolish va takror ifodalash, narsa va hodisalarni rejali idrok etish, qo'yilgan bilish va amaliy masalalarni maqsadga muvofiq hal etish qobiliyati va shu kabilar; ikkinchidan, bilish jarayonlari sifatini oshirish: sezgilarning aniqligi, idrokning to'liq va tabaqalashtirilganligi, eslab qolish va takror ifodalashning tez va aniqligi; uchinchidan, bolada atrof-dunyoga bilish munosabatlari, bilimlarni egallash va maktabda o'qishga intilishning mavjudligi muhim ahamiyat kasb etadi. Maktabga aqliy tayyorlikni shakllantirishda bo'lajak o'quvchi tafakkur faoliyatining umumiy darajasi muhim ahamiyatga ega. MTTning bolalarni aqliy tarbiyalashga oid olib borayotgan muntazam, maqsadga muvofiq ish sharoitlarida bolalarda (faoliyat) tafakkur faoliyatida narsalarning ko'p tomonlama tahlil qilish qobiliyati, ijtimoiy tarkib topgan sensor etalonlardan fan hamda hodisalar xususiyat va sifatlarini tadqiq qilishda foydalana bilish narsa va hodisalardagi asosiy aloqa, bog'liqlik, belgilarni aniqlash asosida oddiy umumlashtirishlar qilish qobiliyati, o'xshashlik va farqlanuvchi belgilarni izchil ajratish asosida narsalarni qiyoslashni amalga oshirish ko'nikmasi tarkib toptiriladi. Bo'lajak o'quvchilarda aqliy faoliyatning elementar mustaqilligi: o'z amaliy faoliyatni mustaqil rejalashtirish va uni reja asosida amalga oshirish ko'nikmasi, oddiy bilish vazifasini qo'yish va uni hal etish ko'nikmasi va shu kabilar rivojlantiriladi. Maktabda aqliy tayyorlik, shuningdek, bolalar tomonidan o'quv faoliyati elementlarining egallab olinishini ham o'z ichiga oladi. Bolalar muntazam ta'lim sharoitlarida maktabgacha bolalik oxiriga kelib, o'quv faoliyatining asosiy tarkibiy qismlarini: tushunarli o'quv vazifasini qabul qilish, tarbiyachining ko'rsatmalarini tushunish va aniq bajarishni ishni kattalar tomonidan ko'rsatilgan usullaridan foydalanib bajarib bir natijaga erishish, o'z

faoliyati, xulq-atvori, topshiriqlarni bajarish sifati ustidan nazorat qilish ko'nikmasini, o'zining va boshqa bolalarning ishlariga tankidiy baho berish qobiliyatini, egallab olishlari kerak. Nutqning qanchalik yuqori darajada rivojlangan bo'lishi bola maktabga aqliy tayyorgarligining muhim tarkibiy qismi hisoblanadi. Tovushni aniq talaffuz qilish, lug'atning boyligi, o'z fikrini mantiqiy va grammatik to'g'ri bayon qila bilish, madaniy nutq muomalasi – bularning barchasi maktabda muvaffaqiyatli o'qishning zaruriy sharti hisoblanadi. Aqliy tayyorlik tarkibiga, shuningdek, savodning boshlang'ich asoslari, oddiy matematik tasavvurlar, ona tili yetarlicha keng bilim, ko'nikma va malakalar doirasi ham kiradi. Shunday qilib, maktabdagi o'qishga aqliy tayyorlik bolalarni aqliy va nutqiy rivojlantirishning o'zaro bog'langan tarkibiy qismlardan tarkib topadi.

Bilish faoliyati, bilish qiziqishlari, bola tafakkuri usullari, atrof dunyo haqidagi anglangan tizimlashtirilgan tasavvurlar hamda elementlar tasavvurlar, nutq va elementar o'quv faoliyati umumiy darajasining birligi bolalarda maktabdagi o'quv materialini egallashga aqliy tayyorlikni vujudga keltiradi. Bolaning maktabda o'qishga jismoniy tayyorligi. Bolaning maktabda o'qishga jismoniy tayyorligi o'qishning muvaffaqiyatli bo'lishida katta ahamiyatga egadir. Maktabga chiqish munosabati bilan bola turmush tarzining qayta qurilishi, kun tartibining o'zgarishi, jiddiy o'quv mehnati, darslarning davomiyligi undan sezilarli jismoniy zo'r berishni talab qiladi. Maktabga jismoniy tayyorlik ko'pgina tarkibiy qismlardan tashkil topadi. Bu, birinchi navbatda, bola salomatligining yaxshi bo'lishi, organizmning chiniqqanligi, ma'lum darajada chidamliligi va ish qobiliyati, kasalliklarga qarshilik ko'rsata olishidir. Bolalarni maktabga tayyorlashda barmoq mayda muskullarining rivojlanishi alohida o'rin egallaydiki,

bu yozuvni muvaffaqiyatli egallashning zaruriy shartidir. Maktabga jismoniy tayyorlik, shuningdek, bola tomonidan madaniy gigiyenik malakalarni egallanishini, ularda shaxsiy gigiyena qoidalariga rioya qilish odatini tarbiyalashni nazarda tutadi. Jismoniy tayyorlik bolada maktabga yetuklikni shakllantirishning zarur tarkibiy qismi hisoblanadi. Maktabga yetuklikni aniqlashda bola sog'ligining holati va organizmning biologik yetukligini baholash (antropometrik ko'rsatkichlar, suyak, mushak, nafas olish va yurak-tomir tizimining) rivojlanganligini nazarda tutuvchi ko'p omilli tahlildan, maktabga funksional tayyorlikning, «Maktabga yetuklik»ning asosiy ko'rsatkichi va, eng avvalo, bir qator fiziologik funksiyalarining rivojlanish darajasini baholashdan foydalaniladi. Bularga: partada anchagina uzoq muddat o'tirish uchun zarur bo'ladigan tormozlanish qobiliyatining rivojlanganligi; harakatlarni yaxshi boshqarish, jumladan, yozish va rasm solishga aloqador grafik vazifalarni bajarishda zarur bo'ladigan barmoqlarning mayda harakatlari; ijobiy va tormozlanishiga xos shartli aloqalarni nisbatan tez hosil qilish hamda mustahkamlash, shuningdek, ikkinchi signal tizimning yetarlicha rivojlanganligi kiradi. Bolalarni tekshirish ularni maktabda olti yoshdan o'qishlari mumkinligini aniqlash imkonini beradi. Bolalarning maktabga jismoniy tayyorliklarini tekshirish natijasi ko'pchilik bolalarda uning asosiy ko'rsatkichlari me'yor atrofida ekanligini va hatto undan ilgirilashini ko'rsatdi. Kun tartibi, chiniqtiruvchi muolajalar, muntazam jismoniy tarbiya mashg'ulotlari, xilma-xil harakatli o'yinlar va jismoniy mashqlar, faol harakat rejimi bolalarning maktabda o'qishga jismoniy tayyorligini ta'minlashning zaruriy shartlari hisoblanadi. O'zbekiston Respublikasida maktabgacha ta'lim to'g'risidagi Nizomga muvofiq bola maktabgacha ta'limni uyda, ota-onalarning

mustaqil ta'lim berishi orqali yoki doimiy faoliyat ko'rsatadigan maktabgacha ta'lim tashkilotlarida, shuningdek MTTlariga jalb qilinmagan bolalar uchun MTTlarda, maktablarda, mahallalarda tashkil etilgan maxsus guruhlar yoki markazlarda oladi. Bu yerda ular haftada 2-3 marta shug'ullanishadi. Ota-onalarga maktabgacha ta'lim shaklini tanlash huquqi beriladi. 6-7 yoshli bolaning maktab ta'limiga tayyorligini aniqlashda maktabgacha yoshdagi bolalar ta'lim-tarbiyasi bilan shug'ullanuvchilar asosiy shart hisoblanmish - bolaning maktabga tayyorligi maktabgacha va maktab davridagi hayot tarzi hamda faoliyati uchun ko'prik vazifasini o'tashini, oila yoki MTTdagi ta'lim-tarbiya sharoitlarida maktab ta'limiga ozorsiz o'tkazishni ta'minlash zarurligini hisobga olishlari lozim. Maktabgacha yoshdagi bolaning maktab ta'limiga o'tishi hamisha uning hayoti, axloqi, qiziqishi va munosabatlarida anchayin jiddiy o'zgarishlarni yuzaga chiqaradi. Shuning uchun bolani yoki uydayoq maktab ta'limiga tayyorlash, uni uncha qiyin bo'lmagan bilim, tushuncha, ko'nikma va malakalar bilan tanishtirip kerak bo'ladi.

Jismoniy tayyorgarlik bolaning sog'lomligi, harakat ko'nikmalari va sifati, qo'l mushaklari va kurish-motor muvofiqligi rivojlanganligi bilan izohlanadi. Shaxsiy tayyorligi, atrof-muhitga, kattalarga, tengdoshlariga, o'simliklar dunyosiga, tabiiy hodisalarga, shaxsiy madaniyatni shakllanganligini nazarda tutadi. Aqliy tayyorgarlik bola obrazli va mantiqiy fikrlashi, tasavvo'rning, odamiylikning, bilimga qiziqishning, mustaqilligining, o'zini-o'zi nazorat qilishga, hamda o'quv faoliyatini kuzatish, eshitish, eslab qolish, solishtirish kabi asosiy turlarini bilishni o'z ichiga oladi. Bolaning maktabda ta'lim olishi samarasi uning ona tilini bilishiga va nutqni qanchalik rivojlanganligiga ko'proq bog'liq bo'ladi.

Chunki butun o'quv faoliyati shularga, ya'ni nutqiy mantiqiy rivoji, bolaning kattalarning yordamisiz mustaqil fikrlashi, til rivojlanganligi yutuqlarida erkin foydalana olishi, hikoya qilish, mulohaza yuritish, uz tasavvurini izohlay olish, tushunarli qilib bayon etish kabi omillar asosiga kuriladi. Shuningdek, bolaning maktabda ta'lim olishi uchun amaliy intellekt rivoji, ya'ni uning namunani chizish, aytib turiladigan bayoniy topshiriqni bajarishi ham muhim sanaladi. Va nihoyat, maxsus tayyorgarlik bolani 20 savodxonlikka o'rgatish va uning maktabning 1-sinf o'quv dasturi materialini yetarli darajada egallash haqidagi tushunchasini shakllantirishni nazarda tutadi. Bolalarni maktabda o'qitishning samaradorligi ko'p jihatdan ularning tayyorgarlik darajalariga bog'liq bo'ladi. Maktabda o'qishga tayyorgarlik MTT va oilada maktabgacha tarbiya yoshidagi bolaga qo'yadigan talablar orqali aniqlanadi. Maktabga umumiy tayyorgarlik MTT ning maktabgacha ta'lim yoshidagi bolalarni har tomonlama tarbiyalashga oid davomli, maqsadga muvofiq ta'limtarbiyaviy ishning muhim yakuni sifatida namoyon bo'ladi. Maktabga umumiy tayyorgarlik bolaning maktabga borish vaqtiga kelib aqliy, ma'naviy, estetik va jismoniy rivolanishda erishgan shunday darajasidirki, u bolaning maktab ta'limining yangi sharoitlariga va o'quv materialining ongli egallashga faol kirib borishlari uchun zarur asosni yaratadi. Umumiy tayyorgarlik bola maktab ta'limiga o'tish davriga kelib erishadigan psixik rivojlanishning muayyan darajasi bilan ifodalanadi. Psixologik tayyorgarlik tushunchasi maktab ta'limi nuqtai-nazaridan 1 sinfga borayotgan bola psixik rivojlanishidagi muhim sifat ko'rsatkichlarini muvoffakiyatli jamlaydi. Maktab ta'limiga psixologik tayyorgarlik bolaning o'qishga intilishi o'quvchi bulish ishtirokida bilish faoliyati va tafakkur operatsiyalarining yetarlicha yuqori darajasi bolaning o'quv faoliyati

elementlarini egallashi iroda va ijtimoiy rivojlanishning muayyan darajasida namoyon bo'lishda asoslangan tayyorlikni uz ichiga oladi. Bolani maktabga psixologik tayyorgarligining barcha komponentlari bolani sinf jamoasiga olib kirish maktabda o'quv materialini ongni faol egallash keng doiradagi maktabga oid majburiyatlarni bajarishni kamrab oladi. Bolani maktabga maxsus ravishda tayyorligi maktabda o'qishga umumiy psixologik tayyorligiga qo'shimchadir. U bolada matematika va ona tili kabi o'quv fanlarini o'rganish uchun zarur bo'lgan maxsus bilim, ko'nikma va malakalarning mavjudligiga ko'ra aniqlanadi. MTTda bolalarda eng oddiy matematika tasavvurlarini tarkib toptirish, nutqni o'stirish hamda savodni egallashga tayyorlanish yuzasidan o'tkaziladigan jadal ish bolalarni maktabda o'qishga maxsus tayyorlashning zarur darajasini ta'minlaydi. Maktabga qatnaydigan bola yangi turmush tarziga kishilar bilan o'zaro munosabatning yangi tizimiga, faol aqliy faoliyatga tayyorlanga bo'lishi darkor. U yangi jiddiy majburiyatlarni uddalashi uchun jismoniy rivojlanishda muayyan darajaga erishgan bo'lishi kerak. Bolaning maktabda (o'qishga axloqiy-irodaviy tayyorgarlik) umumiy tayyorligi mazmunida bir necha uz aro bog'langan jihatlar mavjud bo'lib, ulardan muhimlari ma'naviy, irodaviy, aqliy, jismoniy tayyorgarlikdir.

Maktabda o'qishga axloqiy-irodaviy tayyorlik bolaning maktabgacha bolalik oxiriga kelib axloqiy xatti-harakat, iroda, axloqiy hissiyotlar va ong rivojida unga yangi ijtimoiy nuqtai-nazarni faol egallashiga hamda o'zining o'qituvchi va sinfdoshlari bilan uz aro munosabatlarini axloqiy asosda ko'rishga imkon beradigan darajaga erishishida ifodalanadi. Axloqiy irodaviy tayyorlik katta maktabgacha ta'lim yoshidagi bola shaxsiy xulq-atvori rivojining muayyan darajasida namoyon bo'ladi. Bu munosabatda bolaning maktabgacha ta'lim yoshi

davomida rivojlanadigan o'z xulq-atvorini boshqari qobiliyati: qoidani yoki tarbiyachi talabalarini ongli bajarish, daf'atan asabiylashib ketishiga erk bermaslik, qo'yilgan maqsadga erishishda qat'iyatni namoyon qilish, kerakli ishni o'ziga tortadigan, ammo maqsaddan chalgitadiganiga qarshi ularoq bajarish ko'nikmasi va shu kabilar e'tiborga loyiqtir. Bo'lajak o'quvchi xulq-atvordagi ixtiyoriylikning rivojlanish asosini maktabgacha ta'lim yoshi oxiriga kelib tarkib topadigan sabablar, o'zaro buysunuvchilari tashkil qiladi. Maktabga axloqiy-irodaviy tayyorlikning harf topishida, shuningdek katta maktabgacha ta'lim yoshidagi bola shaxsiy xulq atvoridagi mustaqillik uyushganlik va intizomlilik kabi xususiyatlar ahamiyatlidir. Mustaqillik bilan uzviy bog'langan xulq-atvor qoidalarini bajarish, yangi sharoitlarda harakatning to'g'ri odatiy usularidan foydalanish, yordam berishga tayyorlik qobiliyatidir. Mustaqillik va xulq-atvordagi uyushganli va intizomlilik bilan xulq-atvordagi maqsadga yo'nalganlikda, o'z faoliyatini MTTda qabul qilingan qoidalarga muvofiq ongli tashkil eta bilishda, faoliyat natijasiga erisha bilish va uni nazorat qilish, o'z xulq-atvorini boshqa bolalarniki bilan muvofiqlashtirish, o'z xatti-harakatlari uchun shaxsiy ma'suliyatni his qilishda o'z ifodasini topadi. Bolaning maktabga aqliy tayyorligida bolalar egallagan bilimlarning sifati ahamiyatlidir. Bilimlar sifatining ko'rsatkichi, birinchi navbatda, ularning bolalar tomonidan ongli egallaganligi; tasavvurlarining aniq va tabaqalashtirilganligi; oddiy tushunchlar mazmuni va hajmining to'liqligi; o'zlariga tushunarli o'quv, va amaliy vazifalarni hal etishda bilimlarni mustaqil qo'llay olish qobiliyatlari; muntazamlilik, ya'ni maktabgacha ta'lim yoshidagilarning narsa va hodisalar o'rtasidagi tushunarli, muhim aloqa hamda munosabatlarni aks ettira bilish qobiliyatidir. Bola maktabga aqliy

tayyorgarligining tarkibiy qismi bola bilish faoliyatini muayyan darajada rivojlangan bo'lishidir.

Bu o'rinda, birinchidan, bilish jarayonining o'sib boruvchi ixtiyoriyligi; materialni ma'no jihatdan ixtiyoriy eslab qolish va takror ifodalash, narsa va hodisalarni rejali idrok etish, q'o'yilgan bilish va amaliy masalalarni maqsadga muvofiq hal etish qobiliyati va shu kabilar; Ikkinchidan bilish jarayonlari sifatini oshirish: sezgilarning aniqligi, idrokning to'liq va tabaqalashtirilganligi, eslab qolish va takror ifodalashning tez va aniqligi; uchinchidan bolada atrof dunyoga bilish munosabatlari, bilimlarni egallash va maktabda o'qishga intilishning mavjudligi muhim ahamiyat kasb etadi. Maktabga aqliy tayyorgarlikni shakllantirishda bo'lajak o'quvchi tafakkur faoliyatining umumiy darajasi muhim ahamiyatga ega. Maktabgacha ta'lim tashkilotining bolalarni aqliy tarbiyalashga oid olib borayotgan muntazam, maqsadga muvofiq ish sharoitlarida bolalarda (faoliyat) tafakkur faoliyatida narsalarning ko'p tomonlama tahlil qilish qobiliyati, ijtimoiy tarkib topgan sensor etalonlardan fan hamda hodisalar xususiyat va sifatlarini tadqiq qilishda foydalana bilish narsa va hodisalardagi asosiy aloqa, bog'liglik, belgilarni aniqlash asosida oddiy umumlashtirishlar qilish qobiliyati, o'xshashlik va farqlanuvchi belgilarni izchil ajratish asosida narsalarni qiyoslashni amalga oshirish ko'nikmasi tarkib toptiriladi. Bo'lajak o'quvchilarda aqliy faoliyatning elementar mustaqilligi: o'z amaliy faoliyatni mustaqil rejalashtirish va uni reja asosida amalga oshirish ko'nikmasi, oddiy bilish vazifasini qo'yib va uni hal etish ko'nikmasi va shu kabilar rivojlantiriladi. Maktabda aqliy tayyorlik, shuningdek, bolalar tomonidan o'quv faoliyati elementlarining egallab olinishini ham o'z ichiga oladi. Bolalar muntazam ta'lim sharoitlarida maktabgacha bolalik

oxiriga kelib, o'quv faoliyatining asosiy tarkibiy qismlarini: tushunarli o'quv vazifasini qabul qilish, tarbiyachining ko'rsatmalarini tushunish va aniq bajarishni ishni kattalar tomonidan ko'rsatilgan usullaridan foydalanib bajarib bir natijaga erishish, o'z faoliyati, xulq-atvori, topshiriqlarni bajarish sifati ustidan nazorat qilish ko'nikmasini, o'zining va boshqa bolalarning ishlariga tanqidiy baho berish qobiliyatini, egallab olishlari kerak.

Foydalanilgan adabiyotlar:

1. Hasanboyeva.O.U. va boshqalar. Maktabgacha ta'lim pedagogikasi. – Toshkent: Ilm ziyo, 2006.
2. Mavrulov A. Ma'anaviy barkamol inson tarbiyasi. – Toshkent: 135 O'zbekiston, 2008.
3. Egamberdieva N. Ijtimoiy pedagogika. – Toshkent: A.Navoiy nomidagi O'zbekiston Milliy kutubxonasi nashriyoti, 2009.
4. Sodiqova Sh.A. Maktabgacha pedagogika. – Toshkent: Tafakkur sarchashmalari, 2013.
5. Roziqova M., Umarova K., Murodova N. Maktabgacha ta'lim muassasalarining tarbiyalanuvchilari uchun rivojlantiruvchi o'yinlar majmuasi. – Toshkent, 2013.

Maktabgacha ta'lim pedagogikasi fanining maqsad va vazifalari

Avezova Maxliyo Sultonnazir qizi

Urganch davlat universiteti

Pedagogika fakulteti

Maktabgacha ta'lim yo'nalishi

2-bosqich talabasi

<https://doi.org/10.5281/zenodo.8047823>

Annotatsiya: Ushbu ilmiy maqolada maktabgacha ta'lim pedagogikasi fanining maqsadi hamda vazifalari haqida qisqacha bayon qilingan.

Kalit so'zlar: maktabgacha ta'lim, pedagogika, tarbiyachi, fanning maqsadi, vazifalari.

Abstract: This scientific article briefly describes the purpose and tasks of the science of preschool education pedagogy.

Key words: pre-school education, pedagogy, educator, purpose, tasks of science.

Аннотация: В данной научной статье кратко изложены цель и задачи науки педагогики дошкольного образования.

Ключевые слова: дошкольное образование, педагогика, воспитатель, цель, задачи науки.

O'sib kelayotgan yosh avlodni muayyan maqsad yo'lida har tomonlama kamol toptirish, uning ongi, dunyoqarashi, e'tiqodini o'stirish, xulq - atvorini tarkib toptirish maktabgacha

pedagogika fanining dolzarb muammolaridan sanaladi. Xozirgi davrda har tomonlama rivojlangan barkamol insonni tarbiyalashning maqsad yaa vazifalari manaviy boylik, axloqiy poklik, jismoniy mukammallikni o'zida mujassamlashtirgan ijtimoiy faollikni tarbiyalashni taqozo etadi.

Maktabgacha ta'lim pedagogikasi fanining maqsadi tarbiyachi murabbiylarning o'z oldiga aniq maqsad qo'yishi, yosh avlodni har tomonlama rivojlangan yetuk shaxs qilib tarbiyalash uchun o'z ustida ishlashi, intilishi, izlanishi, ayollarni zamon talablari asosida tarbiyalash uchun tarbiyaning yangi usul va vositalaridan keng foydalana olish kabi tarbiyachilik mahoratini shakllantirishga qaratiladi.

O'sib kelayotgan yosh avlodni barkamol inson qilib tarbiyalash borasidagi mavjud muammolarni hal etish, ta'lim va tarbiya samaradorligini zamon talablari asosida ta'minlash, uni dunyo talablari darajagiga olib chiqish ga erishish, yosh avlodga ta'lim - tarbiya berishda milliy va umuminsoniy qadriyatlarga tayanish orqali ta'lim - tarbiyaning mohiyati, mazmunini shakllantirish va takomillashtirish, maktabgacha ta'lim pedagogikasi faninipg qoida va qonunlarini xalqimizning boy tajribalari asosida boyitib borish va uning yangi qirralarini izlash bugungi kunning dolzarb muammolaridir.

Shuningdek, mustaqillik sharoitida uzluksiz ta'lim tizimini yanada rivojlantirish muammolarini hal ztish maktabgacha ta'lim pedagogikasi fani oldiga qator vazifalarni qo'ymoqda:

Maktabgacha yoshdagi bolalarni tarbiyalash vazifalari esa shaxsni tarbiyalash maqsadlari asosida ularning yoshiga va xususiyatlariga karab belgilanadi.

Maktabgacha tarbiya yoshidagi bola shaxsini har tomonlama kamol toptirish jismoniy, aqliy, axloqiy, mehnat va estetik tarbiya majmuasidan iboratdir.

— Bu sohada Sharq va G‘arb xalqlari yaratgan ogzaki ijodiyot, buyuk mutafakkir, pedagog va olimlarning ta‘lim -tarbiyaga doir ilgor fikrlarini o‘rganib, tahlil qilib, barkamol insonni tarbiyalash jarayenini o‘rganish biz uchun juda qimmatlidir.

— Ta‘lim - tarbiya to‘rtisidagi qonun - qoida tamoyil, metod va usullarni bolalar bogchalari amaliy hayoti bilan bog‘lab, bo‘lajak tarbiyachi - o‘qituvchilarga urgatish hamda xalq ta‘limini boshqarish va rahbarlik masalalarini chuqur urganib, bo‘lajak tarbiyachilarni qanday tayyorlash muammolarini xal qilish;

-Maktabgacha tarbiya muassasalarida oila bilan uzviy hamkorlikda bolalarni har tomonlama rivojlantirish ishini amalga oshirish.

Bunday vazifalarda tadqiq etish;

-birinchidan bolalar sogligini saqlaydi va mustahkamlaydi, jismoniy rivojlanishini ta‘minlaydi;

-ikkinchidan ilmga qiziqish va qobiliyatlarini rivojlantiradi;

-uchinchidan Vatanga, tabiatga, jonajon o‘lkaga muhabbat, kattalarga xurmatni, o‘rtoqlik va jamoatchilik, xayrixohlik, xulq madaniyati, mustaqillik, uyushqoqlik va intizom, mehnatsevarlik kabi ijobiy fazilatlarni tarbiyalaydi;

- to‘rtinchidan estetik tarbiyani amalga oshiradi.

Keyingi yillarda jismoniy, aqliy, axloqiy, mehnat va estetik tarbiya bo‘yicha olib borilgan ilmiy - pedagogik tadqiqotlar maktabgacha yoshdagi bolalarni tarbiyalash vazifalarini ularning psixik - fiziologik imkoniyatlarini e‘tiborga olgan xolda belgilash zarurligini ko‘rsatib

berdi. Ular bolalar bogchasining «Uchinchi ming yillikning bolasi» tayanch dasturida o'z aksini topgan.

Ilmiy tadqiqot ishlari ta'lim - tarbiya samaradorligini oshirish bilan bogliq vazifalarni xalq ta'limining hamma bug'inlaridagi o'quv - tarbiyaviy ishlarni kelgusida yanada yaxshilash yo'llarini topish uchun amalga oshiriladi.

Ilmiy tadqiqot metodlari (metod - lotincha yo'l degan ma'noni anglatadi) orqali amalga oshiriladi. Ilmiy tadqiqot ishida olimlar pedagogika, maktabgacha ga'lim pedagogikasi va psihologiya fanining vakillari, maktab o'qituvchilari, bolalar bogchalari tarbiyachilari va shuningdek, tarbiya berish amaliyoti bilan bevosita bogliq bo'lgan kishilar qatnashadilar.

Pedagogik voqea - hodisalarning qonuniyatlarini ochish har xil yullar bilan amalga oshirilishi mumkin. Tadqiqotning empirik darajasida har xil faktik materiallar yig'iladi, ular to'liq yoritib boriladi, shuningdek, voqealar o'rtasidagi obyektiv bog'liqliklar aniqlanadi, tadqiq etilayotgan voqea har tmononlama puxta o'rganiladi.

Tadqiqotning nazariy darajasi o'rganilayotgan voqeaning mohiyatini aniqlashga yo'naltirilgan maxsus tizimlashtirish va tahlil usulidir. Ilmiy tadqiqot ishini olib borishda qo'llaniladigan maktabgacha ta'lim pedagogikasi fanining rivojlanishini ta'minlaydigan ilmiy - tadqiqot metodlariga quyidagilar kiradi:

Adabiyotlarni o'rganish metodi. Adabiyotlarni o'rganish jarayonida milliy va umuminsoniy qadriyatlarini aks ettiruvchi buyuk mutafakkir pedagogik olimlarning asarlari, O'zbekiston Res publikasi Prezidenti I.A. Karimov asarlari ta'lim-tarbiya borasida qabul qilingan qarorlar tadqiqot mavzusiga oid darslik, risola maqolalar, pedagogik, psixologik tadqiqotlar, dissertatsiyalar o'rganiladi.

Kuzatish metodi. Kuzatish — adabiyotlarni o‘rganishdan keyin boshlanadigan jarayon. Kuzatishda tadqiqotchi ma’lum pedagogik hodisani, maqsadni ko‘zlab tashkil etadi. Tadqiqotchi kuzatishga oldindan puxta tayyorlanadi, kuzatishdan ko‘zda tutilgan maqsadni aniqlaydi, uniig dasturi rejalari tuziladi, kuzatish manzili, muddati belgilanadi. Kuzatish ikki turga ajratiladi: qisqa va uzoq muddatli kuzatish. Qisqa kuzatish deganda - obyektning kundalik faoliyatidagi o‘zgarishlardan ma’lum xulosaga kelish tushuniladi.

Uzoq muddatli kuzatish esa-maqsad-reja va dastur asosida olib boriladi va ma’lum ilmiy, yakuniy xulosaga kelish tushuniladi. Kuzatish yakunlarini qayd qilishda-kino, video yozuvi televideniye va boshqa texnikaviy vositalardan foydalanish mumkin.

Suhbat metodi. Suhbat aniqlanishi kerak bo‘lgan masalalarni oydinlashtirib olish maqsadida, oldindan tuzilgan reja asosida o‘tkaziladi. Suhbat yakka tartibda hamda jamoa tarzida olib boriladi. suhbat bolalar hayotining u yoki bu voqea-hodisalari to‘grisidagi qiziqishlari, tasavvurlari, mulohaza va muhokamalarni aniqlab olishga bevosita yordam beradi. suhbatdan metod sifatida foydalanishda albatta uning maqsadi va rejasini aniqlab olish kerak bo‘ladi. Suhbat metodi jarayonida intervyu olish ham muhim sanaladi.

Tadqiqotchi pedagogik hujjatlarni o‘rganshp orqali o‘rganilayotgan obyekt to‘g‘rigidagi har xil ma’lumotlarni bilib oladi. Bunga maktabgacha tarbiya muassasalari mudirlari, tarbiyachilarning rejalari va hisobotlari, bolalar bogchasi tarbiyalanuvchilarining rasmlari, loy va plastilindan yasalgan buyumlar va shu kabilar kiradi.

Masalan, bolalar ancha ilgari chizgan rasmlarini qarab chiqish, taxlil qilish,

bolalarga berilgan topshiriqlarning qay darajada murakkablashib borganini aniqlash hamda ular bilan keyingi olib boriladigan ishlarni belgilashga yordam beradi.

ADABIYOTLAR RO`YXATI

1. O‘zbekiston Respublikasi Konstitutiya. T.,O‘zbekiston. 1992.
2. O‘zbekiston Respublikasining Qonuni «Ta’lim to‘g‘risida»,
3. Karimov I.A. Yuksak ma’naviyat-yengilmas kuch. T. “Ma’naviyat” 2008 y.
4. Karimov I. A. Barkamol avlod O‘zbekiston taraqqiyotining poydevori. T., Sharq nashriyot – matbaa konserni, 1998.

Maktabgacha ta'lim tashkilotiga qisqa muddatli guruhlarda bolalarni maktabga tayyorlash

Avezova Maxliyo Sultonnazir qizi

Urganch davlat universiteti

Pedagogika fakulteti

Maktabgacha ta'lim yo'nalishi

2-bosqich talabasi

<https://doi.org/10.5281/zenodo.8047762>

Annotatsiya: Ushbu ilmiy maqolada maktabgacha ta'lim tashkilotiga qisqa muddatli guruhlarda bolalarni maktabga tayyorlash haqida so'z brogan.

Kalit so'zlar: rejalashtirish, guruh, maktabgacha ta'lim tashkiloti, maktabga tayyorlov.

Abstract: In this scientific article, a preschool education organization is told about preparing children for school in short-term groups.

Key words: planning, group, organization of preschool education, preparation for school.

Аннотация: В данной научной статье в организации дошкольного образования рассказывается о подготовке детей к школе в группах краткосрочного пребывания.

Ключевые слова: планирование, группа, организация дошкольного образования, подготовка к школе.

Rejalashtirish – bu zarur shart-sharoit, foydalanilayotgan vosita, shakl va

uslublarni ko'rsatgan holda, ta'lim-tarbiya ishini amalga oshirishning tartibi va ketma-ketligini oldindan belgilash jarayoni. Umuman, ta'lim-tarbiya ishining samaradorligi rejalashtirish qay darajada pishiq-puxta o'ylangani va amalga oshirilgani bilan belgilanadi. Rejalashtirish pedagogik vaziyat rivojida noaniq holatlarning kamayishi bilan bir qatorda, pedagogning bugungi va ertangi faoliyatida uzviylikni ta'minlaydi. Ta'lim-tarbiya ishini rejalashtirish pedagogning bolalar jamoasi va ota-onalar hamkorligiga, ular tomonidan birgalikdagi faoliyat doirasidagi maqsad va vazifalarni anglash, maktabgacha ta'lim tashkilotida bolalar hayotini qiziqarli va foydali bo'lishini ta'minlash istagiga asoslangan. Rejalashtirish modelini tanlashda har bir pedagogning kasbiy tayyorgarligi, tajribasi, o'z faoliyati natijalarini ko'rib, tahlil eta olishi hamda MTTdagi shartsharoit e'tiborga olinishi zarur. Istiqbol reja – bolalar bilan ishlashda asosiy hujjat hisoblanib, u bolalar faoliyatining barcha turlarini va ularga xos kundalik ish shakllarini rejalashtirishni talab etadi. Mazkur hujjatsiz tarbiyachining ish boshlashi tavsiya etilmaydi. O'zini tutish madaniyati va ma'naviy fazilatlar bolalar bilan olib boriladigan tarbiyaviy jarayon mobaynida (maishiy hayotda, o'yin, mehnat, mashg'ulot jarayonida) shakllantirilishi sababli, u alohida bo'lim tarzida rejalashtirilmaydi. Shuning uchun talabning murakkablashib borishini ko'zda tutgan holda, pedagogik uslub va vositalarga tayanib, istiqbolli rejalashtirishni joriy etish maqsadga muvofiqdir.

Istiqbolli mavzu rejasi bir oyga tuzilib, quyidagi bo'limlarni o'z ichiga oladi:

1. Ta'limiy faoliyat paytida ta'lim berish.
2. Bolalar bilan individual ish (ta'limiy faoliyatlardan keyin).
3. Ota-onalar bilan ishlash. Rejada guruh bolalarining ro'yxati, adabiyotlar ro'yxati, ish kuni davomida bolalar faoliyatini tashkil etish

bo'yicha mashg'ulotlar jadvali kiritiladi. Kundalik reja 1-2 haftaga mo'ljallab tuziladi. U reja-konspekt shaklida yozilib, unda butun ish kuni davomidagi faoliyat batafsil yoritiladi: ertalab (bolalar bilan individual ishlash, madaniy-gigiyenik va o'z-o'ziga xizmat ko'nikmalarini shakllantirish bo'yicha ish, didaktik o'yinlar o'tkazish va boshq.), mashg'ulotlar davomida (uning turi, mavzusi, maqsadi, kerakli jihozi, mashg'ulotning borishi), sayr paytida (kuzatish, mehnat, harakatli o'yinlar, o'yin faoliyati, yakka ishlash, bolalarning uyga ketishi). Pedagog reja shaklini mustaqil tanlashi mumkin. Shunga qaramasdan, MTT pedagogik kengashi tomonidan tasdiqlangan reja yozishning yagona shaklidan foydalanish tavsiya etiladi. Istiqbolga mo'ljallangan mavzular rejasi quyidagilarni nazarda tutadi: 1. Bolalar asosiy faoliyat turlarining o'zaro bog'liqligini (o'yin, mehnat, ta'lim va h). 2. Bir oyga mo'ljallangan vazifalarning ketma-ketlik va muntazamlilik tamoyilining amalga oshirilishini. 3. Muayyan yosh guruhiga doir dasturning barcha bo'limlaridagi vazifalarning o'zaro bog'liqligini. 4. Bevosita ta'limiy faoliyat, o'yin, mehnat faoliyatidan keyin ayrim bolalar bilan individual ishlashning tizimliylik asosida olib borilishini. 5. Kuzatuvlarni bir kun oldin yoki shu kuni rejada qayd etishni.

Rejani bunday tarzda yozish turini qo'llaganda yakuniy ta'limiy faoliyat, suhbat, ekskursiyalar, kompleks faoliyatlarning kuni belgilanib olinishi zarur. Bunday rejalashtirish pedagogning kuchi va vaqtini tejash bilan birga, bolalar bilan ta'lim-tarbiya ishlarining yaxlit manzarasini ko'rish imkoniyatini yaratadi. Bu o'z navbatida bir yilga mavzular bo'yicha rejalashtirish, ta'lim sohalarini o'zaro uyg'unlashtirish, loyihalarni va bolalarning sinov-tadqiqot faoliyatini amalga oshirish hamda integral ishlash tamoyilini joriy etishda katta ahamiyat kasb etadi.

Ish rejasi: - ta'lim-tarbiya faoliyatining maqsadi, strategik va taktik vazifalarini aniq ifoda etish; - ta'lim-tarbiya ishining mazmunini maqsadli belgilash, uning vositalari va tashkiliy shakllanishini tanlash; - jamoaning va har bir shaxsning ilgari qilingan harakatini rejalashtirib hamda tegishli o'zgartirishlar kiritib borish jarayonida o'z faoliyatning istiqboldagi natijalarini belgilash imkoniyatini yaratadi.

25 Ilmiy jihatdan asoslangan aniq pedagogik rejaning mavjudligi pedagog ishini yengillashtirib, uning ijodiy imkoniyatlarini oshiradi. Ta'lim-tarbiya ishini rejalashtirish pedagog, bolalar jamoasi va ota-onalarning o'zaro hamkorligiga, ular tomonidan birgalikdagi faoliyat maqsad va vazifalarini tahlil etishga asoslanadi. O'zbekiston Respublikasining maktabgacha ta'limga qo'yiladigan Davlat talablari, bolalarni qisqa muddatli guruhlarda maktabga tayyorlash «Ilk qadam» davlat o'quv dasturi pedagoglar uchun yangi imkoniyatlarni vujudga keltiradi, maktabgacha ta'lim tashkilotlarida ta'lim jarayonini tashkil etishda qo'llanayotgan eski shakl va uslublarni qayta ko'rib chiqishga undaydi, pedagogik tashabbus, tajriba va ijodga keng yo'l ochadi. «Ish kuni» shunday tashkil etiladiki, u erkin mustaqil faoliyat va kattalar bilan mashg'ulot orasida muayyan vaqt muvozanat bo'lishiga imkon yaratadi. Har bir kun erkin faoliyat bilan boshlanadi va yakunlanadi, bunda bolalar o'z qiziqishlari bo'yicha shug'ullanadilar. (o'ynash, rasm chizish, qurish-yasash bo'yicha biror nima yasash, tengquri bilan birgalikda rasmlar kitobini tomosha qilishi va h.k.) Pedagog erkin faoliyat uchun ajratilgan vaqtdan o'yin faoliyati uslublari shakllantirish maqsadida bir necha juft, kichik guruhlar (3-4 dan bola) bilan birgalikda o'ynashda foydalanadi. Shunday qilib, belgilangan vaqt mobaynida boshqa bolalar o'z qiziqishlari bo'yicha ishlari bilan band bo'lganda, pedagog 2-3 juftni yoki kichik guruhni (har biriga 7-10 daqiqa vaqt ajratib) qamrab

olishi mumkin. Erkin faoliyat davri barcha bolalar taklif etiladigan muloqot, suhbat bilan almashadi. Bu vaqt oldingi kundagi yorqin taassurotlar, tabiatdagi o'zgarishlar, yaqinlashib kelayotgan esdalik sanalar va h.k.ga doir erkin muloqotga bag'ishlanadi.

Suhbat jarayonida pedagog keyingi kunlardagi Ta'limiy faoliyatlarning mavzularini rejalashtirish uchun foydalanilishi mumkin bo'lgan maktabgacha yoshdagi bolalarni qiziqtirayotgan dolzarb masalalarni o'zi uchun qayd etib boradi, kelajakda bolalar bilan qiziqarli o'yinlarni rejalashtiradi. Agarda guruh hayotida nizo va kelishmovchiliklar qayd etilgan bo'lsa, ularni ijtimoiy maqbul usullar bilan hal qilish yo'llarini muhokama etish, bolalarning o'zini tutish me'yor va qoidalari haqidagi tasavvurlarini aniqlashtirish, birgalikda «guruhga xos» qoidalarni ishlab chiqish mumkin. Pedagog muhokama uchun badiiy matndan foydalanishi – ma'naviyaxloqiy mazmunga ega qisqagina hikoya, ertak, she'r o'qib berishi, bolalar bilan birgalikda kitobdagi hamda ularning hayotidagi voqealarni o'zaro taqqoslashi mumkin. Zarur hollarda pedagog guruh doirasidagi muloqotni kelgusidagi ta'limiy faoliyatlarga ma'no-mazmun baxsh etadigan (mavzuni, muammoni bolalar uchun qiziqarli bo'ladigan) badiiy matnni o'qish bilan yakunlashi mumkin. Guruh doirasidagi muloqotdan keyin kattalar bilan o'tkaziladigan ikki ta'limiy faoliyat (atrof-muhit bilan tanishtirish, elementar matematika, tasviriy faoliyat va boshqalar – haftaning muayyan kuniga mos ravishda) guruh xonasida o'tkaziladi va butun guruh bilan ishlashni ko'zda tutadi (muayyan mavzu va mashg'ulot mazmuniga ko'ra maktabgacha yoshdagi bolalar qandaydir vazifalarni birgalikda yoki yakka tarzda bajarish maqsadida juftlarga bo'linadi). Ayrim bolalar ishda faol ishtirok etmasligi, chekkaroqdan boshqa

bolalar faoliyatini kuzatib turishi mumkin. Bu hol bolaning mashg'ulotdan hech qanday foyda olmayotganini anglatmaydi. Keyingi gal u dadilroq bo'lib, ishga kirishiga jazm etadi. Musiqa yoki sport zaliga o'tganda bolalar katta yoshdagi boshqa ustozlar (musiqa xodimi, trener) bilan muloqot yuritadi. Har kuni guruh xonasi doirasidan tashqariga chiqish bolalar hayotiga rang-baranglik olib kiradi, ularning ijtimoiy-madaniy makonini kengaytiradi. Ushbu ta'limiy faoliyatning bir qismini pedagog bolalar bilan birga o'tkazishi, boshqa qismini esa – yengil nonushta tayyorlashga sarflashi mumkin (agarda u ota-onalar iltimosi bilan tashkil etilayotgan bo'lsa). Birgalikda ovqatlanish bolalar guruhining jipslashuviga xizmat qiladi. Nonushta paytida erkin, qulay muhitni vujudga keltirish, bolalarning bir-biri bilan o'tgan ta'limiy faoliyatlardan olgan taassurotlari bilan bemalol fikr almashishiga imkon berish zarur. Nonushtadan keyin pedagogga stolni tartibga keltirish uchun navbatchilar yordamlashadi. Kun bolalarning erkin faoliyati bilan yakunlanadi. Ayni shu vaqtda pedagog haftada ikki marta bir necha bolani (qo'shimcha mashg'ulot zarur bo'lganlarni) kommunikativ treningga taklif etadi. Barcha xohlovchilar ularga qo'shilishi mumkin. Har bir guruh bilan mashqlar majmui 10 daqiqaga mo'ljallangan. Hafta kunlardan birini pedagog bolalarda o'yin faoliyatini usullarini rivojlantirish maqsadida ular bilan o'ynashga bag'ishlaydi. Kattalarning bolalar bilan o'yini va kommunikativ treningning tashkiliy o'ziga xosligiga e'tibor qaratish lozim: pedagog bu ishni bolalarning erkin mustaqil faoliyati bilan bir vaqtda amalga oshiradi. Bu jarayonda pedagog kichik guruhlar bilan ishlaydi, u bolalarni o'yin yoki suhbatga maxsus jalb qilishi yoki xohlovchilarni taklif etishi mumkin.

Foydalanilgan adabiyotlar:

1. Hasanboyeva.O.U. va boshqalar. Maktabgacha ta'lim pedagogikasi. – Toshkent: Ilm ziyo, 2006.
2. Mavrulov A. Ma'anaviy barkamol inson tarbiyasi. – Toshkent: 135 O'zbekiston, 2008.
3. Egamberdieva N. Ijtimoiy pedagogika. – Toshkent: A.Navoiy nomidagi O'zbekiston Milliy kutubxonasi nashriyoti, 2009.
4. Sodiqova Sh.A. Maktabgacha pedagogika. – Toshkent: Tafakkur sarchashmalari, 2013.
5. Roziqova M., Umarova K., Murodova N. Maktabgacha ta'lim muassasalarining tarbiyalanuvchilari uchun rivojlantiruvchi o'yinlar majmuasi. – Toshkent, 2013.

Turar-joy binosining energiyasini tejash

Yerdashev Tayir Farxad o'g'li

Berdaq nomidagi Qaraqaploq davlat Universiteti Qurulish fakulteti. Bina va inshoatlar qurulishi 2- bosqich talabasi

Ilmiy raxbar: **T.Uzaqov**

Annotatsiya: Ushbu maqolada Turar-joy binosining energiyasini tejash, energiyadan to'g'ri foydalanish, energiyani tejash uchun ko'riladigon chora tadbirlar haqida yoritilgan.

Kalit so'zlar: Energiya, turar-joy, energiya, samaradorlik, muhandislik.

Аннотация: В данной статье описано энергосбережение жилых зданий, правильное использование энергии, меры, которые необходимо предпринять для энергосбережения.

Ключевые слова: Энергетика, жилье, энергетика, эффективность, инжиниринг.

Abstract: This article describes energy saving of residential buildings, proper use of energy, measures to be taken to save energy.

Key words: Energy, housing, energy, efficiency, engineering.

Biz energiya samaradorligi energiya tashuvchilar majmuasidan tejamkor foydalanish ekanligini aniqladik. Boshqacha aytganda, ulardan foydalanishning sifat normalarini modernizatsiya qilish hisobiga foydalaniladigan resurslar hajmining qisqarishi.

Energiyani tejash va energiya samaradorligi bir xil emas! Birinchi kontseptsiya -

energiya resurslaridan foydalanishni qisqartirish. Ikkinchisi, ularning yanada to'g'ri va oqilona qo'llanilishi.

Rossiyada energiya samaradorligi sinflariga kelsak, bugungi kunda quyidagilar ta'kidlangan:

Eng yuqori sinf A. Ushbu turdagi uyning aholisi oddiy hayotni ta'minlagan holda, minimal energiya sarflaydi. Nima uchun bu uy egalari uchun yaxshi? Narxlarni kamaytirish kommunal xizmatlar... Va umuman, mamlakat uchun, butun sayyora uchun - ekologik vaziyatni yaxshilash orqali. Energiya resurslari qancha kam sarflansa, gidroelektrostansiyalar, issiqlik elektr stansiyalari, atom elektr stansiyalari va boshqalardan chiqadigan zararli chiqindilar shunchalik kam bo'ladi.

Aytgancha, tasniflash nafaqat shaxsiy, balki umumiy maishiy ehtiyojlar uchun ham energiya xarajatlarini hisobga oladi. Iqtisodiyotning bu modeli yangilik emas – u dunyoning rivojlangan mamlakatlarida o'nlab yillar davomida qo'llanilgan.

Rossiya modeli global model asosida qurilgan.

Turar-joy binosining energiya samaradorligi sinfini aniqlash uchun nima asos bo'ladi? Keyin mutaxassis ularni o'tgan yildagi o'xshash ma'lumotlar bilan taqqoslaydi. Ushbu tahlil asosida turar-joy binosining energiya samaradorligi klassi allaqachon aniqlangan. Tadqiqot shuningdek quyidagi savollarga javob berishga yordam beradi:

Ko'p qavatli uylar uchun energiya samaradorligi sinflari.

1. Ko'p qavatli uyning energiya samaradorligi klassi (keyingi o'rinlarda energiya samaradorligi klassi deb yuritiladi) natijalar bo'yicha aniqlanadi:

Binoda amalga oshirilgan arxitektura, funktsional va texnologik, konstruktiv va muhandislik echimlarini baholash;

Energiya resurslari iste'molining yillik o'ziga xos qiymatlarini tavsiflovchi ko'rsatkichlarni, shu jumladan instrumental yoki hisoblash usullaridan foydalangan holda belgilash;

Energiya resurslarining solishtirma iste'molining hisoblangan (haqiqiy) qiymatining binolar, inshootlar, inshootlarning energiya samaradorligi talablari bilan belgilangan standartlashtirilgan darajadan og'ishi.

2. Binoda amalga oshirilayotgan arxitektura, funksional, texnologik, konstruktiv va muhandislik yechimlarini baholash quyidagi asoslarda belgilanadi. [loyiha hujjatlari](#), shuningdek, dala so'rovi orqali.

3. Energiya samaradorligi klassi olingan og'ishlarni ko'p qavatli uylarning energiya samaradorligi klassi jadvali bilan solishtirgandan so'ng aniqlanadi.

4. Loyiha hujjatlaridan foydalangan holda energiya samaradorligi sinfini aniqlashda loyiha hujjatlarini davlat ekspertizasining xulosasi, shu jumladan, hisobga olinadi.

5. Foydalanilayotgan ko'p qavatli uylarning energiya samaradorligi sinfi isitish, ventilyatsiya va issiq suv ta'minoti uchun issiqlik energiyasining solishtirma yillik iste'moli, shuningdek, binolar, inshootlar va inshootlarning energiya samaradorligi talablariga muvofiqligining haqiqiy ko'rsatkichlari asosida aniqlanadi. .

Kelgusida har bir turar-joy binosi uchun o'zining energiya sertifikatini joriy etish rejalashtirilgan. Unga energiya resurslaridan foydalanish bo'yicha barcha ma'lumotlar kiritiladi. Ishlar behuda emas - malakali yondashuv bilan aholi uy-joy kommunal xizmatlari uchun "to'lov" miqdorining 30 foizini tejashlari mumkin.

Binolar, inshootlar, inshootlarning egalari butun foydalanish muddati davomida nafaqat energiya samaradorligining belgilangan ko'rsatkichlarini ta'minlashlari,

balki ularni yaxshilash choralari ham ko'rishlari shart. Bu, shuningdek, turar-joy binosini saqlash uchun mas'ul shaxsning javobgarligi. Energiya samaradorligi ko'rsatkichlari har besh yilda bir marta yaxshilanish yo'nalishi bo'yicha ko'rib chiqilishi kerak.

Turar-joy binosini saqlash uchun mas'ul shaxs energiya tejash bo'yicha takliflar egalarini xabardor qilish, tegishli rejalar va chora-tadbirlar ishlab chiqish, uni tejash uchun issiqlik davrida issiqlik ta'minotini tartibga solishga majburdir.

Foydalanilgan adabiyotlar:

1. Imomnazarov A.T. Sanoat korxonalarini va fuqarolik binolamining elektr jihozlari. Kasb-hunar kollejlari uchun o'quv qo'llanma. -Toshkent: «ILM ZIYO», 2006. - 185 b.
2. Imomnazarov A.T. Elektromexanik tizimlarning elementlari. Oliy o'quv yurtlari uchun darslik. -Toshkent: «Ta'lim», 2009, 155 b.
3. Imomnazarov A.T. Kon korxonalarining elektr jihozlari va elektr ta'minoti. Kasb-hunar kollejlari uchun darslik. -Toshkent: MOLIYA, 2010.-165 b.
4. XauHMOb A.A., HMaMHa3apoB A.T. h IlyjiaTOB A.A. TemioBwe pexcHMbi pa6oTbi HHflyKitHOHHbix T H re jib H b ix nenefi. -TauKeHT: «Fan va texnologiya», 2013. -116 c.
5. Imomnazarov A.T., A'zamova G.A. Asinxron motorlarning energiya nejamkor bi rejimlari - Toshkent: TDTU, 2015.

Chizmachilik fanini masofaviy ta'lim tizimida talabalarning bilimni tekshirish(Proyeksion chizmachilik misolida)

Jiyenbayeva Nagiyma Kayratdin qizi

Nizomiy nomidagi TDPU, Muhandislik grafikasi va dizayn nazariyasi
mutaxassisligi 2-kurs magistranti

<https://doi.org/10.5281/zenodo.7810696>

Annotatsiya. Maqolada masfaviy ta'limda talabalarning mavzu bo'yicha o'zlashtirgan bilimlarini nazorat qilish bo'yicha chizmalar chizishga undash orqali ularni bilimlarini oshirilishini taminlashni an'anaviy ta'limdagidek taminlanishini.

Tayanch iboralar: Masofaviy ta'lim, an'anaviy ta'lim, detal, elektron ta'lim, onlayn, tarmoqli o'qitish, mobil o'qitish

Bugungi kunda ta'lim jarayonini sifatli va zamon talablariga javob bera oladigan shaklda tashkil etish kunning dolzarb masalaridan hisoblanadi. Oily texnika o'quv yurtlarida tayyorlanayotgan muhandislar kelajakda Respublikamiz iqtisodiyotiga xissa qo'sha oladigan mutaxassis kadr sifatida kamol topishi uchun barcha imkoniyatlar yaratilmoqda. Shu maqsadda maktabdan to oily ta'lim muassasigacha bo'lgan ta'lim tizimi jahon andozalari asosida modernizatsiya qilindi. Masofaviy o'qitish talabalar uchun an'anaviy o'qitishdan ko'ra ancha yaxshi vaziyatni ta'minlaydi, chunki ta'lim har qanday joyda istalgan vaqtda universitetdan tashqarida bo'lishi mumkin. Masofaviy ta'lim mustaqil ta'lim, o'z o'zini boshqarish, har bir joyda o'rganish va ma'lum vaqtga bog'liq bo'lmagan ta'limdir. Bir asrdan ko'proq vaqt moboynda oliy o'quv yurtlarida masofadan

o'qitish doimiy ravishda rivojlanib bordi.

Masofaviy o'qitishning ijobiy jihatlaridan biri deyarli barcha ishtirokchilar o'z maydonlarini kengaytirish imkoniyatiga ega bo'ladi. Bo'sh vaqt tejaladi. Afsuski, masofaviy ta'lim bilan bog'liq eng ko'p uchraydigan muammolar fakultet va o'qituvchilar bilan ovzaro aloqada bolmasligidir. Masofa sabab yordam so'rashga imkoni ham yo'q. Shuni ta'kidlash lozimki, eng yuqori darajadagi ishonchga ega bo'lgan talabalar onlayn ta'lim texnologiyalaridan foydalanishda ijtimoiy o'zaro munosabatlar va turli xil ma'muriy masalalar uchun juda kam to'siqlarga duch kelishmoqda. Hozirgi vaqtda universitetlarning raqobatbardoshligini oshirish uchun masofadan o'qitish salohiyati to'liq ishga solinmagan. Ko'p o'qituvchilar hali ham an'anaviy o'qitish rejimini joriy etishni talab qilishadi. Boshqa tomondan, moddiy kompetensiyaning etishmasligi o'qituvchilarning muammolarini ishlab chiqish vazifalaridan foydalanishga bo'lgan qiziqishini pasaytiradi. Bu, o'z navbatida masofadan o'qitish samaradorligini pasaytiradi.

Masofaviy ta'limning asosiy maqsadi joy va vaqt to'siqlarini yengib o'tishdir. O'quvchilar izolyatsiya qilingan, qishloq joylarda yashashi va ta'lim olish imkoniga ega bo'lmasligi mumkin. Boshqa o'quvchilar kollejga kirish huquqiga ega bo'lishlari mumkin, ammo kollej ushbu o'quvchilar kollejga kirish huquqiga ega bo'lishlari mumkin. Masofaviy o'qitish, talabalar shaharchasidagi jismoniy mashg'ulotlarga qatnasha olmaydiganlarga ta'lim olish imkoniyatini beradi. Bundan tashqari, o'quvchilar oila ish va ta'limni muvozanatlashtirishga harakat qilganda, vaqt qadri bilinadi.

Umuman olganda, ta'lim jarayonini tashkil etishda turli xil modellar,

o'qitish texnologiyalari mavjud. Shundan hozirgi kunda yuqoridagilarni birlashtiargan holda amalda qo'llash va model sifatida eng ko'p foydalaniladigan an'anaviy, masofaviy, aralash ta'lim modellarining o'rni muhim ahamiyatga ega. Jahon davlatlarida masofaviy o'qitishning an'anaviy o'qitishga nisbatan tashkiliy-pedagogik, mazmun, taxnologik, moliyaviy hamda ta'limni individuallashtirish va differentsiyallashtirish tomonlaridan bir qator afzalliklari, ustunliklari mavjud hisoblanadi.

Masofaviy ta'limning samaradorligi foydalaniladigan materiallar (o'quv kurslari) sifatiga va bu jarayonda ishtirok etayotgan o'qituvchilarning mahoratiga bog'liq. Shuning uchun masofaviy ta'limni pedagogik, mazmunli tashkil etish (kursni loyihalash bosqichida ham, undan foydalanish jarayonida ham) ustuvor vazifa hisoblanadi.

Masofaviy ta'limning har qanday turining samaradorligi to'rt komponentga bog'liq:

- a) o'qituvchi va talabaning o'zaro ta'siri;
- b) foydalaniladigan pedagogik texnologiyalar;
- v) ishlab chiqilgan o'quv materiallari va ularni etkazib berish usullari;
- d) teskari aloqa sifati.

Shunday qilib, masofaviy ta'lim samaradorligi ishlab chiqilgan materiallarning sifati va bu jarayonda ishtirok etayotgan o'qituvchilarning mahoratiga bog'liq. Shuning uchun masofaviy ta'limni pedagogik, mazmunli tashkil etish (kursni loyihalash bosqichida ham, undan foydalanish jarayonida

ham) ustuvor vazifa hisoblanadi.

Masofaviy ta'lim kursini qurishning asosiy xususiyatlari quyidagilardan iborat:

1.

O'quv jarayonining markazida talabaning mustaqil bilish faoliyati turadi.

2.

Turli axborot manbalaridan foydalangan holda bilimlarni mustaqil izlash va egallashga o'rgatish; kognitiv faoliyatning turli usullarini qo'llagan holda va bir vaqtning o'zida unga qulay vaqtda ishlash qobiliyati bilan ushbu ma'lumot bilan ishlash qobiliyati.

3.

Talabalarning mustaqil faol kognitiv faoliyati, faqat bilimlarni o'zlashtirish bilan cheklanib qolmasdan, balki ulardan atrofda voqelikning turli muammolarini hal qilishda foydalanishni ta'minlaydi.

4.

Ta'limning ushbu shaklining o'ziga xos xususiyatlariga mos keladigan, har bir o'quvchining ichki zaxiralarini ochishni rag'batlantiradigan va shu bilan birga shaxsning ijtimoiy fazilatlarini shakllantirishga hissa qo'shadigan eng yangi pedagogik texnologiyalardan foydalanish. Bu borada eng maqbul usullar quyidagilardir: hamkorlikda o'rganish, o'yinlar, keys usuli, tadqiqot loyihasi usuli, muammoli usullar.

5.

Nazorat tizimi tizimli bo'lishi va operativ fikr-mulohazalar (talaba uchun qulay bo'lgan istalgan vaqtda o'qituvchi yoki kurs maslahatchisiga zudlik bilan murojaat qilish), avtomatlashtirilgan nazorat (test tizimlari orqali) va yuzma-yuz kurs davomida joriy nazorat asosida qurilgan bo'lishi kerak). Shunday qilib, masofaviy ta'lim tizimidan quyidagilar uchun faol foydalanish mumkin: professor-o'qituvchilarning malakasini oshirish; ma'lum o'quv fanlari bo'yicha tinglovchilarni eksternal talaba sifatida imtihon topshirishga tayyorlash; maktab o'quvchilari uchun ixtisoslashtirilgan ta'limni tashkil etish; kattalar uchun qo'shimcha ta'lim; qayta tayyorlash va tayyorlash kurslari va hokazolar. Bilim olishning biz biladigan usullari orasida masofaviy ta'lim bugungi kunda alohida o'rin tutadi. U juda ko'p afzalliklarga ega va klassik darslarga ajoyib muqobildir, lekin u butun g'oyaning muvaffaqiyatini xavf ostiga qo'yadigan o'ziga xos xususiyatlarga ega. Quyida sizga nima uchun kelajak masofaviy ta'limga tegishli ekani, ushbu ta'lim yo'lini tanlaganlar qanday muammolarga duch kelishi va ularni qanday yengish mumkinligini aytib beramiz.

Chizmachilik fanlarida masofaviy ta'limda talabalarning bilimini test orqali nazorat qilish, o'tilgan mavzuni to'laligicha o'zlashtirganligi haqida to'liq ma'lumotga ega bo'la olmaymiz. Shunday ekan chizma chizishga undovchi topshiriqlarni ishlab chiqish chizmachilik o'qituvchilari uchun muhim masala bo'lib kelmoqda.

Topshiriq: Geometrik jismlar guruhining aksonometriya proyeksiyada shaxsiy va tushuvchi soyasini aniqlash.

Aniqlansin: geometrik jismlar guruhining aksonometriyada shaxsiy va tushuvchi soyasini formatga ishlab so'ngra javoblardan to'g'risini belgilang.

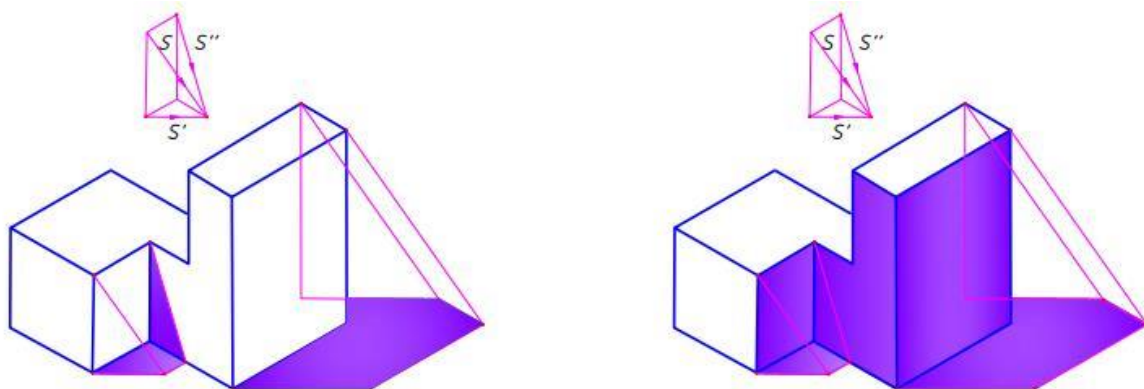

1-rasm

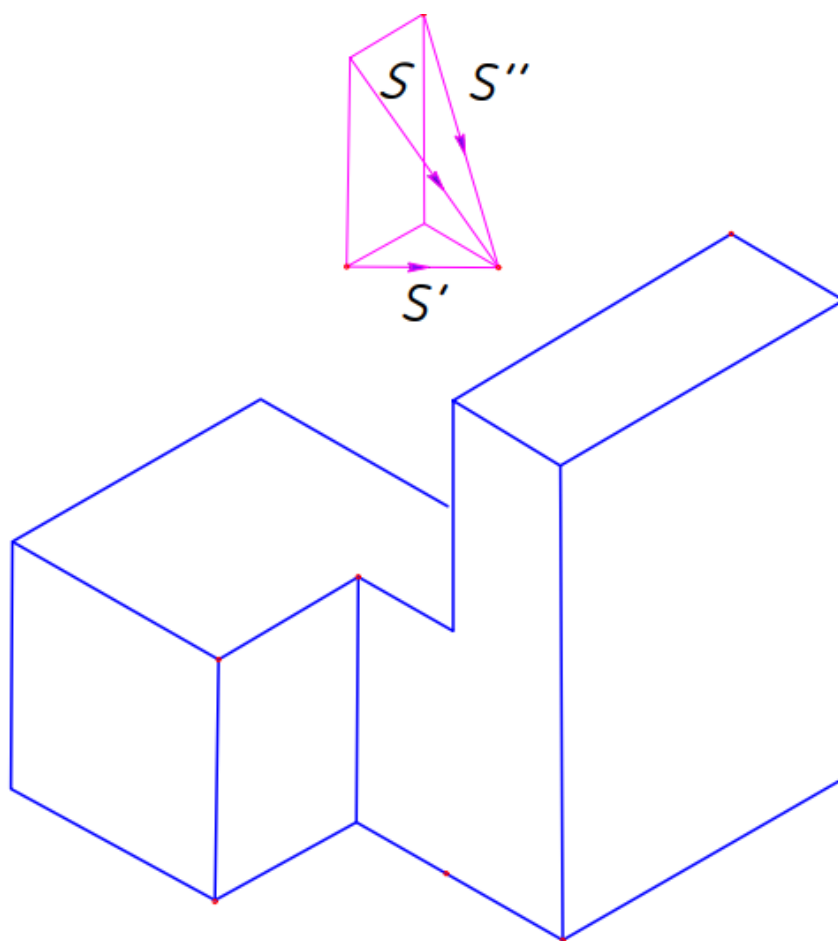

Talaba quyida berilgan variantlarni to'g'ri yoki noto'g'risini ajratish

uchun uni ishlab ko‘rishga qisman majbur bo‘ladi. Chizma chizishga qobiliyati bor bo‘lgan talaba variantlarga qarab ishlashi ham mumkin(2-rasm).

C

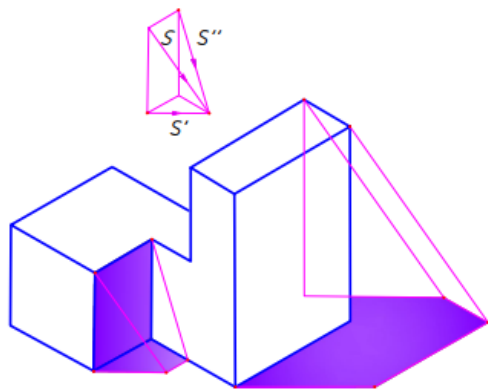

D

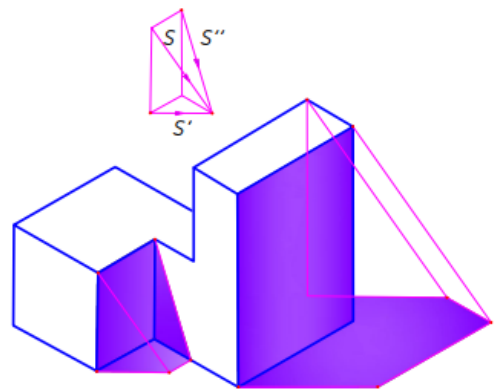

2-rasm

Shundan kelib chiqib, chizmachilikning boshqa bo‘limlarida ham shu kabi chizma test topshiriqlaridan foydalanish ularning bilimini tekshirishda samaraliroq natija beradi.

Keyingi masala quyidagicha. Topshiriq: detalning yaqqol tasviri, va uning frontal va gorizonttal ko‘rinishi asosida uning uchinchi profil ko‘rinishini bajaring

FOYDALANILGAN ADABIYOTLAR:

1. Masofali ukitish nazariyasi va amaliyoti. monografiya / A. A.

Abdukadirov, A. X. Pardaev; red. M. Sodikova. - T. : Uzbekiston respublikasi fanlar Akademiyasi " FAN " nashriyoti, 2009.

2. Parpiyev A., Maraximov A., Hamdamov R., Begimkulov U.,

Bekmuradov M., TayloqovN.. Elektron universitet. Masofaviy ta'lim

- texnologiyalari O'zME davlat ilmiy nashriyoti. - T.: 2008,
3. Ibraymov A.E. Masofaviy o'qitishning didaktik tizimi. – Toshkent: “Lesson press”, 2020
4. Nurmuhhammad Duisenov Masofaviy ta'lim tizimi “Education” 2021
5. Temirov A., Sohobiddinov A. “Mamlaktimiz ta'lim tizimida axborot kommunikatsiya va innovatsiyon texnologiyalardan foydalangan holda bilim olish” // "WORLD SOCIAL SCIENCE" // 15-16 bet.
6. Maxkamova, S., & Jabbarov, R. (2022). Axborot – kommunikatsion texnologiyalaridan foydalanib tasviriy san'at ta'limi samaradorligini oshirish metodikasi. Zamonaviy Innovatsion Tadqiqotlarning Dolzarb Muammolari Va Rivojlanish Tendensiyalari: Yechimlar Va Istiqbollar, 1(1), 27–29. Retrieved from <https://inlibrary.uz/index.php/zitdmrt/article/view/5097>
7. Journal of Academic Research and Trends in Educational Sciences (JARTES) VOLUME 1, ISSUE 10 / ISSN 2181-2675 383
8. Jabbarov, R., & Rasulov, M. (2021). FURTHER FORMATION OF STUDENTS' CREATIVE ABILITIES BY DRAWING LANDSCAPES IN PAINTING. Збірник наукових праць ЛОГОС. <https://doi.org/10.36074/logos-30.04.2021.v2.09>
9. Валиев Аъзамжон Нематович. (2021). Об Особенности Перспективы Простых Геометрических Фигур И Проблемах В Ее Обучении. CENTRAL ASIAN JOURNAL OF THEORETICAL & APPLIED SCIENCES, 2(4), 54-61. Retrieved from <https://cajotas.centralasianstudies.org/index.php/CAJOTAS/article/view/116>
10. Shoxboz Dilshodbek o'g'li Dilshodbekov, & Aldiyar Alisher

O'G'Li Abdulxatov (2022). MUHANDISLIK GRAFIKASI FANLARINI O'QITISHDA ZAMONAVIY GRAFIK DASTURLARDAN FOYDALANISH METODIKASI. Scientific progress, 3 (3), 7-14

11. Masofali ukitish nazariyasi va amaliyoti. monografiya / A. A.

Abdukadirov, A. X. Pardaev; red. M. Sodikova. - T. : Uzbekiston respublikasi fanlar Akademiyasi " FAN " nashriyoti, 2009.

12. Ibraymov A.E. Masofaviy o'qitishning didaktik tizimi. – Toshkent:

“Lesson press”, 2020

13. Nurmuhammad Duisenov Masofaviy ta'lim tizimi “Education”

2021