



**"ТОШКЕНТ ИРРИГАЦИЯ ВА ҚИШЛОҚ ХЎЖАЛИГИНИ
МЕХАНИЗАЦИЯЛАШ МУХАНДИСЛАРИ ИНСТИТУТИ"
МИЛЛИЙ ТАДҚИҚОТ УНИВЕРСИТЕТИ**



Фан:

**Қишлоқ хўжалиги
маҳсулотларини дастлабки
қайта ишлашни
механизациялаш.**

Мавзу

10

**ҚОРАКЎЛ ҚЎЗИЛАРИНИ СЎЙИШ ВА
ТЕРИСИГА БИРЛАМЧИ ИШЛОВ БЕРИШНИ
МЕХАНИЗАЦИЯЛАШТИРИШ.**



**ЖУМАТОВ ЯКУББАЙ
КАРИМБОЙЕВИЧ**



**Қишлоқ техника ва
технологиялари кафедраси**



РЕЖА:

- 1. Қоракўл қўзиларини сўйиш ва терисига бирламчи ишлов бериш технологияси.**
- 2. Қоракўл қўзиларини бонитировкалаш.**
- 3. Қоракўл қўзиларини сўйиш ва терисига бирламчи ишлов бериш машиналари ва қурилмалари.**

Асосий адабиётлар

1. Алижанов Д, Жуматов Я. Чорвачиликни механизациялашдан практикум. Тошкент “ТИҚХММИ” 2020, б.218 .
2. Алижанов Д, Жуматов Я. Озуқа тайёрлаш ва сақлашни механизациялашдан практикум . Тошкент “ТИҚХММИ”2020, б.98.
3. Суванқулов Ш. Чорвачиликни механизациялашдан дарслик.
4. Хаитов У. Чорвачиликни механизациялашдан маърузалар матни.
5. Р.Орипов, И. Сулайманов, Е.Умурзақов «Қишлоқ хўжалик маҳсулотларини сақлаш ва қайта ишлаш технологияси» Тошкент, 1991
6. Нуритов И.Р. «Қишлоқ хўжалик маҳсулотларни сақлаш қурилмалари» фанидан маърузалар тўплами. Тошкент, 2000у. 79 bet.

Ўзбекистон Республикаси Президенти 8.07.2021 йилдаги ПҚ-5178-сон қарори.

Худудларнинг табиий-иқлим шароитларига мос жун йўналишларидаги майда шохли молларни кўпайтириш, озуқа базасини ривожлантириш, тери ва жунни қайта ишлаш, улардан ярим тайёр ва тайёр маҳсулотлар ишлаб чиқаришни қўллаб-қувватлаш, яйлов майдонларида табиий равишда ўсувчи каврак плантациялари захираларидан барқарор фойдаланиш, шунингдек, пиллачилик тармоғи озуқа базасини кўпайтириш, экспортга мўлжалланган маҳсулотлар ишлаб чиқариш ҳажмини ошириш тўғрисида.

Ўзбекистон Республикаси Президентининг 09.02.2021 йилдаги ПҚ-4984-сон қарори.

Бугунги кунда мамлакатимизда қоракўлчилик тармоғи корхоналарини модернизация қилиш, ишлаб чиқариш қувватларини техник ва технологик жиҳатдан янгилаш, ўзбек қоракўли брендини яратиш ва дунё миқёсида тарғиб қилиш, соҳанинг инвестициявий жозибадорлигини ошириш борасида кенг қамровли ишлар амалга оширилмоқда.

Шу билан бирга, майда шохли наслдор молларни кўпайтириш, шунингдек, уларни сўйиш, тери ва жунини қайта ишлаш, гўшт-сут маҳсулотлари, ярим тайёр ва тайёр маҳсулотлар ишлаб чиқариш корхоналарини ташкил қилиш тўғрисида.

Б-биламан; БХ-билишни хохлайман; БО-билиб олдим

БИЛАМАН (Б)

БИЛИШНИ ХОХЛАЙМАН (БХ)

БИЛИБ ОЛДИМ (БО)

*1. Қоракўл кўзиларни
бонитировкалаш деганда
нимани тушунасиз?*

*2. Терини қайта ишлаш
деганда нимани
тушунасиз?*

Қоракўл қўзиларини сўйиш ва терисига бирламчи ишлов бериш технологияси.

Қоракўлчилик Республикамизда чорвачиликнинг асосий тармоқларидан бири бўлиб қоракўлчиликнинг тарихий ватани ҳисобланади. Бу соҳа юртимизнинг 70% га яқин майдонини эгаллаган чўл ва ярим чўл ҳудудларида қишлоқ хўжалик маҳсулотлари етиштирадиган асосий тармоқ бўлиб қоракўл қўйлари ва терилари етиштириш билан шуғулланилади.

Қоракўл териси қоракўл қўиларининг 1-3 кунлигида сўйилган қўзиларининг териси бўлиб мўйна саноатида жаҳон миқёсида ноёб маҳсулот ҳисобланади. Бу маҳсулот Республикамиздан жаҳоннинг ривожланган давлатларига экспорт қилинадиган маҳсулотлардан биридир.

Қоракўл терисининг хусусияти турли шакл ва катталиқдаги зич жингалақлар (масалан, ловиясимон, қалами ва ҳ.к) ҳосил қилувчи қалин, эластик, ипаксимон ялтироқ жун қопламидир. Рангига қараб қоракўл териларини қора (ўртача 80%), кўк (12...15%), сур, жигарранг, оқ ва бошқа хилларга бўлинади.

Қоракўл қўйларининг қўзилари 1-3 кунлик муддатида сўйиб терисига ишлов бериш, фермаларда индивидуал ҳолда ёки илмий жиҳатдан асосланган потокли технология асосида амалга оширилади.

Индивидуал усулда барча технологик жараёнлар қўлда асосан бир киши томонидан бажарилади, потокли усулда ҳар бир жараён махсус жойда техника воситалари ёрдамида турли хил ишчи операторлар ёрдамида бажарилади.

Қоракўл қўзиларини бонитировкалаш

Қоракўлчиликда янги туғилган қўзилар уч кун ичида мутахассислар томонидан **бонитировкадан** ўтказилиб унинг хусусиятлари аниқланади. Энг яхши қўзилар (урғочи ва эркак) наслчилик ишлари учун олиб қолинади. Қолганлари тери учун сўйишга ажратилади. Мавсумдан эрта ва кеч туғилган қўзилар ҳам сўйиш учун ажратилади. Мавсум давомида қўзиларни **бонитировкадан** ўтказиш отарларида ҳар куни бажарилади.

Қўзиларни ташиш. Сўйиш учун ажратилган қўзилар махсус рўйхатдан ўтказилиб, номерланиб хўжаликда (фермада) ташкил этилган қўзиларни сўйиш учун мўлжалланган марказий пунктларга келтирилади.

Қўзиларни тушириш ва тўдалаш. Барча отарлардан келтирилган сўйиладиган қўзилар транспорт воситаларидан туширилиб потокли усулда махсус транспортёр-қўтонга (оддий усулда қўтонга) жойлаштирилади. Бу қўтоннинг поли планкали транспортёрдан иборат бўлиб унинг ёрдамида қўзилар сўйиш жойига секин узатилиб берилади.

Қўзиларни сўйиш. Қўзилар белгиланган, яъни бўйлама усулда сўйилади. Бу усулда қўзининг териси яхлит ҳолда бўлади. Қўзиларни бу усулда сўйиш тери учун қўйиладиган асосий талаблардан биридир.

Қонни оқизиш. Сўйилган қўзининг қонини оқизиш камида **5 минут** давом этади. Потокли усулда конвейерда қўзининг орқа оёқларидан осиб қўйилади. Қонни махсус ваннага тушади ва тўпланади.

Ҳаво билан дамлаш. Қони оқизилгач қўзининг териси яхши ажралиши ва терниинг тўғри чизиқлар бўйича стандарт бўлишини таъминлаш учун тери остига компрессор орқали ҳаво пуфланади ва **0.25...0.30 кг/см³** босим билан дамланади.

Қўзи танасини кесиш. Қўзининг териси ажратилганда тўғри симметрик шаклда бўлишини таъминлаш учун дамланган қўзи танаси, олдинги ва орқа оёқлари симметрик чизиқлар бўйича кесилади, шу чизиқлар бўйича териси ажратилиб олинади.

Терисини ажратиш. Қўзининг терисини ажратиш унинг орқа оёқларидан бошланади. Кейин биқини, думи, ён томонлари, орқаси, олдинги оёқлари, бўйни ва боши ажратилади. Ажратилган тери қайта ишлаш учун узатилади.

Терини ёғли қатламларидан тозалаш. Қўзи таънасидан ажратилган тери таркибида тери ости ёғлари, ҳар хил гўшт қолдиқлари мавжуд бўлади. Терини улардан тозалаш талаб этилади. Терини улардан тозаламаслик унинг айнишига олиб келади ва сифатини камайтиради.

Терини ёғли қатламларидан ва гўшт қолдиқларидан тозалаш асосан механик усулда уларни қириб олиб ташлаш орқали амалга оширилади.

Терини тузлаш (консервациялаш). Бу жараён терининг табиий ҳолатини сақлаб қолиш ва ундаги чиритувчи бактерияларни йўқотиш учун хизмат қилади. Қоракўл териларига асосан икки хил, яъни териларни қуруқ ҳолатда тузлаш ва ҳўл (тузли эритма орқали) ҳолатда тузлаш усуллари ишлатилади.

Терилар қуруқ ҳолатда тузланганда терининг ўлчамларига боғлиқ равишда ҳар бир тери учун **0.5...1,0 кг туз** ишлатилади. Тери текис стелажга тери томони юқорига қаратиб ёйиб текисланади ва бир текисда сепилади. Терининг **калла, елка, бадан қисмларига** кўпроқ туз сепилади. Кейинги тери биринчи устига териси юқори томонга қаратиб текис жойлаштирилади ва шу тариқа **50...80** та тери жойлаштирилиб тахлам ҳосил қилинади. Юпқа терилар тахлами **5...8 кун**, қалин тери тахламлари **8...10 кун** сақланади.

Терини қуритиш. Териларни тузлаш муддати ўтгандан кейин туз қолдиқларидан тозаланиб қуритиш учун махсус майдончаларга терисини юқорига қаратиб жойлаштирилади ва қуёш нурида ёки қурилмаларда махсус режим асосида қуритилади.

Терини тозалаш. Тери таркибидаги ҳар хил пардали қолдиқлардан, ифлосликлар, туз қолдиқларидан тозалаш талаб этилади. Бу жараёнда қўлда ёки махсус тозаловчи аппаратлар ёрдамида бажарилади.

Муддатли сақлаш. Бирламчи ишлов берилган қоракўл териларини маълум муддат махсус шароитда сақлаш ва талаб этилади. Бу вақтда қайта ишлов бериш жараёнида деформацияланган қисмлари табиий ҳолатга келади.

Саралаш. Бирламчи ишлов берилган қоракўл терилари асосий ишлов беришдан один тери ўлчамлари, ранги, терининг турлари бўйича сараланади.

Маркалаш ва тойлаш. Гуруҳлар бўйича сараланган қоракўл терилари (20 жуфт) ҳолда ҳар бир жуфт тери жун қисми бири-бирига қаратилиб тахланади ва материал билан ўралиб ип билан боғланиб тойланади. Ҳар бир тойга тери гуруҳининг тавсифномаси ёзиб маркаланади.

Қоракўл кўзиларини сўйиш ва терисига бирламчи ишлов бериш машиналари ва қурилмалари.

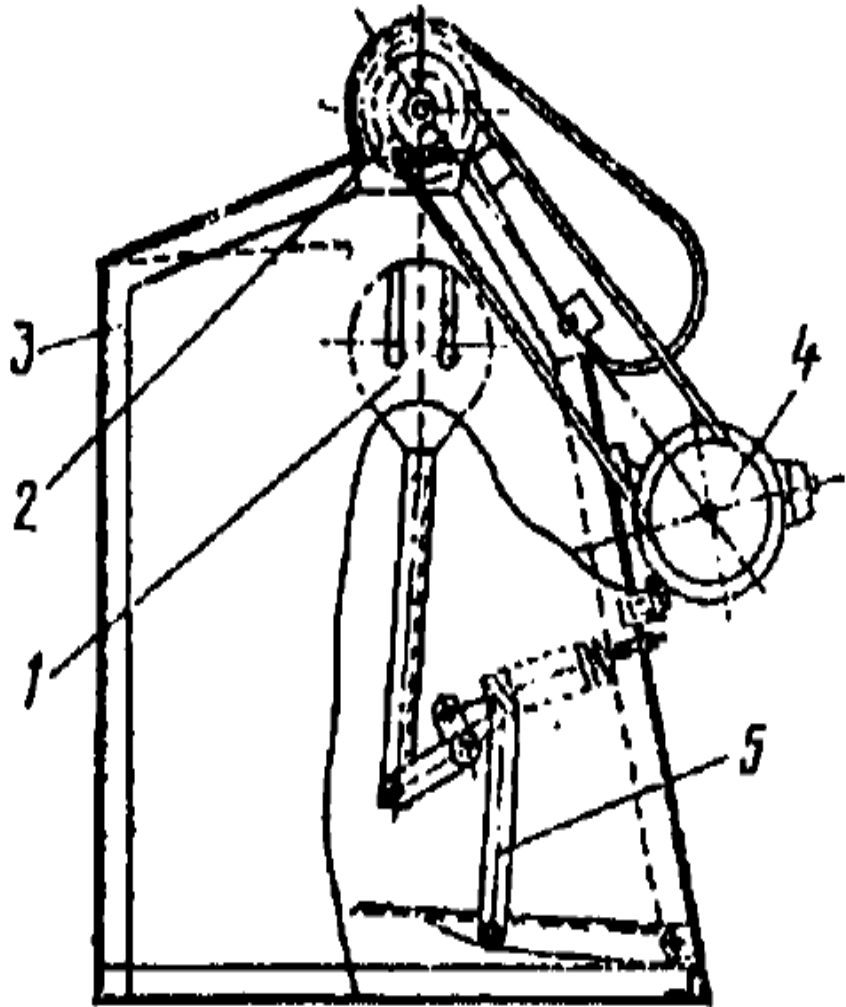

а

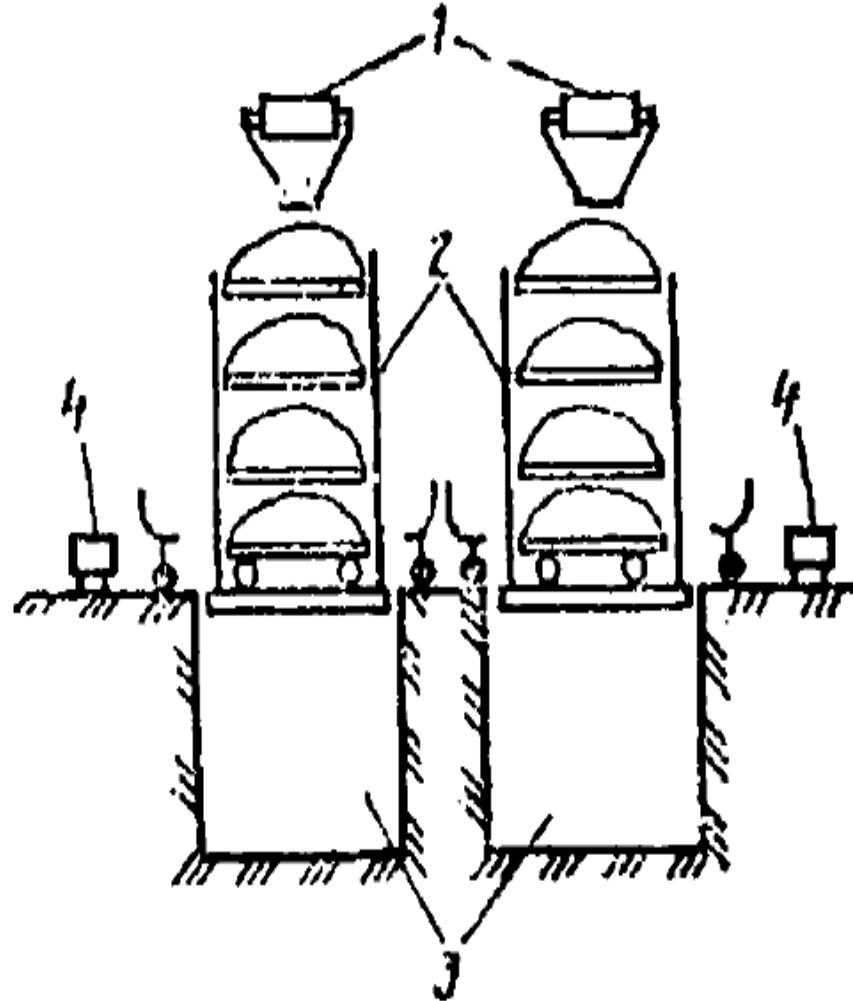

б

а-ёгли цатламларни тозалаш станогини; 1- қисми мосламаси; 2-игнапи барабон;
3-корпус; 4-узатма; 5- ричакли механизм; б- тузлаш қурилмаси: 1-цабул бункери, 2-кучма контейнер; 3- шахта; 4-тулдирувчи қорзина.

СЧС-2 дастгоҳининг схемаси

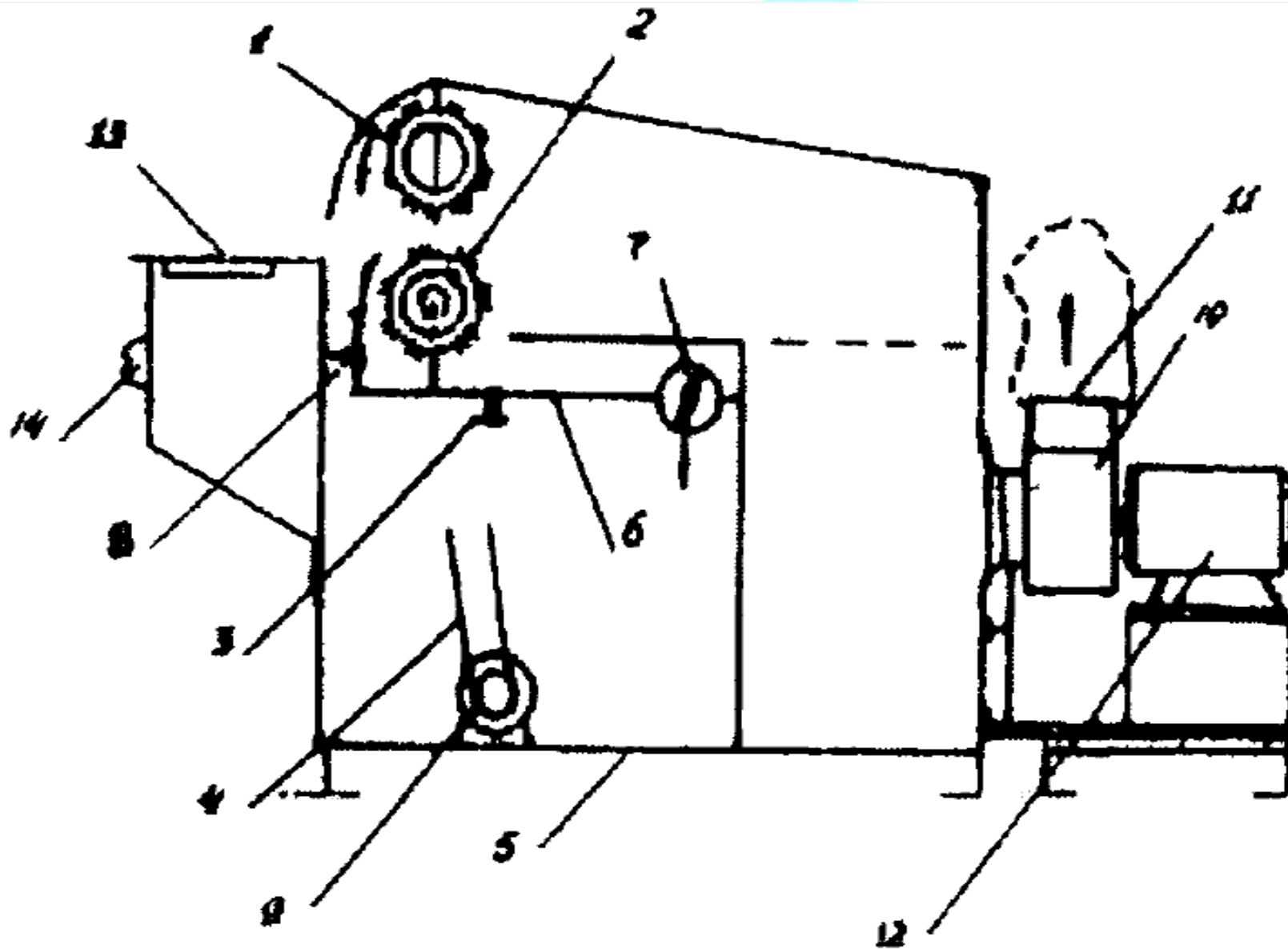

1-юқориги барабан; 2-пастки барабан; 3-шарнир; 4-барабанларнинг ҳаракат узатиш механизми; 5-рама; 6-ричаг; 7-юк; 8-винтт таянч; 9,12-электр двигателлари; 10-вентилятор; 11-чицариш каначи; 13-йунаптирувчи стол; 14-магнитт юргизгич.

НАЗОРАТ САВОЛЛАРИ

1. Қоракўлчиликда янги туғилган қўзилар неча кун ичида мутахассислар томонидан **бонитировкадан** ўтказилиши керак.

2. Қўзилар қандай усулда сўйилади?

3. Нима учун теридаги ёғли қатлам тозаланади?

4. Нима учун тери тузланади?



ЭЪТИБОРЛАРИНГИЗ УЧУН РАХМАТ



JUMATOV YAKUBBAY
KARIMBAYEVICH

