

**ЎЗБЕКИСТОН РЕСПУБЛИКАСИ ФАНЛАР
АКАДЕМИЯСИ МИНТАҚАВИЙ БЎЛИМИ
ХОРАЗМ МАЪМУН АКАДЕМИЯСИ**

**ХОРАЗМ МАЪМУН
АКАДЕМИЯСИ
АХБОРОТНОМАСИ**

Ахборотнома ОАК Раёсатининг 2016-йил 29-декабрдаги 223/4-сон қарори билан биология, қишлоқ хўжалиги, тарих, иқтисодиёт, филология ва архитектура фанлари бўйича докторлик диссертациялари асосий илмий натижаларини чоп этиш тавсия этилган илмий нашрлар рўйхатига киритилган

2023-5/2

**Вестник Хорезмской академии Маъмуна
Издается с 2006 года**

Хива-2023

Бош муҳаррир:

Абдуллаев Икрам Искандарович, б.ф.д., проф.

Бош муҳаррир ўринбосари:

Ҳасанов Шодлик Бекпўлатович, к.ф.н., к.и.х.

Таҳрир хайати:

Абдуллаев Икрам Искандарович, б.ф.д., проф.
Абдуллаева Муборак Махмусовна, б.ф.д., проф.
Абдуҳалимов Баҳром Абдурахимович,
т.ф.д., проф.

Агзамова Гулчехра Азизовна, т.ф.д., проф.
Аимбетов Нагмет Каллиевич, и.ф.д., акад.
Аметов Якуб Идрисович, д.б.н., проф.
Бабаджанов Хушнот, ф.ф.н., проф.

Бекчанов Даврон Жуманазарович, к.ф.д.
Буриев Хасан Чутбаевич, б.ф.д., проф.
Ганджаева Лола Атаназаровна, б.ф.д., к.и.х.
Давлетов Санжар Ражабович, тар.ф.д.

Дурдиева Гавҳар Салаевна, арх.ф.д.
Ибрагимов Бахтиёр Тўлаганович, к.ф.д., акад.
Исмаилов Исҳақжон Отабаевич, ф.ф.н., доц.
Жуманиёзов Зоҳид Отабоевич, ф.ф.н., доц.

Жуманов Мурат Арепбаевич, д.б.н., проф.
Кадирова Шахноза Абдухалиловна, к.ф.д., проф.
Каримов Улғубек Темирбаевич, DSc
Курбанова Саида Бекчановна, ф.ф.н., доц.

Қутлиев Учқун Отобоевич, ф-м.ф.д.
Ламерс Жон, қ/х.ф.д., проф.
Майкл С. Энжел, б.ф.д., проф.
Махмудов Рауфжон Баходирович, ф.ф.д., к.и.х.

Мирзаев Сирожиддин Зайниевич, ф-м.ф.д., проф.
Мирзаева Гулнора Саидарифовна, б.ф.д.

Пазилов Абдуваеит, б.ф.д., проф.

Раззақова Сурайё Раззоқовна, к.ф.ф.д., доц.
Рахимов Раҳим Атажанович, т.ф.д., проф.
Рахимов Матназар Шомуротович, б.ф.д.,
проф.

Рўзметов Бахтияр, и.ф.д., проф.

Садуллаев Азимбой, ф-м.ф.д., акад.

Салаев Санъатбек Комилович, и.ф.д., проф.
Сапарбаева Гуландам Машариповна, ф.ф.ф.д.
Сапаров Каландар Абдуллаевич, б.ф.д., проф.
Сафаров Алишер Каримджанович, б.ф.д., доц.

Сирожов Ойбек Очилович, с.ф.д., проф.

Сотипов Гойипназар, қ/х.ф.д., проф.

Тожибаев Комилжон Шаробитдинович,
б.ф.д., академик

Холлиев Аскар Эргашевич, б.ф.д., проф.

Холматов Бахтиёр Рустамович, б.ф.д.

Чўпонов Отаназар Отожонович, ф.ф.д., доц.

Шакарбоев Эркин Бердикулович, б.ф.д., проф.

Эрматова Жамила Исмаиловна, ф.ф.н., доц.

Эшчанов Рузумбой Абдуллаевич, б.ф.д., доц.

Ўразбоев Ғайрат Ўразалиевич, ф-м.ф.д.

Ўрозбоев Абдулла Дурдиевич, ф.ф.д.

Ҳажиева Мақсуда Султоновна, фал.ф.д.

Ҳасанов Шодлик Бекпўлатович, к.ф.н., к.и.х.

Худайберганова Дурдона Сидиқовна, ф.ф.д.

Хоразм Маъмун академияси ахборотномаси: илмий журнал.-№5/2 (101), Хоразм Маъмун академияси, 2023 й. – 284 б. – Босма нашрнинг электрон варианты - <http://mamun.uz/uz/page/56>

ISSN 2091-573 X

Муассис: Ўзбекистон Республикаси Фанлар академияси минтақавий бўлими – Хоразм Маъмун академияси

© Хоразм Маъмун академияси ноширлик бўлими, 2023

МУНДАРИЖА
ИҚТИСОДИЁТ ФАҲЛАРИ

Abitkariev A.M. Respublika iqtisodiyoti intellektual salohiyati (RIIS) namoyon bo'lishining samaradorlik mezonlari	5
Arzimatov B.Z., Maxmudov Sh.A. Iqtisodiyot va biznes modeli sharoitida korxonaning innovatsion salohiyatini oshirish strategiyasi	8
Boltaeva M.Sh. Specific directions of marketing research in the activities of non-profit enterprises	10
Boyjigitov S.K. Korxonada marketing xizmati samaradorligini baholashda ball usulining ahamiyati	15
Djumanova A.B. Analysis of reserves for the efficient use of material, labor and financial resources of segments of the railway enterprise	19
Dilmonov K.B. Analysis of characteristics and main indicators of organization of labor in Bukhara region	21
Ibragimov Q.T. Surxondaryo viloyat faol qurilish korxonalari faoliyatining korrelatsion-regression tahlili	25
Ismatullayev J.A. Mintaqani ijtimoiy-iqtisodiy rivojlantirishda investitsion jozibadorlik tahlili	29
Jo'rayeva N.Q. Xizmatlar sohasida risklarni boshqarish samaradorligini baholash	33
Kadirova Sh.Kh. Importance of transportation infrastructure for the development of tourism in the region	38
Khalikova L.N. Prosperity is superior value	40
Mirsodiqov A.T. Qurilish sohasida logistika jarayonlarini modellashtirish asosida soha korxonalari faoliyatini boshqarish	43
Mo'ydinova G.Q. Sanoat korxonalarida xodimlarni boshqarishning samarali mexanizmlarini takomillashtirish	48
Nazarova L.T. Kimyo sanoati korxonalarining rivojlanishida innovatsion faoliyatning ahamiyati	51
Shao Junling Analysis of the enlightenment and challenges of the SCO Samarkand summit on regional economic development	54
Toyrova Sh.B. Ekologik turizm tipologiyasi	57
Turayeva G. Analysis of the Uzbekistan commodity exchange and flour trade on it	60
Tuychiyeva O.N. Korxonalarda lean texnologiyalardan foydalanish avzallikalari	63
Umarova N.Kh. External factors affecting the financial security of construction materials industry enterprises	66
Xazratqulov S.S. Hududlarda ko'p funksiyali agroklastarlarni shakllantirishning o'ziga xos xususiyatlari	69
Xudayberdiya O.Q. The feasibility and practical importance of the development of agoclusters in the context of the digital economy	72
Yo'ldosheva L.T. Turizm sohasini davlat tomonidan boshqarishning ijtimoiy-iqtisodiy ahamiyati, mazmuni va tamoyillar	74
Абдуллаев А.Ж., Раимова Д.Д. Қорақалпоғистон Республикасида кичик бизнес ва хусусий тадбиркорлик ривожланиши динамикаси таҳлили	74
Абдуллаева Б.Ю. К проблемам стратегии развития предпринимательства в сфере туризма	80
Абдуллаева З.И. Содержание и особенности развития гостиничного бизнеса в современных условиях	82
Абдулхалилова С.Н. Корхоналарда инвестициявий жараёнларни ташкил этишга элементларнинг ўзаро алоқадорликдаги структуравий механизми	85
Авезов М. Расширение экспортного потенциала промышленности и аграрного сектора Хорезмского региона	88
Аминова М.С. Озиқ-овқат товарлари В2В бозорини ривожлантиришда рақамли маркетинг стратегияларидан фойдаланишни такомиллаштириш	91
Бекимбетов Д.Р. Особенности стратегического управления сферы услуг в условиях цифровой экономики	97
Валижонов Ш.О. Рақобат мухитида сифатни бошқариш масалалари	102
Джуманова А.Б. Корхонада бюджетлаштириш тизимини ишлаб чиқиш: муаммолар ва жорий этиш йўллари	105
Жуманазаров О.С. Савдо ва молиявий хизматлар соҳаларида шерикчилик алоқалари хусусиятлари	107
Жуманова В.А. Хизматлар соҳасида маркетинг коммуникациясида харидорлар аудиториясини кенгайтиришнинг аҳамияти	113
Жураев Х. Ишбилармонлик мухитини фаоллаштириш асосида минтақани комплекс ривожлантириш омиллари	116
Закимов А.М. Минтақада қизилмияни етиштириш ва қайта ишлаш бўйича кооперациянинг ташкилий-иқтисодий механизмлари самардорлигини ошириш	119
Ибадуллев Э.Б. Хоразм вилоятида туристик-рекреацион хизматларни эконометрик моделлаштириш ва прогнозлаш масалалари	123
Караев П.Ю. Давлат олий таълим муассасаларида харажатлар ҳисобини юритиш	131
Матёқубова Д.О. Ўзбекистонда агрокластерларни шакллантиришнинг устувор йўналишлари	136
Музаффарова К.З., Абдукаримов Х.Р. Мамлакат иқтисодиётига хорижий инвестициялар жалб этишнинг афзалликлари	140

Олланазаров Б.Д., Файзуллаев Н.Б., Каландаров Ф.С. Инвестиционный краудфандинг как форма финансирования проектов государственно-частного партнерства	142
Оқбоев М. Тадбиркорлик фаолиятида ташки иқтисодий фаолият самарасини ошириш масалалари	150
Рамазанова Р.А. Метод социологической экспертизы экономических преобразований, его принципы и критерии построения	153
Салаев Ж. Хоразм вилояти ҳудудий саноат маҳсулоты ишлаб чиқаришида кичик бизнес самарадорлигини оширишнинг истиқболли йўналишлари	155
Санъатбеков С. Замонавий умумий овқатланиш тизимида тез овқатланиш корхоналарининг айрим хусусиятлари ва таснифланиш жиҳатлари	161
Табаев А.З. Қишлоқ хўжалигида агрокимёвий хизматлар кўрсатишни ривожлантириш йўналишлари	167
Таджиев Б.У., Машарипов Н.Р. Аҳолининг тадбиркорлик ва бизнес ташаббусларини қўллаб-қувватлашни янгича йўналишлари ва имкониятлари	173
Турабеков С.Ш. Пути повышения занятости населения на основе развития сектора туристских услуг в Узбекистане	176
Узақов О.Ш. Аҳоли бандлигини таъминлашда рақамли технологиялардан фойдаланиш	181
Узоқов Л.Ф. Тадбиркорлик корхоналарида иқтисодий ресурслардан фойдаланиш ва унинг самарадорлик кўрсаткичлари	184
Усманова З.М. К проблемам совершенствования механизма управления персоналом	187
Усмонов М.М. Развитие кооперации в плодоовощном секторе Узбекистана	190
Утемуратова Г.Х. Инвестицион фаолликни ошириш асосида хизмат кўрсатиш соҳасида давлат-хусусий шерикчилигини ривожлантиришнинг асосий йўналишлари	192
Хамрақулов И.Б. Яшил иқтисодиётни барқарор ривожланишининг зарурияти ва аҳамияти	200
Ходжаева Д. Принципы организации сельского туризма и особенности их применения	203
Хуррамов А.Ф. Қашқадарё вилоят минтақасининг иқтисодий хавфсизлик даражаси ва уни баҳолаш услубияти	207
Хўжаёров Х.Б. Тижорат банкларида кредитлаш хизматлари самарадорлигини баҳолашга услубий ёндашув	220
Шарофиддинова Г.И. Ўзбекистонда аёллар тадбиркорлигини ривожлантириш стратегияси	227
Шохўжаева З.С. Сувдан фойдаланишнинг иқтисодий самарадорлигини оширишнинг услубий асослари	234
Қурбонов С.Қ. Ишчи кучи рақобатбардошлигини оширишнинг ижтимоий-иқтисодий механизмлари таркиби ва ўзига хос хусусиятлари	242
АРХИТЕКТУРА ФАНЛАРИ	
Шамахмудова М.Х., Қўчқорова З.С., Рихсибоев А.Э. Ўзбекистон ҳудудидаги биноларида миллий безакларнинг турлари, аҳамияти ва қўлланиши	241
ТЕХНИКА ФАНЛАРИ	
Ishmatov M.R., Kulmurotov N. Propagation of waves in the layer of deformable media	247
Ishmuradov Sh.U., Xudoyberdiyev M.A. Diskli plug tayanch diskiga beriladigan tik yuklanishni aniqlash	251
Каландаров П.И., Абдуллаева Д.А. Яшил озуқа гидропоника технологияси - автоматлаштириш объекти сифатида	254
Каландаров П.И., Шарифов Х.Ш. Буғдой донини қайта ишлаш ускуналарининг вибродиагностикасини автоматлаштириш	260
Мавланов Т.М., Тошматов Э.С., Райимов А.О., Эргашов Т.К. Исследование динамических процессов призматических оболочечных систем с учетом демпфирующих свойств	265
ТИББИЁТ ФАНЛАРИ	
Jalilov J.J., Saitmurotov M.A., Djurayeva M.E., Raxmatova M.U. Causes of helminth disease in children	269
Ulug'bekova G.J., Jalolov I.A., Adhamov Sh.A. 7-12 yoshdagi bolalarda yuzning o'rta kengligi kranioimetrik ko'rsatkichlari	271
Нуралиев Н.А., Ачилова Д.Н. Болалардаги аллергия касалликларни эрта ташхиси ва кечиши истиқболлини белгилаш	273
Рашидов Н.Э., Эшонқулова Г.И., Низомов Д.Б. Юрак қон-томир касалликларини даволашда ишлатиладиган препаратлар	276
ФИЗИКА-МАТЕМАТИКА ФАНЛАРИ	
Xujamov J.U., Kadirova X.R. Funksiyani algebraik to'plamlar bo'yicha golomorf davom qildirish	280

UO'K 331.08

**RESPUBLIKA IQTISODIYOTI INTELLEKTUAL SALOHİYATI (RIIS) NAMOYON
BO'LISHINING SAMARADORLIK MEZONI***A.M.Abitkariev, i.f.n.,katta o'qituvchi, Andijon davlat universiteti, Andijon*

Annotatsiya. Ushbu maqolada iqtisodiyotni ilmiy-texnik rivojlantirishning asosiy yo'nalishlarini aniqlashda respublikaning xususiyatlari, intellektual salohiyat tarkibini istiqboldagi rivojlantirish omillari va ularning o'zaro ta'sirini optimallashtirish ochib berilgan, shuningdek RIIS namoyon bo'lishining samaradorlik mezoni tavsiya qilingan.

Kalit so'zlar: Intellektual salohiyat, RIIS namoyon bo'lishining samaradorlik mezoni, RIIS tarkibi faktorlarining optimallashtirish, asosiy yo'nalish, respublika xususiyatlari.

Аннотация. В статье раскрыты особенности республики для определения приоритетных направлений научно-технического развития экономики, факторы перспективного развития структуры интеллектуального потенциала и оптимизация их взаимодействий, а также рекомендован критерий эффективности проявления интеллектуального потенциала экономики республики (ИПЭР).

Ключевые слова: Интеллектуальный потенциал, критерий эффективности проявления ИПЭР, оптимизация факторов структуры ИПЭР, приоритетное направление, особенности республики.

Abstract. The article reveals the characteristics of the republic to determine the priority directions of scientific and technological development of the economy, factors for the prospective development of the structure of intellectual potential and optimization of their interactions, as well as recommends a criterion for the effectiveness of the manifestation of intellectual potential economic republic (IPER).

Key words: Intellectual potential, criterion for the effectiveness of the manifestation of IPER, optimization of the factors of the structure IPER, priority direction, the characteristics of the republic.

Ishlab chiqarish va intellektual faoliyat sohasida rivojlangan bozor iqtisodiyotini shakllantirish davrida iqtisodiyotni ilmiy-texnik va ijtimoiy-iqtisodiy rivojlantirishning ustuvor yo'nalishlarini aniqlash uchun respublikaning qaysi xususiyatlarini hisobga olish kerak degan savol tug'iladi. Bizning fikrimizcha:

Birinchidan, bu qulay tabiiy - iqlim sharoiti va mineral resurslarning muhim zahiralarining mavjudligi.

Bu xususiyatga ko'ra va milliy an'analar tufayli O'zbekiston boshqa suveren respublikalardan, jumladan, Markaziy Osiyo mintaqasidagi qo'shnilardan sug'orma dehqonchilik asosida yetishtirilgan issiqlikni yaxshi ko'radigan ekinlarni yetishtirish bilan ajralib turadi. Qishloq xo'jaligida u makrodarajada asosiy paxta bazasi bo'lib, tut pillasi va qorako'l terisi, kanop va sholi, sabzavot va poliz ekinlari, meva va uzumning asosiy ishlab chiqaruvchisi bo'lib qolmoqda.

Bundan tashqari, O'zbekiston rangli metallurgiya ishlab chiqarish bo'yicha sobiq SSSR suveren respublikalari orasida uchinchi o'rinni egallaydi, tabiiy gaz va neftning katta zaxiralari ega. Mis, qo'rg'oshin, volfram, rux, kumush va oltin zaxiralari bo'yicha u dunyoda yetakchi o'rinlardan birini egallaydi. Masalan, oltin qazib olish bo'yicha MDH mamlakatlari orasida ikkinchi o'rinda (Rossiya Federatsiyasidan keyin) va aholi jon boshiga birinchi o'rinda turadi.

Ikkinchidan, sobiq SSSR hududida tashkil etilgan mintaqaning boshqa suveren davlatlariga nisbatan O'zbekiston Respublikasida intellektual salohiyatni rivojlantirishning dastlabki darajasi ancha yuqori.

Masalan, respublika iqtisodiyotida band bo'lgan 100 ming kishiga ilmiy xodimlarning to'g'ri kelish darajasi 1940 yilda 400 kishini tashkil etgan. Taqqoslash uchun: Qirg'izistonda bu ko'rsatkich 185, Qozog'istonda 168, barcha suveren respublikalar uchun o'rtacha 290 kishi bo'lgan. bu tadqiqotchilarning miqdoriy o'sish tezligini aniqladi. Masalan, 1940-1990 yillarda respublikada

ularning umumiy soni 13,7 baravarga, Qozog'istonda esa 24 baravarga, Qirg'izistonda esa 31,3 baravarga ko'paydi. Biroq, tadqiqotchilarning miqdoriy o'sishining bu sur'atlari ham nisbiy sifat ko'rsatkichlarining pasayishiga olib keldi. Shunday qilib, 1968 yilda O'zbekiston Respublikasida ish bilan band aholining 10 ming nafariga ilmiy darajaga ega bo'lgan 30 tadqiqotchi, barcha respublikalarda esa o'rtacha 42 kishi to'g'ri kelgan bo'lsada, biroq, tadqiqotchilar umumiy sonining o'sish sur'ati yuqori bo'lgan mintaqaning boshqa suveren respublikalarida bu ko'rsatkich yanada past bo'lib, Qirg'izistonda - 25, Qozog'istonda - 23, Tojikistonda - 26, Turkmanistonda – 23 kishini tashkil etdi xolos. Bu esa, yuqoridagi ma'lumotlar faqat tadqiqotchilarning umumiy sonining miqdoriy o'sishi va ularning sifat tarkibi o'rtasida to'g'ridan-to'g'ri bog'liqlik yo'q degan xulosani tasdiqlaydi [1].

Uchinchidan, bir qator demografik muammolarning mavjudligi.

Avvalo, ular aholi o'sishining yuqori sur'atlari, mehnat resurslarining ko'pligi va shu bilan birga iqtisodiyot tarmoqlarining yuqori malakali ishchi va mutaxassislar bilan ta'minlanmaganligi, yosh tarkibining o'ziga xos xususiyatlari, mahalliy aholining past ijtimoiy-iqtisodiy harakatchanligi va boshqalar bilan ajralib turadi. Ushbu muammolar mintaqaning iqtisodiy va ijtimoiy rivojlanishi muammolari bilan chambarchas bog'liqdir.

Tahlillar shuni ko'rsatadiki, O'zbekistonning mehnat resurslari ham Rossiya va boshqa Yevropa suveren respublikalaridan farqli o'laroq tez sur'atlar bilan o'sib bormoqda. Bu jarayonlar ishchi kuchiga kirgan o'smirlar va ish joyini bo'shatayotgan pensiya yoshidagi odamlar sonining nisbatidan aniq ko'rinadi. Rossiyada bu nisbat 100%, Ukrainada 98% va O'zbekistonda 347%, ya'ni pensiya yoshiga yetgan ikki kishi uchun mehnat yoshiga yetgan 7 o'spirin bor. Va shuning uchun ishchi kuchi tarkibida 16 yoshdan 29 yoshgacha bo'lgan yoshlar ustunlik qiladi [2].

O'zbekistondagi demografik vaziyat, shuningdek, aholining nisbatan o'rtacha migratsiyasi va kasbiy harakatchanligi, mahalliy aholining milliy va madaniy an'analari tufayli saqlanib qolgan ajralish jarayonlarining past darajasi - ko'p bolali oilalarning ustunligiga olib keldi. Natijada, bir necha yosh bolali ayollar aholining kam harakatchan toifalarining asosiy qismini tashkil qiladi, ularning ulushi, o'z navbatida, respublika ishchi kuchida ham muhimdir. Shuni ham ta'kidlash kerakki, respublika iqtisodiyotining asosiy ishlab chiqarish va sanoat tarmoqlarining faoliyat ko'rsatayotgan korxonalarida mehnat resurslarining katta profitsiti bilan 50 mingga bo'sh ish o'rinlari aniqlanishi kabi paradoksal holat mavjud bo'lib, bu tarkibiy ishsizlikning o'ziga xos xususiyati bo'lib, mahorat darajasi va ishchi kuchi profili ish o'rinlari tizimiga va birinchi navbatda bo'sh o'rinlarga mos emasligini bildiradi. Bu holat hozirgi vaqtda ham davom etmoqda [3].

To'rtinchidan, asosiy ekologik muammolar mavjudligi. Asosiy ekologik muammolar qatorida Orol dengizi bilan bog'liq ijtimoiy-ekologik muammolar majmuasini, sug'orish, qishloq xo'jaligi aholisini ta'minlash va ishlab chiqarishni suv resurslari bilan rivojlantirish muammolarini, yangi yerlarni o'zlashtirish muammolarini va boshqalarni ajratib ko'rsatish zarur.

Xususan, Orol dengizining qurishi va Orolbo'yi mintaqasining cho'llanishi, ekspertlarning fikricha, Orol dengizi suveren respublikalarining davlat va xo'jalik organlari tomonidan dengiz havzasida ishlab chiqaruvchi kuchlarni joylashtirish strategiyasini noto'g'ri tanlash, yerlardan foydalanishda ekstensiv usullarni qo'llanishi hamda suv resurslari, paxta va sholi monokulturalarining ustunligi, sug'orish tizimlarini loyihalash, qurish va ishlatishdagi qo'pol xatolar hisobiga yuz bergan.

Natijada mintaqadagi ekologik vaziyat inson nazoratidan chiqib ketdi. Pestitsidlarning xavfli ifloslanishi va ichimlik suvining asosiy manbalari - Amudaryo va Sirdaryo daryolarining sho'rlanishi davom etmoqda. Sayyoramizning ushbu falokati natijasida iqtisodiyotga yetkazilayotgan iqtisodiy zarar yiliga bir necha milliard so'mni tashkil etadi.

Barcha darajalarda qabul qilingan qarorlar, olimlar va mutaxassislar va jamoatchilikning urinishlari hanuz kerakli natijani bermadi. Bizning fikrimizcha, sayyoramizning bu ko'p qirrali falokatini jahon hamjamiyatining salmoqli yordamisiz to'xtatish qiyin.

Shunday qilib, respublikaning yuqorida qayd etilgan xususiyatlaridan kelib chiqib, shunday xulosaga kelish mumkinki, qulay tabiiy-iqlim sharoiti va boy mineral resurslarga ega bo'lgan, yetarli darajada rivojlangan intellektual salohiyatga, asosiy ishlab chiqarish fondlari darajasiga ega bo'lgan,

shuningdek, doimiy ravishda o'sib borayotgan mehnat resurslarini ishlab chiqarishga jalb qilish uchun keng imkoniyatlarga ega bo'lgan O'zbekiston o'z rivojlanish strategiyasini amalga oshirish bo'yicha Davlat dasturi doirasida yangi O'zbekiston bozor iqtisodiyotining samarali mexanizmini yaratishi va uni amalga oshirish asosida doimiy iqtisodiy o'sishni ta'minlash va mamlakat aholisi farovonligini har tomonlama yaxshilashga erishishi lozimdir.[4]

Yuqorida qayd etilgan muammolar asosida yaqin kelajakda respublika iqtisodiyotini agrar-sanoat yo'nalishida rivojlantirish ustuvor vazifalardan bo'lib qoladi.

Hozirgi kunda O'zbekistonda bozor munosabatlarini yanada rivojlantirish uchun barcha zarur shart-sharoitlar, jumladan, huquqiy, iqtisodiy, tashkiliy sharoitlar mavjud. Moddiy, moliyaviy va mehnat resurslari bozorlari yaratildi va takomillashtirilmoqda.

Intellectual salohiyatni rivojlantirishning asosiy bo'g'inlarini aniqlash, uning moddiy ishlab chiqarish sohasida bozor munosabatlari mexanizmini joriy etishdagi rolini oshirish kabi xususiyatlarni hisobga olgan holda, **birinchi navbatda, quyidagi omillarning o'zaro ta'sirini optimallashtirish zarur:**

- Faol investitsiya siyosatini olib borish, iqtisodiyotning iste'mol sektori foydasiga resurslarni qayta taqsimlashni ta'minlash; eng ko'p mehnat talab qiladigan va eng kam suv talab qiladigan, yetarlicha ekologik toza tarmoqlarni jadal rivojlantirish, masalan: avtomobilsozlik, asbobsozlik, radiotexnika va elektronika; ularni intellektual qo'llab-quvvatlash orqali barqaror rivojlanish, jahon va respublikalararo bozorlarda munosib o'rin egallash.

- Mineral resurslar zaxiralarini hisobga olgan holda rangli metallurgiya va qurilish materiallari sanoatini jadal rivojlantirish, sintetik qartonlar va plastmassalar va ulardan mahsulotlar ishlab chiqarishni yo'lga qo'yish, fan va texnikaning ushbu tarmoqlarida ilmiy maktablar va muhandislik markazlarini yaratish.

- Oziq-ovqat ekinlarini rivojlantirish, ularni qayta ishlash va saqlash, o'z vaqtida tashish va sotish. Respublika aholisining sabzavot omborlari, meva omborlari va muzlatgichlarga bo'lgan ehtiyojlarini qondirish choralarini ko'rish. Ushbu sohada yuqori samarali innovatsiyalarni jadal rivojlantirish va joriy etish uchun oqilona tarmoqlararo ilmiy-texnik kompleksni shakllantirish.

- Mehnatga layoqatli aholining bandlik tarkibini tubdan o'zgartirish, bu sohada ayollar mehnatining o'ziga xos xususiyatlarini hisobga olgan holda yarim kunlik rejimni har tomonlama rivojlantirishga e'tibor qaratish. Qishloq joylarda kichik korxonalarni joylashtirish hisobiga bandlik darajasini oshirish (sabzavot, mevalarni qayta ishlash bo'yicha mini-konserva korxonalari; donni qayta ishlash mini zavodlar; qurilish materiallari ishlab chiqarish bo'yicha xo'jalik sub'ektlari)...

- Ushbu muammolarning barchasini kompleks hal etish respublika uchun ustuvor bo'lgan fan sohalarida fundamental va amaliy tadqiqotlarni rivojlantirish zarurligini ob'ektiv ravishda belgilaydigan, shu bilan birga yuqori iqtisodiy samarani kafolatlaydigan kashfiyotlar, ixtirolar darajasida innovatsiyalarni jadal joriy etish mexanizmini takomillashtirib borish va amalga oshirish.

Bundan tashqari, bizning fikrimizcha, Respublika iqtisodiyotining intellektual salohiyati kasbiy malaka tuzilmasining istiqbolli rivojlanishi, **birinchidan**, respublika iqtisodiyotining ilmiy va ishlab chiqarish ixtisoslashuvini; **ikkinchidan**, mahsulotlarning ilmiy sig'imi darajasini; **uchinchidan**, texnologik amaldagi ishlab chiqarish vositalarining progressivligini; **to'rtinchidan**, mavjud oliy ta'lim va o'rta maxsus ta'lim tizimini; **beshinchidan**, eng muhim sohalarida yetakchi ilmiy maktablarning raqobatini nazarda tutgan holda, mavjud ilmiy maktablarning milliy-tarixiy an'analarini o'zida aks ettirishi lozim.

Shu bilan birga, intellektual salohiyatning ijodiy va ilmiy-texnik imkoniyatlarini shakllantirish va samarali amalga oshirish jarayonining sifat xususiyatlari ko'p jihatdan intellektual salohiyatni shakllantirish va undan foydalanish samaradorligi mezonini tanlashning qonuniyligi, shuningdek, intellektual salohiyatni shakllantirish va undan foydalanish samaradorligini hamda ushbu mezonni aks ettiruvchi ko'rsatkichlar tizimini tanlash va har tomonlama asoslash bilan belgilanadi

Bizning fikrimizcha, Respublika Iqtisodiyoti Intellektual Salohiyati samaradorligini namoyon bo'lishi mezon bo'lib – jonli va buyumlashgan mehnat harajatlari birligiga to'g'ri keluvchi intellektual faoliyat natijasining ilmiy-texnik va ijtimoiy-iqtisodiy ahamiyatining o'sish sur'atidir. Shu bilan birga, ushbu o'sish sur'atlariga RIIS barcha tarkibiy qismlarining shunday rivojlanish

darajasi, organik o'zaro bog'liqligi tufayli erishish kerakki, bunda qo'yilgan ilmiy-texnik vazifa yechimiga jadal erishish, ushbu vazifani moddiy ishlab chiqarish sohasida amalga oshirishni ta'minlanadi.

FOYDALANILGAN ADABIYOTLAR RO'YXATI:

1. Научно-технический прогресс в СССР: стат.сборник.- М.: Финансы и статистика, 1990 г., с.24.
2. Азиз-Кариёв Х.А. Реализация занятости в сфере малой экономики (на примере Республики Узбекистан): Дис.на соиск. ученой степени канд. экон.наук. - М.: Российская академия управления, 1992 г., с.41.
3. Как изменился рынок труда в Узбекистане в 2020 году. Gazeta.uz., 7май 2020 г., стр.3
4. O'zbekiston Respublikasi Prezidentining farmoni, 28.01.2022 y. N: PF-60 "2022-2026-yillarga mo'ljallangan yangi O'zbekistonning Taraqqiyot Strategiyasi to'g'risida". Xalq so'zi, 1 fevral, 2022 yil, 1-3 betlar.

UO'K 347.1

IQTISODIYOT VA BIZNES MODELI SHAROITIDA KORXONANING INNOVATSION SALOHİYATINI OSHIRISH STRATEGIYASI

B.Z.Arzimatov, o'qituvchi, Farg'ona Politexnika Instituti, Farg'ona
Sh.A. Maxmudov, o'qituvchi, Farg'ona Politexnika Instituti, Farg'ona

Annotatsiya. Bugungi kungi iqtisodiyot va biznes modellarida innovatsion salohiyatga katta e'tibor qaratilmoqda. Innovatsion rivojlanish tom ma'noda davr talabi bo'lib ulgurdi. Mazkur maqola ushbu yo'nalishda amalga oshirish lozim bo'lgan islohotlar, strategiyalar va metodlar muhokamasiga bag'ishlanadi.

Kalit so'zlar: diversifikatsiya, modernizatsiya, harakatlar strategiyasi, innovatsion faoliyat, baholash, samaradorlik, salohiyat.

Аннотация. В современной экономике и бизнес-моделях большое внимание уделяется инновационному потенциалу. Инновационное развитие стало буквально велением времени. Данная статья посвящена обсуждению реформ, стратегий и методов, которые должны быть реализованы в этом направлении.

Ключевые слова: диверсификация, модернизация, стратегия действий, инновационная деятельность, оценка, эффективность, потенциал.

Abstract. In today's economy and business models, great attention is paid to innovative potential. Innovative development has literally become the demand of the times. This article is devoted to the discussion of reforms, strategies and methods that should be implemented in this direction.

Keywords: diversification, modernization, action strategy, innovative activity, assessment, efficiency, potential.

Kirish. Barchamizga ma'lumki, bugungi kunda mamlakatimizni modernizatsiya qilish va yangilash, iqtisodiyotimizning sifat jihatidan yangi, zamonaviy tarkibiy tuzilmasini shakllantirish, hududlarimizni kompleks rivojlantirish bo'yicha barcha rejalarning muvaffaqiyatli amalga oshirilishi infratuzilma tarmoqlarini yuksak sur'atlar bilan rivojlantirishga uzviy bog'liqdir.

Adabiyotlar tahlili va metodlar. Bunga ko'ra O'zbekiston Respublikasi Prezidenti Sh.Mirziyoevning «O'zbekiston Respublikasini yanada rivojlantirish bo'yicha harakatlar strategiyasi to'g'risida»gi [1] farmonida «... iqtisodiyotning energiya va resurs sarfini qisqartirish, ishlab chiqarishga energiya tejaydigan texnologiyalarni keng joriy etish, qayta tiklanadigan energiya manbalaridan foydalanishni kengaytirish, iqtisodiyot tarmoqlarida mehnat unumdorligini oshirish» to'g'risida belgilanganligi mamlakatimiz sanoat tarmoqlarini modernizatsiyalash yaqin yillarda va kelgusida respublikamizda hal qilinadigan eng ustuvor vazifalardan biridir.

Ushbu ustuvor vazifani ado etish sanoat korxonolari oldiga ishlab chiqarish quvvatlarini yanada oshirish, mahsulot sifatini yaxshilash, bozor raqobatlariga bardosh berish, o'z mijozlarini ko'paytirish, shu asosda pirovard natijada olinadigan foydani yanada ko'paytirishga, korxonalarda innovatsion boshqaruv usullarini takomillashtirishni asosiy vazifa qilib qo'yimoqda.

Hozirgi kun bozor iqtisodiyoti sharoitida innovatsion salohiyat samaradorligini aniqlash (hisoblash) muhim ahamiyat kasb etadi. Xususan, korxonalarda innovatsion salohiyatni baholashda quyidagi ko'rsatkichlardan foydalanish mumkin[2]:

- ilmiy-texnik salohiyat (ilmiy darajaga ega xodim soni; bir xodimga to'g'ri keladigan ratsionalizatorlik takliflar soni; patentlar soni va boshqalar);

- kommersializatsiya ko'rsatkichlari (ishlab chiqarayotgan hajmida yangi mahsulot ulushi; litsenziya shartnomalari soni va boshqalar);

- bajarilayotgan ishlarning davomiyligi (innovatsion davrning kattaligi);

innovatsiyaning boshqarilayotgan tizimi tavsifi (korxonada innovatsion faoliyatni rag'batlantirish shakllari, yuqori darajadagi rahbarlarning innovatsion loyihalarni amalga oshirishda qatnashishi, innovatsion faoliyatga qatnashuvchilarga erkinlik darajasini ta'minlanishi).

Korxonalar innovatsion salohiyatini boshqarish, innovatsion boshqaruv usullarini takomillashtirish masalalari mamlakatimiz, mustaqil davlatlar hamdo'stligi va xorijiy davlatlar iqtisodchi olimlari tomonidan nazariy hamda ilmiy nuqtai nazaridan o'rganib chiqilgan. Iqtisodiyotni modernizatsiya qilish sharoitida korxonalar innovatsion salohiyatini boshqarish xorijiy iqtisodchi olimlar R.I. Gimush, F.M. Matmuradov, V.M. Anshin, V.Zombart, V.Mitcherlix, G.I.Prosvetov, Y. Shumpeter, X.Monchev, I.Perlaki, L.N. Vasilev, E. Mensfield, S.Kaplan, R.Foster, B.Tviss, E.Rojaers va boshqalarning asarlarida yoritib berilgan [3].

Natijalar va muhokama. O'zbekiston Respublikasi iqtisodiyotining hozirgi rivojlanishi innovatsiya, yangi texnika va texnologiyalarning ishlab chiqarishga tatbiq etishgagabog'liq bo'lib, bu insoniyat taraqqiyoti hamda nazariy –amaliy bilimlar bog'liqligi bilan amalga oshiriladi. Innovatsiyalarni alohida korxonalar va qolaversa butun iqtisodiyotning faoliyat ko'rsatishiga qay darajadagi ta'sirini chuqur o'rganish hozirgi kunning dolzarb masalalaridan birisifatida namoyon bo'lmoqda. Bu borada O'zbekiston Respublikasida ushbu sohada amalga oshirilayotgan ishlarni tahlil qilish maqsadga muvofiqdir.

Turli mulkchilik shaklidagi korxonalarining innovatsion salohiyatini baholashda esa quyidagilarni aniq belgilash lozim:

1. Korxonalarini innovatsiyalarning riskli yo'liga qadam qo'yishiga undovchi rag'batlar.
2. Korxonalar uchun innovatsiyalarni amalga oshirish [2].

Makrodarajada innovatsiyalar samaradorligini aniqlashda mamlakatda yaratilayotgan innovatsion mahsulotlar, ishlanmalar va xizmatlarni amaliyotga tatbiq etish hamda o'zlashtirish sifatli, raqobatbardosh, yangi mahsulot ishlab chiqarish yoki yanada samarali va modifikatsiyalangan texnologiyalardan foydalanish asosida olayotgan foyda miqdorini oshirishga erishish bilan baholanadi.

1-jadval

O'zbekiston Respublikasi korxonalarini tomonidan yaratilayotgan innovatsion mahsulotlar, ishlanmalar va xizmatlarning iqtisodiy ko'rsatkichlari

Yillar	Jami innovatsion mahsulotlar, ishlanmalar va xizmatlar ishlab chiqargan korxonalar, birlik	Innovatsion mahsulotlar, ishlanmalar va xizmatlar hajmi, mlrd. so'm	Innovatsion mahsulotlar, ishlanmalar va xizmatlar uchun xarajatlar mlrd. so'm
2016	385	1348,7	372,6
2017	338	3635,9	311,9
2018	683	4614,7	4634,2
2019	1601	7043	3757,4
2020	2134	8023	5528,5
2021	2374	10688,2	2571,4

Manba: O'zbekiston Respublikasi Davlat statistika qo'mitasi ma'lumotlari.

Jadval ma'lumotlaridan ko'rinadiki, O'zbekiston Respublikasida 2010 yilda 289 ta korxonalar 1849 mlrd. so'mlik innovatsion mahsulotlar, ishlanmalar va xizmatlar ishlab chiqargan bo'lsa, 2021 yilda ushbu ko'rsatkichlar mos ravishda 2374 ta va 10688,2 mlrd. so'mni tashkil etdi. Ta'kidlash joizki, ushbu korxonalar sonini shu davrlarda faoliyat ko'rsatgan jami korxonalar soniga nisbatan oladigan bo'lsak, innovatsion mahsulotlar, ishlanmalar va xizmatlar ishlab chiqarish bilan shug'ullangan korxonalar 2010yilda (229,9 ming) atiga 2,3 foiz va 2021 yilda (285,3 ming birlik) esa 12,0 foizga tengligi aniqlandi.

Xulosa qilib shuni ta'kidlash joizki, innovatsiya doimiy ravishda harakatda bo'luvchi, yangi

tur mahsulot ishlab chiqaruvchi va yangilanib turuvchi iqtisodiy holatdir. Innovatsion salohiyat iqtisodiy rivojlanishni ilmiy- texnikaviy yoki ishlab chiqarish jarayonini amaliy jihatdan tubdan yangilash va takomillashtirishning asosiy omili ekanligidan kelib chiqqan holda, fundamental ilmiy tadqiqotlar asosan iqtisodiyot tarmoqlarini samarali rivojlantirish bo'yicha tegishli iqtisodiy siyosatga asoslangan holda olibborishi lozim.

Shuningdek, innovatsion salohiyat yangi ishlab chiqarish korxonalarini tashkil etish, mavjudlarini rag'batlantirish hisobiga yangi mahsulot turlarini ishlab chiqarish va xizmatlarni ko'rsatishni tashkil etishda o'z ifodasini topadi. Mamlakatimizda faoliyat yuritayotgan korxonalarining innovatsion salohiyatini rivojlantirish, kelgusida ushbu sohadagi boshqaruv tizimini mustahkamlash, yangi tur mahsulot ishlab chiqarish va yangi texnologiyalarni yaratuvchi xodimlarni rag'batlantirish chora-tadbirlarini ishlab chiqishga bog'liq bo'ladi.

FOYDALANILGAN ADABIYOTLAR RO'YXATI:

1. O'zbekiston Respublikasi Prezidenti Sh.Mirziyoevning «O'zbekiston Respublikasini yanada rivojlantirish bo'yicha harakatlar strategiyasi to'g'risida»gi 2017 yil 7 fevraldagi PF-4947-sonli farmoni. // Xalq so'zi, 2017 yil 8 fevral, 28 (6722)-son.
2. Zaynutdinov Sh.N. Innovatsion salohiyatni oshirish strategiyasi. Iqtisodiyot va innovatsion texnologiyalar ilmiy elektron jurnal №1 2016 y.
3. Gimush R.I., Matmuradov F.M. Innovatsion menejment O'quv qo'llanma. - T.: 2018 y.
4. Anshin V.M. Innovatsiyalarni boshqarish. - M.: Delo, 2018 yil.
5. Prosvetov G.I. "Korxonalar iqtisodiyoti: muammolar va yechimlar". Proc. amaliy yordam. - M.: Alfa-Press, 2019 yil.
6. Vasilev L.N. AQShda innovatsion faoliyatning rivojlanishi yoki YaIMni ikki baravar oshirish. - M.: Iqtisodiyot, 2005 yil.
7. Kuzyk B.N., Yakovets Yu.B. Rossiya - 2050 innovatsion rivojlanish strategiyasi. – M.: Iqtisodiyot, 2004 yil.
8. Yo'ldoshev N.K., Mirsaidova Sh.A., Goldman E.D. Innovatsiyalarni boshqarish. Darslik. - T.; 2016 yil.
9. Zaynutdinov Sh.N. Innovatsiya Salohiyatni kengaytirish strategiyasi "Iqtisodiy va innovatsion texnologiyalar" ilmiy elektron jurnali, 1-sentyabr, 2016 yil.
10. D.N.Rashidov, Sh.A.Kadirova, & Z.A.Karimova (2022). Mehnat bozorida teng shartlarda raqobatlasha olmaydiganlar, ayniqsa nogironlarni zaxiralangan ish o'rinlariga ishga joylashtirish muammolari. Academic research in educational sciences, 3 (TSTU Conference 2), 281-285.
11. Chodiev T.Sh. Ishlab chiqarishni modernizatsiyalash, intellektualashtirish va diversifikatsiyalash asosida iqtisodiy o'sish sifatini ishlab chiqish "Iqtisodiyot va innovatsion texnologiyalar" ilmiy elektron jurnali. № 1, sentyabr, 2016 yil.
12. Рашидов, Д. (2022). Итимоий еhtiyojmand тоифага мансуб шахсларни транспорт корхоналарида ишга joylashtirish uchun ish o'rinlarini zaxiralash. *Scienceweb academic papers collection*
13. Рашидов, Д. (2022). Transport korxonalarini uchun nogironlar tomonidan ishlab chiqarilayotgan maxsus kiyimlar va boshqa mahsulotlar xaridini ko'paytirish orqali nogironlar mehnatini rag'batlantirish. *Scienceweb academic papers collection*.

UDC 339.138

SPECIFIC DIRECTIONS OF MARKETING RESEARCH IN THE ACTIVITIES OF NON-PROFIT ENTERPRISES

M.Sh.Boltaeva, Senior lecturer, Bukhara State University, Bukhara

Annotasiya. Ushbu maqolada notijorat korxonalar faoliyatida marketing tadqiqotlarining o'ziga xos yo'nalishlari, tahlillar yordamida ularni baholash jarayoni haqidagi ma'lumotlar o'rganildi.

Kalit so'zlar: Notijorat tashkilotlar, mehnat taqsimoti, marketing muhiti, marketing tadqiqotlari, STEP/PEST tahlili, ETOM tahlili, QUEST tahlili, SWOT tahlili.

Аннотация. В данной статье изучены конкретные направления маркетинговых исследований в деятельности некоммерческих предприятий, информация о процессе их оценки с помощью анализов.

Ключевые слова: Некоммерческие организации, разделение труда, маркетинговая среда, маркетинговые исследования, анализ STEP/PEST, анализ ETOM, анализ QUEST, анализ SWOT.

Abstract. This article studied specific areas of marketing research in the activities of non-profit

enterprises, information about the process of their evaluation using analyzes.

Keywords: *Non-profit organizations, division of labor, marketing environment, marketing research, STEP/PEST analysis, ETOM analysis, QUEST analysis, SWOT analysis.*

Non-governmental non-profit organizations [1] can be created to achieve social, charitable, cultural, educational, political, scientific and managerial goals in the field of protecting the health of citizens, developing physical culture and sports, satisfying spiritual and other non-material benefits. the needs of citizens. It is created to protect the rights and legitimate interests of citizens and organizations, resolve conflicts and disputes, provide legal assistance, as well as other goals aimed at achieving public interests.

Non-profit organizations have the right to engage in entrepreneurial activities if this activity is aimed at achieving the goals of the organization.

The modern world is viewed as a world of various organizations, which are "a set of people, groups, united to achieve a goal, solve problems based on the principles of division of labor, responsibility and hierarchical structure." Organizations are created to meet different needs of people and therefore have different purposes, sizes, structures and other characteristics. In the conditions of a modern market economy, enterprises themselves make decisions that were previously the prerogative of the highest management bodies. They independently formulate goals and objectives, develop strategies and policies for their development, find the necessary funds for their implementation, hire employees, purchase equipment and materials, solve many structural issues, etc. However, any organization (enterprise, firm) that is an integral system system and possessing all the signs of independence characteristic of working in market conditions, is at the same time part of a more complex and dynamic system.

The marketing environment of an enterprise is a set of active actors and forces that influence the organization and the ability of the marketing service to successfully interact with customers. The marketing environment is understood as everything that is outside the external boundaries and structure of the organization, but has a significant impact on the level of performance of its functions.

A marketing environment that is fluid, restrictive, and full of uncertainty has a profound effect on the life of a firm. Marketing environment factors are a set of "unmanaged" forces with which firms must develop their marketing mix. Therefore, the company must carefully monitor all changes in the external environment, for which it is possible to collect market research and external current marketing information.

Marketing research is a systematic determination of the necessary information in relation to the marketing situation facing the enterprise, their collection, analysis and presentation of results. An external system for collecting current marketing information is a set of sources and methodologies through which managers receive daily information about what is happening in the commercial environment.

Analysis of the marketing environment is carried out using:

STEP/PEST analysis [2]. It is considered as an analysis of the marketing macro environment. It is based on the study of factors: social nature (Social), technological characteristics (Technological), economic nature (Economic) and political characteristics (Political). Application of STEP-analysis is applicable to politically stable economically developed countries. In countries with weak economies, where political and economic factors predominate, it is customary to use PEST analysis. When conducting an analysis, it is necessary to take into account the priority level of various environmental factors in terms of their activation / stability, strength and probability of the impact vector. The analysis can use a variant of a simple four-field matrix or a variant of a tabular form. These two options have both advantages and disadvantages. The choice of option is determined by the goals of the analysis, the level of training of specialists and other factors. To achieve the best results when studying the dynamics of the influence of factors on the company's activities, it is recommended to constantly use the same option. In this case, it will be possible to obtain a "response model" to a set of macrofactors in the external environment of a given enterprise, that is, an

experience model that is useful to use in terms of quality improvement. management decisions taken at the enterprise.

ETOP analysis [3]. This is a method of analyzing the opportunities and threats of environmental factors (Environmental Threats and Opportunities). The matrix method is characterized by the fact that it is based on a limited number of factors, the selection of which is carried out empirically. The method seeks to facilitate the rationale for the response of a given company to a set of environmental factors (macro-environment factors).

QUEST analysis [4]. This method makes it possible to get rid of the shortcomings inherent in the ETAO and STEP methods, which consist in the impossibility of taking into account the interaction and interdependence of various events and environmental factors. QUEST analysis (Quick Environment Scanning Technique) is a method of online scanning of the external environment. In doing so, it will be possible to apply a balanced approach to the development of programs for quick action in response to the impact of the macro environment on the company's activities.

SWOT analysis [5]. This method is the most popular and widespread. This is, in fact, a method of joint analysis of the internal environment and the microenvironment of the enterprise. SWOT is an analysis of a company's strengths and weaknesses, as well as market opportunities and threats.

With the help of SWOT analysis, companies turn to the study of: their development trends, the possibilities of using resources, their advantages and disadvantages. It helps companies define their goals and objectives, as well as examine the macro environment to identify opportunities and threats. Businesses can rely on this analysis to identify and explore their strengths, weaknesses, and threats and opportunities in the market. And as a result, they can build defenses and reduce losses from threats.

SWOT analysis can be carried out on the basis of both qualitative and quantitative methods. Qualitative methods are guided by the procedure for selecting experts according to SWOT indicators. Experts must justify their metrics by taking them very seriously in order for them to be truly useful to the enterprise. On the basis of quantitative methods, the importance and strength of the influence of indicators (factors) on the activity of the enterprise is assessed. As a result, the enterprise can hope that the resulting calculations will help achieve business goals in the market, taking into account the correct and economical allocation of resources.

Components of SWOT Analysis [6]

Every SWOT analysis will include the following four categories. Though the elements and discoveries within these categories will vary from company to company, a SWOT analysis is not complete without each of these elements:

Strengths

Strengths describe what an organization excels at and what separates it from the competition: a strong brand, loyal customer base, a strong balance sheet, unique technology, and so on. For example, a hedge fund may have developed a proprietary trading strategy that returns market-beating results. It must then decide how to use those results to attract new investors.

Weaknesses

Weaknesses stop an organization from performing at its optimum level. They are areas where the business needs to improve to remain competitive: a weak brand, higher-than-average turnover, high levels of debt, an inadequate supply chain, or lack of capital.

Opportunities

Opportunities refer to favorable external factors that could give an organization a competitive advantage. For example, if a country cuts tariffs, a car manufacturer can export its cars into a new market, increasing sales and market share.

Threats

Threats refer to factors that have the potential to harm an organization. For example, a drought is a threat to a wheat-producing company, as it may destroy or reduce the crop yield. Other common threats include things like rising costs for materials, increasing competition, tight labor supply and so on.

Results and discussions:

We evaluated the Havas education training center as a research facility for conducting and analyzing marketing research in non-profit organizations.

The educational center "Havas Education" first began its activities in 2020. At the beginning it was called STANFORD LC.

The Stanford English Language Teaching Center was opened in the spring of 2020 in the building of the 14th comprehensive school, when the total number of students was about 30 people.

After that, the 1st branch with leased premises was opened.

This branch was located on the 1st floor of the building next to the Bukhara Park. At the beginning of the English class, there was only one teacher, that is, the founder of the training course, which made it possible to implement personal marketing and create a personal brand. As the number of students gradually increased, a 2nd branch was opened.

The 2nd branch was opened in 2021 in the area of the Bukhara caravan bazaar.

There, this system was introduced by another teacher, that is, Azizov Abbas. Branch 2 was opened mainly to meet the needs of young children, residents whose homes are far from the city center and reach the right audience. Thus, the training course began to work in 2 places with a single system.

Shortly after that, in 2021, the location of the 1st branch was changed and part of the building of the Barkamol Avlod children's center near the 14th secondary school was leased. The number of places, teachers and students has increased here. In the first year of the opening of the training course, the first students received their certificates, these were the first results. As the number of students increased, new teachers were hired. The training center hired 5 of its best students as teaching center teachers and they teach there to this day.

The number of branches is still 2 and they function in accordance with the needs of the population in the suburbs and in the city center.

Stanford LC Learning Center to be named in 2022

She moved to the HAVAS EDUCATION GROUP and began to create her own brand.

Currently, the educational center "Havas Education" uses outdoor advertising in its activities.

Outdoor advertising and banners are mainly placed near the educational center.

Based on the results of the above analysis, we conducted a SWOT and PEST analysis of the English language training center "Havas Education".

SWOT analysis of the English language training center "Havas education"**1. Strengths**

- Most of the nearby residents use its services.
- Taught from 0 to IELTS level in 8 months.
- Reasonably priced courses, discounts available
- Won the trust of customers during the period of the beginning of its activity
- Each visiting client is asked about his/her goal of learning English, and a group is assigned based on level and time.
- Once a week, at the end of the week, students are tested to determine their level of knowledge.

2. Weakness

- Many people still don't know its name and brand name.
- Does not require large advertising costs
- Marketing system is not well established

Only one (external) advertising banner is used. He has his own group on social networks, but does not advertise on them.

3. Opportunities

- It is possible to organize additional courses in mathematics, Russian and Arabic languages
- Branches serve residents in the city center and beyond.

4. Threats

- All classes are currently in use, but space may not be available later.
- If it does not form its own brand, it will not be able to enter a competitive market.

Although it has been around for 3 years, many still know the name of its founder, and not the “Havas education” brand.

PEST-analysis of the English language training center “Havas education”

5. Political factors

- Permission to open private universities and schools
- Opening schools in a particular subject

2. Economic factors

- Changes in household income
- Changes in taxes and inflation

3. Social factors

- Standards of living
- Worldview of people

6. Technological factors

- Popularization of technologies enabling distance learning
- Distribution of digital information system

In conclusion, we can say that the market research conducted in the activities of the English language training center "Havas Education" shows that the training center occupies a special, unique place among the courses in the city of Bukhara. courses for certificates in English. It is believed that in the Bukhara region he has special applicants and customers.

Based on these findings and research, we would like to make the following proposals for the development of the English language training center "Havas Education":

1. Research in the process of obtaining a certificate in English showed that students generally scored lower than "listening" and "writing".

Therefore, we consider it expedient to attract experienced and knowledgeable specialists in this area to the training center.

2. Any enterprise (organization, firm) is a complex and rather self-organizing mechanism (internal environment), functioning in its external environment. Although the enterprise independently determines its structure, policy, scope of activity, makes decisions, but it largely depends on its external environment. For this reason, it is advisable for us to ensure a balance between the internal and external environment of the educational center.

That is, it is important to observe truth, justice and subordination in relations between professionals and students. This will help develop sundress marketing in the training center.

REFERENCES:

1. <https://asana.com/ru/resources/pest-analysis>
2. <https://bbamantra.com/etop-environmental-threat-and-opportunity-profile/>
3. <https://studynotesexpert.com/quest-analysis-its-complete-process/>
4. <https://www.investopedia.com/terms/s/swot.asp>
5. Пирназарович А. Х., Ашурова М. Х. Ишчи кучи сифати ва рақобатбардошлигини ошириш йўллари //Экономика и финансы (Узбекистан). – 2014. – №. 9. – С. 18-27.
6. Пирназарович А. Х., Ашурова М. Х. Меҳнат ресурслари ва улардан унумли фойдаланиш йўллари //Экономика и финансы (Узбекистан). – 2015. – №. 11. – С. 52-57.
7. Khakimova S. D., Fattakhova A. R. Factors and conditions for development of domestic tourism //Journal of Economic and Economic Education Research. – 2016. – Т. 17. – №. 1. – С. 53-58.
8. Хайитов Ш. Н. Развитие инновационных процессов и их влияние на качество рабочей силы //Научный результат. Экономические исследования. – 2020. – Т. 6. – №. 2. – С. 13-18.
9. Хайитов Ш.Н. Роль и значение предпринимательской активности в инновационно-ориентированной экономике //Современные проблемы социально-экономических систем в условиях глобализации. – 2021. – С. 416-419.
10. Хайитов Ш.Н. Семейное предпринимательство как приоритетное направление развития самостоятельной занятости //ББК 65.0501 С 56. – 2019. – С. 272.
11. Boltayeva M. Opportunities for sustainable development of the service sector in the digital economy //" Экономика и туризм" международный научно-инновационной журнал. – 2022. – Т. 1. – №. 3.
12. Boltayeva M. Yangi o'zbekistonda kichik biznes va xususiy tadbirkorlikni qo'llab quvvatlashning zamonaviy yo'nalishlari //Центр научных публикаций (buxdu. uz). – 2021. – Т. 8. – №. 8.

KORXONADA MARKETING XIZMATI SAMARADORLIGINI BAHOLASHDA BALL USULINING AHAMIYATI

S.K.Boyjigitov, o'qituvchisi, Samarqand iqtisodiyot va servis instituti, Samarqand

Annotatsiya. Mazkur maqolada korxonada marketing xizmati samaradorligini baholashda ekspert baholash usulining ahamiyati va xususiyatlari o'rganilgan hamda nazariy asoslangan, amaliy ifodasini topgan. Bundan tashqari korxonada marketologlaridan marketing xizmati samaradorligini aniqlash bo'yicha so'rovnomaga o'tkazilib, ekspert baholash usuli orqali korxonalar faoliyatiga baho berilgan. Korxonada marketing xizmati samaradorligini baholashda ball usuli natijalari bo'yicha xulosa va takliflar ishlab chiqilgan.

Kalit so'zlar: Marketing xizmati, marketing xizmati samaradorligi, marketing, ball usuli, marketing samaradorligini aniqlash bo'yicha savolnoma, ballar taqsimoti, ballar shkalasi, ekspert baholash, marketing faoliyati, marketing xizmati bo'limi faoliyati samaradorligi.

Аннотация. В данной статье изучены значение и особенности метода экспертной оценки при оценке эффективности службы маркетинга на предприятии и найдено его теоретическое и практическое выражение. Кроме того, среди маркетологов предприятия было проведено анкетирование для определения эффективности маркетинговой службы, а деятельность предприятий оценена методом экспертной оценки. По результатам применения скорингового метода в оценке эффективности службы маркетинга на предприятии разработаны выводы и предложения.

Ключевые слова: служба маркетинга, эффективность службы маркетинга, маркетинг, метод балльной оценки, опросник для определения эффективности маркетинга, распределение баллов, шкала баллов, экспертная оценка, маркетинговая активность, эффективность службы маркетинговой службы.

Abstract. In this article, the importance and characteristics of the expert evaluation method in evaluating the effectiveness of the marketing service in the enterprise were studied and it was theoretically based and found a practical expression. In addition, a questionnaire was conducted to determine the effectiveness of the marketing service from marketers of the enterprise, and the activity of the enterprise was evaluated through the method of expert evaluation. Conclusions and proposals were developed based on the results of the scoring method in evaluating the effectiveness of the marketing service at the enterprise.

Key words: Marketing service, effectiveness of marketing service, marketing, scoring method, questionnaire for determining marketing effectiveness, distribution of points, scale of points, expert evaluation, marketing activity, effectiveness of the marketing service department.

Kirish. Bugungi shiddat bilan rivojlanayotgan zamonamizda korxonalar raqobat kurashida g'olib bo'lishlari uchun o'zlarining kadrlar salohiyati, mahsulotlar sifati, korxonada tomonidan ko'rsatiladigan xizmatlar samaradorligini oshirish va raqobat kurashida g'olib bo'lishlari uchun sharoit hozirlamoqda. Tashqi muhitning tez o'zgarishi mahalliy sanoat korxonalarini rivojlanishini boshqarishning usullari, tizim va yondashuvlarini takomillashtirish va rivojlantirishni talab etadi. Ayniqsa, marketing bo'limi va uning sifatli xizmat ko'rsatishi bugungi raqobat sharoitida mijozlarni saqlab qolish, sifatli marketing tadqiqotlarini olib boorish, bozorning potensial xarid qolibiyatini baholash va prognozlashtirish imkoniyatlarini yaratmoqda. Korxonada rivojlanishini boshqarishning tashkiliy mexanizmini takomillashtirish uning yoki u tomonidan sotiluvchi mahsulotning shunday sifatlarini oshirishga yo'naltirilishi kerakki, bu sifatlar ularning bo'lg'usi raqobatchilaridan ustunlikka ega bo'lishlariga olib kelishi kerak. Korxonalarda sifatli boshqaruvni ta'minlash uchun raqobat borasida istiqbolli strategiyalar ishlab chiqilishi, shuningdek, xo'jalik boshqaruvining barcha jabhalari bo'yicha zarur tashkiliy tuzilmalarni ishlab chiqishi va tashkiliy chora-tadbirlar ko'zda tutilishi kerak [8]. Ayniqsa, tashkiliy tuzilma bo'limlarining ish faoliyati samaradorligini baholash, ularning samaradorligini aniqlash orqali raqobat bozorida samarali faoliyat olib borishi muhim vazifa

hisoblanadi. Bunday chora-tadbirlar doirasida sanoat korxonalari faoliyatiga doir ayrim o'ziga xos xususiyatlarni o'rganilgan, tahlil qilingan.

Adabiyotlar sharhi. Korxonada faoliyatida marketing xizmati samaradorligini baholashda ekspert baholash usulidan foydalanilganda, korxonada faoliyat olib borayotgan mutaxassislarining bozor va iste'molchilarni o'rganishi, ularni tahlil qilishi va olingan ma'lumotlar asosida bo'lim faoliyatini samarali tashkil qilish hamda takomillashtirish uchun asos sifatida foydalaniladi. Korxonada marketing xizmati samaradorligini aniqlashda ham marketing bo'limi faoliyatini o'rganish, marketologlar faoliyatini o'rganish va tahlil qilish ekspert baholash usulining o'ziga xosligini ochib beradi.

Marketing xizmati samaradorligini baholashda ekspert baholash usulining nazariy yondashuvlari ham mavjud bo'lib, unda quyida keltirilib o'tiladigan nazariy yondashuvlar asos qilib olish mumkin. Shu o'rinda marketing xizmati tushunchasining mohiyatini bilib olamiz.

Butun jahon ma'lumotlari bazasi hisoblangan Wikipedia.org sayti ma'lumotlariga tayangan holda, marketing xizmati - (inglizcha market services “bozor xizmatlari” so'zidan kelib chiqqan) zamonaviy marketing bo'limi, marketing xizmatlarini ko'rsatish bilan shug'ullanadigan tashkilotlarning marketing faoliyatining xususiyatlarini o'rganadigan ilmiy fan [1]. Marketing xizmatlari – bu nomoddiy iqtisodiy faoliyatdan daromad olish uchun mijozlarga pullik xizmatlarni yaratish, aniqlash va ko'rsatish, mijozlar bilan munosabatlarni boshqarish bo'yicha tashkiliy funksiyalar va jarayonlar to'plami hisoblanadi. Bu moddiy mahsulot va xizmat bo'lgan har qanday narsani sotishga qaratilgan marketing faoliyatining keng izohlanishidir. Mijozlarga mahsulotning jozibadorligi va afzalliklarini yetkazish imkonini beruvchi har qanday usullar, metodlar, ma'lumotlar tahlili va jarayonlar jamlangan holatda marketing xizmati hisoblanadi.

Novatorov E.V. o'zining ilmiy izlanishlari natijasida marketing xizmati tushunchasiga quyidagicha ta'rif berib o'tgan [2], xizmatlar marketingi - bu xizmat mahsulot sifatida ishlaydigan marketing turidir. Marketing xizmatlaridan davlat notijorat sektori (tibbiyot birlashmalari, maktablar, pochta, harbiy xizmatlar va boshqalar), xususi notijorat sektor (kinoteatrlar, kollejlari, kasalxonalar va boshqalar) va tijorat sektori (aviakompaniyalar, banklar, mehmonxonalar, yuridik firmalar, konsalting firmalar, ta'mirlash xizmatlari firmalari va boshqalar) tomonidan qo'llaniladi. Marketing xizmatlari tashkilotdan tashqarida o'z mijozlariga qaratilgan tashqi, ichki va interaktiv marketing jarayonlarini o'z ichiga oladi. Marketing xizmatini amalga oshirish orqali korxonada va tashkilotlar uchta asosiy marketing vazifasini hal qiladi:

- ✓ raqobatchilar xizmatlaridan biroz farq qiladigan xizmatlarni yaratish, xizmatlarni farqlash, ularning yangiligini ta'minlash, narxlarni pasaytirish, taqdim etish shartlarini yaxshilash;
- ✓ yuqori sifatli xizmat ko'rsatishni ta'minlash;
- ✓ xizmatlar ko'rsatishda ularning sifatini pasaytirmagan holda ishlab chiqarishning optimal darajasini ta'minlash.

Yuqorida keltirilgan fikrlardan shuni aniqlash mumkinki, olim tomonidan tijorat sektorlari orasida sanoat va ishlab chiqarish korxonalari faoliyati inobatga olinmagan. Bundan tashqari korxonada va tashkilotlar tomonidan asosiy marketing vazifalarini hal qilishda “korxonaning marketing xizmati bo'limi faoliyati samaradorligini aniqlash”, “marketing xizmati bo'limi xodimlarining xizmat sifati” va “marketing xizmati bo'limi xodimlarining ish faoliyatini osonlashtiradigan usullar, modellar, metodlar va dasturiy ta'minotlarni joriy qilish” kabi xususiyatlar inobatga olinmagan.

Bundan tashqari korxonalar faoliyati marketing xizmati samaradorligini baholashda mashhur marketolog Filipp Kotler tomonidan quyidagicha yondashuvni aytib o'tgan, korxonada o'z faoliyatida marketing xizmati samaradorligiga e'tibor qaratadi va samaradorlikni doimiy monitoring qilish firma uchun juda muhim jarayon ekanligini ta'kidlaydi [3].

Tadqiqotlarimiz natijasida bugungi kunda marketing faoliyati samaradorligini, marketing bo'limi xizmatlarining samaradorligini baholash jarayonida bir nechta usullarni hisobga olish kerak. Marketing bo'limi xizmatlarining samaradorligini baholash tushunchasi, qoida tariqasida, quyidagicha ta'riflanadi: baholash qanday maqsadda amalga oshiriladi?, natijalar kimlar uchun mo'ljallangan?, natijalardan qayerda va qanday foydalanish mumkin?, natijalar korxonaning iqtisodiy samaradorligini oshirishga yordam beradimi? va hokazo. Yuqorida keltirilgan tushunchalar

bir-biri bilan chambarchas bog'liq va bir-birini to'ldiradi. Tadqiqotlarimiz va izlanishlarimiz natijasida bugungi kungacha marketing faoliyati samaradorligini aniqlashning quyidagi usullarini taklif qilingan:

- ✓ sifat usuli;
- ✓ miqdor usuli;
- ✓ sotsiologik usul
- ✓ ball usul;
- ✓ regressiya-korrelyatsiya usuli;
- ✓ ko'p omilli usul;
- ✓ statistik usul.

Shuningdek, marketing xizmatlari jonli va umumlashgan mehnat resurslaridan foydalanish normativlarini aniqlashda ishtirok etadi; tovarlarni oqilona sotishni tashkil qiladi, moddiy texnika ta'minoti masalalarini hal etadi; xodimlarning samaradorlikdagi ahamiyati va ulushini belgilab beradi; sanoat, qishloq xo'jaligi va boshqa tarmoqlarni iqtisodiy va texnikaviy holatini tahlil qiladi; korxonaning yaqin va uzoq istiqbolini belgilashda ishtirok etadi, ishlab chiqarishni marketing nuqtai nazaridan operativ tarzda tashkil etadi; mehnatni va unga haq to'lashni yuqori darajada olib borish bilan shug'ullanadi. Shu o'rinda marketing xizmatlarini tashkil qilish va baholashda marketologlar faoliyatini o'rganish hamda marketologlar faoliyatini tahlil qilish maqsadga muvofiq.

Tadqiqot metodologiyasi. Tadqiqot jarayonida adabiyotlar tahlili, korxonada marketing xizmati samaradorligini baholashda ekspert usuli, ball usul, statistik dinamik qatorlarni ekstrapolyatsiya qilish usullari va marketologlar uchun savolnomadan foydalanilgan.

Tahlil va natijalar. Tadqiqotlarimiz va izlanishlarimiz natijasida bugungi kunda korxonalar faoliyatida samaradorlikni oshirish, bu orqali korxonaning iqtisodiy qudratini oshirish, korxonalar faoliyatini mintaqaviy, xalqaro va global rivojlanish tendensiyalari olib chiqish tadqiqot ishining muhimligini belgilab beradi. Buning asosiy mohiyatini ochib berish va tahlil qilish uchun korxonada marketing xizmatini to'g'ri yo'lga qo'yish, marketing xizmati samaradorligini baholab turish, bozor tamoyillariga asosan rivojlanish bosqichlarini belgilab beradi.

Marketing xizmati samaradorligini aniqlashda bir qancha tahlil usullaridan foydalanish, samaradorlik ko'rsatkichining ishonchliligini ta'minlaydi. Marketing xizmati samaradorligini baholash har qanday marketing bo'limi ishining ajralmas qismidir. Korxonaning marketing bo'limlari korxonalar uchun prinsipial ahamiyatga ega bo'lgan qarorlarni qabul qilish va tayyorlash hamda boshqa jalb qilingan bo'limlar faoliyatini muvofiqlashtirish uchun mas'ul bo'lgan asosiy markazlardan biridir. Bu marketing xizmati samaradorligini kuzatish va oshirishning alohida ahamiyatini belgilaydi.

Marketing xizmati samaradorligini baholash usullari tahlil natijalarini ishlab chiqish quyidagi natijalarni olishni o'z ichiga oladi:

1. axborotga bo'lgan ehtiyoj;
2. axborot yig'ish vaqti;
3. axborot yig'ish chastotasi;
4. axborotni jamlash usuli, formati, darajasi.

Tadqiqotlarimiz natijasida korxonada marketing xizmati samaradorligini baholashda ekspert baholashda balli usulning mohiyati muhim hisoblanadi. Marketing samaradorligini baholashning balli usuli har bir hodisaning samaradorligini mezonlar ro'yxatiga muvofiqligini, marketing konsepsiyasining tuzilmalari va jarayonlariga muvofiqligini, har bir mezon bo'yicha ma'lum balllarni belgilashni hisobga olgan holda aniqlash imkonini beradi [4].

Biz ham tadqiqotimiz jarayonida don va don mahsulotlarini qayta ishlovchi korxonalarining marketing bo'limi xodimlarining xizmat faoliyatini baholab, olingan ma'lumotlar asosida tahlil natijalarini shakllantirildi. Korxonaning marketing bo'limi xodimlaridan savolnoma shaklda (ilova qilinadi) ma'lumotlar to'plandi hamda quyidagi baholash jadvali ishlab chiqildi:

Marketing xizmati samaradorligini baholashda ballar taqsimoti [5]

Savollar	Javoblar	Baholash	Savollar	Javoblar	Baholash
1	A	0	7	A	0
	B	1		B	1
	C	2		C	2
2	A	2	8	A	1
	B	1		B	2
	C	0		C	0
3	A	2	9	A	0
	B	1		B	1
	C	0		C	2
4	A	0	10	A	2
	B	1		B	1
	C	2		C	0
5	A	0	11	A	2
	B	1		B	1
	C	2		C	0
6	A	2	12	A	2
	B	1		B	0
	C	0		C	1

Yuqorida keltirilgan ballar taqsimoti orqali savolnomadagi savollarga javoblar belgilanib, Samarqand viloyatida faoliyat olib borayotgan don va don mahsulotlarini qayta ishlash korxonalar (“Samarqanddon mahsulotlari” AJ, “Jomboy don mahsulotlari” AJ, “Oqtosh don” AJ va “Juma elevator” AJ korxonalari) marketologlari faoliyati artoflicha o’rganildi. Ballar taqsimoti orqali olingan ma’lumotlar asosida baholash shkalasi ishlab chiqildi hamda quyidagicha belgilandi:

2-jadval

Marketing xizmati samaradorligini baholash shkalasi [6]

Ballar	0-3	4-7	8-11	12-15	16-19	20-24
Baho darajasi	Past	Samarasiz	Qoniqarli	Yaxshi	Juda yaxshi	Samarali

Yuqorida keltirilgan jadvalda marketing xizmati samaradorligini baholash shkalasi keltirilgan bo’lib, uning natijasida savolnoma orqali olingan ballar taqsimotining hisob-kitob ishlari natijalariga qarab, tahlil olib borilayotgan korxonalar faoliyatining baho darajasi belgilanadi.

Savolnomada olingan ma’lumotlar asosida korxonalar marketing bo’limi quyidagicha ballar taqsimotiga ega bo’ldi:

1. “Samarqand don mahsulotlari” AJ – 8 ball;
2. “Jomboy don mahsulotlari” AJ – 8 ball;
3. “Oqtosh don” AJ – 7 ball;
4. “Juma elevator” AJ – 7 ball;

Bundan tashqari yuqorida Samarqand viloyatida faoliyat olib borayotgan 4 ta korxonalardan olingan ma’lumotlar asosida don va don mahsulotlari ishlab chiqaruvchi korxonalar marketing xizmati samaradorligini baholash natijalarini inobatga olgan holda baholash miqdori va baholash sifati xususiyatlarini ham belgilashimiz mumkin bo’ladi.

3-jadval

Don va don mahsulotlari ishlab chiqaruvchi korxonalar marketing xizmati samaradorligini baholash natijalari

[7]

Korxonalar soni	Jamiga nisbatan, %	Baholash miqdori, ball	Baholash sifati
2	50%	7 ball	Samarasiz
2	50%	8 ball	Qoniqarli
-	-	-	Yaxshi
-	-	-	Juda yaxshi
Jami:	100%	15 ball	

Olingan ma’lumotlarni tahlil qilib ko’rish natijasida 2 ta korxonalar “Samarqanddon mahsulotlari” AJ va “Jomboy don mahsulotlari” AJ korxonalari marketing bo’limi *qoniqarli* faoliyat olib borayotganligini, yana 2 ta korxonalar “Oqtosh don” AJ va “Juma elevator” AJ korxonalarining marketing bo’limi *samarasiz* faoliyat olib borayotganligini ko’rishimiz mumkin.

Xulosa va takliflar. Korxonalar faoliyati marketing xizmati samaradorligini baholashda ball usulining mohiyatini to'g'ri talqin holatda marketing bo'limi xodimlarining faoliyatini motivlashtirish orqali yanada rivojlantirish, marketing xizmati samaradorligi va korxonada iqtisodiy samaradorligini oshirishga yordam beradi.

Korxonaning marketing xizmati samaradorligini baholashda ball usulining ahamiyati va mazmunini to'liq ifoda etish samadorlik imkoniyatlarini ochib beradi. Tadqiqotimiz natijasida quyidagi xulosa va takliflarga keldik:

- korxonada marketing bo'limi faoliyatini tahlil qilish orqali marketing xizmati samaradorligini oshirish va baholashda asosiy mezon sifatida qarash lozim;

- korxonada faoliyatida marketing xizmatini takomillashtirishda mehnat unumdorligining o'rni beqiyos. Zero malakali kadrlar siyosati korxonada marketing faoliyati samaradorligining oshishiga zamin yaratadi. Shu sababdan, "Samarqanddon mahsulotlari" AJ va "Jomboy don mahsulotlari" AJ marketing xizmati bo'limi xodimlarining marketingga bo'lgan ichki standart me'yorlarini ishlab chiqish va o'qitish maqsadga muvofiq.

- marketing xizmati xodimlarini xizmatga bo'lgan motivatsiyasini oshirish, xodimlarni mahsulot va xizmatlar sotuvi jarayonida rag'batlantirish, muayyan xizmatchi yoki sotuvchiga sodiqlik uchun mukofotlar tizimini yaratish;

- mukofotlar tizimini ishlab chiqishda KPI tizimini joriy etish maqsadga muvofiq;

- mahsulot hajmining oshib borishi korxonada marketing xizmatiga bo'lgan ishonch va harajatlarning ham o'zgarishini ta'minlab beradi. Shuning uchun korxonada mahsulot hajmini oshirish orqali marketingga bo'lgan e'tiborini oshirish imkoniyati yaratiladi.

FOYDALANILGAN ADABIYOTLAR RO'YXATI:

1. https://ru.wikipedia.org/wiki/Маркетинг_услуг
2. Новаторов Э. В. Маркетинг услуг: теория и технология: Монография. — СПб.: ИП Петров Д. А., 2015. - 200 с. 18 с.
3. Котлер Ф., Келлер К.Л. Маркетинг менеджмент : Экспресс-курс. 3-е изд. / пер с англ. под науч. ред. С.Г. Жильцова. Санкт-Петербург, 2007. С. 475.
4. Завгородняя А.В., Ямпольская Д.О. Маркетинговое планирование. Санкт-Петербург, 2002.
5. Muallif tomonidan ishlab chiqilgan.
6. Kholmamatov D. Promote Upgrade After-Sales Service Strategic Skills //Indonesian Journal of Law and Economics Review. – 2019. – Т. 2. – №. 2. – С. 10.21070/ijler. 2019. V2. 8-10.21070/ijler. 2019. V2. 8.

UDC 330

ANALYSIS OF RESERVES FOR THE EFFICIENT USE OF MATERIAL, LABOR AND FINANCIAL RESOURCES OF SEGMENTS OF THE RAILWAY ENTERPRISE

A.B.Djumanova, teacher, Tashkent state transport university, Tashkent

Аннотация. Мақолада корхона ресурсларидан фойдаланиш таҳлили, доимий ва ўзгарувчан харажатларни ҳисобга олган ҳолда сегментлар бўйича ишлаб чиқариш ҳисоботини шакллантириш моделлари, шунингдек маржинал фойда таҳлили муҳокама қилинади.

Калит сўзлар: корхоналар, даромад, таҳлил, маржа, айланма, капитал, ишлаб чиқариш ичидаги, харажатлар.

Аннотация. В статье рассмотрены анализ использование ресурсов предприятия, модели формирования внутрипроизводственной отчетности по сегментам, с учетом постоянных и переменных расходов а также анализ маржинальной прибыли.

Ключевые слова: предприятия, доход, анализ, маржинальный, оборачиваемость, капитала, внутрипроизводственный, затраты.

Abstract. the article discusses the analysis of the use of enterprise resources, models for the formation of in-production reporting by segments, taking into account fixed and variable costs, as well as the analysis of marginal profit.

Keywords: enterprises, income, analysis, margin, turnover, capital, intra-production, costs.

The search for internal reserves is a key factor in improving the efficiency of operations. And in order to find such reserves, the intensity of use of the available resources of the enterprise is estimated. Modern market economic conditions have led to the complete independence of enterprises.

It is possible to assess the level of intensity of resource use by calculating and analyzing the indicators of their turnover, which characterize the business activity of any enterprise. Evaluation of turnover indicators allows you to identify the strengths and weaknesses of a business organization and determine ways to improve its efficiency.

Resource turnover is considered in two dimensions:

- turnover rate (in times) is the number of turnovers made by a specific type of resource for a certain period of time;
- turnover period (in days) is the average duration of one turnover when the funds invested in the company's resources are reimbursed.

The purpose of assessing the turnover of resources in the end is to reduce the costs of circulation, since the shorter the duration of one turnover of a particular type of resource, the less costs per turnover. Consequently, the acceleration of turnover allows you to increase the intensity of the use of enterprise resources and reduce business costs.

An effective assessment of the management of financial resources is achieved using factor analysis, since this analysis is a method for a comprehensive and systematic study of measuring the impact of factors on the value of effective indicators.

In market conditions, cost and profit management is the most important strategy for the survival of an enterprise. One of the effective tools of such management is in-house analysis.

In-house analysis is a combination of classical economic analysis, the main principle of which is the consistent analysis and synthesis of the object under study and the factors influencing it, and the marginal approach, which involves the division of costs into variable and fixed and the derivation of the marginal income of railway enterprises.

According to the in-house report, an enterprise whose workshops are considered as in-house segments is as follows (Table 1).

Table 1

Intra-production report on the enterprise with a simple (one-step) calculation of marginal income

№	Indicators	Workshops as business segments					
		workshop 1		Workshop 2		Total for the enterprise	
		thousand soums	%	thousand soums	%	thousand soums	%
1	Sales revenue	4500	100.0	4000	100.0	8500	100.0
2	variable costs	2295	51	2273	56.8	4586	53.7
3	Marginal income	2205	49	1727	43.2	3932	46.3
4	fixed costs	-	-	-	-	3052	35.9
5	Operating profit	-	-	-	-	880	10.4

Source: Compiled by the author based on the reporting of the enterprise under study for 2020

This table uses the so-called simple (single-step) calculation of marginal income, when for each intra-production segment such income is determined as the difference between volume and variable costs. This method is currently used in the practice of domestic enterprises as "Direct Costing". At the same time, fixed costs for segments are not included, i. are treated as non-distributable and deducted from the contribution margin earned by all segments.

The greatest difficulty in determining the economic efficiency of innovations is a full account of all types of effects. Usually, the following most significant economic effects are distinguished:

- reduction of production costs;
- reduction of specific capital investments (per unit of new equipment);
- absolute increase in production volumes;
- growth of productivity (labor) with the use of new means of labor in comparison with the basic ones;
- an increase in the service life of new equipment compared to the base one (in this case, the effect is achieved by changing the share of deductions for the full restoration of fixed assets);
- reduction of the specific consumption of materials used (material consumption) with the use

of new technology in comparison with the basic one;

- change in the annual operating costs of the consumer when using new equipment when calculating the volume of products produced using a unit of new equipment;
- change in associated costs when introducing new technology (for example, for environmental protection).

REFERENCES:

1. Khasanov BA Management Accounting: Theory and Methodology. Monograph. - T.: Finance, 2003. - 247 ch.
2. Financial and management accounting: a textbook / A. Ibragimov, I. Ochilov, I. Kuziev, N. Rizaev. - T.: Iqtisod-Moliya, 2008. p 31
3. Babaxanova NU, Djumanova AB, qizi Juraeva XY korxonada boshqarish samaradorligini oshirishda moliyaviy tahlilning o'rni //Academic research in educational sciences. - 2022. - Vol. 3. - No. 10. - S. 775-786.
4. Dzhumanova A., Bobomurodov N. Improvement of the organization of accounting of the internal production divisions of enterprises // Economics and society. – 2022. – no. 2-2(93). - S. 614-621.
5. Baxtiyarovna, D. A., Usmandjanovna, B. N., Amanbayevna, A. R., & Mirzaxmatovna, Y. M. (2021). The Role Of Management Accounting In The Construction Of Logistics Business Processes. Turkish Journal of Computer and Mathematics Education, 12(11), 693-696.
6. Джуманова А. Б., Юлдашева М. М. Трансформация бухгалтерской отчетности Республики Узбекистан в соответствии с международными стандартами финансовой отчетности //Теория и практика современной науки. – 2018. – №. 5. – С. 214-218.

UDC 331(075.8)

ANALYSIS OF CHARACTERISTICS AND MAIN INDICATORS OF ORGANIZATION OF LABOR IN BUKHARA REGION

K.B.Dilmonov, Senior Lecturer, Bukhara State University, Bukhara

Annotasiya. Ushbu maqolada Buxoro viloyatida mehnatni tashkil qilishning xususiyatlari va asosiy ko'rsatkichlarining tahliliga doir ma'lumotlar o'rganildi.

Kalit so'zlar: mehnat bozori, Yalpi ichki mahsulot, ishchi kuchi, ish kuchiga taklif, ish kuchiga talab, mehnat resurslari, ish bilan bandlik siyosati, ijtimoiy-iqtisodiy muhit.

Аннотация. В данной статье были изучены сведения о характеристике и анализе основных показателей организации труда в Бухарской области.

Ключевые слова: рынок труда, ВВП, рабочая сила, предложение труда, спрос на труд, трудовые ресурсы, политика занятости, социально-экономическая среда.

Abstract. This article studied information about the characteristics and analysis of the main indicators of the organization of labor in the Bukhara region.

Keywords: labor market, GDP, labor force, labor supply, labor demand, labor resources, employment policy, socio-economic environment.

In the context of the modernization of the economy, the state employment policy should be aimed at the effective use of labor potential as a component of the socio-economic development of the region and solving the problems of employment in the conditions of its development. In the context of economic renewal, employment and unemployment of the population can change rapidly. The labor market is of great importance in ensuring employment of the population and eliminating unemployment in the region. Because the demand for labor and its supply in the region collide in the labor market. Therefore, the effective development of this infrastructure is one of the main factors of the socio-economic development of the region.

The level of employment of the population is one of the indicators characterizing the scale of development of the economy of any country.

The reduction and redistribution of the labor force, along with income, occurs not only in the spheres of material production, but also in the service sector of material production. It shows how important the role of the latest scientific and technical developments in the development of industries is. It is worth noting that by increasing the efficiency of labor and production, resource costs are reduced, resulting in lower prices for ordinary everyday products.

The trend of relative growth in gross domestic product in subsequent years (compared to the previous year in 2000 – 3,8%, in 2017 – 5,3%) was observed in all sectors of our republic. In

particular, the fundamental reforms carried out in all areas and sectors of the region's economy in subsequent years gave positive results. Industrial production in the economy of our country amounted to 104,2% in 2000 and 106,4% in 2021 compared to last year. We can observe similar growth rates in other sectors and industries, that is, in the analyzed years, agricultural production in 2021 will reach 224288,8 billion soums, the volume of services rendered is 190 356,0 billion soums. 68 854,4 billion soums, construction and contracting works. Soums, the volume of investments in fixed assets is 189 924,3 billion soums amounted to sum [1].

In accordance with a preliminary assessment, in January-March 2022, the GDP of the Republic of Uzbekistan at current prices amounted to 162 784,6 billion soums and, compared to January-March 2022, increased in real terms by 5,8%. The GDP deflator index, in relation to the prices of January-March 2021, amounted to 114,9% [2].



Table-1

Job offer in Bukhara region (per person)

Indicators	2006 y.	2008 y.	2010 y.	2012 y.	2014 y.	2020 y.	Growth in 2006-2020 (%)
Total offer	94202	96472	98401	100369	142110	148570	157,7
From this: Young people looking for work for the first time. Total	34173	34996	35696	36410	64652	66894	195,7
From this: Graduates of secondary and general education schools	23203	23762	24237	24722	25160	25344	109,2
Graduates of the full-time department of the Secondary Special Vocational Vocational College	5516	8690	16945	24308	27130	27690	5,0 times more
Graduates of the full-time department of universities and universities	7538	8706	8745	8774	8836	8858	117,5
All categories of conscripts	1388	1394	1396	1405	1414	1435	103,4

Source. It was compiled based on the information of the General Directorate of Employment of Bukhara region.

Even if the share of industry in GDP decreases, its absolute value per capita will increase, and the increase in the number of workers in the service sector is only evidence of the deindustrialization of labor. The decline in the share of industry and agriculture in the GDP of developed countries indicates the efficiency of these sectors, that is, the costs in this sector will decrease.

To date, the main task of employment policy is to support full and freely chosen employment by developing by all means the competitiveness of able-bodied youth in the youth labor market, ending mass unemployment and at the same time providing young workers with employment opportunities. enterprises for successful production. is to ensure the possibility of free recruitment. Thus, the main goals of youth policy in the labor market are related to the problems of using youth labor and increasing its efficiency "On measures to increase employment and improve the activities of labor and social protection authorities" was developed in accordance with Resolution No. PF-616 of 04/06/2007 g., and the number of unemployed population in need of employment, divided by

regions on the basis of the calculation, determines the procedure for the formation of the corresponding balance of labor resources.

This methodology was developed on the basis of the standards adopted by the International Labor Organization and took into account the peculiarities of the labor market in the Republic of Uzbekistan.

Table-2

Labor demand in Bukhara region(per person)

Indicators	2006 y.	2008 y.	2010 y.	2012 y.	2014 y.	2020 y.	Growth in 2006-2020 (%)
Total labor demand	87968	89727	91522	93352	136286	142174	162,3
From this: To fill the place of those who entered the full-time department of educational institutions, except for graduates of general education. Total	34310	34996	35696	36410	36906	37283	109,1
From this: Entrants to the full-time department of the Secondary Special Vocational Technical College	23296	23762	24237	94722	26130	27950	120,4
Entrants to the full-time department of higher educational institutions	5154	5257	5362	5469	8836	8894	173,3

Source. It was compiled based on the information of the General Directorate of Employment of Bukhara region.

In the Bukhara region, the need for a youth labor force increased by 109,1% in 2006-2020, as evidenced by the need for 37,283 young people to replace winterers (Table 2.4).

Competition is an integral part of the labor market. In it, the competition between the supply of labor and the demand for labor ultimately leads to the goal of further improving the training of specialists for modern sectors of the economy. At the same time, it is difficult to agree with the ideas of some economists that only the labor market should coordinate the supply and demand for labor.

The implementation of economic reforms in our republic, structural transformations in industries and the slow development of property relations have led to an increase in the number of enterprises with various economic opportunities. As a result, the decline in production has led to a large increase in low-wage jobs that are not paid on time. The market is becoming more and more saturated with low-skill jobs, jobs with no benefits, low wages and little job security.

In this segment of the employment service, the activities of commercial employment agencies are unprofitable. Because the limited existing financial opportunities in enterprises do not make it necessary to allocate funds for labor mediation. However, the introduction of such activities into the economy is socially significant and cost-effective for enterprises.

Taking into account the above, the results of the analysis of the state of development of the employment service show that the problems that arise in ensuring the effectiveness of organizational structures in the employment service are determined by the influence of the following main socio-economic factors:

- ❖ provision of unpaid leave by organizations, reduction of working hours;
- ❖ delay in payment of wages instead of dismissal of employees;
- ❖ lack of unemployment benefits;
- ❖ jobs offered by labor services are not suitable;
- ❖ the presence of a hidden sector of the economy;
- ❖ a long period of unemployment;
- ❖ offer a small number of qualified personnel in the employment service;
- ❖ discrepancy between the need for highly qualified personnel in the employment service;
- ❖ increase in the number of those in need of social protection among the unemployed;

- ❖ growth of unemployment of the personnel at the enterprises;
- ❖ a large number of complex applications from employers;
- ❖ lack of information about vacancies;
- ❖ lack of sufficient contacts with the economic divisions of educational institutions to improve the practical knowledge and skills of students;
- ❖ the process of privatization is slow;
- ❖ insufficient development of non-state employment services;
- ❖ increase in the number of non-prestigious jobs in the sectors of the economy;
- ❖ imbalance in the employment infrastructure;
- ❖ discrepancy between demand and supply of labor force to quantitative and qualitative indicators, etc.

Identification and elimination of ways and methods for solving problems caused by the above factors will create a socio-economic environment for the development of the employment service.

Based on the above analysis, the following conclusions were drawn:

1. It is necessary to systematically develop the division of labor and cooperation, improve the technological, functional and professional division of labor, and increase the efficiency of labor cooperation.

2. Development of the organization of jobs and their maintenance: improving the order of jobs and their chain in the area, in the shop; organizational and technical support of jobs, increase typification in planning and equipping workplaces, it is necessary to predict preventive maintenance systems for workplaces, to ensure the effective use of the total working time of the main and auxiliary workers.

3. Modernization of working conditions: stabilization of sanitary and hygienic working conditions, compliance with labor protection requirements; fulfill normal psychophysiological working conditions, stabilization of consumer services for employees, increase the level of aestheticization of the production environment, heavy and primary mechanization of hazardous work, it is necessary to get rid of emotional negative factors of work.

4. It is necessary to modernize the regime of work and rest, to take measures for the effective use of non-working time and its provision.

5. Development of the organization of selection, training and advanced training of personnel: training and retraining of personnel.

REFERENCES:

1. G'ulomov S. Tadbirkorlik va kichik biznes. -T.: «SHarq», 2002. - 365 b.
2. Endryu F., Sigel. Prakticheskaya biznes-statistika. 4-e izdanie,– M.: Izdatelskiy dom «Vilyams», 2002.–450 c.
3. G'ulomov S. Predprinimatelstvo i malsh biznes. - T.: «SHark», 1999.
4. Regional labor markets. Analytical contributions and cross-national comparisons. Ed. by. M.Fischer and P.Nijkamp. – Elsevier Science Publishing Co, 1987. - 500 p.
5. Rosen H., Quandt R.E. Estimating a disequilibrium aggregate labour market. Reviem of Economicsand Statistics. - 1978. V.60. P. 371-379.
6. Sassen S. The Mobility of Labor and Capital: A Study in International Investment and Labor Flow. Cambridge, 1988.
7. Dilmonov Q. B. Cooperation between higher education institutions, economy and society //Мировая наука. – 2019. – №. 4. – С. 30-33.
8. Davlatov S., Dilmonov K. Impact of investment in education on economic growth //2nd Student Conference of MDIS Tashkent. – 2017. – C. 7.
9. www.gov.uz- O`zbekiston Respublikasi hukumat portal
10. www.lex.uz- O`zbekiston Respublikasi Qonun hujjatlari ma'lumotlari milliy bazasi
11. www.mf.uz – O`zbekiston Respublikasi Moliya vazirligi sayti.
12. www.lex.uz – O`zbekiston Respublikasi Qonun hujjatlari ma'lumotlari milliy bazasi.
13. www.ifmr.uz – O`zbekiston Respublikasi Prognozlashtirish va makroiqtisodiy tadqiqotlar instituti sayti.
14. www.mineconomu.uz – O`zbekiston Respublikasi Iqtisodiyot vazirligi sayti.
15. www.stat.uz – O`zbekiston Respublikasi davlat statistika qo'mitasi rasmiy sayti.

**SURXONDARYO VILOYAT FAOL QURILISH KORXONALARI FAOLIYATINING
KORRELATSION-REGRESSION TAHLILI**

Q.T. Ibragimov, o`qituvchi, Termiz davlat Pedagogika institute, Termiz

Annotatsiya. Ushbu maqolada Surxondaryo viloyatidagi faol qurilish korxonalarining yalpi hududiy mahsulotga korrelatsiyasi o`rganilgan. Chiziqli regressiya tenglamasini tuzib, determinatsiya koeffisienti topilgan, Fisherning F – mezon va Styudentning t – me`zoniga tekshirilgan. Approksimatsiya xatoligiga tekshirilgan. 2023, 2024 yillar uchun viloyatdagi faol qurilish korxonalar soni hamda hududiy yalpi mahsulot miqdori progzoni keltirilgan.

Kalit so`zlar: faol qurilish korxonalar, yalpi hududiy mahsulot, korrelatsiya, regressiya tenglamasi, determinatsiya koeffisienti, Fisherning F – mezon, Styudent t – me`zon, Approksimatsiya xatoligi.

Аннотация. В данной статье изучено соотношение действующих строительных предприятий Сурхандарьинской области к валовому региональному продукту. Составлено уравнение линейной регрессии, найден коэффициент детерминации, проверен F – критерий Фишера и критерий – t Стьюдента.

Ключевые слова: действующие строительные предприятия, валовой региональный продукт, корреляция, уравнение регрессии, коэффициент детерминации, F – критерий Фишера, критерий – t Стьюдента, ошибка аппроксимация.

Abstract. In this article, the ratio of existing construction enterprises of the Surkhondaryo region to the gross regional product has been studied. A linear regression equation was compiled, the coefficient of determination was found, Fisher's F – criterion and Student's t – criterion were tested.

Keywords: operating construction enterprises, gross regional product, correlation, regression equation, coefficient of determination, Fisher's F – criterion, Student's t – criterion, Approximation error.

Kirish. Mamlakatimizda iqtisodiyotning soha va tarmoqlarini rivojlantirish bugungi kundagi asosiy vazifalardan biri hisoblanadi. Chunki, hozirgi globallashayotgan iqtisodiy tendensiyalarda har bir hududning tekis rivojlanishi muhim iqtisodiy ko`rsatkichlardan deb qarash mumkin. Bu masalada so`nggi yillarda mamlakatimizda tadbirkorlikka keng yo`l ochilmoqda. Hech shubhasiz boshqa hududlar qatorida Surxondaryo viloyatidagi korxonalar va tashkilotlar ham alohida qo`llab quvvatlanmoqda[1]. Bunday e`tibor albatta o`z natijasini bermay qolmaydi. Bu esa yalpi hududiy mahsulotning ortishiga sabab bo`lmoqda. Hududda tadbirkorlikka keng imkoniyatlar berilayotganini viloyatdagi faol qurilish korxonalar sonining sifat va son jihatidan ortishini kuzatish mumkin. Bu esa o`z navbatida hudud yalpi ichki mahsulotlarida ham qurilish korxonalarining ulushini oshishiga sabab bo`ladi.

Adabiyotlar tahlili. Keling, shu o`rinda yalpi hududiy mahsulot tushunchasiga iqtisodchi olimlarimiz bergan ta`riflarni va uni hisoblash usullarini qaraylik. Iqtisodchi olim Sh. Shodmonov fikricha, yalpi hududiy mahsulot – milliy hisoblar tizimining asosiy ko`rsatkichi bo`lib, muayyan davrda mintaqaning iqtisodiy hududida joylashgan rezident – institutsional birliklar ishlab chiqarish faoliyatining yakuniy natijasini ifodalaydi[2]. Iqtisodchilarimiz O`lmasov A., Vahobov A.V.lar esa o`z adabiyotlarida yalpi ichki mahsulot deb mamlakatda yil davomida mehnat qilayotgan kishilar tomonidan yaratilgan, shu mamlakat taraqqiyoti va aholisi farovonligi yo`lida foydalanadigan, bevosita iste`molchilarga yetkaziladigan tayyor mahsulot deb hisoblaydilar[3].

Yalpi hududiy mahsulot ishlab chiqarish usulida, iqtisodiy faoliyat turlari bo`yicha yalpi qo`shilgan qiymat hajmi va mahsulotlarga sof soliqlar yig`indisi orqali hisoblanadi[4].

Mazkur maqolada erkli o`zgaruvchi sifatida 2014-2022 yillarda viloyatdagi faol qurilish korxonalar soni x (ta) va natijaviy belgi etib shu davrda yalpi hududiy mahsulot y (milliard so`m)ga korrelatsiyasi tekshirildi.

Surxondaryo viloyatining 2014-2022 yillardagi yalpi hududiy mahsulot va faol qurilish korxonalar soni[5].

Yillar	2014	2015	2016	2017	2018	2019	2020	2021	2022
Yalpi hududiy mahsulotlar (milliard so'm)	9213,2	11114,4	12179,6	14404,4	18592,5	22288,1	24625,6	29693,2	34858,5
Faol qurilish korxonalari soni (ta)	1231	1102	1171	1301	1470	1747	2268	2486	2737

Korrelatsion – regression tahlil quyidagi 5 ta bosqich bo'yicha amalga oshirildi.

- 1) Regressiya tenglamasini tuzish.
- 2) Determinatsiya koeffitsientini hisoblash.
- 3) Fisherning F –mezoni bo'yicha taqqoslash.
- 4) Studentning t –me'zoniga tekshirish.
- 5) Aproksimatsiya xatoligini anqilash.

Regressiya chiziqli va chiziqli bo'lmagan regressiyalarga ajratiladi.[6]

Ushbu tadqiqot chiziqli bo'lmagan $y = a \cdot x^2 + b \cdot x + c$ ko'rinishdagi regressiya tenglamasi yordamida yechildi.

Shu o'rinda Surxondaryo viloyatidagi faol qurilish korxonalarining yalpi hududiy mahsulotga korrelyatsiyasini chiziqli bo'lmagan $y = a \cdot x^2 + b \cdot x + c$ regressiya tenglamasida yechildi. Chiziqli bo'lmagan regressiya tenglamasini yechish uchun a , b va c koeffitsientlarni hisoblab topish kerak. Hisoblashlarni amalga oshirish uchun quyidagi ishchi jadvalini tuzildi.

1-jadval

	x_i	y_i	$x_i - \bar{x}$	$y_i - \bar{y}$	$(x_i - \bar{x})(y_i - \bar{y})$	$(x_i - \bar{x})^2$	$(y_i - \bar{y})^2$
1	1231	9213,2	-492,6	-10450,0	5148404,9	242720,4	109204126
2	1102	11114,4	-621,6	-8548,8	5314552,3	386469,4	73083311,3
3	1171	12179,6	-552,6	-7483,6	4135979,2	305440,4	56005433,1
4	1301	14404,4	-422,6	-5258,8	2222752,3	178647,1	27655795,5
5	1470	18592,5	-253,6	-1070,7	271620,6	64346,7	1146565,05
6	1747	22288,1	23,3	2624,8	61245,8	544,4	6889691,7
7	2268	24625,6	544,3	4962,3	2701157,4	296298,7	24624641,8
8	2486	29693,2	762,3	10029,9	7646144,0	581152,1	100599340
9	2737	34858,5	1013,3	15195,2	15397825,2	1026844,4	230894778
Yig'indi	15513	176969,5			42899682	3082464	630103682
O'rtacha qiymat	1723,6	19663,2					

Jadval ma'lumotlaridan foydalanib a , b va c parametrlarning qiymatlari hisoblandi:

$$\sum_{i=1}^n y_i = na + b_1 \sum_{i=1}^n x_{1i} + b_2 \sum_{i=1}^n x_{2i}$$

$$\sum_{i=1}^n y_i x_{1i} = b \sum_{i=1}^n x_{1i} + b \sum_{i=1}^n x_{1i}^2 + c \sum_{i=1}^n x_{1i} x_{2i}$$

$$\sum_{i=1}^n y_i x_{2i} = a \sum_{i=1}^n x_{2i} + b \sum_{i=1}^n x_{1i} x_{2i} + c \sum_{i=1}^n x_{2i}^2$$

Yuqoridagi tenglamalar sistemasini yechish orqali $a = -0,0012$, $b = 18,29$ hamda $c = -8029,4$ qiymatlari hosil bo'ldi.

Parametrlarning qiymatlarini o'rniga qo'yib ushbu regressiya tenglamasini hosil qilindi.

$$y = -0,0012 \cdot x^2 + 18,29 \cdot x - 8029,4$$

Korrelyatsiya koeffitsientini hisoblandi.

$$r_{xy} = \frac{\sum_{i=1}^n (x_i - \bar{x}) \cdot (y_i - \bar{y})}{\sqrt{\sum_{i=1}^n (x_i - \bar{x})^2} \cdot \sqrt{\sum_{i=1}^n (y_i - \bar{y})^2}} = 0,97$$

$r_{xy} > 0,7$ bo'lgani uchun bog'lanish kuchli va to'g'ri deb hisoblash mumkin[7].

Determinatsiya koeffitsienti aniqlandi.

$$r_{xy}^2 = (0,97)^2 = 0,9484.$$

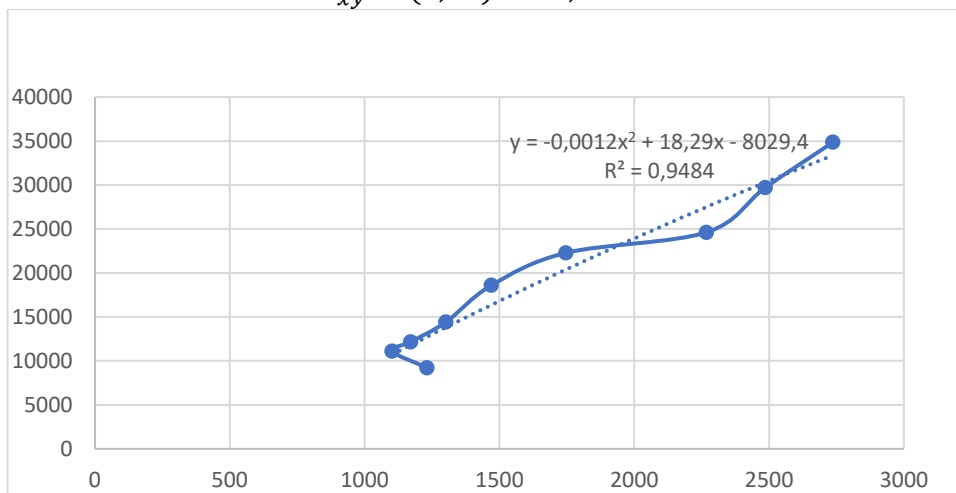

1-rasm. Hudud yalpi ichki mahsulotining viloyatdagi faol qurilish korxonalariga korrelatsiyasi tenglamasi

Determinatsiya koeffitsientining bu qiymati natija y ning variatsiyasi 94 foiz x omil belgining variatsiyasiga bog'liqligini ko'rsatadi. Boshqacha qilib aytganda, yalpi hududiy mahsulotning 94 foizi hududdagi faol qurilish korxonalar variatsiyasiga bog'liq ekan.

Endi topilgan parametrlarni hisoblashda standart xatoliklarni aniqlanadi. Chunki, regressiya va korrelyatsiya koeffitsientlarining ma'nodorligini Styudent t –me'zoni yordamida baholash ularning qiymatlarini tasodifiy xatolarining qiymatlari bilan taqqoslash orqali amalga oshiriladi[8].

Korrelyatsiya koeffitsiyentining ahamiyatligi Styudentning t me'zoni yordamida quyidagi formula bo'yicha tekshiriladi:

$$t_{hisob} = r_{yx} \sqrt{\frac{n-k-1}{1-r_{yx}^2}}.$$

Ushbu formula uchun $n = 9$ va $k = 1$ ekanligidan $t_{hisob} = 11,2$ qiymatga ega bo'ladi. $\alpha = 0,05$ bo'lganida t belgining jadval qiymatlari quyidagi ilovada keltirilgan Styudent taqsimoti jadvalidan topiladi[5].

$\alpha = 0,05$ da $t_{jadval} = 2,26$ va shuningdek, $\alpha = 0,01$ da $t_{jadval} = 3,25$ ekanligini ko'rish mumkin. Ma'lumki, agar $t_{hisob} > t_{jadval}$ shart bajarilganda a , b va c parametrlar statistik ma'nodor bo'ladi[9]. Demak, qaralayotgan masaladagi a , b va c parametrlar statistik ma'nodor ekanligini bilish mumkin.

Navbatdagi bosqichda regressiya tenglamasining ahamiyatligini tekshiriladi. Chiziqsiz regressiya holatida modelining ahamiyatligi Fisherning F -mezonining formulasi bo'yicha aniqlanadi: Hisoblash natijasida $F_{his} = 5,68$ qiymat hosil qilindi. Hosil bo'lgan natijani ma'lumki, muximlilik darajasi $\alpha = 0,05$ bo'lganda Fisher F –me'zoni qiymatlari jadvali bilan taqqoslanishi kerak.

Jadvaldan $n = 9$ va $k = 1$ bo'lganda $F_{jadval} = 5,12$ qiymatiga ega ekanligini ko'rish mumkin. Ma'lumki, $F_{his} > F_{jadval}$ ekanligida chiziqsiz regressiya holatida regressiya modelining ahamiyatli deb hisoblash mumkin[10].

Regressiya tenglamasini baholashda avvalo bog'lanishning kuchini o'lchash muhim ahamiyatga ega[11]. Bunda approksimatsiya xatoligi muxim ahamiyat kasb etadi. Approksimatsiya xatoligi – bu nazariy \bar{y} ning y xaqiqiy qiymatlaridan o'rtacha nisbiy chetlanishidir.

$$\bar{A} = \frac{1}{n} \sum_{i=1}^n \left| \frac{y - \bar{y}}{y} \right| \cdot 100 \%$$

Agar \bar{A} qiymat 10-12 foizdan oshmasa, tuzilgan regressiya tenglamasi qoniqarli deb hisoblanadi[12]. Yuqoridagi masalada approksimatsiya xatoligi 7,7 % ekanligi topildi. Demak, tuzilgan regressiya-tenglamasini qoniqarli deb hisoblash mumkin.

Navbatdagi masalada viloyatdagi faol qurilish korxonalarining regression tenglamasini tuzish qaraldi. Bunda x erkli o'zgaruvchi sifati yillar(vaqt), natijaviy belgi y esa viloyatdagi faol qurilish korxonalar soni tanlab olindi.

$$y = 29,753 \cdot x^2 - 83,932 \cdot x + 120,1$$

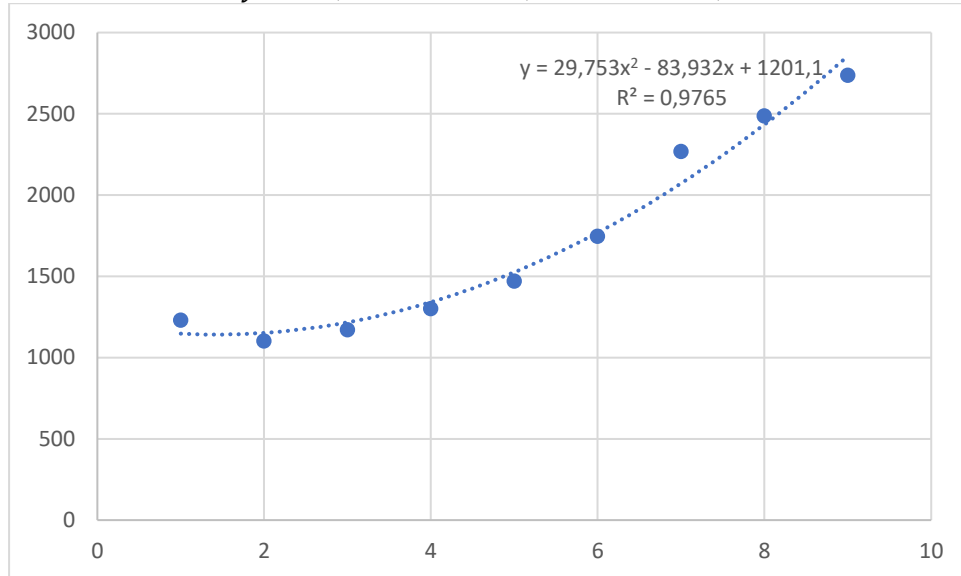

2-rasm. Hududdagi faol qurilish korxonalarining Windows Excell dasturidagi tasviri

Qaralgan masalani yuqoridagi 5 ta me'zon bo'yicha tekshirganimizda hamma me'zonlar ahamiyatlilik shartlarini bajardi. Demak, yuqoridagi masalani to'g'ri yechildi deb qarash mumkin.

Xulosa. Yuqoridagi masala talab etilgan 5 ta me'zonning har birini to'liq bajardi. Shuningdek, 2014-2022 yillar uchun hududdagi faol qurilish korxonalarini iqtisodiy – statistik tahlili qilindi. Masalani yechish va qilingan iqtisodiy- statistik tahlil natijasida quyidagi xulosa va natijalarga kelindi.

1. Yuqoridagi qaralgan masala shuni ko'rsatadiki, hududning yalpi ichki mahsulotining ortishiga bevosita hududdagi faol qurilish korxonalar sonining ortishi bog'liq ekan.

2. Yalpi hududiy mahsulotning 94 foizi hududdagi faol qurilish korxonalar variatsiyasiga bog'liq ekan.

3. Viloyatdagi faol qurilish korxonalar soni 2023 yil uchun 2791 ta 2024 yil uchun esa 3005 ta bo'lishi prognoz qilindi.

4. Regressiya tenglamasidan hududiy yalpi mahsulot 2023 yil uchun 34527,04 milliard so'm, 2024 yil uchun 37499,78 milliard so'm bo'lishi kutilmoqda.

FOYDALANILGAN ADABIYOTLAR RO'YXATI:

1. Surxondaryo viloyatida qulay investitsiya muhitini yaratish, kichik biznes va oilaviy tadbirkorlikni rag'batlantirish yuzasidan qo'shimcha chora-tadbirlar to'g'risida 2021-yil 23-avgust, PQ-5228-son <https://lex.uz/uz/docs/-5594708>

2. Sh. Shodmonov. Iqtisodiyot nazariyasi: Darslik. – T.: 2020. 788 bet.

3. O'Imasov A., Vahobov A.V. Iqtisodiyot nazariyasi. Darslik. – T.: «Iqtisod-moliya», 2014. – 480 bet.

4. Xodiev B.YU., SHodmonov SH.SH. Iqtisodiyot nazariyasi. Darslik. – T.: Barkamol fayz media, 2017. – 783 bet

5. Surxondaryo viloyati statistika boshqarmasi Surxonstat.uz

6. Gujarati D., (2003) Basic Econometrics. The McGraw-Hill.

7. Шодиев Т.Ш. ва бошқалар. Эконометрика: ўқув қўлланма. – Т.: ТДИУ, 2007.-270 б

8. A.Ishnazarov, SH.Nurillayev. Ekonometrikaga kirish. O'quv qo'llanma. –T.: “Innovatsion rivojlanish –matbaa uyi” 2021 y. 264 bet

9. X.S.Muxitdinov, O.Q. Xatamov, A.N.Raximov. Ekonometrika asoslari. . O'quv qo'llanma. Qarshi. «Intellekt» nashriyoti, 2022.–220 bet.

10. Эконометрика. Дарслик. Тошкент нашрети, 2019, 246.бет. Ҳабибуллаев И..

11. Alimov R.X., Almuradov A.A., Xomidov S.O. Ekonometrik modellashirish. O`quv qo`llanma. – T.: IQTISODIYOT, 2019. – 122 b. 48-bet

12. Rasulev D., Nurullaeva Sh., Ro`zmetova N., Muminova M. Ekonometrika asoslari. O`quv qo`llanma. –T.: Iqtisodiyot, 2019. – 248 bet.90-bet

UO`T:338.984(045)

MINTAQANI IJTIMOY-IQTISODIY RIVOJLANTIRISHDA INVESTITSION JOZIBADORLIK TAHLILI

J.A.Ismatullayev, tayanch doktorant, Qarshi Davlat Universiteti, Qarshi

Annotatsiya. Mazkur maqolada mintaqalar investitsion jozibadorligini nazariy asoslari hamda mintaqqa iqtisodiyotining ijtimoiy-iqtisodiy rivojlanish sur'atlari va investitsion jozibadorligi tahlil qilinib, ularning yechimlari bo'yicha takliflar ishlab chiqilgan.

Kalit so'zlar: mintaqqa, investitsiya, yalpi hududiy mahsulot, investitsion jozibadorlik, investitsion salohiyat, eksport, import.

Аннотация. В данной статье анализируются теоретические основы инвестиционной привлекательности регионов, темпов социально-экономического развития и инвестиционной привлекательности региональной экономики, а также вносятся предложения по их решению.

Ключевые слова: регион, инвестиции, валовой региональный продукт, инвестиционная привлекательность, инвестиционный потенциал, экспорт, импорт.

Abstract. This article analyzes the theoretical foundations of the investment attractiveness of the regions, the pace of socio-economic development and the investment attractiveness of the regional economy, and also makes proposals for their solution.

Key words: region, investment, gross regional product, investment attractiveness, investment potential, export, import.

Mamlakatning iqtisodiy rivojlanishini ta'minlashda mintaqalarning o'rni, hududlarda amalga oshirilayotgan kompleks chora-tadbirlar, ishbilarmonlik va tadbirkorlik muhiti uchun yaratilayotgan sharoitlar hamda raqobatbardoshlikni ta'minlashga xizmat qiladigan institutsional tuzilmalarning rivojlanganligi alohida ahamiyat kasb etadi. Mintaqalarda mavjud iqtisodiy resurslarning cheklanganligi tufayli ham ishlab chiqarish imkoniyatlarini oshirishning eng samarali usuli mavjud resurslardan oqilona foydalanish va yuqori texnologiyalarga asoslangan investitsion resurslarni safarbar etish maqsadga muvofiqdir. Investitsiyalarni mamlakatimiz iqtisodiyoti uchun naqadar muhim ahamiyatga ega ekanligini 2022-2026-yillarga mo'ljallab qabul qilingan Yangi O'zbekistonning taraqqiyot strategiyasida **“Mamlakatda investitsiya muhitini yanada yaxshilash va uning jozibadorligini oshirish, kelgusi besh yilda 120 milliard AQSH dollari, jumladan 70 milliard dollar xorijiy investitsiyalarni jalb etish choralari ko'rish”[1] vazifalari** belgilab olinganligidan ham anglab olishimiz mumkin.

Investitsiyalar mamlakatni ijtimoiy-iqtisodiy tizimini rivojlantirishning muhim omillaridan biridir. Bugungi kunda investitsion faoliyatning samaradorligi investitsiya strategiyasi doirasida amalga oshiriladigan investitsion jozibadorlik darajasi bilan aniqlanganligi sababli investitsion jozibadorlik tushunchasining mohiyatini o'rganish alohida ahamiyat kasb etmoqda. Iqtisodiy adabiyotlarni tahlili “Investitsion jozibadorlik” tushunchasini ta'riflashda haligacha yagona yondashuv ishlab chiqilmagan degan xulosani shakllantirish imkonini berdi. Shu munosabat bilan turli mualliflar, iqtisodchi-olimlarning investitsion jozibadorlikka bergan ta'riflari ko'rib chiqildi. Yakupova N. M. va Yarullina G. R. investitsiya jozibadorligini bir tomondan, tizimning investor manfaatlariga muvofiqlik darajasini tavsiflovchi iqtisodiy tizimlarga xos bo'lgan xususiyat, boshqa tomondan esa barcha investorlar zarur ma'lumotlarga ega bo'lgan holda oqilona harakat qilganlarida, raqobat muhitida ochiq bozorda ko'pchilik potensial investorlarning manfaatlari, ko'plab tipik motivatsiyalarining namoyon bo'lish shakli sifatida ifodalaydilar.[2] Aksenov S.I. investitsiya jozibadorligi deganda “investitsion muhit, investitsiya infratuzilmasining rivojlanish darajasi, investitsiya resurslarini jalb qilish imkoniyatlari, shuningdek, investitsiyalarning daromadlilik va investitsiya risklariga jiddiy ta'sir qiluvchi boshqa omillar nuqtai nazaridan mamlakat alohida

hududlarining ajralmas xususiyatini ifodalaydi”. [3] Askinadzi V. M. va Maksimova V.T. mintaqaning investitsion jozibadorligini “mintaqa investorining o‘z mablag‘larini mintaqaga investitsiya qilish borasidagi qaroriga nisbatan sub’yektiv bahosi” deb tushunadilar.[4] Mintaqaning investor tomonidan sub’yektiv baholanishi ko‘pincha unga oqilona investitsiya qarorini qabul qilishga imkon bermaydi, chunki investitsiya jozibadorligini baholash va investitsiya qarorini qabul qilish uchun ekspertlarning fikri zarur, ammo ba‘zan ekspertlarning fikri va investorning fikri bir-biriga mos kelmasligi ham mumkin. Vologdin E.V. mintaqaning investitsion jozibadorligini – “muayyan hududda joylashgan ob’yektlarga investitsiya kiritishning maqsadga muvofiqligi va samaradorligi to‘g‘risida investorning g‘oyasini shakllantirishga imkon beruvchi tabiiy-geografik, ijtimoiy-iqtisodiy, siyosiy va boshqa omillar majmui” sifatida ta’riflaydi. [5] Udalov D.A. mintaqaning investitsion jozibadorligini “investitsiya ob’yektiga xos bo‘lgan, investitsiya qilish shartlarini aniqlashga xizmat qiluvchi va asosli investitsiya qarorini qabul qilishga mo‘ljallangan investitsiya xususiyatlarining yig‘indisi” deb hisoblaydi.[6]

Qashqadaryo viloyatida YAHMning 2011-2022-yillardagi o‘rtacha ko‘rsatkichi 104,8 foizga teng bo‘lgan (1-jadval). Viloyatdagi holat 2011-2015-yillarda o‘rtachadan yuqori bo‘lgan va 106 foizli o‘shish darajasiga ega bo‘lgan. 2016-yildan boshlab mazkur ko‘rsatkich o‘rtachadan past holatni ifodalagan. Shunday bo‘lsada, 2016-2020-yillarda tebranuvchi tendensiyalarni ifodalab, umumiy holda pasayib borgan. Buning asosiy sababi – mazkur viloyatda yetakchi hisoblangan tarmoqlarning ishlab chiqarish hajmidagi qisqarish bilan asoslaymiz.

Qashqadaryo viloyatida sanoatning o‘shish ko‘rsatkichlari tahlil qilinganda, ko‘rsatkichlarda nobarqarorlikni kuzatish mumkin. 2012-yilda Qashqadaryo viloyati sanoati 2011-yilga nisbatan 5,2 foizli punktga pasaygan bo‘lsa, 2013-yilga kelib 4,7 foizli punktga oshgan holda, 2019-yilda 2018-yilga nisbatan keskin, ya’ni 14,6 foizli punktga pasaygan. 2021-2022-yillarda sanoatning o‘shish tendensiyasi kuzatilgan va 2021-yilda o‘zining maksimum o‘shish darajasi(15,4 foiz)ni qayd etgan. Bizga ma’lumki, YAHM shakllanishi birgina sanoat tarmog‘i bilan belgilanmaydi. Balki, uning tarkibidagi qolgan tarmoqlarni ham baholashimiz lozim. Ya’ni, qo‘shilgan qiymatning salmoqli qismini qishloq xo‘jaligi tarmog‘i yaratadi. Demak, ushbu sohaning ishlab chiqarish hajmi o‘zgarishini ham baholaymiz. Shuningdek, viloyatda yetakchi hisoblangan qishloq xo‘jaligi tarmog‘ining ishlab chiqarish hajmida ham yuqoridagi kabi tendensiya kuzitilgan. Ya’ni, eng yuqori o‘shish sur’ati 2013-yilda 107,2 foizga teng bo‘lgan bo‘lsa, 2018-yilda 2017-yildagiga nisbatan 6,7 foizli punktga qisqarish yuz bergan. (1-jadval).

1-jadval

Qashqadaryo viloyati soha va tarmoqlarining o‘shish sur’ati [7]

o‘tgan yilga nisbatan foizda

Yillar	YAHM o‘shishi	Sanoat	Qishloq xo‘jaligi	Qurilish	Chakana savdo tovar aylanmasi	Xizmatlar, jami	Eksport	Import
2011	106,0	104,4	105,1	104,9	127,2	122,7	129,9	79,6
2012	104,6	98,8	106,9	114,6	119,7	121,7	74,2	344,3
2013	105,4	103,5	107,2	105,1	118,7	121,6	97,7	105,5
2014	106,7	106,5	105,9	116,7	112,4	119,9	88,7	71,9
2015	106,6	105,1	106,0	124,9	111,6	117,0	90,7	151,2
2016	105,6	103,8	106,4	114,4	114,5	118,1	88,6	112,2
2017	103,5	107,9	103,3	99,9	100,1	104,5	94,7	706,
2018	102,0	108,3	96,6	110,9	103,2	106,6	119,6	133,6
2019	101,8	93,7	101,2	103,2	105,7	111,1	135,2	92,7
2020	102,7	102,9	104,0	98,6	102,0	106,7	53,7	75,8
2021	106,8	115,4	102,2	117,6	110,8	114,4	138,2	85,3
2022	105,6	110,5	103,7	105,8	112,5	114,1	112,3	82,6

Yuqorida ta’kidlab o‘tganimizdek, viloyatdagi sanoat va qishloq xo‘jaligi yalpi qo‘shilgan qiymatning yarmidan ortig‘ini yaratayotganligi yuqoridagi salbiy tendensiya natijasida YAHMga sezilarli ta’sir ko‘rsatmoqda.

Hududda investitsiya salohiyatining miqdoriy jihatlari qatorida, sifat ko‘rsatkichlari ham o‘shib bormoqda. Ya’ni, real sektorga kiritilgan investitsiyalar ko‘lami kengayib, rivojlanmoqda. Shu bilan birga, uning manbalarida ham sifat jihatdan o‘zgarishlar yuz berdi. Shunday bo‘lsada, hududlarda

investitsiyalar darajasini kengaytirish, uning salohiyatini oshirish uchun manbalarini baholash zarur. Qashqadaryo viloyatiga kiritilgan investitsiyalarning o'sish sur'ati tadqiqot davri davomida tebranuvchi tendensiyaga ega bo'lgan. Uning yuqori ko'rsatkichlari 2019-yilda 131,2 foizni tashkil qilgan bo'lsa, 2020-2022-yillarda pasayish kuzatilgan (2-jadval). Shuningdek, oxirgi yillarda investitsiyalar ko'lami salbiy sur'atlarni o'zida namoyon etmoqda. Mazkur jarayon viloyatda amalga oshirilayotgan yirik investitsion loyihalarning son jihatdan qisqarishi bilan bog'liq.

2-jadval

Qashqadaryo viloyatida asosiy kapitalga kiritilgan investitsiyalarning manbalari (jamiga nisbatan foizda)[8]

Yillar	Asosiy kapitalga kiritilgan investitsiyalar hajmi, mlrd. so'm	Investitsiyalar ning o'sish sur'ati	Qabul qilingan mablag'lar	Korxonalar va aholining o'z vositalari	Davlat budjeti	Banklarning kreditlari va boshqa qarz mablag'lari	Chet el investitsiyalari va kreditlar
2011	2265,9	108,4	31,4	68,6	1,3	5,0	19,3
2012	3072,2	117,2	42,1	57,9	1,1	5,0	23,2
2013	3667,8	103,8	42,8	57,2	1,4	4,8	22,8
2014	4721,8	114,9	36,8	63,2	2,5	4,1	19,5
2015	5894,7	112,4	39,0	61,0	2,3	6,4	17,6
2016	7304,4	108,9	46,5	53,5	1,4	4,3	27,5
2017	11175,3	129,7	60,9	39,1	1,5	5,6	18,0
2018	16518,5	112,4	66,4	33,6	1,9	6,3	51,1
2019	24462,5	131,2	77,8	22,2	3,7	3,0	70,3
2020	20557,6	76,5	78,4	21,6	3,6	3,8	69,3
2021	17359,1	77,8	67,3	32,7	6,5	4,1	53,6
2022	16181,5	80,8	61,6	38,4	9,1	3,8	46,5

Shunday bo'lsada, asosiy kapitalga kiritilgan investitsiyalarning hajmi o'zgarishi bilan birga uning tarkibiy tuzilishida ham o'zgarishlar yuz bermoqda. Bu esa, ushbu yo'nalishda tadqiqotlar olib borishni taqozo qiladi. Chunki, manbalarining tarkibiy tuzilishi investitsiyalar o'sish sur'atini davomiylikni ta'minlab beradi. Tadqiqotimizni dastlabki bosqichda yirik ikkiga, markazlashgan va markazlashmagan investitsiyalarga bo'lib tahlil qilamiz.

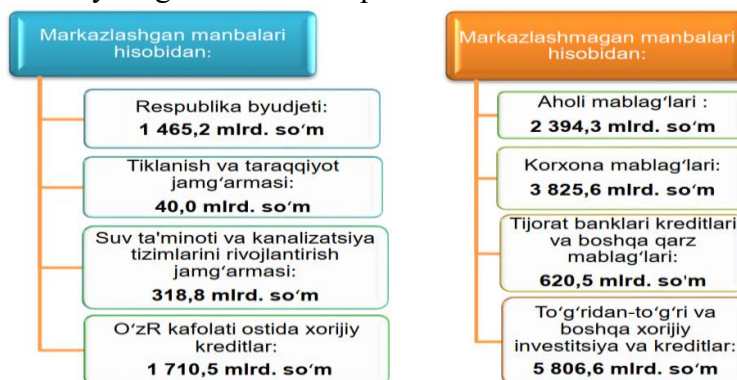

1-rasm. 2022-yilda Qashqadaryo viloyati iqtisodiyotiga jalb qilingan markazlashgan va markazlashmagan investitsiyalar to'g'risida ma'lumot (2022-yil)[10]

Yuqoridagi 2-jadval ma'lumotlaridan ko'rinib turibdiki, Qashqadaryo viloyatida 2011-2022-yillarda asosiy kapitalga kiritilgan investitsiyalar hajmi 2011-yildagi eng kam miqdor - 2265,9 mlrd. so'mdan 2019-yildagi eng katta miqdor – 24462,5 mlrd. so'mgacha monoton o'sishda davom qilib, o'rtacha o'sish sur'ati 134,95 % ni tashkil qilgan. 2020-yil va undan keyingi yillarda pasayishning asosiy sabablaridan biri pandemiya va global inqirozning yuzaga kelishi hisoblanadi. Hukumatimiz tomonidan olib borilayotgan oqilona investitsiya siyosatining muhim chora-tadbirlariga qaramasdan Qashqadaryo viloyatida tadqiq qilinayotgan davr mobaynida asosiy kapitalga kiritilgan investitsiyalar hajmida korxonalar, tashkilotlar va aholining o'z mablag'lari hisobidan amalga oshirilayotgan investitsiyalarning ulushi yil sayin pasayib, davlat budjeti mablag'lari hisobidan amalga oshirilayotgan investitsiyalarning ulushi ortib borishi kuzatilgan. Mazkur holat markazlashgan moliyalashtirish manbalaridan biri bo'lgan - chet el investitsiyalarini jalb qilishga nisbatan

yengilliklar va preferensiyalarning yaratib berilganligi, xorijiy investorlarning huquq va manfaatlari davlat tomonidan qonun yo'li bilan yanada mustahkamlanib borilayotganligi bilan bog'liq hisoblanadi.

Xususan, o'tgan 2022-yilda ham Qashqadaryo viloyatida asosiy kapitalga kiritilgan investitsiyalar hajmi 16181,5 mlrd. so'mni, shundan jalb etilgan mablag'lar 9967,8 mlrd. so'mni (61,6%), korxonalar, tashkilot va aholining o'z mablag'lari 6213,7 mlrd. so'mni (38,4%) tashkil etdi[9].

Asosiy kapitalga kiritilgan investitsiyalarning markazlashganlik darajasidan kelib chiqib tahlil qiladigan bo'lsak, markazlashgan moliyalashtirish manbalari hisobidan 21,8 foiz (3534,5 mlrd. so'm), markazlashmagan moliyalashtirish manbalari hisobidan esa 78,2 foiz (12647,0 mlrd. so'm) investitsiyalar o'zlashtirildi (1-rasm). Qashqadaryo viloyati bo'yicha asosiy kapitalga o'zlashtirilgan investitsiyalar hajmida markazlashmagan moliyalashtirish manbalari hisobiga jalb qilingan investitsiyalar hajmining yildan-yilga ortib borayotganligi va bunda asosan to'g'ridan-to'g'ri xususiy va boshqa investitsiya va kreditlar hajmining kengayib borayotganligi hududning investitsiya salohiyati va jozibadorligi xususida xolisona xulosa chiqarish imkonini beradi.

Markazlashgan moliyalashtirish manbalarining eng katta qismi – 48,4 foizi O'zbekiston Respublikasi kafolati ostidagi xorijiy investitsiya va kreditlar, eng kichik qismi – 1,1 foizi esa Tiklanish va taraqqiyot jamg'armasi hisobiga to'g'ri keldi. Shuningdek, Respublika budjeti 41,5 foizni, suv ta'minoti va kanalizatsiya tizimlarini rivojlantirish jamg'armasi 9,0 foizni tashkil etdi (1-rasm).

Asosiy kapitalga o'zlashtirilgan investitsiyalarning katta qismi, ya'ni jami investitsiyalarning 35,9 % to'g'ridan - to'g'ri va boshqa xorijiy investitsiya va kreditlar hisobidan moliyalashtirilgan. Shuningdek, aholi mablag'lari hisobidan 14,8 %, korxonalar va tashkilotlarning o'z mablag'lari 23,6 %, Respublika budjeti 9,0 %, O'zbekiston Respublikasi kafolati ostida xorijiy kreditlar 10,6 %, tijorat banklar kreditlari va boshqa qarz mablag'lari 3,9 %, tiklanish va taraqqiyot jamg'armasi 0,2 % hamda suv ta'minoti va kanalizatsiya tizimlarini rivojlantirish jamg'armasi 2,0 % asosiy kapitalga investitsiyalar o'zlashtirildi. Bunday investitsiya loyihalariga Sho'rtan gaz kimyo majmuasida tozalangan metan asosida sintetik suyultirilgan yoqilg'i ishlab chiqarishini tashkil etish va boshqa investitsiya loyihalarini sanab o'tish mumkin. Markazlashmagan moliyalashtirish manbalarining 30,2 foizini korxonalar va tashkilotlarning o'z mablag'lari tashkil etadi. Bu korxonalar va tashkilotlarning asosiy qismi o'z faoliyatlarini kengaytirish hamda texnik va texnologik qayta qurollantirish maqsadidagi investitsiyalarini avvalambor o'z mablag'lari hisobidan amalga oshirishlari bilan bog'liq.

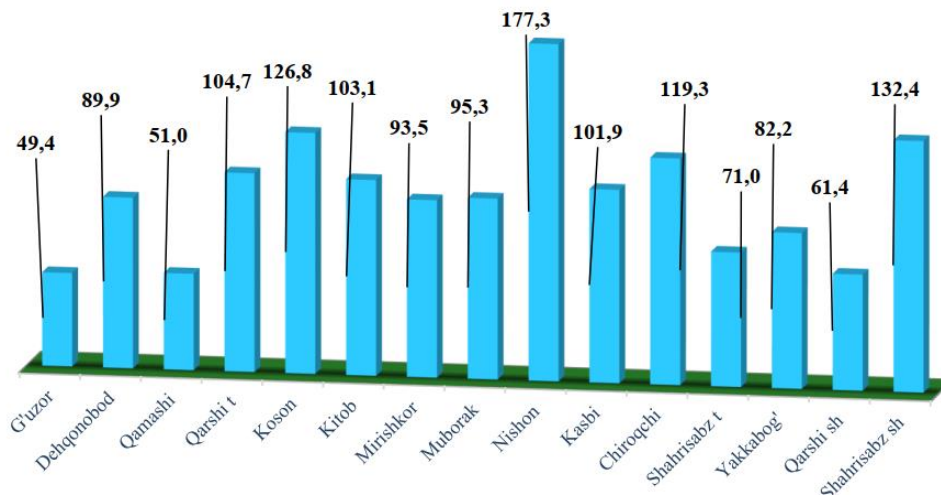

3-rasm. Qashqadaryo viloyatining shahar va tumanlarida asosiy kapitalga kiritilgan investitsiyalarning o'sish sur'atlari, % da (2022-yil)[11]

Qashqadaryo viloyatida to'g'ridan-to'g'ri va boshqa xorijiy investitsiya va kreditlar hisobidan o'zlashtirilayotgan investitsiyalar hajmi tobora ortib bormoqda. Buni biz o'tgan 2022-yil mobaynida ushbu moliyalashtirish manbai hisobidan investitsiyalar jami markazlashmagan moliyalashtirish manbalarining 45,9 foizini tashkil etganligidan ko'rishimiz mumkin. Mazkur davrda markazlashmagan investitsiyalarni moliyalashtirish manbalarining tarkibida aholi mablag'larining

ulushi 18,9 % ni, tijorat banklari kreditlari va boshqa qarz mablag'larining ulushi esa 5,0 ni tashkil qilgan. Yuqoridagi ko'rsatkichlar tahlili ham Qashqadaryo viloyatining investitsiya salohiyati oshib borayotganligi sababli to'g'ridan-to'g'ri va boshqa xorijiy investitsiya hamda kreditlar hisobidan o'zlashtirilayotgan investitsiyalar hajmining ortayotganligini yana bir bor tasdiqlaydi.

Qashqadaryo viloyatining shahar va tumanlarida 2022-yil mobaynida asosiy kapitalga o'zlashtirilgan investitsiyalarning o'sish sur'atlarini tahlil qiladigan bo'lsak, investitsion faollik natijasida yuqori o'sish sur'atlari qayd etgan Nishon tumani, Shahrisabz shahri, Koson va Chiroqchi tumanlarida o'tgan yilning shu davriga nisbatan mos ravishda o'sish sur'ati 177,3 %, 132,4 %, 126,8 % va 119,3% ni tashkil qilganligiga guvoh bo'lishimiz mumkin. Eng kam ko'rsatgich G'uzor tumaniga to'g'ri kelib, bu ko'rsatgich 49,4 % ni tashkil qildi (3-rasm).

Bunda quyidagi yirik investitsiya loyihalarining ulushi katta: Hisor investitsiya bloki hududida uglevodorod konlarida qazib chiqarishni yo'lga qo'yish, Qarshi tumanida to'qimachilik kompleksini tashkil etish (2-bosqich) va boshqa investitsiya loyihalar. Erishilgan yutuq va imkoniyatlarni katta resurs salohiyatiga ega bo'lgan viloyat uchun qoniqarli deb bo'lmaydi, lekin tahlillar natijasi shuni ko'rsatadiki, investitsiyalarni keng miqyosda jalb qilish borasidagi mavjud imkoniyatlardan samarali foydalanishda quyidagi omillar to'sqinlik qilmoqda:

– xorijiy investitsiyani jalb etuvchi korxonalarining tashqi bozorga chiqishda yetarli bilim va tajribaga ega emasligi, xalqaro bozordagi mavqeining pastligi;

– investitsiya jarayoni ishtirokchilarining o'zaro bir-birlari to'g'risida yetarli ma'lumotga ega emasligi yoki bu ma'lumotlar doim to'liq va ishonchli bo'lmasligi;

– xalqaro maydonda viloyatdagi investitsion muhit va hudud iqtisodiyotining yetakchi tarmoq, kompaniya va tashkilotlarining investitsion imkoniyatlari to'g'risidagi ma'lumotlarni keng targ'ib etish, tahlil qilish, baholash va tasdiqlash kabi tadbirlarni kuchaytirish;

– kichik biznes va xususiy tadbirkorlik sub'yektlarining jahon bozorlariga chiqishi uchun ularning faoliyatini yanada jadallashtirish va rag'batlantirish mexanizmlarining takomillashmaganligi;

– viloyatda dam olish va turistik maskanlarning mavjudligi va bu boradagi salohiyatning yuqoriligini e'tiborga olib, turistik bazalarni, dam olish oromgohlarini tashkil etish uchun investitsiyalarni kengroq jalb etish maqsadga muvofiqdir.

– respublikamizning boshqa viloyatlari kabi Qashqadaryo viloyatida ham erkin iqtisodiy va sanoat zonalarini tashkil etish zarurligi kabi mavjud muammolarni hal etish zarurdir.

FOYDALANILGAN ADABIYOTLAR RO'YXATI:

1. O'zbekiston Respublikasi Prezidentining 2022-yil 28-yanvardagi "2022 - 2026-yillarga mo'ljallangan Yangi O'zbekistonning taraqqiyot strategiyasi to'g'risida"gi PF-60-son Farmoni <https://lex.uz/docs/5841063>
2. <https://econpapers.repec.org/article/scn004883/13953583.htm>
3. [http://www.rfej.ru/rvv/id/F0043A9B0/\\$file/111-120%20Article%20Aksenova.pdf](http://www.rfej.ru/rvv/id/F0043A9B0/$file/111-120%20Article%20Aksenova.pdf)
4. Аскинадзи, В. М., Максимова, В. Т. Инвестиционное дело [Текст] : учебное пособие / В. М. Аскинадзи, В. Т. Максимова. М.: Университетская книга, 2012. 764 с.
5. <http://elibrary.asu.ru/xmlui/bitstream/handle/asu/3545/book1423t.pdf?sequence=3>
6. <https://cyberleninka.ru/article/n/analiz-investitsionnoy-privlekatelnosti-u-analiz-postroenie-opisatelnoy-funksii-investitsionnoy-privlekatelnosti-u-t>
7. Qashqadaryo viloyati statistika boshqarmasi ma'lumotlari asosida muallif hisob-kitoblari.
8. Qashqadaryo viloyati Statistika boshqarmasi ma'lumotlari asosida muallif hisob-kitoblari asosida to'ldirilgan.
9. Qashqadaryo viloyati statistika boshqarmasi ma'lumotlari (<http://www.qashstat.uz>)
10. Qashqadaryo viloyati statistika boshqarmasi ma'lumotlari (<http://www.qashstat.uz>) asosida tuzilgan.
11. Qashqadaryo viloyati statistika boshqarmasi ma'lumotlari (<http://www.qashstat.uz>) asosida tuzilgan.

UO'K 658-330.131.7

XIZMATLAR SOHASIDA RISKLARNI BOSHQARISH SAMARADORLIGINI BAHOLASH

N.Q.Jo'rayeva, PhD, Farg'ona davlat universiteti, Farg'ona

Annotatsiya. Uy-joy kommunal xo'jaligi fuqarolarning hayot qulayliklarini ta'minlash tizimidagi eng muhim tarkibiy qism bo'lib, mamlakatning deyarli barcha aholi qatlamini qamrab

oladi va bu nuqtai nazardan, iqtisodiyotning boshqa sohalari orasida hayotning barcha jabhalariga jiddiy ta'sir ko'rsatadigan yagona soha hisoblanadi. Uy-joy kommunal xizmat ko'rsatish sohasi milliy iqtisodiyotning muhim tarmog'i bo'lib, uning tarkibiga sohalarda aniq belgilangan faoliyat turlarini amalga oshiradigan korxonalar kiradi. Ushbu maqolada aynan shu korxonalar faoliyatini boshqarish jarayonida risklar va ularni boshqarish masalalari o'rganildi.

Kalit so'zlar: milliy iqtisodiyot, tarmoqlar va sohalar, uy-joy kommunal xo'jaligi, uy-joy kommunal xizmat ko'rsatish sohasi, boshqarish, risklar

Аннотация. Жилищно-коммунальное хозяйство является важнейшим звеном в системе обеспечения бытовых удобств граждан, охватывает практически все слои населения страны и с этой точки зрения является единственной отраслью среди других отраслей экономики, серьезное влияние на все стороны жизни. Сфера жилищно-коммунального хозяйства является важной отраслью народного хозяйства, в которую входят предприятия, осуществляющие четко определенные виды деятельности в областях. В данной статье были изучены риски и вопросы управления ими в процессе управления деятельностью данных предприятий.

Ключевые слова: народное хозяйство, отрасли и сферы, жилищно-коммунальное хозяйство, сфера жилищно-коммунальное хозяйство, управление, риски

Abstract. Housing and communal economy is the most important component in the system of providing life comforts of citizens, covers almost all population strata of the country, and from this point of view, it is the only sector among other sectors of the economy that has a serious impact on all aspects of life. The field of housing and communal services is an important branch of the national economy, which includes enterprises that carry out clearly defined types of activities in the fields. In this article, the risks and their management issues in the process of managing the activities of these enterprises were studied.

Keywords: national economy, industries and spheres, housing and communal services, housing and communal services, management, risks

Milliy iqtisodiyot hamda uning tarmoq va sohalarini modernizatsiyalash sharoitda uy-joy kommunal xizmatlar ko'rsatish sohasi o'ziga xos murakkab dinamik tizim ko'rinishida ifodalanib, ko'plab xo'jalik yurituvchi subyektlar bir vaqtning o'zida unda faoliyat ko'rsatadi va ular o'rtasida ko'p yo'nalishli o'zaro munosabatlar majmui amalga oshiriladi.

Korxonalar faoliyatini boshqarishdagi tavakkalchilik ko'pincha tasodifiy hodisa deb tushuniladi va uni amalga oshirishda faoliyatga salbiy ta'sir yuzaga keladi. Bu salbiy ta'sir ishlarni bajarish muddatlarining cho'zilishida va bevosita buni bog'liq ravishda faoliyatni tugatish muddati, ish qiymati hamda sifatining past baholanishi va natijada xarajatlarning ortib ketishida ko'rinadi.

Korxonalar faoliyatini boshqarish jarayonida risklar ikkita asosga ko'ra tavsiflanadi: 1) xatarning yuzaga kelish ehtimoli; 2) ekspertlarning xulosalari. Har ikki tavsifning umumiy xususiyati - bu riskning ta'sir darajasi hamda kutilayotgan zarardan iborat.

Risklarni baholash sifati formulaga kiradigan ko'rsatkichlar tomonidan ham, formulaning o'zi tomonidan ham belgilanadi. So'nggi paytlarda risklarni yuqori sifatda baholash, shu jumladan, ehtimollik, zarar va ta'sir darajasini baholash keng tarqalmoqda. Buning sababi – ehtimoliy hisob-kitoblar statistikasi yoki har qanday holatda ham hodisalarning ma'lum bir chastotasini talab qiladi. Shu bilan birga, ehtimollik, zarar va ta'sir darajasini sifatli baholashdan foydalanish tabiiydir. Ehtimollar va zararni baholashning kichik xavf, o'rta xavf va yuqori xavf shkalasi eng keng tarqalgan baholash turi hisoblanadi.

Kichik xavf faoliyat parametrlariga deyarli ta'sir ko'rsatmaydi deb hisoblanadi va odatda hisobga olinmaydi. Sifatli hisob-kitoblar ularning miqdoriy qarama-qarshiliklarini yashirganligini ta'kidlab o'tish lozim. Masalan, 0 dan 0,05 gacha xatarli voqea sodir bo'lish ehtimoli kichik tavakkalchilikka, 0,05 dan 0,3 gacha o'rtacha va 0,3 dan yuqori xavfga bog'liq bo'lishi mumkin. Agar vaqtinchalik xavflar yodda tutilsa, faoliyatning davomiyligining 5% ga yaqin og'ishi kichik risklarga, 5% dan 30% gacha o'rta risklarga va 30% dan yuqorisi yuqoririsklarga bog'liq bo'lishi mumkin.

Bugungi kunda ushbu chegaralar ekspert usullari bilan aniqlanadi va ko'p jihatdan faoliyat shartlariga bog'liq. Risklarning ta'sir darajasini aniqlashda esa turli xil usullar qo'llaniladi.

Oddiy usulda ta'sir darajasini aniqlash – faoliyatdan ko'rilishi mumkin bo'lgan zararni aniqlash maqsadida riskni baholash usulidir. Bunda 1, 2, 3, 4, 6, 9 ta'sir ko'rsatish darajasining oltita nuqtali shkalasi olinadi. Uning noqulay tomoni shkalaning notekisligidir.

Ko'pincha ta'sir darajasini baholashning uch balli shkalasi qo'llaniladi: kichik, o'rta va yuqori. Bunday holda ta'sir darajasining qiymatini bilish uchun ehtimoliy baholash va zararni aniqlash matritsasi qo'llaniladi (1-rasm).

3	2	3	3
2	2	2	2
1	1	1	2
$\frac{Y}{B}$	1	2	3

1-rasm. Qarorlar qabul qilishning ehtimoliy baholash va zararni aniqlash matritsasi¹

Ushbu rasmdan ma'lum ustuvor baholashni ajratib olish mumkin. Xususan, o'rtacha zarar ehtimollik past bo'lgan holda ekspertlar o'rtacha ehtimollikdagi (1 ball) kichik zararga qaraganda ko'proq ta'sir (2 ball) deb hisoblashadi.

Agar ehtimollik smetasi zararni baholashdan ko'ra ustuvor bo'lsa, matritsa quyidagicha ko'rinishda bo'ladi (2-rasm).

3	2	2	3
2	1	2	3
1	1	1	2
$\frac{Y}{B}$	1	2	3

2-rasm. Qarorlar qabul qilishning ehtimollik smetasi zararni baholashdan ko'ra ustuvor holati uchun ehtimoliy baholash va zararni baholash matritsasi

Va nihoyat, agar ikkala taxmin ham bir xil ustuvor bo'lsa, unda matritsa nosimmetrik bo'ladi (3-rasm).

3	2	3	3
2	1	2	3
1	1	2	2
$\frac{Y}{B}$	1	2	3

3-rasm. Qarorlar qabul qilishning har ikki taxmin ustuvor bo'lish holati uchun ehtimoliy baholash va zararni baholash matritsasi²

Tadqiqotda to'plam matritsasini tanlash katta ahamiyatga ega, chunki natijada yuzaga keladigan ta'sirni baholash eng muhim xavflarni aniqlash va tegishli choralarini ishlab chiqish uchun asos bo'ladi (xavfni kamaytirish, xavfni uzatish, xavfni qabul qilish yoki xavfdan qochish). Javob choralarining asosiy choralaridan biri xavfni kamaytirish, ya'ni ehtimollikni, zararni yoki ikkalasini kamaytiradigan bir qator tadbirlarni amalga oshirishdir. Minimal xarajatlar bilan xavf darajasini kerakli darajaga tushirish vazifasini ko'rib chiqamiz.

Xavfni kamaytirish uchun n choralar ko'rilsin, ya'ni zararni yoki riskni ham kamaytirish mumkin. Avvalo xavfli hodisa ro'y berish ehtimolini kamaytirish uchun n -o'lchovlar to'plamidagi Q va m -o'lchovlar tizimidagi P ni kamaytirish choralari to'plamini ko'rib chiqaylik. Xavflarni kamaytirish bo'yicha choralarning ta'sirini baholash uchun ehtimoliy zararni miqdoriy baholashni davom ettirish tavsiya etiladi. P_c va P_b ehtimollikning chegara qiymatlari bo'lsin. Agar risk hodisasining ehtimoli yarim ochiq oraliqda bo'lsa ($0; P_n$], unda bu yarim shkalada kichik ehtimollik, agar yarim ochiq intervalda ($P_n; P_c$) bo'lsa, u holda o'rtacha ehtimollik, va ($P_c; 1$) bo'lsa, u holda

¹ Muallif tomonidan ishlab chiqilgan.

² Burkov V.N., Novikov D.A., Shchepkin A.V. (2015) Simulation Models for Control Mechanisms in Ecological-Economic Systems. In: Control Mechanisms for Ecological-Economic Systems. Studies in Systems, Decision and Control, vol 10. Springer. pp. 487-488.

yuqori ehtimollik mavjud. Q_n va Q_c zararining cheklangan qiymatlari ham shu tartibda belgilanadi. Keyingibosqichda a_i - zararni kamaytirish uchun i -o'lchovdan keladigan samarani, i -chi o'lchov qiymatini kamaytirish uchun sarflarni aniqlanadi. Biz, avvalo, ehtimollikni kamaytirish muammosini ko'rib chiqamiz. Agar $x_i = 1$ deb belgilasak, agar voqea risklarni boshqarish rejasiga kiritilgan bo'lsa, $x_i = 0$. Barcha jihatlarini hisobga olgan holda umumiy samarani quyidagicha ifodalash mumkin:

$$B(x) = \sum_{i=1}^n a_i \cdot x_i$$

Mavjud bo'lgan ehtimollik darajasi $p > p_c$ bo'lsin, ya'ni ehtimollik yuqori. Ehtimolni o'rtacha darajaga tushirish uchun kamida $(p - p_c)$ va, undan past $(p_0 - p_c)$ ta'sirni ta'minlash kerak.

Muammoning qo'yilishi. x_i ($i=1, n$)da minimal ko'rsatkichni aniqlash lozim. Bunda:

$$C(x) = \sum_{i=1}^n c_i \cdot x_i$$

Har ikki holatdan foydalanib o'zgarishlar amalga oshirilsa, formula quyidagi ko'rinishga keladi:

$$\sum_{i=1}^n a_i \cdot x_i \geq p - p_c$$

O'zgaruvchilarni almashtirish ($z_i = 1 - x_i$, $i=1, n$) natijasida muammo klassik napsak muammosi holatiga keladi, bunda z_i , $i=1, n$ bog'lanishning yuqori qiymatini aniqlash lozim:

$$\sum_{i=1}^n z_i \cdot c_i$$

O'rin almashtirishlar amalga oshirilganda formula quyidagi ko'rinishga keladi:

$$\sum z_i \cdot a_i \leq \sum a_i - (p - p_c) = A$$

Yuqoridagi formula ko'rinishlaridan xulosa qilib aytish mumkinki, har qanday holatda korxonadan risklarni minimallashtirish uchun xarajatlarni kamaytirish lozim.

Umuman olganda, risklarni boshqarishning taklif etilayotgan yo'nalishlari quyidagi choratadbirlarni amalga oshirish bilan qisqartirilishi mumkin:

1. Uy-joy kommunal xizmatlarini ko'rsatish natijalariga ma'lum risklarning salbiy ta'sirini kamaytirish. Bunda mumkin bo'lgan quyidagi profilaktik choralar ko'rilishi lozim:

- rejalashtirish, xizmat ko'rsatishni tashkil etish, xizmatlarni taqdim etish sifatini boshqarish va oshirish;

- xizmat ko'rsatishning asosiy obyektlari (birinchi navbatda, ko'p xonadonli uy-joy fondi) holatini monitoring qilish;

- yangi qurilayotgan turar-joy binolari uchun qurilishning sifat nazorati va bosh pudratchilar tomonidan kafolat majburiyatlari to'liq bajarilishini ta'minlash;

- bozor nazorati subyektlari tizimini takomillashtirish va ularning faoliyat ko'rsatishi uchun zarur shart-sharoitlar yaratish;

- malakali kadrlar tayyorlash bo'yicha uslubiy bazani ishlab chiqish va amalga oshirish;

- moddiy va moliyaviy resurslar uchun zaxira fondlari tizimini yaratish;

- uy-joy qurilishini boshqarishning asosiy ishtirokchilari uchun moliyaviy, iqtisodiy va huquqiy kafolatlar institutini joriy etish;

- uy-joykommunal xizmat korxonalarining debitorlik va kreditorlik qarzlarni optimallashtirish;

- tadbirkorlik tuzilmalari tomonidan uy-joykommunal xizmatlar bozorida faoliyat ko'rsatishning eng maqbul strategiyasini tanlash;

- uy-joy kommunal korxonalarini faoliyatining shaffofligini ta'minlash.

2. Uy-joy kommunal xizmatlarini ko'rsatishda riskning samarali sug'urta tuzilmasini shakllantirish.

Yuqorida ko'rsatib o'tilgan tadbirlar uy-joy kommunal xizmatlari ko'rsatishda risklarni aniqlash, tasniflash va tartibga solish strategiyasini amalga oshirish xizmatlarni taqdim etish sifatini nazorat qilishni yaxshilashga imkon beradi. Bu aholiga yuqori sifatli xizmatlarni taqdim etish tizimlarining ishonchli va barqaror ishlashini, ko'p xonadonli uy egalarining ijtimoiy himoyasini ta'minlaydi va eng muhimi, bozor munosabatlarini chuqurlashtiradi va uy-joy kommunal sohasidagi korxonalar o'rtasida raqobatni vujudga keltiradi.

FOYDALANILGAN ADABIYOTLAR RO'YXATI:

1. Кузьмин Э.А. Неопределенность в экономике: понятия и положения // Вопросы управления. №. 2(2), 2012. С. 80-92.
2. Borkovskaya VG Complex models of active control systems at the modern developing enterprises. Advanced Materials Research (Volumes 945-949). Chapter 22: Manufacturing Management and Engineering Management. June 2014. Pages 3012-3015
3. Burkov V.N., Novikov D.A., Shchepkin A.V. (2015) Simulation Models for Control Mechanisms in Ecological-Economic Systems. In: Control Mechanisms for Ecological-Economic Systems. Studies in Systems, Decision and Control, vol 10. Springer. pp. 487-488
4. Жураева, Н.К. (2021). Некоторые аспекты совершенствования управленческих механизмов жилищно-коммунальных услуг в узбекистане. *Бюллетень науки и практики*, 7(12), 246-255.
5. Жураева, Н.К. (2021). Уй-жой коммунал хизматлари соҳаси фаолиятини бошқариш механизмларини такомиллаштириш. *Хоразм Маъмун академияси ахборотномаси*, (6), 152.
6. Juraeva, N.K. (2021). Theoretical and methodological foundations of housing and communal services management. *Theoretical & applied science Учредители: Теоретическая и прикладная наука*, (9), 10-16.
7. Жураева, Н.К. (2020). Теоретические вопросы управления системой жилищно-коммунального хозяйства. *IX Global science and innovations*.
8. N.K. Juraeva. (2022) Уй-жой коммунал хизматлари соҳаси фаолиятини бошқариш механизмларини такомиллаштириш - Nazariy va amaliy tadqiqotlar xalqaro jurnali
9. Жураева, Н.К. (2021). Уй-жой коммунал соҳаси корхоналари рақобатбардошлиги ва хизматлар сифатини бошқариш жараёнига омиллар таъсирини баҳолаш. "Логистика ва иқтисодиёт" илмий электрон журналі. *Kielce: Laboratorium Wiedzy Artur Borcuch*.
10. Жураева, Н.К. (2021). Коммунал хўжалигининг жамият ҳаётидаги ўрни. *Наука сегодня: проблемы и перспективы развития [Текст]: ма*, 23.
11. Kurbonovna, D. N. (2022). Priority directions for improving the level of international marketing in foreign economic activities of enterprises. *Gospodarka i Innowacje.*, 30, 232-239.
12. Juraeva, N. K. (2022). Socio-economic advantages of using the "local cluster" model in improving the efficiency of housing and communal services in the regions. *Gospodarka i Innowacje.*, 29, 84-93.
13. Juraeva, N. K. (2022). System of Economic and Social Efficiency Evaluation Indicators of Housing and Communal Services. *American Journal of Economics and Business Management*, 5(11), 66-75.
14. Mirzaev A.T. Evaluation of innovation capacity resource components in effective management of recreational clusters on the basis of econometric analysis. EPRA International Journal of Research and Development (IJRD). India. Volume: 5 Issue: 7 July 2020. –P.131-137. DOI: <https://doi.org/10.36713/epra4790>
15. Мирзаев А.Т. Совершенствование системы электронного бронирования как часть цифрования управленческой деятельности туристско-рекреационных предприятий. Бюллетень науки и практики. Нижневартовск, Россия. Т. 6. №8. 2020. – 99-104 б. DOI: <https://doi.org/10.33619/2414-2948/57>
16. Мирзаев А.Т. Ўзбекистонда туристик-рекреация корхоналари фаолиятини бошқаришнинг ташкилий-иқтисодий механизмларини такомиллаштириш. Ишлаб чиқаришни кластер усулида ташкил этишнинг зарурияти. Бизнес-Daily медиа. -2020, №1. -62-65-б.
17. Мирзаев А.Т. Ўзбекистонда туристик-рекреация хизматларини бошқариш жараёнига омиллар таъсирини баҳолаш. Хитойда саноатлашувни жадаллаштиришда кластерлаш модели хусусиятлари. Бизнес-Daily медиа. -2020, №6. -57-61-б.
18. Мирзаев А.Т. Туристик-рекреация кластерларини бошқаришда инновацион салоҳиятнинг ресурс компонентини баҳолаш услугиёти // Иқтисодиёт ва инновацион технологиялар. -2020, №4. 4/2020 (№ 00048). 390-401 б. <http://iqtisodiyot.tsue.uz>

IMPORTANCE OF TRANSPORTATION INFRASTRUCTURE FOR THE DEVELOPMENT OF TOURISM IN THE REGION

Sh.Kh.Kadirova, lecturer, Bukhara state university, Bukhara

Annotatsiya. *Ilmiy maqolada asosan mintaqada turizm rivojlanishida transport sohasi va ular tomonidan ko'rsatiladigan xizmatlar haqida fikr yuritilgan. Chunki so'ngi yillarda, ayniqsa pandemiyadan keyin ko'pgina mintaqalarda turizm sohasi qayta tiklandi. Shu sababli transport infrastrukturasi va xizmatlarini aniq maqsadga yo'naltirilgan holda yo'lga qo'yich muhim ahamiyat kasb etadi.*

Kalit so'zlar: *transport, transport xizmatlari, sifat, infratuzilma, asosiy xizmatlar, turistik marshrutlar, talab.*

Аннотация. *В научной статье в основном рассматриваются транспортная сфера и предоставляемые ими услуги в развитии туризма в регионе. Потому что в последние годы, особенно после пандемии, во многих регионах возродилась туристическая отрасль. По этой причине важно создавать транспортную инфраструктуру и услуги с определенной целью.*

Ключевые слова: *транспорт, транспортные услуги, качество, инфраструктура, основные услуги, туристические маршруты, спрос.*

Abstract. *The scientific article mainly reflects on the transport sector and the services provided by them in the development of tourism in the region. Because in recent years, especially after the pandemic, the tourism industry has been revived in many regions. For this reason, it is important to set up transport infrastructure and services with a specific purpose.*

Key words: *transport, transport services, quality, infrastructure, basic services, tourist routes, demand.*

Transport is one of the main sectors of the service sector in many countries. The volume of transportation services in the country often depends on the economy of the country. For this reason, transport services themselves often stimulate increased levels of economic activity. In tourism, the transport industry refers to the transport (transfer) of tourists from one place to another within and outside the country and, if necessary, bringing them back (by air, by ground and by air). Services in the organization of tourism are divided into two types. That is, it is divided into basic and additional services. Transport services are included among the main services. However, in recent years, many transport companies that are not related to tourism, that is, ordinary citizens, mail and cargo. Because we know that tourism is seasonal. Therefore, when the number of tourists decreases (off-season), the work of transport companies also slows down, and as a result, problems arise for transport companies. Therefore, the seasonal nature of tourism creates serious problems for transport companies.

Tourism as a type of activity is inextricably linked with the departure of tourists from their permanent residence, and it cannot be imagined without transport. The transport system is determined by the level of technical development, when it excludes the transfer of tourists from one place to another on foot. Transporters of tourists from one place to another are divided into main and auxiliary carriers according to the stages of work and their place in the tourist product [6]. In January-December 2022, the total volume of cargo transportation by rail, air, and road transport is 1.34 billion tons (98.6 percent compared to the corresponding period of last year), cargo turnover is 45.5 billion tons/km. (103.5 percent). The volume of passenger transportation in all transport was 6.17 billion passengers (102.3 percent), passenger turnover was 144.7 billion passenger/km (105.6 percent). By the end of January-December 2022, 827 new buses and minibuses were purchased in the regions across the republic. In particular, 455 buses and 372 new minibuses were purchased and placed on passenger transport routes. From April 12, 2022, regular international bus routes between Uzbekistan and Kazakhstan were restored. Today, on average, about 700 passengers are served by regular international bus routes [12]. Therefore, tourism activity cannot be imagined without transport. Transportation is an important element of tourist infrastructure and constitutes the main complex services included in tourist products. In order to study the target material, distributive analysis,

comparative analysis, critical and sociological analysis methods were chosen. Tourism is totally reliant on transportation, including the security, velocity, and convenience it provides to tourists during their travel. Understanding the fundamentals of relationships with transportation firms, protecting the safety of passengers and their property, understanding the laws of interaction with them in service concerns, and the use of appropriate discounts and perks in sales is critical for both tourists and journey organizers.

Though the transportation industry connects tourism-generating and destination locations, its role as an agent in destination development has been generally disregarded. If tourists' ability to go to desired places is hampered by inefficiencies in the transportation system, they may seek alternate alternatives. In his study work, Bruce Prideaux outlines a transport cost model that identifies the importance of transport as a component in destination development as well as in the choosing of locations by intended tourists. The model depicts the dynamic link between vacation expenditure categories and visitor origin [7].

Page S and Connell J (2014) clarified in their work that tourism development is facilitated and constrained by transportation. Their work traces the evolution of tourist transport research, focusing on how geographers and other social scientists have embraced the tourism-transport-mobility nexus. Transport has been a largely overlooked aspect of tourism study, but with increasing interest in climate change and the influence of travel on emissions, research is now taking center stage in many policy forums, making chapter a vital contribution to the larger academic debate [8].

Currently, the tourism sector is a cross-industry type and is closely related to the level of development of other sectors of the economy. The most important factor influencing the development of tourism is transport and its infrastructure. In recent years, this direction has been actively developing step by step [1].

When it comes to the relationship between tourism and the transport system, as a rule, a lot of attention is paid to transport and the sum of services provided by it as an active and main factor in the development of tourism infrastructure. To determine whether these concepts exist, we need to list the following features: a) the transport sector existed before the need for tourism and operated as an independent branch of the economy; b) the transport infrastructure can function independently of the tourism sector, but it is difficult to imagine the tourism sector without the transport system; c) the main development and growth of tourism will depend on the infrastructure of the transport rather than itself; d) the development of transport infrastructure in tourism helps many tourists organize the easiest trip.

Tourism did not emerge because of the development of transportation infrastructure. This resulted in a faster pace of development, structural changes, the enhancement of the old, and the introduction of new quality attributes of tourism as a phenomenon. This was accomplished because of improving passenger vehicle quality; significant increase in passenger transport carrying capacity; creation of optimal circumstances for lowering transportation costs and costs. For the reasons stated above, the definition of the part of the transport infrastructure associated to tourism activities - tourism transport infrastructure - is employed in practice.

by organisation (international, national, regional)			
type of management (state, private, private-state)	form of utilization (mass tourist, individual tourism, public interest)	stage of progress (developed, developing, undeveloped)	functionality

Transport infrastructure of tourism (TIT) is a complex that encompasses vehicles, transport and tourism companies, transport routes, different types of services in the transportation system and tourism facilities, information and communication systems, and labor resources utilized in tourism organization [3].

Tourism is heavily reliant on the transportation, security, quickness, and comfort provided to travelers during their journey. Tourism infrastructure, especially tourism itself, is crosscutting and enables for the integration of sectors, regions, and states. [4] In order to carry out a deeper analysis

of TIT, it is required to better understand its description as well as develop a system of classifications. TIT can be categorized based on the following characteristics. The infrastructure for transportation not only ensures the tourist's journey to and from the desired destination, but it can also present itself as a distinct area of tourism operations - through the offering of tourism services and journeys (cruises and boats trips, buses excursions, caravanning, etc.) [5]. In order to further develop the potential of transport infrastructure in tourism, it is necessary to carefully study and implement the following steps. It allows correct and accurate management of the transport infrastructure through these stages [3]:

Step 1. One of the main services in the tourism industry, the transport infrastructure is an important part of the entire tourism system.

Step 2. It is necessary to correctly assess the importance of transport infrastructure objects in tourism and their contribution to the development of regional tourism.

Step 3. It will be necessary to develop permanent special programs for the development of transport infrastructure in tourism. In addition, it will be necessary to take measures to implement them. In addition, it is necessary to define specific strategies and create offers that match the demand.

Step 4. In tourism, the transport infrastructure will need to be able to access the target market and direct it to customers. That is, which market will be profitable and for which customers it will be useful [10].

Transportation is an essential component of practically any tourist product; it is a vital step of travels and holidays. The transport sector, as a very profitable component of the economy, plays a critical role in the development of tourism and tourism. Walking tours, which are limited by the number of passengers and distance, are hard to discuss without transportation. Scientific and technological advancements in society have resulted in the development of vehicles capable of quickly transporting a person to any location on the planet, as well as the introduction of new technology in the sector of transportation services.

REFERENCES:

1. Котельникова В.Е. Управление развитием услуг транспортной инфраструктуры туризма [Электронный ресурс].
2. Место транспорта в инфраструктуре туризма [Электронный ресурс].
3. Котельникова В.Е. Транспортная инфраструктура туризма [Электронный ресурс].
4. Загарев А.В. Развитие транспортной системы как составляющей туристической сферы [Электронный ресурс].
5. Транспортная инфраструктура [Электронный ресурс].
6. Norchaev A.N., Umirova D.S.. "Transport services in tourism": Study guide. - Т.: "ECONOMY", 2020. - 158 pages
7. Prideaux B. The role of the transport system in destination development //Tourism management. 2000. Т. 21. №. 1. С. 53-63.
8. Page S., Connell J. Transport and tourism //The Wiley Blackwell Companion to Tourism. 2014. - С. 155-167.
9. Бараненко Д. Г., Пономарева Е. А. Транспортная инфраструктура как часть развития туризма //Весенние дни науки. Екатеринбург, 2021. 2021. С. 731-734.
10. Khabibullayeva K.S., Gulasal N. The importance of new transport routes in the development service sector //Образование наука и инновационные идеи в мире. – 2023. – Т. 16. – №. 4. – С. 3-6.
11. Kadirova S. H. The significance of transport services in the tourism marketing //Студенческий вестник. – 2018. – №. 10-5. – С. 64-66.
12. <https://mintrans.uz/2022yilhisobot> - Ministry of Transport Republic of Uzbekistan

UDC 33

PROSPERITY IS SUPERIOR VALUE

L.N. Khalikova, PhD, Associate Professor, Samarkand Institute of Economics and Service, Samarkand

Аннотация. *Амир Темур давлати иқтисодий сиёсатида аҳолини ижтимоий ҳимоя қилиши муҳим ўрин эгаллаган. Амир Темур давлат тузуми тарихини ўрганиши шуни кўрсатдики, унинг замонида соҳибқироннинг бевосита раҳнамолигида ижобий ҳимоялашнинг кенг қамровли тизими амал қилган.*

Калит сўзлар: *иқтисодий сиёсат, ижтимоий ҳимоя, давлат тузуми, жамият.*

Аннотация. Из исторических источников известно, что Амир Тимур для строительства могущественного государства и справедливого общества, эффективно использовал морально-материальную систему стимулирования населения. Процветание огромного государства при Амуре Тимуре, возможно, было в результате продуманной экономической политики, многие положения которой актуальны и в настоящее время.

Ключевые слова: экономическая политика, социальная защита, государственная система, общества.

Abstract. From historical sources we know that Amir Timur for the construction of the powerful state and a just society effectively used moral and material stimulation system to population. Prosperity of the huge state at Amir Timur period may have been as a result of the sound economic policy, many provisions of which are relevant in the present time.

Key words: economic policy, social protection, state system, society.

Uzbekistan has chosen a unique path of economic reforms since its independence. The transition to a market economy based on social values is accelerating. Transitional processes are being implemented step by step, with one of the five main principles being a long-term program in the field of strong social protection. Consistent and stable growth in people's standard of living means stronger social protection for the population.

The task of "increasing the real money income and purchasing power of the population, further reducing the number of low-income families and the level of differences in the income of the population" is one of the five priority areas of development for the Republic of Uzbekistan in 2017-2021.

The most important principle based on the Uzbekistan model of transition to a market economy is the implementation of a strong social policy.

Social policy is implemented in stages and is closely linked to macroeconomic management; it is determined by the country's economic, social, and social characteristics. A socially developed society is one in which there is no significant disparity in living standards and no antagonistic oppositions between social strata.

The essence of social protection as a socio-economic relationship consists of relations between the society and the population, such as assistance in times of need, assistance to the elderly, health care, social condition, provision of vital means. Social protection is manifested in the policies implemented by society, such as pensions, allowances, material assistance, preferential services for the elderly, sick, disabled, and child care.

The economic basis of social protection is material production. As a result of distribution relations, a part of the gross product set before society is spent on social protection of the population. Collecting and distributing part of the gross domestic product to special funds at the disposal of society and enterprises is the process of realization of ownership relations. Most of the social protection fund is formed in the state budget during the distribution process. Its mechanism of accumulation is taxes and trust funds. So, the essence of social protection as an economic relationship consists of the relationship of meeting the most essential needs of the members of society who have lost the ability to work during the process of distribution of production or need material support for other objective reasons. In this:

- first, social protection relations are directly based on social production, and the distribution formed in this process is added to the system of consumer relations;
- secondly, social protection finds its source in the "additional" part of the produced social product and is implemented in the process of distribution;
- thirdly, meeting the needs of members of society who do not have the ability to work and need help represents the implementation of the principles of fair distribution.
- fourthly, it specifies the objective necessity of social forms of consumerism in the conditions of the market economy.

It is no exaggeration to say that 2020 was a turning point in the social protection of the population.

First of all, we recognized for the first time the existence of poverty among a certain segment of the population and began comprehensive work to reduce it.

In all districts and cities, in every neighborhood, a completely new "iron book" system was introduced for address-based work with needy families, women and young people. In the short term, employment of 527,000 citizens was ensured through this system [1].

In the last 4 years, serious steps have been taken to introduce market mechanisms to all aspects of our economy. The challenge now is to create a foundation for long-term sustainable growth through deep structural reforms. Taking this into account, we will carry out extensive work in the following directions next year [2].

First, We introduce a comprehensive approach and non-standard methods for poverty reduction.

We must clearly understand one fact - the problem of poverty will not be solved by giving loans, social benefits or houses. For this, it is necessary to solve complex problems related to education, health, vocational training, drinking water, energy and road infrastructure.

Why did we introduce the "iron notebook"? The purpose of this is to correctly identify the population in need and, on this basis, to organize targeted work with them [3].

At this point, if we look at the ancient times, the social protection of the population took an important place in the economic policy of the state of our great leader, entrepreneur Amir Timur.

The study of the history of Amir Timur's state system showed that in his time, a comprehensive system of positive protection was implemented under the direct leadership of the owner.

If earlier social protection was prioritized in the form of voluntary donations in accordance with the moral rules of Islam, during the time of Amir Timur, the state system of social protection of the population was created and became the priority of economic policy.

Amir Timur protected the people's property from looting during the creation of a centralized state. The path of internal and external invaders, robbers was blocked.

At all times, including during the time of Amir Timur, it was demanded to protect the population from the officials who deviated from justice and honesty, exchanged faith and honesty for the evil of lust, governors, governors, judges, sycophants, zakat collectors and the like. The Tax collector also broke the law and when the time came, looted and violently seized the property of the population.

Amir Timur punished thieves, bandits, violent people on the basis of "yasa" and expelled the corrupt, corrupt, corrupt people from the country. "Whenever I heard that any of the governors, soldiers and raiyats had wronged the people, I immediately took measures for justice and fairness against them" ("Timur's Rules") page 56. The material and physical damages caused to the raiyat by the oppressors were discussed between people according to Sharia, damages were paid after proof and punishments were determined according to the rules of Sharia [4].

A consistent economic policy has also been carried out in terms of social protection and support for low-income sections of the population.

Unemployment was considered a great social evil of those times. In the era of subsistence economy, the labor market was very poorly developed, so unemployment was reflected in the increase in the number of beggars.

Amir Timur considered begging as an ugly factor of the country and used various methods of social protection, clearly analyzing the fact that this social evil cannot be prevented without losing its economic basis.

First of all, the socially disadvantaged classes of the population - the disabled, the paralyzed, the blind, the lame, those who cannot work due to old age - were provided with allowances. According to some reports, ten percent of the treasury was spent for this purpose.

The second thing that has been done is that measures have been taken to provide work and crafts for the poor and beggars who are able to work and who have strength in their wrists. "I again ordered that the beggars of every country should be given tasks, so that the image of the begging will disappear." ("Timur's Rules", p. 95).

Punishment measures have been taken to expel those who have acquired the profession of begging and those who do not receive enough begging from the territory of the country. Hatred and intolerance was awoken in public opinion against lazy and freeloaders.

The most important feature of the social protection system of the state of Amir Timur is that it treats different strata of the population in a strictly differentiated manner. Social protection is aimed at members of society who need financial support from the state. During the time of Amir Timur, a rare method of social protection, which is rare in our society, was used. If a citizen's house is damaged and cannot be repaired, necessary equipment is delivered and assistance is provided to the owner.

The second proof of our differentiated approach to social protection is that no one who has reached the age of old age while serving in the military service is not deprived of ulufa (a type of salary) and is not demoted. The issues of social protection of the population are, of course, carried out based on the national traditions and customs of each country and people. Neighborhoods played a special role in the system of social protection of the population.

At all times, including the time of Amir Timur, education, health care, assistance to foreigners, water supply, building bridges needed the help of the state. In the social protection policy of Amir Timur, mosques, madrasahs, houses (places where dervishes, qalandars, foreigners, poor people stop and live) were built in every city, constructions were built on the roads for traveling foreigners, and bridges were built over rivers.

The policy of social protection of the population, especially the support of the most vulnerable and needy classes, implemented by the entrepreneurs, served the following goals:

- ❖ firstly, it created a mood of stability and peace in the society;
- ❖ secondly, it served as a stimulating factor for the development of science, culture, and the country's productive forces;
- ❖ thirdly, the social protection of the population was achieved as an integral part of Amir Timur's economic policy, which was to make the country "prosperous and satisfy the raiyat";
- ❖ fourthly, the rule of Amir Timur spread throughout the world and gained international importance.

REFERENCES:

1. Address of the President of the Republic of Uzbekistan Shavkat Mirziyoyev to Oliy Majlis. December 24, 2020.
2. Timur and the kingdom of Timurids. Editor-in-chief of dictionaries - T.: 1994.
3. Ibrahim Mominov. Amir Timur's place and role in the history of Central Asia. "Science". T.: 1968.
4. Amir Timur fertilizers. Tashkent. "Navroz" - 1992.
5. Timur's rules. Tashkent. Publisher-resource association. - 1991.
6. Muhammadjon Kholbekov. Correspondence of Amir Timur with European kings. Samarkand. 1996.

UO'K 338:45

QURILISH SOHASIDA LOGISTIKA JARAYONLARINI MODELLASHTIRISH ASOSIDA SOHA KORXONALARI FAOLIYATINI BOSHQARISH

A.T.Mirsodiqov, PhD, Farg'ona davlat universiteti, Farg'ona

Annotatsiya. Qurilish sohasi logistik zanjirlarida xarajatlarning shakllanishiga ta'sir etuvchi omillar asosidagi ko'p omilli modellar tanlab olingan yirik qurilish korxonasi faoliyatining 2014-2021 yillardagi ko'rsatkichlari asosida chiziqsiz bog'lanishdagi ko'p omilli model ishlab chiqildi hamda ushbu modellar asosida o'rta muddatli davr uchun logistik zanjirlarda xarajatlar shakllanishining prognoz ko'rsatkichlari aniqlandi.

Kalit so'zlar: qurilish sohasi, logistika, kapital qurilish, qurilish majmualari, logistika zanjirlari, boshqaruv, logistika xarajatlari, qurilish klasteri.

Аннотация. Выбраны многофакторные модели на основе факторов, влияющих на формирование затрат в логистических цепях строительной отрасли, на основе показателей деятельности крупного строительного предприятия за 2014-2021 годы разработана многофакторная модель нелинейной связи, на основе которой на этих моделях определены среднесрочные прогнозные показатели формирования затрат в логистических цепях на период.

Ключевые слова: строительная отрасль, логистика, капитальное строительство, строительные комплексы, логистические цепи, управление, логистические затраты, строительный кластер.

Abstract. Multifactor models based on the factors affecting the formation of costs in the logistics chains of the construction sector were selected, based on the performance indicators of a large construction company for 2014-2021, a multifactor model of non-linear communication was developed, and based on these models, the forecast indicators of the formation of costs in the logistics chains for the medium-term period were determined.

Keywords: construction industry, logistics, capital construction, building complexes, logistics chains, management, logistics costs, construction cluster.

Kirish. Mamlakatimizda qurilish sohasi, jumladan, qurilish sohasi logistik zanjirlarida xarajatlarni optimallashtirish va ularda boshqaruv jarayonlarini takomillashtirish, soha korxonalarini tarkiban o'zgartirish va ularda ishlab chiqarish hamda xizmat ko'rsatish jarayonlarini diversifikatsiya qilish, tarmoqda qo'shilgan qiymat zanjirining to'laqonli shakllantirish orqali soha korxonalarining iqtisodiy salohiyatini oshirish, shu orqali bandlikni ta'minlash, aholining qurilish mahsulotlariga bo'lgan ehtiyojini qondirish hamda turmush farovonligini oshirishga katta e'tibor berilmoqda. 2022-2026 yillarga mo'ljallangan Yangi O'zbekistonning Taraqqiyot strategiyasida ham logistika xizmatlari bozorini rivojlantirish bo'yicha «transport va logistika xizmatlari bozori va infratuzilmasini rivojlantirish, temir yo'l infratuzilmasini elektrlashtirish darajasini 60 foizga yetkazish va avtomobil yo'llari tarmog'ini jadal rivojlantirish» bo'yicha ustuvor vazifalar belgilangan. Mazkur vazifalarni samarali ijrosini ta'minlash qurilish sohasi logistik zanjirlarida boshqaruvning gorizont va vertikal integratsiyasi asosida shakllanuvchi faoliyatini tashkil etish hamda boshqarish tizimini takomillashtirishni taqozo etadi.

Tahlil va natijalar. Qurilish sohasi logistik zanjirlarini rivojlanishiga ta'sir etuvchi omillarning ekonometrik tahlilida ko'p omilli ishlab chiqarish funksiyalari va ulardan kelib chiqadigan funksiyalardan keng foydalanishni hisobga olgan holda mamlakatimizda qurilish sohasi logistik zanjirlari tarkibidagi korxonalarda xarajatlarning o'zgarish holatini ko'p omilli bog'lanish asosida ishlab chiqarish funksiyasi ko'rinishidagi ekonometrik modelini aniqlaymiz. Aniqlanadigan model logistik zanjir faoliyatida xarajatlarni optimallashtirishda unga ta'sir etuvchi omillarni boshqarish yo'nalishlarini aniqlash asosida qisqa va o'rta muddatli davr uchun maqsadli prognoz ko'rsatkichlarini aniqlash hamda ushbu ko'rsatkichlarni ta'minlash uchun zarur bo'lgan tadbirlarni belgilashga yordam beradi.

Qurilish sohasida logistika zanjiri xarajatlarini ishlab chiqarish funksiyasining yuqori cho'qqisi, ya'ni natijaviy omil sifatida belgilab olgan holda, unga ta'sir etuvchi omil ko'rsatkichlari sifatida soha ekspertlari xulosalariga asoslangan holda quyidagi ko'rsatkichlar tanlandi:

X_1 – bajarilgan qurilish ishlari hajmi;

X_2 – logistik zanjirda boshqaruv xarajatlari;

X_3 – o'z logistik tizimlarining umumiy zanjirdagi ulushi;

Har bir ta'sir etuvchi egzogen omil o'z mohiyatiga ko'ra qurilish sohasida logistika zanjiri xarajatlari uchun motiv hisoblanadi. Masalan, umumiy bajarilgan qurilish ishlari hajmi faoliyatni tashkil etish uchun zaruriy logistik tizim yuklamasini belgilasa, boshqaruv xarajatlari logistik zanjir faoliyatini optimal ta'minlash imkoniyatini, o'z logistik tizimlarining umumiy zanjirdagi ulushi korxonalarining logistik xizmatlarga ixtisoslashganlik darajasini o'zida ifodalaydi.

Mamlakatimiz qurilish sohasida faoliyat olib borayotgan logistik zanjir tarkibidagi korxonalarda logistika xarajatlarini modellashtirish aniq xizmatlar bozorida yuz berayotgan tendensiyalar, trendlar va vaqtli qatorlar kabi modellar yordamida amalga oshirilishi mumkin. Tadqiqot jarayonida Andijon viloyatida faoliyat olib borayotgan qurilish-montaj korxonasida logistik zanjir xarajatlari va uning shakllanishiga ta'sir etuvchi ayrim ko'rsatkichlarni 2014-2021 yillar davomidagi o'zgarish tendensiyalari tahlili amalga oshirildi (1-jadval).

Ekonometrik modeldagi natijaviy omil sifatida tanlangan logistika zanjiri xarajatlari hajmi (Y)ga ta'sir etuvchi ekzogen omillar sifatida bajarilgan qurilish ishlari hajmi (x_1), logistik zanjirda boshqaruv xarajatlari hajmi (x_2) va o'z logistik tizimlarining umumiy zanjirdagi ulushi (x_3) kabi ko'rsatkichlar tanlab olindi.

Qurilish-montaj korxonalarida logistik zanjir xarajatlari hajmi va uning o'zgarishiga ta'sir etuvchi omil ko'rsatkichlari¹ (mlrd.so'm)

Yillar	Logistika zanjiri xarajatlari, mln. so'm (Y)	Bajarilgan qurilish ishlari hajmi, mln. so'm (X1)	Logistik zanjirda boshqaruv xarajatlari, mln.so'm (X2)	O'z logistik tizimlarining umumiy zanjirdagi ulushi, % (X3)
2014	39759,1	283993,5	37259,9	9,8
2015	45516,6	327457,4	44413,0	11,2
2016	42681,8	311546,3	41993,9	11,2
2017	48578,7	352019,6	47500,1	14,9
2018	39733,4	294321,4	39085,9	16,3
2019	48519,1	344107,3	44310,7	16,3
2020	27339,9	207120,6	28168,4	19,8
2021	42347,5	327028,7	37411,8	20,2

Endogen omil va unga ta'sir etuvchi ekzogen omil ko'rsatkichlarining mohiyati ko'rib chiqiladigan bo'lsa, ta'sir etuvchi omillar sifatida bajarilgan qurilish ishlari hajmi, logistik zanjirda boshqaruv xarajatlari hamda o'z logistik tizimlarining umumiy zanjirdagi ulushiga muhim ta'sirga ega bo'lgan omillarni ifodalovchi omil ko'rsatkichlari asosida Kobb-Duglasning ishlab chiqarish modeli ko'rinishidagi modelga yaqin bo'lgan bog'lanishga ega bo'ladi. Ajratib olingan asosiy endogen va ekzogen omillarning bog'lanishi asosida "Andijon ta'mir" xususiy korxonasida logistika zanjiri xarajatlari hajmining o'zgarish trendlarini aniqlash maqsadida yuqoridagi vaqtli qator ko'rinishidagi ma'lumotlarni EViews10 dasturidan foydalangan holda tahlil qilindi.

"Andijon ta'mir" xususiy korxonasi faoliyatida logistik zanjirlardagi xarajatlar va unga ta'sir etuvchi omillarning o'zaro juft korrelyatsion bog'lanish darajasini korrelyatsion tahlil asosida o'rganib chiqildi. Korrelyatsion tahlil natijaviy omil bilan ta'sir etuvchi omillar o'rtasidagi bog'lanish zichligi zaruriy shartni qanoatlantirmoqda, ya'ni $ryx1=0,9851$, $ryx2=0,961$ va $ryx3=-0,3617$ ga teng. Dastlabki ikki omil bilan bog'lanishda juft korrelyatsiya koeffitsiyenti zich bog'lanishni, uchinchi ta'sir etuvchi omil bilan bo'lanish zaif ekanligi ko'rinmoqda, bu esa natijaviy omilga nisbatan ta'sir etuvchi omillarning asosiy qismi to'g'ri tanlanganligini ko'rsatadi.

2-jadval

"Andijon ta'mir" xususiy korxonasi bo'yicha tanlangan omillarning korrelyatsion bog'lanish zichligi³

	y	x1	x2	x3
y	1			
x1	0,985144	1		
x2	0,961029	0,927318	1	
x3	-0,36175	-0,25356	-0,46065	1

Manba: Muallif tomonidan Microsoft Excel dasturi asosida ishlab chiqildi

Yuqoridagi jadvalda ajratib olingan natijaviy va ta'sir etuvchi omil ko'rsatkichlarining o'leov birligi bir xil emasligi, ya'ni omil ko'rsatkichlarining bir jinsli emasligi sababli asosiy trend modelini chiziqli logarifmik bog'lanish ko'rinishida aniqlab olamiz. Buning uchun omil ko'rsatkichlarining barchasini natural logarifmik ko'rsatkichlarga keltirib olinadi (3-jadval).

3-jadval

"Andijon ta'mir" xususiy korxonasi faoliyatida logistik zanjirlardagi xarajatlar hajmi va uning o'zgarishiga ta'sir etuvchi omil ko'rsatkichlarining logarifmik qiymati

t	LnY	LnX ₁	LnX ₂	LnX ₃
2014	10,59	12,56	10,53	2,28
2015	10,73	12,70	10,70	2,42
2016	10,66	12,65	10,65	2,42
2017	10,79	12,77	10,77	2,70
2018	10,59	12,59	10,57	2,79
2019	10,79	12,75	10,70	2,79
2020	10,22	12,24	10,25	2,99
2021	10,65	12,70	10,53	3,01

Manba: Muallif hisob-kitoblari asosida ishlab chiqilgan

³ Muallif tomonidan Microsoft Excel dasturi asosida ishlab chiqildi.

EViews10 dasturiy paketidan foydalangan holda amalga oshirilgan regression tahlil jarayonida aniqlangan parametrlar hamda modelning ahamiyati dastur tomonidan hisoblangan asosiy baholash ko'rsatkichlari orqali baholangan.

Regression tahlil natijalaridan ko'rilayotgan holat uchun regression modelning koeffitsiyentlarini ajratib olgan holda trendning logarifmik modelini shakllantiri

4-jadval

“Andijon ta'mir” xususiy korxonasi bo'yicha tanlangan omillarning bog'lanish xususiyatlari va tuzilgan omilli model sifatining asosiy ko'rsatkichlari

Variable	Coefficient	Std. Error	t-Statistic	Prob.
Bajarilgan qurilish ishlari hajmi, LnX1	0.779212	0.150272	5.185355	0.0066
Logistik zanjirda boshqaruv xarajatlari, LnX2	0.301606	0.168685	1.787987	0.1483
O'z logistik tizimlarining umumiy zanjirdagi ulushi, LnX3	-0.034870	0.035745	-0.975514	0.3845
Tasodifiy omillar umumiy ta'siri, ε	-2.306131	0.626227	-3.682581	0.0212
R-squared	0.992676	Mean dependent var		10.62750
Adjusted R-squared	0.987183	S.D. dependent var		0.182737
S.E. of regression	0.020688	Akaike info criterion		-4.611644
Sum squared resid	0.001712	Schwarz criterion		-4.571923
Log likelihood	22.44658	Hannan-Quinn criter.		-4.879545
F-statistic	180.7125	Durbin-Watson stat		1.727116
Prob(F-statistic)	0.000100			

Manba: Muallif tomonidan EViews10 dasturida hisoblash asosida ishlab chiqilgan

Aniqlangan ma'lumotlardan foydalangan holda “Andijon ta'mir” xususiy korxonasi faoliyatida logistik zanjirlardagi xarajatlar va unga ta'sir etuvchi omillar ta'sirida o'zgarishining ko'p omilli ekonometrik modeli tuzildi. Unga ko'ra ushbu jarayonni ifodalovchi

$$\ln Y = 0,779 \cdot \ln X_1 + 0,302 \cdot \ln X_2 - 0,035 \cdot \ln X_3 - 2,306 \quad (1)$$

regressiya tenglamasi tuzildi.

Aniqlangan chiziqli logarifmik model potentsirlansa, korxonada faoliyatida logistik zanjirlardagi xarajatlarni ifodalovchi chiziqsiz ko'rinishdagi ekonometrik model kelib chiqadi:

$$Y_2 = \frac{X_1^{0,779} \cdot X_2^{0,302}}{X_3^{0,035} \cdot e^{2,306}} \quad (2)$$

Dasturiy paketdan foydalangan holda tuzilgan model va uning parametrlarining ishonchliligi hamda adekvatligini bir necha mezonlar asosida tekshirib, natijalar aniqligiga ishonch hosil qilish lozim. Aniqlangan trendda avtokorrelyatsiya belgilangan optimal chegaradan bir oz yuqoriligi (DW=1,72) va boshqa mezonlar bo'yicha talabga javob berganligidan yuqorida aniqlangan (1) - regressiya tenglamasi ishonchli deb topildi va adekvatligi isbotlandi (1,2-rasmlar).

Ko'p omilli ekonometrik modeldan foydalangan holda tahlil uchun olingan korxonalar logistik zanjir xarajatlari hajmining iqtisodiy va boshqaruv omillari ta'sirida qisqa muddatda, ya'ni 2022-2024 yillarda o'zgarishi qiymatlarini 5-jadval ko'rinishda ifodalandi.

“Andijon ta'mir” xususiy korxonasida esa bajarilgan qurilish ishlari hajmi va logistik zanjirda boshqaruv xarajatlari hajmining o'zgarishi natijaviy omilga to'g'ri bog'liqlikda, o'z logistik tizimlarining umumiy zanjirdagi ulushining ortishi va tasodifiy omillarning umumiy ta'siri darajasi teskari bog'liqlikdagi qonuniyatni o'zida aks ettirgan. Taklif etilayotgan ko'p omilli modellardan har uchala qurilish korxonalarida logistik zanjirlardagi xarajatlarning shakllanishini boshqarish jarayonida foydalanishda har bir ta'sir etuvchi omilning natijaviy omilga ta'sir kuchini hisobga olish lozim.

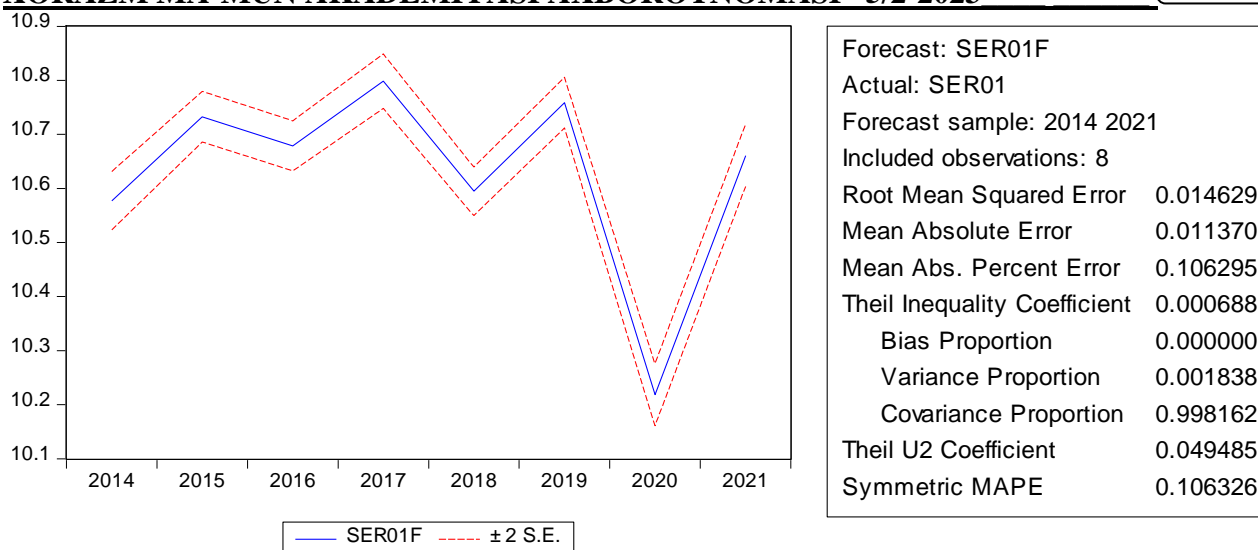

1-

rasm. “Andijon ta’mir” xususiy korxonasi 2014-2021 yillardagi rivojlanishida logistik zanjirlardagi xarajatlarning ±2 statistik xatolik chegaralarida o’zgarishi

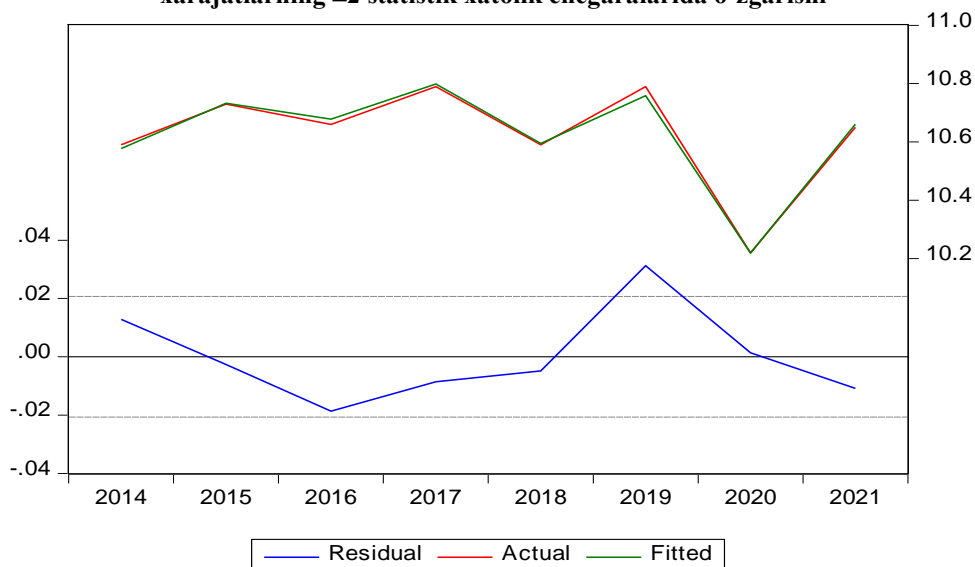

2-rasm. “Andijon ta’mir” xususiy korxonasi faoliyatida logistik zanjirlardagi xarajatlarning qoldiq, haqiqiy va tuzilgan model qiymatlari grafigi

5-jadval

2022-2024 yillarda “Andijon ta’mir” xususiy korxonasi logistik zanjirlardagi xarajatlar hajmi va boshqaruv faoliyati ko’rsatkichlarining prognozlari (Muallif tomonidan ishlab chiqilgan)

Yillar	Logistika zanjiri xarajatlari, mln. so‘m (Y)	Bajarilgan qurilish ishlari hajmi, mln. so‘m (X1)	Logistik zanjirda boshqaruv xarajatlari, mln.so‘m (X2)	O‘z logistik tizimlarining umumiy zanjirdagi ulushi, % (X3)
2022	38648,5	291996,5	35645,3	22,1
2023	37801,4	288895,9	34673,6	23,7
2024	37166,0	285795,3	33701,9	25,2

“Andijon ta’mir” xususiy korxonasi esa logistik zanjirdagi o‘z logistik tizimlarining ulushini oshirish hisobiga logistik zanjirdagi xarajatlar hajmini qisqartirishi mumkin bo‘ladi.

Aniqlangan trendlardan foydalanish korxonalaridagi logistik zanjirda xarajatlarni boshqarish jarayonini tashkil etishda kiritilayotgan resurs hajmini to‘g‘ri taqsimlagan holda omil birligidan olinadigan samarani optimallashtirish imkonini beradi.

Ko‘p omilli bog‘lanish asosida aniqlangan trend modellari kelgusi davrda korxonalar logistik zanjirlarida xarajatlarning tanlangan omillar ta’sirida ma’lum bir chegaradagi xatoliklarni hisobga olgan holda o‘zgarishini oldindan prognozlash imkonini beradi.

Tuzilgan trend modellaridan foydalanishda qurilish sohasida faoliyat olib borayotgan ushbu korxonalarda boshqaruv nuqtai nazaridan kiritilayotgan resurslar (ekzogen omillar) hajmini har bir

birlik qo‘shimcha kiritilayotgan resurs birligidan olinadigan samarani hisobga olgan holda belgilash logistik xarajatlar samaradorligini optimal ta‘minlash imkonini beradi hamda korxonalar logistik zanjirlarining muvozanatlashgan holda barqaror rivojlanishini ta‘minlaydi.

Xulosa va takliflar. Yuqorida belgilangan vazifalar va amaliy natijalar asosida quyidagi taklif va tavsiyalar berildi:

- mamlakatimizda qurilish sohasidagi o‘zgarishlar natijasida sohada raqobat tizimini takomillashtirish zaruriyati mavjudligi aniqlandi hamda o‘z ichiga sohada bozor munosabatlarining shakllanishi va rivojlanishi.

- qurilish sohasi logistik zanjirlarida xarajatlarni optimallashtirish uchun butun korxonalar faoliyatini optimallashtirishning alohida holati sifatida barcha logistika funksiyalari va operatsiyalarini yagona boshqaruv ostida birlashtirish.

- tadqiqot jarayonida taklif etilayotgan hududiy qurilish klasterlari faoliyatida logistik zanjirlardagi moddiy va axborot oqimlarini harakatini boshqarish jarayoni samaradorligini oshirish.

FOYDALANILGAN ADABIYOTLAR RO‘YXATI:

1. Мирзаев А.Т. Совершенствование интегральной оценки механизма рекреационно-туристических объектов // Бюллетень науки и практики. 2019. Т. 5. №2. С. 127-134. <https://doi.org/10.33619/2414-2948/39/17>
2. Мирзаев А.Т. Оценка использования рекреационных возможностей на рынке туристических услуг // Региональная экономика: теория и практика. – 2019. – Т. 17, № 5. – С. 990 – 1002. <https://doi.org/10.24891/re.17.5.990>.
3. Mirzaev A. T. Evaluation of innovation capacity resource components in effective management of recreational clusters on the basis of econometric analysis // EPRA International Journal of Research and Development (IJRD). – 2020. – pp.131-137. <https://doi.org/10.36713/epra4790>.
4. Mirsodiqov A.T. “Qurilish sohasi logistik zanjirlarida xarajatlarni boshqarish jarayonlarini takomillashtirish” Iqtisodiyot fanlari bo‘yicha falsafa doktori (PhD) Toshkent 2022.13-sentyabr.
5. Мирсодиқов, А. Т. (2021). Активация инвестиций в экономическое развитие: современные тенденции и опыт зарубежных стран. *Cognitio rerum*, 10, 32-35.
6. Tursunalievich, M. A. (2022, March). Improving logistics cost management in the construction sector. In *E Conference Zone* (pp. 141-145).
7. Мирсодиқов, А. Т. (2022). Совершенствование механизмов управления затратами в логистических цепях строительной отрасли. *Бюллетень науки и практики*, 8(2), 231-239.
8. Tursunalievich, M. A. (2022). Improving the cost management mechanism in the construction industry logistic chains. *Innovative developments and research in education*, 1(6), 253-259.
9. Tursunaliyevich, M. A. (2021). Iqtisodiy tarmoqlarni rivojlanishida xorijiy investitsiyalarning ahamiyati. *Development issues of innovative economy in the agricultural sector*, 194.
10. Мирсодиқов, А., & Черданцев, В. П. (2020). Роль маркетинговой стратегии в повышении конкурентоспособности образовательных услуг. *информационные системы и коммуникативные технологии в современном образовательном процессе*, 50-56.
11. Мирсодиқов, А. Т. (2021). Важность привлечения инвестиций в отрасли национальной экономики. *Бюллетень науки и практики*, 7(10), 329-335.

UO‘K 33.331

SANOAT KORXONALARIDA XODIMLARNI BOSHQARISHNING SAMARALI MEXANIZMLARINI TAKOMILLASHTIRISH

G.Q.Mo‘yidinova, tayanch doktorant, Farg‘ona politexnika instituti, Farg‘ona

Annotatsiya. Ushbu maqolada innovatsion iqtisodiyot sharoitida sanoat korxonalarini xodimlarini boshqarish masalalari muhokama qilingan. Sanoat korxonalarini xodimlarini boshqarishni raqamli strategiyasini ishlab chiqish mexanizmlari va uni amaliyotda qo‘llashga qaratilgan turli omillar tadqiq qilingan.

Kalit so‘zlar: sanoat korxonalarini, boshqaruv, xodimlar, texnologiya, metodologiya, ish haqi, lavozim, daromad, ma‘lumotlilik.

Аннотация. В данной статье рассмотрены вопросы управления персоналом промышленных предприятий в условиях инновационной экономики. Исследованы механизмы разработки цифровой стратегии управления персоналом промышленных предприятий и различные факторы, направленные на ее практическое применение.

Ключевые слова: промышленные предприятия, управление, персонал, технология, методология, заработная плата, должность, доход, образование.

Abstract. *This article discusses the issues of managing employees of industrial enterprises in an innovative economy. The mechanisms for developing a digital strategy for managing employees of industrial enterprises and various factors aimed at its application in practice have been investigated.*

Keywords: *industrial enterprises, management, personnel, technology, methodology, salary, position, income, education.*

Kirish. Sanoat korxonalari butun mamlakatning ishlab chiqarish salohiyatini belgilab beruvchi muhim tarmoq hisoblanadi. Sanoati rivojlangan mamlakat tashqi va ichki bozorda faollikka intiladi hamda davlat ravnaqiga hissa qo'sha oladi. Bu kabi tashkilotlarning bir qator rivojlanish omillari mavjud. Shulardan eng muhimi xodimlarni samarali boshqarish hisoblanadi.

Adabiyotlar sharhi. Bugungi kunda mamlakatimizda "Raqamli O'zbekiston-2030" dasturi [1] hayotga tatbiq etilgan va "Raqamli iqtisodiyot va elektron hukumatni keng joriy etish chora- tadbirlari to'g'risida"gi PQ-4699-sonli qarori [3] qabul qilingan. Unga ko'ra, 2023 yilga kelib raqamli iqtisodiyotning mamlakat yalpi ichki mahsulotidagi ulushi 2 baravarga ko'paytirilishi rejalashtirilgan.

Prezidentimiz Sh.M.Mirziyoyev Oliy Majlisga Murojaatnomada "Taraqqiy etgan mamlakatlarda yalpi ichki mahsulotning 50 foizidan ortig'i "bilimlar iqtisodiyoti" hisobidan, ya'ni, innovatsiyalar va yuqori malakali kadrlar tomonidan yaratilayotgani buni yaqqol isbotlamoqda" [5] deb ta'kidlab o'tdilar.

Xodimlarni samarali boshqarish - bu tashkilotning boshqaruv xodimlarining maqsadli faoliyati, shu jumladan kadrlar siyosati konsepsiyasi va strategiyasini, xodimlarni boshqarish tamoyillari va usullarini ishlab chiqishga asoslanadi.

Aynan shuning uchun ham xodimlarni boshqarish masalasida bir qator xorijiy va maxalliy iqtisodchi olimlarimiz tadqiqotlar olib borishgan.

"Xodimlarni boshqarish" tushunchasining bir nechta ta'riflarini ko'rib chiqamiz. Rossiyalik iqtisodchi Dresvyannikov V.A. ushbu atamani boshqaruv faoliyati funksiyalaridan biri sifatida ko'rib chiqadi, uning fikricha, "xodimlarni boshqarish bu boshqaruv faoliyatining o'ziga xos funksiyasi, uning asosiy ob'ekti ma'lum ijtimoiy guruhlariga kiruvchi shaxsdir"[6]. V. Vesinning ta'rifi P. Yegorshinning talqini bilan umumiy xususiyatlarga ega: "bu insonni uning atrof-muhitida boshqarish, uning intellektual va jismoniy imkoniyatlaridan samarali foydalanish uchun sharoitlarni ta'minlash, mehnat munosabatlarini mustahkamlash, rag'bat (motivatsiya) va xodimlardan maksimal daromaddir".[7; 8]. Ushbu ta'riflarda xodimlarni boshqarish insonning shaxsiga qaratilgan. Bu ta'rifda personal menejmentining mohiyati to'liqroq ochib beriladi, uning xarakterli xususiyatlari aniqlanadi.

O'zbekistonlik iqtisodchi olim akademik Q.X.Abdurahmonov xodimlarni boshqarishga alohida xodim va umuman korxonalar manfaatlarini ta'minlash maqsadida inson salohiyatidan samarali foydalanishga qaratilgan tashkiliy, ijtimoiy-iqtisodiy, psixologik, ahloqiy va huquqiy munosabatlar tizimidir[10] deb ta'kidlaydilar.

Korxonalarda xodimlarni boshqarishda mehnat resurslari rentabelligining omilli tahlili M. Q. Pardaev, I.T. Abdurkarimov, B.I. Isroilovlar [11] tomonidan atroflicha tadqiq etilgan va ular mehnat resurslari rentabelligiga ta'sir etuvchi quyidagi omillarni aniqlashgan:

- ishlab chiqarilgan mahsulot hajmi;
- xodimlarning umumiy soni;
- oliy ma'lumotli xodimlar soni;
- o'rta maxsus ma'lumotli xodimlar soni;
- o'rta ma'lumotli xodimlar soni;
- to'liqsiz o'rta ma'lumotli xodimlar soni [11, 241-245 b.]

Tadqiqot metodologiyasi va empirik tahlil

Personal menejmenti - bu kadrlar bilan ishlashni tashkil qilishning o'zaro bog'liq texnikasi, shakllari, usullari to'plamidir va ular:

- birinchidan, tashkilotning boshqaruv xodimlari nomidan o'tkaziladi;
- ikkinchidan, xodimning jismoniy va intellektual imkoniyatlaridan samarali va to'liq

foydalanish uchun shart-sharoitlarni ta'minlashga qaratiladi;

- uchinchidan, tashkilotning ish faoliyatini yaxshilashga va samaradorligini oshirishga qaratiladi.

Shunday qilib, ba'zi mualliflar korxonalarni boshqarishda ikki qismni, ya'ni faoliyatni boshqarish va inson resurslarini boshqarish kabilarni ajratib ko'rsatadilar.

Umuman olganda, yuqorida keltirilgan ta'riflarga asoslanib, aytishimiz mumkinki, xodimlarni boshqarish korxonada va tashkilotlarda faoliyat ko'rsatayotgan xodimdan korxonaning ijtimoiy-iqtisodiy jihatdan rivojlantirish yo'lida samarali foydalanishni nazarda tutadigan amaliy faoliyat turi sifatida qaralishi lozim.

«A» korxonasi misolida o'tkazilgan tahlillarimiz ko'rsatishicha, 2022 yil 1 yanvar xolatiga kelib, «A» korxonasida xodimlar soni 6629 kishi bo'lib, 2021 yilning shudavriga nisbatan 0,1% ga kamaygan. Ishlovchilar tarkibini ko'radigan bo'lsak, boshqaruv xodimlari 3,9% ni, injener-texnik xodimlar 10,1 % ni yordamchi personal xodimlari 7,7%ni, ishchilar esa 78,1 % ni tashkil etgan (1-jadval).

1-jadval

«A» korxonasida lavozimlar sonining dinamikasi

Ko'rsatkichlar	Yillar					2022/2018 y.ga nisbati, foizda
	2018	2019	2020	2021	2022	
Xodimlar soni -jami	6629	6627	6623	6641	6618	99,9
<i>Shu jumladan:</i>						
Boshqaruv xodimlari	258	258	256	260	259	103,0
Injener –texnik xodimlar	676	676	674	678	675	99,8
Yordamchi personal	519	517	520	519	513	98,8
Ishchilar	5178	5176	5173	5185	5172	99,8

Manba: "A" korxonasi statistik ma'lumotlari asosida muallif tomonidan ishlangan.

Tahlil natijalariga ko'ra, «A» korxonasida boshqaruv xodimlari tarkibida 2022 yilning 1 yanvar xolatida 2021 yilning shu davriga nisbatan 1% ni tashkil etgan. Injener-texnik xodimlar 0,1% ga kamaygan.

Yordamchi personal tarkibida 2021 yilda 2020 yilga nisbatan 1,6 % ga kamayish kuzatilgan. Ishchilar soni tarkibida esa o'zgarish kuzatilmagan.

Tahlillarimiz ko'rsatishicha, «A» korxonasida ishlovchilarning ma'lumotlilik darajasi unchalik yuqori emasligi aniqlangan. Masalan, 2022 yilning 1 yanvar xolatiga oliy ma'lumotli xodimlar atigi 20,8% ni tashkil etmoqda.

2-jadval

«A» korxonasida ishlovchilarning ma'lumotlilik darajasi (foiz)

Ko'rsatkichlar	2021 yil		2022 yil		farqi	
	soni	salmog'i	soni	salmog'i	mutloq	%
Oliy ma'lumotli xodimlar	1381	20,7	1376	20,8	-5	+0,1
O'rta maxsus ma'lumotga ega xodimlar	2737	41,2	2674	40,4	-64	-0,8
Umumiy o'rta ma'lumotga ega bo'lgan xodimlar	2523	37,9	2568	38,8	45	+0,9
Jami xodimlar	6641	100	6618	100	-23	-

Manba: jadval "A" korxonasi statistik ma'lumotlari asosida muallif tomonidan shakllantirilgan.

3- jadval

«A» korxonasida ishlovchilarning qo'nimsizlik ko'rsatkichlari (kishi)

Yillar	Ishlovchilarning umumiy soni	Ishdan bo'shaganlar	Kadrlarning qo'nimsizlik ko'rsatkichi (%)
A	1	2	3=(2:1)x100%
2017	6629	110	1,6
2018	6627	113	1,7
2019	6623	100	1,5
2020	6641	117	1,7
2021	6618	123	1,8

Manba: jadval "A" korxonasi statistik ma'lumotlari asosida muallif tomonidan shakllantirilgan.

Natijalar. Ishlab chiqarish rejalarining bajarilishi sanoat ishlab chiqarish hodimlar tarkibidagi strukturaviy o'zgarishlarga ham bog'liq. Yil davomida korxonada xodimlari tarkibi ishga qabul qilish va bo'shatish hisobiga o'zgarib turadi. Bunday o'zgarishlar ishchi kuchi oboroti koeffitsienti orqali ifodalanadi. Tahlil etishda kadrlarni tayyorlash va ularning malakasini oshirish bo'yicha belgilangan

tadbirlarni bajarilishi nazorat qilinadi. Buning uchun ishchilarni o'rtacha razryadi aniqlanadi. Xodimlarning qo'nimsizligi ishlab chiqarishga salbiy ta'sir etadi.

Qo'nimsizlik koeffitsientini aniqlash uchun o'z arizasiga muvofiq ishdan bo'shagan va mehnat intizomini buzganligi uchun ishdan ketgan xodimlar sonining yig'indisini xodimlarning ro'yxat bo'yicha o'rtacha soniga bo'lish lozim. Bu ko'rsatkich o'tgan yillar bilan taqqoslanadi va tegishli xulosa qilinadi.

Tahlil ma'lumotlaridan ko'rinadiki, «A» korxonasida o'rganilayotgan yillarda qo'nimsizlik darajasi yil sayin ortib borgan. Eng avvalo ushbu qo'nimsizlikka ishchining o'ziga boshqa ish topganligi, ish haqi yuqori bo'lgan ishga borishi, ishdagi sharoitlar, kasalligi bilan bog'liq. Shu bilan birga ayrim yillarning mehnat intizomiga rioya etmaganligi, ishga kelmay qolishi, ishdagi bo'sh turishlar sababli ma'muriyat tomonidan bo'shatilganligini ko'rishimiz mumkin (3- jadval).

Xulosa va munozara. Raqamli iqtisodiyot sharoitida sanoat korxonalarida xodimlarni boshqarish samaradorligi korxonalar rivojlanishining har bir bosqichida quyidagi vazifalarni bajarishga qaratilishi zarur:

- ishlab chiqarishni tashkil etishda zamonaviy menejment usullarini qo'llash;
- ishlab chiqarishning moddiy-texnika asosini ta'minlash;
- xodimlar mehnatini tashkil qilish, amaldagi standartlar, me'yoriy hujjatlar va davlat tomonidan qabul qilingan qonun-qoidalariga rioya qilish;
- ixtisoslashtirilgan ish joyiga doimiy ravishda bog'langan operatsiyalarni bajarish;
- mahsulot ishlab chiqarishda ko'p mehnat talab qiladigan va qo'l yordami bilan bajariladigan ishlar hajmini kamaytirish, mexanizatsiyalashgan va avtomatlashgan jarayonlarning ulushini ko'paytirish;
- doimiy ravishda birlashtirilgan bitta operatsiyani bajarish uchun ish joyini ixtisoslashtirish;
- maxsus uskunalar va yuqori unumli anjomlarning ulushini ma'lum darajadako'paytirish;
- ishlab chiqarish boshqarish funksiyasini markazlashtirish va operativ rejalashtirish.

FOYDALANILGAN ADABIYOTLAR RO'YXATI:

1. O'zbekiston Respublikasi Prezidentining "Raqamli O'zbekiston — 2030»strategiyasini tasdiqlash va uni samarali amalga oshirish chora-tadbirlari to'g'risida"gi PF-6079-sonli farmoni. 05.10.2020 <https://lex.uz/docs/5030957>
2. O'zbekiston Respublikasi Prezidentining 2017 yil 7 fevraldagi
3. "O'zbekiston Respublikasini yanada rivojlantirish bo'yicha Harakatlar strategiyasi to'g'risida"gi PF-4947-sonli farmoni. <https://lex.uz/docs/3107036>
4. O'zbekiston Respublikasi Prezidentining "Raqamli iqtisodiyot va elektron hukumatni keng joriy etish chora-tadbirlari to'g'risida"gi qarori PQ-4699-son 28.04.2020 y. <https://lex.uz/docs/4800657>
5. <https://kun.uz/news/2017/07/25/uzpahtasanoateksport>
6. O'zbekiston Respublikasi Prezidenti Shavkat Mirziyoevning Oliy Majlisga Murojaatnomasi. //Xalq so'zi 2020 yil 30 dekabr № 276 (7778). 1-4 betlar.
7. Dresvyannikov V.A. - Kadrlar yaratish va ish texnologiyasini baholash va rivojlantirish markazi - Rusajns - 2017 – 221b.
8. Vesnin V. Xodimlarni amaliy boshqarish. - M.: Advokat, 2019 yil. - 495 b.
9. Egorshin P. Iqtidorli menejerning karerasi. - M.: Logos, 2018. -408 b
10. Odegov, Yu. G. Xodimlarni boshqarish: akademik bakalavriat talabalari uchun darslik va seminar / Yu. G. Odegov, G. G. Rudenko. - 2-nashr, qayta ko'rib chiqilgan va qo'shimcha - Moskva: Yurayt nashriyoti, 2019. – 467 b.
11. Abdurahmonov Q.X., Xolmo'minov Sh.R., Zokirova N.Q.. Personalni boshqarish: Darslik. — Toshkent. Sharq, 2018 y.
12. Pardaev M.K., Abduraimov I.T., Isroilov B.I. Korxonaning iqtisodiy salohiyati tahlili. – Toshkent: Iqtisodiyot va huquq dunyosi nashriyot uyi, 2003. – 256 b.

UO'K 338.28

KIMYO SANOATI KORXONALARINING RIVOJLANISHIDA INNOVATSION FAOLIYATNING AHAMIYATI

L.T. Nazarova, o'qituvchi, Farg'ona politexnika instituti, Farg'ona

Annotatsiya. Ushbu maqolada kimyo sanoati tarmog'ida innovatsiyalarni joriy etishning o'ziga xos jihatlari yoritib berilgan. Shuningdek, innovatsiyalarning afzalliklari va uni joriy etishda yuzaga keladigan iqtisodiy munosabatlar belgilab berilgan.

Kalit so'zlar: innovatsiya, innovatsion texnologiyalar, innovatsion jarayon, transformatsiya

Аннотация. В данной статье освещаются специфические аспекты внедрения инноваций в химической промышленности. Также определяются преимущества инновации и экономические отношения, возникающие при ее внедрении.

Ключевые слова: инновации, инновационные технологии, инновационный процесс, трансформация

Abstract. This article covers the specifics of the introduction of innovations in the chemical industry network. Also, the advantages of innovation and the economic relations arising in its implementation are determined.

Keywords: innovation, innovative technologies, innovative process, transformation

Bugungi kunda innovatsiyalar iqtisodiyotning barqaror rivojlanishining eng muhim xususiyatlaridan biriga aylangan. Innovatsiyaning o'zi ham, uning tushunchalari ham dunyoni tezda zabt etmoqda. [1] Innovatsion jarayonda jiddiy rol o'ynaydigan va innovatsiyalarni korxonalar uchun strategik resursga aylantiradigan xalqaro kapital bozori kengayib bormoqda, bu borada unga yangi moliyaviy tuzilmalar unga yordam bermoqda. Mamlakatimizda sanoat korxonalarida innovatsion faoliyatni yo'lga qo'yish, uning amaliyotga tadbirini o'rganish, joriy etish qo'llab-quvvatlanmoqda.[2]

O'zbekiston Respublikasining innovatsion rivojlanishi ko'p jihatdan ustuvor sohalarni, jumladan kimyo, biokimyo, gaz va neft-kimyo sanoati (taraqqiyotiga bevosita bog'liqdir.

Bugungi kunda sohaga tadbir etilayotgan chora tadbirlar kimyo sanoatini barqaror rivojlanishini Biroq, globallashuv sharoitida ushbu sanoat tarmog'ini uzoq yillar davomida barqaror rivojlanishiga asos bo'luvchi dastaklarni yaratish uchun sohani raqamli transformatsiya qilish jarayonlarini jadallashtirish kerakligini talab etmoqda.

Xususan, O'zbekistonda qabul qilingan ko'plab normativ-huquqiy hujjatlar va ijtimoiy tarmoqlarda keng muhokamaga qo'yilgan qonun loyihalarida o'z aksini topgan. Innovatsion faoliyat to'g'risida 2020 yil 27 iyuldagi O'zbekiston Respublikasining Qonuni, Ilm-fan va ilmiy faoliyat to'g'risida"gi Qonun, O'zbekiston Respublikasi Prezidentining 2022 yil 28 yanvardagi "2022–2026 yillarga mo'ljallangan Yangi O'zbekiston taraqqiyot strategiyasi" [1], "Kimyo sanoati korxonalarini yanada isloh qilish va moliyaviy sog'lomlashtirish, yuqori qo'shilgan qiymatli kimyoviy mahsulotlar ishlab chiqarishni rivojlantirish chora-tadbirlari to'g'risida" [2] 2021 yil 13 fevraldagi PQ-4992-son Qarori kabi me'yoriy hujjatlar shular jumlasidandir.

Tadqiqotimizning maqsadi mamlakatimiz iqtisodiyotini barqaror ravnaq topishini ta'minlashda innovatsion jarayonlarni tashkil etish hamda rivojlantirish, yangi ishlab chiqarish tarmoqlarini vujudga keltirish orqali uning salohiyati va samaradorlik ko'rsatkichlarini oshirishga ko'maklashishdir. Shu bilan birga, kimyo sanoatida raqobatbardoshlikni oshirish bosqichlarini tahlil qilish va tarmoqning o'ziga xos jihatlarni tadqiq qilib asoslash; zamonaviy texnologiyalar orqali ishlab chiqariladigan sifatli mahsulotlar salmog'ini oshirishni rag'batlantirish, ishlab chiqarish hajmini ko'paytirish va uning asosida mamlakat eksport tarkibida kimyo sanoati mahsulotlari ulushni oshirish, ilg'or texnologiyalar va zamonaviy boshqarish usullarini qo'llashni kengaytirishga ta'sir qiluvchi omillarni aniqlashdan iboratdir.

Innovatsion jarayonlarni boshqarish darajalari - bevosita korxonaning o'zida, ularning o'zaro birlashmasi doirasida, mintaqaviy va davlat qamrovi darajasida bo'lishi mumkin. Ularning har birida o'ziga xos bo'lgan innovatsion jarayonlarni tashkil etish usullari qo'llaniladi.

Mikro darajadagi innovatsion jarayon strategiyasi, ya'ni korxonalar yoki tashkilot miqyosida aniqlanadi hamda ularning negizida korxonaning rivojlanishi, bu yo'lda innovatsion jarayonlarning o'ziga xos vazifalari, korxonaning innovatsion salohiyatining mavjudligi shakllantiriladi.

Ushbu strategiyalarda korxonaning innovatsion faoliyat turi, shakllari, shuningdek uni tashkil etishning o'ziga xos usullari belgilab qo'yiladi. Innovatsion faoliyatni tashkillash yangi ilg'or g'oyalarni shakllantirish, texnik yechimlarni o'rganish va ishlab chiqish, innovatsiyalarni yaratish, shu bilan birga ushbu innovatsiyani ishlab chiqarish va korxonani boshqaruv jarayoniga tadbir etish, tijratlashtirish jarayonlarini olib borishga asos bo'lib xizmat qiladi.

Iqtisodiyotimizning raqobatbardoshligi alohida korxonalarining raqobatbardoshligi asosida shakllanadi va rivojlanadi. Har bir korxonalar raqobatbardoshlikni ta'minlashga erishish uchun o'ziga xos strategiyasini ishlab chiqadi. Biroq, muvaffaqiyatli kompaniyalarning evolyutsiyasi va rivojlanishi tabiati o'xshash bo'ladi, chunki kompaniyalar innovatsiyalarga asoslangan raqobatdosh ustunliklarni yaratadilar. [2] Mamlakatimiz sanoat korxonalarining innovatsion jarayonlarni yo'lga qo'yishdagi kuchsizliklarining sababi quyidagi omillar ta'siriga bog'liqdir:

- aynan ushbu sohadagi olimlar sonining cheklanganligi;
- ilg'or texnologiyalarni patentlash sohasidagi kamchiliklar;
- sanoat tarmoqlari hamda oliygohlar o'rtasidagi o'zaro hamkorlikning yetarli darajada emasligi;
- tadbirkorlik faoliyatini boshlashda murakkab jarayonlarning mavjudligi;
- texnologik ta'lim darajasining sifat nuqtai nazaridan pastligi.

Tadqiqotimiz davomida mamlakatimiz kimyo sanoati korxonalarida innovatsion jarayonlarni jadallashtirishga qaratilgan chora tadbirlar natijalarini ham o'rgandik. Tarmoq korxonalarida bu boradagi to'siq hamda muammolarni yechishga mo'ljallangan aniq maqsadli loyihalarni shakllantirish borasida ishlar olib borilmoqda. Har yili poytaxtimizda InnoWeek innovatsion yarmarkalari tashkil etilib, oliygohlar hamda sanoat korxonalar xodimlari o'rtasida yangi g'oyalar, o'zaro tajriba almashishlar uchun asosiy vosita vazifasini bajarib kelmoqda.

Dunyo bozorida yakuniy sifat darajasi yuqori bo'lgan mahsulotga ega bo'lish, mavjud texnika-texnologiyalarni doimiy ravishda takomillashtirib borish zaruratini tug'dirmoqda.

Bu borada "O'zbekimyo sanoati" AJ ishlab chiqarish jarayonlariga innovatsion zamonaviy texnologiyalarni yaratish hamda va amaliyotga tadbiq etish nuqtai nazaridan O'zbekiston Respublikasi Fanlar Akademiyasi institutlari, masalan, umumiy va noorganik kimyo instituti, o'simlik moddalari kimyosi instituti, "Fizika-Quyosh" NNT Fizika-texnika instituti, polimerlar kimyosi va fizikasi instituti, mikrobiologiya instituti, "Toshkent ilmiy-tadqiqot instituti", "Kimyoviy texnologiya tadqiqot instituti" bilan yaqindan hamkorlik aloqalarini amalga oshitib kelmoqda. So'nggi yillar mobaynida hamkorlik natijasi o'laroq, boshqa sanoat tarmoqlari qatori kimyo sanoati korxonalar uchun ham yangi turdagi sifatli mahsulotlar ishlab chiqarishni joriy etishga qaratilgan loyihalar amalga oshirildi.

O'zbekiston sanoatida innovatsiyalardan foydalanish borasida yangi tendensiya shakllandi. Shu kunga qadar kimyo sanoatida, aksariyat holatlarda tabiiy resurslarni qayta ishlash bilan bog'liq tarmoqlar ustunlik qilgan bo'lsa, bugungi kunda esa mamlakatimiz ushbu sanoat tarmog'ida tabiiy resurslarimizdan foydalanishga butunlay o'ziga xos yangicha yondashuvni maqsad qilgan. Buning yorqin namunasi yangi UzGTL zavodi tabiiy gazni chuqur qayta ishlash asosida yuqori qo'shimcha qiymatga ega mahsulotlar ishlab chiqarishning yo'lga qo'yilganidir. Bu kabi yirik loyihalar tufayli O'zbekiston bosqichma-bosqich tabiiy gaz xomashyosi eksportidan voz kechib, neft mahsulotlari importini kamaytirmoqda.

Shu bilan birga, ishlab chiqarish jarayonida hosil bo'ladigan ortiqcha bug' hisobiga avtonom tarzda elektr energiyasi ishlab chiqariladi. Ya'ni, "Uzbekistan GTL" zavodini elektr energiyasi bilan ta'minlash masalasi ham innovatsion tarzda hal qilindi. Shunday qilib, korxonalar nafaqat o'z faoliyati uchun zarur bo'lgan elektr energiyasini mustaqil ravishda ishlab chiqaradi, balki zarur hollarda ishlab chiqarilgan elektr energiyasining qo'shimcha hajmini milliy elektr tarmoqlariga ham yetkazib beradi. Bundan tashqari, innovatsion texnologiyalar asosida qayta ishlangan gazdan zamonaviy yuqori sifatli UzGTL mahsulotlari ishlab chiqariladi. Shu bilan birga, UzGTL zavodida ishlab chiqarilgan nafta polimer mahsulotlarini ishlab chiqarishni ko'paytirish uchun "Sho'rtan gaz kimyo majmuasi"ning ishlab chiqarish quvvatlarini kengaytirish obyektlariga qayta ishlash uchun yuboriladi va shu orqali yagona neft-gaz-kimyo klasteri yaratiladi.

Xulosa qilib aytadigan bo'lsak, innovatsion tadbirkorlik bilan shug'ullanayotgan va ishlab chiqarish jarayoniga xorij tajribasini qo'llab, yangiliklar joriy etilgan zamonaviy korxonalarda, an'anaviy korxonalariga nisbatan ish haqi 2-3 barobar, ish unumdorligi 2 barobar oshganligi, ayniqsa ishchi xizmatchilar turmush darajasining ilgoriga nisbatan sifati va farovonligi ta'minlanayotganligi

bugungi innovatsion iqtisodiy islohotlarining ijobiy tomonlarini ko'rsatmoqda. Ammo erishilayotgan yutuqlar bilan bir qatorda muammolarni hal etilish kerak.

Biz fikrimizcha, bu borada quyidagilarni amalga oshirishni maqsadga muvofiq deb hisoblaymiz:

- tadbirkorlarimiz o'z biznes faoliyatlarini boshqarishlarida yetarlicha malakaga ega bo'lishlarini ta'minlash;

- sanoat tarmog'i ishchi xodimlarining zamonaviy yangiliklarni tez o'zlashtira olish ko'nikmalarini hosil qilish;

- korxonalar ichki va tashqi risklarni, innovatsiyalarga bo'lgan talabni va o'z holatini xalqaro maydonda yetarlicha baholay olishini choralarni tashkil etish;

- sohani barqaror rivojlantirish, raqobatbardosh mahsulot ishlab chiqarishga yetarlicha e'tibor qaratirish;

Innovatsion jarayonlarni tashkil etish va ularni rag'batlantirishning zamonaviy shakllarini ishlab chiqishda esa quyidagi taklif va tavsiyalarni maqsadga muvofiq deb hisoblaymiz:

- ilmiy tadqiqotlarni moliyalashtirish jarayonida xususiy tadbirkorlikning rolini oshirish kerak, bu esa tadqiqot va ishlanmalarga investitsiyalar samaradorligini oshirishga asos bo'lib xizmat qiladi;

- innovatsiyalar uchun zarur bo'lgan investitsiyalar darajasini oshirish va raqobatni kuchaytirish kerak.

FOYDALANILGAN ADABIYOTLAR RO'YXATI:

1. Назаршоев Н.М., Гужина Г.Н., Гужин А.А., Ежкова В.Г. Стратегия развития бизнеса как инструмент управления конкурентоспособностью// Инновации и инвестиции. 2016. № 4. С. 90-92.

2. N.M.Djalilova "Iqtisodiyotni rivojlantirishda innovatsiyalarning roli", "Iqtisodiyot va innovatsion texnologiyalar" elektron jurnali. 2022.№1 238-245 b.

UDC 330

ANALYSIS OF THE ENLIGHTENMENT AND CHALLENGES OF THE SCO SAMARKAND SUMMIT ON REGIONAL ECONOMIC DEVELOPMENT

Shao Junling, teacher, Tashkent State University of Economics, Tashkent

Annotatsiya. *Shanxay hamkorlik tashkilotining Samarqand sammiti "o'zaro ishonch, o'zaro manfaat, tenglik, maslahatlashuvlar, turli sivilizatsiyalarga hurmat va umumiy taraqqiyotga intilish" "Shanxay ruhi"ga asoslangan muvaffaqiyatli tadbirdir. U siyosiy, iqtisodiy, madaniy va boshqa sohalaridagi hamkorlikni o'z ichiga oladi. Mintaqaviy iqtisodiy hamkorlikni mustahkamlash uchun ShHT nafaqat rivojlanishning ustuvor yo'nalishi va iqtisodiy hamkorlik maqsadlarini aniqlab olishi, balki mintaqa iqtisodiyotini kelgusida rivojlantirish borasidagi mavjud vazifalarni ham tushunishi kerak.*

Kalit so'zlar: *Shanxay ruhi, mintaqaviy iqtisodiyot, hamkorlik, muammolar.*

Аннотация. *Самаркандский саммит ШОС является успешным мероприятием, основанным на «Шанхайском духе» «взаимного доверия, взаимной выгоды, равенства, консультаций, уважения к различным цивилизациям и стремления к общему развитию». Оно предполагает сотрудничество в политической, экономической, культурной и других областях. ШОС для укрепления регионального экономического сотрудничества должна не только уточнить приоритетное направление развития и цели экономического сотрудничества, но и понять существующие вызовы в будущем развитии региональной экономики.*

Ключевые слова: *шанхайский дух, региональная экономика, вдохновение, вызов.*

Abstract. *The SCO Samarkand Summit is a successful event based on the "Shanghai Spirit" of "mutual trust, mutual benefit, equality, consultation, respect for diverse civilizations, and seeking common development". It involves cooperation in political, economic, cultural and other fields The SCO to strengthen regional economic cooperation should not only clarify the priority development direction and goals of economic cooperation, but also understand the challenges existing in the future development of the regional economy.*

Keywords: *Shanghai spirit, regional economy, inspiration, challenge.*

Introduction. The Shanghai Cooperation Organization (hereinafter referred to as the "SCO") was established on the basis of the "Shanghai Five" heads of state meeting mechanism. In June 2001, the Shanghai Cooperation Organization was formally established, "taking advantage of the huge potential and extensive opportunities of mutually beneficial cooperation among the member states in the economic and trade field, and striving to promote the further development of bilateral and multilateral cooperation among the member states and the diversification of cooperation" was written. Included in the Declaration on the Establishment of the Shanghai Cooperation Organization. [4]

On the basis of the "Shanghai Spirit" of "mutual trust, mutual benefit, equality, consultation, respect for diverse civilizations, and seeking common development", the SCO Samarkand Summit signed and issued the "Samarkand Declaration of the Council of Heads of State of the Shanghai Cooperation Organization Member States" ", through more than 40 outcome documents, 4 heavy statements, fruitful results. [5]

Research and Analysis

1. Theoretical Analysis and Research Methods

At the functional level as an important platform for the connection between the "Belt and Road" and the Eurasian Economic Union, the SCO itself hopes to build an open and cooperative platform for all countries, follow the principles of innovative development, equality and mutual benefit, openness and inclusiveness, and promote the docking of development plans of various countries. Regional economic development creates new opportunities (Da Pang Peng, 2018).

At the institutional level, the SCO treaties involving economic and trade cooperation can be divided into three categories: basic treaties, that is, the guiding treaties for establishing economic and trade cooperation relations; specialized treaties, that is, treaties involving a specific system in economic and trade cooperation; A treaty is a treaty signed for the implementation of the relevant clauses and special treaties in the basic treaty, involving one or some specific rules or measures, and documents with a treaty nature (Qin Peng and Wang Qingsong, 2020).

This paper will synthesize the existing research results, focus on the driving force and challenges of the SCO regional economic cooperation, and hope to put forward targeted and feasible suggestions for the regional economic development under the SCO framework.

By sorting out the development history of the SCO and related achievements promoted by the SCO, this paper applies the static analysis methods and quantitative analysis methods commonly used in economics. On the basis of summarizing objective facts and historical data, it draws relevant conclusions empirically, and rationally analyzes the enlightenment and challenges brought by the SCO Samarkand Summit to regional economic development.

2. Development status

Guided by the "Shanghai Spirit" of "mutual trust, mutual benefit, equality, consultation, respect for diverse civilizations, and seeking common development", the SCO member states have jointly explored a new model of regional economic cooperation.

First, economic cooperation follows the principles of equality, consultation and mutual benefit. Member states have always adhered to multilateralism of equality, respect and mutual benefit, and have not exchanged "contribution" for practical interests; have not used "strength or weakness" to influence systems and decision-making. [6] Economic cooperation within the framework of the SCO abandons "discriminatory" clauses, does not require any additional political and social reform clauses as a prerequisite for cooperation, and runs through the principles of "free trade" and "common benefits" from beginning to end. [7]

Second, economic and trade cooperation has become increasingly active. According to the statistics of the World Trade Organization, in 2020, the total trade volume of the 8 member countries is 6.1 trillion US dollars, an increase of 8.8 times compared with 0.69 trillion US dollars in 2001, of which the total trade volume of the 6 founding member countries An increase of 7.8 times, the cooperation effect is very outstanding. At present, China is the largest trading partner of Russia, Uzbekistan and Pakistan, and the second largest trading partner of Kazakhstan. [8]

3. Analysis of the SCO Samarkand Summit from the perspective of regional economic development

To understand the SCO, we must first understand the "Shanghai Spirit". Uzbekistan's media UzDaily said that the "Shanghai Spirit" is the foundation for all parties to strengthen cohesion. Member states should continue to maintain an equal, open and inclusive attitude and carry out extensive international cooperation. Uzbekistan President Mirziyoyev also said: "This is the only way to ensure peace, stability and prosperity in the SCO region." The changing geopolitical environment is affecting the world economy, and the increased development potential of the SCO also shows that, its importance and authority as a platform for Eurasian space cooperation and dialogue.

This summit will push the "Belt and Road" construction into a new stage. In the past three years, affected by the new crown epidemic and the international trade war, the economic development of the SCO region, including China, has been slow or even declined. As an active promoter and important contributor to the cooperation and development of the SCO, China has continuously contributed Chinese wisdom. The global development initiative proposed by China is full of Chinese characteristics, meets international expectations, and conforms to the historical trend. It is the latest development of the concept of building a community with a shared future for mankind.

At this summit, member states put forward many concrete measures to solve economic difficulties and strengthen economic and trade cooperation, and reached many consensuses. The first is to promote trade and investment liberalization and facilitation. The "Samarkand Declaration" pointed out that various forms of regional economic cooperation should be carried out, and the free circulation of goods, capital, services and technologies should be gradually realized, and the "Outline of Multilateral Economic and Trade Cooperation among SCO Member States" should be implemented. The second is to explore cooperation in the field of innovation. Develop e-commerce, innovative technology, and strengthen cooperation in the digital economy. The third is to expand cooperation in the financial field. Strengthen the construction of the cross-border payment and settlement system in local currency, promote the establishment of a development bank of the organization, and give full play to the potential of the SCO Industrialists Committee and the banking consortium.

Conclusion. Since the establishment of the SCO, it will "comply with the trend of economic globalization and regional economic integration, and develop regional economic cooperation within the framework of the Shanghai Cooperation Organization, which will enhance the economic strength of the region and improve the region's position in the world's political and economic landscape. ", as the basic goal of economic cooperation, it has made great efforts to promote economic cooperation within the organizational framework and has achieved fruitful results.

The lessons learned from this summit are as follows:

Political mutual trust with the "Shanghai Spirit" as the core is the premise of SCO economic cooperation. A high degree of mutual trust among the member states is a key factor for the establishment and development of the SCO, and sufficient political mutual trust is also a prerequisite for the smooth development of the SCO's economic cooperation.

The urgent demand of regional economic development is the endogenous driving force of the SCO economic cooperation. In the context of the globalization process, establishing a regional economic cooperation mechanism or regional economic integration organization is the conventional path for developing countries to integrate into the world economic system, especially for the many SCO members in the hinterland of the Eurasian continent. countries, strengthen economic cooperation with neighboring countries, and establish a wider free trade market, which is conducive to integrating production factors on the basis of their respective comparative advantages, unleashing their own economic potential, and ultimately promoting the common development of countries in the region.

REFERENCES:

1. Li Ziguo: "Expansion of Shanghai Cooperation Organization and Construction of a Community of Shared Future", "Russia, Eastern Europe and Central Asia Studies", 2021-4.
2. Enthalpy Gao: "Shanghai Cooperation Organization Regional Economic Cooperation: Driving Forces, Obstructing Factors and Path Choices", "Globalization", 2022-3.
3. Center for Ethnic and Religious Studies, China Institute of Contemporary International Relations: "Shanghai Cooperation Organization—New Security Concept and New Mechanism", Shiji Publishing House, 2002, pp. 272-274.
4. "Shanghai Cooperation Organization" Founding Declaration, China Government Network,

5. http://www.gov.cn/gongbao/content/2001/content_60959.html.

6. Lanting Observation, "Samar Rare Certificate SCO Attraction Passes the Most Achievement Documents in History", Huashang.com News, <http://news.hsw.cn/2022/0918/>.html

7. "Dushanbe Declaration on the 20th Anniversary of the Shanghai Cooperation Organization", official website of the Shanghai Cooperation Organization, <http://chn.sectso.org/documents/>

8. Zhang Yuyan, Li Zenggang: "The New Political Economy of International Relations", China Social Sciences Press, 2015, p.185.

9. Liu Huaqin: "The Effective Regional Economic Cooperation of the Shanghai Cooperation Organization", Xinhuanet, August 27, 2021, <http://home.xinhua-news.com>

UO'K 711.11

EKOLOGIK TURIZM TIPOLOGIYASI

Sh.B. Toyirova, doktorant, "Ipak yo'li" turizm va madaniy meros xalqaro universiteti, Samarqand

Annotatsiya. Ushbu maqolada global ekologik muammolarga qarshi samarali yechim deya qaralayotgan ekoturizmni yanada chuqur anglashda uning turlarini o'rganib chiqish, ularning vazifalarini va ekoturistik harakatlarni aniqlashtirish yoritib berilgan.

Kalit so'zlar: Ekologik turizm, sarguzasht turizm, ilmiy turizm, yumshoq turizm, qattiq turizm

Аннотация. В данной статье для более глубокого понимания экотуризма, который рассматривается как эффективное решение глобальных экологических проблем предлагается изучить его виды, уточнить их задачи экотуристическую деятельность.

Ключевые слова: Экологический туризм, приключенческий туризм, научный туризм, мягкий туризм, жесткий туризм

Abstract. In this article the study of its types and clarification of their tasks and ecotourism actions are highlighted in order to gain deeper understanding of ecotourism, which is considered an effective solution to global environmental problems.

Key words: Ecological tourism, adventure tourism, scientific tourism, soft tourism, hard tourism

Kirish. Turizm sohasining insonlar hayotida muhim o'rin tutishi uning tezlik bilan rivojlanishiga olib keldi. O'z navbatida, turizm sohasining moddiy daromad manbayini ko'paytirish maqsadida tabiat resurslariga murojaat qiladi va bu holat so'nggi paytlarda tabiatga sezilarli tarzda salbiy ta'sirini o'tkaza boshladi. Insoniyat ekologik inqirozni yuzaga kelishi sabab bo'ldi. Ekologik inqiroz ekotizimning butunlay izdan chiqishiga olib keldi va bu esa nafaqat tabiatga, balki insonlar turmush tarziga, ularning sog'ligiga jiddiy zarar yetkaza boshladi. Bu holat har bir soha vakillari faoliyatiga bevosita va bilvosita ta'sir etganligi sabab ekologlar bilan bir qatorda ko'plab sohalarda ishlaydigan insonlarni tashvishga sola boshlashi bilan unga qarshi chora izlay boshlashdi. Insonlar hayotida muhim ahamiyat kasb etuvchi sayohatdan voz kechilmagan holda mavjud muammoga eng maqbul yechim deya ekologik turizm taqdim etildi. Dunyoning ko'plab mamlakatlarida olib borilgan sa'y-harakatlar o'zining ijobiy natijasini ko'rsata oldi. Buni rivojlangan qator mamlakatlarda olib borilgan ilmiy taqiqot ishlaridan ham bilsa bo'ladi. Statistik ma'lumotlarga yuzlanadigan bo'lsak, bu kabi harakatlar tufayli yer yuzi bo'ylab 48% yer unumdorligining oshganligi, uglerod gazining 52%ga kamaytirishga erishilganligi va suv sifatini oshirishda 66% ko'rsatkichni bera olganligi sohaning ahamiyatini ko'rsatib bera oldi [1]. Ekologik turizmni tashkil etishda esa uning vazifalari, maqsadi va maqsadga erishish yo'llarini chuqurroq anglash talab etiladi.

Mavzuga oid adabiyotlar tahlili. Turizmning dastlab qanday ko'rinishda bo'lishi to'g'risida fikrlar bildirilganda Weaver va Neil (2001) 2 alohida guruhni ta'kidlab o'tishgan. Bular ommaviy turizm va muqobil turizm. Ekologik turizmni esa muqobil turizm tarkibiga kiritishgan. Brasil (2006) biroz darajada ekstremal xususiyatga ega turizm bo'lgani uchun ham ekoturizmni sarguzasht turizm deya ta'riflagan bo'lsa, Matos va Maia (2015) turizmning ushbu sohasini ta'lim beruvchi va ilmiy izlanishlarga turtki beruvchi soha sifatida qarashgan [2]. Bunday qarashlar 1998-yilda Pires tomonidan ham aytib o'tilgan edi. Ular mazmunan Matos va Maia keltirgan ta'rifga deyarli aynan mos tushadi. Nassar (2018) esa ekologik turizm nafaqat ilm tomonlama, balki tabiatni asrashga qaratilgan harakatlar tomonlama ham foydali ekanligini aytib o'tgan. Ekologik turizmning yumshoq

(soft) va qattiq (hard) kabi turlarga ajratilishi va ularning har birining xususiyatlari to'g'risida Lindberg (1991) gapirib o'tgan. Diamantis (1999) esa ekologik turizmga ekoturistlarning talab va ehtiyojiga qarab ularning ma'lum bir guruhga taaluqli bo'lishini ta'kidlagan. Olimlar va tadqiqotchilar tomonidan taqdim etilgan ekologik turizmning qanday turlarga ajratilishi va ularning mohiyatini ochib berish borasida ko'plab ilmiy ishlar ekoturizmni yaxshiroq anglashga ko'maklashadi.

Tadqiqot metodologiyasi. Ekologik turizmning qanday turlarga ajratilishi va ularning mohiyatini ochib berishga qaratilgan tadqiqotda umumlashtirish, qiyosiy tahlil, makon va zamon kabi tadqiqot usullaridan foydalanildi. Bundan tashqari mavzuning yoritilishida aniqlik kiritish uchun statistik ma'lumotlardan ham foydalanildi.

Tahlil va natijalar. 1992-yilda Rio-de-Janeyroda o'tkazilgan konferensiyada turizmning bu yo'nalishini atash borasida bir to'xtamga kelingunga qadar, ekoturizm atamasi turli davlatlarda qishloq turizmi, yumshoq turizm, tog' turizmi, tabiat turizmi kabi nomlar bilan atalib kelindi. Hozirgi kunda ekologik turizm ilmiy, tabiat tarixi, sarguzasht hamda tabiat qo'riqxonalari va rezervatsiyalari kabi 4 yo'nalishni o'zida jamlagan [3].



1-rasm. Ekologik turizmning yo'nalishlari

Manba: Raxmatulla Xaitboyev. Ekologik turizm. T-"Barkamol fayz media". 2018

Ilmiy ekoturizm tabiiy hududlarda olib boriladigan tadqiqotlar va ilmiy izlanishlar rivojlanishida muhim ahamiyatga ega innovatsion yondashuv hisoblanadi. Ekoturizmning ushbu yo'nalishi tabiiy ekotizimlarda keng qamrovli ilmiy izlanishlar olib borilishiga va ta'limning turli sohalarining bu yo'nalishga qiziqish bildirishlariga olib keldi. Ilmiy ekoturizm tabiiy hududlarga tashrif buyuruvchilarga tabiat go'zalliklaridan bahra olish, ilm ahlining yuqori darajadagi ilmiy izlanishlar olib borishi, shu bilan bir qatorda tabiiy resurslarning asrab qolinish imkoniyatlarini yaratadi [4]. O'zbekiston qo'riqxonalarida ommaviy turizm faoliyati uchun ta'qiq joriy etilgan bo'lsa-da, ilmiy izlanishlar uchun ruxsat berilgan. Ugol-Chotqol davlat biosfera rezervati va Zomin milliy tabiat bog'i O'zbekistonning flora va faunasi haqida qimmatbaho ma'lumotlarga ega bo'lishida katta ahamiyatga ega. **Ekoturizmning tabiat tarixi** yo'nalishi davlatlarning deyarli barcha milliy bog'lari va tabiat qo'riqxonalarida tashkil etiladi. Bu yo'nalish o'simlik va hayvonlarning, yovvoyi tabiatning kelib chiqishi, rivojlanish bosqichlari va ma'lum davr mobaynida sodir bo'lgan o'zgarishlar kuzatiladi. **Tabiat qo'riqxonalari va rezervatsiyalari ekoturizmi** yo'nalishi o'ziga xos tabiiy resurslar va tabiiy jarayonlarni kuzatish imkoniyatini yaratadi. Tabiat qo'riqxonalari hayvon va o'simliklarning noyob turlarini asrab qolish va ekologik holat muvozanatining buzulishining oldini olish borasida muhim ahamiat kasb etadi. Rio-de-Janeyroda o'tkazilgan Birlashgan Millatlar tashkiloti anjumani O'zbekistonning xalqaro ekologik holatni yaxshilash borasidagi harakatlarda faol ishtirok etishiga turtki bo'ldi. 2020-yil davlat ekologiya qo'mitasi bergan xabariga ko'ra ekologiya inspektorlari tomonidan 7914 ta qonunbuzarlik holatlari aniqlangan[5]. Bu holat esa O'zbekistonda tabiatni asrashga qaratilgan ishlarga jiddiy e'tibor qaratilish kerakligini anglatadi. **Sarguzasht**

ekoturizmi odatda velosipedda sayr qilish, bir qator suv sport turlari, muz ustida yurish, piyoda yurish, dayving, alpinizm kabi faol mashg'ulotlarni o'z ichiga oladi. Janubiy Afrikadagi gorillalar makoni hisoblangan Virunga tog'i, Galapagos orollaridagi pingvinlar, g'aroyib suvosti hayvonlari, Tanzaniyaning flamingolari bilan mag'rurlana oladigan Gorongoro himoya hududi, Yangi Zelandiyaning Taupao vulqon zonalari faol turizm tarafdorlarining sevimli maskanlaridir [6]. O'zbekistonning Orolbo'yi mintaqasi, Haydarko'l dam olish maskani, Qizilqum cho'li, Nurota va Hisor tog'lari ekoturizmning ushbu yo'nalishini rivojlantirishda juda katta salohiyatga ega.

Ekologik turizm faoliyati turli mamlakatlarda turli xil ko'rinishda bo'lishi mumkin va bunga bir necha omillar sabab bo'lishi mumkin. Makon va zamon, aholining faoliyat turini to'g'ri anglashi, hududdagi mavjud tabiiy resurslar va boshqa bir qator omillar sababchi sifatida ko'rsatish mumkin[7]. Weaver (2001) ta'kidlaganidek, ekoturizmni hududni boshqarish, xizmat ko'rsatish, turistlar oqimi va faoliyat turlariga ko'ra kategoriyalarga ajratish mumkin.

Muqobil turizm turlaridan biri bo'lgan ekoturizm ikki yirik kategoriyani o'zida jamlaydi. Bular qattiq ekoturizm (hard ecotourism) va yumshoq ekoturizm (soft ecotourism). Ekoturizmning qattiq va yumshoq turlarga ajratish taklifi 1987-yil Laarman va Durst tomonidan taqdim etildi. Ularning farqlanishi turistlarning tabiatga bo'lgan qiziqishlari va jismoniy faoliyati bilan bog'liq. Qattiq va yumshoq turizmning xususiyatlarini anglash ekoturizmni samarali yo'lga qo'yishda juda muhimdir[8]. Qattiq ekoturizm atrof-muhitga, yovvoyi tabiat va biologik xilma-xillikka ilmiy tomonlama yondashuvni anglatadi. Ekoturizmning ushbu turi mehmonxona va shunga o'xshash binolarning qurilishidan yiroq bo'lib, turistlar yotib qolish uchun lagerlardan foydalanishadi [9]. Yumshoq ekoturizm ham tabiat bilan chambarchas bog'liq. Ammo, ekoturizmning bu turida faoliyat doirasidagi mashg'ulotlar asosiy ahamiyat kasb etadi. Janubiy Afrikaning eng ishochli xabarlar manbai hisoblangan News24 (2011) bu ikki kategoriya farqini tushuntirar ekan, piyoda yurish keng tarqalgan bo'lsa-da, qattiq ekoturizmning tabiatni tadqiq etish vazifasidan yiroq bo'lganligi sababli yumshoq turizmga tegishli deb ta'kidlaydi. Oian (2022) bu borada shunday fikrlarni taqdim etgan: "Yumshoq turizm cheklangan vaqt oralig'idagi muhofaza qilinadigan hududlarga tashrif buyurish demakdir. Bunda tashrif buyuruvchilarning soni nisbatan ancha ko'proq, chunki ularning asosiy maqsadi tabiatni o'rganish emas". Qattiq turizm esa uzoq muddatga mo'ljallanadi va kichik sonli guruhlarda tashkil etiladi. Bunda, odatda, shaxsiy tajriba katta ahamiyatga ega .

2-jadval.

Qattiq va yumshoq ekoturizmning o'zaro farqli jihatlari

Qattiq ekoturizm		Yumshoq ekoturizm	
Foydali jihatlari	Muammoli jihatlari	Foydali jihatlari	Muammoli jihatlari
Kichik guruhlarda tashkil etiladi	Turli kasalliklarga chalinish	Qisqa muddatga mo'ljallangan	Tabiatni o'rganish asosiy maqsad emas
Tabiatni o'rganish asosiy maqsad	Notanish muhitga ko'nika olmaslik	Maqsadlarning turfa xilliligi	Turli chiqindilarni tashlab ketish
Tabiatga zarar yetkazmaslikka harakat qilish		Mahalliy aholi daromadiga ijobiy tomonlama ta'sir o'tkazish	Yovvoyi tabiatga salbiy ta'sir o'tkazish
Qimmatli ma'lumotlarga ega bo'lish		Ijtimoiy va madaniyatlararo do'stlikni yuzaga keltirish	Qisqa muddat sabab ko'plab qiziq ma'lumotlardan bebahra qolish
Noyob o'simliklar va hayvon turlarini kashf etish			Katta guruhlarda tashkil etiladi
Mahalliy flora va faunani himoya qilish		Xizmat turlarining ko'payishi	Guruh a'zolarining soni turistlar sonining ko'payishiga sabab bo'lishi mumkin

Manba: Talisa Gasmann. The fundamentals and strategies of nature-based tourism and ecotourism.2022

Yuqoridagi jadvaldan ko'rinib turibdiki, ekoturizmning ikki kategoriyasini muvozanatda ushlab turilgandagina barqaror turizm talablari ado etiladi. Oian (2022) bu borada shunday fikrlaydi: "Yumshoq ekoturizm turli maqsadlarga qaratilgan yo'nalish hisoblanadi. Shuning uchun ham xizmat ko'rsatish hajmi ham yirik. Shunday bo'lsa-da, qattiq ekoturizm kabi yumshoq ekoturizm barqarorlikni ta'minlash, moliyaviy turg'unlik va tabiatni anglash kabi yaxlit yondashuvlarni qo'llab-

quvvatlaydi”. Misol tariqasida Xitoyning Red Beach National Scenic Corridor (Milliy qizil manzarali yo'lak plyaji) nomli milliy bog'i asosiy turizm mavsumida 1 kunda 100 000 kishini qabul qiladi. U yerda noyob o'simliklar o'rniga daraxtlar ekish uchun juda katta investitsiyalar ajratiladi. Xayriyalardan tushgan daromad esa hududda to'plangan chiqindilarni tozalashga yo'naltiriladi. Asosiy e'tibor tabiatni o'rganish va qimmatli ma'lumotlarni hikoya tarzida yetkazib berishga qaratiladi. Tadqiqotchilar tomonidan olingan suratlar turlarning asrab qolinishida katta ahamiyatga ega.

Qattiq ekoturizm qat'iy tarzda biologik xilma-xillikni himoyalashga qaratilgan, minimal xizmat turlaridan foydalanish, tabiiy boyliklar bilan ehtiyotkor munosabatda bo'lish, barqarorlik tushunchalarini yuksaltirish, jismoniy va aqliy qobiliyatni talab qiluvchi mashg'ulotlarni o'zida jamlagan maxsus sayohat turidir [10]. Qattiq ekoturizm tarafdorlari atrof-muhit muammolari bilan shug'ullanishda jonbozlik ko'rsatuvchilar bo'lib, xayriyalar, turli ishlarda ko'ngilli sifatida ishtirok etish, sayohatchilarning sayohat davomida o'zlarining qanday tutish borasidagi ilmiy maqolalari bilan barqarorlikni qo'llab-quvvatlaydilar [11]. Bunday sayohatchilar tabiat bilan bog'liq har qanday to'siqlarni yengib o'tishga o'zlarida kuch topa oladilar. Yumshoq turizm tarafdorlari esa asosan manzarali ko'ngilochar hududlarda bo'lishni yoqtirishadi. Bunday hududlar sifatida ko'pincha Kenya va Kosta Rika tanlanadi.

Xulosa va takliflar: Global ekologik inqiroz hammani tashvishga solayotgan bir davrda unga ekologik turizm orqali qarshi kurashish imkoniyati mavjud deb qaralmoqda. Ekologik turizm dunyoning turli mamlakatlarida turli xil tarkibiy qismga ega bo'lishi mumkin. Ma'lum bir tarkibiy qism boshqa bir davlatda tashkil etilgan ekologik turizm faoliyatiga to'g'ri kelmasligi mumkin. Sababi tabiat resurslari har bir mamlakatda turlicha taqsimlangan va ularni boshqarish uslublari ham shunga qarab farqlanishi mumkin. Ushbu soha tabiatga asoslanganligi sababli uning turlarini alohida turlarga ajratish mumkin. Shu jihatdan xulosa qiladigan bo'lsak, ekoturizmning turlari, ko'rinishlari mamlakatlararo farq qiladi, lekin bu holat ekologik turizmni har tomonlama foydali tashkil etishda jiddiy ta'sir kuchiga ega bo'lmaydi. Mamlakatimizda ham turistlarni o'ziga jalb qila oladigan ko'plab tabiiy resurslar mavjud. Ekoturizmning yuqorida sanab o'tilgan turlari va yo'nalishlarini samarali tashkil etish borasida O'zbekiston ulkan imkoniyatga ega. Ekoturizmning samarali yo'lga qo'yilishi mavjud tabiiy resurslardan imkoniyat darajasida foydalanish tizimini ko'rib chiqish zarur.

FOYDALANILGAN ADABIYOTLAR RO'YXATI:

1. Palfrey R., Oldekop J., Homes G. Conservation and Social outcomes of Private Protected Areas. Conservation biology, essay. 2021, p.6
2. Andersen N., Trentin B., Paula Costa C., Bechara F. Scientific ecotourism in Brazil. Revista Brasileira de Ecoturismo. 2019
3. Raxmatulla Xaitboyev. Ekologik turizm. T-“Barkamol fayz media”. 2018
4. Nalara Andersen, Bruna Trentin, Ciro Costa, Fernando Bechara. Scientific ecotourism in Brazil. 2019. Revista Brasileira de ecoturismo, Sao Paulo. Vol.12
5. Davlat ekologiya qo'mitasi axborot xizmati. Musaffo tabiat-yorqin hayotimiz garovi. 2020
6. Nikita Aswani. Adventure ecotourism: 13+best places in the world you just can't miss. 2022
7. Leksakundilak A. Ecotourism as an alternative form of tourism. 2004
8. Mizuki Yamasaki. Exploring the power of the augmented soft and hard ecotourism spectrum to segment walkers on the Overland Track, Tasmania. 2017. Phd thesis
9. Talisa Gassmann. The fundamentals and strategies of nature-based tourism and ecotourism. 2022. Essay
10. David Weaver. Ecotourism as mass tourism: contradiction or reality? 2001. DOI:10.1016/S0010-8804(01)80022-7
11. David Weaver. By attitudes and behavior of ecolodge patrons in Lamington national park. 2015. Researchgate

UDC 338.43

ANALYSIS OF THE UZBEKISTAN COMMODITY EXCHANGE AND FLOUR TRADE ON IT

G. Turayeva, Independent researcher, Gulistan State University, Gulistan

Annotatsiya. Mamlakatimizda iqtisodiyotni liberallashtirish va ma'muriy tartibga solishni qisqartirish, yuqori likvidli va monopol mahsulotlarni realizatsiya qilishda bozor mexanizmlarini hamda birja savdolarida shaffoflik darajasini oshirish va sog'lom raqobat muhitini rivojlantirish

uchun birja faoliyatiga zamonaviy axborot-kommunikatsiya texnologiyalarini joriy etish bo'yicha izchil choralar qabul qilinmoqda.

Kalit so'zlar: *Tovar xom ashyo birjasi, likvidli va monopol maxsulot, agrobiznes, Investitsiyalar va tashqi savdo.*

Аннотация. *В целях либерализации экономики и снижения административного регулирования в нашей стране, усиления рыночных механизмов в реализации высоколиквидной и монопольной продукции, повышения уровня прозрачности биржевой торговли и развития здоровой конкурентной среде необходимо внедрение на фондовый рынок современных информационных и коммуникационных технологий. принимаются последовательные меры.*

Ключевые слова: *товарная биржа, ликвидная и монопольная продукция, агробизнес, инвестиции и внешняя торговля.*

Abstract. *In order to liberalize the economy and reduce administrative regulation in our country, to increase market mechanisms in the sale of highly liquid and monopolistic products, and to increase the level of transparency in stock exchange trading and to develop a healthy competitive environment, it is necessary to introduce modern information and communication technologies into the stock market. consistent measures are being taken.*

Key words: *Commodity exchange, liquid and monopoly products, agribusiness, Investments and foreign trade.*

Introduction. According to the decision of the President of the Republic of Uzbekistan No. PQ-4484 dated 08.10.2019, regardless of the form of ownership, in order to create equal conditions for the purchase of highly liquid and monopoly products for all economic entities and to activate stock trading in the republic, 2020 From January 1, a number of new procedures have been developed and implemented.

The main goal of our research is to determine ways to develop the infrastructure of today's commodity market of the commodity exchange of agricultural products in our country. Based on this, it is our task to analyze the dynamics of Uzbekistan's Commodity and raw materials exchange trade, the purchase of agricultural material and technical resources through the exchanges, and the indicators of the sale of agricultural products through the exchanges, and to evaluate their stability. we put The article mainly analyzes relative indicators. Because our purpose of the research was to determine the trends of sustainable development.

Literature analysis and methodology (literature review). N.O.Yoldoshev and M.P.Yunusov suggest using the following approaches to the concept of the stock market in the analysis of commodity exchange trade [1] Commodity exchanges embody market mechanisms such as competition, demand, supply, price, and price. The exchange is a place where, on the one hand, the seller, who wants to sell goods, and, on the other hand, the buyer, who is trying to satisfy his demand, meet, both of them are independent economic entities. The buying and selling process is carried out through intermediaries - brokers, dealers, traders. In the stock market, as in other markets, the price of goods is directly related to supply and demand. If the manufacturer brings a new, improved product to the market, he has the right to pay a higher price for his product. [2,3].

Development of goods production in agriculture determines the objective need to form a market with appropriate categories and regulatory methods. In practice, there are two types of relations between the producer and the consumer. The first is carried out in accordance with the laws of production and circulation of goods using the market as an exchange. The second is the distribution of the produced product based on the requirements of study and accounting balance.[4].

Results and discussion. The goals, tasks and main directions of agricultural development and regulation of the food market in Uzbekistan are defined based on the strategy of agricultural development of the Republic of Uzbekistan for 2020-2030 [5].

Regardless of the form of ownership, in order to create equal conditions for the purchase of highly liquid and monopoly products for all business entities and to activate stock trading in the republic: according to the decision of the President of the Republic of Uzbekistan No. PQ-4484 dated 08.10.2019; [6].

Purchase of material and technical resources through exchanges. "If the stock market does not work effectively, there will be no market relations. Exchange trading forms free competition, opens new markets for entrepreneurs, sharply reduces the "hidden economy" and corruption, says the head of our state. Speech at the meeting on increasing trading at the Commodity Exchange and expanding the participation of local enterprises on May 17, 2022 in the word [7, 10].

As a result of the reforms, we can analyze the following:

In the last three years, the turnover of the stock exchange doubled and reached 90 trillion soums. At the moment, a new system for taking local products to the stock exchange is being developed. This means an additional income of 2 trillion soums for the farmers.

In particular: - from July 1, a separate prospective goods section was established at the stock exchange, and the products produced by local entrepreneurs were sold without additional documents [8].

From July 1, 2022, the Ministry of Agriculture of the Republic of Uzbekistan announced the expected minimum price of grain for the 2022 grain harvest based on the analysis of world prices.

Therefore, from July 1, farmers and clusters put wheat on sale at market prices, which is why the Ministry of Agriculture of the Republic of Uzbekistan announced the expected minimum price of grain based on the analysis of world prices: 3 million/1 ton. [9]. If we look at the analysis of the sale of grade 1 flour at the Uzbekistan Commodity Exchange in 2022, we can see the relative amount of the dynamics of the displays on June 01-14. (Fig. 1)



Fig. 1) Analysis of the price of the 1st grade flour sold at the Commodity Exchange of Uzbekistan on 01.01.2022-06.01.2022. [11]

In our opinion, the commodity exchange is in agriculture

It is necessary to implement the following institutional measures to increase the stability of grain products trade:

- a broad and understandable review of proposals for the sale of grain products to potential buyers (daily stock exchange bulletin);
- formation of prices of cereal products at the market price based on supply and demand;
- mortgage schemes are transferred to the product seller, advance payment-clearing houses, product sale, stock exchange use only after the stock contract has been shipped;

Because the status of agricultural enterprises specializing in the preparation of only one grain in the commodity exchange of all producers is 4 million/1 ton in practice, while it was planned for a minimum of 3 million/1 ton today. As a result, it can be seen that the purchase price of 1 ton of wheat for needs was increased from 1.55 million soums last year to 3 million soums for the 2022 harvest; If we study the market demand based on the population, 1.78 million tons of wheat purchased by the Agricultural Fund will be put on the market based on the demand; 500,000 tons of wheat remaining at the disposal of farmers will be taken to bread production enterprises for temporary storage

(temporary storage costs will be covered by the state). As a result, the provision of product delivery in the domestic market will be another global solution that can meet the demand.

At the moment, a new system for taking local products to the stock exchange is being developed. This means an additional income of 2 trillion soums for the farmers. [9,10]

Conclusion. In conclusion, it can be said that the development of commodity production in agriculture determines the objective need to form a market with appropriate categories and regulatory methods. At the same time, it is necessary to create market mechanisms for price formation of highly liquid and monopolistic products and to further develop the activity of the stock exchange only through stock trading. It is necessary to expand the list of goods for sale, to introduce new trading instruments that ensure the dynamics of stock trading

Of course, there should also be adequate supply for this purpose: increasing the number of mills, expanding the area of grain cultivation and increasing its productivity, introducing a system for covering the transportation costs for the delivery of flour and flour products to remote villages, as well as flour and flour from other regions of the country and abroad. It is necessary to prevent shortages in the market by importing products, to ensure price stability.

REFERENCES:

1. N.Q. Yoldoshev, M.P. Yunusov Management of exchange and fair activity "Sano-standart" publishing house Tashkent- 2014 (<https://e-library.Yo'ldjshvN.Q. Management of stock exchange and fair activity pdf>).
2. Degtyareva O.I., Kandinskaya O.A. Birjevoe delo - M.: Unit 2003.
3. Kameneva. N. G. Organization of exchange accounting - M.: Banki and Exchange Unit, 2002
4. A. Kh. Burkhanov. Textbook "Agricultural Economics" 2021, 67 pages
5. Decree of the President of the Republic of Uzbekistan No. PF-5853 of 23.10.2019 "On approval of the strategy of agricultural development of the Republic of Uzbekistan for 2020-2030". Available on the site: <https://lex.uz/docs/-4567334> (time of visit: 22.07.2022).
6. Decision PQ-4484 dated 08.10.2019 of the President of the Republic of Uzbekistan Sh.M. Mirziyoyev. On "Increasing the efficiency of commodity exchanges and further improving stock trading mechanisms" <https://lex.uz/docs/-4504802>
7. Speech of the President of the Republic of Uzbekistan Sh.M. Mirziyoyev on increasing trade in the Commodity Exchange and expanding the participation of local enterprises on 05.17.2022. <https://review.uz/uz/post/tovar-khom-ashyo-birjasida-r>
8. Committee for Combating Monopoly of the Republic of Uzbekistan <https://lex.uz/docs/-4342729>
9. Turayeva, G., (2022). Iqtisodiyot tarmoqlarida birja mexnizmlaridan foydalanish. *Theoretical aspects in the formation of pedagogical sciences*, 1(7), 165-168.
10. Turayeva, G., Ortiqboeva, M. (2022). Made in Uzbekistan brendi bilan sotilayotgan eksport maxsulotlarining statistik ko'rsatkichlari. *Zamonaviy dunyoda innovatsion tadqiqotlar: Nazariya va amaliyot*, 1(28), 240-243.
11. Qakhkhorovna, T. G., Musurmanovich, U. J., (2022). Factors reducing the cost of production in the development of the agricultural economy. *Gospodarka i Innovacje.*, 21, 184-187.
12. Agricultural economy agro.uz. Ministry of Agriculture <https://www.agro.uz/>
13. Information on the Commodity Exchange of the Republic of Uzbekistan <https://uzex.uz/>

UO'K 331.08

KORXONALARDA LEAN TEXNOLOGIYALARDAN FOYDALANISH AVZALLIKALARI

O.N. Tuychiyeva, dots.v.b., Farg'ona politexnika institute, Farg'ona

Annotatsiya. Ushbu maqolada korxonalarda xarajatlarni kamaytirish asosida samaradorlikni oshirishda Lean texnologiyalardan foydalanishning o'rni yoritilgan, ushbu texnologiyalarni qo'llash avzalliklari asoslab berilgan.

Kalit so'zlar: korxonalar, Lean production, Lean manufacturing, SMED tizimi, 5S tizimi, standartlashtirish, TQM tizimi.

Аннотация. В данной статье освещается роль использования бережливых технологий в повышении эффективности на предприятиях на основе снижения издержек, обосновываются преимущества применения этих технологий.

Ключевые слова: предприятие, Lean production, Lean manufacturing, система SMED, система 5S, стандартизация, система TQM

Abstract. This article highlights the role of the use of lean technologies in increasing efficiency at enterprises based on cost reduction, justifies the advantages of using these technologies.

Key words: enterprise, Lean production, Lean manufacturing, SMED system, 5S system, standardization, TQM system.

Zamonaviy korxonaning ishlab chiqarish jarayoni yarim tayyor mahsulotlar, xom ashyo, materiallar va boshqa mehnat ob'ektlarini jamiyat ehtiyojlarini qondiradigan tayyor mahsulotga aylantirishning murakkab mexanizmidir. Bu vaqt va makonda barcha asosiy, yordamchi va xizmat ko'rsatish sohalarning oqilona kombinatsiyasiga asoslangan bo'lib, minimal mehnat xarajatlari bilan mahsulot ishlab chiqarish imkonini beradi hamda korxonaning iqtisodiy ko'rsatkichlari, ishlab chiqarish - xo'jalik faoliyati natijalari, shu jumladan mahsulot tannarxi, ishlab chiqarishning foydasi va rentabelligi, tugallanmagan ishlab chiqarish hajmi va aylanma mablag'lar hajmini belgilaydi. Asosiy ishlab chiqarishni xom ashyo, elektr energiyasi bilan uzluksiz ta'minlash, shuningdek uskunalarni o'z vaqtida texnik xizmat ko'rsatish, saqlash, tashish uchun barcha yordamchi va xizmat ko'rsatish sohalarni muvofiqlashtirish uchun ko'p kuch sarflash kerak.

Ko'pgina korxonalarda ishlab chiqarish samaradorligi ishlab chiqarish jarayonining murakkabligi va davomiyligi bilan bevosita bog'liq. Ushbu jarayon qancha uzoq bo'lsa, unda yordamchi va xizmat ko'rsatish sohalari qancha ko'p bo'lsa, umuman ishlab chiqarish shunchalik samarasiz bo'ladi. Ushbu xolat asosiy ishlab chiqarishni xom ashyo, energiya tashuvchilar bilan uzluksiz ta'minlash, uskunalarga texnik xizmat ko'rsatish, mahsulotlarni tashish, saqlash, yuklash va tushirish bo'yicha barcha harakatlarni muvofiqlashtirish uchun ko'p kuch sarflash zarurati bilan izohlanadi. Bitta texnologik bosqichda uskunaning ishlamay qolishi butun sexning to'liq to'xtashiga olib kelishi mumkin. Shunday qilib, samaradorlikni oshirish va eng yaxshi natijalarga erishish uchun butun ishlab chiqarish tizimining barqaror ishlashi muammosini hal qilish ayniqsa muhimdir.

Iqtisodiy nuqtai nazardan ishlab chiqarish xom ashyo, yarim tayyor mahsulotlar va boshqa mehnat obyektlarini jamiyat uchun iste'mol qiymatiga ega bo'lgan tayyor mahsulotga aylantirish tizimidir. Ishlab chiqarish tizimining asosiy vazifasi barcha asosiy, yordamchi va xizmat ko'rsatish sohalarni vaqt va makonda oqilona birlashtirish orqali iste'molchi uchun qiymat yaratish jarayonini doimiy ravishda takomillashtirishdir. Shunday qilib, vaqt, moddiy va mehnat resurslarini tejashga erishiladi, ishlab chiqarish tannarxi pasayadi, ishlab chiqarish rentabelligi oshadi, korxonaning ishlab chiqarish va iqtisodiy faoliyatining barcha iqtisodiy ko'rsatkichlari yaxshilanadi.

Ishlab chiqarish munosabatlari rivojlanib borishi bilan ishlab chiqarish jarayonlarini boshqarish tizimlari rivojlanmoqda va takomillashmoqda. Ana shunday tizimlardan biri resurslarni samarali boshqarish, mijozning ehtiyojlariga e'tibor berish, barcha turdagi yo'qotishlarni bartaraf etish muammosiga diqqatni qaratish, korxonada xodimlarining intellektual salohiyatidan har tomonlama foydalanish tamoyillariga asoslangan "Lean Manufacturing" (Tejamli ishlab chiqarish) tizimi hisoblanadi. Tizimning asosiy maqsadlaridan biri bu xarajatlarni kamaytirish, barcha turdagi yo'qotishlarni bartaraf etishga doimiy intilish asosida ishlab chiqarish korxonasini boshqarishdir. [2]

"Tejamli ishlab chiqarish" konsepsiyasi har bir xodimni ushbu jarayonga jalb qilgan holda mahsulot sifatini doimiy ravishda yaxshilashga qaratilgan ishlab chiqarish jarayonlarini optimallashtirishni birlashtiradi.

So'nggi yigirma yil ichida global amaliyotda yangi mahsuldorlik paradigmasi tobora ko'proq qo'llanila boshlandi. Yangi talablarga javob beradigan ishlab chiqarish "Lean" (Lean, Lean production, Lean manufacturing) deb nomlandi va yangi tizimni joriy etish tufayli ishlab chiqarishning operatsion samaradorligini oshirgan korxonalar "Lean" (Lean enterprise) deb nomlandi. [2]

"Tejamkor" korxonalar boshqalardan quyidagicha farq qiladi:

1. Bunday korxonalarining ishlab chiqarish tizimining asosi insonlardir. Ular raqobatbardosh mahsulotlar ishlab chiqarish jarayonida ijodiy kuch, texnologiya va uskunalar esa faqat maqsadlarga erishish vositasidir. Xech qanday nazariya, strategiya, texnologiya korxonani muvaffaqiyatli qilmaydi; bunga faqat insonlar o'zlarining intellektual va ijodiy salohiyatlari asosida erishadilar.

2. "Tejamkor" korxonalarining ishlab chiqarish tizimlari yo'qotishlarni to'liq bartaraf etishga va barcha jarayonlarni doimiy ravishda takomillashtirishga qaratilgan. Barcha mumkin bo'lgan

yo'qotishlarning oldini olish va doimiy ravishda takomillashtirish bo'yicha kundalik ishlarga kompaniyaning barcha xodimlarini (ishchilardan yuqori rahbariyatgacha) jalb qilinadi.

3. Korxonalar rahbariyati kelgusi rivojlanish istiqbollari hisobga olgan holda qarorlar qabul qiladi, bunda bir martalik moliyaviy manfaatlar hal qiluvchi omil hisoblanmaydi. Bunday kompaniyalarni boshqarish buyruq berish, asossiz ravishda qattiq nazorat qilish, turli xil ko'rsatkichlarning murakkab tizimlaridan foydalangan holda xodimlarni baholash kabi foydasiz ma'muriy faoliyat bilan shug'ullanmaydi, aksincha ishlab chiqarish jarayonini oqilona tashkil etish, muammolarni o'z vaqtida aniqlash, hal qilish va oldini olishga xizmat qiladi. Ish joyidagi muammolarni ko'rish va hal qilish qobiliyati har bir xodimda – yuqori menejmentdan tortib ishchilargacha qadrlanadi.

Mehnat unumdorligini oshirish uchun Lean tizimining quyidagi asosiy vositalari qo'llaniladi:

5S tizimi - ish joyini samarali tashkil etish uchun mo'ljallangan boshqaruv texnikasi. S harfi bilan boshlanadigan yaponcha so'zlardan kelib chiqqan bo'lib, o'zbek tilida quyidagilarni ko'zda tutadi:

1) ish joyidagi ob'ektlar (hujjatlar) ni ehtiyoj darajasi va keraksiz narsalarni yo'q qilish bilan qo'llash chastotasi bo'yicha saralash;

2) har bir element aniq ko'zga tashlanadigan joyda bo'lishi;

3) tozalik va tartibni saqlash;

4) ish joyini standartlashtirish;

5) ishlab chiqilgan standartni doimiy ravishda takomillashtirish.

Ushbu oddiy va bir qarashda ahamiyatsizdek ko'ringan jarayonlarlar mehnat samaradorligiga ta'sir qiladi, buyumlar hamda vaqtni yo'qotishni istisno qiladi, yong'in va boshqa favqulodda vaziyatlar ehtimolini kamaytiradi, umuman ish joyida qulay mikroiklimni yaratadi.

* Standartlashtirilgan ish - muayyan faoliyatni amalga oshirishning aniq va maksimal darajada tasavvur qilingan algoritmi, shu jumladan operatsiyalar siklining davomiyligi standartlari, ushbu operatsiyalarni bajarishda harakatlar ketma-ketligi, ishdagi materiallar va buyumlar soni (inventarizatsiya darajasi).

* TPM (Total Productive Maintenance) - uskunalar umumiy xizmat ko'rsatish tizimi. Ushbu tizim uskunaning ishlashini unga doimiy texnik xizmat ko'rsatish bilan birlashtirishni nazarda tutadi. Ishlab chiqarish xodimlari tomonidan ish holatidagi uskunalarni doimiy ravishda kuzatib borish va texnik xizmat ko'rsatish tufayli ta'mirlash ishlari, shu jumladan rejalashtirilgan ishlar tufayli uskunalarning ishdan chiqishi, ishlamay qolishi natijasida yuzaga keladigan yo'qotishlar darajasi pasayadi. Bu esa uskunaning butun hayoti davomida eng yuqori samaradorlikni ta'minlashga imkon beradi.

* SMED tizimi (eng. Yagona Minute Exchange of Die) - uskunalarni tez o'zgartirish texnologiyasi. Uskunani qayta jihozlash jarayonida operatsiyalarning ikki guruhini ajratish mumkin – tashqi, ular uskunani to'xtatmasdan amalga oshirilishi mumkin, masalan, asboblarni va materiallarni tayyorlash va ichki, buning uchun uskunaning ishlashida tanaffus zarur. Tizimning mohiyati ichki operatsiyalarning maksimal sonini tashqi guruhga o'tkazishdir. Ushbu natijaga bir qator texnologik va tashkiliy takomillashuv orqali erishish mumkin bo'ladi.

Lean vositalaridan kompleks foydalanish katta sarmoyasiz, deyarli faqat kompaniyaning ichki zaxiralaridan foydalanish asosida mehnat unumdorligining sezilarli o'sishiga erishishga imkon beradi. Aslida, Lean konsepsiyasi ishlab chiqarishni tashkil etishning barcha masalalariga tegishli bir yondashuv bo'lib, bu nafaqat mehnat unumdorligi va ishlab chiqarish samaradorligini oshiradigan innovatsion texnologiyalarni amalga oshirishga, balki kompaniyaning faoliyatini doimiy ravishda takomillashtirish jarayonida xodimlarning umumiy ishtirokiga asoslangan korporativ madaniyatni shakllantirish uchun sharoit yaratishga imkon beradi.

Lean tizimlarida qo'llaniladigan xatolarning oldini olishning keng tarqalgan usuli bu Poka-yoke-ni qabul qilishdir. Poka-yoke- (poka – tasodifiy, bexosdan xato; uoke-xatolarning oldini olish) - xatolarning sabablarini izlash va ularning paydo bo'lish ehtimolini istisno qiladigan usul va texnologiyalarni yaratish printsipi hisoblanadi. Xatolarni oldini olish usuli quyidagilarni ta'minlaydi:

* nuqsonsiz ishlash uchun zarur shart-sharoitlarni yaratish;

* nuqsonsiz ishlash usullarini joriy etish;
 * xatolarni muntazam ravishda yo'q qilib borish;
 * ehtiyot choralari ko'rish va xodimlarga o'tkazib yuborilishining oldini olish uchun oddiy texnik tizimlarni joriy etish.

Boshqa ishlab chiqarish vositalari bilan birgalikda qo'llaniladigan Poka-yoke usuli ishlab chiqarilgan mahsulotning nuqsonsiz bo'lishiga kafolat bo'lib xizmat qiladi va uni ishlab chiqarish jarayoni mos ravishda muammosiz davom etadi.

Umuman olganda, Lean tamoyillaridan foydalanish korxonada samaradorligiga sezilarli ta'sir ko'rsatishi mumkin:

- ✓ unumdorlikning o'sishi-3-10 baravar;
- ✓ ishlab chiqarish davomiyligini 10-100 baravar kamaytirish;
- ✓ zaxiralarni kamaytirish-2-5 baravar;
- ✓ brak holatlarini kamaytirish-5-50 marta;
- ✓ yangi mahsulotlar bozoriga kirishni tezlashtirish-2-5 marta.

2009-2016 yillar davomida milliy korxonalarimizda ham Lean texnologiyalarni qo'llashga e'tibor qaratila boshlandi. "GM Uzbekistan / UZAUTO MOTORS" AJ, "Keng Makon" MChJ, "E'tiqod" MChJ, "Arslon Plastik" MChJ, "AZN" MChJ kabi O'zbekistonning yetakchi kompaniyalari tejamli texnologiyalarni qo'llash orqali ichki va tashqi bozorlarda raqobatbardoshlikni saqlab qoldilar. Xususan, ushbu korxonalarda ishlab chiqarish maydonlariga talabni 30% ga qisqartirish, ishlab chiqarish hajmini 2-3 baravarga ko'paytirish, aylanma mablag'lar aylanishini sezilarli darajada tezlashtirish, ishlab chiqarish siklini 3-5 kunga qisqartirishga erishildi.

Lekin keyingi yillarda tejamkor ishlab chiqarish tizimini rivojlantirish ishlari e'tibordan chetda qolmoqda. Biz shuni yaxshi anglashimiz kerakki, bugungi kunda Yevropa, Rossiya, Xitoy kompaniyalari bilan faqatgina tejamkor ishlab chiqarishning zamonaviy uslublarini yurtimizdagi barcha korxonalariga keng tatbiq etgan holda mehnat samaradorligini oshirish va yuqori sifatli mahsulotlar ishlab chiqarish hisobiga raqobatlashish mumkin.

Xulosa qilish mumkinki, bugungi kunda O'zbekiston iqtisodiyotida tejamli texnologiyalarni joriy etish orqali ishlab chiqarish jarayonlarini optimallashtirish masalasiga e'tiborni kuchaytirish dolzarb hisoblanadi.

FOYDALANILGAN ADABIYOTLAR RO'YXATI:

1. Авдеева Е.С. (2020). Применение концепции бережливого производства к вспомогательной подсистеме промышленного предприятия. Journal of Economics, Entrepreneurship and Law. 10(2),
2. Мельников О. Н., Зайцев А. А. Перспективы перехода предприятий на инновационные концепции управления современным производством // Креативная экономика. 2015. Т. 9. № 6. С. 721–734.

UDC: 338(470)

EXTERNAL FACTORS AFFECTING THE FINANCIAL SECURITY OF CONSTRUCTION MATERIALS INDUSTRY ENTERPRISES

N.Kh.Umarova, Postgraduate student, Tashkent state university of economics, Tashkent

Аннотация. Ушбу мақолада қурилиш материаллари саноати корхоналарининг молиявий хавфсизлигини таъминлашда қурилиш тармогининг ўзига хос хусусиятлари кўрсатилган. Муаллиф томонидан қурилиш материаллари саноати корхоналари молиявий хавфсизлигини таъминлашга таъсир этувчи омилларни бартараф этиш бўйича илмий-амалий тавсиялар ишлаб чиқилган.

Калит сўзлар: қурилиш материаллари саноати, корхона, молиявий хавфсизлик, рентабеллик, хатарлар.

Аннотация. В данной статье анализируются внешние факторы, влияющие на финансовую безопасность предприятий отрасли строительных материалов, раскрываются особенности строительной сети в обеспечении финансовой безопасности на микроуровне. Автор всесторонне проанализировал существующую методологию оценки финансовой безопасности предприятия.

Ключевые слова: промышленность строительных материалов, предприятие, финансовая безопасность, рентабельность, риски.

Abstract. This article analyzes the external factors affecting the financial security of enterprises in the construction materials industry, reveals the features of the construction network in ensuring financial security at the micro level. The author comprehensively analyzed the existing methodology for assessing the financial security of the enterprise.

Keywords: enterprises of the building materials industry, financial security, profitability, risks.

The development strategy of the New Uzbekistan for 2022-2026 years pays special attention to such tasks as “increasing industrial production by 1.4 times, further liberalizing leading industries and the economy, completing the transformation process, and doubling the production of construction materials by continuing the industrial policy aimed at ensuring the stability of the national economy and increasing the share of industry in GDP” [1]. Consistent and effective implementation of these tasks will provide a comprehensive opportunity to ensure the financial stability of enterprises, reduce bankruptcy, identify investment risks in the country, as well as to help companies to implement investment projects, analyse internal and external threats to financial security, company’s asset valuation, liquidity ratio, solvency, and profitability level, to form a single information platform for financial security assessment, and to use modern methods to provide financial security of enterprises.

The methodological foundations of the gradual increase of enterprise’s financial stability by improving the financial management of enterprises to their ensure financial stability, the development of their financial strategies and the assessment of financial stability are widely studied in the scientific works of foreign authors. A.Marshall [5], J.Mill [6] and many other representatives of the Classical School of economic theory engaged on the issues of financial security. V. Burtsev, V.I. Senchagov, M.Arsentev, G.S. Vechkanov, O.A. Firsova [3] and other various economists approached financial security as a multi-level category.

The issues of ensuring economic and financial security at the macro and micro levels as well as their assessment and management are reflected in the work of domestic scientists – A. Burkhanov [4], Kh. Abulkasimov [2] and others. Their works undoubtedly make a great contribution to the theory of financial security of an enterprise. There is a need to scientifically substantiate the application of generally accepted methods of management in order to ensure and assess the financial security of enterprises, adapt the experience of foreign qualifications to the conditions of Uzbekistan, and develop a methodology to ensure the financial security of enterprises. It is expedient to pay attention to the specifics of the enterprise, i.e. in which industry it operates and specializes in scientifically substantiating and taking into account the external factors influencing the financial security of enterprises. In the example of enterprises in the building materials industry, we identify external factors that affect the provision of financial security. The distinctive features of the enterprises of this network are:

- inclusion of the industry in the structure of the heavy industry;
- high fund capacity of enterprises;
- demand for large investments;
- monopolistic prices;
- high transport costs;
- the focus of the main market on meeting domestic demand;
- complexity of technological processes;
- seasonality of construction materials products.

The assessment of the level of political stability in the country is facilitated by international indexes. In particular, the World Bank annually publishes The Worldwide Governance Indicators (WGI). The index covers 200 countries and is based on six subindexes: political stability and the absence of violence, regulatory quality, rule of law, voice and accountability, government effectiveness, control of corruption. According to the World Bank, over the past decade, the Republic of Uzbekistan has been ranked among the backward countries. However, if current reforms and

updates are taken into account, the level of political stability can be considered satisfactory and with prospects for improvement [7].

The methodology for assessing the effectiveness of financial security management of enterprises in the building materials industry was calculated based on reports of JSC “Bekabadsement” and JSC “Kuvasoyssement” for 2021, which operate in the Tashkent region, and the results are given in Table 1. The table reveals that the combined indicators of JSC “Bekabadsement” and JSC “Kuvasoyssement” are 0.46 and 0.68 respectively. The results of the assessment show that only the management of financial security in JSC “Bekabadsement” is unsatisfactory, whereas it is satisfactory in JSC “Kuvasoyssement”. It was identified what measures should be taken to increase the effectiveness of financial security management in these enterprises.

Table 1.

The results of the effectiveness assessment of financial security management in the surveyed construction industry enterprises in 2021

Enterprise name	Quality Ratio of Financial Security Management	Efficiency Ratio of Financial Security Management	Integral indicator	Score
JSC “Bekabadsement”	0,50	0,43	0,46	Unsatisfactory
JSC “Kuvasoyssement”	0,77	0,61	0,68	Satisfactory

As a way to increase their financial stability, it is expedient to increase the profitability of the studied building materials industry enterprises, and ultimately to rationally use the production capacity of the enterprises as a support to ensure their financial security. As a result of the implementation of the company’s financial security model, the following positive results have been achieved:

1. The number of unscheduled equipment repairs at JSC “Bekabadsement” has decreased by 2.1 times. The total downtime in 2021 was 7421 minutes, which is 2109 minutes less than in 2020, production interruptions decreased by 22.1%. Due to the optimization of the use of production areas, 0.45 hectares of unused space were commissioned, and 0.12 hectares were converted into warehouses for finished products.

2. The number of unscheduled equipment repairs at JSC “Kuvasoyssement” decreased by 2.1 times, and the total downtime in 2021 amounted to 8665 minutes, 1407 minutes less compared to 2020, with production interruptions decreasing by 13.9%. 0.09 hectares of unused land were added to the production area, 0.07 hectares were converted into a finished products warehouse and 0.3 hectares were converted into a raw material warehouse. In addition, 0.70 hectares of unused land at the enterprise were leased to other enterprises. The cumulative ratio of financial security efficiency:

$$C_{\text{JSC “Bekabadsement”}} = C_{FS} = \sqrt{C_{FS \text{ qual.}} \times C_{FS \text{ quant.}}} = \sqrt{0,925 \times 0,50} = 0.68$$

$$C_{\text{JSC “Kuvasoyssement”}} = C_{FS} = \sqrt{C_{FS \text{ qual.}} \times C_{FS \text{ quant.}}} = \sqrt{0,925 \times 0,77} = 0.84$$

The results of the calculation show that the integral indicators are close to number 1, indicating an increase in the efficiency of financial security management in the enterprises. Based on the corresponding scale it can be concluded that the integral indicators of JSC “Bekabadsement” and JSC “Kuvasoyssement” are 0.68 and 0.84 respectively. Thus, the management of financial security in JSC “Bekabadsement” is satisfactory, whereas the financial security management in JSC “Kuvasoyssement” has reached an ideal level. Thus, the proposed methodology for assessing the financial security of enterprises in the building industry is based on the use of the scoring method, in which weighting factors are used. In order to identify external factors that affect the financial security of enterprises in the building materials industry, it is primarily necessary to prepare appropriate documents for the enterprise, as well as to develop criteria according to which it can be determined if there is a violation in enterprise’s financial security. In other words, criteria must be defined to enable enterprises to assess their compliance with financial security requirements. To do this, new financial security services or divisions must be established in enterprises in the building materials industry.

In addition, an information system should be created for comprehensive and objective monitoring, including identifying and forecasting internal and external threats for the financial security of the enterprise. Based on the data obtained, it is advisable to develop a set of quick and

long-term measures to combat negative factors, as well as to prevent the possible negative consequences of threats.

REFERENCES:

1. PD-60 Decree of the President of the Republic of Uzbekistan “on the development strategy of the New Uzbekistan for 2022-2026 years” on 28 January, 2022. <https://lex.uz/uz/docs/5841063>
2. Бурханов А.У. Молиявий хавфсизлик. Ўқув кўлланма.-Т.: 2019, 224 б.
3. Бурцев В.В. Факторы финансовой безопасности России / В.В. Бурцев // Менеджмент в России и за рубежом. - 2001. - № 1. - С. 55-69.
4. Абулқосимов Х.П. Иқтисодий хавфсизлик. Т.: Академия. 2012. 111– б.
5. Маршалл А. Принципы экономической науки. Т. 1. и 2. - М.: 1996;
6. Милль Дж. Основы политической экономии. – Т. 1-3. -М.: 1980-1981.
7. Реформирование налоговой системы Узбекистана. <http://auditor.uz/ru/news/353.html>.

UO'K 338.43

HUDUDLARDA KO'P FUNKSIYALI AGROKLASTERLARNI SHAKLLANTIRISHNING O'ZIGA XOS XUSUSIYATLARI

S.S. Xazratqulov, mustaqil izlanuvchi, Farg'ona davlat universiteti, Farg'ona

Annotatsiya. Mamlakat iqtisodiy taraqqiyotining muxim sharti innovatsion faoliyatni rivojlantirish bo'lib, u barqoror iqtisodiy o'sishga zamin yaratadi, hududning strategik maqsadlarini amalga oshirishga yordam beradi. Ushbu maqolada hududlarda ko'p tarmoqli klasterlarni shakllantirishning mamlakat iqtisodiyoti rivojlanishiga tasiri ko'rib chiqilgan.

Kalit so'zlar: klaster, hududlar, innovatsiyalar, klaster yondoshuvi, innovatsion faoliyat.

Аннотация. Важным условием экономического развития страны является развитие инновационной деятельности, которая создаст основу для экономического роста Баркара, будет способствовать реализации стратегических целей территории. В данной статье рассматривается влияние формирования мультидисциплинарных кластеров в регионах на развитие экономики страны.

Ключевые слова: кластер, регионы, инновации, кластерный подход, инновационная деятельность.

Abstract. An important condition for the economic development of the country is the development of innovative activities, which will create the basis for Barkar economic growth, contribute to the implementation of the strategic goals of the territory. This article examines the influence of the formation of multidisciplinary clusters in the regions on the development of the country's economy.

Keywords: Cluster, territories, innovations, cluster approach, innovation activities.

Kirish. Hududlarning raqobatbardoshligini oshiruvchi yangi tashkiliy shaklini topish zaruriyati vujudga kelgan iqtisodiy sharoitida klasterlarni tadqiq etish dolzarbdir. Klasterlarni shakllantirish tarmoqlar aniq mintaqa, uning xususiyatlaridan kelib chiqib shakllantiriladi va rivojlantiriladi. Hududning raqobatbardoshligini oshirish uchun innovatsion rivojlanishga yo'naltirilgan klasterlarni shakllantirish va samarali faoliyatini ta'minlash lozim. Hududiy klasterlar dunyoning yetakchi davlatlari va mintaqalarining iqtisodiy rivojlanishida muxim o'rin tutadi. Klasterlarning rivojlanishi mehnat unumdorligining oshishiga, yangi kompaniyalar shakllanishiga, yangi ish o'rinlari yaratilishiga, hududning innovatsion salohiyati ortishiga, raqobatdagi ustunliklar hamda mintaqaning investitsiyalar oqimini oshiruvchi imidji shakllanishiga yordam beradi.

Prezidentimiz Sh.Mirziyoyevning “O'zbekiston Respublikasi qishloq xo'jaligini rivojlantirishning 2020-2030-yillarga mo'ljallangan strategiyasida belgilangan vazifalar ijrosini samarali tashkil yetishga doir qo'shimcha chora-tadbirlar to'g'risida”gi 273-sonli qarori asosida ishlab chiqarish faoliyatini tashkil etishda klaster sxemasidan foydalanish amaliyoti O'zbekistonda tadbiq etilmoqda[1]. Bu borada Iqtisodiyoti rivojlangan ko'plab xorijiy mamlakatlarda undan foydalanish o'tgan asrdayoq boshlangan. Bu mamlakatlarda iqtisodiyotning deyarli barcha tarmoqlarida klasterlar shakllangan bo'lib, ularning qamrovi ba'zan mamlakatlar chegaralaridan chiqib, mintaqaviy va halqaro darajaga qadar yetgan. Klasterlar hududlar va tarmoqlararo

integratsiyani ta'minlashning samarali dastagiga aylanib ulgurgan. Shunday ekan, xorij tajribasini o'rganish, uning ijobiy jihatlaridan foydalanish, salbiy tajribalarni tadqiq qilish mamlakatda samarali iqtisodiy siyosat olib borishga yordam beradi.

Mavzuga odi adabiyotlar tahlili. Hududlarda qishloq xo'jaligi ishlab chiqarishini tashkil etishning klaster yondoshuvidan mamlakatimizda foydalanila boshlanganiga ko'p vaqt bo'lmagan bo'lsada, xorijda raqobat nazariyasi asoschilari bu yo'nalishni anchadan buyon rivojlantirib kelmoqdalar. Ular orasida M. Porter, M. Meskon, P. Druker, A. Tompson, F. Xedouri, T. Brayan va boshqalar mavjud[2].

F.Reynsning raqobatbardoshlik borasidagi iqtisodiy qarashlari ham M.Porterniki kabi asosan ishlab chiqarish jarayonining va mahsulotning sifat ko'rsatkichlarini rivojlantirib borishga asoslangan[3]. Bunda klaster sxemalarini yaratish amaliyoti bozor iqtisodiyoti anchadan buyon amal qilib kelayotgan mamlakatlar misolida ishlab chiqilgan.

Mamlakatimizda klasterlar tashkil etishning nazariy-uslubiy jihatlari va tashkilish masalalari G. Zaxidov, T. Matevka, A. Osmonova, O. Todorova, D. Mirzaxalilova, Y. Be, D. Kurbanova [4] kabilarning ilmiy tadqiqotlarida o'rganilgan. Ushbu tadqiqotlarda ishlab chiqarishni tashkil etishning klaster sxemasi mamlakat hududiy siyosatini amalga oshirishning, iqtisodiyotning turli tarmoqlari raqobatbardoshligini oshirishning muxim instrumenti sifatida tahlil qilingan.

Tadqiqot metodologiyasi. Xorijiy mamlakatlarda klaster siyosatining xususiyatlarini tadqiq qilishda yaqin tarixdagi va bugungi kundagi iqtisodiy jarayonlarni kuzatish, ma'lumotlar to'plash, to'plangan ma'lumotlarni tahlil qilish, sintezlash, mantiqiy fikrlash kabi iqtisodiy tadqiqot usullaridan foydalanildi.

Asosiy qism. Iqtisodiy munosabatlarning global integratsiyasi sharoitida hududiy rivojlanish masalalari o'rtasida mintaqaviy iqtisodiy tizimlarning raqobatbardoshligini ta'minlash masalasi muhim ahamiyat kasb etadi. Ushbu holat yangi raqobat afzalliklarini, shu jumladan mintaqaviy iqtisodiyotni tarkibiy tashkil etish afzalliklarini qidirishning dolzarbligini oshiradi.

Klasterlar hududlarning ichki muhitidagi munosabatlarni tarkibiy tashkil etishning samarali shakllaridan biri sifatida o'zini namoyon qildi, iqtisodiyot nazariyasi va mintaqaviy rivojlanishning amaliyotida klaster yondashuvi ilg'or yondashuvlardan biri sifatida tan olindi.

Iqtisodiyotni boshqarish nazariyasida klaster yondashuvi uzoq davrdan beri ishlab kelinmoqda, uning asoschisi sifatida Alfred Marshallni aytishimiz mumkin. U o'zining "Iqtisodiy fanning tamoyillari" asarida ma'lum bir tarmoqning hududiy jihatdan bevosita bir-biriga yaqin joylashgan korxonalari yanada samaraliroq faoliyat ko'rsatishining sabablarini tadqiq etgan.

Bir xil tarmoqlarning yaqin joylashgani tufayli samaradorlikning oshishini Marshall "tashqi tejamkorlik" deb atagan. Uning fikricha buning 3 ta sababi bor: bilimlar almashuvi, umumiy mehnat bozori, ta'minotchilarning chuqur ixtisoslashuvi. Marshallning ta'kidlashicha korxonalarining yuqori geografik konsentratsiyalashuvi ma'lum bir malakaga ega ishchilarni jalb etadi, ularning fikricha korxonalarining yuqori konsentratsiyasi – ishchi kuchiga barqaror talabning kafolatidir; ta'minotchilar uchun – ishlab chiqarish masshtabi hisobiga xarajatlarni pasaytirish samarasiga erishish imkoniyatidir.

M.Porter tomonidan xalqaro raqobat nazariyasi doirasida shakllantirilgan klaster yondashuvi o'tgan asrning 80-yillarida mashhur bo'lgan va hozirgi kunga qadar faol rivojlanib kelmoqda. Ammo, o'sha davrdagi tadqiqotlardan farqli ravishda zamonaviy tadqiqotlar[5] uchun klasterlarni davlat iqtisodiy siyosati doirasida maqsadli rivojlantirish zarurligiga ko'proq urg'u berish xarakterlidir. Bunda, davlatning klasterlarning shakllanishi va faoliyat yuritishida roli tubdan o'zgaradi.

Klassik yondashuviga ko'ra hududlarda shakllangan yoki shakllanayotgan klaster toifasidagi tuzilmalar ajratib ko'rsatiladi.

Klaster tushunchasiga bo'lgan zamonaviy munosabatda esa klaster toifasidagi tuzilmalarni rivojlantirish uchun sharoitlarni shakllantirish va aniqlash ko'zda tutiladi.

Shuni ta'kidlash joizki, rivojlangan davlatlar o'tgan asrning oxiridan boshlab barqaror iqtisodiy rivojlanish strategiyalarini ishlab chiqish maqsadida klaster siyosatidan foydalanadilar.

Хизматлар соҳасидаги (шу жумладан туризм тармоғидаги) минтақавий кластер – бу ҳудуднинг барқарор ривожланиш асосини таъминлайдиган, маҳаллий бизнес-муҳитнинг асосини шакллантирадиган тузилма.

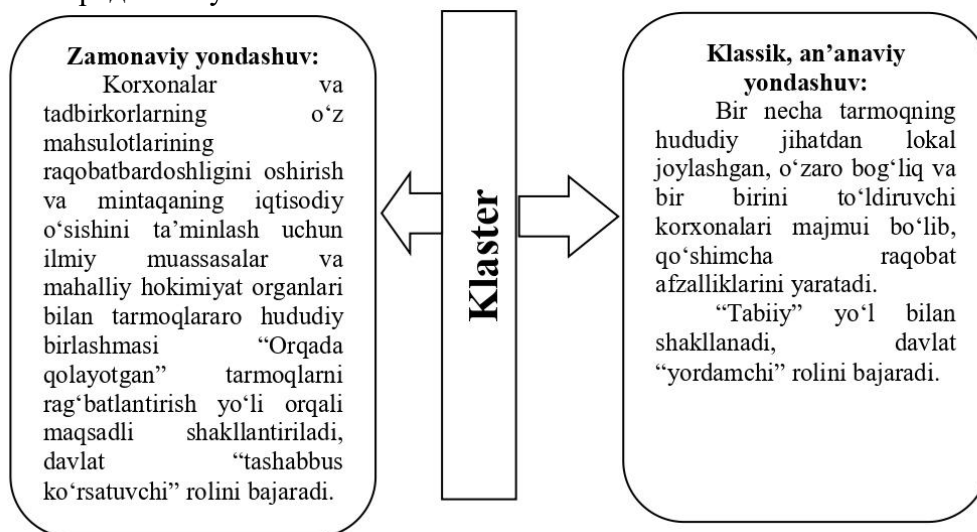

1-rasm. Кластер tushunchasiga bo'lgan klassik va zamonaviy yondashuvlar (Muallif tomonidan ishlab chiqilgan)

Кластерларга одатда турли микро, кичик ва о'рта корxonalar бirlashadi va ularning faoliyat yuritishi muvaffaqiyati hududiy jihatdan yaqin joylashgani va koopreatsion hamkorlikdadir. Mintaqaviy кластер siyosati samarali amalga oshirilayotgan hududlarda barqaror o'sish, yuqori raqobatbardoshlik va milliy iqtisodiyotdagi inqirozli holatlarga chidamlilik namoyon bo'ladi.

Xulosa.

- Respublikamizda klasterni shakllantirish bo'yicha ilk qadamlar qo'yilmoqda. Shundan kelib chiqib, hududlarimiz mavjud potensialidan kelib chiqib va xorijiy mamlakatlar tajribasini tahlil qilgan holda quyidagi jihatlarga e'tibor qaratishimiz lozim:

- Iqtisodiyotning turli soxalari aro aloqalarni kuchaytirish;
- Texnologik tarmoqlarni tashkil etish va rivojlantirish;
- Bilimlarni uzatish tizimini rivojlantirish;
- Ilmий ишланмаларни тижоратлаштириш тизимини тўғри ташкил этиш;
- Илмий тадқиқот фаолиятини рағбатлантириш мақсадида давлат томонидан ташкил этиладиган илмий грантларни кўпайтириш;
- Кластерларни шакллантириш ва ривожлантириш жараёнида хориж тажрибасидан самарали фойдаланиш, ҳудуд ва аҳоли билан боғлиқ хусусиятларни эътиборга олиш.

ФОЙДАЛАНИЛГАН АДАБИЁТЛАР РЎЙХАТИ:

1. "O'zbekiston Respublikasi qishloq xo'jaligini rivojlantirishning 2020-2030 yillarga mo'ljallangan strategiyasida belgilangan vazifalar ijrosini samarali tashkil etishga doir qo'shimcha chora-tadbirlar to'g'risida"gi 07.06.2022 yildagi 273-sonli qarori. <https://lex.uz/uz/docs/6055539>
2. Портер Майкл. Конкуренция: Пер. с англ. / Майкл Портер. – М. и др.: Вильямс, 2003. 605 с.
3. Ферова И.С., Коженова Т.В., Шорохов Р.Г. Промышленные кластеры и их роль в развитии промышленной политики региона. –М.: ИНФРА-М; Красноярск; Сиб. фидер. унив-т, 2018. 247 с.
4. Закиров И.В. Взаимодействие внешнеэкономических инновационных кластеров и вузов в зарубежных странах // Торговля, предпринимательство и право, 2017.–№ 2.
5. Бочкова, Е.В. Кластер как институциональная структура в системе территориального разделения труда: монография /Е.В. Бочкова, В.Н. Кузнецова, В.А. Сидоров. – Краснодар: Новация, 2014. – 160 с.;
6. Крупский, Д.М. Кластеры, кластерное развитие, кластерная политика в Республике Беларусь: эволюция взглядов, реальная практика, тенденции и перспективы / Д.М. Крупский // Экономика и банки. – 2016. –№ 2. – С. 87–96.
7. Hazratkulov, S. S., & O'g'li, Q. M. I. (2022). Mintaqalarni rivojlantirishda raqobat salohiyatini obyektiv baholash va iqtisodiyotni modernizatsiyalash. *mundarija/table of contents/coderzhanie*, 249.
8. Khazratkulov, S. S. (2021). Ways of purchasing management development in supply logistics (on the example of JV LLC" RICE"). *Cognitio rerum*, (7), 22-25.

THE FEASIBILITY AND PRACTICAL IMPORTANCE OF THE DEVELOPMENT OF AGOCLUSTERS IN THE CONTEXT OF THE DIGITAL ECONOMY

O.Q. Xudayberdiya, teacher, Bukhara Institute of Engineering Technology, Bukhara

Annotatsiya. Ushbu maqolada Buxoro viloyati misolida raqamli iqtisodiyot sharoitida agoklasterlarni rivojlantirishning dolzabligi va amaliy ahamiyati haqidagi tahliliy ma'lumotlar keltirilgan.

Kalit so'zlar: Sanoat 4.0 kontseptsiyasi, raqamli texnologiyalar, Agrosanoat kompleksida (ASM), klaster, agroklastar, agroziq-ovqat klasteri, chorvachilik klasteri

Аннотация. В данной статье представлены аналитические данные о целесообразности и практической значимости развития агокластеров в условиях цифровой экономики на примере Бухарской области.

Ключевые слова: концепция Индустрия 4.0, цифровые технологии, в АПК, кластер, агрокластер, агропродовольственный кластер, животноводческий кластер.

Abstract. This article presents analytical data on the feasibility and practical significance of the development of ago clusters in the digital economy on the example of the Bukhara region.

Key words: Industry 4.0 concept, digital technologies, in the agro-industrial complex, cluster, agro-cluster, agro-food cluster, livestock cluster.

The beginning of the 21st century is associated with the active introduction of digitalization processes into the modern economy based on the information and industrial revolutions, as well as the processes of economic globalization and clustering.

At the moment, innovative clusters continue to form in the economy, new tasks appear in connection with the introduction of globally competitive digital technologies and, accordingly, the transition of the economy to a digital format. Digitalization in innovative clusters in industry is implemented on the basis of the Industry 4.0 concept, which implies end-to-end digitalization of all processes and their integration into an intelligent technological platform. This underlines the undoubted relevance and practical significance of the development of innovative clusters, the formation and formation of the image of digital systems, the development of the infrastructure of the digital economy in the context of digital transformation.

In the global information space, economic relations, established methods and forms of management are changing, social and labor interaction, global inclusive economic growth, and freedom of speech are changing. Human capital is no exception. Countries that can quickly and efficiently exploit the opportunities that have opened up will have a significant competitive advantage. Already, the digitalization of the economy of different countries is significantly different.

To date, one of the areas of work to improve management and increase the efficiency of agricultural production in the agro-industrial complex (AIC) can be the creation of a regional agro-food cluster. At the same time, this can be done through the implementation of the task and the widespread introduction of clustering of agro-industrial production [1].

In the economic literature, a cluster is described as an economic complex that is formed on the basis of a regional concentration of specialized networks of suppliers, main producers and consumers connected by a technological chain.

The following are mandatory for a cluster.

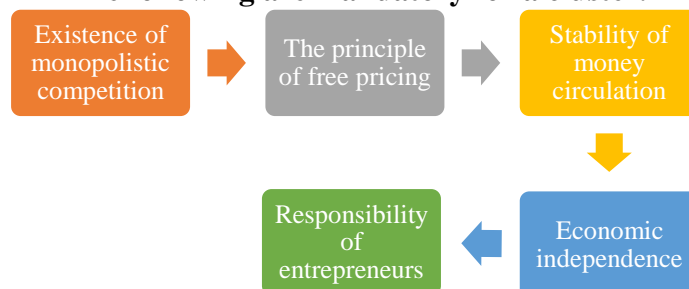

Acting as an integration mechanism, it allows firms to increase their competitiveness.

It consists in developing recommendations for the introduction of effective forms of realization of the agricultural potential of the Bukhara region through the clustering of agro-industrial production in agriculture. Food industry enterprises play a key role in the formation of agri-food clusters.

The main task of agricultural clusters will be the gradual formation of the scientific and technical potential of the region and its transformation into a real factor that ensures the transition of the agro-industrial complex to the path of innovative development.

When forming agro-clusters, it is recommended to focus on the creation of multi-industry clusters by combining organizations of different forms of ownership, including peasant (farmer) households and personal subsidiary plots of the population that realize the agrarian potential of the region, involves the rational distribution of agricultural production and the deepening of specialization.

The main tasks of prospective agricultural clusters As an example, let us consider in detail the creation of a livestock cluster on the principles of joint financing, using public-private partnerships, foreign capital investments and regional budgets.

Livestock products allow the Bukhara region to be completely self-sufficient, as well as access to foreign markets, which has a positive effect on the gross regional product due to value-added products (processing and sales of finished products).

Creation of favorable socio-economic conditions for the activities of agricultural producers, development of the food and livestock products market is a priority task for regional state institutions.

The implementation of the program for expanding sales markets, taking into account foreign consumers, also requires the support of regional and city authorities in establishing cooperative relations with neighboring regions on the basis of long-term contracts.

The volume of agricultural products produced in the Bukhara region in January-September 2022 is \$22897,7 billion. UZS or an increase of 103,5% compared to the corresponding period of 2021.

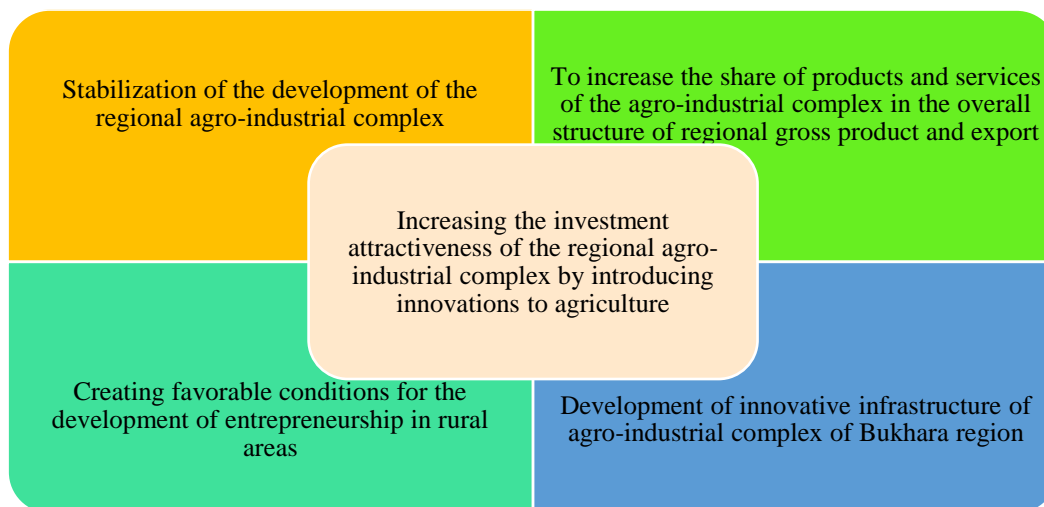

Analyzing the composition of all agricultural products produced in the Bukhara region by type of product, the type of product with the largest share is meat (32,3%), vegetables (12,1%), milk (11,2%), as well as fruits and berries, corresponded (9,2%).

Production of the main types of livestock products by product categories in farms of Bukhara region [3]

Agricultural products	2010	2014	2016	2018	2020	2022	2024	2026	2028
Meat in live weight, tons	1 250	4 256	10 988	41 001	47 561	48 884	52 104	58 900	64 780
Milk, tons	15 201	35 602	80 957	175 124	192 846	196 717	220 004	265 224	380 442
Eggs, a thousand pieces	3 523	7 330	13 431	77 230	83 332	77 797	81 115	86 502	91 005
Wool, tons	-	-	5	10	109	115	150	187	210
Black leather	41 889	65 005	93 008	94 861	145 791	146 022	156 897	168 202	179 307

Below is the calculation of the actual and projected agricultural production for the period up to 2028 for all categories of farms in the districts of Bukhara region [2].

The table shows that by 2022, compared to 2010, meat products (in live weight) will increase by 47,634 tons, dairy products by 1,194.1 thousand tons.

The creation of regional agricultural clusters serves to integrate the production, storage, processing and sale of final products in the domestic and foreign markets, as a result of which the agrarian potential of the region is more fully realized.

In the presented concept, regardless of the form of ownership, any enterprise involved in the processing of agricultural products and the production of food products will be able to receive state support. These can be agricultural enterprises, individual entrepreneurs, cooperatives or limited liability companies.

The formation of agricultural clusters increases the attractiveness of investment, which, in turn, makes a significant contribution to the economic growth of the region and serves the sustainable development of villages.

The development of clusters is supported by the improvement of the legislative framework by the district and city authorities, the elimination of obstacles to local competition, the concentration of efforts to attract investors, the expansion of trade markets, the creation of programs for training and retraining of specialized personnel, research and developments are having a significant impact by involving business structures. participation in clusters. It is also necessary to take into account the possibility of macroeconomic risks, the impact of which cannot be prevented or reduced at the regional level.

Agricultural and processing enterprises, peasant (farm) holdings and personal estates of the population are not separate links, but a whole, and only their cooperation and integration is the key to the successful operation of the entire agro-industrial complex. It should guarantee full-fledged nutrition for the population of the region and food security of the state [4].

REFERENCES:

1. Babetskaia-Kukharchuk, O., & Maurel, M. (2004). Russia's accession to the WTO: the potential for trade increase. *Journal of Comparative Economics*, 32, 680-699.
2. Epshtein, D., Hahlbrock, K., & Wandel, J. (2013). Why are agroholdings so pervasive in Russia's Belgorod oblast? Evidence from case studies and farm-level data. *Post-Communist Economies*, 25(1), 59-81. <https://doi.org/10.1080/14631377.2013.756673>
3. Federal Act *On agricultural cooperation* dated December 8, 1995 No. 193-FZ (as amended on August 3, 2018).
4. Federal Act *On peasant (farming) enterprises* dated June 11, 2003 No. 74-FZ (as amended on June 23, 2014).
5. Fritz, S., See, L., You, L., Justice, C., Becker-Reshef, I., Bydekerke, L., Cumani, R., Defourny, P., Erb, K., Foley, J., Gilliams, S., Herrero, M., McCallum, I., Obersteiner, M., Ramankutty, N. & van der Velde, M. (2013). The need for improved maps of global cropland. *Eos, Transactions American Geophysical Union*, 94(3), 31-32. <https://doi.org/10.1002/2013EO030006>
6. Gerasimova, I.A., Nesterenko, N.A., & Tkachenko, I.Yu. (2015). Import substitution potential in the agro-industrial sector of the Rostov Region. In *Mechanisms and Tools for the Economic Growth of the Regional Economy: Status, Policy and Forecast, Materials of the International Scientific and Practical Conference* (pp. 86-88). Rostov on Don: RSEU (RINH), Rostov Regional Branch of the Free Economic Society of Russia, All-Russian Research Institute of Economics and Standards.
7. Ochilov S. B., Khasanova G. D., Khudayberdieva O. K. Method for constructing correlation dependences for functions of many variables used finite differences //The American Journal of Management and Economics Innovations. – 2021. – T. 3. – №. 05. – C. 46-52.
8. Ochilov S. B., Tagaev A. N., Khudayberdieva O. K. Other ways to build correlation models //International Journal of Human Computing Studies. – 1935. – T. 3. – №. 4. – C. 1-5.

UO'K 338.48

TURIZM SOHASINI DAVLAT TOMONIDAN BOSHQARISHNING IJTIMOYIY-IQTISODIY AHAMIYATI, MAZMUNI VA TAMOYILLARI

L.T.Yo'ldosheva, tayanch doktorant, "Ipak yo'li" turizm va ma'daniy meros xalqaro universiteti, Samarqand

Annotatsiya. Hozirgi davrda raqamli iqtisodiyot barcha sohalarga, shu jumladan turizm rivojiga ham qator yangiliklar olib kelmoqda. Turizm salohiyatini oshirish, mavjud potensialni

to'g'ri va oqilona boshqarish xususiy sektorlar, investorlar bilan bir qatorda davlatning ham birlamchi ishtirokini talab etadi. Huquqiy-qonuniy va tashkiliy tartibga solingan mexanizm ishlab chiqish esa bugungi turizm industriyasida muhim ahamiyat kasb etmoqda. Turizm industriyasini boshqarishning bugungi kun talablariga mosligi borasida Respublika miqyosida ko'pgina tadqiqot ishlari olib borilmoqda. Bu sohada iqtisodiy-ijtimoiy sohalarni qamrab olgan boshqaruv tadqiqot metodlari ishlab chiqilib takomillashtirilmogda. Maqola mavzusining ko'lami mazkur sohada olib borilayotgan nazariy-eksperimental tadqiqot ishlari bilan uzviy bog'liq bo'lib, ularni mazmunan to'ldiradi va takomillashishiga hissa qo'shadi. Turizm industriyasini boshqarishda iqtisodiyotni modellashtirish va erkinlashtirish tamoyillarini rivojlantirishni davlat tomondan tartibga solish mexanizmlarini takomillashtirish borasidagi bilim va ko'nikmalarni kengayishiga xizmat qiladi.

Kalit so'zlar: *davlatning turizm siyosati, turizm boshqaruvi strategiyalari, ijtimoiy-siyosiy boshqaruv mexanizmi, turizm boshqaruvining ekologik omillari, turizm menejmentining muvofiqlashtirish va rejalashtirish vazifasi*

Аннотация. *В настоящее время цифровая экономика приносит ряд инноваций во все сферы, в том числе и в развитие туризма. Повышение потенциала туризма, правильное и рациональное управление имеющимся потенциалом требует преимущественного участия государства, а также частного сектора и инвесторов. В современной индустрии туризма все большее значение приобретает разработка правового, правового и организационного механизма регулирования. В масштабах республики проводится большая научно-исследовательская работа на предмет соответствия управления туристической отрасли требованиям сегодняшнего дня. В этой области развиваются и совершенствуются методы управленческих исследований, охватывающие экономическую и социальную сферы. Объем темы статьи неразрывно связан с проводимыми в этой области теоретико-экспериментальными исследованиями, наполняет их содержанием и способствует их совершенствованию. В управлении туристической отрасли служит расширению знаний и навыков совершенствования механизмов государственного регулирования развития принципов экономического моделирования и либерализации.*

Ключевые слова: *государственная туристская политика, стратегии управления туризмом, социально-политический механизм управления, экологические факторы управления туризмом, координационно-планировочная задача управления туризмом.*

Abstract. *Currently, the digital economy brings a number of innovations in all areas, including the development of tourism. Increasing the potential of tourism, proper and rational management of the existing potential requires the predominant participation of the state, as well as the private sector and investors. In the modern tourism industry, the development of a legal and organizational regulatory mechanism is becoming increasingly important. On the scale of the republic, a large research work is being carried out to ensure that the management of the tourism industry meets the requirements of today. In this area, methods of management research are being developed and improved, covering the economic and social spheres. The volume of the topic of the article is inextricably linked with the theoretical and experimental studies carried out in this area, fills them with content and contributes to their improvement. In the management of the tourism industry, it serves to expand knowledge and skills to improve inter-state regulation of the development of the principles of economic modeling and liberalization.*

Key words: *state tourism policy, tourism management strategies, socio-political management mechanism, environmental factors of tourism management, coordinating and planning task of tourism management.*

Kirish. *Turizm yalpi ichki mahsulot va aholining ish bilan ta'minlanganlik darajasidagi qiymati bilan makroiqtisodiyot ko'rsatkichlariga sezilarli ta'sir ko'rsatadigan global iqtisodiyotning eng jadal rivojlanayotgan sektorlaridan biridir. Shu sababli, turizm davlatning ijtimoiy-iqtisodiy siyosatida muhim tarkib hisoblanadi. Turizm sohasida rejalashtirish, birlashtirish, takomillashtirish, muvofiqlashtirish va nazorat qilish funksiyalarini amalga oshirishda davlat yetakchi ma'suliyatni o'z zimmasiga oladi. Davlatning turizm siyosati-xalq xo'jaligi majmuasini takomillashtirish va qat'iy*

belgilangan maqsadlarga erishish uchun turizm sohasini davlat tomonidan tartibga solinishi va davlatning turizm sohasiga ta'sir etish shakllari, usullari va yo'nalishlarini o'zida jamlaydi. Turizm rivojiga erishish uchun muayyan strategik boshqaruv tizimi zarur.

Adabiyotlar tahlili. Turizmning tartibsiz ravishda rivojlanishini oldini olish maqsadida davlat idoralari nazorat funksiyasini amalga oshiradi. Turizm fanlari bo'yicha olimlar Aliyeva va Norchayevning fikricha, yangi turistik obyektlar qurilishi ham davlat idoralari tomonidan nazorat ostiga olinadi: qurilayotgan turistik obyektlarning tabiiy ofatlarga chidamliligini hisobga olgan holda qurilish ishlarini tashkil etishga davlat organlari ma'sul hisoblanadi. Turizm menejmenti sohasida yetakchi olimlar-Hall va Stephen Pagening ta'kidlashicha, davlatning turizm sohasidagi siyosati-turizm sohasini rivojlantirish uchun nimani qilish yoki qilmaslik haqidagi davlat qarorlari majmuyidir.

OECD-Iqtisodiy Hamkorlik va Taraqqiyot tashkilotining xulosasiga ko'ra esa, davlat turistik mahsulotni iste'molchiga yetkazishning barcha bo'g'inlarida faol qatnashadi va bu borada davlatning xususiy sektorlar bilan hamkorlik qilishi zaruriy tamoyillardan biridir. Elliotning fikricha, davlat hokimiyati jamiyat va turizmga katta miqdorda ta'sir ko'rsatadi: Tomas Kook singari turistik tashkilotlarning muvaffaqiyatlari barqaror davlat hukumatining yordamisiz amalga oshmasligi mumkin edi. Turizm fanlari bo'yicha olim Joppening ta'kidlashicha esa davlat hukumati saylangan maxsus vakillardan iborat bo'lib, turistlar harakatini nazorat qilish, ularning sayohatining tarkibiy qismi bo'lgan tovar va xizmatlarni ta'minlaydigan turizm tashkilotlari va biznes vakillarining faoliyatini tartibga solish bilan shug'illanadi. Bundan ko'zlangan maqsad esa dinamik xarakterga ega turizm faoliyatining jamiyat, ekologiya va biznes vakillariga tug'diradigan potensial zararini kamaytirgan holda iqtisodiy samaradorligiga erishishdir. Har bir aralashuv siyosiy qaror qabul qilish jarayoni bilan kechadi, va bu qarorlarning aksariyati davlat hokimiyatining turizm bilan bevosita bog'liq bo'lmagan turli xil bo'g'inlarida qabul qilinadi.

Turizm bozori iqtisodiy va ijtimoiy jihatdan davlat uchun hamisha ahamiyatga molik jabha bo'lib, turizm siyosati ijtimoiy va iqtisodiy maqsadlarni va tashkilotlarni o'zida jamlagan holda, iqtisodiy masalalarda davlat boshqaruvchilarining keng miqyosda aralashuvini nazarda tutib, davlatning umumiy ijtimoiy-iqtisodiy siyosatining bir qismi hisoblanadi. Davlatning turizm siyosati boshqa bir qator maxsuslashgan siyosiy startegiyalarga bevosita ta'sir qiladi, ayniqsa xalqaro munosabatlar, mintaqaviy muzokaralar, ishlab chiqarish, aholining ish bilan ta'minlanganlik darajasi, ekologiyani asrash yo'nalishlari, ma'daniy meros, savdo-sotiq va kommunikatsiya sohalaridagi o'zgarishlar turizm siyosatining yo'nalishlari bilan chambarchas bog'liq hisoblanadi.

Turizm sohasidagi yetakchi olimlar Page va Connellning ta'kidlashlaricha, turizm siyosati bilan shug'illanuvchi maxsus davlat hokimiyati bo'limlari o'z tasarrufidan kattaroq maqsadlarga erishish uchun murakkab ish hamkorligi zanjirida bir-biriga bog'langan. Davlat jamiyatga foyda keltiruvchi tashabbus va strategiyalarni rivojlantirish uchun soliq tushumlaridan foydalanadi. Garchand davlat organlari cheklangan resurslardan foydalangan holda ichki va tashqi samaradorlikka erishish uchun tijoriy maqsadlar bilan o'z faoliyatini olib borsa-da, ular to'g'ridan-to'g'ri tijoratchi tashkilotlar emas.

Turizm sohasini rivojlantirish orqali iqtisodiy barqarorlikka erishishni maqsad qilgan siyosiy strategiyalar yanada qamrovi kengroq maqsadlarni ham o'zida jamlaydi:

- Jamiyat farovonligi;
- Tashrif buyuruvchilarning mamnuniyati;
- Ekologiya va ma'daniy merosni asrash;
- Iqtisodiy samaradorlik

Turizm sohasiga davlatning aralashuvi iqtisodiy, ekologik, ijtimoiy va siyosiy jihatdan keng qamrovlidir. Dredge va Jenkinsning ta'kidlashicha, turizm siyosati-turli xil davlat hokimiyati tashkilotlari, agentliklar, qarorlarni ijro etuvchi shaxslarning g'oyalari, fikrlari, faoliyatlari va o'zaro hamkorliklarining natijasidir. Davlat, biznes vakillari va jamiyatning o'zaro ijtimoiy munosabatlari turizmning umumiy siyosati va uni rejalashtirish masalasiga kuchli ta'sir o'tkazadi, oddiy qilib aytganda, muammoli masalalar aniqlanadi, kerakli ma'lumotlar to'planadi va almashiniladi; muqobil variantlar muhokama qilinadi; samarasiz g'oyalardan muhokama chog'ida voz kechiladi va real ijro jarayoniga o'tiladi. Ekologiyani asrash bilan bir qatorda rivojlanishga erishish nuqtai nazaridan ham,

mavjud resurslarni tejab turizm sohasini rivojlantirish davlatning asosiy vazifalaridan biri sanaladi. Turizm sohasidagi muammolar davlat hokimiyati organlari tomonidan shu tariqa o'z yechimini topadi. Hall va Jenkinsning fikricha, Turizm siyosati-davlat ma'qul deb topgan strategik yo'nalishdir, garchand, ushbu siyosat demokratik usulda tanlab olinsa ham davlat bu yerda bosh islohotchidir. Turizm siyosatining tarkib topish jarayoni turizm sanoati hissadorlari, jamiyatlar, rivojlantirish agentliklari, turizmga alohida qiziqishi bor shaxslar uchun ochiq tarzda tashkil etiladi. Fikr-mulohazalar o'rganiladi, axborotlar yig'iladi va maqbul qarorga kelinadi.

Muhokama va natijalar. "International Trade Administration" tashkilotining rasmiy websaytida keltirilgan ma'lumotlarga ko'ra, Uzbekistonda ham boshqa davlatlarda kuzatilgani singari turizm sohasi rivoji pandemiya davrida qattiq zarbaga uchradi. 2020-2021 yillarda davlat hukumati turistik xizmat ko'rsatuvchi tashkilotlar uchun katta miqdorda investitsiya ajratdi. 2021-yilda Uzbekistonga tashrif buyurgan turistlar soni 1.88 million kishiga yetib umumiy o'sish sur'ati 25%ni tashkil etgan bo'lsa-da, pandemiyadan oldingi yuqori ko'rsatkich Respublikada hali qayd qilinmadi: 2019-yilda 6.75 million kishi Uzbekistonga turistik maqsadlarda tashrif buyurgan. 2022-yilning may oyidan boshlab, Uzbekiston 86 ta davlatlarning fuqarolariga vizasiz sayohat qilish imkoniyatini bergan bo'lsa, 57 ta davlat fuqarolariga esa elektron viza tizimidan foydalanishga ruxsat berildi. Ushbu islohotlardan maqsad shuki, turizm xizmatlaridan davlat g'aznasiga tushadigan iqtisodiy daromadni 2025-yilda 2.2 milliard dollarga yetkazishdir. Bu esa avvalambor, turizm infrastrukturasi katta miqdorda sarmoya kiritishni taqozo etadi: shu maqsadda Prezidentimiz Shavkat Mirziyoyev 2021-yil fevral oyida turizm infrastrukturasi yaxshilash, turizm sohasida faoliyat yurituvchi zamonaviy kadrlar yetishtirish tizimini takomillashtirish va xalqaro mehmonxona brendlarining e'tiborini yanada ko'proq jalb qilish maqsadida 100 million dollar miqdorida sarmoya kiritdi. Turizm sohasini takomillashtirish rejasi davlat tomonidan kamida 50 ta xonasi bor uch va to'rt yulduzli mehmonxonalar qurilishini ham ko'zda tutadi: Respublikaning jami mehmonxonalari o'zida jamlagan xonalarning soni 2025-yilda 64,000 mingga yetishi mo'ljallangan. Birgina Toshkent shahri turizm industriyasining takomillashuvi uchun 2021-2023 yillar uchun 903.6 million dollar investitsiya ajratildi, shundan 739.5 million dollar miqdoridagi investitsiya xorijiy kompaniyalardan jalb etildi. Uzbekiston 2021-yilda Umumjahon Musulmonlar Turizm indeksida 140 ta mamlakatning ichida 16-o'rinni egalladi. 2022-yilda davlat o'zining turizm sohasidagi maqsadlarini qaytadan ishlab chiqdi: xorijiy turistlar sonini 9 millionga yetkazish va ichki turistlar miqdorini esa 12 millionga yetkazish qat'iy belgilanib olindi, bundan ko'rinadiki, 2026-yilgacha, Uzbekiston Respublikasida turizm rekreativ zonalarini yaratishga 300 million dollar mablag' ajratilishi rejalashtirilgan.

Xulosa qilib aytganda, turizm industriyasi boshqaruvi shuni anglatadiki, rivojlanib borayotgan faoliyat turi sifatida turizm global va mahalliy darajada qanday boshqarilishi kerakligi va davlat ishtiroki yoki xususiy sektorlar faoliyati natijasida erishilgan foydaning to'g'ri yo'naltirilishi, turistik salohiyatni oshirish maqsadida foydalanilayotgan resurslarning sarfi va oqibatlari tadqiq qilinadi. Turizm sohasi rivojlanishiga ekologiyani asrash bilan bir qatorda erishish oqilona boshqaruv usullarini ishlab chiqishni taqozo etadi. Boshqaruv bilan bog'liq asosiy funksiyalar –rejalashtirish, tashkillashtirish, idora qilish va nazorat qilish- qo'yilgan vazifalarni bajarish va maqsadlarga erishish uchun menejerlar, turizm sohasi mutaxassislari, biznes vakillari va mazkur sohadagi tashkilotlardan oqilona qaror qabul qilish mahoratini talab qiladi.

FOYDALANILGAN ADABIYOTLAR RO'YXATI:

1. M.Aliyeva, A.Norchayev. Turizm Menejmenti: O'quv qo'llanma-T.:TDIU.2007.
2. Hall ,M. Page,S The geography of tourism and recreation: environment, place and space Abingdon: Routledge
3. OECD(2017)Fostering a Whole-of-Government Approach in Tourism, OECD Publishing.Paris
4. Elliot, J. (1997) Tourism: Politics and Public Sector Management. London. Routledge.
5. Joppe, M. (2018) Tourism Policy and Governance. Tourism Management Perspectives, 25: 201-204
6. Panasiuk.A.2009.Tourism management by public administration institutions. Volume 51, Number 2(192), pages 364-376
7. Page.J.S,Connell.J(2020)Tourism:A Modern Synthesis.Fifth edition. Routledge
8. Dredge.D, Jenkins.J.(2011)."New spaces of tourism planning and policy. Aldershot: Ashgate.
9. Uzbekistan-Travel and Tourism. Official Website of the International Trade Administration.2022.07.08

**ҚОРАҚАЛПОҒИСТОН РЕСПУБЛИКАСИДА КИЧИК БИЗНЕС ВА ХУСУСИЙ
ТАДБИРКОРЛИК РИВОЖЛАНИШИ ДИНАМИКАСИ ТАҲЛИЛИ**

А.Ж.Абдуллаев, доц., Тошкент давлат транспорт университети, Тошкент
Д.Д.Раимова, ўқитувчи, Тошкент давлат транспорт университети, Тошкент

Аннотация. Мақолада Қорақалпоғистон Республикасида кичик бизнес ва хусусий тадбиркорликни самарадорлигини ошириш, ҳудудларига нисбатан ривожланишини аниқлаш, кичик бизнес ва хусусий тадбиркорликнинг асосий кўрсаткичлари ҳолати таҳлили, кичик бизнес ва хусусий тадбиркорлик субъектларини рақобатбардошлигини таъминлаш йўналишлари кенг ёритиб берилган.

Калит сўзлар: кичик бизнес, тадбиркорлик, хусусий тадбиркорлик, бизнес, рақобатбардошлик, тадбиркорликнинг ривожланганлик даражаси, рақобатбардошлик механизмлари, тадбиркорлик субъектларини тоифаларга бўлиниши, кичик корхона, микрофирма.

Аннотация. В статье определены направления повышения эффективности малого бизнеса и частного предпринимательства в Республике Каракалпакстан, определение их развития применительно к своим регионам, анализ состояния основных показателей малого бизнеса и частного предпринимательства, обеспечение конкурентоспособности малых предприятий. бизнес и частное предпринимательство широко освещаются.

Ключевые слова: малый бизнес, предпринимательство, частное предпринимательство, бизнес, конкурентоспособность, уровень развития предпринимательства, механизмы конкурентоспособности, классификация субъектов хозяйствования, малое предприятие, микрофирма.

Abstract. In the article, the directions of improving the efficiency of small business and private entrepreneurship in the Republic of Karakalpakstan, determining their development in relation to their regions, analyzing the main indicators of small business and private entrepreneurship, and ensuring the competitiveness of small business and private entrepreneurship are widely covered.

Key words: small business, entrepreneurship, private entrepreneurship, business, competitiveness, level of development of entrepreneurship, competitiveness mechanisms, classification of business entities, small enterprise, micro-firm.

Халқаро иқтисодий муносабатлар глобаллашув ва кескин рақобатчилик жараёнлари кечаётган бир шароитда кичик бизнес ва хусусий тадбиркорлик субъектлари дунё мамлакатлари иқтисодиётининг драйвери сифатида майдонга чиқмоқда. Шу билан бир қаторда мамалакатимиз ҳудудларида ҳам кичик бизнес ва хусусий тадбиркорлик субъектлари сони кундан-кунга ошиб Республика ЯИМ, бандликни таъминлашда, маҳсулот(иш ва хизмат)ларни экспортида, иқтисодиётнинг тармоқ соҳаларидаги улуши ошиб бормоқда.Бозор муносабатлари шароитида мулкчилик шакллариининг ривожланиши кенг қўламда эркин товар ишлаб чиқарувчилар, кичик бизнес субъектлари ва тадбиркорлар катлами фаолиятини ривожлантиришни тақазо этади.

Ўзбекистон Республикасининг Президенти 2022 йилнинг 20 декабрида Олий Мажлисга мурожаатномасида шундай деган эди: “2023 йилдаги устувор йўналишларга тўхталиб ўтмоқчиман. Бешинчи йўналишада: “Эркин бозор механизмларини жорий қилиш, соғлом рақобат ва хусусий мулк дахлсизлигини таъминлаш, тадбиркорликни қўллаб-қувватлаш Конституцияда алоҳида ўрин эгаллаши керак. Бугунги кунда дунёда содир бўлаётган кескин жараёнлардан барчангиз хабардорсиз. Жаҳонда мураккаб геосиёсий вазият, энергия ресурслари танқислиги кучайиб бормоқда, озиқ-овқатга эҳтиёж ортиб, молиявий ресурслар қимматлашмоқда. Бундай вазиятда, қанчалик оғир бўлмасин, иқтисодий ислохотларни қатъий давом эттирамиз, ички имкониятларни тўлиқ сафарбар қилиб, хусусий секторни янада қўллаб-қувватлаймиз. Бунинг учун, энг аввало, тадбиркорлик муҳитини тобора яхшилаш бўйича ислохотларни жадаллаштирамиз” [1].

Қорақалпоғистон Республикасида 2010 йил 1 январь ҳолатига фаолият олиб бораётган кичик тадбиркорлик субъектларини сони 7135та бўлиб, бу кўрсаткич 2022 йил 1 январь ҳолатига 22059тани ташкил этиб 2010 йилга нисбатан уч баробарга кўпайган. Туманлар кесимида тадбиркорлик фаолиятини ривожланишида Нукус шаҳри ва Тўрткўл туманида алоҳида аҳамият касб этиб жами фаолият кўрсатаётган кичик тадбиркорлик субъектларинининг мос равишда 10.5 ва 28.9 фоизи ушбу ҳудуд ҳиссасига тўғри келади.

Қорақалпоғистон Республикасида кичик корхона ва микрофирмалар сонининг барқарор ўсиши таъминланмоқда. Хусусан, 2022 йил 1 январь ҳолатига уларнинг сони 22059 та бўлиб, Ўзбекистон Республикада ҳудуд улуши 4.8 фоизни ташкил қилган.

Ҳудудларда тадбиркорликни ривожлантиришда маҳаллий ҳокимият органларини ролини ошириш бўйича амалга оширилаётган чора-тадбирлар натижасида 2022 йил 1 январь ҳолатига рўйхатдан ўтган кичик тадбиркорлик субъектлари 233303тани ташкил этган [2].

Кичик бизнес ва хусусий тадбиркорлик субъектларини очишда ва уларни ўз фаолият юрита олишда кузатилган асосий муаммолар зарур биноларнинг етишмаслиги, кредит олишдаги муаммолар ёки юқори фоизли кредит кўйилмалари орқали вужудга келади. Буни инобатга олган ҳолда Ўзбекистонда кичик бизнесни ривожлантириш бўйича ҳар йили махсус дастурлар ишлаб чиқиши ва тасдиқланишига қарамасдан бугунги кунда кичик бизнесни ривожлантиришга тўсқинлик қилаётган камчиликлар ҳам учраб туради.

Фикримизча, юқорида келтирилган муаммоларнинг вужудга келишининг асосий сабабларидан бири – бозор тизими асосини ташкил этувчи тадбиркорнинг манфаатларини четлаб ўтган ҳолда, юқоридан маъмурий буйруқбозлик, яъни солиқ, божхона, ҳокимият, электр, кадастр, ёнғин хавфсизлиги, санитар назорат каби идоралар томонидан маъмурий босимлар учрашидир. Бозор иқтисодиётини яратиш мантиғининг ўзи ҳам “пастдан юқorigа” ҳаракатланиш, яъни тадбиркорнинг манфаатдорлигидан ушбу манфаатни амалга оширувчи ва ташкил этувчи марказлашган бозор инфратузилмасини (солиқ, кредит сиёсати, банк, биржа ва бошқалар) яратишгача ҳаракат қилишни талаб қилади. Кичик бизнесни ташкил этиш учун дастлабки капитални шакллантириш манбаларини аниқлаш билан боғлиқ камчиликларни эътироф этмаслик мумкин эмас.

Республикада амалга оширилаётган иқтисодий ислохотларнинг пировард мақсади эркин рақобат асосида ривожланадиган иқтисодиётни шакллантиришдан иборатдир. Бу эса ўз навбатида, рақобат ва рақобатбардошликнинг назарий ва методологик муаммоларини тадқиқ қилишни тақозо қилади. Рақобатнинг таърифини ишлаб чиқишда қанча муаммо бўлганлиги сингари, унинг шакллари хусусида ҳам анча ечимини кутаётган муаммолар мавжуд. Қорақалпоғистон Республикасида кичик бизнес ва хусусий тадбиркорлик жараёнларининг субъектларини фаолиятини таҳлил қилиш орқали рақобатбардошлигини статистик баҳолашимиз мумкин.

1-жадвал

Қорақалпоғистон Республикасида фаолият кўрсатаётган кичик тадбиркорлик субъектлари сони (фермер ва деҳқон хўжаликларидан ташқари) келтирилган йилларнинг 1 январь ҳолатига [3]

Туманлар	2010 йил		2015 йил		2020 йил	
	Рўйхатга олинган	Фаолият кўрсатаётган	Рўйхатга олинган	Фаолият кўрсатаётган	Рўйхатга олинган	Фаолият кўрсатаётган
Қорақал-поғистон Рес.си	8282	7135	1069	9327	15050	14677
Амударё	542	444	604	564	1077	1022
Беруний	697	596	1020	880	1280	1252
Бўзатов	-	-	-	-	19	19
Қораўзак	173	158	305	294	434	432
Кегейли	298	272	414	392	405	396
Кўнғирот	379	348	589	515	769	757
Қонликўл	196	159	278	240	362	352
Мўйноқ	77	71	110	85	327	324
Нукус	199	165	274	238	449	674
Тахياتош	214	206	-	-	684	418

Тахтақўпир	181	137	148	131	228	216
Тўртқўл	837	680	947	808	1687	1599
Хўжайли	464	403	853	721	712	678
Чимбой	387	344	429	419	514	485
Шуманай	137	130	208	177	344	339
Елликқалъа	355	305	580	538	913	909
Нукус ш.	3146	2717	3850	3325	4846	4805

Берилган жадвал маълумотларидан Қорақалпоғистон Республикасида фаолият кўрсатаётган кичик тадбиркорлик субъектлари сонини кўришимиз мумкин. Шу жумладан, 2020-йил ҳолатига кўра Қорақалпоғистон Республикасида 15050 тадбиркорлик субъектлари рўйхатга олинган ва 14677 тадбиркорлик субъектлари фаолият кўрсатган, яъни бу кўрсаткич 2015-йилга нисбатан таққослайдиган бўлсак 57,3 % га ошган. Амударё туманида 1077 тадбиркорлик субъектлари рўйхатга олинган ва 1022 тадбиркорлик субъектлари фаолият кўрсатган, бу кўрсаткични 2015-йилга нисбатан 81,2 % га ошганини кўришимиз мумкин. Беруний туманида 1280 тадбиркорлик субъектлари рўйхатга олинган ва 1252 тадбиркорлик субъектлари фаолият кўрсатган яъни бу кўрсаткич 2015-йилга нисбатан 42,2 % га ошган. Бўзатов туманида 19 тадбиркорлик субъектлари рўйхатга олинган ва 19 тадбиркорлик субъектлари фаолият кўрсатган. Қораўзак туманида 434 тадбиркорлик субъектлари рўйхатга олинган ва 432 тадбиркорлик субъектлари фаолият кўрсатган, бу кўрсаткич 2015-йилга нисбатан 46,9 % га ошганини кўришимиз мумкин. Кегейли туманида 405 тадбиркорлик субъектлари рўйхатга олинган ва 392 тадбиркорлик субъектлари фаолият кўрсатган, яъни бу кўрсаткич 2015-йилга нисбатан 1,0 % га ошганини кўришимиз мумкин. Қўнғирот туманида 769 тадбиркорлик субъектлари рўйхатга олинган ва 757 тадбиркорлик субъектлари фаолият кўрсатган, яъни бу кўрсаткич 2015-йилга нисбатан 46,9 % га ошган. Қонликўл туманида 362 тадбиркорлик субъектлари рўйхатга олинган ва 352 тадбиркорлик субъектлари фаолият кўрсатган, яъни бу кўрсаткични 2015-йилга нисбатан 46 % га ўсганини кўришимиз мумкин. Мўйноқ туманида 327 тадбиркорлик субъектлари рўйхатга олинган ва 324 тадбиркорлик субъектлари фаолият кўрсатган. Нукус туманида 449 тадбиркорлик субъектлари рўйхатга олинган ва 674 тадбиркорлик

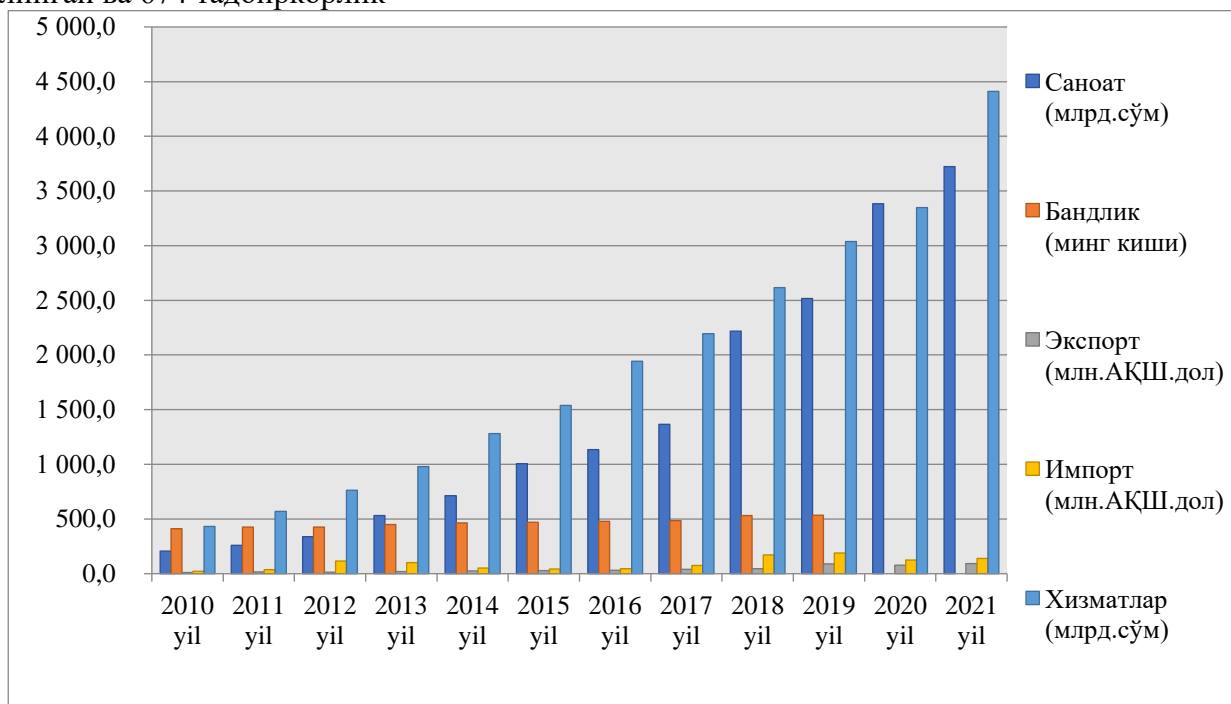

1-расм. Қорақалпоғистон Республикасида кичик бизнес ва хусусий тадбиркорликнинг иқтисодий тармоқларидаги асосий кўрсаткичлари ҳажми

Юқоридаги берилган маълумотлардан Қорақалпоғистон Республикасида кичик бизнес ва хусусий тадбиркорликнинг иқтисодий тармоқларидаги асосий кўрсаткичлари ҳажми йилдан йилга ўсаётганини кўришимиз мумкин. Сўнги йилларни таҳлил қиладиган бўлсак,

Саноат тармоғи 2021-йилда 3721,8 минг кишини ташкил қилган. Экспорт 2021-йил 92,4 млн.АҚШ.долларга тенг бўлган. Импорт 2021-йил 140,0 млн.АҚШ.доллар. Савдо 2021-йил 7760,3 млрд сўмни Хизматлар 2021-йил 4410,3 млрд сўмга тенг бўлган.

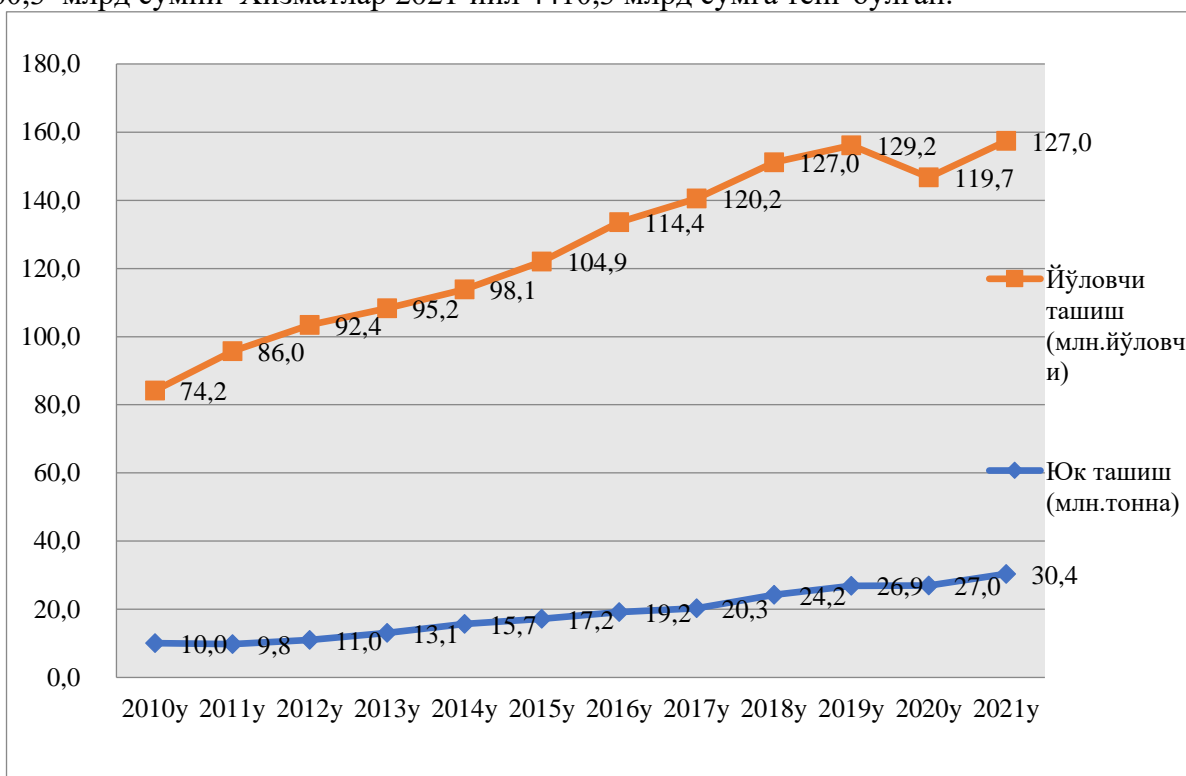

2-расм. Қорақолпоғистон Республикасида кичик бизнес ва хусусий тадбиркорлик соҳасида юк ва йўловчи ташиш ҳажми

2-расмда маълумотларига кўра Қорақолпоғистон Республикасида кичик бизнес ва хусусий тадбиркорлик соҳасида йўловчи ташиш ҳажми 2010-йилда 74,2 млн йўловчига тенг бўлган. 2015-йилда бу кўрсаткич 2010-йилга нисбатан 41,3% га ўсиб, 104,9 млн йўловчига тенг бўлган. 2020-йилда йўловчи ташиш ҳажми 119,7 млн йўловчига тенг бўлган, яъни 2015-йилга нисбатан 14,1% га ошган. 2021-йилда йўловчи ташиш ҳажми 127,0 млн йўловчига тенг бўлган, яъни 2020-йилга нисбатан 6,0% га ошган. 2022-йил (январ-сентябр) ҳолатига кўра йўловчи ташиш ҳажми 95,5 млн йўловчини ташкил қилган.

Юк ташиш ҳажмини таҳлил қиладиган бўлсак 2010-йилда бу кўрсаткич 10 млн тоннани ташкил қилган. 2015-йилда 17,2 млн.тоннага тенг бўлган яъни 2010-йилга нисбатан 72%га ошган. 2020-йилда юк ташиш ҳажми 27,0 млн.тоннага тенг бўлган, яъни 2015-йилга нисбатан 56,9 га ошган. 2021-йилда юк ташиш ҳажми 30,4 млн.тоннага тенг бўлган, яъни 2020-йилга нисбатан 12,5% га ошган. 2022-йил (январ-сентябр) ҳолатига кўра юк ташиш ҳажми 23 млн.тоннани ташкил қилган [4].

Сўнгги йилларда тадбиркорлик субъектларини давлат томонидан қўллаб-қувватлашга устувор аҳамият берилмоқда. Иқтисодий тараққиёт ва камбағалликни қисқартириш вазирлиги ҳузуридаги Тадбиркорлик фаолиятини қўллаб-қувватлаш давлат жамғармаси томонидан тадбиркорлик субъектларининг 46 мингдан зиёд лойиҳаларига 15 триллион сўмдан ортик миқдорда молиявий ёрдам кўрсатилди [5].

Аҳолини тадбиркорликка жалб қилиш тизимини такомиллаштириш, ва тадбиркорликни ривожлантириш бўйича амалга оширилаётган ислохотларни изчил давом эттириш мақсадида:

- тадбиркорлик субъектларини молиявий қўллаб-қувватлаш орқали жойларда тадбиркорлик ва ишбилармонлик муҳитини яхшилаш бўйича саъй-ҳаракатларни давом эттириш;

- экспорт қилувчи тадбиркорлик субъектларини қўллаб-қувватлаш орқали республикада экспорт ҳажмини оширишга кўмаклашиш;

- тадбиркорликни ривожлантириш орқали янги иш ўринларини яратиш имконини

берадиган давлат, тармоқ ва ҳудудий дастурларни амалга оширишда фаол иштирок этиш;

- мамлакатда кичик тадбиркорликни ривожлантиришга қаратилган дастурларни амалга ошириш, жумладан ҳудудларда иқтисодий ўсиш ва янги иш ўринларини яратишда муҳим драйвер соҳаларни ривожлантириш борасида молиявий кўмаклашиш;

- тижорат банкларининг кредитлари орқали ижтимоий-иқтисодий жиҳатдан юқори самара берувчи йўналишлар, жумладан ахборот тизимлари ва дастурларини яратиш лойиҳаларини молиявий қўллаб-қувватлаш.

Кичик бизнес ва хусусий тадбиркорлик соҳасидаги асосий муаммолар ҳали ҳам етарлича бўлиб, уларга қуйидагиларни мисол қилишимиз мумкин:

- маблағларининг етишмаслиги, шу сабабли кичик бизнес субъектлари замонавий ва юқори технологияли асбоб-ускуналарни харид қила олмаслиги;

- тадбиркорлик фаолиятини амалга ошириш учун ер участкаларини олиш, шунингдек, муҳандислик-коммуникатсия тармоқларига уланишдаги муаммолар ва қийинчиликлар;

- ахборот тизимлари, маркетинг ва менежмент соҳалари, логистика сервисларининг етарли даражада ривожланмаганлиги;

- сотиш бозорларининг, шунингдек, хомашё ва материаллар бозорларининг етарли даражада ривожланмаганлиги;

- кичик бизнесда банд бўлганларнинг касбий ва малака даражасининг юқори эмаслиги;

- назорат қилувчи ташкилотларнинг кўплиги.

Кичик бизнес ва хусусий тадбиркорлик иқтисодий ривожлантиришнинг, муҳим омилларидан бири ҳисобланади, яъни ушбу соҳани ривожлантириш орқали:

- аҳоли бандлигини таъминланади ва даромадларини оширишига сабаб бўлади;

- давлат бюджетига тушум кўпаяди;

- аҳолини турмуш даражаси ошади;

- истеъмол саватчасидаги маҳсулат ва хизматларнинг турлари ҳамда сифати ошади;

- ишсизлик даражаси камаяди;

- ижтимоий ҳимоя кафолатланади ва ҳақозо.

Кичик бизнес ва хусусий тадбиркорликни ривожлантиришни рағбатлантириш учун қуйидаги чора-тадбирлар таклиф этишимиз мумкин:

1. Кичик бизнесда харажатларни камайтириш ва молиявий барқарорликни таъминлаш мақсадида кредитлар учун фоиз ставкаларини юмшатиш, чунки жаҳон амалиётида кредит ставкаси қанча паст бўлса, ишлаб чиқариш ўсиши ва истеъмол талаби шунчалик рағбатлантирилади;

2. Бино ва иншоотларни тадбиркорлар фойдаланишига ёки мулкига ўтказилганда рўйхатга олиш жараёнларини тубдан соддалаштириш;

3. Давлат ҳокимияти бошқаруви органлари ва маҳаллий давлат ҳокимияти органларининг тадбиркорлик ва умуман ишбилармонлик муҳитини ривожлантириш бўйича фаолиятини баҳолаш мезонларини ишлаб чиқиш ва амалга ошириш;

4. Илмий-тадқиқот ва тажриба-конструкторлик ишлари, янги технологияларни тарқатиш соҳаларида бизнес ва инвеститсия рискларини камайтиришга қаратилган давлат-хусусий шерикликни ривожлантириш.

Фойдаланилган адабиётлар рўйхати:

1. Ўзбекистон Республикаси Президенти Ш.М.Мирзиёевнинг 2022-йил 20-декабрдаги “Олий мажлис ва Ўзбекистон халқига мурожаатномаси”.

2. Ўзбекистон Республикаси Президентининг 09.06.2020 йилдаги ПФ-150-сонли Фармони.

3. Қорақалпоғистон Республикаси статистика бошқармаси.

4. Х.Пол, П.Боуттке, Д.Причитко. Экономический образ мышления. -М.: Вильямс.2016.528 с.

5. Малый бизнес: учебное пособие/коллектив авторов; под ред. В.Я. Горфинкеля. - 2-е изд., стер.- М.: КНОРУС, 2011. - 336 с.

6. Курс социально-экономической статистики; под редакцией доктора экономических наук, профессора М.Г. Назарова. - Издательство Юнити-Дана, 2000. 324 С.

7. Фуломов С.С. Тадбиркорлик ва кичик бизнес. –Т.:Шарқ. - 365 б.,

8. Ўзбекистон Республикаси Давлат статистика қўмитаси маълумотлари/ stat.uz.

9. Муфтайдинов Қ. Иқтисодиётни эркинлаштириш шароитида тadbirkorликни ривожлантириш муаммолари: икт.фан.док. ...дисс.Т. ЎзМУ. 2004. - 276 б.

10. Сабликова М.С. Малый бизнес в России и зарубежом СПбНИУИТМО. Санкт-Петербург, Россия// scienceforum.ru/2014/pdf/4664.pdf

УДК: 338.485

К ПРОБЛЕМАМ СТРАТЕГИИ РАЗВИТИЯ ПРЕДПРИНИМАТЕЛЬСТВА В СФЕРЕ ТУРИЗМА

*Б.Ю.Абдуллаева, старший преподаватель, Ферганский политехнический институт,
Фергана*

Annotatsiya. *Maqolada turizm tadbirkorlikni rivojlantirish strategiyasini takomillashtirish bo'yicha nazariy va amaliy tadqiqotlar keltirilgan. Turizm faoliyatini rivojlantirish strategiyasini shakllantirish bosqichlari ishlab chiqilgan va asoslantirilgan.*

Kalit so'zlar: *Ijtimoiy-iqtisodiy tizimlar, turizm, turizm sanoati, turistik faoliyat, turizm sanoati, tadbirkorlik faoliyati.*

Аннотация. *В статье представлены теоретические и практические исследования по совершенствованию стратегии развития предпринимательства в туризме. Разработаны и обоснованы этапы формирования стратегии развития туристской деятельности.*

Ключевые слова: *Социально-экономические системы, туризм, индустрия туризма, туристская деятельность, индустрия туризма, предпринимательская деятельность.*

Abstract. *The article presents theoretical and practical research on improving the strategy for the development of entrepreneurship in tourism. The stages of forming a strategy for the development of tourism activities have been developed and substantiated.*

Key words: *Socio-economic systems, tourism, tourism industry, tourist activity, tourism industry, entrepreneurial activity.*

С расширением и структурным усложнением социально-экономических систем управление все больше переходит в сознательную деятельность человека. За последние два столетия, по мере роста размеров экономических систем и быстрого расширения масштабов экономических отношений, качество управления стало интеллектуальным ресурсом человека.

Становление рыночной экономики в Узбекистане совпало с периодом кардинальных изменений на мировых рынках в сфере туризма. В мире туризм стал одной из важнейших отраслей экономики. Индустрия туризма обеспечивает работой почти миллион рабочих и служащих, позволяя им повышать свою профессиональную квалификацию [3].

Следует отметить, что ситуация с занятостью в этом секторе растет в два раза быстрее, чем в других секторах.

Развитие внутреннего и международного туризма не произойдет случайно. Это особая форма человеческой деятельности, которой необходимо управлять. Социально-экономические, технические и технологические факторы влияют на развитие менеджмента в индустрии туризма.

Специфика индустрии туризма вытекает из специфики услуг, предлагаемых предприятиями и посредниками в отрасли.

Еще одна особенность заключается в том, что размеры большинства предприятий отрасли невелики [4].

Крупные предприятия образуются только в густонаселенных районах или там, где природно-климатические условия благоприятны для туристической деятельности.

Это нормальное явление для туристической деятельности, но на этих предприятиях нет структуры управления в виде подразделений только одного типа, как на предприятиях материального производства.

Сложность и неопределенность среднесрочного и долгосрочного планирования развития предпринимательства в туристской деятельности обуславливает значимость фактора времени, для которого характерна высокая изменчивость внешней среды. Поэтому деятельность

предпринимательства в сфере туризма следует рассматривать как непрерывный процесс, меняющийся при планировании, реализации планов и контроле.

Это также известно как процесс определения результатов, управления ситуацией, контроля и регулирования результатов. На наш взгляд, выходом из сложившейся ситуации является разработка стратегии развития туристско-рекреационной деятельности на государственном уровне на основе предложенных подходов.

Формулировку стратегии развития предпринимательства в организации туристской деятельности можно представить на рисунке 1 путем использования инструментов экономического механизма в управлении результатами для достижения целей стратегического планирования во внешней бизнес-среде и компонентах внутренней бизнес-среды.

В современных рыночных отношениях национальной экономики сложно выделить или четко классифицировать стратегии, используемые предприятиями и бизнес-структурами в туристской деятельности.

Такое положение объясняется рядом проблем: недостаточной инфраструктурой в отрасли, отсутствием условий для развития рынка туристических услуг, высоким уровнем коррупции и использованием ненаучных, высокорискованных методов управления, в результате чего стоимость Предлагаемый туристический продукт высок, а качество остается относительно низким [1].

Развитие предпринимательства и эффективность туристской деятельности могут быть достигнуты только при разработке комплекса оперативных и стратегических экономических, финансовых и организационных мер по преодолению сложившихся негативных тенденций.

В настоящее время за рубежом и в нашей стране актуальными становятся так же вопросы развития экологического туризма, а так же предпринимательской деятельности в сфере туризма. И это становится требованием времени, так как современный человек находится под влиянием достижений НТП, растёт уровень урбанизации, и при всём при этом человеку нужно найти отдушину для активного отдыха, а это возможно благодаря развитию экологического туризма.

Термин «Экотуризм» на Западе был официально использован на одной из конференций мексиканским экологом Эктором Себальосом-Ласкурайном (исп. *Hector Ceballos-Lascurain*) в первой половине 80-х годов XX в.

Всемирный фонд дикой природы даёт следующее определение экологическому туризму «Экотуризм — туризм, включающий путешествия в места с относительно нетронутой природой, с целью получить представление о природных и культурно-этнографических особенностях данной местности, который не нарушает при этом целостности экосистем и создает такие экономические условия, при которых охрана природы и природных ресурсов становится выгодной для местного населения».

Индустрия туризма в Узбекистане имеет существенный потенциал развития. Он связан как с наличием большого числа уникальных природных объектов (озер, горных вершин, речных пойменных лесов), так и богатым культурно-историческим наследием.

В настоящее время экотуризм охватывает более 10 % мирового туристического рынка, что говорит о его востребованности. Более 41 % туристов старше 50-ти лет, посетивших Узбекистан, хотели посетить живописные места и заповедные зоны.

Следует отметить, что потенциал рекреационных ресурсов в Узбекистане достаточно богат. Узбекистан обладает большим количеством ресурсов для развития экотуризма. Богатый природно - климатический потенциал может предложить туристам как горы с их многочисленными пещерами, ледниками и озерами в Ташкентской области так и в Ферганской долине.

По оценкам специалистов из всего туристического потока, направляющегося в Узбекистан 24,6 % иностранных туристов проявляют интерес к достопримечательностям, расположенным в Ферганской долине. Из этого следует, что в данном регионе возможностей для развития туризма вообще и экологического туризма в частности достаточно. Как нам известно, экологический туризм или экотуризм — путешествие с ответственностью перед

окружающей средой по отношению к ненарушенным природным территориям с целью изучения и наслаждения природой и культурными достопримечательностями, которое содействует охране природы, оказывает „мягкое“ воздействие на окружающую среду.

1. В то же время внешняя макросреда предпринимательства является наименее субъективной категорией с точки зрения предпринимателя. Внешняя макросреда предпринимательства не является объектом непосредственного управления в деятельности организации, и ее изменение должно находиться под непосредственным контролем государства.

2. С научной точки зрения наибольший практический интерес в изучении предпринимательской деятельности представляют внешняя бизнес-микросреда и внутренняя бизнес-среда, являющиеся объектом непосредственных управленческих воздействий [2].

СПИСОК ИСПОЛЬЗОВАННОЙ ЛИТЕРАТУРЫ:

1. Мошняга, Е. В. (2013). Основные тенденции развития туризма в современном мире. *Вестник РМАТ*, (3 (9)), 20-34.
2. Гладилин, В. А., Юрина, В. П., & Грицай, С. Е. (2014). Развитие предпринимательства в сферах туризма и рекреации региональных экономических систем. *Экономика и предпринимательство*, (5-1), 607-612.
3. Мирзаев А.Т. Оценка использования рекреационных возможностей на рынке туристических услуг // Региональная экономика: теория и практика. – 2019. – Т. 17, № 5. – С. 990 – 1002. <https://doi.org/10.24891/re.17.5.990>
4. Мирзаев А. Т. Совершенствование интегральной оценки механизма рекреационно-туристических объектов // Бюллетень науки и практики. 2019. Т. 5. №2. С. 127-134. <https://doi.org/10.33619/2414-2948/39/17>
5. Mirzaev A. T. Evaluation of innovation capacity resource components in effective management of recreational clusters on the basis of econometric analysis // EPRA International Journal of Research and Development (IJRD). – 2020. – pp.131-137. <https://doi.org/10.36713/epra4790>

УДК 640.41

СОДЕРЖАНИЕ И ОСОБЕННОСТИ РАЗВИТИЯ ГОСТИНИЧНОГО БИЗНЕСА В СОВРЕМЕННЫХ УСЛОВИЯХ

З.И.Абдуллаева, старший преподаватель, Самаркандский институт экономики и сервиса, Самарканд

Annotatsiya. *Ushbu maqola mehmonxona biznesi va uni boshqarish xususiyatlarini o'rganadi. Adabiyotda "mehmonxona biznesi" tushunchasining turli xil talqinlari mavjud bo'lsa-da, maqolada vaqtinchalik turar joy va bir qator pullik xizmatlarni taqdim etish, shuningdek, mintaqaviy infratuzilma va standartlashtirishning ahamiyati kabi umumiy xususiyatlar ochib berilgan. Maqolada, shuningdek, mehmonxona biznesi va turizm o'rtasidagi munosabatlar, shuningdek, har xil turdagi mehmonxonalarda qo'shimcha va tegishli xizmatlarning ahamiyati ta'kidlangan.*

Kalit so'zlar: *mehmonxona biznesi, mehmonxona xizmatlari bozori, mehmondo'stlik sanoati, xususiyatlar, xizmatlar, korxonalar.*

Аннотация. *В этой статье исследуются особенности гостиничного бизнеса и его управления. Хотя в литературе существуют различные толкования понятия "гостиничный бизнес", в статье выявляются общие черты, такие как предоставление временного размещения и ряда платных услуг, а также важность региональной инфраструктуры и стандартизации. В статье также подчеркивается взаимосвязь между гостиничным бизнесом и туризмом, а также важность дополнительных и сопутствующих услуг в различных типах отелей.*

Ключевые слова: *гостиничный бизнес, рынок гостиничных услуг, индустрия гостеприимства, особенности, услуги, предприятие.*

Abstract. *This article examines the features of the hotel business and its management. Although there are different interpretations of the concept of "hotel business" in the literature, the article identifies common features, such as the provision of temporary accommodation and a number of paid services, as well as the importance of regional infrastructure and standardization. The article also highlights the relationship between the hotel business and tourism, as well as the importance of additional and related services in various types of hotels.*

Key words: hotel business, hotel services market, hospitality industry, features, services, enterprise.

В современном обществе гостиничный бизнес является сферой оказывающим услуги связанные с размещением. Предприятия, занимающиеся гостиничным бизнесом, имеют специфические черты. При характеристике предприятий, как объекта управления, имеет большое значение выявление каждой специфической черты.

Если изучить современную научную и учебную литературу, то мы встретим различные трактовки понятию «гостиничный бизнес». Многие учёные дают трактовки таких понятий как «рынок гостиничных услуг», «индустрия гостеприимства», «гостиничное хозяйство», «гостиничная услуга» и «гостиничное предприятие». Для каждой трактовки есть свои подходы к управлению в гостиничном бизнесе.

Например, Ефимова О.П. и Каменова В.В. считают, что гостиничный бизнес является совокупностью предприятий, которые находятся в тесной зависимости от региональной инфраструктуры оказывают услуги временного проживания. По мнению Кабушкина Н. И. гостиничное предприятие можно исследовать в отрыве от региональной инфраструктуры. Он утверждает, что гостиничные предприятия не являются частью региональной инфраструктуры. Региональная инфраструктура сильно влияет на стратегию развития гостиничных предприятий.

Туризм и гостиничный бизнес тесно взаимосвязаны. От уровня туристской деятельности зависит развитие гостиничного бизнеса. Развитие туризма страны в свою очередь зависит потенциальных возможностей ведения гостиничного дела. Между ведением гостиничного дела и путешествиями есть взаимосвязь. Эту взаимосвязь можно понять, изучив трактовки Чудновского А.Д., Жуковой М.А.. Согласно их трактовке они рассматривают гостиничную индустрию, как очень широкое понятие включающее все аспекты, связанные с временным проживанием и предоставления платных услуг. Посетители гостиниц, по их мнению, являются ключевой фигурой в гостиничном бизнесе. Гостиница является местом, где клиент удовлетворяет свои потребности в отдыхе и питании.

Далее кроме наличия материально-технической базы к особенностям гостиниц можно отнести его стандартизацию. Об этом не раз отмечали своих научных трудах Сенин В.С., Волков И.Ю., Уокер Дж., Ляпина И.Ю. Волков И.Ю. положительно смотрит на роль стандартизации в деятельности гостиниц. Стандартизация обеспечивает качество услуг, полный набор необходимых услуг для удовлетворения потребностей гостей. Но в свою очередь появляется однообразие, которое может снизить конкурентное преимущество гостиницы. Учёные предлагают использовать дополнительные услуги, такие как экскурсии, массажный салон, бассейн, спортивный зал и другие. Другие учёные отдельный вопрос развития туристических баз, пакеты их услуг включающих ночлег и отдых. Особо к этому подошёл Браймер Р.А. Подход Браймера Р.А. основан на том, что туристские базы, туристские центры являются гостиничными предприятиями оказывающие услуги отдыха и ночлега в независимости от целей поездок гостей. Отсюда вытекает определение, что *гостиница - это предприятие оказывающая услуги ночлега и отдыха в не дома.*

«Википедия», всем доступная энциклопедия даёт следующее определение: «Гостиница – это имущественный комплекс, то есть здание или постройки разного типа с номерами оснащёнными мебелью, где путешественники останавливаются для временного проживания. В зависимости от класса обслуживания предоставляются основные и дополнительные услуги».

Безусловно, имущественный комплекс необходим для организации деятельности в гостиничном бизнесе, но это не самый важный показатель, влияющий на достижения целей и решения задач. В современных условиях в услуги гостиниц включают: дополнительные услуги, временное место проживания, питание. Здесь можно отметить, что такой набор услуг можно встретить в мотелях и в гостиницах загородного типа.

Гостиницы, расположенные в городах имеют сопутствующие и дополнительные услуги. Сопутствующие услуги можно включить в счёт оплаты за номер. Сопутствующие услуги

включают в себя услуги консьержей, обслуживание номеров, покупка концертных, транспортных, театральных билетов. Наличие автомобильных стоянок, залов для организации конференций, торжеств также дают возможность организовать дополнительные услуги в гостиницах. Такой набор услуг в основном у крупных гостиниц. Дополнительные услуги, включающие отдых и развлечение мы встретим в гостиницах курортного типа. Если эти услуги не входят в стоимость оплаты, они будут считаться дополнительными.

Есть необходимость в определяющей формулировке понятия «гостиница», так как нет конкретного точного определения ни в законодательных актах, не в научной литературе.

Гостиница – это зарегистрированное предприятие для коллективного размещения в установленном законодательством порядке. Имеет управление, основанное на единое руководство, имеет имущественный комплекс, где предоставляются услуги посетителям для удовлетворения их потребностей в ночлежке и питании за плату.

Изучив выше изложенные трактовки учёных, более глубоко рассмотрим особенности современных гостиниц:

Первая особенность. Гостиничные предприятия являются участниками современной жизни. Городская инфраструктура многих стран мира включает в себя гостиничные предприятия. Страны, имеющие в своей инфраструктуре гостиницы, накапливают материальные и духовные ценности.

Вторая особенность. Сложность прогнозирования процессов в гостиничной индустрии, так как процессы, протекающие в гостиничном деле имеют вероятный характер из-за изменчивости влияющих внутренних и внешних факторов воздействующих на деятельность гостиниц. Это например обстановка в регионе, климат, политические.

Третья особенность. На развитие предприятий занимающихся гостиничным бизнесом влияют их клиенты. Гостиницы имеют постоянные контакты с разными физическими и юридическими лицами, каждый из них имеет свой индивидуальный интерес. Хотелось бы отметить, что на организацию деятельности предприятий занимающихся гостиничными услугами влияют противоречия и интересы, складывающиеся между туристами и местными жителями, местными предпринимателями, которые также в своих интересах хотят обслужить туристов.

Четвёртая особенность. Специфичность предоставляемых услуг зависит от деятельности гостиниц. Заказанные клиентами ранее услуги не могут быть осуществлены, если гостиничное предприятие прекращает свою деятельность. Услуги, которые оказывают гостиницы можно назвать продуктом гостиничной индустрии. Этот продукт невозможно складировать. Этот продукт не предоставляется при отсутствии клиента. Лично клиенту можно предоставить данный продукт, то есть услугу.

Не смотря на развитии технологий, спрогнозировать поведенческие особенности клиентов не удаётся. Так как на их поведение влияют объективные, а также субъективные факторы. Для того чтобы решить данную проблему необходимо изучать межличностные отношения персонала и использовать новые методы в организации управления персоналом.

Пятая особенность. Гостиничные услуги имеют, внешний эффект. Как объяснить эту особенность? Мы предлагаем учесть тот факт, что каждый посетитель гостиницы имеет свою повседневную жизнь. И эта повседневная жизнь, то есть его работа, семья, другие окружающие его ситуации оставляют отпечаток в его характере. Итак, каждый гость гостиницы имеет свои особенности в характере, поведении. Попав в свободную обстановку посетители гостиниц показывают себя своеобразно, они не похожи друг на друга. Что требует от работников гостиничных предприятий найти к каждому гостю особый подход, чтобы удовлетворить их потребности.

Таким образом, именно поведение посетителя гостиницы строит ответную реакцию для других посетителей и работников гостиничного предприятия. Так как, поведение и требование потребителей является внешним эффектом в гостиничном деле.

Рассмотренные нами теории имеют взаимосвязь между собой, хотя их приоритеты различаются при организации системы управления гостиничными предприятиями. Эта

нелинейность управления в гостиничных предприятиях предлагает рассмотреть комплекс взаимосвязанных и независимых задач.

СПИСОК ИСПОЛЬЗОВАННОЙ ЛИТЕРАТУРЫ:

1. Введение в индустрию гостеприимства и туризма / М.Ю. Лайко, Е.Л. Ильина, Д.А. Козлов, О.Ю. Нощенко. М.: РЭА имени Г.В. Плеханова, 2002. 71с.
2. Ефимова О.П. Экономика гостиниц и ресторанов: учеб, пособие. М.: Новое знание, 2004.
3. Каменова В.В. Гостиничный бизнес: управление и детерминанты развития. – Хабаровск: ТОГУ, 2009.
4. Кабушкин Н.И., Бондаренко Г.А. Менеджмент гостиниц и ресторанов. М.: Новое знание, 2001.
5. Чудновский А.Д. Туризм и гостиничное хозяйство. М.: ЮрКнига, 2005.
6. Жукова М.Л., Сенин В.С., Чудновский А.Д. Управление индустрией туризма. – М.: КноРус, 2007.
7. Kozlov DA. Hotel Organizational Structure. Textbook / Charlestone, 2018.
8. Сенин В.С. Организация международного туризма. М.: Финансы и статистика, 1999.

УЎҚ 330

КОРХОНАЛАРДА ИНВЕСТИЦИЯВИЙ ЖАРАЁНЛАРНИ ТАШКИЛ ЭТИШГА ЭЛЕМЕНТЛАРНИНГ ЎЗARO АЛОҚАДОРЛИКДАГИ СТРУКТУРАВИЙ МЕХАНИЗМИ

С.Н.Абдулхалилова, катта ўқитувчи, Тошкент Молия Институтини, Тошкент

Аннотация. Мақолада корхонани самарали ривожлантириш вазифалари таҳлил қилинган бўлиб, корхоналарда инвестиция жараёнларини ўрганиш натижалари уларнинг таркибий элементларини шакллантириш таҳлил қилинган. Шунингдек, корхоналарда инвестиция фаолиятини давлат томонидан рағбатлантиришнинг асосий мақсадлари кенг тарзда очиқ берилган.

Калим сўзлар: Инвестиция жараёни, инвестиция иқлими, инвестиция салоҳияти, инвестицион муҳит, инвестицион фаолият, ташқи ва ички муҳит омиллари, инновацион ривожлантириш, инвестицион лойиҳалар.

Аннотация. В статье анализируются задачи эффективного развития предприятия, а также анализируются результаты исследования инвестиционных процессов на предприятиях на предмет формирования их структурных элементов. Также широко раскрываются основные цели государственного стимулирования инвестиционной деятельности предприятий.

Ключевые слова: инвестиционный процесс, инвестиционный климат, инвестиционный потенциал, инвестиционная среда, инвестиционная деятельность, факторы внешней и внутренней среды, инновационное развитие, инвестиционные проекты.

Abstract. The article analyzes the tasks of effective development of the enterprise, and the results of the study of investment processes in enterprises are analyzed for the formation of their structural elements. Also, the main goals of State stimulation of investment activities in enterprises are widely revealed.

Keywords: investment process, investment climate, investment potential, investment environment, investment activities, external and internal environment factors, innovation development, investment projects.

Иқтисодий инновацион ривожлантириш шароитида автомобиль транспорти тизимининг ривожланиши ижтимоий-иқтисодий соҳани бошқа тармоқлари билан узвий боғлиқ бўлиб, юк ва йўловчилар ташиш ҳажмини ва сифат даражасига қўйиладиган талаблар билан бир қаторда, соҳанинг ўз-ўзини ривожлантира олиш имкониятлари, яъни етарлича даромад олиши ва унинг ҳисобидан соҳага инвестициялар жалб қила олиш талаблари қўйилади[1].

Демак миллий иқтисодий хўжалик юритувчи субъектларнинг ўзаро алоқаларини кенгайтириш ва аҳоли мобиллигини ошириш талабларидан келиб чиқиб, транспорт корхоналарни ривожлантириш кўйидаги вазифаларни самарали ҳал қилиш билан амалга оширилиши мумкин:

-транспорт-логистика хизматлари ҳажмини ошириш ва янгиларини таклиф этиш;
-ташишда замонавий транспорт воситалари, технологиялар ва ишлаб чиқариш усулларини қўллаш;

-янги транспорт хизматлари бозорларини эгаллаш;

-техник хизмат кўрсатиш, таъмирлаш ва сервис, транспорт-логистика хизматларини кўрсатиш жараёнлари ҳамда ходимларни бошқаришда замонавий усулларни қўллаш[2].

Мазкур вазифалар истиқболли инвестицион лойиҳаларни амалга ошириш билан ҳал этилади. Унинг асосини автомобиль транспортига жалб қилинувчи инвестиция ҳажми, энг аввало, транспорт хизматини кўрсатиш бозорида юк ва йўловчи ташишга бўлган талабни сифат ва миқдор жиҳатдан қондира оладиган замонавий автомобиль транспорти воситалари, йўл инфратузилмаси тармоқлари ва бошқа моддий-техника базасига бўлган эҳтиёж ташкил этади.

Инвестиция жараёнининг асосий категориялари ва уларнинг ўзаро бири-бирига боғлиқлигидан келиб чиқиб, тизимли ёндашув асосида автомобиль транспорти корхоналарида инвестициявий жараёнларни ташкил этишга элементларнинг ўзаро алоқадорликдаги структуравий механизми сифатида қараш мумкин. Мазкур механизмнинг асосий элементлари куйидагилардан иборатдир:

1) инвестиция жараёнида ички ва ташқи омилларнинг таъсир этувчанлиги;

2) инвестиция иқлими ва мавжуд инвестиция салоҳияти доирасида шаклланадиган инвестиция муҳити;

3) инвестиция салоҳияти - корхонанинг барқарор ривожланишини таъминлаш учун мавжуд инвестиция муҳитининг жамланма омилларидан фойдаланиш имконияти;

4) инвестицион муҳит - корхоналарда инвестицион жараёнларнинг мақсадга мувофиқлигини таъминловчи ва капитални қўпайтиришга таъсир қилувчи ижтимоий, иқтисодий, ташкилий, ҳуқуқий ва бошқа муносабатлар тизими[3].

Мазкур механизмда инвестициялаш жараёни маълум бир вақт ва маконда мавжуд инвестицион муҳит шароитида инвестор томонидан юқори даромад олиш учун моддий ва молиявий ресурсларни сафарбар қилиш фаолияти сифатида намоён бўлиб, уни ташкил этиш ва бошқариш билан боғлиқ бўлган фаолият жараёни ҳаракатлантирувчи асосий дастак бўлиб хизмат қилади.

Фикримизча, инвестицион фаолиятга инвестициялаш объектининг келажакда ҳам барқарор фаолиятини таъминлаш учун зарур бўлган инвестиция жараёнидаги иқтисодий муносабатларнинг шакли ва мазмунини белгиловчи тизимлаштирилган тартиб ва қоидаларнинг мажмуи сифатида қараш ҳам мумкин[4].

Инвестиция жараёнига ташқи ва ички муҳит омиллари ва шарт-шароитлари таъсир кўрсатади. Ташқи омил жараёни таъсир этиш даражасига қараб 2 та гуруҳга ажратилади. Булар статик ва динамик омилларга бўлинади.

Вақт ўтиши билан инвестиция жараёнига ўз таъсирини ўзгартирмайдиган омиллар статик омил дейилади. Уларга табиий-иқлим, географик, ҳуқуқий, технологик ҳамда инвестиция объектларининг кўлами киради. Бозорнинг маълум бир ҳолатида унинг иштирокчилари ўртасидаги муносабатлар ва инвестиция жараёнларининг жадаллигини (рақобатчилар, етказиб берувчилар, мижозлар) киритишга динамик омил дейилади.

Инвестиция жараёнининг ички муҳити корхона ишлаб чиқариш фаолиятининг бошқарув соҳасидаги мавжуд омилларнинг тўғридан-тўғри таъсири остида шаклланади. Буларга капитал айланиши жараёнида ишлаб чиқариш омилларидан (капитал, иш кучи, тадбиркорлик қобилияти) фойдаланиш ва тақрор ишлаб чиқаришни кенгайтиришдаги инвестицион фаоллик билан боғлиқ омиллар киради. Турли хил иқтисодий адабиётларда олим ва мутахассислар томонидан инвестициялаш ва унинг маълум бир йўналишлари бўйича атрофлича фикр юритилганлигини эътироф этган ҳолда, автомобиль транспортида инвестициялашга куйидагича муаллифлик таърифини беришни лозим деб топдик: автомобиль транспортида инвестициялаш иқтисодиёт тармоқлари ва аҳолининг талаб этилган ҳажмда, хилма-хилликда ва мувофиқлаштирилган баҳода транспорт-логистика хизматларига бўлган талабини

қондиришга йўналтирилган корхона ривожланиши ва капиталнинг ўсишини таъминловчи узоқ муддатли ресурс салоҳиятидан фойдаланиш жараёнидир.

Инвестиция фаолиятида хавфларни ҳисобга олиш ва камайтиришга катта аҳамият берилади. Хавфларни бошқариш деганда– лойиҳани амалга ошириш давомида ички ва ташқи таъсир остида хавфларни ўрганиш, уларни оптималлаштириш, режалаштириш, назорат қилиш ва ҳисобга олиш жараёни тушунилади. Шундай қилиб, автомобиль транспорти корхоналарида инвестиция жараёнларини ўрганиш натижалари уларнинг таркибий элементларини қуйидагича шакллантиришга асос бўлди:

- корхоналарнинг инвестиция фаолияти таркибини белгилаш;
- корхоналарнинг инвестиция муҳитига таъсир этувчи ички ва ташқи омилларни аниқлаш[5];
- такрор ишлаб чиқаришни кенгайтириш учун инвестиция жараёнини ташкил қилиш;
- инвестицияларнинг иқтисодий самарадорлигини баҳолаш кўрсаткичлари ва мезонларини аниқлаш;
- корхоналарнинг инвестицион фаолият механизмларини шакллантириш;
- инвестицион хавфларни ҳисобга олиш ва уларни пасайтириш.

Ушбу элементлар асосида инвестицияларга - корхоналарнинг мураккаб ва динамик жараёнлардан иборат мустақил молиявий фаолияти объекти сифатида ҳам қараш мумкин. Автомобиль транспорти корхоналарида инвестиция фаолиятини давлат томонидан рағбатлантиришнинг асосий мақсадлари қуйидагилардан иборат бўлиши мумкин:

- транспорт тизимининг транзит имкониятларини қўллаб-қувватлаш ва ошириш;
- соҳанинг ўз-ўзини таъминлаши учун шароит яратиш;
- соҳанинг ижтимоий-иқтисодий самарадорлигини таъминлаш учун соҳанинг инновацион салоҳиятини ошириш учун зарурий шарт-шароитларни шакллантириш[6];
- транспорт харажатларини оптималлаштириш мақсадида транспорт технологиялари ва жиҳозларини такомиллаштириш, транспорт инфратузилмасини ривожлантириш;
- транспортда иқтисодий хавфсизлик даражасини ошириш[7];
- автотранспорт корхоналари хизматлари сифатини ошириш;
- автотранспорт хизматларини тақдим этиш доирасида ижтимоий аҳамиятга эга бўлган корхоналарни давлат томонидан қўллаб-қувватлаш;
- рақобатдош интеграциялашган транспорт ва логистика хизматлари бозорини яратиш.

Автомобиль транспорти соҳасини инвестициявий қўллаб-қувватлаш, албатта, инновацион мақсадга йўналтирилган бўлиши лозим.

Давлат имтиёзларига эҳтиёж инвестициялар муқаррар равишда автотранспортда юк ва йўловчилар ташиш бўйича хизматлар нархининг ошишига олиб келиши билан боғлиқ. Бундай ҳолатда автотранспорт корхоналари икки йўлдан бирини танлайдилар - харажатларни камайтириш ёки тарифларни ошириш. Иккинчи вариант ижтимоий жиҳатдан қабул қилинмаслиги мумкин. Юк ташиш тарифларининг ошиши товарлар ва хизматларнинг якуний таннархида, уларни ишлаб чиқариш ва сотиш харажатларида транспорт харажатлари улушининг кўпайиши ҳисобига акс этади. Даромаднинг пасайиши ўз маблағлари манбалари чекланган автотранспорт корхоналарининг манфаатларига тўғри келмайди. Шундай қилиб давлат бошқарувининг ваколатли органлари транспорт хизматлари бозорнинг ҳар икки томонининг манфаатларини мувозанатлаштирадиган тартибга солувчи ролини бажариши керак, шунда автотранспорт корхоналарининг инвестиция фаолияти транспорт тарифларининг сезиларли даражада ошишига олиб келмайди, балки интенсив ривожланиш учун етарли бўлган даромадлилик даражасини сақлаб қолишга имкон беради.

ФОЙДАЛАНИЛГАН АДАБИЁТЛАР РЎЙХАТИ:

1. Қодиров Т.У. Автомобиль транспорти рақобатдошлиги: ташкилий-иқтисодий механизмлар. Монография. –Т.: Янги аср авлоди, 2013. – 65 б.
2. Қодиров Т.У. Автомобиль транспорти рақобатдошлиги: ташкилий-иқтисодий механизмлар. Монография. –Т.: Янги аср авлоди, 2013. –72 б.
3. Қодиров Т.У. Автомобиль транспорти рақобатдошлиги: ташкилий-иқтисодий механизмлар. Монография. –Т.: Янги аср авлоди, 2013. –77 б.

4. Мухитдинова К.А. The role of investment in the countries transportation industry. // Journal of Marketing Strategy. 2019. April (impact factor 4.905), –Б. 34- 38
5. Мухитдинова К.А. The role of investment in the countries transportation industry. // Journal of Marketing Strategy. 2019. April (impact factor 4.905), –Б. 34- 38
6. Голянд И.Л., Захарьин К.Н., Мухина К.А., Феоктистов О.Г. Подход к нормированию инвестиционной деятельности пассажирского автотранспортного предприятия. // Вестник ИрГТУ. 2015. –№4 (99). –С.231.
7. Михальков А.М. Механизмы привлечения инвестиций в обеспечение безопасности движения на автомобильном транспорте. // Российское предпринимательство. 2013. –№22 (244). –С. 231.

УДК 339

РАСШИРЕНИЕ ЭКСПОРТНОГО ПОТЕНЦИАЛА ПРОМЫШЛЕННОСТИ И АГРАРНОГО СЕКТОРА ХОРЕЗМСКОГО РЕГИОНА

М.Авезов, докторант, Ургенчский государственный университет, Ургенч

Аннотация. Мақолада Хоразм вилоятини саноат ва аграр секториди экспорт салоҳиятини юксалтириши омиллар ишлаб чиқилган.

Калит сўзлар: Худуд, экспорт салоҳияти, иқтисодий интеграция, транспорт инфраструктураси, арго логистика маркази, худудий экспорт, экспортни диверсификация қилиши.

Аннотация. В статье рассмотрены расширения экспортного потенциала промышленности и аграрного сектора Хорезмского региона.

Ключевые слова: Регион, экспортный потенциал, экономическая интеграция, транспортной инфраструктура, арго логистический центр, региональный экспорт, диверсификация экспорта.

Abstract. The article considers the expansion of the export potential of industry and the agricultural sector of the Khorezm region.

Key words: Region, export potential, economic integration, transport infrastructure, argo logistics center, regional export, export diversification.

Особенностью Хорезмской области является то, что здесь выращивается хлопок-сырец и производится хлопок-волокно высокого качества, конкурентоспособный на мировом рынке (*Багатский, Гурленский, Кушкуньрский, Ургенчский, Хазараспский, Ханкинский, Шаватский, Янгиарыкский и Янгибазарский районы*). Имеется развитое с древних времен шелководство (*шелкоматальная и швейная фабрики в г.Ургенч*), развитое каракулеводство, что позволяет иметь ценное сырье для производства готовых изделий из шерсти (*Кошкуньрский, Багатский, Хазараспский, Янгиарыкский районы*) и кожи (*Гурленский, Багатский, Хазараспский район*).

Также отличительной особенностью области является то, что здесь имеется база ковровой индустрии, позволяющая производить и экспортировать знаменитые на весь мир ковровые изделия (ковровый комбинат в Хиве) – шерстяные и синтетические.

Кроме того, в Хорезмской области имеются возможности для производства и расширения экспорта мебельной продукции (*мебельная фабрика в Ургенче*).

Имеющиеся природно-сырьевые ресурсы Хорезмской области (пески для производства силикатных изделий, кирпичное сырье и минеральные воды) позволяют получать и производить на экспорт широкий спектр различных продуктов. Так, например, область имеет возможности расширять экспорт таких видов строительных материалов, как цемент, керамические плитки, железобетонные изделия, кирпич, брусчатка и черепица, шифер, известь, рубероид, алебастр, гипс и пр. (*Ургенч, Хива, Дружба и др.*). Наличие барханных песков позволяет производить и экспортировать морозостойкое стекло высокого качества. Близость залежей талька, вермикулита, ильменита и др. (*соседняя Республика Каракалпакстан*) создает возможности для производства и экспорта продукции титанового сплава, теплоизоляционных изделий, звукопоглощающих материалов для авиации и автомобилестроения, лёгких бетонов, декоративных штукатурных растворов, а также обоев, резин, пластмасс, красок, ядохимикатов, антифрикционных материалов, адсорбентов газообразных и жидких промышленных отходов[1].

Для достижения поставленных целей по реализации вышеуказанных возможностей расширения экспортного потенциала промышленности в Хорезмской области предлагается следующее: развитие экспортоориентированных отраслей и диверсификация промышленного экспорта; использование производственных мощностей и повышение технического уровня производства; расширение экономической интеграции и форм международной организации производства; увеличение промышленного экспорта малого и среднего предпринимательства; регулирование экспорта и основные направления его совершенствования; развитие транспортной инфраструктуры экспорта промышленной продукции[2].

Расширение экспортного потенциала аграрного сектора. Хорезмская область является одним из наиболее развитых аграрно-индустриальных регионов Узбекистана. В ВРП около 35% приходится на долю сельского хозяйства. Это свидетельствует о том, что Хорезмская область имеет значительные возможности экспорта сельскохозяйственной продукции. В настоящее время агропромышленный комплекс является локомотивом экономики Хорезмской области, на который приходится свыше 85% товарного экспорта области [3].

Развитие данной отрасли экономики Хорезмской области обусловлено повышением экспортного потенциала, за счет увеличения объемов переработки сельскохозяйственной продукции, чему способствуют как наличие мощной сырьевой базы и высокого уровня человеческого капитала, так и относительно дешевая рабочая сила.

Почвенно-климатические условия области позволяют выращивать и производить следующие импортозамещающие и экспортоориентированные продукты на основе переработки следующих культур: *облепиха* (глубокая переработка позволяет использовать ее в виде добавок для фармацевтической продукции, в детское питание, консервные изделия и др.); *гречиха* (из верхушек цветущих растений можно получать рутин, используемый в медицинской практике; из смеси гречневой и пшеничной (или другой) муки получают лапшу, макаронные изделия, которые традиционны для японской (соба) и альпийской итальянской (пиццокери) кухонь; можно изготавливать припарки и мази, используемые в медицине, гречишный мед также используется в медицине и др.), *рапс* (можно производить дизельное топливо, масло и др.), *шрот* (можно экспортировать в Иран, производящий печенья, кондитерские изделия и др., в производстве которых необходимой добавкой является соевый и рапсовый шрот); *топинамбур* (используемый в фармацевтической промышленности, целлюлозно-бумажной отрасли, для производства спирта и биогаза и др.); *ароматные и неповторимые по вкусу дыни и виноград*. Глубокая переработка вышеуказанных культур позволит расширить структуру экспорта региона.

Наиболее богатые ресурсы сельскохозяйственного сырья в Хорезмской области (*хлопок-сырец, коконы шелкопряда, шерсть, шкурки, каракуль*), позволяют создать межотраслевой кластер, который сможет производить готовую продукцию в соответствии с потребностями внешнего рынка. Предполагается расширение ассортимента и качества товаров для экспорта на основе углубления переработки сельскохозяйственной продукции районов области. Освоение переработки кожи и шерсти мелкого и крупного рогатого скота на базе сырья из *г.Ургенча*, а также из *Гурленского, Багатского, Хазораспского, Шаватского районов*, на долю которых приходится более половины поголовья крупного рогатого скота и овец, позволит создать новое производство готовых экспортоориентированных изделий и обуви из кожи и шерсти.

Кроме того, продвижение хорезмских агробизнесменов на внешние рынки, пропаганда хорезмских марок и брендов – создание коллективных и сертификационных знаков агропродовольственных брендов, с географическим указанием на Хорезмскую область (например, развитие и продвижение брендов “Хорезм”, “Ургенч”, “Гурлен”, “Багат”, “Ханка” и др.) позволит эффективно использовать существующие нематериальные активы Хорезмской области в деле повышения экспортного потенциала региона.

Считаем целесообразным создание в рамках агрологистического кластера в г.Ургенч центра по оказанию сельхозпроизводителям различных видов услуг, таких, например,

консультирование, маркетинг, поставки сырья и комплектующих, доступ к технике, развитие ремесленничества, микрофинансирование, банковские услуги и др.

Кроме того, в целях содействия развитию внешнеэкономической деятельности малого бизнеса, увеличения узбекистанского содержания в выпускаемой продукции и стимулирования диверсификации экспорта Хорезмской области предлагается создание сервисно-заготовительных центров (СЗЦ). Данный орган, способный реализовать имеющиеся сравнительные преимущества агропромышленного комплекса региона, будет являться связующим звеном между производителями сельскохозяйственной продукции, убойными цехами скота и переработчиками.

В *сфере услуг* для увеличения потока туристов в Ургенчском, Хивинском, Хазораспском, Шаватском, Багатском, Янгиарыкском, Янгибазарском районах возможен рост экспортного потенциала за счет развития туристических услуг с учетом эффективного использования имеющегося туристического потенциала, (наличие исторических мест, древних архитектурных памятников, археологических раскопок и рекреационных объектов экотуризма). При этом необходимо учитывать эффективность использования рекреационных ресурсов районов, в которых имеются водно-солевые источники. В Хазораспском, Багатском, Ханкинском, Янгиарыкском, Хивинском, Ургенчском, Кошкучырском районах возможно расширение экспорта туристических услуг за счет создания преддорожных инфраструктурных объектов (кемпинг, объекты общего питания, АЗС и др.) проходящих вдоль международных автомобильных дорог [4].

Кроме того, имеется возможность расширения экспорта транспортных услуг и ремонта технологического оборудования за счет создания международного логистического центра в городе Ургенче.

Для повышения экспортного потенциала Хорезмской области необходимо реализовать следующие мероприятия:

1. Для расширения экспортного потенциала территории области необходимо стимулировать экспорт посредством создания агрологистических центров, объединения в эту структуру производителей сельхозпродуктов, заготовительных и транспортных организаций. В этих центрах создать условия стимула для частных предпринимателей по экспорту консервированных фруктов и овощей.

2. Необходимо совершенствовать деятельность и систему управления местных органов власти в области международного маркетинга внешних рынков, и максимально использовать потенциал ежегодно проводимых традиционных хлопковых, текстильных, строительных, инновационных ярмарок.

3. Привлечение прямых иностранных инвестиций в рамках региональных инвестиционных программ необходимо для расширения и перевооружения производства консервированных фруктов и овощей.

4. Необходимо создать институциональные условия для увеличения экспорта туристических услуг, совершенствовать систему управления местных органов по координации обеспечения туристов транспортом, отелями и другими видами жилья, аренду автомобилей и оказывать другие услуги. Необходимо содействовать в организации гостиничных компаний и предприятий общественного питания на территории природно-рекреационных районов как экотехнологических хозяйств. Для успешного развития данной сферы необходимо создать частные туристические агентства и информационную базу об исторических местах региона, а также формирование экологического мировоззрения населения рекреационных территорий с проведением семинаров с участием организаций, осуществляющих деятельность в сфере внутреннего и въездного туризма.

5. Предоставление финансовой поддержки субъектам МСП, созданным научными и образовательными учреждениями в целях практического применения (внедрения) результатов исследований в области краеведения для разработки новых турпродуктов и туристических маршрутов в интересные и экологически благоприятные природные и историко-культурные ландшафты. Предоставление субсидий субъектам МСП в целях возмещения части затрат,

связанных с созданием телевизионной и кинематографической продукции, направленной на формирование имиджа Хорезмской области как туристического и рекреационного региона внутри Узбекистана и за рубежом.

6. Создание совместных предприятий с участием иностранного капитала по переработке хлопка-волокна и производства готовых изделий. Для увеличения доли экспорта готовых трикотажных изделий необходимо провести маркетинговые исследования для определения вкусов и предпочтений потребителей.

СПИСОК ИСПОЛЬЗОВАННОЙ ЛИТЕРАТУРЫ:

1. Хоразм вилоятини ижтимоий-иқтисодий ривожлантириш стратегияси. Тошкент: IFMR нашриёти 2015
2. Рузметов Б. Региональния экометрика.Ташкент:- 2002 й. “FAN”
3. Хоразм вилояти ва Хива шаҳрининг туристик салоҳиятини юксалтириш стратегияси.Монография. “LessonPress” 2020 -196-b.
4. Матёкубова Д. Минтақада аграр соҳа самарадорлигини ошириш :инновацион ёндашувлар, экометрик моделлар, рақамли платформалар.Монография.-Урганч: khwarezm travel, 2023-132 б.

УЎК 338.46

ОЗИҚ-ОВҚАТ ТОВАРЛАРИ В2В БОЗОРИНИ РИВОЖЛАНТИРИШДА РАҚАМЛИ МАРКЕТИНГ СТРАТЕГИЯЛАРИДАН ФЙДАЛАНИШНИ ТАКОМИЛЛАШТИРИШ М.С.Аминова, доц.в.б., PhD, Урганч Давлат Университети, Урганч

Аннотация. Ушбу мақолада озиқ-овқат товарлари В2В бозорини ривожлантиришда рақамли маркетинг стратегияларининг аҳамияти, имкониятлари ва улардан фойдаланишни такомиллаштириши юзасидан фикрлар баён этилган.

Калим сўзлар: Маркетинг, В2В бозори, маркетинг фаолияти, рақамли маркетинг, компания, агентлик, рақамли платформалар, google, стратегия, маркетинг стратегияси, веб-саҳифа.

Аннотация. В данной статье обсуждаются важность цифровых маркетинговых стратегий в развитии рынка В2В продуктов питания, возможности и усовершенствование их использования.

Ключевые слова. Маркетинг, рынок В2В, маркетинговая деятельность, цифровой маркетинг, компания, агентство, цифровые платформы, google, стратегия, маркетинговая стратегия, веб-сайт.

Abstract. In this article, the importance of digital marketing strategies in the development of the B2B market for food products, the possibilities and the improvement of their use are discussed.

Keywords. Marketing, B2B market, marketing activities, digital marketing, company, agency, digital platforms, google, strategy, marketing strategy, website.

Жаҳон бизнеси оламида амалга оширилаётган рақамли иқтисодиётни шакллантиришга қаратилган ислохотлар, истеъмолчиларга самарали хизмат кўрсатиш ва уларнинг хатти-ҳаракатларини ўзгариши, ахборот алмашинувининг эркинлашуви таъсирида ўсиб бораётган технологик платформаларнинг роли ҳамда рақамли жамиятни барпо этишнинг бошқа кўплаб натижалари корхоналарнинг маркетинг фаолияти учун кенг имкониятлар яратмоқда. Шунга кўра, жаҳон мамлакатларида рақамли технологиялар асосида В2В бозорида инновацион маркетинг технология ва усуллари жорий этишга қаратилган тизимли илмий тадқиқотлар амалга оширилмоқда.

Ўзбекистон Республикаси Президенти Шавкат Мирзиёевнинг 2020 йил 24 январдаги Олий Мажлисга Мурожаатномасида “Тараққиётга эришиш учун рақамли билимлар ва замонавий ахборот технологияларини эгаллашимиз зарур ва шарт. Бу бизга юксалишнинг энг қисқа йўлидан бориш имкониятини беради. Зеро, бугун дунёда барча соҳаларга ахборот технологиялари чуқур кириб бормоқда. ... Шу боис, рақамли иқтисодиётга фаол ўтиш – келгуси 5 йилдаги энг устувор вазифаларимиздан бири бўлади” [1], деб таъкидлаганлар. Ушбу вазифаларни амалга оширишда озиқ-овқат маҳсулотлари ишлаб чиқарувчи корхоналарда рақамли маркетинг технологияларидан самарали фойдаланиш асосида сотиш тизими

самарадорлигини оширишга қаратилган стратегияларини ишлаб чиқиш ва бу борадаги илмий-назарий масалаларни ўрганиш бугунги кунда долзарб аҳамият касб этади.

B2B бозорида фаолият ютирувчи озиқ-овқат маҳсулотлари ишлаб чиқарувчи корхоналарнинг маркетинг фаолияти доимий такомиллашувга муҳтож бўлиб, глобал ахборот маконида бозорда самарали фаолиятни таъминлаши учун ижодий ёндашувни талаб этади. Доимий такомиллашаётган корхоналарнинг маркетинг фаолиятига ахборот коммуникация технологияларини жорий этилиши рақобатбардошлигини таъминлашнинг имтиёзи ҳисобланади. Ушбу тизим нафақат ахборотларни йиғиш ва таҳлил қилиш воситаси, балки коммуникация воситаси ҳам ҳисобланади.

Ҳозирги кунда компаниялар самарали ва ҳайратомуз рақамли реклама воситалари орқали оммавий аудитория билан осонгина боғланиб, уларнинг маҳсулот ва хизматларга бўлган хоҳиш-истакларини, хулқ-атворларини ва ҳис-туйғуларини билиб олиш имкониятига эга.

Корхоналар маркетинг фаолиятини рақамлаштириш ҳар бир соҳага таъсир кўрсатмоқда ва компаниялар ўз бизнесларини ўзгартирмоқдалар, чунки улар муқаррар равишда ушбу янги вазиятга дуч келишлари керак ва улар интернет томонидан тақдим этилган ва сўнгги йилларда ишлаб чиқилган инновацион воситалардан фойдаланишлари керак. Хусусан, бугунги кунда компанияларнинг фаолиятини қўллаб-қувватлайдиган ва уларга бир қатор афзалликларни берадиган кўплаб самарали воситаларга таянадиган рақамли маркетинг каби рақамли феномен туфайли янги бизнес соҳалари яратилди.

Рақамли маркетингнинг ижобий таъсири деярли ҳар бир бизнес соҳасида намоён бўлади, аммо баъзи секторлар ўзининг инновацион воситаларини қўллашда қийинчиликларга дуч келмоқда. Масалан, Италияда мода саноати рақамли фаолиятни муваффақиятли равишда қабул қилмоқда, аммо озиқ-овқат тармоғини ташкил этувчи кичик ва ўрта корхоналар улардан турли сабабларга кўра тўлиқ фойдаланмаяпти, асосан ижтимоий-маданий тўсиқлар билан боғлиқ, бунга рақамли соҳага чекланган сармоялар ҳам кўшилмоқда. Маълумотлар шуни кўрсатадики, улар яқиндаўз фаолиятларига ижобий ижобий таъсир кўрсатадиган рақамли маркетингдан фойдаланишни бошлайдилар.

Иқтисодийнинг ҳар бир сектори учун рақамли маркетингнинг турли стратегияларидан фойдаланилади жумладан, озиқ-овқат сектори, айниқса Италияда озиқ-овқат маҳсулотлари компанияларига бир қатор афзалликлар таъминланган. Италияда Оскар Фаринетти томонидан асос солинган ва юқори сифатли "Made in Italy food products" озиқ-овқат маҳсулотларини сотишга ихтисослашган кўплаб дўконлар томонидан ташкил этилган италиялик озиқ-овқат компанияси ва унга алоқадор кичик брендлар ўзларининг маркетинг фаолиятларини рақамлаштириш жараёнини бошладилар ва иқтисодий натижаларга эришди [2].

Халқаро амалиётда B2B компанияларининг аксарияти ҳанузгача мижозларнинг янги эҳтиёжларини аниқлашга эмас, балки мижозларни содиқ ва сотиб олишга кўпроқ вақт сарфлашларини рағбатлантиришга асосий эътибор қаратганлар. Сотувчилар учун асосий мақсад шундан иборатки, якуний мақсадлар мижозлар турига эмас, балки тармоқ ва соҳаларга кўпроқ аҳамият қаратилмоқда. "Omobono" бизнес агентлиги томонидан Европа ва Америка B2B бозор мутахассислари ўртасида ўтказилган сўров натижалари маълумотларига кўра рақамли трансформацияга корхоналарнинг бизнес стратегияси, тадбиркорлик қобилияти ва компания маданиятини тарбиялаш орқали эришиш лозимлигини белгилаб бермоқда. B2B компаниялари учун рақамли маркетинг стратегиялари уларда қуйидаги йўналишлар бўйича юқори самара келтиришлиги асосланган: бренд хабардорлигини ошириш (55 %), мижозлар билан муносабатлар (49 %), брендни илгари суриш (39 %), раҳбарлар фикрлашини ошириш (34 %), бозордаги ҳаракатларни тушуниш (32 %) ва бошқалар [6].

"Bain & Company Inc" тадқиқот компанияси томонидан B2B таъминотчиларига мижозлар бўйича устунлик спектрини тушунишга ёрдам бериш мақсадларида ўтказилган кузатувлар мижозлар билан муносабатларни бошқаришнинг 40 та асосий "қиймат элементлари пирамидаси модели"ни таклиф этди. Улар беш тоифага бўлинади: ўрнатилган фоизлар, вазифалар, иш юритиш қулайлиги, шахсийлаштириш ва илҳомлантирувчи омиллар [3].

“McKinsey & Company” tadqiqot agentligi bозor faоliyatida samarali raqamli marketing texnologiyalarini qўllay olgan B2B korxonalarini ananaviy faоliyat yurituvchilariga nisbatan 5 barobar tezroq ўsiши va samaradorlik 30 foiz yuqori бўлиши 2018 йилги kuzatuvlar natijasida xulosaga kelgan. Tadqiqot natijalari agar imkoniyat mavjud бўлса va xizmat samarali бўлса, харидорларнинг 46 foizi etkazib beruvchilardan веб-сайти орқали сотиб олишга тайёр бўлишларини айтишди. B2B бозорида онлайн харидини амалга оширадиганлар эса 2018 йилда атиги 10 foizni tashkil etgan [5].

Tadqiqotlarга kўra korxonalarнинг daromadlariga eng ijobiy taъsirga эга raqamli marketing kanallari: ijtimoiy media (SM) va qidiruv tizimini optimallashtirish (SEO), Elektron pochta marketingi (email marketing) va kontent marketingdir. Shuning bilan birga, B2B muхiti kўplab ananaviy kanallar, jumladan tabirilar marketingi, hamkorlikdagi marketing va qidiruv reklamalari qabilarni qadrlaydi.

B2B sotuvchilarining 78 foizi savdo kўrgazmalari va voqealar ўz bizneslari uchun juda kўp foyda keltirganligini taъkidlashgan, ularning 26 foizi "juda yuqori" deb baъolanган [12]. B2B muхiti uchun raqamli taktikani yaxshi bilish juda muхimdir. Харид qiliش cycli - bu uzoq va mashaqqatli jaraъn бўлиб, uni turli хил kun tartibiga эга бўлган kўplab tomonlar jalb qiladi. Jordan taъkidlashicha, B2B mijozlari kompaniyaning веб-сайтларига kўproq ishoniшadi. Ular "kўllab-qувvatlash, kuzatuv, kelaжакда yaxшилaniш va kўshimchalarni ўz ichiga olgan uzoq muddatli sotuvchilar bilan munosabatlar" dan manfaatdor [4].

B2B веб-сайтлари kўpinча сотиб олиш хатти-хarakatlarini kўllab-qувvatlamaydi, kompaniya va uning muхsulot portfelini taniштириш imkoniyatini beradi. Kompaniyalar shuni bilishlari kerakki, веб-сайт хар ikkala foydalanuvchiga ҳам, qaror qabul qiluvchilarga ҳам tegiшли vertikalarga muroжаat qilaётганда, ularдан ўzaro ажratmasдан, moslashtiriliши kerak.

Butunjaъon iqtisodiy forumi maълumotlariga kўra, B2B raqamli platformalari barча tarmoqlardamarketingni raъbatlantirishni бошлади, bu ulkan ekotizimlarda hamkorlik qiliшga imkon beradi va ўn йil ichida бизнес va jamiyat uchun 100 trilliон AQШ dollari kўshimча qiyamat yaratishi mumkinligi prognoz qilingan. Bu tashabbuslarning yarmidan kўproғi B2B platformalarining imkoniyatlariga tayaniши aniqlangan. B2B platformasi iqtisodiyeti 2025 йilgacha бизнес va jamiyat uchun qiyamat yaratishi mumkin бўлган soхalar бўйича statistik maълumotlar 1-rasmда keltirilган [8].

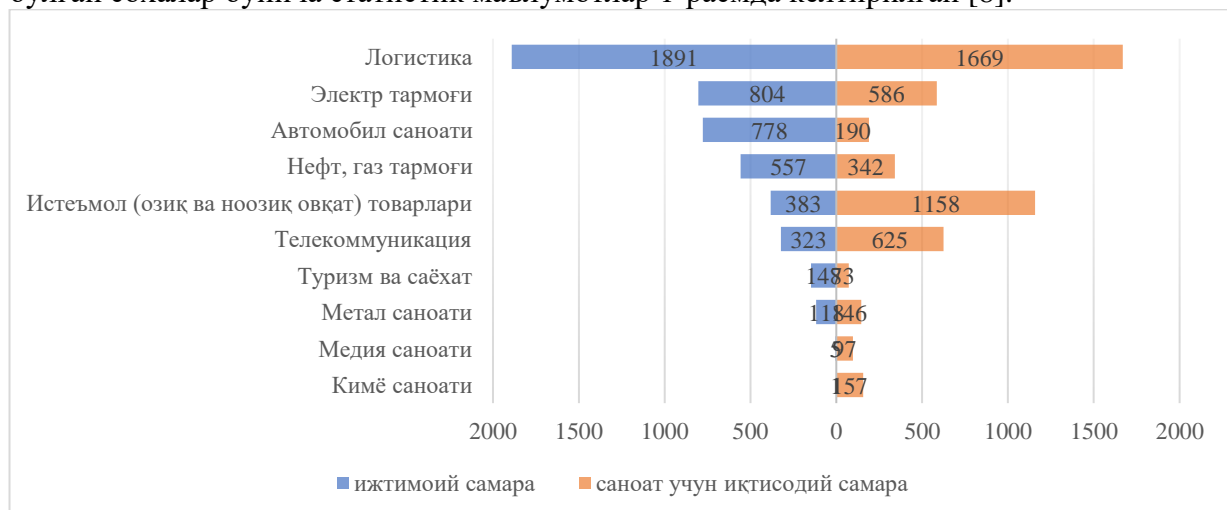

1-расм. 2025 йилгача B2Bда raqamli platformalar tomonidan kutiladigan sanoat va jamiyat uchun samara, trilliон AQШ dollari [9]

Raqamli iqtisodiyetga transformatsiyalashuv jaraъnlari nafaqat marketing qanday amalga oshiriliшини ўzgartirishga, balki tarmoqlar istiqbolда qanday strategik maqsadlarni belgilashi бўйича zaruriy choralar kўriш imkonini beradi.

Ўзбекистон Respublikasida amalga oshirilаётган raqamli iqtisodiyetni shakllantirishga qaratilган chora-tabirilar natijasida respubliкадаги tarmaq va soхalarda

бу борада кенг кўламли ислохатлар амалга оширилмоқда. Ўзбекистонда амалга оширилаётган рақамлаштириш сиёсати натижалари “Google” кидирув тизимлари асосида маҳаллий брендлар маркетингини амалга оширишда кенг фойдаланилмоқда. Ушбу ҳолатлар Google Trends аналитик тизими асосида ҳисоблаб борилувчи “машхурлик” динамикаси кўрсаткичларини ҳам асосламоқда.

1-жадвал

“Google” кидирув тизимида “Uzbekistan” сўзининг оммавийлашув даражаси [11]

Йиллар	Uzbekistan: (Жаҳонда)	Uzbekistan: (Россияда)	Uzbekistan: (Ўзбекистонда)
2015 й.	11	26	48
2016 й.	11	24	46
2017 й.	13	20	45
2018 й.	19	21	48
2019 й.	17	24	43
2020 й.	18	20	41

1-жадвал маълумотлари “Uzbekistan” сўзининг жаҳон миқёсида оммалашиб бораётганлик даражасини кўрсатади. Бу 100 балли тизим асосида баҳоланувчи кўрсаткич бўлиб, 100 балл дегани - оммавийликнинг энг юқори даражаси, 50 - ўртача оммавийлиги даражасини 0 балл эса ушбу сўров бўйича маълумот етишмаётганлиги англатади. Натижаларга қаралганда, халқаро ҳамжамият томонидан Ўзбекистонга қизиқиш ортиб бораётган бўлсада, Россия ва Ўзбекистонда ушбу баҳолаш натижалари йиллар давомида пасаймоқда.

Бизнес ва ишбилармонлик тизими соҳасида 2005-2020 йиллар давомида “Google” кидирув тизимлари асосида “Ўзбекистон” сўзининг оммалуви энг юқори даражада баҳолланмоқда ва 2018 йилда бошлаб 80 балл ўртача оммалашувни таъминламоқда (2-расм).



2-расм. “Google” кидирув тизимида “Ўзбекистон” сўзининг оммалашув даражаси, балл [10]

“Google” кидирув тизимларидан ташқари Ўзбекистонда B2B бозорида ижтимоий медиа каналларидан ҳам самарали фойдаланмоқда. Замонавий рақамли асрда, ижтимоий медиа кўплаб компаниялар учун асосий маркетинг каналига айланди, чунки бугунги кунда дунё аҳолисининг қарийб 37 фоизи ижтимоий медиа платформаларида фаол иштирок этмоқда [7]. Корхоналарда ижтимоий медиа маркетинги имкониятларидан куйидаги маркетинг стратегияларида фойдаланилмоқда:

- 1) e-WOM;
- 2) маҳсулотни илгари суриш;
- 3) реклама қилинмайдиган формат;
- 4) интерфаол алоқа имкониятлари;
- 5) оммавий ва кўп қиррали аудитория;
- 6) минимал бюджет харажатлари.

“Facebook” дунёдаги энг машхур ижтимоий медиа платформаларидан бирига айланди ва шунинг учун ҳар ойда 2,5 миллиарддан ортиқ фаол фойдаланувчилар бўлган глобал бизнес майдонларида энг оммабоп платформа сифатида қаралмоқда, чунки унда қарийб 794 миллион ойлик фойдаланувчиси мавжуд бўлиб, 38 фоизи Осиё-Тинч океани минтақасидан киришади,

Европа ва Америка Қўшма Штатларида мос равишда ойлик 364 миллион ва 239 миллион фойдаланувчини ташкил этади.

2-жадвал

Корхоналарнинг B2B бозордаги анъанавий ва рақамли маркетинг стратегиялари трансформацияси

Фаолият	Анъанавий тизим	Замонавий тизим
Стратегия	Савдо ходими, маълумотсиз харидор	Маркетингга асосланган маълумотли харидор
Маркетинг	Силжитишга йўналтирилган, оммавий, мижозлар тажрибаси; мобил уяли алоқа	Рақамли воситаларни трансформацияси, мижозга йўналтирилганлик, мижозга мослаштирилганлик, мижозлар тажрибаси; мобил марказлашув
Маркетинг каналлари	Кўпинча офлайн (масалан, тадбирлар, анъанавий медиа)	Рақамли ва офлайн бирлаштирилган; истеъмолчиларга ёқадиган хатти-ҳаракатлар, видео ва ижтимоий медиадан фойдаланиш
Таҳлил этиш	Кичик маълумотлар офлайн базаси	Автоматлаштирилган, технологияга асосланган, уланган / реал вақтда маълумотлар, big data
Ўлчаш	Фаолиятга асосланган, даврий, охириги натижаларга йўналтирилган	Натижаларга асосланган, доимий, фокусланган
Ташкил этиш	Одатий	Интеграциялашган
Бошқариш	Креативлик	Технологик, аналитик
Маданият	Вертикал	Мослашувчан, ўзаро муносабатларга асосланган

Манба: Муаллиф томонидан интернет манбалари асосида тўпланган маълумотлар асосида тузилган

B2B электрон савдо технологиясини жорий қилишдан учун жуда кўп фойда бор. Бугунги рақамли асрдаги энг катта ўзгаришлардан бири бу мобил қурилмаларнинг бизнес учун асосий коммуникация воситасига айланишидир. BCG тадқиқотига кўра, 2018 йилда B2B сўровларининг қарийб 50 фоизи смартфонларда қилинган. 2020 йилга келиб, ушбу кўрсаткичнинг 70 фоизга ўсиши прогнозланган. Келажакда m Commerce (мобил электрон тижорат) ҳар қандай бизнесда ўсиш имкониятидир.

Юқорида амалга оширилган тадқиқот натижалари озиқ-овқат маҳсулотлари ишлаб чиқарувчи ва улгуржи савдо корхоналарида B2B бозорида самарали фаолиятини таъминлаш имконини берувчи анъанавий маркетинг стратегияларини рақамли маркетинг стратегияларига трансформациялашнинг методологик ёндашуви тавсия этилади (2-жадвал).

Кўпчилик ўз мижозлари билан доимо алоқада бўлиши ва рақобатчиларидан устунликни ўрнатиши учун ўз ташкилотларини тубдан қайта кўриб чиқишни талаб этади (3-расм).



3-расм. Озиқ-овқат маҳсулотлари B2B бозорида рақамли маркетингнинг трансформациялашуви (Муаллиф ишланмаси)

B2B компаниялари учун рақамли маркетингнинг трансформациялашув жараёни бозорга йўналтирилган стратегияни тўғри қабул қилиш, маркетинг имкониятларини ошириш ёки ривожлантиришдан бошланади. Аксарият компанияларда бренд маркетинги, воқеалар ва таркиб каби мавжуд имкониятларни қайта кўриб чиқиш лозим. Ушбу соҳаларда ишлаш учун рақамли воситаларни белгилаш интерактивликка ёрдам беради ва ташкилотнинг

колган қисми учун ўзига хос имкониятлар яратади. Рақамли оммавий ахборот воситаларига рақамли ёндашувлар, маълумотлар ва таҳлил каби янги маркетинг имкониятларини яратиш мураккаброқдир. Шунингдек, корхоналар зарур техник кўникмаларни эгаллаши ёки ривожланиши ва рақамли дунё учун ўз ташкилотларини қайта кўриб чиқиши керак.

Рақамли каналлар орқали харидорларни ўрганиш ва сотиб олишда маркетингнинг роли кенгайиб боради ва марказий босқичга ўтади: маркетинг функцияси мижозларнинг саёҳатларини шакллантириш ва уларни муваффақиятли хулосага олиб бориш орқали даромадларини кўпайтириш учун энг яхши имкониятлар тақдим этади. Ушбу кенгайтирилган рол компаниялардан кўпроқ рақамли каналларга йўналтирилган маркетинг бюджети ва харажатлар трансформациясини қайта ишлашни талаб қилади. Одатдаги B2B компанияси маркетингдан тушумнинг 4,5 фоизини сарфлайди (тахминан 40% рақамли маркетингга), ammo янги булутли технологияларга асосланган йўналишлар учун 10% (ва баъзан ундан ҳам кўпроқ) пул сарфлашлари мумкин.

Маркетинг ва рақамли каналларни ўзлаштиришга ўтаётган компаниялар арзон натижалар билан яхшиланган натижалар ҳақида хабар беришди. Дастур ишлаб чиқарувчи “Hub Spot” томонидан олиб борилган тадқиқотлар шуни кўрсатадики, кўрғошин ишлаб чиқариш учун рақамли каналларнинг аҳамияти тез ўсиб бормоқда ва кўрғошин нархи 65 фоизга тушди.

Компаниялар ўз бюджетларини қандай сарфлашлари, улар сарфлаган миқдор каби муҳимдир. Рақамли маркетинг ва автоматлаштириш - бу кўп мартали тажрибага эга бўлган юқори сифатли раҳбарларни бошқариш, бу савдо самарадорлигини оширишга ва сотиб олиш пайтида бутун иш фаолиятини қузатишга имкон беради.

Кўплаб B2B компаниялари учун ташкилот ичидаги маркетингнинг кенгайтирилган роли ва техник кўникмаларининг аҳамияти ташкилотни қайта кўриб чиқишни тақозо қилади. Нафақат мамакатимиз корхоналари балки, жахондаги озиқ-овқат маҳсулотлари ишлаб чиқарувчи корхоналарда ҳам ўзига хос бўлган рақамли маркетинг стратегиясининг аниқ меъзонлари йўқ; биз компаниялар турли хил мезонлар атрофида, шу жумладан маҳсулотлар, каналлар, жўғрофия, функциялар ва сегментларни муваффақиятли ташкил этганларини кўрдик.

Шуниси аниқки, муваффақиятга эришиш учун маркетинг ва сотувлар аввалгиларига қараганда анча муаммосиз ишлашни талаб қилади. Бу интеграциялашган технологияларни (маркетингни автоматлаштириш ва CRM платформаларини ўз ичига олган ҳолда), мижозлар маълумотларини бошқаришда умумий ёндашувни ишлаб чиқишни ва маълумотларнинг йўқолиши ва кўринишини йўқотмасдан сотувга малакали раҳбарлар ва савдо имкониятларини узатишни талаб қилади. Муваффақиятли бўлиш учун, B2B компаниялари, шунингдек, сотиб олиш пайтида тегишли маълумотга эга бўлиш, охир-оқибат ўлчаш қобилиятига эга бўлиши керак.

“Ўзбекизоқовқатхолдинг” холдинг компаниясида www.oziq-ovqat.uz расмий веб-сайти фаолият юритади ва унда “E-HUKUMAT” тизими жисмоний ва юридик шахсларни муружатларини қабул қилиш аризалар ва шикоятларни кўриб чиқиш бўйича ишларни мувофиқлаштиради. Озиқ-овқат маҳсулотлари ишлаб чиқарувчи ва улгуржи савдоси билан шуғулланувчи корхоналарда асосий стратегиялар веб-саҳифаларда фаол бўлиш ва савдонинг турли шаклларидадан фойдаланишдир.

Фойдаланилган адабиётлар рўйхати:

1. Ўзбекистон Республикаси Президенти Шавкат Мирзиёевнинг Олий Мажлисга Мурожаатномаси. 25.01.2020. <http://uza.uz/uz/politics/zbekiston-respublikasi-prezidenti-shavkat-mirziyeevning-oliy-25-01-2020>
2. Ch. Prof. Andrea Ellero. Digital marketing influence in the food sector. A case study: Eataly and its associated companies' analysis. Master's Degree programme – Second Cycle (D.M. 270/2004) in International Management.
3. Eric Almquist, Jamie Cleghorn and Lori Sherer. The B2B Elements of Value. From the March–April 2018 Issue. <https://hbr.org/2018/03/the-b2b-elements-of-value>
4. Jordan B. (2018). What sales should know about modern B2B buyers. Gartner. Retrieved from: <https://www.gartner.com/smarterwithgartner/what-sales-should-know-about-modern-b2b-buyers/>

5. McKinsey & Company. (2018). Digital sales and analytics: Driving above-market growth in B2B. Retrieved from: <https://www.mckinsey.com/business-functions/marketing-and-sales/our-insights/digital-sales-and-analytics-compendium>
6. Omobono. (2018). What works where 2018: Marketing's age of illumination. Retrieved from <http://landing.omobono.com/what-works-where-2018>
7. Spredfast (2018). The 2018 Social Media Audience. Retrieved July 4, 2018, from www.spredfast.com:file:///C:/Users/User/Downloads/2018-Social-Media-Demographics--Spredfast.pdf
8. World Economic Forum (2017). White paper: Digital transformation initiative, unlocking B2B platform value. Retrieved from <http://reports.weforum.org/digital-transformation/wp-content/blogs.dir/94/mp/files/pages/files/wef-platform-report-final-3-26-17.pdf>
9. White Paper. Digital Transformation Initiative: Unlocking B2B Platform Value. In collaboration with Accenture. March 2017. – p.7. <http://reports.weforum.org/digital-transformation/wp-content/blogs.dir/94/mp/files/pages/files/wef-platform-report-final-3-26-17.pdf>
10. <https://chrome.google.com/webstore/detail/website-seo-checker-free/nljcdkjpjnhlilgepggmmagnmebhadnk>
11. <https://trends.google.ru/trends/explore?date=today%205-y&geo=UZ&q=Uzbekistan>
12. <https://www.displaywizard.co.uk/most-effective-b2b-marketing-channels/>

УДК 338.24

ОСОБЕННОСТИ СТРАТЕГИЧЕСКОГО УПРАВЛЕНИЯ СФЕРЫ УСЛУГ В УСЛОВИЯХ ЦИФРОВОЙ ЭКОНОМИКИ

Д.Р.Бекимбетов, преподаватель, Каракалпакский Государственный университет, Нукус

Аннотация. Мақолада замонавий рақамли иқтисодиётда хизмат кўрсатиши соҳасини бошқариши тизимини ривожлантириши назарияси муҳокама қилинади. Шунингдек, у хизмат кўрсатиши ва менежмент соҳасидаги иқтисодчиларнинг фикрини ўрганади.

Калит сўзлар: Хизмат кўрсатиши соҳалари, рақамли иқтисодиёт, рақамли платформалар, хизмат кўрсатиши соҳасининг иқтисодий ривожланиши.

Аннотация. В статье рассматривается теория развитие системы управления сферой услуг в современной цифровой экономике. А также изучается мнение экономистов по сфере услуг и менеджмента.

Ключевые слова: Сферы услуг, цифровая экономика, цифровые платформы, экономическое развитие сферы услуг.

Abstract. The article discusses the theory of development of the service sector management system in the modern digital economy. It also studies the opinion of economists in the field of services and management.

Key words: Service industries, digital economy, digital platforms, economic development of the service sector.

В современных условиях хозяйствования одной из наиболее значимых тенденций развития системы управления сферой услуг является цифровизация. При этом экономический потенциал цифровизации используется как производителями традиционных видов услуг, в частности, для ускорения операционной и сбытовой деятельности, повышения продаж услуг через сайт компании или мобильное приложение, улучшения качества коммуникаций с реальными или потенциальными потребителями услуг, так и производителями такого инновационного типа услуг, как собственно цифровые услуги. К последним можно отнести услуги, создаваемые и реализуемые исключительно в рамках информационно-коммуникационного пространства виртуального сегмента современной цифровой экономики.

Как показано в таблице 1 абсолютное большинство услуг населению и организациям могут быть эффективно оцифрованы и иметь виртуальный аналог (впоследствии представлены на соответствующих сегментах виртуального рынка услуг). Не могут быть непосредственно подвергнуты цифровизации услуги, связанные с прямым контактом с физическими лицами, однако и в отношении управления данной группой услуг потенциал цифровизации, как было отмечено ранее, может быть использован достаточно широко.

Следует отметить, что в специальной литературе достаточно подробно освещен вопрос о преимуществах цифровизации для развития компаний сферы услуг. По мнению исследователей, основными преимуществами такого рода являются [2]:

- существенное увеличение емкости рынка сбыта в пространстве виртуального сегмента современной цифровой экономики;
- принципиальный рост возможности выбора потребителями наиболее предпочтительных для них услуг;
- возможности значительного снижения удельных операционных и транзакционных издержек компаний сферы услуг за счет интенсивного использования потенциала виртуального аутсорсинга бизнес-процессов, в т.ч. удаленной занятости;
- существенный рост потенциала маркетинга услуг, в т.ч. за счет активизации процессов использования возможностей SMM-маркетинга, SEO- менеджмента, формирования и развития индивидуальных и коалиционных программ потребительской лояльности производителей услуг в виртуальном экономическом пространстве.

Таблица 1

Дифференциация услуг относительно использования потенциала цифровизации [1]

Услуги, которые не могут быть непосредственно подвергнуты цифровизации	Услуги, которые могут быть эффективно оцифрованы и иметь виртуальный аналог
1. Парикмахерские и иные аналогичные услуги	1. Медицинские услуги в части консультирования
2. Услуги химчисток, прачечных и иные аналогичные бытовые услуги населению.	2. Образовательные услуги
3. Медицинские услуги, требующие наличия непосредственного контакта с пациентом	3. Все виды банковских и страховых услуг
	4. Консультационные услуги
	5. Информационные услуги, в т.ч. связанные с удаленной обработкой информации.
	6. Услуги удаленной доставки товаров, в т.ч. осуществляемые маркетплейсами.
	7. Государственные услуги.

Одним из наиболее динамично развивающихся субъектов современной цифровой экономики, оказывающих непосредственное влияние на развитие сферы услуг, являются цифровые платформы. Цифровые платформы аккумулируют значительные объемы финансовых и интеллектуальных ресурсов виртуального сегмента цифровой экономики, оказывают принципиальное воздействие на динамику капитализации и развитие инфраструктуры последней. По некоторым оценкам валовый доход цифровых платформ за 2015 – 2020 г. г. возрос в 7,12 раза, что превышает темп роста выручки любого другого сегмента современной цифровой экономики [3].



Рис.1 Основные функции современных цифровых платформ сферы услуг [4]

Вместе с тем, в научной литературе отсутствует единый подход к пониманию сущности и социально-экономических функций цифровых платформ в современных условиях хозяйствования. Собственно, теория данного вопроса находится в стадии становления, она не вполне успевает за динамичными изменениями экономической практики в исследуемой области.

Система основных социально-экономических функций современных цифровых платформ сферы услуг приведена на рисунке 1.

Как показано на рисунке 1 функции современных цифровых платформ сферы услуг связаны как с обеспечением роста эффективности и стоимости интегрированных с ними субъектов хозяйствования, так и с влиянием на интенсивность и результативность функционирования иных, прямо не кооперированных с ними сервисов виртуального сегмента современной цифровой экономики.

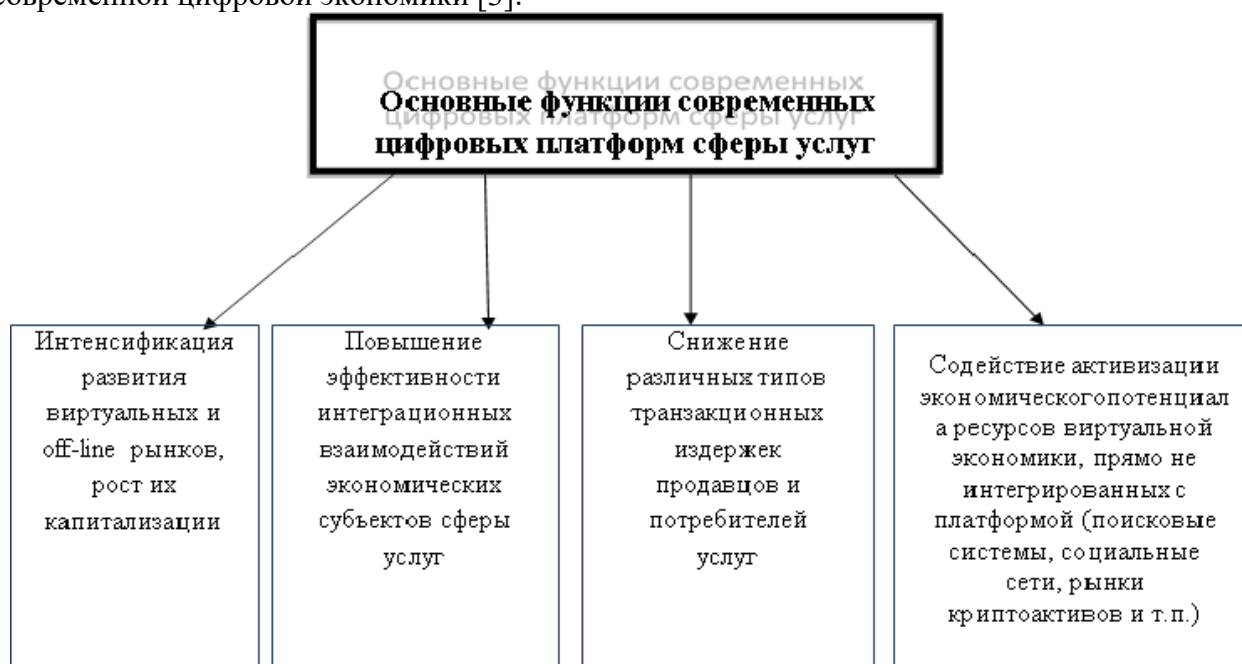
Можно классифицировать современные цифровые платформы по ряду значимых экономических и управленческих признаков (таблица 2).

Таблица 2

Классификация цифровых платформ сферы услуг [5]

Классификационные признаки	Виды цифровых платформ сферы услуг
1. Универсальность платформы	- узкоспециализированные цифровые платформы; - платформы, предлагающие широкий спектр разноплановых сервисов.
2. Интеграция с учредителем	- платформы, обслуживающие строго клиентов компании-учредителя (платформы банков, страховых компаний и т.п.); - платформы, обслуживающие потенциально неограниченный круг клиентов.
3. Коммерческая составляющая	- сугубо коммерческие цифровые платформы сферы услуг; - условно-некоммерческие цифровые платформы (Электронное правительство и т.п.).
4. Интеграция в реальный сектор экономики	- цифровые платформы, ориентированные на предоставление сугубо виртуальных услуг; - цифровые платформы, на основе которых оказываются как виртуальные, так и off-line услуги; - цифровые платформы, ориентированные на экспансию в реальный сектор экономики.
5. Кооперация с интернет-сервисами (социальными сетями, поисковыми системами и т.п.).	- цифровые платформы, корпоративно кооперированные с интернет-сервисами (все платформы корпорации Яндекс и др.); - цифровые платформы, кооперированные с интернет-сервисами в сфере маркетинговой деятельности.
6. Использование экономического потенциала криптоактивов	- цифровые платформы, интегрированные с биржами криптоактивов в части обращения токенов; - цифровые платформы, осуществляющие ICO (initial coin offering); - цифровые платформы, договорные отношения в рамках которых основываются на принципах smart-contracting; - цифровые платформы, не использующие экономический потенциал криптоактивов и технологии блокчейн.
7. Эмиссия цифровой платформой собственных платежных суррогатов	- цифровые платформы, в рамках которых используются собственные платежные суррогаты (платформы группы Яндекс, платформы виртуальных бирж); - цифровые платформы, использующие общепринятые реальные и виртуальные платежные системы.

Некоторые примеры цифровых платформ сферы услуг, распространенных в настоящее время в отечественной экономике, и основные направления их интеграции и экономической эффективности представлены в таблице 2. При этом практически все достаточно динамично развивающиеся платформы, инициированные компаниями Республики Узбекистан, представляют собой модифицированные копии зарубежных аналогов – так, например цифровая платформа Яндекс-такси является модификацией транспортных цифровых платформ Uber и Gett, и т.п. Все представленные в приведенной таблице цифровые платформы

имеют и сайт, и мобильное приложение, что обеспечивает и рост охвата рынка, и повышение качества использования услуг платформы.

Необходимо также отметить, что в научной литературе, посвященной рассмотрению различных вопросов и проблем экономики и управления в сфере услуг, недостаточное внимание уделяется исследованию рисков, связанных с интенсивными процессами цифровизации данной сферы экономики. В целом, анализу рисков развития компаний сферы услуг посвящен ряд исследований (Г.А. Ахтамова [6], Дж. Ли [7], Р.И. Хикматов [8] и др.), но собственно риски цифровизации рассматриваемого сегмента экономики в их рамках практически не анализируются. В процессе проведения диссертационного исследования автором систематизированы наиболее существенные риски, вытекающие из интенсивной цифровизации процесса управления развитием сферы услуг.

Следует отметить, что риск, связанный с отставанием специального законодательства по вопросам цифровизации от тенденций развития данного сектора экономики, носит объективный характер, непосредственно вытекает от слишком интенсивного характера изменений, связанных с функционированием цифровых технологий и виртуальных рынков капитала, товаров, услуг, информации. Как отмечает, в частности, Р. Абрамс данный риск в определенной степени характерен и для современных экономических систем США и государств ЕС, циклы подготовки законопроектов по вопросам цифровой экономики в рамках правовых систем которых также отстают от фактических тенденций изменения цифровой экономики [9].

Риски, связанные с недостаточной релевантностью информации, имеющейся в виртуальной среде относительно отдельных услуг и их поставщиков, могут вытекать как из непреднамеренных, так и из целенаправленных дезинформационных действий отдельных групп экономических субъектов. Наиболее характерным примером последних является крайне распространенная в сети практика составления фальшивых отзывов относительно качества услуг, что особенно опасно, например, в сфере потребления медицинских, ряда бытовых услуг населению и т.п. Данный риск усугубляется тем, что многие компании и тем более индивидуальные потребители не имеют эффективных программных и экспертных средств, ориентированных на проверку уровня релевантности информационного потока и, соответственно, последующий отсев вызывающей сомнение информации об отдельных услугах, предлагаемых в рамках виртуального пространства цифровой экономики.

Следует отметить, что в рамках виртуального информационного пространства в большей степени, чем в рамках оффлайн-экономики, распространены заведомо мошеннические виды услуг, в первую очередь финансового характера. Одним из наиболее распространенных услуг такого рода в конце 2010 – начале 2022 г. г. являются услуги виртуальных финансовых пирамид, которые обычно маскируются под инновационные проекты различной направленности. Так, согласно оценке М. Джордана, емкость мошеннического рынка услуг виртуальных финансовых пирамид в 2017 – 2022 г. г. возросла в 3,87 раза, превысив в 2022 г., согласно, разумеется, достаточно укрупненной оценке 10,0 трлн. долл. [10] Иными распространенными видами мошеннических цифровых услуг являются квази-продажа услуг через фишинговые сайты, предоставление псевдо-услуг в области интернет- консалтинга, интеграция сферы услуг и технологий телефонного мошенничества и др.

Выделенные автором в отдельную группу риски, связанные с недостаточной безопасностью расчетов в сети Интернет за услуги по сравнению с традиционными банковскими расчетами и тем более расчетами наличными, имеют несколько иную природу по сравнению с рассмотренными выше выражено мошенническими услугами. В данном случае сделка между изначально добросовестными продавцом и покупателем услуг в рамках виртуального экономического пространства может быть не осуществлена ввиду несанкционированного вмешательства третьих лиц, в первую очередь профессиональных хакеров.

При этом, если банковские расчеты в сети Интернет являются в настоящее время относительно безопасными, то расчеты за товары и услуги при помощи виртуальных

платежных систем, особенно Яндекс-деньги, несут существенные риски. Не вполне финансово безопасными являются и расчеты за услуги, осуществляемые при помощи криптовалют – при этом подобные риски сопряжены, помимо прочего, с возможным резким падением курса такого рода активов на виртуальных биржах, вытекающим из крайне высокой волатильности рыночной стоимости большинства криптовалют, имеющей место, в частности, в 2018 – 2021 г. г.

Наконец, нами выделены риски, вытекающие из достаточно распространенной переоценки продавцами услуг в рамках виртуального пространства цифровой экономики емкости соответствующих рынков. Так, несмотря на интенсивный рост сферы цифровых услуг в 2010 – 2021 г.г., в особенности в период кризиса 2020 – 2021 г. г., существует ряд значимых ограничений спроса на такого рода услуги, вытекающих, в первую очередь, из определенных когнитивных ограничений, характерных для конечных потребителей, в первую очередь физических лиц, например:

1. Спрос на услуги виртуального медицинского консультирования ограничен ввиду устойчивого стереотипа большинства пациентов относительно необходимости личного контакта с врачом, как некоторой гарантии последующего эффективного лечения.

2. Спрос на виртуальные образовательные услуги (e-learning) сдерживается ввиду наличия относительно обоснованных сомнений относительно педагогической эффективности дистанционных образовательных технологий, особенно в области среднего общего и начального профессионального образования.

3. Спрос на услуги доставки, даже в ситуации кризиса, ограничений, вызванных отсутствием QR-кодов у не вакцинированных граждан и т.п., может быть ограничен ввиду того, что услуги удаленной доставки для ряда категорий потребителей (например, ряда лиц пенсионного возраста) недоступен ввиду отсутствия доступа и к ресурсам сети Интернет, и к мобильным приложениям, а для тех, кто пользовался такого рода услугами, эффективность данного метода покупок может быть ограничена ввиду наличия не вполне удовлетворительного опыта, связанного с распространенными практиками некачественной, несвоевременной и т.п. доставки. Достаточно подробно такого рода риски, вытекающие из недостаточно качественной организации услуг интернет-доставки, анализирует, в частности, Д.А. Халилов [11].

В целом, систематизированные автором риски, вытекающие из интенсивных процессов цифровизации сферы услуг, позволят субъектам хозяйствования данного сектора рационально сформировать систему риск- менеджмента, ориентированную на минимизацию негативных эффектов вследствие цифровизации, а органам государственного управления – создать систему норм и механизмов, ориентированных на устойчивое снижение всех видов рисков производства и потребления цифровых услуг и платформ.

СПИСОК ИСПОЛЬЗОВАННОЙ ЛИТЕРАТУРЫ:

1. Составлено на основании информации, содержащейся в: Гордин В.Э., Сушинская М.Д. Менеджмент в сфере услуг. М.: Бизнес-пресса, 2007; Яшировский, О.В. Проблемы пространственного развития бизнеса сферы услуг / О.В.Яшировский // Деловая газета. – 2018. - №23. – С. 4.

2. Cardoso J., Fromm H. Fundamentals of service systems. Wash., 2015. P.171; Романова М.М. Экономика сферы услуг. М.: КноРус, 2021.

3. Российская экономика: проблемы и перспективы. – М.: Изд-во Института экономической политики, 2021. С.238.

4. Conley, J.P. Blockchain and the Economics of Crypto-tokens and Initial Coin Offerings / J.P. Conley// Vanderbilt University Department of Economics Working. – 2017. – June.

5. Таблица разработано автором

6. Ахтамова Г.А. Управление рисками в сфере услуг. М.:КноРус, 2020.

7. Lee J. Service economies. NY., 2010. P.71-78.

8. Хикматов Р.И. Развитие сферы услуг в современных условиях: Дисс. к.э.н. Казань, 2006. С.87-91.

9. Abrams, R. Entrepreneurship: A Real-World Approach / R. Abrams. Redwood City: Planning Shop, 2015.P.179.

10. Jordan, M. How to value Initial Coin Offerings: A Qualitative Approach to ICO / M.Jordan. – NY, 2021. P.179.

11. Халилов, Д. Маркетинг в социальных сетях / Д. Халилов. – М.: Манн, Иванов и Фербер, 2017. С.71.

РАҚОБАТ МУХИТИДА СИФАТНИ БОШҚАРИШ МАСАЛАЛАРИ

Ш.О.Валижонов, таянч докторант, Наманган мухандислик технология институти, Наманган

Аннотация. Ривожланишнинг ҳозирги даражасида рақобат кураши тобора кескинлашиб бормоқда. Бу курашда енгиб чиқиш учун рақобатбардош маҳсулотлар ишлаб чиқаришни йўлга қўйиш лозим. Мақолада корхоналарда рақобатбардошлиликни ошириш ва сифатни таъминлаш мақсадида сифатни бошқариш масалалари ўрганилган ва такомиллаштириш йўллари таклиф қилинган.

Калим сўзлар: рақобат, самарадорлик, сифат, рақобат мухити, бошқариш, сифатни бошқариш, сифат назоратини амалга ошириш, статистик мувофиқлаштириш, нуқсонсиз маҳсулот тайёрлаш тизими.

Аннотация. На современном уровне развития конкуренция становится все более острой. Чтобы победить в этой борьбе, необходимо наладить производство конкурентоспособной продукции. В статье исследуются вопросы управления качеством в целях повышения конкурентоспособности и обеспечения качества на предприятиях и предлагаются пути совершенствования.

Ключевые слова: конкуренция, эффективность, качество, конкурентная среда, менеджмент, управление качеством, контроль качества, статистическая согласованность, бездефектная производственная система.

Abstract. At the current level of development, competition is becoming more and more acute. To win this fight, it is necessary to establish the production of competitive products. The article examines the issues of quality management in order to increase competitiveness and quality assurance at enterprises and suggests ways to improve.

Keywords: competition, efficiency, quality, competitive environment, management, quality management, quality control, statistical consistency, defect-free production system.

Ривожланишнинг ҳозирги даражасида рақобат кураши тобора кескинлашиб бормоқда. Турли мулк шакллари юзага келиши, тадбиркорлик фаолиятининг янада кенгайиши, аҳолининг истеъмол талаблари ортиб бориши рақобат курашининг кенгайишига таъсир кўрсатмоқда. Бу ҳолатда корхона ва ташкилотлар ўз фаолиятларини давом эттиришлари ва самарадорликка эришиш учун амалга ошираётган ҳаракатлари ичида ишлаб чиқарилаётган маҳсулотларнинг сифатини янада ошириш, рақобатбардошлилик даражасини юксалтириш каби йўналишлар ҳам бор. Бу эса қатор ресурсларни ва маблағларни талаб қилади. Катта миқдорда молиявий маблағларни сарфламасдан туриб ҳам рақобатбардошлиликни оширишга эришиш мумкин. Рақобатбардошлилик даражасини юксалтиришни амалга ошириш учун, бу йўналишда ишлаб чиқариладиган маҳсулотларнинг сифатини ошириш учун маҳсулот сифатини бошқаришни замонавий даражага кўтариш, рақобат мухитида сифатни бошқаришни амалга ошириш зарур.

Рақобатбардошлилик даражасини орттириш йўналишида сифатни бошқариш тушунчаси кўп масалаларни ўз ичига олган ҳолда амалга ошириладиган қатор бошқарув функцияларидан иборат бўлади ва ўз таркибига қуйидагиларни олади: 1. Маҳсулотлар сифатини режалаштиришни амалга ошириш. 2. Маҳсулотлар сифатини таъминлаш ва янада яхшилаш йўналишида ишларни ташкил этиш. 3. Маҳсулотлар сифати бўйича назоратни ташкил қилиш. 4. Маҳсулотларнинг сифатини таъминлаш йўналишида ишларни таҳлил қилиш ва фойдаланилмаётган имкониятларни аниқлаш. 5. Сифатни таъминлаш ва яхшилаш йўналишидаги фаолиятни рағбатлантириш.

Бугунги кунда корхона ва ташкилотларда ишлаб чиқариладиган маҳсулотлар сифатини таъминлаш ва янада яхшилаш йўналишида сифат назоратини ташкил этиш энг муҳим бошқарув функцияси ҳисобланади. Сифат назоратининг моҳияти назорат қилиниши керак

бўлган маҳсулот тўғрисидаги маълумотларни олиш ва уни ўрнатилган талаблар, андозалар ва тузилган шартномалардаги талаблар билан солиштиришдан иборатдир.

Сифатини бошқаришнинг муҳим функцияси ҳисобланган сифат назоратини самарали тарзда амалга ошириш ҳамда ишларни такомиллаштириш учун бошқарув фаолиятида қатор масалаларни ҳал қилиш талаб этилади: 1. Сифат бўйича кўрсаткичларни аниқлаш; 2. Маҳсулот сифатини назорат қилиш; 3. Маҳсулот сифатини белгиланган кўрсаткичлар билан солиштириш; 4. Маҳсулот сифатини баҳолаш; 5. Маҳсулот сифатини бошқаришни амалга ошириш ва унга тизимли ёндошиш; 6. Маҳсулот сифатини бошқаришни унга таъсир этувчи омиллар билан муносабатларини ўрганиш.

Сифатни бошқаришнинг ҳар қандай усулининг асосига маҳсулот сифатини техник назорат қилиш ва уни ташкил этиш киради. Маҳсулот сифатини техник назорат қилиш деганда ишлаб чиқарилган маҳсулотни унга ўрнатилган талабларга мувофиқ келишини текшириш тушунилади. Сифатни назорат қилишни ташкил этиш эса меъёрий ҳужжатлар талабларига тўла жавоб берувчи маҳсулотларни ишлаб чиқаришни таъминлашга йўналтирилган техникавий ва маъмурий тадбирлар тизимидир.

Маҳсулот сифатини назоратини амалга оширишни ишлаб чиқариш жараёни бошланишидан олдин, яъни хом ашё олиш вақтидан бошлаш керак. Сифатли хом ашё олингандан сўнг, ҳар бир босқич ва жараёнлар узлуксиз равишда назорат қилиниши лозим. Самарали фаолият юритаётганлар ўз вақтида рағбатлантириб борилиши лозим. Бу орқали, корхона ходимларини барча босқичларда сифатли маҳсулотни ишлаб чиқаришга кизиқтирилади. Маҳсулот сифатини назорат қилишда аниқланган камчиликларни бартараф этиш бўйича тадбирлар тузилиши ва уларни аниқ тартибда амалга ошириш чоралари кўрилиши лозим. Аниқланган камчиликларни ва сифат бўйича талаблардан оғишишларни ўз вақтида бартараф этиш муҳим аҳамиятга эга. Сифат назоратини амалга ошириш, ўтказиш усуллари ва вақтларини режалаштириш жараёнлари сифатни режалаштиришда амалга оширилади.

Корхона ва ташкилотларда ишлаб чиқариладиган маҳсулотлар сифатини назорат қилишда ҳозирги вақтда замонавий ҳисобланган математик-статистик усуллардан ва ахборот технологияларидан фойдаланиш катта самара беради. Маҳсулот сифатини бошқариш икки усул билан амалга оширилади. Биринчиси, ишлаб чиқарилган маҳсулотлардан нуқсонни топиб, уларни чиқиндига ёки паст навларга ўтказиш бўлса, иккинчиси шу маҳсулотни ишлаб чиқаришда технологик аниқликка риоя қилишдир. Ҳозирги вақтгача ишлаб чиқариш корхоналарида маҳсулотларни ишлаб чиқариш жараёни тугагандан сўнг оммавий равишда ҳаммасини текшириш ишлари амалга оширилган. Оммавий ишлаб чиқаришларда бундай усул жуда катта харажатларни назарда тутати. Назорат қилувчилар сони ҳам кўпчиликни ташкил этади. Назорат қилувчилар ҳатто ишлаб чиқариш ходимларидан ҳам ортиб кетиши мумкин. Шу сабабли, бундай оммавий ишлаб чиқаришларда бундай усуллар ўрнига танлов асосида назорат ўтказиладиган усулга ўтишни таклиф қиламиз. Бунда натижаларни қайта ишлашда статистик усулларни ҳам қўллаш мумкин. Бунинг учун ишлаб чиқариш корхоналарида нуқсонсиз ишлаб чиқаришни йўлга қўйиш лозим.

Корхона ва ташкилотларда рақобатбардошлиликни ошириш йўналишида яна жараёнларни статистик мувофиқлаштиришни йўлга қўйишни таклиф этамиз. Жараёнларни статистик мувофиқлаштириш жараёнларни оптималлашга тизимли ёндошувни таъминлайди. У қуйидагиларни таъминлашга ёрдам беради: жараённи амалга оширишда чиқиндилар чиқишини бартараф этади; муаммоли ҳолатларни ва муаммоли иш жойларини аниқлашга имкон беради; ишлаб чиқариш жараёнларидаги ўзгарувчи муҳитларни бартараф қилади; қўйилган мақсадга эришишга имкон беради.

Статистик усуллар ёрдамида текшириш зарур бўлган маҳсулотларни аниқлаймиз ва текширишни амалга оширилади. Статистик усуллар ёрдамида текшириш усулининг бир қатор камчиликлари ҳам мавжуд бўлиб, улар қуйидагилардан иборатдир: юзага келадиган муаммоларни тўла ҳал қила олмайди; муҳандислик лойиҳаларини тузишга ёрдам бермайди; операцияларни оптималлаштирмайди; лойиҳалаштириш, таҳлил қилиш ва бошқарувни

такомиллаштириш усуллари яратмайди. Ўтган асрнинг 1950 йилларида ҳамдўстлик мамлакатларида нуқсонсиз маҳсулот тайёрлаш тизими кенг миқёсда амалга оширилган эди. Бу тизим бўйича Саратов шаҳрида турли экспериментлар амалга оширилган ва уларни амалга оширилиши натижасида катта иқтисодий самара олинди таъминланган эди.

Бугунги кундаги иқтисодиётнинг глобаллашуви шароитида худди шунга ўхшаган тизимни яратишни таклиф этамиз. Бу тизимнинг асосий мақсади – ишлаб чиқаришда тайёрланган барча маҳсулотлар биринчи текширишдаёқ сифат бўйича тасдиқланиши ва фақат нуқсонсиз маҳсулотлар яратишдир. Корхонада фаолият юритувчи ишчилар томонидан техникавий ҳужжатларда белгиланганидан фарқ қилмайдиган маҳсулотлар ишлаб чиқаришни йўлга қўйишдир. Бу тизимда ҳар бир тайёрланган маҳсулот талаб даражасида тайёрланиши шарт. Талаб даражасидан фарқ қилиши мумкин эмас. Ҳатто, бир донага ёки бир кўрсаткич бўйича ҳам фарқ қилмаслиги лозим. Шундай тизимни йўлга қўйилган корхонанинг мамлакат ичида ҳам, хориж мамлакатларида ҳам муқим мижозлари мавжуд бўлади. Улар ўз маҳсулотларини экспорт қилишга доим тайёр бўладилар. Бу фаолиятни амалга оширишда ишчилар ва ходимлар меҳнати миқдорий жиҳатдан баҳолашни объектив тарзда ўтказиш лозим. Ишчилар меҳнати миқдор томонидан баҳолашда асосий мезон бўлиб биринчи топширишдаёқ ўтказилган маҳсулотлар фоизи бўлиши мақсадга мувофиқдир. Бундай фаолиятни йўлга қўйган ходимлар ҳар томонлама моддий ва маънавий жиҳатдан рағбатлантирилиши керак. Ушбу тизимни йўлга қўйиш қуйидагиларга эришиш имконини беради:

1. Корхона ва ташкилотлардаги технологик жараёнларни қатъий равишда бажарилишини таъминлайди.

2. Ишчиларни ўз меҳнатларининг сифат бўйича натижалари бўйича шахсий масъулиятларини оширади.

3. Ишчиларни ўз меҳнатларининг натижалари учун моддий ва маънавий жиҳатдан рағбатлантирилишини самарали равишда қўллашга имкон беради.

4. Саноат корхоналарида маҳсулот сифатини ошириш бўйича кенг миқёсдаги ҳаракатларни бошлаб юбориш.

5. Саноат корхоналарида маҳсулот сифатини ошириш бўйича ҳаракатларни кенг миқёсда амалга ошириш.

Юқордагилардан келиб чиқиб, қуйидаги хулосаларни қилиш мумкин:

1. Бошқарув ва технология соҳасида илмий яратмаларни кенг миқёсда жорий этиш ва яратиш.

2. Ишлаб чиқаришни бошқаришни, таҳлил қилиш ва назорат қилишни юқори даражада компьютерлаштириш, сифатни бошқаришда илғор тажрибаларни қўллаш.

3. Инсоннинг барча имкониятлари юзага чиқадиган муҳитни яратиш ва қулай имкониятлар яратиш.

4. Инсонларнинг ижодий фаоллигини ошириш мақсадида рағбатлантиришнинг замонавий усуллари кенг миқёсда фойдаланиш.

Фойдаланилган адабиётлар рўйхати:

1. Ўзбекистон Республикаси Президентининг 2022 йил 28 январдаги ПФ-60-сон «2022–2026 йилларга мўлжалланган Янги Ўзбекистоннинг тараққиёт стратегияси тўғрисида»ги Фармони. Тошкент, "Ўзбекистон", 2022 йил.

2. Catter III, J.J., Kidwell, R.E. (2014). Function, governance, and trust in successor leadership groups in family firms. *Journal of Family Business Strategy*, 5(3), 217-228. doi: 10.1016/j.jfbs.2013.06.001.

3. Kazakov O.C. The Role of the Textile Industry in the Economy of Uzbekistan *Журнал Asian Journal of Technology & Management Research (AJTMR) ISSN: 2249 –0892 Vol9 Issue–2, Dec -2019*

4. Kazakov Olim Sabirovich Management of the economic power of business activities and its impact on its efficiency *Journal of Pharmaceutical Negative Results*, Volume 13 Spesial Issue 6, 2022 <https://www.pnrjournal.com/index.php/home/issue/view/25>

КОРХОНАДА БЮДЖЕТЛАШТИРИШ ТИЗИМИНИ ИШЛАБ ЧИҚИШ: МУАММОЛАР ВА ЖОРИЙ ЭТИШ ЙЎЛЛАРИ

А.Б.Джуманова, доц., Тошкент давлат техника университети, Тошкент

Аннотация. Ушбу мақолада корхонада бюджет тизimini жорий этиш зарурияти куриб чиқилган. Режалаштириш, назорат қилиш ва бошқарув қарорларини қабул қилиш функцияларини қўллаб-қувватлаш учун ишончли маълумотлар мавжуд бўлганда максимал самарадорликка еришилади. Ҳар қандай бошқарув қарори ўз вақтида тайёрланган бюджетга асосланиши кераклиги кўрсатилган.

Калим сўзлар: бюджетлаштириш, молиявий ҳолати, бошқарув ҳисоби, маҳсулот, капитал, ҳисобот.

Аннотация. В данной статье обозначена необходимость внедрения бюджетной системы на предприятии. Максимальная эффективность достигается при наличии надежных данных для поддержки функций планирования, контроля и принятия управленческих решений. Указано, что любое управленческое решение должно основываться на своевременно подготовленном бюджете.

Ключевые слова: бюджетирование, финансовое положение, управленческий учет, готовая продукция, капитал, отчетность.

Abstract. In this article, the need to introduce a budget system at the enterprise is outlined. Maximum efficiency is achieved when reliable data is available to support planning, control and management decision-making functions. It is indicated that any management decision should be based on a timely prepared budget.

Keyword: budgeting, financial position, management accounting, product, capital, reporting.

Бюджетлаштириш корхонанинг маълум даврга мўлжалланган молиявий-хўжалик фаолиятини режалаштириш ҳисобланади.

Бюджетлаштиришнинг афзаллиги корхона моддий, меҳнат ва молиявий ресурсларини узоқ, қисқа ва ўрта муддатли режалаштириш, рақобатчиларнинг хатти-ҳаракати, ишлаб чиқарилган маҳсулотларга бўлган бозор талабларини ўрганишда ўз ифодасини топади.



1-Расм. Бюджетлаштириш функцияларининг таснифланиши

“Ўзтемирмаштаъмир” УҚси фаолиятига бюджетлаштиришни татбиқ этиш корхонадаги молиявий интизом, молиявий ҳолатни яхшилаш, корхонанинг инвестицион жозибадорлигини ошириш учун зарурати ҳисобланади. Бошқарув ҳисоби тизимида бюджетлаштириш “Ўзтемирмаштаъмир” УҚси фаолиятида қуйидаги жиҳатларда қўлланилиши тўғрисида хулоса қилиш мумкин бўлади: бюджет кўрсаткичларининг ижроси назорати; маҳсулот рақобатбардошлигини ошириш учун маҳсулот таннархини камайтириш мақсадида корхона молиявий оқимлари ва ресурсларини оптималлаштириш; капиталнинг ўсишини ва унинг инвестицион ўзига тортувчанлигини таъминлаш мақсадида корхона активларини бошқариш; бухгалтерия ҳисоби воситалари билан интеграция қилинадиган бюджет кўрсаткичларида акс этган тактик ва стратегик мақсадлардан келиб чиққан ҳолда корхона фаолиятини

режалаштириш.

Бизнинг фикримизча, бюджетли ёндашувда бошқариш функцияларини қўллаш мақсадга мувофиқдир (1-расм).

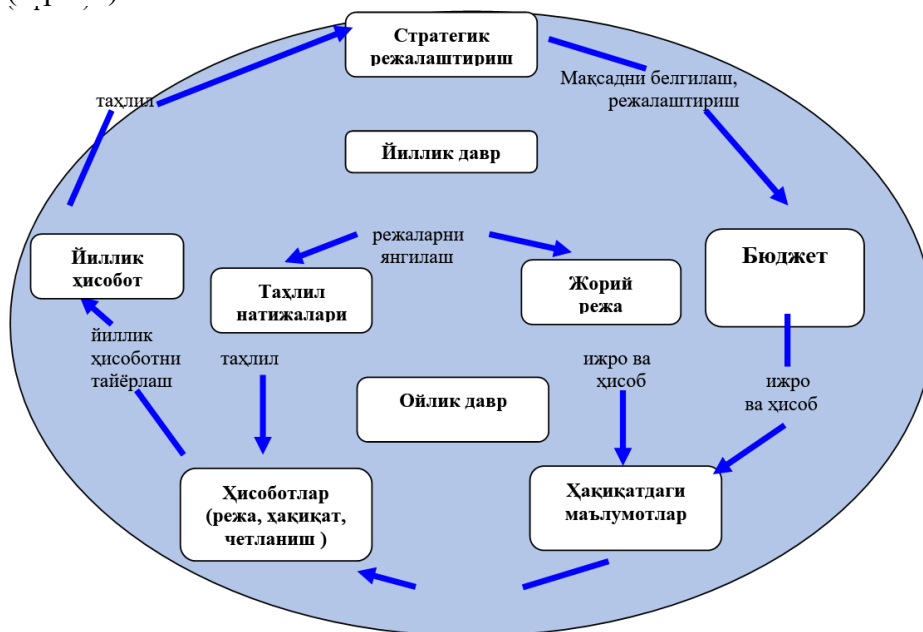

2-расм. “Ўзтемирмаштаъмир” УК си да бюджетлаштириш даври

“Ўзтемирмаштаъмир” УКсини бошқаришда бюджетли ёндашув бирортаси йўқ бўлса, бошқарув схемаси самарали бўлмайди. Бюджетли бошқариш давларининг узлуксизлик жараёни ҳар бир бюджетни шакллантириш босқичига алоҳида эътибор беришни талаб этади. Бюджетлаштириш давларини қуйидаги кўринишда таклиф этамиз (2-расм).

Юқорида келтирилган бюджет тизимига асосан олиб борилган тадқиқот натижасида бюджетлаштириш тизимини амалга оширишнинг қуйидаги босқичларини таклиф этишга имкон беради (3-расм).



3-расм. “Ўзтемирмаштаъмир” УКсида бюджетлаштириш тизимини яратиш босқичларининг кетма-кетлиги

“Ўзтемирмаштаъмир” УКсида бошқарув ҳисоби ва бюджетлаштириш тизимларини самарали ташкил қилиш ва белгиланган режа кўрсаткичларига эришишда ҳужжатлар айланиши алоҳида аҳамиятга эга. Умуман олганда , корxonанинг молиявий - хўжалик фаолияти давомида айланиб юрадиган барча ахборот ҳужжат айланишини юзага келтирадиган турли ҳужжатлардан иборат бўлади. Бошқарув ҳисоби ва бюджетлаштириш учун “Ўзтемирмаштаъмир” УКсида ҳужжат айланиши варианты таклиф этилди (4-расм).

Бизнинг фикримизча, “Ўзтемирмаштаъмир” УКси амалиётига бюджетлаштириш тизимини жорий қилиш учун бир қатор зарурий шароитларни яратиш талаб қилинади.

Биринчидан, корхона бюджетларни ишлаб чиқиш, назорат қилиш ва таҳлил қилиш учун

асос бўлувчи услубий қўлланмага эга бўлиши керак. Бошқарув ходимлари эса бюджетлаштиришни амалга ошириш учун етарли даражада малакали бўлиши керак.



4-расм. Бошқарув ҳисоби ва бюджетлаштириш учун “Ўзтемирмаштаъмир” УК сида ҳужжат айланиши

Иккинчидан, бюджетларни ишлаб чиқиш ва унинг бажарилишини таҳлил ва назорат қилиш учун унинг ҳақиқий молиявий ҳолатини, товар-моддий бойликлари ва пул маблағлари ҳаракатини ҳамда асосий хўжалик операцияларини кўрсатиб берувчи корхона фаолияти тўғрисидаги етарли миқдорий маълумот керак бўлади. Шунингдек, корхонада бошқарув ҳисоби юритилиши керак, сабаби бошқарув ҳисоби бюджет тузиш жараёнининг асоси бўлиб хизмат қилади.

Учинчидан, бюджетлаштириш ҳар доим корxonанинг тегишли ташкилий-тузилмаси орқали амалга оширилади.

Тўртинчидан, бюджетларни ишлаб чиқиш, назорат ва таҳлил қилишда катта миқдордаги ахборот рўйхатдан ўтади ва қайта ишланади.

Бюджетлаштириш жараёнида бухгалтерия ҳисоби самарадорлиги ва сифати сезиларли даражада ошади ва тегишли дастурлардан (компьютер дастурий таъминоти) фойдаланиш натижасида хатолар сони камаяди.

ФОЙДАЛАНИЛГАН АДАБИЁТЛАР РЎЙХАТИ:

1. Khasanov B.A. Management Accounting: Theory and Methodology. Monograph. - T.: Finance, 2003. - 247 ch.
2. Khasanov B.A., Xashimov A.A. Management Accounting: Textbook. - T.: ECONOMY-FINANCE, 2005. - 308 ch.
3. Khasanov B.A., Xashimov A.A. Budgeting in management accounting. - T.: Teacher, 2004. - 100 ch.
4. Rakhmanberdiev, R., Gulamov, A., Masharipov, M., & Umarova, D. (2022, June). The digitalization of business processes of railway transport of the Republic of Uzbekistan. In AIP Conference Proceedings (Vol. 2432, No. 1, p. 030111). AIP Publishing LLC.
5. Babaxanova N. U., Djumanova A. B., qizi Juraeva X. Y. Korxonada boshqarish samaradorligini oshirishda moliyaviy tahlilning o'ri // Academic research in educational sciences. – 2022. – T. 3. – №. 10. – С. 775-786.
6. Джуманова А., Бобомуродов Н. Совершенствование организации учета внутрипроизводственных подразделений предприятий // Экономика и социум. – 2022. – №. 2-2 (93). – С. 614-621.
7. Кушакова М. Н. Анализ и методология управления обслуживающего персонала железнодорожного транспорта в республике // Экономика и социум. – 2022. – Т. 1. – №. 92. – С. 593-596.
8. Baxtiyarovna, D. A., Usmandjanovna, B. N., Amanbayevna, A. R., & Mirzaxmatovna, Y. M. (2021). The Role Of Management Accounting In The Construction Of Logistics Business Processes. *Turkish Journal of Computer and Mathematics Education*, 12(11), 693-696.

УЎК: 330.334.73 (75)

САВДО ВА МОЛИЯВИЙ ХИЗМАТЛАР СОҲАЛАРИДА ШЕРИКЧИЛИК АЛОҚАЛАРИ ХУСУСИЯТЛАРИ

О.С.Жуманазаров, тадқиқотчи, Қорақалпоқ давлат университети, Нукус

Аннотация. Ушу мақолада савдо ва товар айирбошлаш ҳамда молиявий хизматлар соҳасида шерикчилик алоқаларининг хусусиялари тўғрисида сўз юритилади.

Калит сўзлар: шерикчилик, савдо, товар айирбошлаш, молиявий хизмат, тижорий триангуляция, тижорий трансферт.

Аннотация. В данной статье рассматриваются вопросы партнерских связей в сфере торговли, товарообмена и финансовых услуг.

Ключевые слова: партнерства, торговля, товарообмен, финансовые услуги, коммерческая триангуляция, коммерческий трансферт

Abstract. This article discusses the issues of partnerships in the field of trade, commodity and financial service.

Key words: partnerships, trade, commodity exchange, financial services, commercial triangulation, commercial transfer.

Маълумки, исталган бир фаолият каби тадбиркорлик фаолият ва бизнесни амалга оширишда шериклик алоқаларининг, муносабатларининг аҳамияти ниҳоятда катта бўлиб, биз ушбу мақоламизда савдо ва молиявий хизматлар соҳасидаги айрим шерикчилик шаклларини кўриб ўтамиз.

Товар айирбошлаш операцияси деганда, шерикларнинг ўзаро муносабатларида муайян товарларга мулкчилик ҳуқуқи бир томондан иккинчи томонга ўтувчи ҳаракатга асосланади, лекин бунда пул шаклида ҳисоб-китоблар қилинмайди, аксинча ҳисоб-китоблар товар шаклида амалга оширилади. Бу муносабат тадбиркорлар ўртасида ички алоқаларда ва чет еллик шериклар билан ҳам ишлатилади. Товар айирбошлаш операциялари, айниқса ташқи савдода кўп ҳолларда *қарама–қарши* савдо деб юритилади.

Қарама–қарши савдо бу алоҳида битимлар кўринишидаги битимлар мажмуи бўлиб, бунда улар бир-бирига товар етказиш орқали ўзаро балансга еришиш мақсадида келишадилар, яъни бирон – бир товар сотиб олиниб унга жавобан товар юбориш). *Қарама–қарши савдо* кўринишлари бу *бартер битимлари, қарама–қарши етказиб бериш, тижорий триангуляция.*

Бартер деганда товар айирбошлаш битими тушунилади ва бунда у қуйидагиларни кўзда туттади:

- 1) айнан қайси конкрет товарлар айирбошланади;
- 2) Бир товарни иккинчи товарга айирбошлашдаги муайян нисбатлар (бу товарларнинг баҳолари ҳақидаги келишувлар орқали);
- 3) Бир-бирига товарни етказиб бериш етказиб бериш муддатлари (одатда, дунё амалиётида бир-бирига ўзаро товар етказиб бериш оралиғидаги вақт энг кўпи билан 6 ой ҳисобланади).

Бартер битими – бу бирон – бир муайян товар ҳажмини ёки бир қанча товарлар ҳажмини унга баҳо бўйича эквивалент бўлган бошқа товар ёки товарлар ҳажмига айирбошлаш (пул кўринишидаги ҳисоб-китобларни қўллагасдан). Бартер битимининг хусусияти шундаки, томонларнинг бу кўринишдаги битимнинг барча шартлари келишилган шартномани имзолашдир.

Албатта, бартер Ўзбекистонда ҳам 2000 йилларгача кенг қўлланилди, шунингдек бозор иқтисодиёти ривожланган мамлакатларда ҳам вақти – вақти билан амалга оширилади. Масалан, 1980 йиллар охирида “Ксерокс” фирмаси ўзининг баҳоси 800 000 долларга тенг 200 та нусха кўчириш аппаратларини ўзига керак бўлган товар ва хизматларга айирбошлади (вилкали авто юклагичлар, ўз ишчиларига авиачипталар). Шунингдек кўпроқ бартер битимлари хизмат кўрсатиш ва сервис соҳасидаги кичик тадбиркорлар ўртасида ривожланган (масалан, врач билан ҳуқуқшунос ўртасида ўзаро хизматларни айирбошлаш). Бартер битимларининг сонини ва ҳажмини еътиборга олган ҳолда, бугунги кунда, бартер операцияларида воситачи бўлишга ихтисослашган фирмалар ҳам пайдо бўла бошлади.

Қарама–қарши етказиб бериш бартернинг бир кўриниши бўлиб унда томонлар қандай товарни ва қайси шартларда (*баҳоси, ҳажми, вақти ва ҳоказо*) бир томонга етказиб берилиши кераклигини аниқлаган, лекин қайси товар иккинчи томонга етказилиши келишилмаган. Бундай қарор томонлар билан кейин махсус ҳужжат (*баённома*) билан ёки иккинчи шартномани тузиш орқали (*биринчининг давоми*) қайси шартларда ва қандай қарама–қарши товар етказиш тўғрисида келишилади. Бундай *шартномалар қарама–қарши етказиб бериш битимлари* дейилади.

Масалан: сизда товар бор ва бу товарни оддий шароитларда сотиб билмайсиз. Лекин, сиз биласизки бу товарга муҳтож тадбиркор бор ва у ҳисоб-китобни нақд пулда тўлаб билмайди,

лекин кейинроқ сизга керак бўлган товарни етказиб бера олади. Бу товар ё сизнинг шеригингиз томонидан ишлаб чиқарилган, ё сизга юбориш учун сотиб олинган. Агар томонларнинг бири-бирига товар етказиб бериш оралиғи 6 ойдан кўп бўлса, буни қарама–қарши етказиб бериш операциясига кирица бўлади.

Қарама–қарши етказиб беришни турларидан бири қарама–қарши сотиб олиш бўлиб масалан, бирон – бир муайян ускуна олган мамлакат шу олинган ускуна билан боғлиқ бўлмаган товарлар билан ҳисоб-китоб қилади. Бундай шартнома одатда 1 йилдан 5 йилгача тузилиши мумкин.

Оффсет битими бу товар ва хизматлар айирбошлашни назарда тутиши билан бирга капитал, бирон – бир хизмат кўрсатиш ва олинган имтиёзларни қўйиш имкониятини назарда туттади

Тижорий триангуляцияда бартер битимини амалга ошириш учун иккита емас, балки уч ва ундан кўп томонлар қатнашиши мумкин. Масалан, сиз А шерик сифатида Б шерикка товар етказиб беришингиз мумкин, лекин, унда Б шерикда бор бўлган товар сизни қизиқтирмайди. В шерикда сизга керак бўлган товар бор ва у Б шерикдаги мавжуд товарга қизиқиши бор. Бунда сиз тижорий триангуляция музокараларни қилишингиз мумкин (*лотин тилидан “триангулум” – учбурчак*). Тижорий триангуляция асосида бартер бўлмаган операция сифатида майдонга чиқади (1-чизма).

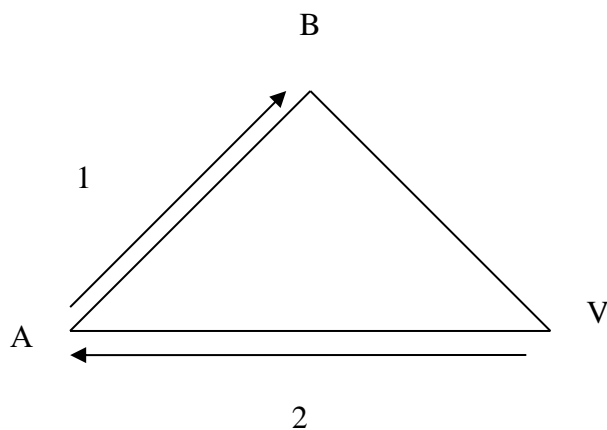

1-чизма. Тижорий триангуляция:

1 – товар етказиб бериш, 2 – товар ҳақини тўлаш.

Сиз Б шерикга товар етказиб берасиз (Сиз АВВ учбурчакнинг А нуқтасидасиз). Товар учун пулни сизга В шерик беради. Сизда у билан ҳеч қандай ўзаро алоқалар йўқ, лекин унинг Б шерик билан алоқалари мавжуд.

Ўз навбатида савдо хизматлари соҳасидаги шерикларнинг ўзаро муносабатларининг қуйидаги шакллари фарқланади:

1. *Оддий битим ёки олди-сотди битими* (ёки товарни шу заҳотиёқ топшириш битими, яъни сотувчида савдо пайтида мавжуд товарга битим). Шерикларнинг муносабати бундай битимни тузганда етказиб бериш ёки олди-сотди шартнома асосида расмийлаштирилади (хизматни сотишда хизмат кўрсатиш ёки сервис кўрсатиш шартномаси тузилади). Бундай шартномада сотувчи ва харидор ёки етказиб берувчи ва истеъмолчи қатнашади.

2. *Форвард битими ёки муддатли битим* одатда 6 ойдан 14 ойгача тузиладиган битимдир.

3. *Бирон бир белгиланган муддатда товарни олди-сотди операциялари*, шу жумладан олдиндан олди-сотди қилиш ва шартномада кўрсатилган муддатда етказиб беришни ҳам ўз ичига олади;

4. *Ноу – хау шаклидаги ахборотни бериш битими*, шундай шериклар муносабатиники, бунда бири иккинчисига бир ёки бир нечта патентланмаган ишлаб чиқариш сирларини шартномада кўрсатилган шартлар бўйича муайян мукофот евазига беради.

5. *Тўғри ишлаб чиқариш алоқаларни ўрнатиш битими* – бу фирмалар корхоналар, ташкилотлар ўртасида ишлаб чиқариш, илмий – техникавий ва бошқа фаолият соҳаларида

бевосита ҳамкорлигига асосланган шериклар муносабати. Битимни расмийлаштириш Хўжалик шартномаси ёки дастлабки баённомаларни тузиш, шартнома кўринишида амалга оширилади.

6. *Спот битими* – товар олди-сотди операцияларининг бир кўриниши бўлиб, дарҳол ҳисоб-китоб қилиш, етказиб беришни назарда тутади. Кўпгина ҳолатлар-да бундай битим биржа савдосида, нақд валютани сотишда қўлланиши мумкин.

7. *Товарни (хизматни) экспорт қилиш бўйича битим* – товарни чет еллик шерикка етказиш бўйича шартнома. Битим шартнома кўринишида амалга оширилади.

8. *Резекспорт битими* – шундай муносабатлар турики бунда, бир шерик чет елдан товарни кейинчалик бошқа мамлакатга сотиш мақсадида ўз мамлакатада қайта ишламасдан товар сотиб олиш билан боғлиқ операцияси.

9. *Товарни (хизматни) импорт қилиш бўйича битим* – бу шериклар ўртасидаги муносабат бунинг асосида товарни чет елдан олиб кириш ётади (товарни сотиб олувчи нуқта-йи назаридан).

Ташқи алоқалар соҳасида қўллаш мумкин бўлган тўловни кечиктириш билан экспорт (импорт) қилиш мумкинлиги – бу товарни кредит асосида етказиб бериш шаклидаги қўлланиладиган битим, ёки (*масалан, валюта тушумларига нисбатан қаттиқ солиқ сиёсати шароитида*) сиз ўзингизни фойдангизга хорижий шеригингиз ҳисоб рақамида валюталарни тўпланишидан манфаатдор бўласиз.

Молиявий хизматлар кўрсатиш ва муносабатлар соҳасида тадбиркорлик шерикчилик алоқаларининг *факторинг* ва *тижорий трансферт* каби фаркланади.

Факторинг – бу тадбиркор ва фактор фирма ўртасидаги ўрнатиладиган ўзаро муносабатлар тизими. Бунда фактор фирма тадбиркорни дебитор қарзини зиммасига олади (бунда тадбиркор товар олиб ва унинг учун шу заҳоти пул бера олмаса) ёки тадбиркордан бирон – бир шерикка тўлаш бўйича талабларини сотиб олади (яъни, тадбиркор товарни етказиб беради, сотиб олувчи еса тўловни кечиктиришдан фойдаланади).

Фактор фирма сифатида асосан банклар майдонга чиқади. (Кўпгина банклар ҳозирга келиб банк гуруҳларига айландилар) ўз таркибида факторинг, лизинг, инжиниринг, консалтинг идораларини очиб, улар оддий молиявий хизматларнигина емас, балки мижозларга комплекс хизмат кўрсатадилар.

Факторинг – бу савдо-коммиссион операцияларининг бир тури бўлиб, мижоз ҳисобларини фактор-компания томонидан сотиб олиши орқали мижозни оборот капитални кредитлаш билан мос келиши.

Факторинг – бу мижозларга универсал молиявий хизмат кўрсатиш ҳисобланади ва бунга бухгалтерия, ахборот, реклама, сотиш, транспорт, суғурта, кредит ва ҳуқуқий хизмат кўрсатишлар киради. Мижозга фақат ишлаб чиқаришни ташкил қилиш вазифаси қолади.

Факторинг операцияларининг тарқалиши – ҳозирги замонавий шароитларда одатда тўлаш муддати 1 – 3 ойгача бўлганлиги билан боғлиқ. Агар банк бундай тўловлар бўйича дарҳол ҳисоб-китоб қилса, яъни *сконто* (дарҳол тўлаш) шартини ишлаца, у ҳолда маблағлар айланиши тезлашади. Бунда фойдасига тўловлар амалга оширилган тадбиркор, одатда баҳодан 3% чегирма беради ва шу 3% еса фактор фирманинг фойдаси ҳисобланади.

Дебиторлик қарзи – бухгалтерия ҳужжатларида кўрсатилган счёт бўйича қарз. Масалан, сиз товарни шеригингизга сотдингиз, у еса тўловни 3 ойдан кейин амалга оширади. Демак, шу 3 ой давомида сизнинг капитал ишламайди ва ҳеч қандай фойда келтирмайди. Лекин, сиз бу пулни 3% чегирма билан фактор фирмдан олишингиз мумкин. У еса ўз навбатида шерикдан сизга тегишли бўлган тўлиқ суммани олади. Ёки аксинча сиз товар сотиб олдингиз, банк шартномада кўрсатилган баҳони 97% тўлайди (сизда сотиб олиш пайтида бўш капитал йўқ), сиз еса банкка 3 ойдан сўнг 100% шартномада белгиланган қийматни тўлайсиз.

Тижорий тарнсферт мамлакатлараро муносабатларда қўлланилади ва бунда шериклар бир-биридан миллий валютада келишилган баҳода ва белгиланган миқдорда капитал олди-сотди қиладилар. Бироқ капитални бундай сотиб олиш унинг чегарадан четга чиқишини

билдирмайди. Капитал товар сотувчи мамлакатнинг банкига харидор номига очилган ҳисоб рақамига келиб тушади.

Масалан, Сиз келишилган шартлар бўйича Германиялик шеригингиздан капитал сотиб олдингиз. Шундай қилиб, Германия банкида муайян миқдорда сизни ҳисоб рақамда пулингиз бор. Ўз навбатида сиз муайян миқдорга Ўзбекистон банкида германиялик шеригингиз номига ҳисоб очасиз. Енди сиз Германия банкидаги ҳисоб рақамингиздан фойдаланиб ҳар қандай Германия фирмасидан хоҳлаган товарни сотиб олиб биласиз. Ҳисоб-китобни худди шундай операцияларни сизнинг германиялик шеригингиз Ўзбекистонда қила олади. Германиядан товарни сотиб олиб сиз уни Ўзбекистонга сотиш учун олиб келишингиз мумкин. Чизма кўринишида тижорий трансферт қуйидагича кўринишда бўлади: (2-чизма).

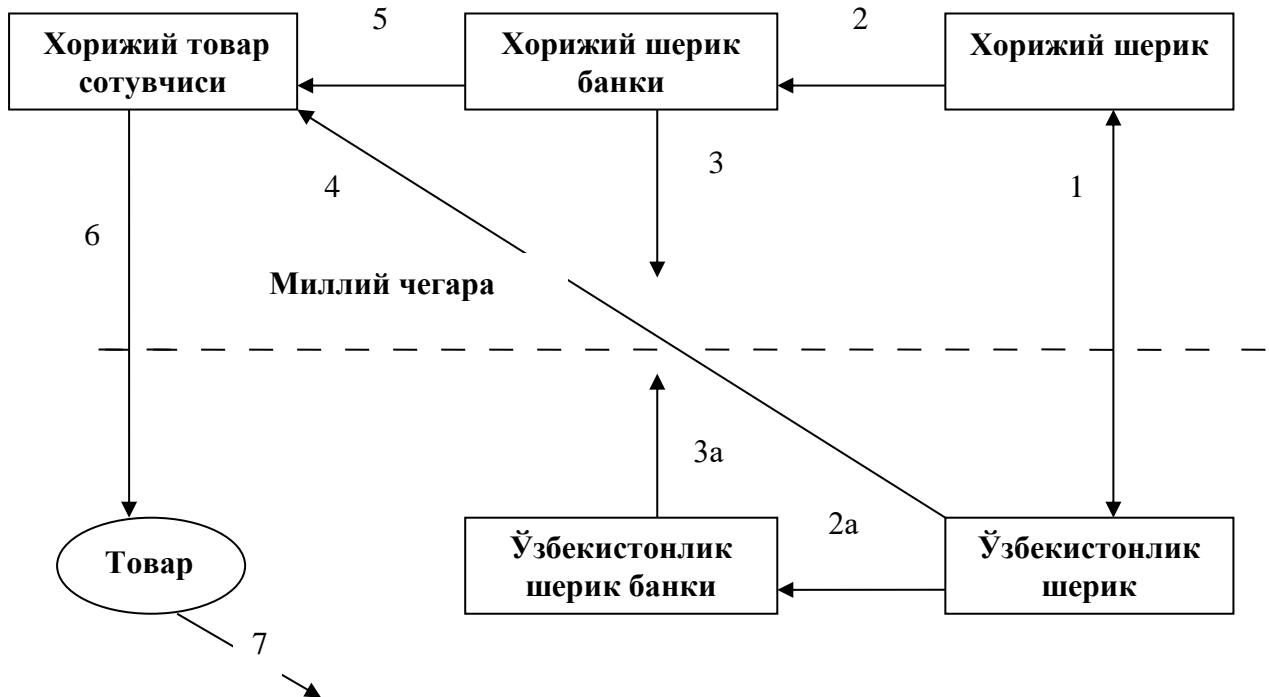

2-чизма. Тижорий трансфертни амалга оширилиш тартиби

Чизмага изоҳ: 1 – Ўзбекистонлик шерик ва хорижий шерикнинг тижорий трансферт тўғрисида шартнома тузиши. Шартнома одатда махфий характерга эга. Бундан ташқари, шартнома шартларини бажаришнинг ўзи ноу – хау мезонига киради. Шериклар битим ҳажми тўғрисида (масалан, сўмга 1000 000 доллар ҳажмда сотиш ва харид қилинади) ва олди- сотди баҳоси бўйича келишилади (масалан, томонлар 1 доллар 11 000 сўм ва 1 доллар 0,82 евро деб белгилайдилар);

2 – Хорижий шерик ўзининг банкида ўзбекистонлик шеригининг номига ҳисоб рақами очади ва 1 АҚШ доллари = 0,82 евро нисбатдан келиб чиққан ҳолда, 820 минг евро ни мазкур ҳисоб рақамига ўтказиб, уни ҳимоя қилиш учун блокировка қилади;

2а – Худди шу операцияни ўзбекистонлик шерик амалга оширади, яъни ўз банкида германиялик шерик номига ҳисоб рақами очади ва унга 11 млрд. сўм ўтказиб, у ҳам ҳисоб рақамини ҳимоя қилиш мақсадида уни блокировка қилади, яъни ёпади. Ҳисоб рақамларини ёпиш шерикларни ўзаро бир-бирининг шартларни бажарганлигига ишонч учун ишлатилади;

3а – шериклар ўзаро шартнома бўйича шартларни бажарганлигига ишонч ҳосил қиладилар (*текишириш механизми одатда шартномада кўрсатилади*), мажбуриятларни бажаргандан сўнг шериклар ҳисоб рақамларини қайта очиб қўядилар;

4 – ўзбекистонлик шерик Германияда ўзини қизиқтирган товар сотувчисини топади ва у билан етказиб бериш шартномасини тузади.

5 – ўзбекистонлик шерик товар сотган сотувчи фойдасига тўловни амалга оширади, яъни пул ўтказилади. Пул унинг номига Германия банкида очилган ҳисоб рақам орқали тўланади;

6 – етказиб бериш шартномаси тузилган товар Ўзбекистонлик шерикка етказилади.

7 – ўзбекистонлик шерик олган товарни сотади.

Одатда, товарнинг бир қисми хорижий шерик номига очилган ҳисоб рақам учун кредитни банкка тўлаш учун ишлатилади. Қолган қисми еса тадбиркорнинг ўз ихтиёрича

ишлатилади. Худди шундай ҳаракатларни (4 – банддан бошлаб) хорижий шерик Ўзбекистон худудида амалга оширади. Бошқача қилиб айтганда, бу операцияни муваффақиятли яхши ташкил қилса уни “бўш чўнтак” билан ҳам амалга оширса бўлади, яъни ҳеч қандай бошланғич капитал талаб қилинмайди (*агар албатта, банкда хорижий шерик номига кредит олиш имкони бўлса*). Гаров сифатида бу ерда тижорий трансферт шартномасининг ўзи бўлиши мумкин, яъни ўзбекистонлик шерик номига хорижий шерик банкида очилган ҳисоб рақамига ўтказилган валюта маблағлари.

Бу шерикчилик муносабатлари ҳалқаро банклараро алоқаларда ва корреспондентлик ҳисоб рақамларни очишда кенг қўлланилади. Масалан, Ўзбекистон банки Германия банкида еврода ўз ҳисоб рақамини очади ва ўзида шу Германия банкига тегишли ҳисоб рақамини сўмда очади. Бундай ҳисоб рақамлар иккала банкка ҳам керак, чунки улар Ўзбекистонга тегишли (немис банк мижозлари) ёки Германияга тегишли (Ўзбекистон банки мижозлари) мижозларга хизмат кўрсатиши керак.

Давлатлар ўртасидаги муносабатларда ҳам тижорий трансферт ва унинг унсурлари, бу айниқса кредитга ёки молиявий ёрдамга асосланган молиявий муносабатлар шакллариدير. Масалан, Буюк Британия Британия ҳамдўстлиги мамлакатларига молиявий ёрдам берар экан, ажратилган маблағларга фақат Буюк Британия худудида Буюк Британия товарларини сотиб олиш кўзда тутилади. Бундай шароитларда ажратиладиган маблағлар мамлакатдан валюта чиқиб кетишининг олдини олади ва британиялик ишлаб чиқарувчиларни бевосита қўллаб – қувватлайди.

Ҳар бир тадбиркор ҳар қандай битим билан тузишда, ҳамда ҳар қандай иш операциясини режалаштиришда шерикни танлаш ва бу шерик билан қандай муносабат шаклини қўллаш зарурати билан тўқнаш келади (балки аксинча, унга маъқул шаклига қараб шерик излайди). Бирон бир муайян шаклни танлаш, шундай шартлар билан белгиланадики, бунда тадбиркор ўз иш операцияларини рўёбга чиқариши ва мумкин бўлган шерикчилик алоқаларни таққослама таҳлилини амалга ошириш керак бўлади.

Масалан, мева шарбатларини ўзбекистонлик сотувчиси чет элдан шарбатни сотиш учун харид қилади. У шарбатларни 1 қутисини Ўзбекистонда айтайлик 1 долларга сотади. Чет элда у шарбатларни улгуржи савдода 1 қутисини 65 центга сотиб олади. Аммо, агар у олган фойдани 3/2 қисмини давлатга солиқ сифатида берса, бу унга фойдасиз. Агар у чет элда 1 қути шарбатни 99 центга сотиб олиб ва Ўзбекистонда 1 долларга сотса, у солиқни камроқ тўлар эди. Лекин, у ишлаб чиқарувчига 99 цент тўламайди, чунки уни 65 центга сотиб олиш имконияти бор. Аммо, сиз орқали чет элда ташкил қилинган фирмангиз шарбатни 1 қутисини 99 центга чет элдан ўзингиздан олишингиз мумкин. Бу фирма ишлаб чиқарувчидан 1 қути шарбатни 65 центга сотиб олиб, уни бизнинг сотувчига 99 центга сотган бўлади ва ўзига 34 цент фойда сифатида қолдириб, чет элда Ўзбекистон сотувчиси бундай фирмани оффшор компания сифатида очиши мумкин, яъни ишлаб чиқарувчи сифатида фаолият юритиш ҳуқуқисиз солиқ имтиёзига эга бўлган компания.

Демак, республикамизда эркин валют айирбошлаш жараёнлари очилгунга қадар солиқ тизимидаги “имтиёзлар” бўлганлиги учун ўша даврда Ўзбекистон тадбиркорлари ўзига яхши самара берадиган бундай шерикчилик алоқаларини ишлатишга мажбур бўлишган, давлат учун эса бу катта миқдордаги қўшимча солиқ тушумларни йўқотилишига олиб келган.

Хулоса қилиб айтганда, асосий фаолияти фойда олиш бўлсада, тадбиркорлик фаолиятини амалга оширувчи исталган бир тадбиркорлик субъекти ўзи учун қулай бўлган шерикчилик алоқаларига киришар экан, албатта давлат олдидаги бурч ва мажбуриятларини, ижтимоий масъулиятини унутмаслиги ҳамда тадбиркорлик ахлоқ меъёрларига риоя қилиши керак.

Фойдаланилган адабиётлар рўйхати:

1. Салаев С.К., Файзуллаев Н.Б., Атаев Ж.Э., Саидов Д.Р., Гулманов М.А. Тадбиркорлик асослари. Ўқув қўлланма. Тошкент: Фан ва технология, 2012. Б.122-128.

2. Салаев С.К., Файзуллаев Н.Б., Тажиев Б.У. Ўзбекистонда оилавий тадбиркорлик ва кичик бизнесни ривожлантириш йўналишлари. Тошкент, Фан ва технология, 2011. Б.43.

УЎК 003.338

ХИЗМАТЛАР СОҲАСИДА МАРКЕТИНГ КОММУНИКАЦИЯСИДА ХАРИДОРЛАР АУДИТОРИЯСИНИ КЕНГАЙТИРИШНИНГ АҲАМИЯТИ

В.А.Жуманова, ўқитувчи, Қорақалпоқ давлат университети, Нукус

Аннотация. Мақолада хизмат кўрсатиш соҳасида маркетинг коммуникациясидан фойдаланиш самарадорлигини оширишнинг йўналишлари ҳақида тавсиялар берилган.

Калим сўзлар: хизмат кўрсатиш, маркетинг, маркетинг коммуникацияси, реклама, кичик бизнес, кичик бизнес субъектлари, модернизация.

Аннотация. В статье даны рекомендации по способам повышения эффективности маркетинговых коммуникаций в сфере услуг.

Ключевые слова: сервис, маркетинг, маркетинговые коммуникации, реклама, малый бизнес, субъекты малого предпринимательства, модернизация.

Abstract. In this article provides recommendations on ways to improve the effectiveness of marketing communication in the service sector.

Key words: giving service, marketing, marketing communication, advertising, small-scale business, entities of small-scale business, modernization.

Айни пайтлардаги кучли рақобат шароитларида кичик бизнес субъектлари ўз фаолиятларида интеграциялашган маркетинг коммуникацияларидан фойдаланишга катта эҳтиёж сезадилар. Миллий ва хорижий иқтисодчи-олимларнинг асарларида келтирилган маркетинг коммуникациялари самарадорлигини баҳолашга нисбатан ёндашувлар турли-туман кўринишларда бўлиб, бу улардан фойдаланишнинг самараси ҳар хилда тушунилиши билан боғлиқдир.

Бозор муносабатлари шароитларида хизматлар соҳасида фаолият юритувчи кичик бизнес субъектларининг асосий маркетинг коммуникацияси воситаси бўлиб реклама саналади.

Реклама орқали таъсир кўрсатишнинг асосий натижаси бўлиб харидорлар сонининг ортиши саналиб, бунга қуйидаги йўллар орқали эришиш мумкиндир:

- аудиториянинг ўз вақтида хабардор қилиниши;
- харидорлар аудиториясини кенгайтириш бўйича чора-тадбирларни ўтказиш;
- интернет-технологиялар воситасида аудитория билан ўзаро ҳаракатларни фаоллаштириш;
- харидорлар аудиториясини кастомизациялаш;
- директ-маркетинг воситасида аудитория билан ўзаро ҳаракатларни фаоллаштириш.

Харидорлар аудиториясини кенгайтириш ва унинг хабардорлигини яхшилаш бўйича чора-тадбирларни ўтказиш натижасида харидорлар сонининг ортишини ҳисоблаш воситасида хизматлар кўрсатиш соҳаси фирмаларининг реклама тадбирлари иқтисодий самарадорлигини баҳолаш, амалга оширилган реклама орқали таъсир кўрсатиш натижаларини – битта миждон жалб қилиш қиймати, янгидан жалб этилган миждонлар учун сотишнинг умумий ҳажми, фирма даромадларининг ошиши, реклама сарф-харажатлари ва шу кабиларни аниқлаш мақсадга мувофиқ бўлиб саналади.

Директ-маркетинг технологиялари, хусусан, почта орқали жўнатмалар воситасида харидорлар аудиторияси билан ўзаро ҳаракатларни фаоллаш-тириш натижасида харидорлар сонини ортиши ҳисоб-китоби ҳам шунингдек, хизматлар соҳасидаги фирмалар томонидан маркетинг коммуникациялари самарадорлигини ҳисоблаш учун қўлланилиши мумкиндир.

Харидорлар аудиториясини кенгайтириш ва унинг хабардорлигини яхшилаш бўйича чора-тадбирларни ўтказиш натижасида харидорлар миқдорининг ортиши ҳисоб-китобини директ-маркетинг тадқиқотлари контекстида ўтказиш зарур бўлади.

Шунингдек, хизматлар кўрсатиш соҳасидаги кичик бизнес корхоналари ўз мижозлари сонининг кўпайишига интернет-технологиялар воситасида харидорлар аудиторияси билан ўзаро ҳаракатларни фаоллаштириш йўли билан ҳам эришишлари мумкин бўлади.

Телефон орқали сўровномаларни ўтказиш, номли таклифнома-хатларни, кўргазмаларга таклиф чипталарини жўнатиш кенг харидорлар аудиториясига таклиф этилаётган хизматлар турлари билан танишишга ва потенциал харидорлар ҳақида ишонарли ахборотларни олишга ҳамда улар билан шахсий алоқаларни ўрнатишга имкон беради.

Хизматлар соҳасидаги кичик бизнес субъектларининг маркетинг фаолияти самарадорлигини ошириш учун интеграциялашган маркетинг коммуникациялари стратегиясини ва уни амалга оширишнинг эҳтимолий натижаларини баҳолаш методикасини ишлаб чиқиш мақсадга мувофиқ бўлиб саналади.

Таққослама методлар реклама орқали таъсир кўрсатиш, рекламанинг ҳар хил воситалари, улар билан шартланган сарф-харажатларнинг ошиши ва харидорлик хулқ-атворининг интенсификациялашуви натижасида эришилган сотишнинг иқтисодий натижаларини таққослаш, шунингдек, реклама кампанияларини ўтказиш, сотув ҳажмининг ортишини ва харидорлар сонининг кўпайишини баҳолаш билан боғлиқ бўлган сарф-харажатларларнинг таққослама тавсифи учун қўлланилиши мумкиндир.

1-расмда маркетинг коммуникацияларининг мақсадлари, шунингдек, улар йўналтирилиши мумкин бўлган бозор субъектлари тасвирлаб берилган.



1-расм. Хизматлар кўрсатиш соҳасидаги фирма маркетинг коммуникацияси дастурининг мақсадлари

Интеграциялашган маркетинг коммуникацияларининг самарадорлигини ошириш учун ҳар бир бозор субъекти бўйича маркетинг дастурини амалга ошириш йўналишларини белгилаб олиш зарур бўлади. Бунда истеъмолчиларнинг хулқ-атворини ўрганувчи бир қатор тадқиқотчилар маркетинг коммуникациялари потенциал ва реал истеъмолчиларга қандай таъсир кўрсатишига алоҳида диққат қаратадилар.

Харидорлар аудиториясининг ўз вақтида хабардор қилиниши реклама ахборотларининг ташувчилари воситасида амалга оширилади ва бир қатор коммуникацион механизмлар таъсири остида шакллантирилади:

а) дўконларда, ОАВ да, Интернетда ва шу кабиларда реклама мурожаатларининг вариативлиги ва қамров тўлиқлигини ифодаловчи харидорлар аудиториясига реклама орқали таъсир кўрсатишнинг оммавийлиги ва интенсивлиги;

б) рекламанинг визуал ўзига хосликларини ва унинг истеъмолчиларга таъсири ўлчамини – реклама эълонининг ўлчами ва формати, жойлаштириш жойи ва шу кабиларни тавсифловчи реклама орқали таъсир кўрсатишнинг ижобий-ассоциатив омиллари;

в) истеъмолчиларнинг ижтимоий-иқтисодий манфаатлари устиворлигини, реклама мурожаатининг харидорлар аудиторияси ўзига хосликларини ва кутишларини ҳисобга олиш билан маълум бир сегментга йўналтирилганлигини ифодаловчи харидорлар аудиториясига реклама орқали таъсир кўрсатишни мослаштириш.

Харидорлар аудиториясини кенгайтириш, харидорлик хулқ-атворини рағбатлантириш ва харидорларни жалб қилиш бўйича чора-тадбирларни ўтказиш натижасида харидорлар сонининг ортиши хизматлар кўрсатиш соҳасидаги кичик бизнес субъектлари коммуникацион фаолиятининг устувор йўналиши бўлиб ҳисобланади. Бунга рекламанинг турли хилдаги кўринишлари, уларни жойлаштиришнинг иқтисодий самарали ва рационал усулларини танлаб олиш, истеъмолчиларнинг ассоциатив мослаштиришларни оптималлаштириш кабиларни тизимли равишда қўллаш орқали эришиш мумкин.

Ҳисоблаш-таҳлилий методлар ҳар хилдаги реклама орқали таъсир кўрсатишнинг иқтисодий натижаларини ҳисоблаш, шу жумладан, бир қатор индекслар – харидорлар диққатини концентрациялаш индекси, харидорлик хулқ-атворини фаоллаштириш индекси кабиларни аниқлашни кўзда тутади.

Интеграциялашган маркетинг коммуникациялари самарадорлигини аниқлаш ва олинган натижалар билан уларга сарфланган харажатларнинг таққосланувчанлиги учун баҳолашни иккита йўналиш – хўжалик субъекти миқёсида ва истеъмолчилар миқёсида амалга ошириш мақсадга мувофиқ деб саналади.

Шунингдек, хизматлар кўрсатиш соҳасидаги кичик бизнес корхоналари ўз миқдорлари сонининг кўпайишига интернет-технологиялар воситасида харидорлар аудиторияси билан ўзаро ҳаракатларни фаоллаштириш йўли билан ҳам эришишлари мумкин бўлади.

Харидорлар аудиторияси билан ўзаро ҳаракатлар замонавий маркетингдаги дастакли-методик воситаларнинг қўлланилишини кўзда тутиб, улар хизматлар кўрсатиш соҳаси корхоналарига ўзларининг ижтимоий ва иқтисодий самарадорликларини оширишнинг потенциал заҳираларини аниқлашга имкон беради. Бунинг учун реклама чора-тадбирларини ўтказиш, потенциал истеъмолчиларни кўрсатиладиган хизматлар турлари ҳақида хабардор қилиш мақсадларида хизматлар кўрсатиш соҳаси фирмаларининг сайтларини яратиш керак бўлади.

Харидорлар сонининг ортишига шунингдек, харидорлар аудиториясини кастомизациялаш натижасида ҳам эришиш мумкин бўлади. Кастомизация жараёни маркетинг коммуникацияларининг иқтисодий ва ижтимоий самарадорлиги нафақат жалб этилган харидорлар сони ва доимий харидорлар миқдори билан, балки уларнинг ҳар хилдаги тўлов қобилияти, алоҳида хоссаларга эга бўлган товар (хизмат)ларни харид қилишдан манфаатдорлиги ва фирмага нисбатан узоқ муддатли хайрихоҳлик муносабатларини шакллантириш билан белгиланадиган сифат жиҳатидан бир турда бўлмаган таркиби билан ҳам шартланиши далилининг тан олиншига асосланади.

Хизматлар кўрсатиш соҳасидаги кичик бизнес корхоналарининг реклама орқали таъсир кўрсатишларининг иқтисодий самарадорлигини аниқлаш учун қуйидагича ҳисобланадиган харидорлар сонининг ортиши ($\Delta QС$) кўрсаткичидан фойдаланиш мақсадга мувофиқдир:

$$\Delta QС = \sum_{t-1}^T QС_{AR} - \sum_{t-1}^T QС_{BR},$$

Бу ерда:

$\sum_{t-1}^T QС_{AR}$ – реклама акцияси давомида фирмага ташриф буюрган миқдорлар сони;

$\sum_{t-1}^T QС_{BR}$ – реклама акцияси ўтказилишидан олдин, яъни, коммуникацион таъсир кўрсатишдан олдин фирмага ташриф буюрган миқдорлар сони;

$t = 1, 2, \dots, T$ – ўрганилаётган вақт давомийлиги (вақт давомийлиги ҳар иккала вазиятда ҳам бир хил).

Реклама орқали таъсир кўрсатишни баҳолаш методикаси ҳозирги кунда хорижий мамлакатлардаги товар ишлаб чиқарувчилар ва дилерлик тармоқлари фаолиятида интеграциялашган маркетинг коммуникацияларини шакллантириш амалиётида ва умуман уларнинг коммуникатив сиёсатида кенг тан олингандир. Бу методикадан шунингдек,

хизматлар кўрсатиш соҳасида фаолият юритувчи кичик бизнес субъектларида ҳам фойдаланиш имконияти беради.

Фойдаланилган адабиётлар рўйхати:

1. Пардаев М.Қ. ва Ҳ.Н.Мусаевлар таҳрири остида. Хизмат кўрсатиш, сервис ва туризм соҳаларини ривожлантириш: муаммолар ва уларнинг ечимлари. Монография. - Т., 2008. - 87 б
2. Бегленов Н.Д. Маркетинговая коммуникация предпринимательской деятельности в контексте парадигмы глобализации экономики. // Двадцать четвертые международные Плехановские чтения. Материалы международной научно-практической конференции. Москва 1-2 февраля 2013 г, стр. 368-369
3. Хизмат кўрсатиш соҳасининг ривожланиш хусусиятлари, назарий ёндашувлар ва хизматлар таснифи. Журнал. КМУ «Вестник» №4
4. Артамонов Б.В и др. Маркетинговые коммуникации: проблемы, возможности и перспективы развития, монография.: www.scipro.ru . Нижний Новгород, 2018

УЎК 338.49

ИШБИЛАРМОНЛИК МУҲИТИНИ ФАОЛЛАШТИРИШ АСОСИДА МИНТАҚАНИ КОМПЛЕКС РИВОЖЛАНТИРИШ ОМИЛЛАРИ

Х.Жураев, ўқитувчи, Термиз иқтисодий ва сервис университети, Термиз

Аннотация. Мақолада ишбилармонлик муҳитини фаоллаштириш асосида минтақани комплекс ривожлантириш омиллари асосланган, бу юздан илмий тақлифлар ва амалий тавсиялар ишлаб чиқилган.

Калит сўзлар: Ишбилармонлик муҳити, инвестиция, инвестицион фаоллик, рақобатбардошлик, тадбиркорлик субъекти, либераллаштириш.

Аннотация. В статье обосновывается объективная необходимость комплексного развития региона на основе активизации бизнес-среды, разработаны конкретные предложения и практические рекомендации.

Ключевые слова: Деловая среда, инвестиции, инвестиционная деятельность, конкурентоспособность, хозяйствующий субъект, либерализация.

Abstract. The article substantiates the objective need for the integrated development of the region based on the activation of the business environment, developed specific proposals and practical recommendations.

Keywords: Business environment, investment, investment activity, competitiveness, business entity, liberalization.

Бугунги кунда ишбилармонлик муҳити ва инвестициявий иқлим жозибадорлигини оширишга доир ҳаракатларни фаоллаштириш тобора долзарб аҳамият касб этмоқда. Жаҳон иқтисодиёти риволанишига назар ташласак, уларда инвестицион фаолликни ошириш мамлакатда иқтисодий ўсишнинг асосий омилларидан бирига айланмоқда. Бунда ҳар бир минтақани рақобатбардошлик афзаликларида, ишбилармонлик муҳитини фаоллаштиришдан мавжуд табиий, минерал-хомашё, саноат, қишлоқ хўжалиги, хизматлар ва меҳнат салоҳиятидан унумли фойдаланишни таъминлаш орқали комплекс ривожлантиришга алоҳида эътибор қаратилади.

Ўзбекистон Республикаси Президентининг “Тадбиркорликни қўллаб-қувватлаш тизимини такомиллаштириш, ишбилармонлик муҳитини янада яхшилаш бўйича қўшимча чора-тадбирлар тўғрисида”ги Қарорида бизнес юритиш шарт-шароитларни янада яхшилаш, тадбиркорликни ривожлантиришга оид ислохотларни изчил давом эттириш, тадбиркорларни қўллаб-қувватлаш механизмларини кенгайтириш, уларни зарур молиявий ва инфратузилмавий ресурслар билан таъминлашга алоҳида эътибор қаратилган. Жумладан, кичик тадбиркорлик субъектларига умумий қиймати 5 миллиард сўмдан, фоиз ставкаси Марказий банк асосий ставкасининг 1,5 бараваридан ошмаган тижорат банкларининг миллий валютада ажратиладиган кредит ва лизинглари бўйича унинг асосий ставкадан ошган, бироқ асосий ставканинг 30 фоизидан кўп бўлмаган қисмини қоплаш учун уч йил муддатгача компенсация тақдим этилган[1].

Кичик бизнес ва хусусий тадбиркорликнинг жадал ривожланишини таъминлаш, хусусий мулкни ҳимоя қилиш ва унинг дахлсизлиги кафолатларининг ҳуқуқий механизмларини янада мустаҳкамлаш, тадбиркорликни ривожлантириш йўлидаги бюрократик тўсиқларни бартараф этиш, республикада инвестиция ва ишбилармонлик муҳитини яхшилаш мақсадида кичик бизнес ва хусусий тадбиркорликка кенг эркинлик бериш, уларнинг фаолиятига давлат органларининг аралашувини тубдан қисқартириш, ҳуқуқбузарликларнинг барвақт олди олинишини таъминлаш, уларнинг профилактикаси самарадорлигини ошириш ва ҳуқуқбузарликларга йўл қўйилмаслик тадбиркорлик фаолиятини янада ривожлантириш соҳасида давлат сиёсатининг муҳим устувор йўналиши ва давлат органларининг биринчи даражали вазифаси этиб белгиланган [2].

Ўзбекистонда тадбиркорлик фаолиятининг жадал ривожланишини таъминлаш, хусусий мулкни ҳар томонлама муҳофаза қилиш ва ишбилармонлик муҳитини сифат жиҳатидан яхшилашга доир комплекс чора-тадбирлар дастури ишлаб чиқилган [3]. Дастурда тадбиркорлик фаолиятини ҳуқуқий тартибга солишда, тадбиркорлик субъектларини текширишларни қисқартириш ва уларнинг фаолиятига асосиз аралашининг олдини олишда, тадбиркорлик субъектларининг жавобгарлигини янада либераллаштиришда, молиявий ҳамда солиққа тортиш тизими ва божхона ишини такомиллаштиришда, тадбиркорларнинг суд орқали ҳимоя қилинишини кучайтириш, бизнес юритиш шароитларини яхшилаш, инвестициявий жозибadorлигини ва республиканинг халқаро рейтингини ошириш соҳасида қилиниши лозим бўлган вазифалар белгилаб берилган. Ушбу вазифаларни амалга ошириш мақсадида бир қатор ишлар амалга оширилмоқда.

Жумладан, Иқтисодий тадқиқотлар ва ислоҳотлар маркази ҳар ойда иқтисодиётнинг турли соҳаларидаги 1000 нафар тадбиркор ўртасида сўров ўтказди (1-расм).

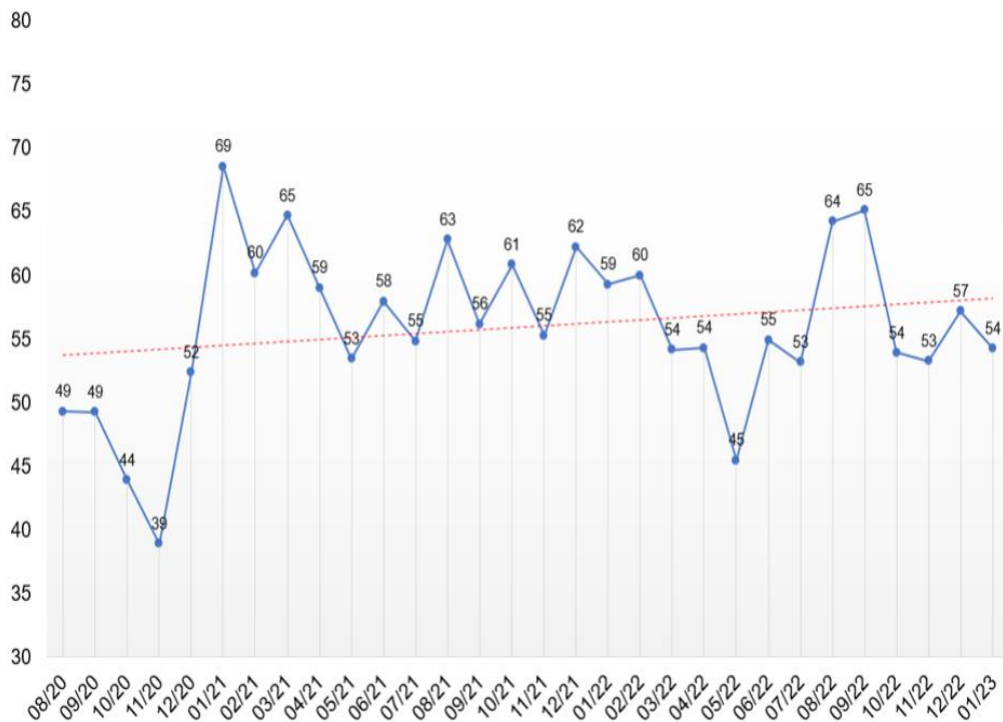

1-расм. Ўзбекистонда ишбилармонлик муҳитининг ўзгариш кўрсаткичи динамикаси (08.2020-01.2023 йилларда) [5]

Ишбилармонлик муҳитининг йиғма индекси ҳозирги ҳолат ва кутилаётган кўрсаткичлар асосида шакллантирилмоқда. Улар, ўз навбатида, бизнес юритишдаги тўсиқлар ҳақида ташвишланиш даражасини намоиш этадилар. Жаҳон банкининг "Корхона сўрови" методологиясига кўра, тадқиқотнинг танлаб олиш методологияси саноат табақалашувида асосланган. Ўз навбатида, Ўзбекистоннинг ишбилармонлик муҳити индекси "Ifo Institut" иқтисодий тадқиқотлар институти ва "Berlin Economics" консалтинг компанияси кўмагида

Германиянинг ишбилармонлик муҳити индекси (Geschäftsklimaindex) методологияси асосида ишлаб чиқилган.

Тадқиқот натижаларига кўра, респондентларнинг 41 фоизи ўз бизнесининг ҳозирги ҳолатини "яхши" деб баҳолаган бўлса, "ёмон" деб қайд этганларнинг улуши 14 фоизни ташкил этган. Корхоналарнинг 20 фоизи ишчилар сонини кўпайтирган, тадбиркорларнинг 41 фоизи товарлар/хизматларга бўлган талабнинг ўсишини қайд этган. Жорий йилнинг январь ойида ишбилармонлик муҳитининг ҳозирги ҳолати кўрсаткичи 13 пунктга пасайган ва 34 пунктни ташкил этган, бу эса қишлоқ хўжалиги, саноат ва хизмат кўрсатиш соҳалари ҳолатининг ёмонлашгани билан изоҳланади. Шунга қарамай, қурилиш соҳасида жадал ривожланиш қайд этилган.

Кейинги 3 ой ичида бизнесни ривожлантириш истиқболларини белгилаш кўрсаткичи 76 пункт билан юқори даражада қолмоқда, бу барча соҳаларда самарадорлик билан қўллаб-қувватланади.

Жорий йилнинг январь ойида тадбиркорларнинг 50 фоизи турли тўсиқларга дуч келганликларини таъкидлаганлар. Шундай қилиб, энг долзарб муаммолар сифатида респондентлар молия ва ердан фойдаланишдаги қийинчиликлар, электр ва газ таъминоти тизимидаги узилишлар, шунингдек, солиқ маъмуриятчилиги ва солиқ ставкаларининг юқорилигини қайд этишган.

Саноат соҳасида газ таъминоти ва электр энергияси билан боғлиқ муаммолар тез-тез учраб туради. Шу билан бирга, ердан фойдаланишда муаммолар борлигини билдирувчи тадбиркорлар улуши камайган.

Шу билан бирга, қишлоқ хўжалиги бошқа тармоқлар орасида энг юқори имкониятлари билан ажралиб туради - респондентларнинг 84 фоизи кейинги 3 ой ичида яхшиланишни кутмоқда.

Қурилиш соҳасида тадбиркорлар юқори солиқ ставкалари билан боғлиқ муаммоларни кўтармаганлар. Шу билан бирга, секторнинг молиялаштиришга бўлган эҳтиёжи бошқа тармоқлар орасида энг юқори бўлиб қолмоқда.

Хизмат кўрсатиш соҳасида об-ҳаво шароити ёмонлашгани сабабли солиқ маъмурияти, электр ва газ таъминоти билан боғлиқ муаммолар тез-тез учраб туради.

Таҳлил қилинаётган даврда божхона тўловлари бўйича тушумлар 2022 йилнинг шу даврига нисбатан 28,9 фоизга ошган. Божхона тушумларининг энг кўп ўсиши Сурхандарё (73,9 фоиз) вилоятига тўғри келган.

Божхона тўловларидан тушадиган даромадларнинг ўсишига таъсир кўрсатган асосий омиллар 2023 йил январь ойида импортнинг ўтган йилнинг шу даврига нисбатан 42,3 фоизга ўсиши бўлган.

Шу билан бирга, илғор хорижий тажрибани инобатга олган ҳолда, техник талаблар (санитария, экология, шаҳарсозлик нормалари ва қоидалари, ёнғин хавфсизлиги қоидалари, стандартлаштириш ва бошқалар) каби махсус норматив ҳужжатларни, самарасиз, эскирган ва бозор механизмларининг ўрнини эгаллаб олган нормаларни бекор қилиш юзасидан танқидий қайта кўриб чиқиш зарур.

Яратилган ҳукукий асосларнинг қўлланилиши ва амалга оширилиши мамлакат иқтисодиётини барқарор ривожлантиришнинг асосий омили сифатида тадбиркорлик фаолиятини ривожлантириш йўлидаги маъмурий ғовлар ва сунъий тўсиқларни бартараф этиш юзасидан аниқ белгиланган тадбирларнинг узвийлиги ва изчиллигини таъминлаш имконини беради.

Фойдаланилган адабиётлар рўйхати:

1. Шавкат Мирзиёевнинг Олий Мажлис ва Ўзбекистон халқига Мурожаатномаси, 1 декабрь 2022 йил.
2. Ўзбекистон Республикаси Президентининг 2021 йил 21 апрелдаги ПҚ-5087-сонли "Тадбиркорликни қўллаб-қувватлаш тизimini такомиллаштириш, ишбилармонлик муҳитини янада яхшилаш бўйича қўшимча чора-тадбирлар тўғрисида" Қарори.
3. Ўзбекистон Республикаси Президентининг 2016 йил 5 октябрдаги ПФ-4848-сонли "тадбиркорлик фаолиятининг жадал ривожланишини таъминлашга, хусусий мулкни ҳар томонлама ҳимоя қилишга ва ишбилармонлик муҳитини сифат жиҳатидан яхшилашга доир қўшимча чора-тадбирлар тўғрисида"ги Қарори.

4. Ўзбекистон Республикасида тадбиркорлик фаолиятининг жадал ривожланишини таъминлаш, хусусий мулкни ҳар томонлама муҳофаза қилиш ва ишбилармонлик муҳитини сифат жиҳатидан яхшилашга доир комплекс чора-тадбирлар ДАСТУРИ, 2016 йил 5 октябрь.

5. <https://review.uz/oz/post/biznes-klimat-uzbekistana-predstavlen-na-platforme-trading-economics>.

УЎК 33

МИНТАҚАДА ҚИЗИЛМИЯНИ ЕТИШТИРИШ ВА ҚАЙТА ИШЛАШ БЎЙИЧА КООПЕРАЦИЯНИНГ ТАШКИЛИЙ-ИҚТИСОДИЙ МЕХАНИЗМЛАРИ САМАРАДОРЛИГИНИ ОШИРИШ

А.М.Закимов, доц.в.в.б., PhD, Қорақалпоқ давлат университети, Нукус

Аннотация. Мақолада Қорақалпоғистон Республикасида қизилмия етиштириши ва қайта ишлаш тизимида интеграцион алоқаларни ривожлантириши асосида кооперацияни шакллантириши ва самарадорлигини ошириши бўйича тақлифлар билдирилган.

Калим сўзлар: агросаноат интеграцияси, қизилмия, кластер, интеграция, ташкилий-бошқарув тизими, эркин иқтисодий зона, ҳудудий ёндашув, бошқарув самарадорлиги.

Аннотация. В статье предлагаются предложения по формированию и повышению эффективности сотрудничества на основе развития интегрированных отношений в системе выращивания и переработки солодки в Республике Каракалпакстан.

Ключевые слова: агропромышленная интеграция, солодка, кластер, интеграция, организационно-управленческая структура, свободная экономическая зона, территориальный подход, эффективность управления.

Abstract. The article offers suggestions for the formation and increase of efficiency of cooperation on the basis of the development of integrated relations in the system of cultivation and processing of licorice in the Republic of Karakalpakstan.

Keywords: agro-industrial integration, licorice, cluster, integration, organizational-managerial structure, free economic zone, territorial approach, management efficiency.

Маълумки, ҳар қандай давлатнинг ва ҳудуднинг муваффақиятли ва барқарор ривожланиши бевосита ундаги мавжуд салоҳиятидан самарали ва оптимал фойдаланиш ҳисобланади.

Хусусан, республикамизда вилоят, туман ва шаҳарларни комплекс ва мутаносиб ижтимоий-иқтисодий ривожлантириш, уларнинг мавжуд салоҳиятидан самарали ва оптимал фойдаланиш учун қуйидаги устувор йўналишлар белгиланган:

“даромадларини ошириш учун ҳар бир ҳудуднинг табиий, минерал-хомашё, саноат, кишлоқ хўжалиги, туристик ва меҳнат салоҳиятидан комплекс ва самарали фойдаланишни таъминлаш;

ҳудудлар иқтисодиётини модернизация ва диверсификация қилиш кўламини кенгайтириш, ривожланиш даражаси нисбатан паст бўлган туман ва шаҳарларни, энг аввало, саноат ва экспорт салоҳиятини ошириш йўли билан жадал ривожлантириш ҳисобига минтақалар ижтимоий-иқтисодий ривожланиш даражасидаги фарқларни камайтириш;

янги саноат корхоналари ва сервис марказларини ташкил этиш, кичик саноат зоналарини ташкил қилиш, йирик хўжалик бирлашмаларининг маблағларини, банкларнинг кредитларини ва хусусий хорижий инвестицияларни жалб қилиш ҳисобига кичик шаҳарлар ва шаҳарчаларни жадал ривожлантириш;

саноат ва хизматлар кўрсатиш соҳасини жадал ривожлантириш ҳисобига субвенцияга қарам туман ва шаҳарларни камайтириш ва маҳаллий бюджетларнинг даромад базасини кенгайтириш;

саноат корхоналари ва бошқа ишлаб чиқариш объектларини жойлаштиришга қулай шарт-шароитлар яратиш, хусусий тадбиркорликни кенг ривожлантириш ҳамда аҳолининг турмуш шароитини яхшилаш мақсадида ҳудудларнинг ишлаб чиқариш, муҳандис-коммуникация ва ижтимоий инфратузилма тармоқларини янада ривожлантириш ва модернизация қилиш [1]”.

Шуни таъкидлаш керакки, республикамизнинг ҳар бир ҳудуди ўзига хос хусусиятлари мавжуд ва ҳудуд раҳбарларининг энг муҳим вазифаси ушбу хусусиятларни бевосита рақобат устунликларига айлантириш ҳисобланади.

Қорақолпоғистон Республикаси ер майдонининг аксарият қисми қишлоқ хўжалиги маҳсулотларини етиштириш учун қулай эмас, яъни ушбу минтақада шўрланган ер майдонлари бошқа ҳудудларга нисбатан юқорилиги уни бошқа минақалардан кўра бу соҳада камроқ имкониятларга эга эканлигини билдирса, аммо ушбу шўрланган ерларда ўсадиган ва бир вақтнинг ўзида шўрини олувчи, ерни биологик жиҳатдан бойитувчи, сизот сувлари ҳажмини пасайтирувчи қишлоқ хўжалиги маҳсулотлари (масалан, қизилмия)ни етиштириш ва уни саноат йўли билан қайта ишлаш мазкур ҳудуднинг имконияти чексиз эканлигидан далолат беради.

Бу борада Президентимиз Шавкат Мирзиёев шундай таъкидлаган: “Пахтани фойда берса ҳам, фойда бермаса ҳам экавериш вақти ўтди. Даромад бермадимми, бошқа экин экиш керак. Масалан, қизилмия бу ер иқлими ва шароитига мос келади. Шундай экан, нима учун уни кўпайтиришни йўлга қўймаслигимиз керак [2]”.

Агар қишлоқ хўжалиги маҳсулотларини етиштирувчилар ва қайта ишлаш корхоналари ўз фаолиятини мувофиқлаштира, яъни кооперация асосида фаолият кўрсатса, бу имкониятлар ва рақобат устуворликлари янада ошади.

Шуни таъкидлаш керакки, республикамизда қизилмияни етиштириш ва ишлаб чиқариш, экспорт салоҳиятини ошириш бўйича қабул қилинган бир қатор ҳукумат қарорлари қабул қилинган. Ушбу қарорларда иқтисодий, молиявий ва ташкилий механизмлари, хусусан, ёввойи ўсиб турган ўсимликлардан фойдаланиш бўйича қонуний тартиблар келтирилган, уларни йиғиш, қайта ишлаш ва экспорт қилиш бўйича бир қатор имтиёзлар берилган.

Сўнги уч йил ичида бу соҳага алоҳида эътибор берилмоқда. Хусусан, Қорақолпоғистон Республикасида яқин ва узоқ истиқбол йилларида қизилмия саноатини ривожланиш стратегияси белгилаб берадиган бир қатор Вазирлар Маҳкамасининг қарорлари қабул қилиниб, унда янги қизилмия плантацияларни ташкил этиш ҳамда қизилмия етиштрувчи ва қайта ишловчи корхоналарни уюшмаларга бирлаштириш механизми келтирилган.

Шунингдек, бу борада кўплаб илмий изланишлар олиб борилган. Аммо, сўнги йилларда бу йўналишда Тошкент давлат иқтисодиёт университети ҳузуридаги Институционал ва иқтисодий тадқиқотлар маркази ходимлари томонидан тайёрланган таҳлилий маълумотнома ҳамда Р.Ташматов томонидан тайёрланган мақола диққатимиз марказида бўлиб, ушбу илмий изланишда қизилмияни ишлаб чиқариш ва қайта ишлаш бўйича иқтисодий ва институционал асосларини янада такомиллаштиришга қаратилган методологик жиҳатлари ёритилган.

Шу билан бирга республикамизда бу борада илмий ва методологик асослар яратилганлигига қарамай, қизилмияни ишлаб чиқариш ва қайта ишлаш саноатида кооперация шаклини жорий этиш масаласи кам ўрганилган масала ҳисобланади.

Юқорида таъкидлаб ўтганимиздек, Қорақолпоғистон Республикаси ер майдонининг аксарият қисми қишлоқ хўжалиги маҳсулотларини етиштириш учун қулай эмас, яъни ушбу минтақада шўрланган ер майдонлари бошқа ҳудудларга нисбатан юқори. Хусусан, республикамизнинг шўрланган ерларнинг 18,1% ёки 420,9 минг га айнан Қорақолпоғистон Республикасига тўғри келади [3].

Шу боис мавжуд шароитлардан унумли фойдаланиш мақсадида минтақада шўрланган ерларда ўсадиган ва аҳолига қўшимча даромад келтирадиган доривор ўсимлик, яъни қизилмия етиштириш ва уни қайта ишлаш амалиёти йўлга қўйилган. Ҳозирги кунда қизилмия маҳсулотини экспорт қилиш ҳажми минтақанинг умумий экспорт ҳажмидан деярли 50 %ни ташкил этмоқда (шундан қизилмия экстракти 46 % ва қизилмия илдизи 13,2 %) [4]. Бу борада минтақа етакчилиги қилмоқда. Буни қуйидаги 2.2-расм маълумотлардан кўришимиз мумкин.

Шу таъкидлаш керакки, қизилмия илдизидан кўпинча дори воситаларни тайёрлашда қўлланилади. Мазкур илдиздан 150дан ортиқ дори воситалар тайёрланади. Шу билан бирга ўсимликнинг биологик хусусиятлари туфайли у нафақат тиббиёт соҳасида, балки озиқ-овқат, кандолатчилик, кимё ва ҳаттоки ёнғин хавфсизлиги соҳасида ҳам кенг қўлланилади.

Республикамизда қизилмияни етиштириш ва қайта ишлаш жараёнларини тартибга солувчи ҳуқуқий-меъёрий ҳужжатлар

(Жадвал муаллиф томонидан қонунчилик асосларини ўрганиш асосида тузилган)

Т/р	Ҳуқуқий-меъёрий ҳужжатнинг номи	Ҳужжатнинг қисқача мазмуни
1.	Ўзбекистон Республикаси Вазирлар Маҳкамасининг 1995 йил 7 декабрдаги “Ўзбекистон Республикасида қизилмия етиштиришни кўпайтириш чора-тадбирлари тўғрисида”ги 453-сонли қарори	Қизилмия етиштиришни қайта тиклаш ва кўпайтириш, уни саноат асосида қайта ишлашни ташкил қилиш ҳамда ўзбошимчалик билан тайёрлаш ва сотишни бартараф этиш мақсадида, тегишли вазирликлар, идоралар, маҳаллий ҳокимият органлари, илмий муассасаларга бир қатор муайян вазифалар ва кўрсатмалар берилди.
2.	Ўзбекистон Республикаси Вазирлар Маҳкамасининг 2014 йил 20 октябрдаги “Биологик ресурслардан фойдаланишни тартибга солиш ва табиатдан фойдаланиш соҳасида рухсат бериш тартиб-таомилларидан ўтиш тартиби тўғрисида”ги 290-сонли қарори	Ўсимлик дунёси объектларидан фойдаланиш ва ўсимлик дунёси объектларидан фойдаланиш соҳасида рухсат бериш тартиб-таомилларидан ўтиш тартиби тўғрисида қонун билан белгиланган бўлиб, унда қизилмияни қайта ишлаш ва йиғиб олиш бўйича бир қатор имтиёзлар берилган.
3.	Ўзбекистон Республикаси Вазирлар Маҳкамасининг 2015 йил 30 сентябрдаги “Ўсимлик дунёси объектларидан фойдаланишни янада такомиллаштириш чора-тадбирлари тўғрисида”ги 278-сонли қарори	Ўзбекистон Республикасининг юридик ва жисмоний шахслари яланғоч қизилмияни хомашё сифатида (1 тоннаси учун 225 АҚШ доллари) Ўзбекистон Республикаси ҳудудидан ташқарига олиб чиққанликлари учун тўловлардан 2016 йил 31 декабр гача озод қилинсин, деб белгиланган.
4.	Ўзбекистон Республикаси Вазирлар Маҳкамасининг 2016 йил 23 мартдаги “Республиканинг қайта ишлаш тармоқларини ривожлантириш мақсадида ўсимлик дунёси объектларидан фойдаланишни янада такомиллаштириш чора-тадбирлари тўғрисида”ги 85-сонли қарори	Унга кўра: қишлоқ хўжалигига мўлжалланган ерларда Ўзбекистон Республикасининг яланғоч қизилмия илдизидан экстракт ишлаб чиқарувчи қайта ишлаш ташкилотлари билан етказиб беришга доир шартномалар мажбуриятларини бажариш юзасидан яланғоч қизилмия ғамланган (тўпланган) тақдирда, жисмоний ва юридик шахслар томонидан яланғоч қизилмияни ғамлаш (тўплаш) ўсимлик дунёси объектларидан махсус фойдаланишга рухсатнома олинмасдан амалга оширилади; яланғоч қизилмияни ғамлаганлик (тўпланганлик) учун тўловлар бўйича имтиёзлар берилган ҳолда ғамланган (тўпланган) яланғоч қизилмиядан бошқа мақсадларда фойдаланилган тақдирда, имтиёзлар берилиши муносабати билан тўланмаган тўловлар суммаси қонун ҳужжатларида белгиланган миқдорда ўсимлик дунёсига етказилган зарар қопланган ҳолда ундирилади.
5.	Ўзбекистон Республикаси Вазирлар Маҳкамасининг 2017 йил 14 апрелдаги “Яланғоч қизилмияни экспорт қилишни янада рағбатлантириш чора-тадбирлари тўғрисида”ги 210-сонли қарори	Ўзбекистон Республикасининг юридик ва жисмоний шахслари яланғоч қизилмияни хомашё сифатида Ўзбекистон Республикаси ҳудудидан ташқарига олиб чиққанликлари учун тўловлардан (1 тоннаси учун 225 АҚШ доллари) 2018 йил 31 декабр гача озод қилинсин, деб белгиланган.
6.	Ўзбекистон Республикаси Вазирлар Маҳкамасининг 2018 йил 27 январдаги “Ўзбекистон Республикасида қизилмия ва бошқа доривор ўсимликларни етиштириш ҳамда саноат усулида қайта ишлашни янада ривожлантириш чора-тадбирлари тўғрисида”ги 63-сонли қарори	Унга кўра: 2018 йил август ойигача бўлган муддатда — қизилмия ўсимлиги плантацияларини ташкил этиш ва парвариш қилиш, шунингдек, халқаро талабларга мувофиқ қизилмия хом ашёсини қуриштириш ва қадоқлаш учун зарур бўладиган махсус техника воситалари ва минитехнологияларга бўлган эҳтиёжни ҳамда уларнинг турларини аниқлаш; талаб этиладиган махсус техника воситалари ва минитехнологияларни харид қилиш, шунингдек, имтиёзли шартларда, лизинг асосида олиш бўйича барча зарур ташкилий-амалий чораларни кўриш вазифаси юклатилган.

Қўлланиш соҳаси кенг бўлганлиги туфайли унга бўлган эҳтиёж ҳам ички бозорда ҳам, ташқи бозорда ҳам жуда юқори. Хусусан, қизилмия илдизи ва ундан тайёрланган экстракти

Хитой (умумий ҳажмидан 38 %), Жанубий Корея (25 %), Германия (9 %), АҚШ (9 %), Испания (4 %), Польша (3 %), Ҳиндистон (3 %) ва Миср (3 %) ҳамда бошқа кўплаб давлатлар (6 %) га экспорт қилинмоқда.

Юқоридаги маълумотлардан кўриниб турибдики, асосий экспорт қилинадиган давлат Хитой ҳисобланади. Хитойлик экспортларнинг фикрича, Ўзбекистон Хитойга қизилмия экспортини кўпайтириш, қайта ишлаш ва оширишда катта салоҳиятга эга.

Бу бир қатор қулай омиллар билан боғлиқ:

1. Ўзбекистонда об-ҳаво ва тупроқ, шу жумладан, табиий иқлим, қизилмия ўсиши учун мукамал шароит ҳисобланади. Кичик тажрибалар шуни исботладики, Ўзбекистонда тупроқ ҳолати ҳозирги кунда машҳур бўлган "G.glabra" навига мос бўлибгина қолмай, асосан фармацевтика соҳасида қўлланилаётган "G.uralensis" га ҳам мос келади.

2. Фермер хўжаликлари ҳам, Ўзбекистон ҳукумати ҳам бу жараёни нафақат пул даромадлари воситаси, балки таназулга учраган ерларни барпо этиш учун экологик фойда деб ҳисоблаб, қизилмия ишлаб чиқаришни ривожлантиришга интилоқда.

3. Хитойда талаб ўтган ўн йилликлар давомида барқарор ўсиб бормоқда ва ўсишда давом этиши кутилмоқда, ва бу ҳолда, Хитой ички ишлаб чиқариш ҳажмлари миллий эҳтиёжларини қондирилмаётганлиги сабабли бошқа мамлакатлардан импорт қилишга мажбур.

4. Ўзбекистон қизилмияни ишлаб чиқариш қиймати ва сифати билан Хитойдан кўра рақобатбардошдир. Масалан, Ўзбекистонда меҳнат ҳақи суткасига 15 юанни, Хитойда эса 150 юандан ортиқни ташкил этади.

5. Хитой ҳукумати эркин божхона сиёсати орқали бошқа давлатлар, жумладан, Ўзбекистондан қизилмия импортини қўллаб-қувватламоқда. Бундан ташқари, бошқа мамлакатдан қайта ишланган қизилмияни қайта экспорт қилиш Хитой квота тизими томонидан чекланмаган.

6. Ўзбекистон ҳукумати қизилмия ишлаб чиқариш ва қайта ишлашни ҳам қўллаб-қувватлайди. Жаҳон банки ва Ўзбекистон ҳукумати қизилмия етиштирилган секторни ривожлантиришни қўллаб-қувватлаш учун мумкин бўлган кредит дастурини ўрганмоқда. Демак, Ўзбекистон нафақат қизилмия илдизи, балки жаҳон бозорида, жумладан, Хитойда сотиш учун қўшилган қиймат товарларини ишлаб чиқариш ва экспорт қилишни кўпайтирмоқда.

2-жадвал.

Қорақолпоғистон Республикасида қизилмияни етиштириш бўйича янги плантацияларини ташкил этиш бўйича маълумот [5]

Т/р	Туманлар номи	Экин майдони, га	Ҳосилдорлик, ц/га	Ялпи ҳосил, тонна (5 йилдан кейин)
1.	Тўрткўл	500	60	3 000
2.	Беруний	500	60	3 000
3.	Элликқалъа	500	60	3 000
4.	Амударё	500	60	3 000
5.	Хўжайли	1 550	60	9 300
6.	Тахиятош	500	60	3 000
7.	Шуманой	2 500	60	15 000
8.	Қонликўл	2 700	60	16 200
9.	Қўнғирот	2 400	60	14 400
10.	Нукус	1 685	60	10 110
11.	Кегейли	2 800	60	16 800
12.	Чимбой	2 935	60	17 610
13.	Қораўзак	2 600	60	15 600
14.	Тахтақўпир	2 600	60	15 600
15.	Мўйноқ	730	60	4 380
Жами:		25000	60	150 000

Шуни таъкидлаш керакки, республикада қизилмияни етиштириш ва уни саноат йўли билан қайта ишлаш борасида муайян ишлар амалга оширилмоқда. Жумладан, Ўзбекистон Республикасида қизилмияни етиштириш, уларни ўриб-йиғиб олиш ҳамда уни саноат йўли

билан қайта ишлаш жараёнларини тартибга солиш ва назорат қилиш ҳамда қизилмиян етиштириш ва қайта ишловчи субъектларига имтиёзларни бериш мақсадида бир қатор норматив-ҳуқуқий ҳужжатлар қабул қилиниб, улар йилдан-йилга такомиллашиб бормоқда (1-жадвал).

Дарҳақиқат республикамызда охириги йилларда бу йўналишда янги босқич бошланганини таъкидлаш лозим. Хусусан, Ўзбекистон Республикаси Вазирлар Маҳкамасининг 2018 йил 27 январдаги “Ўзбекистон Республикасида қизилмия ва бошқа доривор ўсимликларни етиштириш ҳамда саноат усулида қайта ишлашни янада ривожлантириш чора-тадбирлари тўғрисида”ги 63-сонли қарорига биноан Қорақолпоғистон Республикасининг барча туманларида жами 25 000 гектар ер майдонларида янги қизилмия плантацияларни ташкил этиш параметрлари тасдиқланган. Шунда асосий қисми Чимбой (2935 минг гектар, яъни умумий ер майдонидан 11,6 %) Кегейли (2800 минг ёки 11,2 %), Қонликўл (2700 минг гектар ёки 10,8 %), Қораўзак, Тахтакўпир (2600 минг гектар ёки 10,4 %) туманларга тўғри келади (2-жадвал). Мазкур плантацияларда ўртача ҳосилдорлик 60 ц/га тенг бўлган ҳолда 150 минг тонна қизилмия хомашёсини олиш мумкин (2-жадвал).

Шу билан бирга табиий ресурслардан оқилона фойдаланиш, маҳаллий ва хорижий инвестицияларни жалб қилган ҳолда юқори қўшилган қийматга эга бўлган экспортбоп маҳсулотлар ишлаб чиқаришни ташкил этиш учун қизилмия ўсимлигини етиштириш ва саноат усулида қайта ишлаш ҳажмларини ошириш, шунингдек, доривор ўсимликларни етиштириш ва саноат усулида қайта ишлаш соҳасини бошқариш тизимини тубдан такомиллаштириш мақсадида махсус Ўзбекистон Республикаси Президентининг қарори қабул қилиниб, унда қизилмия ўсимлиги саноат плантацияларини яратиш ва қизилмия хом ашёсини чуқур қайта ишлашни таъминлаш вазифалари қўйилган. Қорақолпоғистонда яқин ва ўрта истикбол йилларида янги қизилмия плантацияларни барпо этиш, шунингдек, уларни етиштириш ва экспорт қилиш параметрлари режалаштирилган, қизилмия ва бошқа доривор ўсимликларни етиштириш ва қайта ишлаш ташкилотлари уюшмалари ташкил этилган. Бу эса қўйилган параметрларга самарали эришиш учун асос бўлади.

Фойдаланилган адабиётлар рўйхати:

1. Ўзбекистон Республикаси Президентининг 2017 йил 7 февралдаги “Ўзбекистон Республикасини янада ривожлантириш бўйича ҳаракатлар стратегияси тўғрисида” ПФ-4947-сонли Фармони - <https://lex.uz>
2. <https://kun.uz/37915046>. Шавкат Мирзиёевнинг 2017 йил 15 декабр куни Қорақолпоғистон Республикасига ташрифи доирасида сўзлаган нутқ.
3. Қорақолпоғистон Республикаси Ер, геодезия ва давлат кадастри давлат қўмитаси маълумотлари
4. Қорақолпоғистон Республикаси Давлат статистика қўмитаси маълумотлари
5. Ўзбекистон Республикаси Вазирлар Маҳкамасининг 2018 йил 27 январдаги “Ўзбекистон Республикасида қизилмия ва бошқа доривор ўсимликларни етиштириш ҳамда саноат усулида қайта ишлашни янада ривожлантириш чора-тадбирлари тўғрисида”ги 63-сонли қарори 2-илова

УЎК 332

ХОРАЗМ ВИЛОЯТИДА ТУРИСТИК-РЕКРЕАЦИОН ХИЗМАТЛАРНИ ЭКОНОМЕТРИК МОДЕЛЛАШТИРИШ ВА ПРОГНОЗЛАШ МАСАЛАЛАРИ

Э.Б.Ибадуллев, доц., PhD, Урганч Давлат Университети, Урганч

Аннотация. Ушбу мақолада туристик-рекреация хизматларнинг ривожланишига таъсир қилувчи омиллар ўрганилган ва Хоразм вилоятида фаолият юритаётган рекреация объектлари ҳисобланган санатория-курорт муассасалари фаолияти ўрганилган ва эконометрик моделлар асосида прогноз қийматлари ишлаб чиқилган.

Калит сўзлар: Рекреация, санатория хизматлари, рекреант, кўп омилли эконометрик модел, ARIMA модели.

Аннотация. в этой статье обсуждаются факторы, которые влияют на развитие туризма и отдыха, а также деятельность санаториев, которые являются воссозданными учреждениями, работающими в регионе Хорезма, и прогнозы разрабатываются на основе эконометрических моделей.

Ключевые слова: *отдых, санаторические услуги, рекреант, много факторной эконометрической модели, модель ARIMA.*

Abstract. *This article discusses factors that influence the development of tourism and recreation, and the activities of sanatoriums, which are the recreative facilities operating in Khorezm region, and forecasts are developed on the basis of econometric models.*

Keywords: *Recreation, Sanatorium services, recreant, econometric modeling, ARIMA model.*

Кириш. Жаҳон глобаллашув жараёнининг янада жадаллашуви шароитида иқтисодиёт тармоқлари орасида сўнги йилларда туризм соҳаси жуда катта ижобий ўзгаришларга эришди. Техника-технологияларнинг ривож топиши, инсонлар даромадининг ортиши, ўзларига бўлган эътиборнинг ортиши туристик-рекреация хизматларига бўлган талабни ошишига сабаб бўлди. Туризм ҳозирги даврда дунёнинг кўплаб мамлакатлари иқтисодиёти таркибини диверсификациялаш билан бирга мамлакатларнинг ялпи ички маҳсулоти (ЯИМ) да ҳам салмоқли улушга эга бўлмоқда.

Туризмда “рекреация” атамаси дастлаб XIV асрларда, инглиз тилидаги адабиётларда илк бор қўлланилган бўлиб, “refreshment or curing of a sick person”, яъни “тетиклаштириш” ёки “касал одамларни тузалиши” деган маъноларда ишлатилган [1]. Вақт ўтиши билан ушбу атама шаклланиб борган, XIX асрнинг 90-йилларига келиб, АҚШ да рекреация белгиланган иш кунлари давомида ажратиладиган дам олиш кунлари ва таътилларни ташкиллаштириш маъносида илмий адабиётларда қўлланила бошланган ва инсон кундалик ҳаёти давомида йўқотган саломатлигини қайта тиклаш соғломлаштириш маъноларини билдирган [2].

“Рекреация” (поляк тилида *rekreacja* – дам олиш, *rekreation* – қайта тиклаш маъноларини англатади) деганда инсоннинг меҳнат фаолияти давомида йўқотган кучларини қайта тиклаши тушунилади. Бунда рекреациянинг қайси туридан фойдаланиш рекреантларнинг ижтимоий-иқтисодий ҳолатидан келиб чиққан ҳолда танланади ва амалга оширилиши айтиб ўтилган [3].

В.А.Квартальновнинг фикрича, “рекреация” бу – инсоннинг жисмоний, интеллектуал ва эмоционал кучини кенгайтирилган тарзда қайта тиклаш жараёнидир. АҚШ миллий туризм сиёсати тадқиқотлар марказининг таърифига кўра эса, “рекреация” бу – инсонларнинг бўш вақтидан персонал фойдаланиш жараёни ҳисобланади [4]. Кейинчалик эса бу атама туризм билан чамбарчас боғланиб кетган бўлиб, лотинчада “recreation” – қайта тикланиш сўзидан келиб чиққан бўлиб, инсонларнинг меҳнат фаолияти давомида сарфланган кучларини қайта тиклаш дея таърифланган.

Мамлакатимизнинг таниқли иқтисодчи олимлари И.Тухлиев, Ғ.Х Қудратов, М.Қ Пардаевлар ўзларининг илмий адабиётларида рекреацион туризм бу дам олиш мақсадидаги туризм бўлиб, қатор давлатлар учун туризмнинг оммавий шакли ҳисобланади [5].

Асосий қисм. Минтақа туристик – рекреация соҳасига санатория-курорт муассасасига ташриф буюрганлар сони, санатория-курорт муассасасидаги мавжуд имкониятлардан фойдаланиш ҳолати, санатория-курорт муассасасининг рақобатбардошлик даражаси, путёвка нархи, санатория-курорт муассасасидаги мавжуд инфратузилманинг ҳолати ва бошқа бир қатор омиллар таъсир кўрсатади.

Юқоридаги фикрларга асосланган ҳолда минтақа туристик - рекреация соҳасида фаолият кўрсатаётган ҳамда санатория-курорт даволаш хизматлари бозорида салмоқли улушига эга бўлган Гурлан, Хонқа, Шовот Оби-Ҳаёт, Урганч ва Green Grand Garden санатория-курортлари учун кўп омилли эконометрик моделини тузиш учун куйидаги кўрсаткичлар натижавий ва таъсир этувчи омиллар сифатида танлаб олинди: натижавий омил - санатория-курорт муассасасига ташриф буюрганлар сони (киши) - (Y), таъсир этувчи омиллар - санатория-курорт муассасасидаги мавжуд имкониятлардан фойдаланиш ҳолати (ш.б) - (X₁), санатория-курорт муассасасининг рақобатбардошлик даражаси (ш.б) - (X₂), санатория-курорт муассаса йўлланмаси нархи (сўм) - (X₃), санатория-курорт муассасасидаги мавжуд инфратузилманинг ҳолати - (X₄) [6].

Куйида тадқиқотимиз давомида кўриб ўтиладиган эконометрик таҳлил усулларини амалга ошириш учун махсус эконометрик моделлаштириш, статистик ва прогнозлаш дастури - EViews 9 дастуридан фойдаланамиз.

Гурлан санатория-курорт муассасаси учун кўп омилли эконометрик модель тузишдан олдин омилларнинг корреляцион таҳлилини кўриб ўтамиз (1-жадвал).

1-жадвал

“Гурлан” санатория-курорт муассасасига ташриф буюрганлар сони билан унга таъсир этувчи омиллар орасидаги жуфт корреляция коэффициентлари матрицаси

	Y	X ₁	X ₂	X ₃	X ₄
Y	1				
X ₁	0,93785378	1			
X ₂	0,82979881	0,62830693	1		
X ₃	-0,8990336	0,54707338	0,56432851	1	
X ₄	0,81911796	0,65523882	0,674895045	0,574662618	1

Манба: Тадқиқот натижалари асосида муаллиф ишланмаси

Ушбу жадвал маълумотларидан кўриш мумкинки, натижавий омил (Y) ва таъсир этувчи омиллар (X₁, X₂, X₃, X₄) ўртасида зич боғланишлар мавжудлигини кўрсатмоқда, яъни жуфт корреляция коэффициентлари қиймати 0,8 дан катта. Жуфт корреляция коэффициентларининг матрицаси таҳлили натижалари x_i ($i = \overline{1, 4}$) ва x_j ($j = \overline{1, 4}$) омиллар коллинеар деб эътироф этиш мумкин эмас. Чунки, агар $r_{x_i, x_j} < 0,8$ бўлса ҳамда $X'X$ матрица аниқловчиси нолга яқин бўлмаса, у ҳолда бу мультиколлинеарликнинг мавжуд эмаслигидан далолат беради. Демак, омиллар орасидаги жуфт корреляция коэффициентлари 0,8 дан кичик бўлган сон қийматларни қабул қилган.

2-жадвал

“Гурлан” санатория-курорт муассасаси учун кўп омилли эконометрик модел параметрларининг ҳисоблаш натижалари

Variable (Ўзгарувчи)	Coefficient (Коэффициент)	Std. Error (Стандарт хатолик)	t-Statistic (t-Статистика)	Prob. (Эҳтимоллик)
C	-4,217891	1,72835	-2,44041	0,0447
X ₁	5,747981	0,28379	20,25435	0,0005
X ₂	11,42279	0,49662	23,00098	0,0276
X ₃	-3,217891	0,52835	-6,09041	0,0482
X ₄	6,325321	0,55597	11,37709	0,0355
R-squared (R-квадрат)	0,888916	Mean dependent var (Боғлиқ ўзгарувчи ўртача қиймати)		6,572474
Adjusted R-squared (текисланган R-квадрат)	0,894166	S.D. dependent var (Боғлиқ ўзгарувчи стандарт четланиши)		1,813019
S.E. of regression (Регрессиянинг стандарт хатолиги)	0,228135	Akaike info criterion (Акайке ахборот мезони)		0,157531
Sum squared resid (Қолдиқлар квадратлар йиғиндиси)	0,364320	Schwarz criterion (Шварц мезони)		0,302220
Log likelihood (Логарифмик ҳақиқатга яқинлиги)	3,133579	Hannan-Quinn criter (Ханнан-Куин мезони)		0,066325
F-statistic (F-статистика)	208,1892	Durbin-Watson stat (Дарбин-Уотсон мезони)		2,559696
Prob(F-statistic) (Эҳтимоллик (F-статистика))	0,000000			

Манба: Тадқиқот натижалари асосида муаллиф ишланмаси

Демак, ушбу омиллар асосида санатория-курорт муассасасига ташриф буюрганлар сони ва унга таъсир этувчи омиллар бўйича кўп омилли эконометрик модел тузиш мумкин бўлади. Кейинги босқичда кўп омилли эконометрик моделни тузамиз. Умумий ҳолда кўп омилли эконометрик модел куйидаги кўринишга эга:

$$Y = \alpha_0 + \alpha_1 * X_1 + \alpha_2 * X_2 + \dots + \alpha_n * X_n + \varepsilon \quad (1)$$

Бу ерда, Y – натижавий омил, X_i – таъсир этувчи омиллар ($i = \overline{1, n}$), ε – тасодикий хато.

Кўп омилли эконометрик моделдаги (1.1) номаълум $\alpha_0, \alpha_1, \alpha_2, \dots, \alpha_n$ параметрларни аниқлашда “энг кичик квадратлар усули” қўлланилади. Кўп омилли эконометрик моделнинг номаълум параметрларини ҳисоблаш натижалари куйидаги 2-жадвалда келтирилган.

2-жадвал маълумотларидан фойдаланиб кўп омилли эконометрик моделнинг кўриниши қелтирамыз:

$$Y = -4,2179 + 5,748 * X_1 + 11,423 * X_2 - 3,218 * X_3 + 6,325 * X_4 \quad (2)$$

“Гурлан” санатория-курорт муассасаси учун ҳисобланган кўп омилли эконометрик модел шуни кўрсатадики, санатория-курорт муассасасидаги мавжуд имкониятлардан фойдаланиш ҳолати 1 ш.б га яхшиланса, санатория-курорт муассасасига ташриф буюрганлар сони 5,7 кишига ортиши мумкин экан. Санатория-курорт муассасасининг рақобатбардошлик даражасининг 1 ш.б га кўтарилиши, санатория-курорт муассасасига ташриф буюрганлар сони 11,4 кишига ошишига олиб келар экан. Санатория-курорт муассаса йўлланмаси нархининг 1 фоизга кўтарилиши, санатория-курорт муассасасига ташриф буюрганлар сонининг 3,2 фоизга камайишига сабаб бўлиши мумкин.

Шунингдек, санатория-курорт муассасасидаги мавжуд инфратузилманинг ҳолатини 1 ш.б га ортиши, санатория-курорт муассасасига ташриф буюрганлар сонини 6,3 кишига ўсишига олиб келиши мумкин.

Кейинги навбатда “Шовот Оби-Ҳаёт” санатория-курорт муассасаси учун кўп омилли эконометрик модель тузишдан олдин мазкур омилларнинг корреляцион таҳлилини кўриб ўтамиз (3-жадвал).

3-жадвал

“Шовот Оби-Ҳаёт” санатория-курорт муассасасига ташриф буюрганлар сони билан унга таъсир этувчи омиллар орасидаги жуфт корреляция коэффициентлари матрицаси

	Y	X ₁	X ₂	X ₃	X ₄
Y	1				
X ₁	0,89873654	1			
X ₂	0,86745321	0,58076564	1		
X ₃	-0,8309215	0,54986122	0,50443461	1	
X ₄	0,82657879	0,45312482	0,62369044	0,52266153	1

Манба: Тадқиқот натижалари асосида муаллиф ишланмаси

Ушбу жадвал маълумотларидан ҳам кўриш мумкинки, натижавий омил (Y) ва таъсир этувчи омиллар (X_1, X_2, X_3, X_4) ўртасида зич боғланишлар мавжудлигини кўрсатмоқда, яъни жуфт корреляция коэффициентлари қиймати 0,8 дан катта. Шунингдек, таъсир этувчи омиллар ўртасида эса боғланиш паст даражада эканлиги кўриш мумкин яъни корреляция коэффициентлари қиймати 0,8 дан кичик. Бу ҳолат эса таъсир этувчи омиллар ўртасида мультиколлинеарликнинг мавжуд эмаслигини асослайди.

Энди мазкур натижавий ва таъсир этувчи омиллар орқали кўп омилли эконометрик модел параметрларини “энг кичик квадратлар усули” усули орқали топиб олинади (4-жадвал).

4-жадвалдаги детерминация коэффициенти, стандарт хатоликлар, F-Фишер, t-Студентъ, Акайке, Шварц мезонлари кўрсаткичлари моделнинг статистик жиҳатдан аҳамиятли ва адекватлигини ифодамоқда.

“Шовот Оби-Ҳаёт” санатория-курорт муассасаси учун ҳисобланган кўп омилли эконометрик модел шуни кўрсатадики, санатория-курорт муассасасидаги мавжуд имкониятлардан фойдаланиш ҳолати 1 ш.б га яхшиланса, санатория-курорт муассасасига ташриф буюрганлар сони 7,5 кишига ортиши мумкин экан. Санатория-курорт муассасасининг

рақобатбардошлик даражасининг 1 ш.б га кўтарилиши, санатория-курорт муассасасига ташриф буюрганлар сони 15,2 кишига ошишига олиб келар экан. Санатория-курорт муассаса йўлланмаси нархининг 1 фоизга кўтарилиши эса, санатория-курорт муассасасига ташриф буюрганлар сонининг 2,3 фоизга камайишига сабаб бўлиши мумкин. Шунингдек, санатория-курорт муассасасидаги мавжуд инфратузилманинг ҳолатини 1ш.б га ортиши, санатория-курорт муассасасига ташриф буюрганлар сонини 8,5 кишига ўсишига олиб келиши мумкин.

4-жадвал

“Шовот Оби-Ҳаёт” санатория-курорт муассасаси учун кўп омилли эконометрик модел параметрларининг ҳисоблаш натижалари

Variable (Ўзгарувчи)	Coefficient (Кoeffициент)	Std. Error (Стандарт хатолик)	t-Statistic (t-Статистика)	Prob. (Эҳтимоллик)
C	-2,035412	0,23443	-8,68239	0,0344
X ₁	7,455954	0,26587	28,04361	0,0224
X ₂	15,243487	0,38765	39,32261	0,0468
X ₃	-2,325622	0,43632	-5,33008	0,0432
X ₄	8,473545	0,64596	13,11775	0,0351
R-squared (R-квадрат)	0,867612	Mean dependent var (Боғлиқ ўзгарувчи ўртача қиймати)		6,457543
Adjusted R-squared (текисланган R-квадрат)	0,853234	S.D. dependent var (Боғлиқ ўзгарувчи стандарт четланиши)		1,543213
S.E. of regression (Регрессиянинг стандарт хатолиги)	0,213245	Akaike info criterion (Акайке ахборот мезони)		0,155432
Sum squared resid (Қолдиқлар квадратлар йиғиндиси)	0,312343	Schwarz criterion (Шварц мезони)		0,300176
Log likelihood (Логарифмик ҳақиқатга яқинлиги)	3,145678	Hannan-Quinn criter (Ханнан-Куин мезони)		0,064112
F-statistic (F-статистика)	115,1476	Durbin-Watson stat (Дарбин-Уотсон мезони)		2,516453
Prob(F-statistic) (Эҳтимоллик (F-статистика))	0,000000			

Манба: Тадқиқот натижалари асосида муаллиф ишланмаси

Энди “Green Grand Garden” санатория-курорт муассасасига ташриф буюрганлар сонига омилларнинг таъсир даражасини баҳолаб ўтамиз. Бунинг учун кўп омилли эконометрик модель тузиш зарур модель тузишдан олдин мазкур омилларнинг корреляцион таҳлилини кўриб ўтамиз (5-жадвал).

5-жадвал

“Green Grand Garden” санатория-курорт муассасасига ташриф буюрганлар сони билан унга таъсир этувчи омиллар орасидаги жуфт корреляция коэффицентлари матрицаси

	Y	X ₁	X ₂	X ₃	X ₄
Y	1				
X ₁	0,82476322	1			
X ₂	0,87732122	0,43256432	1		
X ₃	-0,8507612	0,58634221	0,41345267	1	
X ₄	0,88433778	0,65332433	0,54778435	0,51223887	1

Манба: Тадқиқот натижалари асосида муаллиф ишланмаси

5-жадвал маълумотларидан ҳам кўриш мумкинки, натижавий омил ва таъсир этувчи омиллар ўртасида зич боғланишлар мавжудлигини кўрсатмоқда. Шунингдек, таъсир этувчи омиллар ўртасида эса боғланиш паст даражада эканлиги кўриш мумкин Бу ҳолат эса таъсир этувчи омиллар ўртасида мультиколлинеарликнинг мавжуд эмаслигини асослайди. Юқоридаги натижаларга асосланган ҳолда “Green Grand Garden” санатория-курорт муассасаси учун кўп омилли эконометрик моделни тузиб оламиз ҳисоб-китоб натижалари 6-жадвалда берилган.

6-жадвалдаги детерминация коэффицентлари, стандарт хатоликлар, F-Фишер, t-Студентъ, Акайке, Шварц мезонлари кўрсаткичлари моделнинг статистик жиҳатдан аҳамиятли ва

адекватлигини ифодаламоқда. “Green Grand Garden” санатория-курорт муассасаси учун ҳисобланган кўп омилли эконометрик модел натижалари эса шуни кўрсатадики, санатория-курорт муассасасидаги мавжуд имкониятлардан фойдаланиш ҳолати 1 ш.б га яхшиланса, санатория-курорт муассасасига ташриф буюрганлар сони 6,9 кишига ортиши мумкин экан. Санатория-курорт муассасасининг рақобатбардошлик даражасининг 1 ш.б га кўтарилиши, санатория-курорт муассасасига ташриф буюрганлар сони 13,6 кишига ошишига олиб келар экан. Санатория-курорт муассаса йўлланмаси нархининг 1 фоизга кўтарилиши эса, санатория-курорт муассасасига ташриф буюрганлар сонининг 4,4 фоизга камайишига сабаб бўлиши мумкин. Шунингдек, санатория-курорт муассасасидаги мавжуд инфратузилманинг ҳолатини 1ш.б га ортиши, санатория-курорт муассасасига ташриф буюрганлар сонини 9,8 кишига ўсишига олиб келиши мумкин.

6-жадвал

“Green Grand Garden” санатория-курорт муассасаси учун кўп омилли эконометрик модел параметрларининг ҳисоблаш натижалари

Variable (Ўзгарувчи)	Coefficient (Коэффициент)	Std. Error (Стандарт хатолик)	t-Statistic (t-Статистика)	Prob. (Эҳтимоллик)
C	-1,564334	0,21356	-7,32503278	0,0223
X ₁	6,865465	0,76345	8,99268452	0,0467
X ₂	13,563265	0,86453	15,6885996	0,0354
X ₃	-4,435534	0,64344	-6,89346948	0,0311
X ₄	9,764443	0,83476	11,6973058	0,0489
R-squared (R-квадрат)	0,898545	Mean dependent var (Боғлиқ ўзгарувчи ўртача киймати)		4,673221
Adjusted R-squared (текисланган R-квадрат)	0,874543	S.D. dependent var (Боғлиқ ўзгарувчи стандарт четланиши)		1,768445
S.E. of regression (Регрессиянинг стандарт хатолиги)	0,112467	Akaike info criterion (Акайке ахборот мезони)		0,887376
Sum squared resid (Қолдиқлар квадратлар йиғиндиси)	0,214357	Schwarz criterion (Шварц мезони)		0,214445
Log likelihood (Логарифмик ҳақиқатга яқинлиги)	2,256556	Hannan-Quinn criter (Ханнан-Куин мезони)		0,056334
F-statistic (F-статистика)	106,4568	Durbin-Watson stat (Дарбин-Уотсон мезони)		2,776556
Prob(F-statistic) (Эҳтимоллик (F-статистика))	0,000000			

Манба: Тадқиқот натижалари асосида муаллиф ишланмаси

Сўнгги навбатда эса “Урганч” ва “Хонқа” санатория-курорт муассасалари учун мазкур таъсир этувчи омилларни натижавий омилга таъсирини баҳоловчи кўп омилли эконометрик моделларни шакллантирамыз. Олиб борилган ҳисоб-китоб натижаларига кўра “Урганч” санатория-курорт муассасаси учун кўп омилли эконометрик модел қуйидаги кўринишга эга бўлди:

$$Y = -3,4379 + 8,776 * X_1 + 16,778 * X_2 - 6,675 * X_3 + 10,887 * X_4 \quad (3)$$

$$se = (0.617) \quad (0.844) \quad (0.978) \quad (0.866) \quad (0.912)$$

$$t = (-5.575) \quad (10.401) \quad (17.158) \quad (-7.705) \quad (11.935)$$

$$R^2 = 0.887$$

“Хонқа” санатория-курорт муассасаси учун эса кўп омилли эконометрик модел қуйидаги кўринишга эга бўлди:

$$Y = -5,6678 + 9,786 * X_1 + 14,446 * X_2 - 7,887 * X_3 + 11,909 * X_4 \quad (4)$$

$$se = (0.866) \quad (0.978) \quad (1.168) \quad (0.978) \quad (1.077)$$

$$t = (-6.546) \quad (10.01) \quad (12.372) \quad (-8.061) \quad (11.062)$$

$$R^2 = 0.904$$

(3) ва (4) моделларнинг детерминация коэффициентлари, стандарт хатоликлари ҳамда t-Студент мезонл кўрсаткичлари моделларнинг статистик жиҳатдан аҳамиятли ва адекватлигини ифодаламоқда.

“Урганч” ва “Хонқа” санатория-курорт муассасалари учун ҳисобланган кўп омилли эконометрик моделлар натижалари эса шуни кўрсатадики, санатория-курорт муассасалардаги мавжуд имкониятлардан фойдаланиш ҳолати 1 ш.б га яхшиланса, санатория-курорт муассасаларига ташриф буюрганлар сони мос равишда 8,8 ва 9,8 кишига ортиши мумкин экан. Санатория-курорт муассасаларининг рақобатбардошлик даражасининг 1 ш.б га кўтарилиши, санатория-курорт муассасаларига ташриф буюрганлар сони мос равишда 16,8 ва 14,4 кишига ошишига олиб келар экан. Санатория-курорт муассасалари йўлланмаси нархининг 1 фоизга кўтарилиши эса, санатория-курорт муассасаларига ташриф буюрганлар сонининг эса мос равишда 6,7 ва 7,9 фоизга камайишига сабаб бўлиши мумкин. Шунингдек, санатория-курорт муассасаларидаги мавжуд инфратузилманинг ҳолатини 1ш.б га ортиши, санатория-курорт муассасаларига ташриф буюрганлар сонини 10,9 ҳамда 11,9 кишига ўсишига олиб келиши мумкин.

Минтақада туристик-рекреацион хизматлар соҳасида фаолият юритувчи санатория-курорт муассасаларига ташриф буюрувчилар сони кўрсаткичининг истиқболдаги 2023–2026 йилларга прогноз кўрсаткичларини ишлаб чиқишда асосан қуйидаги эконометрик моделлардан фойдаланилди:

1. ARIMA (Autoregressive integrated moving average);
2. Чизикли регрессия тенгламаси.

Прогнозлашни ARIMA (Autoregressive integrated moving average) яъни “Сирғалувчи ўртачага интеграллашган авторегрессион” моделида (p,d,q) тартиби мавжуд бўлиб, бунда p-авторегрессия параметрини, d-интеграциялаш қисмини, q-сирғалувчи ўртача параметрини ифодалайди. ARIMA моделини умумий кўриниши қуйидаги кўринишга эга бўлади:

$$Y_t = \alpha + \beta_1 Y_{t-1} + \dots + \beta_p Y_{t-p} + \epsilon_t + \mu_1 \epsilon_{t-1} + \dots + \mu_q \epsilon_{t-q} \quad (5)$$

«Гурлан» санатория-курорт муассасаси учун мавжуд статистик маълумотлари асосида ARIMA (1, 1, 0) кўринишидаги модел энг оптимал модел сифатида танлаб олинди ҳамда ҳисоб – китоб натижаларига кўра модел статистик жиҳатдан аҳамиятли ва адекватлигини кўриш мумкин. «Шовот Оби-Ҳаёт» санатория-курорт муассасаси учун эса ARIMA (1, 1, 1) кўринишидаги модел танлаб олинди ҳамда ҳисоб – китоблар амалга оширилди.

7-жадвал

Минтақада туристик-рекреацион хизматлар соҳасида фаолият юритувчи санатория-курорт муассасаларига ташриф буюрувчилар сонини прогнозлашга асосланган “Чизикли регрессия тенгламаси” кўринишидаги эконометрик моделлар натижалари

Санатория-курорт муассаса номи	Моделнинг математик кўриниши	t – статистика	Детерминация коэффициенти (R^2)
«Гурлан»	$y_t = 1255,6 + 120,54 * t_i$	$t_{a_0} = 2,44$ $t_{a_1} = 2,91$	$R^2 = 0,83$
«Шовот Оби-Ҳаёт»	$y_t = 1035,2 - 52,34 * t_i$	$t_{a_0} = 9,79$ $t_{a_1} = -2,92$	$R^2 = 0,87$
«Урганч»	$y_t = 1444,5 + 34,23 * t_i$	$t_{a_0} = 3,51$ $t_{a_1} = 2,32$	$R^2 = 0,72$
«Green Grand Garden»	$y_t = 543,6 + 111,2 * t_i$	$t_{a_0} = 2,92$ $t_{a_1} = 2,33$	$R^2 = 0,84$
«Хонқа»	$y_t = 1816,2 + 78,5 * t_i$	$t_{a_0} = 4,12$ $t_{a_1} = 2,69$	$R^2 = 0,79$

Манба: Тадқиқот натижалари асосида муаллиф ишланмаси

Натижаларда детерминация коэффициенти, стандарт хатоликлар, F-Фишер, t-Студент, Акаике, Шварц мезонлари кўрсаткичлари моделнинг статистик жиҳатдан аҳамиятли ва адекватлигини ифодаламоқда. Олиб борилган тадқиқотмиз натижасида «Урганч» санатория-

курорт муассасаси учун ARIMA (0, 1, 1) модели прогнозлаш учун энг сифатли модел эканлиги ҳисоб – китоб натижалари кўрсатмоқда.

Шунингдек тадқиқотимиз давомид таҳлил қилинган «Green Grand Garden» ва «Хонқа» санатория-курорт муассасалари учун эса мос равишда ARIMA (1, 1, 1) ва ARIMA (1, 1, 0) кўринишидаги моделлар энг оптимал эконометрик моделлар сифатида танлаб олинди. Детерминация коэффиценти, стандарт хатоликлар, F-Фишер, t-Стюдентъ, Акаике, Шварц мезонлари кўрсаткичлари моделларнинг статистик жиҳатдан аҳамиятли ва адекватлигини ифодаламоқда.

Кейинги босқичда юқорида номлари келтирилган санатория-курорт муассасаларига ташриф буюрувчилар сонини прогнозлашга асосланган “Чизиқли регрессия тенгламаси” кўринишидаги эконометрик моделларини кўриб чиқамиз.

8-жадвал

Хоразм вилояти санатория-курорт муассасаларига ташриф буюрувчилар сонини прогнозлаш учун ишлаб чиқилган “ARIMA” ва “Чизиқли модел” эконометрик моделларининг солиштирма натижалари

Йиллар	Гурлан		Шовот Оби-Хаёт		Урганч		Green Grand Garden		Хонқа	
	ARIMA (1, 1, 0)	Чизиқли модел	ARIMA (1, 1, 1)	Чизиқли модел	ARIMA (0, 1, 1)	Чизиқли модел	ARIMA (1, 1, 1)	Чизиқли модел	ARIMA (1, 1, 1)	Чизиқли модел
2023	1969 *** se (586,3) ** ci (796; 3142)*	2147 *** se (898,6) ** ci (350; 3944)*	1123 *** se (439,7) ** ci (244; 2002)*	1278 *** se (678,4) ** ci (115; 2635)*	2657 *** se (1173,6) ** ci (310; 5004)*	2764 *** se (1254,6) ** ci (255; 5273)*	1987 *** se (890,3) ** ci (206; 3768)*	2157 *** se (1189,2) ** ci (107; 4535)*	2154 *** se (854,5) ** ci (445; 3863)*	2453 *** se (948,4) ** ci (556; 4350)*
2024	2107 *** se (623,5) ** ci (860; 3354)*	2473 *** se (1023,5) ** ci (426; 4520)*	1425 *** se (567,8) ** ci (289; 2561)*	1587 *** se (794,5) ** ci (98; 3176)*	2987 *** se (1264,1)** ci (459; 5515)*	3153 *** se (1378,1) ** ci (397; 5909)*	2265 *** se (1076,4) ** ci (112; 4418)*	2385 *** se (1275,3) ** ci (117; 4936)*	2456 *** se (923,4) ** ci (609; 4301)*	2761 *** se (1169,6) ** ci (422; 5100)*
2025	2456 *** se (765,9) ** ci (924; 3988)*	2789 *** se (1145,5) ** ci (498; 5080)*	1754 *** se (674,1) ** ci (406; 3102)*	1987 *** se (963,1) ** ci (61; 3913)*	3358 *** se (1378,7) ** ci (601; 6115)*	3569 *** se (1465,7) ** ci (638; 6500)*	2587 *** se (1145,2) ** ci (297; 4877)*	2689 *** se (1398,5) ** ci (104; 5486)*	2897 *** se (1156,4) ** ci (584; 5210)*	3235 *** se (1287,3) ** ci (660; 5810)*
2026	2875 *** se (809,2) ** ci (924; 3988)*	3122 *** se (1206,8) ** ci (708; 5536)*	2096 *** se (852,2) ** ci (392; 3800)*	2265 *** se (1042,2) ** ci (181; 4349)*	3676 *** se (1476,9) ** ci (722; 6630)*	3854 *** se (1587,9) ** ci (678; 7030)*	2834 *** se (1254,2) ** ci (326; 5342)*	3075 *** se (1475,2) ** ci (125; 6025)*	3178 *** se (1257,8) ** ci (662; 5694)*	3654 *** se (1366,2)** ci (922; 6386)*

Изоҳ: *** - кўрсатилган давр учун прогноз қилинган қиймат; ** - прогноз қилинган қийматнинг стандарт хатолиги; * - 95 % ишончлилик интервали.

Маълумки “Чизиқли регрессия тенгламаси” кўринишидаги эконометрик модел эркили ва эркисиз ўзгарувчилар ўртасидаги боғланишни чизиқли кўринишда ифодалашни назарда тутлади. Мазкур ҳолатда биз эркили ўзгарувчи сифатида вақт омилини эркисиз ўзгарувчи сифатида эса санатория-курорт муассасаларига ташриф буюрувчилар сони танлаб олинди (7-жадвал)

7-жадвалдаги детерминация коэффиценти ва t-Стюдентъ мезонлари кўрсаткичлари моделларнинг статистик жиҳатдан аҳамиятли ва адекватлигини ифодаламоқда. Демак юқорида шакллантирилган моделлардан олиб борилган ҳисоб - китоб натижалари мазкур санатория-курорт муассасаларига ташриф буюрувчилар сонини прогнозлашда тўлиқ фойдаланиш мумкинлигини асослайди. Мазкур санатория-курорт муассасаларига ташриф буюрувчилар сонини 2023–2026 йилларга мўлжалланган прогноз қийматлари қуйидаги 8-жадвал жадвалда берилган.

Минтақа туристик-рекреацион хизматлар соҳасида фаолият юритувчи санатория-курорт муассасаларига ташриф буюрувчилар сонини прогнозлашга асосланган эконометрик моделларнинг солиштирма натижалари ифодаланган (8-жадвал). Солиштирма натижаларига кўра мазкур санатория-курорт муассасаларининг барчасида ARIMA модели асосида ҳисобланган прогноз қийматлар ва уларнинг стандарт хатоликлари энг кичик қийматга эга бўлиши, шунингдек, ушбу прогноз қийматларни ишончлилик интервалларига тушиши орқали реал жараёнга тўла мос келиши ташриф буюрувчилар сони кўрсаткичининг прогноз қийматлари айнан ARIMA модели бўйича ишончли эканлигини асослайди.

Амалга оширилган тадқиқот натижаларидан кўриниб турганидек ARIMA (1, 1, 0) модели асосида прогноз натижаларига мувофиқ, 2026 йилда “Гурлан” санаториясига ташриф буюрувчилари сони 2875 нафарни ташкил қилади. Шунингдек, ARIMA (1, 1, 1) модели натижаларига мувофиқ, 2026 йилда «Шовот Оби-Ҳаёт» санаториясига ташриф буюрувчи сони 2096 нафарни ташкил қилади. 2026 йилда “Урганч” санаториясига ташриф буюрувчилар сони, ARIMA (0,1,1) модел асосидаги прогноз натижаларига мувофиқ 3676 нафарни ташкил қилади. ARIMA (1,1,1) моделининг прогноз натижаларига мувофиқ, 2026 йилда “Green Grand Garden” санаториясига ташриф буюрувчилар сони 2834 нафарни ташкил қилади. Шунингдек 2026 йилда “Хонқа” санаториясига ташриф буюрувчилар сони, ARIMA (1,1,1) модел асосидаги прогноз натижалари мувофиқ, 3178 нафарни ташкил қилади.

Тадқиқот натижаларидан кўриниб турганидек санатория-курорт муассасалари вилоятнинг рекреацион туризм турининг асосий туристик ресурслари ҳисобланади. Ушбу турдаги соғломлаштириш масканларининг фаолиятини рағбатлантириш орқали келгусида вилоятнинг туризм соҳасининг хизмат турларини диверсификациялаш имконияти мавжуд.

Фойдаланилган адабиётлар рўйхати:

1. Stephen F. McCool, R. Neil Moisey “Tourism, recreation and sustainability” 2nd Edition Linking Culture and the Environment ISBN: 978 1 84593 470 5 G155.A1T59244 2009 910.68--dc212008025497 p 197
2. А.М.Ветитнев, Л.Б. Журавлева. “Курортное дело”. – М:Кнорус, 2006. –с11
3. Кусков. А.С, Голубева. В.Л, Одинцова. Т.Н. Рекреационная география. Учебно-методический комплекс.-М.: МПСИ, Флинта. 2005 р 203
4. Квартальнов В.А. Туризм. Учебник. – М.: Финансы и статистика, 2003. – 320 с.
5. И.Тухлиев, Ғ.Х Қудратов, М.Қ Пардаев “Туризмни режалаштириш” дарслик “Иқтисод-молия” (2010) Тошкент. 68 б
6. Ибадуллаев, Э. (2020). Перспективы развития туристско-рекреационных услуг в Хорезмской области. Экономика и инновационные технологии, (5), 365–374. Извлечено от https://inlibrary.uz/index.php/economics_and_innovative/article/view/11815

УЎК: 657.6-051-057.51:378

ДАВЛАТ ОЛИЙ ТАЪЛИМ МУАССАСАЛАРИДА ХАРАЖАТЛАР ҲИСОБИНИ ЮРИТИШ

П.Ю.Караев, мустақил изланувчи, Тошкент молия институти, Тошкент

Аннотация. Мақолада давлат олий таълим муассасаларида давлат бюджетига оид сиёсатнинг олиб борилиши, бюджет ташиқлотларининг бюджет ва бюджетдан ташиқари маблағлари бўйича даромадлар ва харажатлар сметалари ижроси ҳисобининг мазмуни ва моҳияти ёритиб берилган

Калит сўзлар: бюджетдан ташиқари маблағлар тушум, иш хаки бўйича молиявий мажбуриятлар, касса ва хакиий харажатлар ҳисобини юритиши, бюджет ва бюджетдан ташиқари маблағлари, Ягона счётлар режаси

Аннотация. В статье рассмотрена реализация государственной бюджетной политики в государственных высших учебных заведениях, содержание и сущность исчисления бюджета бюджетных организаций и внебюджетных фондов.

Ключевые слова: доходы внебюджетных фондов, денежные обязательства по заработной плате, учет денежных средств и фактических расходов, бюджет и внебюджетные фонды, единый план счетов

Abstract. The article considers the implementation of the state budget policy in state higher educational institutions, the content and essence of the budget calculation of budget organizations and extra-budgetary funds.

Keywords: income of extra-budgetary funds, monetary liabilities for wages, accounting of cash and actual expenses, budget and extra-budgetary funds, unified chart of accounts

Мамлакатимизда давлат бюджетига оид сиёсатнинг олиб борилиши, бюджет харажатлари ва даромадларини доимий кузатиб бориш, бюджет назоратини ўз вақтида ўтказилиши ва бюджет ташкилотларининг фаолиятини қонун доирасида ташкил қилиш бугунги куннинг долзарб масалаларидан ҳисобланади. Бюджет ташкилотларида бюджет ва бюджетдан ташқари жамғармалар маблағлари бўйича ҳисоб ишлари ташкил қилинади. Бюджет ташкилотлари бюджет ва бюджетдан ташқари маблағлар бўйича бухгалтерия ҳисобини Ўзбекистон Республикасининг «Бухгалтерия ҳисоби тўғрисида»ги Қонунига, «Бюджет ташкилотларининг бухгалтерия ҳисоби тўғрисида» ги 2169-сонли Йўриқномага ва бошқа норматив - ҳуқуқий ҳужжатларга асосан ташкил қиладилар.

Бюджет ташкилотларининг бюджет ва бюджетдан ташқари маблағлари бўйича даромадлар ва харажатлар сметалари ижроси ҳисобини ташкил қилиш маблағларни сметалар доирасида сарфлашнинг амалдаги қонунчиликка мувофиқлигини таъминлашга хизмат қилиб, маблағлар оқимини назорат қилиш учун ахборотлар билан таъминлайди.

Бюджет ташкилотларининг ўзига хос жиҳатларидан бири уларда касса ва ҳақиқий харажатлар ҳисобининг юритилиши ҳисобланади. Бюджет ташкилотлари томонидан ғазначиликдаги бюджетдан ташқари маблағлар бўйича шахсий ҳисоб рақамлардан харажатларни тўлаб берилиши касса харажатлари кўринишида ҳисобда акс эттирилади. Масалан, иш хақи бўйича молиявий мажбуриятлар тўлаб берилганда, яъни тегишли солиқлар ва ажратмалар ўтказилганда ходимлар пластик карточкаларига иш хақи ўтказиб берилганда ёки кассадан берилганда касса харажати кўринишида тегишли дафтарларда, ҳисоботларда акс эттирилади. Бюджет ташкилотлари томонидан харажатлар сметалари доирасида амалга оширилган, лекин тўлаб берилмаган харажатлар ҳақиқий харажат кўринишида ҳисобда акс эттирилади. Масалан, смета доирасида иш хақи ҳисобланган, лекин тўлаб берилмаган ёки иш, хизматлар кўрсатилган, товарлар олинган, лекин тўлаб берилмаган харажатлар ҳақиқий харажат кўринишида тегишли дафтарларда, ҳисоботларда акс эттирилади. Касса ва ҳақиқий харажатлар ҳисобини юритиш учун алоҳида 294 - шаклдаги дафтар юритилади, шунингдек, ҳисобот шаклларида ҳам акс эттирилади. Бюджет таснифи асосида ҳисобни ташкил этилиши ва ҳисоботларни шакллантирилиши-бюджет ташкилотлари томонидан тузилган даромадлар ва харажатлар сметалари «Ўзбекистон Республикаси Бюджет таснифини қўллаш бўйича Йўриқнома» асосида 1-гурух, 3-гурух, 3-гурух, 4-гурухлари харажатларнинг иқтисодий таснифи бўйича акс эттирилади ҳамда ижроси ҳақидаги бухгалтерия ҳисоботлари шаклларида ҳам бюджет харажатларининг иқтисодий таснифи бўйича ахборотлар шакллантирилади. Ҳисоб рақамдаги бюджетдан ташқари маблағлар тушуми турлар бўйича ва харажатларнинг тўланиши иқтисодий тасниф асосида амалга оширилади ва ҳисобга олинади.

Ягона счётлар режаси даромадларни турлари бўйича ҳисоблаш, тушумини юритиш, харажатларни эса моддалари бўйича ҳисоблаш, амалга ошириш ҳамда даромадлар ва харажатлар бўйича бюджетлар ўртасидаги ўзаро ҳисоб-китобларини амалга оширишда маълумотларни тўлиқ акс эттириш мақсадида даромадларнинг турлари ва харажатларнинг иқтисодий таснифи (қўшимча аналитик счётлар) билан юритилади.

Давлат таълим ташкилотларида харажатлар ҳисобини юритишда касса ва ҳақиқий харажатларга алоҳида тўхталиб ўтамыз. Бюджет ташкилотларининг касса харажатлари ҳисоби «Бюджет ташкилотларида бухгалтерия ҳисобининг счётлар режаси»нинг қуйидаги субсчётларида юритилади:

- 503000(232) - «Бюджетдан молиялаштириш» субсчёти;
- 104410(110) - «Тўловларнинг махсус турларига доир ҳисоб-китоблардан тушган маблағлар» субсчёти;
- 104420(111) - «Таълим муассасаларида ўқитишнинг тўлов-контракт шаклидан тушган тушумлар» субсчёти;
- 104430(112) - «Бюджет ташкилотини ривожлантириш жамғармаси маблағлари» субсчёти;
- 104440(113) - «Бошқа бюджетдан ташқари маблағлар» субсчёти.

Бюджет ташкилотларининг бюджет маблағлари ҳисобига амалга оширилган касса харажатлари тўғрисидаги маълумотлар 503000(232)-«Бюджетдан молиялаштириш» субсчётининг кредит бўйича айланмаси билан аниқланади. Бу айланма суммаси ғазна ижросига ўтмаган бюджет ташкилоти бўйича унинг банкдаги талаб қилиб олгунга қадар депозит ҳисобварағи, ғазна ижросига ўтган бюджет ташкилоти бўйича унинг ғазначилик органидаги бюджет маблағлари бўйича очилган шахсий ҳисобварақлари орқали амалга оширилган тўловлар бўйича касса харажатларини билдиради.

Давлат таълим ташкилотларининг бюджет ва бюджетдан ташқари маблағлари Ўзбекистон Республикаси бюджет ҳисобининг стандарти (2-сонли БҲС) «Ягона счётлар режаси» га мувофиқ янги қабул қилинган 6 хонали счётлар тизимида ўз фаолиятини олиб бормоқдалар. Ғазначилик бўлинмалари, давлат мақсадли жамғармаларини тақсимловчи органлар Ўзбекистон Республикасининг бюджет тизими бюджетларининг ва бошқа бюджетдан ташқари жамғармаларининг ҳамда бюджет ташкилотлари молиявий-хўжалик фаолиятининг бюджет ҳисобини ушбу стандарт орқали тўлиқ ташкил қилинади.

1- жадвал

Давлат таълим ташкилотларида бюджет ва бюджетдан ташқари маблағларнинг касса харажатларига оид муомалаларининг бухгалтерия ҳисобида акс эттирилиши (Муаллиф томонидан шакллантирилган)

Дебет счёт (субсчёт) номи	Дт	Кт	Кредит счёт (субсчёт) номи
Юқори ташкилот томонидан қўйи ташкилотларга молиялаштириб берилган маблағлар суммаси			
«Бюджетдан молиялаштириш»	503000	104000	«Бюджет ташкилотларининг бошқа ҳисобрақамлардаги маблағлари»
Қўйи ташкилотларда юқори ташкилот томонидан молиялаштириб берилган маблағлар			
«Бюджет ташкилотларининг бошқа ҳисобрақамлардаги маблағлари»	104000	503000	«Бюджетдан молиялаштириш»
Бюджетдан ажратиладиган маблағлар бюджет ташкилотларининг ривожлантириш жамғармаси			
	102401	503000	«Бюджетдан молиялаштириш»
Ўқитишнинг тўлов-контракт шакли бўйича маблағларнинг ҳисобланиши			
«Бюджет ташкилотларининг талабалар билан бошқа дебитор қарзлари»	153 600	520200	«Олий ва ўрта махсус, касб-хунар таълими муассасаларида ўқитишнинг тўлов-контракт маблағлари бўйича ҳисобланган даромадлар»
Ўқитишнинг тўлов-контракт шакли бўйича маблағларнинг келиб тушиши			
«Таълим муассасаларида ўқитишнинг тўлов-контракт шаклидан тушумлар»	102409	153600	«Бюджет ташкилотларининг талабалар билан бошқа дебитор қарзлари»
Ўқитишнинг тўлов контракт шаклидан тушган тушумлар			
«Таълим муассасаларида ўқитишнинг тўлов-контракт шаклидан тушумлар»	104 420	153 600	«Бюджет ташкилотларининг талабалар билан бошқа дебитор қарзлари»
Ижара шартномасига асосан келиб тушган маблағлар			
«Бюджет ташкилотларини ривожлантириш жамғармаси»	102 401	151 900	«Бюджет ташкилотларининг бошқа турдаги ҳисоб-китоблардан дебитор қарзлари»
Бошқа қонунчилик ҳужжатларида тақиқланмаган тушумлар бўйича суммалар			
«Бошқа бюджетдан ташқари маблағлар»	104440	151900	«Бюджет ташкилотларининг бошқа турдаги ҳисоб-китоблардан дебитор қарзлари»

Бюджет ташкилотининг бошқа даромадлар маблағлари ҳисобига амалга оширилган касса харажатлари тўғрисидаги маълумотлар 104440(113) - «Бошқа бюджетдан ташқари маблағлар» субсчётининг кредит бўйича айланмаси билан аниқланади. Бу айланма суммаси бюджет ташкилотининг ғазначилик органидаги бошқа бюджетдан ташқари маблағлар бўйича очилган шахсий ҳисобварақлари орқали амалга оширилган тўловлар бўйича касса харажатларини билдиради. Бунда 104440(113) - «Бошқа бюджетдан ташқари маблағлар» субсчётининг кредит бўйича айланма суммаси муайян бюджет ташкилотининг ғазначилик органидаги бошқа бюджетдан ташқари маблағлар бўйича очилган шахсий ҳисобварақлари орқали амалга оширилган тўловлар бўйича касса харажатларининг тикланиши суммасига камайтиради.

Бюджет ташкилотларининг ҳақиқий харажатлари ҳисоби «Бюджет ташкилотларида бухгалтерия ҳисобининг счётлар режаси»нинг қуйидаги субсчётларида юритилади:

- 710 000(231) - «Бюджет маблағлари бўйича ҳақиқий харажатлар» субсчёти;
- 720 000(241) - «Тўловларнинг махсус турларига доир ҳисоб-китоблар бўйича маблағлар ҳисобига амалга оширилган ҳақиқий харажатлар» субсчёти;
- 730 000(251) - «Таълим муассасаларида ўқитишнинг тўлов-контракт шаклидан тушган тушумлар ҳисобидан амалга оширилган ҳақиқий харажатлар» субсчёти;
- 740 000(261) - «Бюджет ташкилотини ривожлантириш жамғармаси маблағлари ҳисобидан амалга оширилган ҳақиқий харажатлар» субсчёти;
- 750 000(271) - «Бошқа даромадлар бўйича ҳақиқий харажатлар» субсчёти.

Бюджет ташкилотларининг бюджет маблағлари ҳисобига амалга оширилган ҳақиқий харажатлари тўғрисидаги маълумотлар 710 000(231) - «Бюджет маблағлари бўйича ҳақиқий харажатлар» субсчётининг дебет бўйича айланмаси билан аниқланади. Бу айланма суммаси бюджет ташкилотининг бюджет маблағлари ҳисобидан амалга оширилган (ҳисобланган) харажатларини билдиради.

Бюджет ташкилотини ўқитишнинг тўлов-контракт шаклидан тушган тушумлар ҳисобига амалга оширилган ҳақиқий харажатлари тўғрисидаги маълумотлар 730 000 (251) - «Таълим муассасаларида ўқитишнинг тўлов-контракт шаклидан тушган тушумлар ҳисобидан амалга оширилган ҳақиқий харажатлар» субсчётининг дебет бўйича айланмаси билан аниқланади. Бу айланма суммаси бюджет ташкилотининг ўқитишни тўлов-контракт шаклидан тушган тушумлар ҳисобидан амалга оширилган (ҳисобланган) харажатларини билдиради.

2 - жадвал

Давлат таълим ташкилотларида бюджет ва бюджетдан ташқари маблағларнинг ҳақиқий харажатларига оид муомалаларининг бухгалтерия ҳисобида акс эттирилиши (Муаллиф томонидан шакллантирилган)

Дебет сёт (субсёт) номи	Дт	Кт	Кредит сёт (субсёт) номи
Бюджет маблағлари бўйича амалга оширилган ҳақиқий харажатлар			
«Бюджет маблағларидан ҳисобланган ҳақиқий харажатлар»	710 000	301100	Ҳисоб-китоблар марказининг ички ҳисоб-китоб марказлари маблағлари бўйича мажбуриятлари
Таълим муассасаларида ўқитишнинг тўлов-контракт шаклидан тушган пул маблағлари ҳисобидан амалга оширилган ҳақиқий харажатлар			
«Таълим муассасаларида ўқитишнинг тўлов-контракт шаклидан тушган тушумлар ҳисобидан амалга оширилган ҳақиқий харажатлар»	730 000	301100	Ҳисоб-китоблар марказининг ички ҳисоб-китоб марказлари маблағлари бўйича мажбуриятлари
Бюджет ташкилотларининг ривожлантириш жамғармаси маблағлари ҳисобидан амалга оширилган ҳақиқий харажатлар			
«Бюджет ташкилотларининг ривожлантириш жамғармаси маблағлари ҳисобидан амалга оширилган ҳақиқий харажатлар»	741 000	301100	Ҳисоб-китоблар марказининг ички ҳисоб-китоб марказлари маблағлари бўйича мажбуриятлари
Қонунчилик ҳужжатларига мувофиқ солиқ ва бошқа мажбурий тўловлар бўйича берилган имтиёзлар ҳисобига амалга оширилган ҳақиқий харажатлар			
«Бошқа даромадлар бўйича ҳақиқий харажатлар»	750 000		

Йил охирида ҳисобдан чиқарилган махсус турларга доир ҳисоб китоблар бўйича молиявий натижа маблағлар бўйича амалга оширилган ҳақиқий харажатлар			
«Тўловларнинг махсус турларига доир ҳисоб-китоблар бўйича якуний молиявий натижа»	982 000	720 000	«Тўловларнинг махсус турларига доир ҳисоб-китоблар бўйича маблағлар ҳисобига амалга оширилган ҳақиқий харажатлар»
Ўқитишнинг тўлов-контракт маблағлари бўйича молиявий натижалари акс эттирилади			
«Таълим муассасаларида ўқитишнинг тўлов-контракт маблағлари бўйича жорий йилга молиявий натижалар»	983 000	730 000	«Таълим муассасаларида ўқитишнинг тўлов-контракт шаклидан тушган тушумлар ҳисобидан амалга оширилган ҳақиқий харажатлар»
Молия йилининг охирида жорий йилга тўлов-контракт маблағлари бўйича молиявий натижалар			
«Таълим муассасаларида ўқитишнинг тўлов-контракт маблағлари бўйича жорий йилга молиявий натижалар»	983 000	520 200 730 000	«Олий ва ўрта махсус, касб-хунар таълими муассасаларида ўқитишнинг тўлов-контракт маблағлари бўйича ҳисобланган даромадлар» «Таълим муассасаларида ўқитишнинг тўлов-контракт шаклидан тушган тушумлар ҳисобидан амалга оширилган ҳақиқий харажатлар»
Фойдаланилган солиқ ва бошқа мажбурий тўловлар бўйича имтиёзлар суммасига тўғри келувчи қисми ҳисобдан чиқарилганда			
«Бюджетга ва бюджетдан ташқари жамғармаларга ҳисобланган солиқ ва бошқа мажбурий тўловлар бўйича имтиёзлар»	986 000	730 000 740 000	«Таълим муассасаларида ўқитишнинг тўлов-контракт шаклидан тушган тушумлар ҳисобидан амалга оширилган ҳақиқий харажатлар» «Бюджет ташкилотларининг ривожлантириш жамғармаси маблағлари ҳисобидан амалга оширилган ҳақиқий харажатлар»

Давлат таълим ташкилотларининг касса ва ҳақиқий харажатларини ҳисобга олишда белгиланган меъёрларга амал қилиш муҳим. Бюджет ва бюджетдан ташқари маблағлар юзасидан касса ва ҳақиқий харажатларни таҳлил қилиш орқали ташкилотларнинг ушбу харажатлар билан боғлиқ фаолиятидаги ўзгаришлар, юзага келган номувофикликлар, амалиётдаги муаммоларни аниқлаш мумкин. Касса ва ҳақиқий харажатлар бўйича таҳлил жараёнларини умумий таълим ташкилотларида эмас, балки битта тадқиқот объекти сифатида кўриш улар бўйича кенг қамровли таҳлил ва тегишли хулоса чиқаришга сабаб бўлади. Олий таълим, фан ва инновациялар вазирлиги тасарруфидаги Наманган муҳандислик-қурилиш институтида бюджет маблағлари харажатлар сметаси ижроси тўғрисидаги ҳисобот асосида ташкилотни молиялаштириш режасининг ҳақиқий ва касса харажатлар бўйича даврий ўзгариш шини таҳлилини амалга оширдик(2 - жадвал).

Ушбу таълим муассасаси харажатларини 2018 йилдан 2022 йилгача бюджет маблағлари бўйича касса ҳамда ҳақиқий харажатлари смета харажатларига мувофиқ ўрганилган ва таснифларга ажратиб таҳлил қилинган.

Ушбу жадвалда харажатларнинг бюджет таснифлари бўйича кенгроқ таҳлилини амалга оширишдан асосий мақсад харажатларнинг таркиби бўйича тўлиқроқ хулосаларни шакллантиришдан иборат. Кўрсаткичларга эътибор берсак, деярли барча харажат турлари бўйича йиллар давомида ўсиш ҳолати юз берган. Фақат, 4821400 таснифи бўйича стипендиялар ҳисоби деярли барча йилларда касса ва ҳақиқий харажатлар тенг миқдорда бўлган. Бу ҳисобланган ва тўланган стипендиялар миқдори тенг бўлганлигини кўрсатади.

ҲОЙДАЛАНИЛГАН АДАБИЁТЛАР РЎЙХАТИ:

1. Шаймарданова Д. “Бюджет ташкилотларини молиялаштириш манбалари, улар бўйича сметаларни тузиш ва ижроси ҳисобининг хусусиятлари” Халқаро молия ва ҳисоб илмий электрон журнали. №2, 2017й.
2. Даниленко Н.И. Статъя: Методика проведения внешнего аудита бюджетного учреждения (“Бухгалтерский учет в бюджетных и некоммерческих организациях”, 2010, n 4
3. “International Standards for the Professional Practice of Internal Auditing”, Institute of Internal Auditors, 2004, page 12 <https://na.theiia.org/standards>.
4. Оптнер С. Системный анализ для решения деловых и промышленных проблем Москва Советское радио 1969 г. Содержание Системный анализ: этап развития методологии решения проблем в США 3/Москва.

5. Андреев, П.П. Внутренний контроль и аудит в секторе государственного управления и европейский опыт / П.П. Андреев. - Киев: Кафедра, 2011. - 120с.
6. Колесник А.Л. Организация и методика проведения внутреннего аудита распорядителями средств федерального бюджета/ Диссертация, Москва – 2017, 14 стр.
7. Анфёрова В.Е., Грекова В.А., Статья: “Внедрение внутреннего аудита в бюджетных учреждениях”//Nauka-rastudent.ru, 2017, №5(041).
8. Гусев А.А. Статья: “Положение о внутреннем финансовом контроле” Журнал: “Силловые министерства и ведомства: бухгалтерский учёт и налогообложения» № 1/ 2017 г. www.taxpravo.ru/analitika/statya.
9. Алеева Е.Г. И.В. Сугаипова Статья:Аудит бюджетных средств: <https://cyberleninka.ru/article/n/audit-byudzhethnyh-sredstv>
10. Ўзбекистон Республикасининг Бухгалтерия ҳисоби тўғрисидаги Қонуни, ЎРҚ- 404-сон 2016 йил 13 апрел.
11. Ўзбекистон Республикаси Молия вазирининг “Бюджет ташкилотларида бухгалтерия ҳисоби тўғрисидаги йўриқнома” 2169-сон, 21 декабр 2010 йил
12. Ўзбекистон Республикаси Адлия вазирлигида 2010 йил 11 октябрда 2146-сон билан рўйхатга олинган «Ўзбекистон Республикаси Бюджет таснифини қўллаш бўйича Йўриқнома»
13. Ўзбекистон Республикаси Молия вазирининг 2018 йил 20 октябрдаги 3078-сонли “Ягона счётлар режаси” (2 – сонли БҲС) тўғрисидаги буйруғи
14. Ўзбекистон Республикаси Молия вазирининг 2018 йил 20 октябрдаги 3078-сонли “Ягона счётлар режаси” (2 – сонли БҲС) тўғрисидаги буйруғи

УЎҚ 33

ЎЗБЕКИСТОНДА АГРОКЛАСТЕРЛАРНИ ШАКЛЛАНТИРИШНИНГ УСТУВОР ЙЎНАЛИШЛАРИ

Д.О.Матёкубова, PhD, катта ўқитувчи, Урганч давлат университети, Урганч

Аннотация. Мақолада янги Ўзбекистонни барпо этишида агрокластер тизимини шакллантириши ва ривожлантиришнинг устувор йўналишлари кенг ёритиб берилган. Кластерлар миллий иқтисодиётда драйвер вазифасини бажариши асосланган, илмий ҳулоса ва амалий таклифлар ишлаб чиқилган.

Калит сўзлар: ЯИМ, агрокластер, инновация, ихтисослашув, агробизнес, инвестиция, инновацион технология.

Аннотация. В статье широко освещаются приоритеты формирования и развития агрокластерной системы в условиях становления нового Узбекистана. На основании того, что кластеры выступают драйвером в национальной экономике, разработаны научные выводы и практические предложения.

Ключевые слова: ВВП, агрокластер, инновации, специализация, агробизнес, инвестиции, инновационные технологии.

Abstract. In the article, the priorities of the formation and development of the agrocluster system in the establishment of the new Uzbekistan are widely covered. Based on the fact that clusters act as a driver in the national economy, scientific conclusions and practical proposals have been developed.

Keywords: GDP, agrocluster, innovations, specialization, agribusiness, investments, innovative technologies.

Жаҳон банки маълумотларига кўра, ялпи ички маҳсулотда қишлоқ хўжалигининг улуши ўсганда, қашшоқликни камайтиришга ижобий таъсир бошқа тармоқлардаги ўсишдан уч баробар кўп бўлади [1].

Таҳлилларга кўра, қишлоқ хўжалиги маҳсулотларини етиштириш, қайта ишлаш ёки сотиш бўйича ҳудудий концентрациялар ва ихтисослашувлар агрокластерларни шаклланиши билан боғлиқ.

Агрокластерлар қишлоқ хўжалиги самарадорлигини ошириш нуктаи назаридан кўплаб афзалликларга эга. Бундай кластерлар фермерлар учун даромад олиш ва қишлоқ аҳолисини иш билан таъминлаш имкониятларини яратади.

Алфред Маршалл агломерация иқтисодиётини ёки бир хил иқтисодий фаолиятнинг минтақавий концентрациясини тавсифлаш учун "маҳаллийлаштирилган саноат" атамасини киритган ва уларни учта тушунчадан фойдаланган ҳолда тушунтирган [2].

Портер [3] кластерларни бир-бирига боғланган тармоқлар ва бир хил саноатдаги бошқа субъектларнинг рақобатбардошлигини оширувчи массив сифатида белгилайди. Кучли кластердаги тармоқлар кўпинча юқори даражадаги бандлик ва инновацион ўсишига эга [4].

Ўзбекистонда ҳам инновацион фаоллик асосида аграр соҳасида ишлаб чиқариш самарадорлигини ошириш механизмини такомиллаштиришда кластерлар драйвер вазифасини бажармоқда.

Ана шу мақсадларда мамлакатда аграр соҳада кластерларни шакллантириш мезонлари ва устувор йўналишлари ишлаб чиқилди.

Мезонлар асосан 3 та йўналишда бўлиб, улар хомашё етиштиришдан бошлаб уни тайёр маҳсулот сифатида сотишгача бўлган ишлаб чиқаришнинг узлуксиз занжирини ташкил этиш йўналишида, ер ва сув ресурсларидан самарали фойдаланиш, янги ва замонавий инновацион технологияларни қўллаш йўналишида, кластерлар фаолияти самарадорлиги билан боғлиқ бошқа масалалар йўналишида баҳоланади (1-расм).



1-расм. Агрокластерларни шакллантириш мезонлари (Муаллиф ишланмаси)

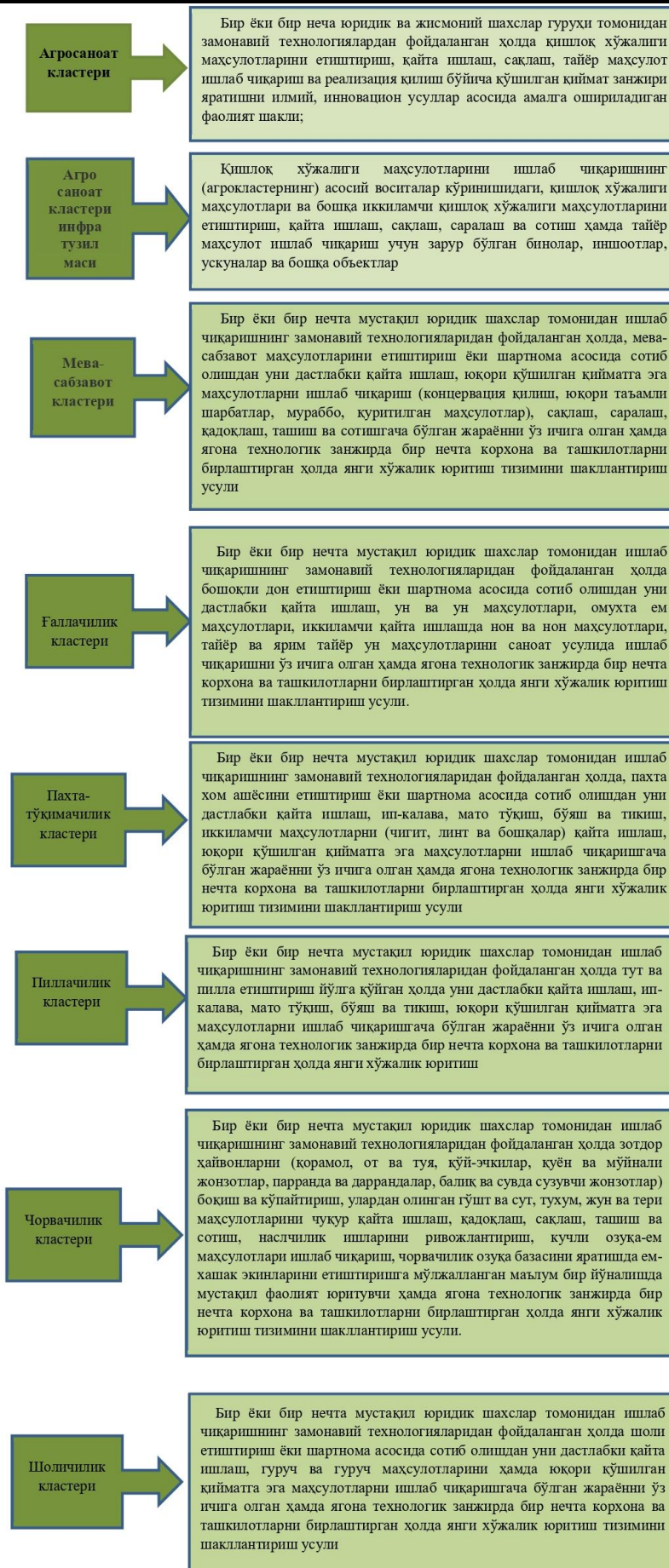

2-расм. Ўзбекистонда агрокластерларни шакллантиришнинг устувор йўналишлари (Муаллиф ишланмаси)

Шу асосда амалга оширилиши режалаштирилган инвестиция лойиҳаларининг қиймати, шу жумладан, жалб этиладиган тўғридан-тўғри инвестициялар миқдори, томчилатиб, ёмғирлатиб ва бошқа илғор сувни тежайдиган суғориш технологияларини жорий этиш имконияти ва экин ерлари ҳажмига мутаносиблиги, ахборот-коммуникация технологиялари жорий этилганлиги, илмий ишланмалар ишлаб чиқаришга татбиқ этиш имкониятлари, хомашёни етиштириш харажатларини молиялаштириш манбаларининг мавжудлиги, суғурта тизимининг йўлга қўйилганлиги, тижорат банкларида олинган кредитлар қайтарилиши ҳолати аниқланди.

Шу асосда кластерлар агросаноат кластерлари, агросаноат кластерлари инфратузилмаси, мева-сабзавот, ғаллачилик, пахта-тўқимачилик, пиллачилик, чорвачилик, шолчилик кластерларига бўлинади (2-расм).

Кластер тизимини жорий этишдан кўзланган мақсад қуйидагилардан иборат [7]:

- Маҳсулот етиштиришда замонавий инновацион технологияларни жалб қилиш орқали агротехник тадбирларни янгилаш, ҳосилдорликни бир неча баробар ошириш.
- Маҳсулот етиштирувчилар томонидан қўшилган қиймат занжирини яратиш ва яқунда олинандиган тайёр маҳсулотларни экспортга йўналтириш.
- Кам харажат қилиб, кўп даромад олиш. Маҳсулот етиштирувчиларнинг молиявий ҳолатини яхшилаш.

• Маҳсулот етиштирувчилар моддий-техник базасини замонавий қишлоқ хўжалиги техникалари ва ускуналари билан бойитиш. Инфратузилма объектларини янгилашдан иборат.

Фикримизча, Ўзбекистонда агрокластерларни шакллантиришнинг устувор йўналишларини белгилашда қуйидаги чора-тадбирларни амалга ошириш зарур деб ҳисоблаймиз:

- пахта-тўқимачилик кластерлари фаолиятини ҳамда улар томонидан лойиҳаларнинг амалга оширилишини мувофиқлаштириш, уларнинг ҳуқуқлари ва манфаатларини ҳимоя қилиш, давлат органлари ва ташкилотлари ҳамда хўжалик бирлашмалари билан ўзаро самарали ҳамкорлик ташкил этиш;

- пахта-тўқимачилик кластерларини ҳудудларнинг салоҳияти янада ривожланиши истиқболларидан, хом ашё базаси, мавжуд инфратузилма, меҳнат ресурслари ва бозор конъюнктурасидан келиб чиққан ҳолда жойлаштиришга кўмаклашиш бўйича «йўл харита»ларини ишлаб чиқиш;

- пахта хом ашёсини етиштириш жараёнига инновацион агротехнологиялар ҳамда ресурсларни тежайдиган техника ва технологияларни жорий этиш, шунингдек, пахта-тўқимачилик кластерлари билан фермер хўжаликлари ўртасидаги муносабатларни тартибга солишнинг шаффоф механизмини яратиш;

- юқори қўшилган қийматга эга тайёр маҳсулот ишлаб чиқариш ва экспорт қилиш, пахта-тўқимачилик кластерлари фаолиятини кенгайтириш ҳамда мазкур жараёнларга рақамли технологияларни кенг жорий этиш бўйича комплекс тадбирларни амалга ошириш;

- ички ва ташқи бозорда маркетинг тадқиқотларини ташкил қилиш, тармоқни ривожлантиришнинг ўрта ва узоқ муддатли дастурларини ишлаб чиқиш ҳамда амалга оширишда иштирок этиш, шунингдек, тармоққа бозор механизмларини кенг жорий қилиш;

- пахта-тўқимачилик ишлаб чиқаришини модернизациялаш, техник қайта жиҳозлаш, юқори унумли инновацион технологияларни жорий этишда инвестицияларни, шу жумладан тўғридан-тўғри хорижий инвестицияларни кенг жалб этишда пахта-тўқимачилик кластерларига кўмаклашиш;

- пахта-тўқимачилик ишлаб чиқаришини жадал ривожлантириш ва барқарор фаолият юритишига тўсиқ бўлаётган тизимли муаммоларни аниқлаш ва бартараф этиш, шунингдек, соҳага оид қонун ҳужжатларини янада такомиллаштириш бўйича таклифлар ишлаб чиқиш.

ФЙДАЛАНИЛГАН АДАБИЁТЛАР РЎЙХАТИ:

1. World Bank. 2008. World Development Report 2008: Agriculture for Development. Washington.
2. Krugman, Paul. 1995. Peddling Prosperity: Economic Sense and Nonsense in an Age of Diminished Expectations. New York: W. W. Norton.
3. Porter, Michael E. 1990. The Competitive Advantage of Nations: with A New Introduction.

4. Delgado, Mercedes, Michael E. Porter, and Scott Stern. 2014. 'Clusters, Convergence, and Economic Performance'. Research Policy 43 (10): 1785–99.

5. <https://www.agro.uz> - Ўзбекистон Республикаси Қишлоқ хўжалиги вазирлиги расмий сайти

УЎК: 332.122:339.72(575.123)

МАМЛАКАТ ИҚТИСОДИЁТИГА ХОРИЖИЙ ИНВЕСТИЦИЯЛАР ЖАЛБ ЭТИШНИНГ АФЗАЛЛИКЛАРИ

К.З.Музаффарова, катта ўқитувчи, ҚарМИИ, Қариш
Х.Р.Абдукаримов, талаба, ҚарМИИ, Қариш

Аннотация. Ушбу мақолада мамлакат иқтисодиётига хорижий инвестицияларини жалб этиш ва улардан самарали фойдаланиш муҳимлиги ва уларнинг афзалликлари ҳақида тушунча ва хулосалар келтирилган.

Калим сўзлар: инвестиция, чет эл инвестициялари, тўғридан-тўғри хорижий инвестициялар, эркин иқтисодий зона, экспорт, банклар, инвестиция (венчур) фондлари, суғурта ва лизинг компаниялари.

Аннотация. В данной статье представлены выводы и выводы о важности привлечения иностранных инвестиций в экономику страны и их эффективного использования, а также их преимуществ.

Ключевые слова: инвестиции, иностранные инвестиции, прямые иностранные инвестиции, свободная экономическая зона, экспорт, банки, инвестиционные (венчурные) фонды, страховые и лизинговые компании.

Abstract. This article provides insights and conclusions about the importance of attracting foreign investments to the country's economy and their effective use, as well as their advantages.

Key words: investment, foreign investment, foreign direct investment, free economic zone, export, banks, investment (venture) funds, insurance and leasing companies.

Бугунги кунда ҳар бир мамлакат иқтисодиётини ривожлантиришнинг муҳим дастакларидан бири – бу иқтисодиётга чет эл инвестицияларини жалб этиш ва улардан самарали фойдаланиш бўлиб келмоқда. Бу борада мамлакатимизда ҳам муҳим ва стратегик ишлар амалга оширилмоқда.

Ўзбекистон Республикасининг “Инвестициялар ва инвестиция фаолияти тўғрисида” ги Қонунда келтирилишича:

чет эл инвестициялари — чет эллик инвестор томонидан ижтимоий соҳа, тадбиркорлик, илмий ва бошқа фаолият турлари объектларига киритилган моддий ва номоддий бойликлар ҳамда уларга бўлган ҳуқуқлар, шу жумладан интеллектуал мулк объектларига бўлган ҳуқуқлар, шунингдек реинвестициялар;

тўғридан-тўғри чет эл инвестициялари — чет эллик инвесторнинг ҳукумат кафолатларисиз, таваккалчилик шароитларида ўз маблағлари ёки қарз маблағлари ҳисобидан инвестициялари. [1]

Мамлакат иқтисодиётига хорижий инвестицияларни жалб этишни самарали тизимини вужудга келтирган жаҳондаги Хитой, Жанубий Корея, ва Малайзия сингари давлатларнинг тажрибаларини тадқиқ этиш ўринлидир. Чунки ушбу давлатларнинг барчасида эркин иқтисодий зоналар ташкил қилиш ўтган асрнинг иккинчи ярмидан бошлаб асос солинган. Бунинг натижасида юқорида таъкидлаб ўтилган давлатлар ҳозирги кунда жаҳонда тараққий этган давлатлар қаторидан жой олган. Бугунги кунда Жанубий Кореяда 8 та эркин иқтисодий зоналар фаолият кўрсатиб келмоқда. Жанубий Корея қонунчилигига кўра, ЭИЗга хорижий инвестор томонидан 10 млн. доллар ва ундан юқори инвестиция киритса, даромад ва корпоратив солиқлардан етти йилга, кейинги уч йил давомида ушбу солиқларнинг 50 фоизи миқдорида имтиёзларга эга бўлади. Бундан ташқари мамлакатда фаолият юритаётган хорижий корхоналарнинг ишчи ходим ва раҳбарлари даромад солиғидан 30%га озод қилинади. Яна бир муҳим ҳусусият, илмий тадқиқот институтларига 5 (беш) млн. доллар инвестиция киритилса, инвесторга нақд пул шаклида субсидиялар (cash grant system) олиш имкони берилади.

Малайзия қонунчилигига кўра, мамлакатда ЭИЗларнинг икки хил тури мавжуд бўлиб, яъни эркин савдо зоналари ва эркин саноат зоналари фаолият юритади. Малайзияда 25 та ЭИЗлар фаолият кўрсатиб, шулардан 11 таси эркин иқтисодий зоналар ҳисобланса, 14 таси саноат зоналаридир. Бугунги кунда Малайзия дунёнинг электроника ва электротехника марказига айланди. Дунёнинг машхур брендлари MOTOROLA, DELI, BOSCH, BROWN, SONY, TOSHIBA каби трансмиллий компанияларнинг ишлаб чиқариш корхоналари мавжуд. ЭИЗларнинг фаолиятини кескин ривожланиши натижасида Малайзия сўнги йилларда жаҳонда тез суръатларда ривожланаётган давлатлар қаторидан жой олиб, “Осиё йўлбарси” номига эга бўлди [2].

Ўзбекистон Республикасида ҳам иқтисодиётга хорижий инвестициялар жалб этиш жадал суръатлар билан ривожланмоқда. Агар 2017 йил бошига қадар мамлакатимизда атиги 3 та эркин иқтисодий зона (ЭИЗ) фаолият юритган бўлса, 2022 йилга келиб уларнинг сони 22 тага етди. Улардан ихтисослашуви бўйича: 12 та ЭИЗ саноат, 6 таси фармацевтика, 2 таси туризм ва 2 таси қишлоқ хўжалигидир [3].

Иқтисодиётимизга шу йилнинг ўзида 8 миллиард доллар тўғридан-тўғри хорижий инвестициялар кириб келди, экспортимиз эса, 19 миллиард долларга етди [4].

Мамлакатимиз иқтисодиётига жаҳон инвестиция бозоридан кўпроқ миқдорда хорижий инвестицияларни миллий иқтисодиётга жалб этиши учун вилоятнинг Инвестиция ва ташқи савдо қўмитаси халқаро молия институтларига аъзо бўлиб, инвестицион фаолият муносабатларини жаҳоннинг ривожланган мамлакатлари тажрибаларидан фойдаланиб такомиллаштириб халқаро нормаларга мувофиқлаштириши лозим. Бундан хорижий инвесторлар минтақа иқтисодиётига катта миқдорда хорижий инвестицияларни киритишга манфатдорлиги ошади ва уларга қулай инвестицион муҳит яратади.

Ўзбекистон Республикаси Президентининг 2019 йил 8 январдаги “Иқтисодиётни янада ривожлантириш ва иқтисодий сиёсат самарадорлигини оширишнинг қўшимча чоратadbирлари тўғрисида”ги ПФ-5614 сон Фармонида кўра яқин истиқболда қулай инвестиция муҳитини шакллантириш чора-тадбирлар этиб қуйидагилар белгиланган:

- инвестиция муҳитини яхшилаш бўйича "Йўл харитаси"ни ишлаб чиқиш;
- жаҳоннинг илғор амалиётини инобатга олган ҳолда тўғридан-тўғри хорижий инвестициялар стратегияси ва Инвестиция кодексини қабул қилиш;
- хорижий инвестицияларни, аввалом бор, тўғридан-тўғри инвестицияларни жалб қилишга тўсқинлик қилувчи тизимли масалаларни аниқлаш бўйича чоралар кўриш;
- хорижий инвесторлар билан ишлашнинг институционал базасини янада такомиллаштириш;
- махсус иқтисодий зоналар фаолияти самарадорлигини ошириш [5].

Ўзбекистон Республикасини ривожлантиришнинг бешта устувор йўналиши бўйича Ҳаракатлар стратегиясида инвестиция муҳитини такомиллаштириш стратегиясидан мақсад, мамлакат иқтисодиёти тармоқлари ва ҳудудларига хорижий, энг аввало, тўғридан-тўғри хорижий инвестицияларни фаол жалб қилиш асосида иқтисодиётни рақобатбардошлигини ошириш, саноат салоҳиятини мустақамлаш, ҳудудларни комплекс ижтимоий-иқтисодий ривожлантиришга эришиш орқали иқтисодиётни барқарор иқтисодий ўсишни таъминлашдан иборатдир. Бунда инвестицион сиёсатда фан сиғимкорлиги юқори бўлган технологик тармоқларга, рақамли иқтисодиётга устуворлик берилади.

Бироқ бугунги кунда мамлакатимизга хорижий инвестицияларни жалб қилишда миллий иқтисодиётда бозор инфратузилмасининг етарли даражада ривожланмаганлиги (банклар, инвестиция (венчур) фондлари, суғурта ва лизинг компаниялари фаолиятини рағбатлантириш) ва инвестиция лойиҳаларини амалга оширишда уларнинг иштирокини самарали йўлга қўйиш ҳамда тадбиркорларда инвестиция лойиҳалари билан ишлаш тажрибаси ва ҳуқуқий билимлари етарли эмаслиги билан боғлиқ бир қатор муаммолар мавжуд.

Инвестиция киритиш вақтида Ўзбекистон Республикасида ўрнатилган энг кам ойлик иш ҳақининг 8 500 бараваридан кам бўлмаган миқдорда хўжалик жамиятларининг акциялари ва улушларини сотиб олиш, шунингдек, хорижий корхона ташкил этиш шаклида Ўзбекистон

Республикасига инвестиция киритган чет эл фуқаролари ва фуқаролиги бўлмаган шахсларга кўп марталик уч йиллик виза олиш ва унинг амал қилиш муддатини Ўзбекистон Республикаси ҳудудидан чиқиш заруратисиз чекланмаган миқдорда узайтириш ҳуқуқи берилди [6].

Бугунги кунда мамлакат иқтисодиётига хорижий инвестицияларни янада фаол жалб қилиш билан бирга улардан фойдаланиш самарадорлигини оширишда истиқболда, биринчи навбатда, қуйидаги устувор йўналишларда ислохотларни фаоллаштириш мақсадга мувофиқ эканлигини кўрсатмоқда:

- иқтисодиётини таркибий тузилмасини такомиллаштириш ва техник – технологик жиҳатдан модернизациялаш;
- хорижий инвестицияларни рақобатбардош юқори технологик билимлар иқтисодиётига йўналтириш асосида рақамли иқтисодиётни шакллантириш;
- бозор ва ишлаб чиқариш инфратузилмаси институтларини ривожлантириш;
- хорижий инвестицияларни фаол ўзлаштиришда кадрлар сифатини ҳамда ижтимоий меҳнат унумдорлигини ошириш;
- қулай ишбилармонлик ва тадбиркорлик эркинлигини таъминлаш ҳамда инвестиция фаолиятини тартибга солувчи конунчиликни такомиллаштириш;
- институционал ислохотлар асосида хорижий инвестицияларни тартибга солувчи давлат ва бозор институтлари сифатини ошириш;
- корпоратив бошқарув соҳасидаги ёндашувларни тубдан ўзгартириш ва иккиламчи қимматли қоғозлар бозорини ривожлантириш;
- ташқи иқтисодий фаолиятни эркинлаштириш ва экспортни рағбатлантириш.

Хулоса сифатида шунини айтиш мумкинки, иқтисодиётимизга хорижий инвестицияларни жалб қилиш – бу нафақат хорижий шериклар билан ҳамкорликда янги истиқболли лойиҳаларни амалга ошириш айна пайтда – бу аввало янги замонавий техника дастгоҳ ва ускуналар технология ва ноу-хауларни жорий этиш шу асосда ишлаб чиқарадиган маҳсулотларимизнинг юксак сифатини таъминлашга қаратилган. Шундай қилиб энг муҳими четдан имтиёзли сармояларни олиб кириш – бу пировард натижада мамлакатда фавқулотда юзага келган иқтисодий инқирознинг салбий жиҳатларини юмшатишга рақобатга бардошли кучли иқтисодиётни барпо этиш ва жаҳон бозорида ўз муносиб ўрнимизни янада мустаҳкамланишига олиб келади.

ФОЙДАЛАНИЛГАН АДАБИЁТЛАР РЎЙХАТИ:

1. Ўзбекистон Республикаси Қонуни. “Инвестициялар ва инвестиция фаолияти тўғрисида”. 2019 йил 25 декабрь
2. Б.Б.Валиев. Иқтисодий ўсишни таъминлашда тўғридан тўғри хорижий инвестициялардан самарали фойдаланишнинг методологик асослари. Монография. – Т.: IFMR, 2017. –Б.11
3. <https://invest.gov.uz/>
4. Мирзиёев Ш.М. Ўзбекистон Республикаси Президенти Шавкат Мирзиёевнинг Олий Мажлисга Мурожаатномаси – Тошкент. // Халқ сўзи, 2022 йил 22 декабрь.
5. Ўзбекистон Республикаси Президентининг 2019 йил 8 январдаги “Иқтисодиётни янада ривожлантириш ва иқтисодий сиёсат самарадорлигини оширишнинг кўшимча чора-тадбирлари тўғрисида” ги ПФ-5614 сон Фармони
6. <http://invest.gov.uz/uz/investor/sez-i-mpz/>

УДК 330.322

ИНВЕСТИЦИОННЫЙ КРАУДФАНДИНГ КАК ФОРМА ФИНАНСИРОВАНИЯ ПРОЕКТОВ ГОСУДАРСТВЕННО-ЧАСТНОГО ПАРТНЕРСТВА

Б.Д.Олланазаров, PhD, доц., Ургенчский государственный университет, Ургенч

Н.Б.Файзуллаев, PhD, доц., Ургенчский государственный университет, Ургенч

Ф.С.Каландаров, стажер-преподаватель, Ургенчский государственный университет, Ургенч

Аннотация. Мазкур мақолада аҳоли жамғармаларини инвестицияларга трансформациялашда муҳим ўрин тутувчи молиялаштириш шакли - краудфандинг, краудинвестинг тушунчаларининг мазмун-моҳияти ҳамда ушбу молиялаштириш шакллари

манфаатдор иштирокчиларининг тавсифлари, давлат-хусусий шерикчилиги асосидаги лойиҳаларни молиялаштиришга аҳоли молиявий фаоллигини таъминлашга имкон берадиган краудфандинг инструменти орқали аҳоли жамгармаларини инвестицион маблағлар сифатида жалб қилиш имкониятларининг афзалликлари ва тамойиллари келтириб ўтилган.

Калит сўзлар: давлат-хусусий шерикчилиги, краудфандинг, краудинвестинг, аҳоли жамгармалари, инвестиция.

Аннотация. В данной статье приведена сущность понятий краудфандинг, краудинвестинг, которая является формой финансирования, играющая важную роль в трансформации сбережений населения в инвестиции, также характеристики заинтересованных участников этих форм финансирования, преимущества и принципы возможностей привлечения сбережений населения как инвестиционных средств через инструмент краудфандинга, позволяющий обеспечить финансовую активность населения, в финансировании проектов на основе государственно-частного партнерства.

Ключевые слова: государственно-частное партнерство, краудфандинг, краудинвестинг, сбережения населения, инвестиции.

Abstract. In this article, the form of financing that plays an important role in the transformation of population savings into investments- crowdfunding, crowdfunding the essence of concepts and descriptions of interested participants of these forms of financing, the advantages of the possibility of attracting population savings as investment funds through the crowdfunding instrument, which allows to ensure the financial activity of the population for the financing of projects based on public-private partnership and principles are mentioned.

Keywords: public-private partnership, crowdfunding, crowdfunding, private savings, investments.

В настоящее время мировая финансовая система преодолевает стресс, накопленный в результате недавних мировых кризисов, пандемии, стагнации и неустойчивости экономик отдельных стран, а также дисбалансов, вызванных новыми рискованными финансовыми технологиями. При этом их достижение требует значительных инвестиций, критический минимум которых ещё не достигнут.

Сбережения населения - являясь основным источником инвестиций в государстве играют значительную роль в сохранении баланса экономики и влияют на инвестиционный климат в целом. Для того, чтобы экономическая сфера не отклонялась от равновесия, государство может использовать свои механизмы регулирования деятельности, одним из которых является государственно-частное партнерство (ГЧП). В инвестиционной сфере экономическое поведение называют относительно самостоятельным видом экономической активности, который напрямую связан с обращениями, реализацией инвестиционных ресурсов и получением инвестиционной прибыли от этих ресурсов. Инвестиционное поведение – это действия, которые связаны с функционированием социального инвестиционно-финансового института и включающее большой ряд обязательств, которые нацелены на постоянное перераспределение капиталов между теми, кто ими распоряжается и теми, кто в них нуждается. В инвестиционный цикл вовлечены профессиональные инвесторы и непрофессиональные категории населения, размещающие собственные средства в различные активы с целью получения и сохранения дохода. В зависимости от уровня и регулярности дохода, общих стандартов качества потребления частные хозяйства реализуют разные тактики и стратегии сберегательного поведения от консервативных, нацеленных на надежность и ликвидность собственных активов, до агрессивных и рискованных. С повышением воздействия фактора риска и неопределенности сберегательное поведение превращается в непосредственно инвестиционное поведение, которое нацелено на размещение сбережений в вещественные либо денежные активы уже с большим доходом. Таким образом, в субъектах инвестиций можно выделить группу пассивных инвесторов (доверителей), которые:

- не осуществляют операций с инвестиционными активами;

- передают инвестиции на контрактной основе институциональным инвесторам;
- ожидают выполнения обязательств.

Инвестиционное поведение непрофессиональных инвесторов можно приравнять к массовым сберегателям, которые функционально сфокусированы на выборе формы и места вложения ресурсов под контролем институциональных инвесторов, выступающих посредниками и обеспечивающих взаимную выгоду. Несмотря на то, что инвестиционное поведение занимает центральное звено в структуре экономического поведения, оно играет второстепенную роль, так как непосредственно инвестиционная активность реализуется другими субъектами, а именно активными инвесторами. Институциональные инвесторы – лица, имеющие специальную квалификацию, которые вовлечены в сферу трудовой занятости и профессионально осуществляют финансовую деятельность (менеджеры страховых обществ, инвестиционных компаний, фондов, банков, также дилеры фондовых рынков, брокеры, маклеры, инвестиционные консультанты) [1].

Инвестиционное поведение базируется на двух социально-экономических установках:

- представление индивида о своём положении в социально-экономической структуре;
- представление своих функций в социально-экономической сфере жизнедеятельности общества.

В то время как *первая установка* обусловлена доминирующим положением и возможностями государства над способностями индивида в принятии инвестиционных решений, то *вторая* оперирует экономической эффективностью и личной социальной активностью, базируясь на свои личные компетенции с минимальным участием государства в экономической жизнедеятельности человека [2]. При максимизации доходов в инвестиционном цикле сфокусированы интересы следующих участников:

1. **Реальные инвесторы** - получатели прибыли от оборота собственных материальных и иных активов, которые находятся у институциональных инвесторов.

2. **Массовые внешние инвесторы-сберегатели** - стремящиеся к сохранению и обеспечению ликвидности вкладов, к гарантийному доходу сбережений и их использованию в соответствии с иерархией краткосрочных, среднесрочных и долгосрочных потребностей.

3. **Массовые внутренние инвесторы** - вкладывающие инвестиции в производство с целью получения прибыли в долгосрочной перспективе и ожидающие выгоду от получения дивидендов и процентов в краткосрочной перспективе.

4. **Рантье** - ожидающие стабильности и возрастания доходов от материальных, финансовых и иных активов.

5. **Институциональные финансовые и нефинансовые посредники** - получающие выгоды, в виде платы за услуги либо по минимизации трансакционных издержек, проявляя институциональный интерес, по предоставлению конфиденциальной информации, имея контрактный интерес, по управлению активами, имея экономический интерес.

6. **Институциональные и индивидуальные агенты финансового и фондового рынков** – извлекающие прибыль от «игры» колебания курса и котировок активов методом скупки и продажи.

7. **Государство** - через механизм регулирования для обеспечения оптимального баланса сил между агентами инвестиционного рынка, которое даёт возможность создать и поддержать благоприятную экономическую конъюнктуру с помощью регламентации «жестких» правил инвестиционного поведения, сократить риск и минимизировать диспропорции в распределении доходов от инвестиций, увеличить свободные средства населения в инвестиционном цикле, а также защитить их сбережения и инвестиционные возможности, сведет к минимуму монопольные эффекты.

Сектор домашних хозяйств включает в себя население страны и более других стремится как к сбережению, так и к инвестированию средств.

В качестве одного из способов вложения средств потенциальные инвесторы рассматривают краудфандинг.

Краудфандинг – это коллективный метод финансирования деятельности, где денежные средства или иные инвестиционные ресурсы добровольно объединяются вместе посредством использования сети Интернет через краудфандинговые платформы, для того чтобы поддержать экономические или социальные усилия другой части населения или организаций. В качестве цели сбора денежных средств могут выступать:

- помощь пострадавшим от стихийных бедствий;
- поддержка политических кампаний;
- финансирование стартапов, креативных проектов и малого бизнеса;
- поддержка социально-значимых / инфраструктурных проектов.

С помощью краудфандинга предприниматель обращается к интернет-сообществу с целью привлечения инвестиций от физических лиц, не имеющих профессиональной квалификации, но желающих инвестировать часть своих средств, как для получения экономической выгоды, так и социального признания. Реализация данного рода проектов осуществляется путём:

- сбора денег у населения страны без непосредственного материального вознаграждения тем, кто поддержал проект в форме благотворительного фандрайзинга;
- сбора средств и публичного освещения имени грантодателя в благодарность за поддержку деятельности;
- сбора средств под видом акционерного капитала;
- сбора средств в виде инвестиционного капитала;
- сбора средств в виде пожертвований;
- сбора средств населения взаймы (краудинвестинг).

Краудинвестинг представляет собой акционерный краудфандинг и является альтернативным финансовым инструментом для:

- *привлечения средств в стартап-компаниях, креативные проекты и малый бизнес от круга индивидуальных и профессиональных инвесторов, которые имеют статус микроинвесторов;*
- *привлечения средств в новые предприятия, которые не имеют убедительного бизнес-плана и обширной кредитной истории для банковских организаций.*

Основное отличие краудинвестинга от краудфандинга заключается в том, что инвесторы обладают не только частью акционерного капитала компании, но и рискуют потерять вложенные средства, так как размер потенциальной прибыли не фиксируется, как в кредитном краудфандинге (равное кредитование). Присущие ему законодательные ограничения в большинстве стран вызваны пограничным состоянием, которые связаны с инвестиционными пирамидами. Инвестиционная пирамида обеспечивает доходами участников инвестиционно-финансовой структуры путём перманентного привлечения инвестиций от новых участников системы (рис.-1.). Принцип её функционирования заключается в том, что первые участники обретают доход за счёт вкладов вновь присоединившихся инвесторов.

В данной системе высокая доходность достигается в краткосрочной перспективе, а удовлетворение потребностей всех участников невозможно, так как в случае, если проект приносит ниже средств, чем было заявлено, то часть новых инвестиций отправляется на выплату дохода первым участникам, приводя либо к банкротству проекта, либо к убыткам последних инвесторов. Основное отличие пирамиды от бизнес-проекта заключается в источнике выплаты дохода. Если сумма выплат стабильно превышает объём прибавочной стоимости, обеспечиваемый инвестиционным проектом в виде бизнес-проекта, то он является пирамидой. Потенциальных участников такие инвестиционные проекты привлекают обещаниями в виде отсутствия рисков, высокой доходности и быстрого возврата вложенных средств.

Инвестиции дают социальным и хозяйствующим субъектам возможность быстрее начать увеличивать свои производственные мощности, также инвестирование облегчает процесс структурных преобразований, направленных на увеличение доходности предприятия. Надо отметить, что есть ряд экономических явлений, способных деструктивно повлиять на

инвестиционный процесс, к ним можно отнести высокую инфляцию и высокие кредитные ставки. На сегодняшний день требуется поиск и использование новых механизмов, которые позволят взаимовыгодно сотрудничать в инвестиционной сфере двум или более сторонам в формате: сотрудничества «государственный сектор – частный сектор – сектор домохозяйств». Одной из таких возможностей является ГЧП.

ГЧП увеличивает спектр возможностей инвесторов и способствует возникновению новых благоприятных условий с целью:

- привлечения инвестиций в экономику страны, регионов и муниципального образования;



Рис. 1. Структурная схема инвестиционно-финансовой структуры системы краудинвестинга

- улучшения качества производимых товаров, работ, услуг, имеющих отношение к органам государственной власти и местного самоуправления.

В законодательном аспекте ГЧП базируется на положениях, представленных в Конституции, а также в бюджетном, гражданском кодексах Республики Узбекистан, законах и иных нормативно-правовых актах страны. В нормативно-организационном аспекте оно

основывается на взаимовыгодных организационных формах содействия государства и бизнеса, в виде публичного и частного партнеров. Главная ценность подобного партнёрства выражается на основе объединения ресурсов и разделения рисков в целях:

- привлечения в экономическую сферу частных инвестиций;
- обеспечения доступности товаров, услуг, работ, а также повышения их уровня качества органами власти.

Инвестиционный механизм взаимодействия предоставляет гарантию в отношении успешной реализации проекта, а также защищает от потенциальных рисков.

Участниками взаимодействия являются публичные и частные партнеры. К первому типу относятся:

1. Правительство страны или уполномоченный орган исполнительной власти (региональный уровень).
2. Высший исполнительный орган государственной власти или уполномоченный им орган исполнительной власти (региональный уровень).
3. Глава муниципального образования или иной уполномоченный орган местного самоуправления (муниципальный уровень).

В зависимости от уровня они имеют соответствующие дифференцированные полномочия [3]. Ко второму типу участников взаимодействия относятся юридические лица Республики Узбекистан, которые заключают соглашения ГЧП.

ГЧП присущи принципы:

- Равенство перед законом государственного и частного партнера;
- Прозрачность правил и процедур при осуществлении государственно-частного партнерства;
- Состязательность и объективность при отборе частного партнера;
- Недопустимость дискриминации;
- Недопустимость коррупции.

Более того, при реализации проектов ГЧП необходимо финансирующее лицо. Ими являются как юридическое лицо, так и их объединения, которые действует без образования юридического лица по договору о совместной деятельности, предоставляя заемные средства частной стороне для реализации соглашения на условиях возвратности, платности и срочности.

Три стороны участников взаимодействия заключают соглашение о ГЧП, преследуя цель регулирования порядка и условий их взаимодействия, сроком не менее чем на 3 года. *Содержательной частью ГЧП может служить:*

- использование объекта соглашения для осуществления производственной деятельности, выполнения работ, оказания услуг на условиях определенных соглашений;
- техническое обслуживание в виде мероприятий, направленных на поддержание объекта соглашения в исправном, безопасном и пригодном эксплуатационном состоянии.

Объектами ГЧП являются: имущество, имущественные комплексы, общественная инфраструктура, проектирование, строительство, создание, поставка, финансирование, реконструкция, модернизация, эксплуатация и обслуживание которых осуществляются в рамках реализации проекта ГЧП, земельные участки, а также работы (услуги) и инновации, подлежащие внедрению в ходе реализации проекта ГЧП [4].

Таким образом, ГЧП удовлетворяет потребность частного сектора в инвестировании своих средств. Однако, тот факт, что население страны, выступающее в роли индивидуальных инвесторов и физического лица, может принимать участие в инвестиционных проектах лишь опосредствованно, через инвестиционные институты, при этом взаимодействуя с институциональными инвесторами, не всегда является оптимальным и удобным способом для рядового вкладчика. В инвестиционном поведении преимущественно присутствует целесообразность и рациональность личности инвестора, мотивом которой является накопление и сбережение собственных инвестиционных ресурсов и использование в дальнейшем накопленного капитала в инвестиционном процессе, а также осуществление

инвестиций на отечественном или зарубежных рынках. Основные мотивы к осуществлению инвестиционной деятельности можно разделить на 2 группы:

- экономические мотивы в виде извлечения наибольшего дохода;
- социальные мотивы в виде решения социальной проблемы, которая связана с повышением уровня и качеством жизни личности.

По нашему мнению, ГЧП может являться неким инструментом социального контроля в развитии финансовой деятельности. Несмотря на то, что граждане не вкладывают средства, связанные с реальным приростом капитальных благ, тем не менее, роль их довольно значительна, поскольку различия в процессе сбережения и инвестирования могут обременять экономику и приводить к дисбалансу. Большинство граждан не обладают знаниями в области финансов, чтобы осуществлять инвестиционную деятельность без посредников [5]. Выходом из подобной ситуации может служить *краудфандинг*.

На сегодняшний день эта тема мало изучена в Республике Узбекистан, о чем свидетельствует практическое отсутствие статей и работ по данной тематике, не говоря уже о реализации проектов ГЧП через краудфандинговые платформы. Тем не менее, мы можем обратиться к зарубежному опыту, и подчеркнуть некоторые моменты развития данной идеи на территории Республики Узбекистан. Во всем мире ГЧП играют все более важную роль в удовлетворении потребностей в инвестициях в общественную инфраструктуру.

Как показывает зарубежный опыт развитых стран мира, как проекты коммерческой недвижимости, инвестиционный краудфандинг позволяет разработчикам инфраструктуры привлекать капитал от местных индивидуальных инвесторов, что приносит пользу ГЧП во многих отношениях, включая:

- увеличение общественной и политической поддержки;
- повышение прозрачности;
- продвижение местных проектов с финансированием из нескольких источников.

Показателем потенциала краудфандинговых инвестиций в проекты ГЧП может служить опыт США по ГЧП, который включает метод краудфандинга в проект ГЧП газопровода, тем самым создавая расширенную модель ГЧП, способную обеспечить необходимый уровень конкуренции для тех, кто желает инвестировать в проекты ГЧП, а также открыть двери для участия общественности, в особенности это касается местных сообществ, в качестве равноправного партнера в модель ГЧП [6].

Подобная модель также позволит создать возможности для распределения рисков, обмена идеями, повышения уровня транспарентности и укрепления общественного взаимодействия. В краудфандинговой модели ГЧП вкладываются средства, как государства, так и граждан. Это даёт возможность сохранить часть прибыли от инвестиций проекта ГЧП в обществе, тем самым увеличивая экономический эффект от развития инфраструктуры.

Наличие государственных инвестиций также повышает прозрачность деятельности ГЧП. Информация, касающаяся рисков инвестирования в проектах ГЧП, будет раскрываться публично, проводя надлежащую проверку. Документы о раскрытии информации, которые будут общедоступны на краудфандинговой платформе для заинтересованных инвесторов, могут включать, как реестр рисков проекта:

- все общедоступные документы о закупках;
- любое доступное заявление о публичном размещении или официальное заявление об облигациях;
- документы по контрактным соглашениям;
- проектные исследования, такие как исследования пассажиропотока или трафика и доходов.

Самое главное, краудфандинговые инвестиции для ГЧП могут помочь в продвижении устойчивых инфраструктурных проектов.

Инвесторы, которые поддерживают устойчивую инфраструктуру, могут голосовать своими деньгами и инвестировать в проекты, которые продемонстрировали приверженность устойчивости. Если инвесторы отдадут предпочтение устойчивым инфраструктурным

проектам по сравнению с неустойчивыми проектами, то разработчики инфраструктуры будут заинтересованы в обеспечении устойчивости, с тем чтобы повысить свою конкурентоспособность на рынках капитала. Кроме того, спонсоры проекта могут продемонстрировать социальную отдачу, связанную с устойчивостью их проекта, и инвесторы могут согласиться на более низкую финансовую отдачу, тем самым снижая стоимость капитала и повышая экономическую жизнеспособность проекта.

После того, как проект ГЧП был выбран для инвестирования, частный разработчик работает с краудфандинговой платформой [7], для разработки и запуска инвестиционной краудфандинговой кампании. Разработчик определит количество и тип ценных бумаг, предоставит памятки о предложении и определит продолжительность кампании по размещению ценных бумаг.

По правилу, пожертвования на сумму могут быть увеличены неограниченно, но инвесторы должны быть аккредитованными [8].

Тип капитала является очень гибким и может быть собственным, привилегированным капиталом, а также конвертируемыми и корпоративными нотами.

Инвестиционная краудфандинговая кампания очень похожа на модель, используемую на сайтах краудфандинга коммерческой недвижимости. Информация о проекте размещается на сайте, который могут просматривать потенциальные инвесторы, включая коммерческие условия, проформы финансовых моделей и видео с описанием проекта.

Инвесторы, посещающие сайт, могут искать информацию по типу проекта, географии, безопасности, внутренней нормы доходности и таким образом найти предложение, соответствующее их инвестиционным целям. Более того, инвестор может задать вопросы разработчику или инвестиционному сообществу в целом для проведения проверки.

Сайт также предложит инструменты сравнения и анализа, чтобы помочь инвесторам определить, какие проекты подходят для них.

Платформа распространяет всю финансовую отчетность, выкладывает информацию и строительных обновлениях. Платформа также облегчает все выплаты прибыли инвесторам и позволяет им отслеживать эффективность своих индивидуальных инвестиций или портфеля проектов.

Таким образом, цель краудфандинговой модели ГЧП заключается в содействии вовлечения общественности, особенно членов местных сообществ, в качестве основного партнера в реализуемом проекте ГЧП. Инвестиционный краудфандинг является проверенной моделью для повышения вовлеченности общественности, а также прозрачности в сложных проектах развития и новых предприятий.

Кроме того, помимо согласования интересов участников проекта ГЧП, государственные агентства и краудфандинговые платформы могут выступать в качестве катализатора для содействия более успешной реализации проекта во время строительства. На основе вышесказанного, мы можем сделать вывод, что ГЧП и краудфандинг являются взаимосвязанными элементами. Это обосновывается тем, что ГЧП является инструментом повышения уровня финансовой активности в стране, а краудфандинг, в свою очередь, является способом использования этой активности, выражающейся в участии в инвестиционной активности.

Краудфандинговая модель ГЧП является новым форматом развития инвестиционной составляющей. Теперь в социально важных проектах могут участвовать не только профессиональные инвесторы, имеющие огромные капиталы, но и граждане, которые имеют возможность просто вкладывать небольшие суммы благодаря простому механизму работы краудфандинговой платформы.

По нашему мнению, это особенно актуально в случае реализации проектов ГЧП на местном уровне. Подобный опыт использования краудфандинговой модели ГЧП можно применить и в Республике Узбекистан, но для этого требуется время, развитие соответствующего законодательства и конечно необходим опыт реализации таких проектов, наработка лучшей практики.

СПИСОК ИСПОЛЬЗОВАННОЙ ЛИТЕРАТУРЫ:

1. Герасимов В.М. Противоречия финансового взаимодействия банковского и реального секторов экономики современной России: монография. – М.: Дашков и К0, 2014. – 190 с.
2. Малютина Т.Д. Модели и методы анализа инвестиционных процессов в условиях стратегического взаимодействия предприятий: монография. – Волгоград: Волгоградское науч. изд-во, 2012. – 144 с.
3. Копытова Е.Д. К вопросу о взаимодействии власти, бизнеса и общества в решении задач развития территорий URLa: <https://cyberleninka.ru/article/n/k-voprosu-ovzaimodeystvii-vlasti-biznesa-i-obschestva-v-reshenii-zadach-razvitiya-territoriy/>
4. Закон Республики Узбекистан «О государственно-частном партнерстве», от 10.05.2019 г. № ЗРУ-537. <https://lex.uz/ru/docs/4329272>
5. Финансовая социология: учебное пособие / под ред. д-ра социол. наук, проф. А.В. Новикова, д-ра эконом. наук, проф. А.В. Ярашевой. – М.: Финансовый университет, 2016. – 344 с.
6. Virginia Office of Public-Private Partnerships [Электронный ресурс] – Режим доступа: <http://www.p3virginia.org>
7. Infrashares is the first platform dedicated to crowdfunding investment in critical public infrastructure projects [Электронный ресурс] – URL: <https://www.infrashares.com>
8. Rule 506 of Regulation D [Электронный ресурс] – Режим доступа: <https://www.sec.gov/fast-answers/answers-rule506htm.html>

УЎК 339.9.012.23

ТАДБИРКОРЛИК ФАОЛИЯТИДА ТАШҚИ ИҚТИСОДИЙ ФАОЛИЯТ
САМАРАСИНИ ОШИРИШ МАСАЛАЛАРИ*М.Оқбоев, таянч докторант, Наманган мухандислик технология институти, Наманган*

Аннотация. Ташиқи иқтисодий фаолият самарасини ошириши биринчи навбатда маҳсулотлар сифатини яхшилаш орқали рақобатбардошлиликни орттиришни талаб қилади. Мақолада тадбиркорлик корхоналарида ишлаб чиқариладиган маҳсулотлар сифатини яхшилаш ҳамда экспорт салоҳиятини юксалтириши масалалари ўрганилган.

Калим сўзлар: тадбиркорлик, ташиқи иқтисодий фаолият, сифат, раҳбарлар, бошқарув, иқтисодий самарадорлик, харажатлар.

Аннотация. Повышение эффективности внешнеэкономической деятельности требует, прежде всего, повышения конкурентоспособности за счет повышения качества выпускаемой продукции. В статье исследуются вопросы повышения качества продукции, производимой на предпринимательских предприятиях, а также повышения экспортного потенциала.

Ключевые слова: предпринимательство, внешнеэкономическая деятельность, качество, лидеры, менеджмент, экономическая эффективность, затраты.

Abstract. Improving the efficiency of foreign economic activity requires, first of all, increasing competitiveness by improving the quality of products. The article examines the issues of improving the quality of products produced at entrepreneurial enterprises, as well as increasing export potential.

Keywords: entrepreneurship, foreign economic activity, quality, leaders, management, economic efficiency, costs.

2022–2026 йилларга мўлжалланган Янги Ўзбекистоннинг тараққиёт стратегиясида 28-мақсад қилиб мамлакатимизнинг экспорт салоҳиятини ошириш орқали 2026 йилда экспорт ҳажмини 30 миллиард АҚШ долларига етказиш вазифаси белгиланган. Бу вазифани бажариш учун экспортга маҳсулот чиқарадиган корхоналарни қўллаб-қувватлаш, ташқи бозор талабларига жавоб берадиган стандартларни жорий этиш ва улар асосида маҳсулот ишлаб чиқаришни йўлга қўйиш, экспорт билан шуғулланадиган корхоналарга кўрсатилаётган ташкилий ва молиявий ёрдам бериш тизимини янада такомиллаштириш, кичик бизнес ва тадбиркорлик корхоналарининг экспортдаги улушини орттириш ва 60 фоизлик даражага етказиш каби тадбирлар белгиланган. Бу тадбирларни бажариш давомида экспорт таркибидан тайёр маҳсулотлар ҳажмини 3,3 бараварга кўпайтириш ҳамда экспорт фаолияти билан шуғулланаётган корхоналар сонини 15000 тага, уларнинг экспорт географиясини эса 150 тага етказиш сингари ишларни амалга ошириш лозим.

Мамлакат иқтисодиёти олдига қўйилган бу каби вазифаларни самарали тарзда бажарилишида кичик бизнес ва тадбиркорлик фаолияти корхоналари муҳим ўрин тутати. Тадбиркорлик фаолияти корхоналарининг ривожланишини таъминлаш ҳамда уларнинг ташқи иқтисодий фаолияти самарадорлигини ошириш йўналишидаги муҳим ишлар қаторида улар томонидан ишлаб чиқарилаётган маҳсулотлар ва хизматларнинг сифатини ошириш масаласи муҳим ўрин эгаллайди. Маҳсулотлар сифатини халқаро бозорлар стандартлари асосида ишлаб чиқариш учун тадбиркорлик корхонасидаги раҳбарлар, мутахассислар ва барча ходимлар маҳсулот ёки хизматлар сифати тўғрисидаги тушунчаларга эга бўлишлари зарур. Маҳсулот сифати тўғрисидаги билимларга эга бўлмасдан туриб, сифатни ошириш тўғрисида фикр юритиб бўлмайди. Бунинг учун ҳар бир ходимни ишга қабул қилинишида унга тадбиркорлик корхонасида ишлаб чиқариладиган маҳсулотлар ва хизматларнинг сифати тўғрисида йўриқнома берилишини ва тушунтириш ишлари олиб борилишини йўлга қўйиш зарур. Фақатгина маҳсулотларнинг сифатини ошириш орқали ташқи иқтисодий фаолиятнинг самарадорлигини орттиришга эришилиши мумкин. Ташқи иқтисодий фаолият самарасини ошириш бирмунча мураккаб фаолият бўлиб, биринчи навбатда фаолият самараси тўғрисида тушунчага эга бўлиш лозим. Тадбиркорлик фаолияти билан шуғулланадиган корхоналарида амалга ошириладиган тадбирлар натижасида олинадиган иқтисодий самарадорлик иқтисодий фаолият натижалари ва харажатлар ўртасидаги фарқ билан аниқланади. Корхоналар ишлаб чиқариш фаолияти натижасида турли харажатларни амалга оширадилар ва бу орали белгиланган натижаларга эришилиши мумкин. Бунда харажатларни Х билан ва натижаларни Н харфи билан белгиланса, қуйидаги тизим кўринишида бўлади:

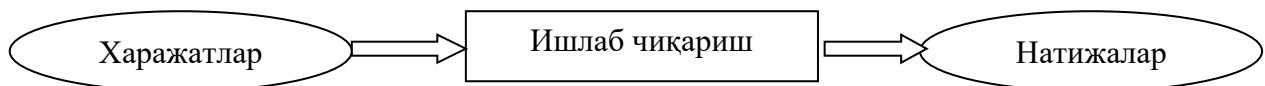

Иқтисодий самарадорлик эса қуйидагича аниқланади:

$$\mathcal{E}_c = X - H$$

Ушбу тизимни янада кенгайтирилса, яъни харажатлар орқали ишлаб чиқаришни йўлга қўйиб маҳсулотлар ёки хизматларни тайёрлаб истеъмолга чиқарилишини ҳисобга олинса, тизим қуйидаги кўринишга эга бўлади:

Ресурслар → Ишлаб чиқариш → Истеъмол → Эҳтиёжлар

Тадбиркорлик фаолияти корхоналари ташқи иқтисодий фаолият билан шуғулланганда ва экспортга маҳсулот ишлаб чиқариш йўлга қўйилганида сифатни таъминлаш йўлида қатор харажатларни амалга оширадилар. Бу харажатларни сифат йўлидаги харажатлар деб атаيمиз. Харажатларнинг ортиши билан биргаликда маҳсулотларнинг нархлари ҳам ортиб боради. Бу эса харидорлар учун қўшимча харажатлар ҳисобланади ва бунинг натижасида маҳсулотларнинг истеъмол қиймати ҳам ортиб бориши мумкин. Истеъмолчи истеъмол қиймати ортган маҳсулотга юқори нарх тўлашлари мумкин, акс холда уларни бу маҳсулотни сотиб олиш истаклари пасайиши мумкин. Бу эса ёмон оқибатларга олиб келиши мумкин, яъни маҳсулотларнинг сотилиши хами пасайиши мумкин. Истеъмол виймати ортган холдагина тадбиркорларнинг маҳсулотлари тезда ва икки томонни қониктирадиган нархлар бўйича сотилиши мумкин. Тадбиркорлик корхоналари бозор муносабатлари шароитида ўз фаолиятини амалга оширар экан, бу талабга қатъий риоя қилишлари муҳим аҳамиятга эга. Акс холда, тадбиркорларнинг ишлаб чиқариш хўжалик фаолияти натижалари улар учун салбий томон юз буриши мумкин.

Тадбиркорлар томонидан сифати яхшиланган ва истеъмол қиймати оширилган маҳсулотларга нарх белгилашда ўзининг шу маҳсулот сифатини оширишга қилган харажатларини қоплашдан ташқари яна қўшимча иқтисодий самара олишга ҳам ҳаракат қилади. Бу қўшимча олинган иқтисодий самара корхонада ишлаб чиқаришни янада ривожлантиришга ва кенгайтиришга сарфланиши мумкин. Бундай қўшимча иқтисодий самарадорликка эришиш учун тадбиркорлар ўзлари томонидан ишлаб чиқарилаётган маҳсулотларнинг истеъмол қийматини оширишга бўлган ҳаракатларини узлуксиз равишда

давом эттиришлари талаб этилади, бу фаолият давомида ушбу маҳсулотни эксплуатация қилиш даврида харажатларнинг пасайиши ва тайёрланишида нуқсонларнинг йўқолишига эришилиши мумкинлигига эътибор қаратилади.

Тадбиркорлик корхоналарида ташқи иқтисодий фаолият самарасини ошириш йўналишидаги яна бир муҳим йўналиш истеъмол нархларини пасайтириш бўйича тадбирларни амалга ошириш бўлиб, бу йўналиш ҳам бирмунча мураккаб йўналиш ҳисобланади. Ресурлар камайиб бораётган тақчиллик шароитида, харажатлар ортиб бораётган бир вақтда истеъмол нархларини пасайтиришга эришиш жуда қийин масалалардан бири ҳисобланади. Бунинг учун тадбиркорлик корхонасидаги бошқарув фаолиятининг барча даражалари ҳамда соҳаларида менежментнинг замонавий тамойилларини қўллаган ҳолда, функцияларни самарали тарзда амалга оширган ҳолда, юнг мақбул бўлган бошқарув усулларида фойдаланган ҳолда, коммуникация ва қарор қабул қилиш жараёнларини мақбул тарзда амалга оширган ҳолда фаолият юритиш талаб этилади. Бу механизмда маҳсулотларнинг истеъмол нархларига таъсир кўрсатувчи барча ички ва ташқи омиллар ҳисобга олинishi катта аҳамиятга эга.

Ҳозирги вақтдаги глобаллашув ишлаб чиқариладиган маҳсулотлар ва яратиладиган хизматларнинг сифатига катта талаблар қўймоқда. Америка Қўшма Штатларида, Европа мамлакатлари, Япония, Жанубий Корея, Германия ва Хитой мамлакатларида бу йўналишда ишлар жуда жонлантириб юборилган. Улар маҳсулотларнинг сифатини ошириш, истеъмол қийматини оширишда олинадиган иқтисодий самарадорликни авваламбор, инновацион фаолият натижаларини тезроқ жорий қилишга сарфламоқдалар. Натижада, бу мамлакатлар томонидан амалга ошириладиган экспорт амаллари ортиб бормоқда. Бунинг оқибатида бу корхоналар ўзларининг ҳозирги мураккаб вазиятдаги ҳолатларини мустақамлаб олишга эришмоқдалар. Тадбиркорлик корхоналарининг ташқи иқтисодий фаолияти самарасини орттириш мақсадидаги йўналишлар бири тадбиркорлик корхонасида ишлаб чиқариладиган маҳсулотлардан фойдаланишдаги қулайлик, уларга кўрсатиладиган сервис хизмати, таъмирлашдаги қулайликлар ва шу сингари имтиёзлар орқали экспорт ҳажми орттирилиши мумкин.

Тадбиркорлик корхоналарининг ташқи иқтисодий фаолияти самарасини орттириш йўналишларидан яна бири – маҳсулот сифатини бошқариш ҳисобланади. Маҳсулотнинг сифатини бошқариш операциялари муҳандис-техникавий, ташкилий-технологик, назорат ва бошқа жараёнларнинг ўзаро боғлиқлиги мажмуасини ташкил этувчи тартиб доирасида олиб борилади. Маҳсулот сифатини бошқариш жараёни қатор операциялардан иборат бўладива улар қуйидагилардир: ишлаб чиқариладиган маҳсулотнинг сифати даражасини белгилаш, стандарт кўрсаткичларини ўрганиш; ишлаб чиқариладиган маҳсулот сифатига таъсир кўрсатувчи барча омиллар тўғрисидаги ахборотларни йиғиш ва ўрганиш; маҳсулот сифатини бошқариш тўғрисида қарор қабул қилиш ва уларни бажарилиши тартибларини белгилаш; маҳсулот сифати бўйича мунтазам назоратни амалга ошириш; маҳсулот сифати бўйича амалга оширилган ишлар учун рағбатлантиришни амалга ошириш ва бунда шаффофликни таъминлаш. Фақатгина самарали иш учун рағбатлантиришни қўллаш; амалга оширилган ишларни таҳлил қилиш, фойдаланилмаган имкониятларни аниқлаш ва ҳаракатга келтириш чоралари кўриш. Тадбиркорлик фаолияти корхоналарида ташқи иқтисодий фаолият самарасини ошириш учун қуйидаги тадбирларни амалга ошириш лозим деб ҳисоблаймиз:

1. Юқори истеъмол қиймати яратишга ҳаракат қилиш.
2. Истеъмол нархларини пасайтиришга ҳаракат қилиш.
3. Тажриба ва лойиҳалаштириш ишлари ҳамда ташкилий-техникавий тадбирларни амалга ошириш.
4. Фаолият давомида ишлаб чиқариш техникаси ва технологиясини такомиллаштириш. Замонавий, кам чиқиндили, энергиятежамкор, ресурстежамкор технологияларни қидириш, топиш ва фаолиятда қўллаш.

5. Маҳсулот ишлаб чиқаришда зарур бўлган хом ашё ва материаллар сифатига эътибор бериш. Корхонадаги ишлаб чиқариш жараёнида қўлланиладиган хом ашёларни сотиб олишда уларнинг сифатига ва нархига эътибор қаратиш.

6. Маҳсулотлар сифатини кузатувчи ва назорат қилувчи тизимни шакллантириш. Бу ишларни амалга оширишда қўлланиладиган асбобларни топиш, етишмаганларини яратиш ва ишлаб чиқаришга жорий қилиш.

ФЙДАЛАНИЛГАН АДАБИЁТЛАР РЎЙХАТИ:

1. Ўзбекистон Республикаси Президентининг 2022 йил 28 январдаги ПФ-60-сон «2022–2026 йилларга мўлжалланган Янги Ўзбекистоннинг тараккиёт стратегияси тўғрисида»ги Фармони. Тошкент, "Ўзбекистон", 2022 йил.

2. Catter III, J.J., Kidwell, R.E. (2014). Function, governance, and trust in successor leadership groups in family firms. *Journal of Family Business Strategy*, 5(3), 217-228. doi: 10.1016/j.jfbs.2013.06.001.

3. Kazakov O.C. The Role of the Textile Industry in the Economy of Uzbekistan. *Журнал Asian Journal of Technology & Management Research (AJTMR) ISSN: 2249 –0892 Vol9 Issue–2, Dec -2019*

4. Kazakov Olim Sabirovich Management of the economic power of business activities and its impact on its efficiency. *Journal of Pharmaceutical Negative Results*, Volume 13 Special Issue 6, 2022 <https://www.pnrjournal.com/index.php/home/issue/view/2>.

УДК 330

МЕТОД СОЦИОЛОГИЧЕСКОЙ ЭКСПЕРТИЗЫ ЭКОНОМИЧЕСКИХ ПРЕОБРАЗОВАНИЙ, ЕГО ПРИНЦИПЫ И КРИТЕРИИ ПОСТРОЕНИЯ

Р.А.Рамазанова, преподаватель, Ташкентский государственный экономический университет, Ташкент

Аннотация. *Sotsiologik ekspertiza - bu guruhlar va qatlamlarning, butun jamiyatning iqtisodiy, ijtimoiy va siyosiy rivojlanishining asosiy tendentsiyalarining asosiy ijtimoiy-iqtisodiy qonunlarning mutlaq talablaridan chetlanish darajasi va davomiyligini aniqlashga qaratilgan maxsus tadqiqot.*

Калит со'злар: *sotsiologik tadqiqotlarni aniqlash; uni amalga oshirish bosqichlarini ko'rib chiqing; axborotni to'plash va tahlil qilish usullarini tavsiflash; iqtisodiy sotsiologiyaga xos sotsiologik tadqiqot usullarini ajratib ko'rsatish.*

Аннотация. *Социологическая экспертиза – это специальное исследование, имеющее целью выяснение степени и длительности отклонения основных тенденций экономического, социального и политического развития групп и слоев, общества в целом от абсолютных требований основных социально-экономических законов.*

Ключевые слова: *дать определение социологическому исследованию; рассмотреть этапы его проведения; охарактеризовать методы сбора и анализа информации; выделить специфические для экономической социологии методы социологических исследований.*

Abstract. *Sociological expertise is a special study aimed at determining the degree and duration of deviation of the main trends in the economic, social and political development of groups and strata, society as a whole from the absolute requirements of the basic socio-economic laws.*

Key words: *define sociological research; consider the stages of its implementation; describe the methods of collecting and analyzing information; to single out methods of sociological research specific to economic sociology.*

В связи с этим социологическая экспертиза как одна из форм аналитической практики выполняет функцию критерия истинности научного познания. В сфере фундаментальных исследований используется качественная экспертиза, имеющая цель установить наличие или отсутствие предполагаемого теорией явления. В области прикладных исследований – это качественно-количественная экспертиза, имеющая целью выявить степень и длительность отклонения тех или иных социально-экономических показателей и тенденций реального развития объекта исследования от так называемых нормативных показателей развития, заложенных в концептуальную модель этого объекта.

Социологическая экспертиза позволяет анализировать основные характеристики социального развития как необратимого, целенаправленного, закономерного изменения материальных и идеальных объектов, в результате которого возникает новое качественное состояние объекта, в виде изменения его состава или структуры. Представляется актуальным прояснить значение терминов – рост и развитие. Развитие рассматривается как процесс, в котором особую роль играет рост как количественная определенность, обозначаемая через понятие «темп роста». Количественные изменения, составляющие субстанцию роста, на определенной стадии приводят к новому качеству системы. Экономический рост является обобщающим показателем развития человеческого общества. Он увязывает в единое целое общественное производство, накопление и индивидуальное потребление. Он свидетельствует, с одной стороны, о затратах общественного труда и его производительности, а с другой – о росте благосостояния индивидов и приумножении общественного богатства. Экономический рост есть функция и вместе с тем условие устойчивого развития. Устойчивое (а более точно, непрерывно поддерживаемое) развитие – это такое развитие, которое удовлетворяет потребности настоящего времени, но не ставит под угрозу способности будущих поколений удовлетворять свои собственные потребности. Конечной целью развития должен выступать не сам по себе экономический рост, темпы и размеры накопления, а человек, обеспечение его материальных и духовных потребностей.

В Республике Беларусь переход к устойчивому развитию требует структурной перестройки экономики, сбалансированного решения социально-экономических задач, совершенствования структуры производства по следующим основным направлениям:

- 1) сохранение жизненно важных отраслей, удовлетворяющих потребности населения и экономики;
- 2) ориентация на использование собственного технического потенциала и местных ресурсов;
- 3) ускоренное развитие конкурентоспособных производств;
- 4) развитие экономически оправданных интеграционных связей с Россией и другими странами СНГ и дальнего зарубежья;
- 5) создание мотивационного механизма реализации мер по структурной перестройке экономики на основе гибкого сочетания рыночных методов и инструментов государственного регулирования.

Вместе с тем структурная перестройка экономики не задает социальные изменения, она лишь предоставляет для этого возможности и инструменты. Как они будут использованы – предмет политического выбора, определяемый основными направлениями социальной политики государства. Они включают в себя: 1) создание условий и возможностей гражданам зарабатывать средства для 242 удовлетворения своих потребностей; 2) обеспечение рациональной занятости населения; 3) обеспечение роста денежных доходов населения; 4) улучшение социального обеспечения нетрудоспособных граждан; 5) повышение степени защиты социально уязвимых групп населения. Особое внимание должно быть уделено государственному регулированию оплаты труда, которое недостаточно учитывает требования перехода к социально ориентированной рыночной экономике. Именно заработная плата должна стать одним из ведущих факторов повышения эффективности производства и основой роста уровня жизни населения.

Основное назначение социологической экспертизы – держать в фокусе своего внимания актуальные для Республики Беларусь проблемные вопросы: медленный рост реальных денежных доходов населения и угрозу значительного повышения цен на потребляемые экономикой энергоресурсы в контексте опережающего роста тарифов на жилищно-коммунальные услуги для населения. Кроме того, необходимость социологической экспертизы экономических преобразований вытекает из известного тезиса о том, что любые существенные изменения в производительных силах, открывая новые возможности, таят в себе и потенциальные угрозы. В ближайшие десятилетия нельзя исключать развитие ряда негативных тенденций, обозначившихся в Беларуси на рубеже веков. Если говорить о

человеческом капитале, то среди них в первую очередь следует выделить: депопуляцию, включая сокращение численности населения в дотрудоспособном возрасте со всеми вытекающими последствиями; ухудшение здоровья населения; снижение трудовой ответственности; «моральный износ» квалификации и образования; отсутствие возможностей (зачастую и желаний) получить современное образование и поддерживать его на необходимом уровне. Таким образом, социологическая экспертиза социальных последствий экономических преобразований с последующей корректировкой социальной государственной политики является настоящей необходимостью.

СПИСОК ИСПОЛЬЗОВАННОЙ ЛИТЕРАТУРЫ:

1. Соколова, Г. Н. Модернизация как «ответ» общества на вызов глобальных изменений в мире / Г. Н. Соколова // Социологический альманах.
2. Халиков, М. С. Экономическая социология / М. С. Халиков. – М. : Академический проспект, 2017.
3. Экономико-социологический словарь / НАН Беларуси, Институт социологии; науч. ред. Г. Н. Соколова; [сост.: Г. Н. Соколова, О. В. Кобяк]. – Минск : Беларуская навука, 2013.

УЎК: 330.332.132

ХОРАЗМ ВИЛОЯТИ ХУДУДИЙ САНОАТ МАҲСУЛОТИ ИШЛАБ ЧИҚАРИШИДА КИЧИК БИЗНЕС САМАРАДОРЛИГИНИ ОШИРИШНИНГ ИСТИҚБОЛЛИ ЙЎНАЛИШЛАРИ

Ж. Салаев, Тошкент архитектура қурилиш институти тадқиқотчиси, Тошкент

Аннотация. Ушу мақолада Хоразм вилояти ҳудудий саноат маҳсулотлари ишлаб чиқаришида кичик бизнес самарадорлигини оширишнинг истиқболли йўналишлари қараб чиқилади.

Калит сўзлар: кичик бизнес, саноат, ҳудудий ишлаб чиқариш, ҳудудий саноат, самарадорлик, прогноз, истиқболли йўналиш.

Аннотация. В данной статье рассматриваются перспективные направления повышение эффективности малого бизнеса в территориальном промышленном производстве Хорезмской области.

Ключевые слова: малый бизнес, промышленность, территориальное производство, территориальное промышленность, эффективность, прогноз, перспективное направление

Abstract. This article discusses promising areas for improving the efficiency of small businesses in the territorial industrial production of the Khorezm region.

Key words: small business, industry, territorial production, territorial industry, efficiency, forecast, promising direction

Хоразм вилоятида иқтисодийни модернизациялаш, мавжуд ресурслардан самарали фойдаланиш, юқори қўшилган қийматга эга бўлган маҳсулотлар яратиш, ҳудуднинг инвестицион салоҳиятини оширган ҳолда экспорт имкониятларини кегайтиришда саноатни ривожлантириш муҳим йўналишлардан ҳисобланади. Ҳудудда саноатни ривожлантириш, унинг ЯҲМдаги улушини оширишда, турли дастаклардан фойдаланиш, хусусан кичик бизнес субъектлари сони, уларни саноат маҳсулотлари ишлаб чиқаришдаги улушини ошириш энг макбул йўналишлардан эканлиги тадқиқот ишимиз давомида ўз тасдиғини топди.

Шу сабабли ҳукуратимиз томонидан ҳудудларда кичик бизнесни ривожлантириш бўйича қатор дастурлар ишлаб чиқарилмоқда ва ижобий натижаларга эришилмоқда. Аммо, ушбу йўналишдаги чора тадбирларни давом эттириш учун мавжуд имкониятларни баҳолаган ҳолда келгуси давр учун истиқболдаги прогноз қийматларини замонавий статистик ва эконометрик усуллардан фойдаланган ҳолда ишлаб чиқиш талаб қилинади. Шу сабабли ҳудудда саноат маҳсулотлари ишлаб чиқариш ва унда кичик бизнеснинг ролини ифодаловчи муҳим кўрсаткичларнинг прогноз қийматларини ишлаб чиқишга эътибор қаратиб ўтмоқчимиз.

Умумий тенденцияни таҳлил қилиш асосида олинган натижаларга кўра ҳудудда саноат маҳсулотлари ишлаб чиқаришда ижобий тенденцияларни таъминлаши ҳудуднинг улушини

оширишга хизмат қилган. 2000 йилда ҳудуднинг жами саноат маҳсулотигаги улуши жуда паст бўлиб, 2,6 фоизни ташкил қилган бўлса, 2021 йилга келиб мазкур кўрсаткич 3,9 фоизга қадар ўсиши таъминланган. Мазкур даврда Ўзбекистонда ишлаб чиқарилган саноат маҳсулотлари ҳажми 3 баробарга ошган, аммо, Хоразм вилоятида эса 4,5 баробарга ошиши таъминланган.

Вилоятда саноат маҳсулотларини етиштиришнинг 2022-2026 йилларга прогноз қийматларини ишлаб чиқиш учун 2000-2021 йиллар маълумотларидан фойдаланилди. Шунингдек, 2000 йил базис йил сифатида қабул қилингани ҳолда кейинги йиллар ўзгармас нархларга ўтказилди. Ҳудудда саноат маҳсулоти етиштиришнинг реал қиймати ўзгаришларига эътибор қаратадиган бўлса, асосий ўзгаришлар 2010 йил ҳамда 2016 йилдан кейинги даврларга тўғри келади (1-расм).

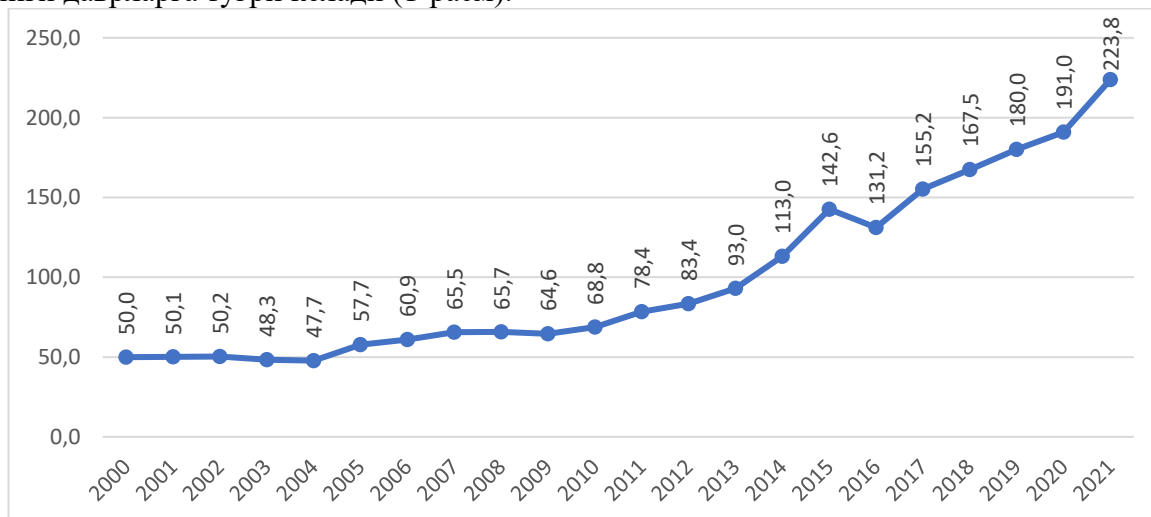

1-расм. Хоразм вилоятида етиштирилган саноат маҳсулотининг реал қиймати динамикаси (2000 йил нархларида) (муаллиф ишланмаси)

Ўсиш суръатига эътибор қаратадиган бўлсак 2000-2010 йиллар маобайнида сезиларги ўзгариш кузатилмайди, бошқача айганда дастлабки беш йилда ўзгариш кузатилмаган, аммо охириги даврда пасайишни кўриш мумкин бўлса, кейинги беш йилда паст суръатлар билан ўсиш таъминланган, 2010 йилдан кейин 2016 йилга қадар ўсиш суръатини бироз ошганлигини кузатиш мумкин, асосий ўзгариш 2016 йилдан кейин даврга тўғри келади ва ушбу даврда ўсишнинг юқори суръатлари таъминланганлигини кўриш мумкин. Мазкур таҳлил натижаларига асосланган ҳолда таъкидлаш мумкинки прогнозни амалга ошириш учун чизиқли моделдан фойдаланиш мақсадга мувофиқ эмас. Шу сабабли мазкур тенденцияни ифодалаш мақсадида Gretl дастури ёрдамида бир қатор моделларни ишлаб чиққанмиз ва уларнинг ишончилигини асослаш бўйича қатор мезонлардан фойдаланилган. Таҳлил натижаларига асосланган ҳолда шуни таъкидлашимиз мумкинки, прогноз қийматларини ишлаб чиқиш учун квадратик модел бошқаларига нисбатан ишончли ва ҳақиқатга яқин эканлиги аниқланди.

$$S_{XOR} = 57,21 - 4,03 * t + 0,51 * t^2 \quad (1)$$

$$t = (11,89) \quad (-4,19) \quad (12,64) \quad R^2 = 0,98$$

Олинган натижаларга кўра ишлаб чиқилган моделнинг барча коэффицентлари келтириб ўтилган Стьюдент мезони бўйича адекват эканлигини кўриш мумкин. Шунингдек, детерминация коэффицентининг 0,98 га тенг эканлиги мазкур модел учун танлаб олинган омилларнинг таъсири юқори эканлигидан далолат беради. Умумий моделнинг ишончилигини ифодаловчи MAPE кўрсаткичига тўхталиб ўтадиган бўлсак, мазкур кўрсаткич 5,66 га тенг бўлиб, абсолют хатоликнинг ўртача даражаси 6 фоизга ҳам етмаслигини кўрсатмоқда. Бу етарли даражада юқори бўлган натижа бўлиб, мазкур моделдан прогноз қийматларини ишлаб чиқишда фойдаланиш мумкинлигини асослайди.

Келтириб ўтилган таҳлил натижаларига асосланган ҳолда Хоразм вилоятида саноат маҳсулотлари етиштиришнинг реал қийматини ишлаб чиқилган квадрат кўринишидаги моделдан фойдаланган ҳолда ҳисоблаб чиқилди (1-жадвал).

Прогноз натижаларига кўра, агар ушбу йўналишда амалга оширилаётган чоратadbирларни давом эттирилса кейинги беш йилда вилоятда саноат маҳсулотларини етиштириш ҳажмини юқори суръатлардаги ўсиш таъминланади. Натижада, 2026 йилга бориб етиштирилган саноат маҳсулотларининг реал қиймат 323,1 миллиард сўмни ташкил қилгани ҳолда 2021 йилдагига нисбатан 1,4 баробарга ошиши таъминланади.

1-жадвал

Хоразм вилоятида етиштирилган саноат маҳсулотлари реал қийматининг прогноз кўрсаткичлари

For 95% confidence intervals, $t(19, 0.025) = 2.093$

Йиллар	Прогноз қийматлари	Стандарт хатолик	95 фоизлик ишонч оралиғи	ўсиш суръати
2022	236,4	8,4	(218,895, 253,930)	105,6
2023	256,5	8,9	(237,878, 275,221)	108,5
2024	277,7	9,6	(257,633, 297,797)	108,3
2025	299,9	10,4	(278,157, 321,661)	108,0
2026	323,1	11,3	(299,456, 346,810)	107,7

Манба: муаллиф ишланмаси

Натижаларни кўрсатишича 2022-2026 йилларда ўртача ўсиш суръати 7,6 фоизни ташкил қилгани ҳолда олдинги беш йилдагига нисбатан пастроқ қийматга эга бўлади. Чунки, 2017-2021 йилларда мазкур кўрсаткич 11,4 фоизга тенг бўлган бўлиб, ушбу юқори натижани таъминлашда 2017 ва 2021 йилларда ўсиш суръатлари асос бўлиб хизмат қилган. Ушбу йилларда олдинги йилга нисбатан ўсиш суръатлари мос равишда 18,3 ва 17,2 фоизни ташкил қилган бўлиб, буни қуйидагича асослаш мумкин. 2017 йилдан бошлаб 2017 – 2021 йилларда Ўзбекистон Республикасини ривожлантиришнинг бешта устувор йўналиши бўйича Ҳаракатлар стратегияси доирасидаги чора тadbирларни бошланиши натижаси бўлса, 2021 йилдаги кескин ўсиш пандемия сабабли олдинги йилларда ўсиш суръатини бироз пасайиши кейинги йилдаги ўсишни юқори бўлишига сабаб бўлган. Умумий хулоса қилганда кейинги даврда вилоятда саноат маҳсулотлари етиштиришнинг барқарор ўсиш суръатлари таъминланади.

Саноат маҳсулотлари ишлаб чиқаришнинг йилдан йилга юқори суръатлар билан ўсиш таъминланаётган бир даврда кичик бизнеснинг соҳадаги улушини камайиш тенденцияси мавжудлиги кузатилмоқда. Охири декадада саноатда кичик бизнес улуши нафақат Хоразм вилоятида балки Ўзбекистон Республикасида ҳам кузатилмоқда (2-расм.)

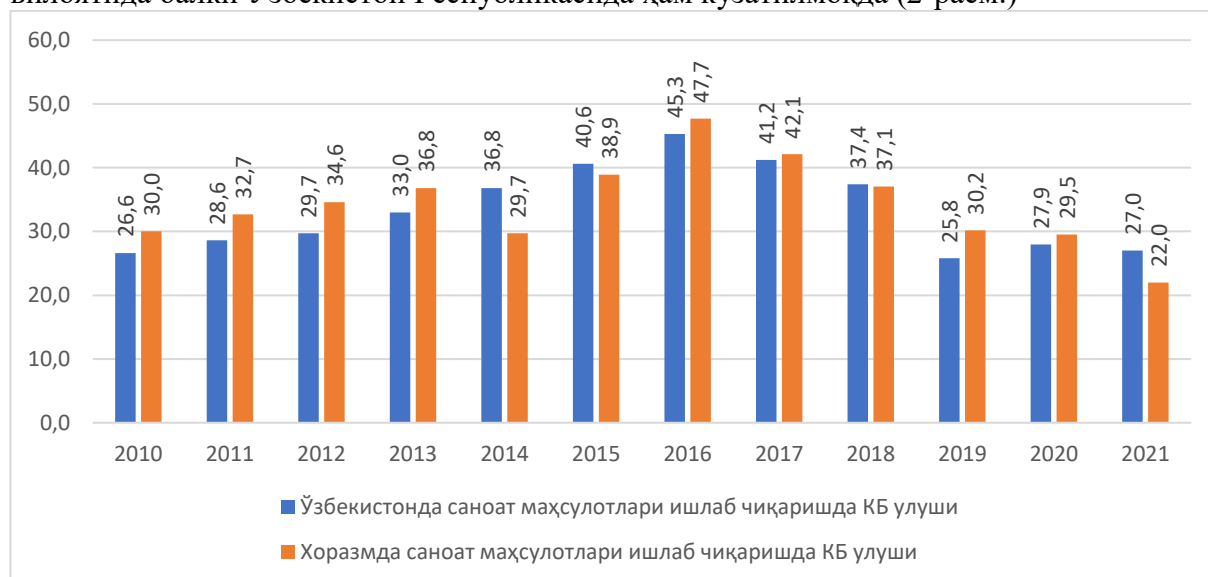

2-расм. Кичик бизнес саноатдаги улушини ўзгариши динамикаси (муаллиф ишланмаси)

Келтирилган маълумотларга кўра мамлакат ва вилоятда кичик бизнеснинг саноатдаги улушини деярли бир хил тенденцияга эгаллиги аниқланди. Кейинги даврдаги пасайиши сабабларини ўрганиш бўйича олиб борилган тадқиқот натижаларига кўра ўзгармас нархлар бўйича кичик бизнес томонидан яратилган маҳсулот миқдорида ҳам камайиш бўлганлиги кузатилади, аммо фоизга нисбатан пастроқ даражада камайган. Яъни 2010 йилда 20,6 миллиард қийматдаги маҳсулот кичик бизнес субъектлари томонидан яратилиб 30 фоиз

улушни ташкил қилган бўлса, 2021 йилга келиб 49,2 миллиард сўмлик маҳсулот яратилгани ҳолда 22,0 фоизни ташкил қилган. Бундан кўринадики кичик бизнес улушининг пасайиши кичик бизнеснинг саноатни ривожлантиришдаги ролини камайиши эмас, балки йирик бизнес субъектлари сони ва кўламини ошиши эвазига таъминланмоқда.

Кичик бизнес субъектларини саноатдаги улушини мавжуд маълумотлар асосида кейинги беш йил учун прогноз кўрсаткичларини ишлаб чиқанмиз. Амалга оширилган регрессион таҳлил натижаларига кўра прогнозни амалга ошириш учун энг мақбул модел ARMA (2 0 1) кўринишига эга бўлмоқда.

$$SB_{shind t} = 34,8 + 1,4 * SB_{shind t-1} - 0,73 * SB_{shind t-2} + \varepsilon_{t-1} \quad (2)$$

Бу ерда: SB_{shind} – саноат маҳсулотлари ишлаб чиқаришида кичик бизнес субъектлари улуши (фоизда).

Мазкур моделни адекватлигини асослаш учун зарурий мезонларга алоҳида тўхталмасдан уларнинг барчаси Gretl дасутри асосида олинган жадвал кўринишида келтириб ўтишни жоиз топдик. Ушбу натижаларга кўра ишлаб чиқилган модел барча мезонлар бўйича адекват эканлигини кузатишимиз мумкин (2-жадвал).

2-жадвал

Хоразм вилоятида саноат маҳсулотлари ишлаб чиқаришда кичик бизнес субъектлари улушини прогноз қийматларини ишлаб чиқиш учун амалга оширилган регрессион таҳлил натижалари

Model 16: ARMA, using observations 2010-2021 (T = 12)

Dependent variable: SBshind

Standard errors based on Hessian

	Coefficient	Std. Error	z	p-value	
const	34.8035	1.38101	25.20	<0.0001	***
phi_1	1.37379	0.244095	5.628	<0.0001	***
phi_2	-0.732424	0.189794	-3.859	0.0001	***
theta_1	-1.00000	0.259320	-3.856	0.0001	***
Mean dependent var	34.27500		S.D. dependent var	6.802957	
Mean of innovations	0.078022		S.D. of innovations	4.205256	
R-squared	0.611492		Adjusted R-squared	0.525157	
Log-likelihood	-35.76476		Akaike criterion	81.52952	
Schwarz criterion	83.95406		Hannan-Quinn	80.63188	
	Real	Imaginary	Modulus	Frequency	
AR					
	Root 1	0.9378	-0.6970	1.1685	-0.1017
	Root 2	0.9378	0.6970	1.1685	0.1017
MA					
	Root 1	1.0000	0.0000	1.0000	0.0000

Манба: муаллиф ишланмаси

Жадвал маълумотларига кўра детерминация коэффицентининг 0,61 га тенг бўлиб бироз пастроқ қийматга эга бўлганлиги кузатилади ва буни қуйидагича изоҳлаймиз, тадқиқ қилинаётган даврда Ҳаракатлар Стратегияси чора-тадбирларни амалга оширилиши соҳада туб бурилишни бошлаб берган бўлса, кейинги уч йилда пандемия сабабли иқтисодий жараёнлардаги узилишлар ушбу натижаларда кескин пасайишни келтириб чиқарди.

Мамлакатда йирик саноат корхоналарини ишга туширилиши маҳсулот ишлаб чиқаришни юқори суръатларда ўсишини таъминлаган бўлса, пандемия ва ундан кейинги даврларда кичик бизнес субъектлари улушини кескин камайиши кузатилган. Хусусан, 2021 йилда улушни 22,0 фоизга тушиб олдинги йилдагига нисбатан 7,5 бирликка камайганлиги кузатилади. Бу каби ҳолатларни ҳисобга олдиغان бўлсак, ишлаб чиқилган моделдан прогноз қийматларини ҳисоблаш учун фойдаланиш мақсадга мувофиқдир. Прогноз натижаларини келириб ўтамиз (3-жадвал).

Олинган натижаларга кўра кейинги йилларда кичик бизнеснинг саноатдаги улушини таъминланади. Яъни 2022 йилда 27,8 фоизни ташкил қилгани ҳолда 2020 йилдаги кўрсаткичга яқинлашиши таъминланса, 2024 йилга келиб эса 39,6 фоизни ташкил қилгани ҳолда 2017 ва 2018 йиллардаги кўрсаткичларнинг ўртача қийматига етиб боради.

Хоразм вилоятида саноат маҳсулотлари ишлаб чиқаришда кичик бизнес субъектлари улушини прогноз қийматлари⁴

For 95фоиз confidence intervals, $z(0.025) = 1.96$

Йиллар	Прогноз қийматлари	Стандарт хатолик	95 фоизлик ишонч оралиғи
2022	27,8	4,2	(19,5629, 36,0472)
2023	34,6	4,5	(25,7676, 43,3659)
2024	39,6	4,6	(30,6219, 48,5863)
2025	41,6	5,2	(31,4179, 51,7259)
2026	40,6	5,8	(29,1852, 51,9864)

Манба: муаллиф ишланмаси

2025 йилда ўзининг максимал қийматига эришгани ҳолда 41,6 фоизни ташкил қилади, аммо 2016, 2017 йиллардаги улушга нисбатан бироз пастроқ қийматга эга бўлмоқда.

Табииyki кичик бизнес субъектларини саноат маҳсулотлари ишлаб чиқаришдаги улушини ошириш учун уларнинг сонини ҳамда техник технологик ривожлантириш орқали ҳар бир кичик бизнес субъектига тўғри келадиган ишлаб чиқариш ҳажмини ҳам ошириш талаб қилинади. Буни ҳисобга олган ҳолда саноат соҳасида рўйхатдан ўтган ва фаолият кўрсатаётган кичик бизнес субъектлари сонини прогноз қийматларини ишлаб чиқамиз. Мазкур прогнозни ҳисоблаш учун қатор моделларини ишлаб чиққанмиз ва уларни турли мезонлар асосида қиёсий таҳлилини амалга ошириб ўтган ҳолда энг мақбули таклиф қилинган (4-жадвал).

4-жадвал

Хоразм вилоятида саноат соҳасида рўйхатдан ўтган кичик бизнес субъектлари сонини прогнозлаш учун ишлаб чиқилган моделлар

№	Модел	t-статистика	R ²	MAPE
1	$REG_{in} = 2107,97 - 75,98 * t + 583 * d$	$b_1 = 9,09$ $b_2 = -0,98$ $b_3 = 5,36$	0,96	5,59
2	$REG_{in} = 1896,91 + 482,59 * d$	$b_1 = 21,17$ $b_2 = 13,32$	0,96	5,74
3	$REG_{in} = 2329,90 - 338,59 * t + 65,19 * t^2$	$b_1 = 17,6$ $b_2 = -5,57$ $b_3 = 11,00$	0,99	3,06
4	$REG_{in} = 1656,81 + 32,98 * t^2$	$b_1 = 13,32$ $b_3 = 10,95$	0,94	7,63

Бу ерда: REG_{in} – Хоразм вилоятида саноат соҳасида рўйхатдан ўтган кичик бизнес субъектлари сони. d – 2017 йилдан кейинги даврлардаги ўзгаришларни баҳолаш учун фойдаланилган тренд, яъни 2017 йилдан бошланади ундан олдинги давр учун ноль деб қабул қилинади.

Манба: муаллиф ишланмаси

5-жадвал

Хоразм вилоятида саноат соҳасида рўйхатдан ўтган кичик бизнес субъектлари сонини квадратик моделдан фойдаланган ҳолда ишлаб чиқилган прогноз кўрсаткичлари

For 95фоиз confidence intervals, $t(6, 0.025) = 2.447$

Йиллар	Прогноз қийматлари	Стандарт хатолик	95 фоизлик ишонч оралиғи	ўсиш суръати
2022	5462.74	168.372	(5050.75, 5874.73)	120,3
2023	6493.08	220.818	(5952.76, 7033.40)	118,9
2024	7653.80	289.565	(6945.26, 8362.34)	117,9
2025	8944.89	372.952	(8032.31, 9857.47)	116,9
2026	10366.4	469.918	(9216.51, 11516.2)	115,9

Манба: муаллиф ишланмаси

Биринчи модел натижаларига кўра умумий тренднинг саноат соҳасида рўйхатдан ўтган кичик бизнес субъектлари сонига таъсирини ифодаловчи коэффицент адекват эмас, бундан кўринадики ушбу омилдан моделда фойдаланиш мақсадга мувофиқ эмас. Шу сабабли иккинчи модел тузилди ва келтириб ўтилган натижаларга эга бўлинди. Иккал модел адекватлигини ифодаловчи мезонлар бўйича олинган қийматлар деярли бир хил, бироқ иккинчи моделда MAPE кўрсаткичини аҳамиятсиз қийматга ошганлигини кўриш мумкин. Аммо, Стьюdent

⁴ Манба муаллиф ишланмаси

мезони натижаларига асосланган ҳолда ушбу моделдан фойдаланишни мақсадга мувофиқ деб топдик.

Шунингдек, квадратик тенгламадан фойдаланилганда детерминация коэффициентини ошганлиги ва MAPE кўрсаткичини анча пасайганлигини кўриш мумкин. Аммо охириги моделда трендни чиқариб ташланганида бу қийматларда салбий томондан ўзгаришни кузатилишига қарамасдан умумий ҳисобда белгиланган меъёрларга мос келади. Келтириб ўтилган таҳлил натижаларига учунчи моделдан прогноз кўрсаткичларини ишлаб чиқишда фойдаланишни мақсадга мувофиқ деб топдик (5-жадвал).

Прогноз кўрсаткичлари кейинги йилларда Хоразм вилоятида саноат соҳасида рўйхатдан ўтган кичик бизнес субъектлари сонини юқори суръатларда ўсишини кўрсатмоқда. Кейинги беш йилда ўртача ўсиш суръати 18,0 фоизни ташкил қилгани ҳолда 2026 йилга бориб 10366,4 бирликка етиши таъминланади. Мазкур кўрсаткич 2021 йил билан солиштирилганда 2,3 баробарга ошиқ бўлиб, бу катта ўзгариш ҳисобланади. Буни сабабини тушунтириш учун 2021 йилда 2016 йилга нисбатан ўзгаришни ҳам келтириб ўтганмиз яъни, мазкур даврдани ўзгариш 2,2 баробарни ташкил қилганлиги прогноз натижаларини ишончилигини яна бир бор тасдиқлайди.

Кичик бизнес субъектлари фаолияти самардорлигини баҳолаш учун рўйхатдан ўтган субъектлар сони билан бирга фаолият кўрсатаётганлар сони ҳам зарур бўлади. Кичик бизнес субъектлари фаоллик даражаси бир томондан ҳудудда бизнесни ривожлантириш учун яратилган имкониятларни ифодаласа бошқа томондан уларнинг фаолият самардорлигини кўрсатади. Худди юқоридаги шаклда Хоразм вилоятида саноат соҳасида фаолият кўрсатаётган кичик бизнес субъектлари сонини прогноз қийматларини ҳисоблаш учун моделларни ишлаб чиққан ҳолда энг мақбули танлаб олинди. Бунда ҳам квадратик шаклдаги моделнинг натижалари энг юқори эканлиги аниқланди ва у қуйидаги кўринишга эга бўлди.

$$ACT_{in} = 2232,26 - 309,46 * t + 59,56 * t^2 \quad (3)$$

$$t = (17,44) (-5,27) (10,39) \quad R^2 = 0,99$$

Бу ерда: ACT_{in} – Хоразм вилоятида саноат соҳасида фаолият кўрсатаётган кичик бизнес субъектлари сони.

Моделнинг адекватлиги ҳисоблаш учун Стьюдент мезони натижалари ҳамда детерминация коэффициенти келтириб ўтилган бўлиб, уларнинг барчаси ижобий натижага эга бўлмоқда. Бундан ташқари MAPE кўрсаткичини ҳам келтириб ўтамиз, ушбу кўрсаткич 3,02 га тенг эканлиги аниқланди.

Юқорида келтириб ўтилганларга таянган ҳолда Хоразм вилоятида саноат соҳасида фаолият кўрсатаётган кичик бизнес субъектлари сонини прогноз қийматларини ҳисоблаймиз (6-жадвал).

6-жадвал

Хоразм вилоятида саноат соҳасида фаолият кўрсатаётган кичик бизнес субъектлари сонини квадратик моделдан фойдаланган ҳолда ишлаб чиқилган прогноз кўрсаткичлари

For 95фоиз confidence intervals, $t(6, 0.025) = 2.447$

Йиллар	Прогноз қийматлари	Стандарт хатолик	95 фоизлик ишонч оралиғи	ўсиш суръати
2022	5094	162,8	(4695,66, 5492,20)	119,4
2023	6035	213,5	(5512,96, 6557,61)	118,5
2024	7096	279,9	(6410,83, 7780,70)	117,6
2025	8275	360,5	(7393,20, 9157,56)	116,6
2026	9574	454,3	(8462,57, 10685,7)	115,7

Манба: муаллиф ишланмаси

Олинган натижалар Хоразм вилоятида саноат соҳасида фаолият кўрсатаётган кичик бизнес субъектлари сонини кейинги беш йилликда барқарор ўсишини тасдиқламоқда. Яъни, 2026 йилда 9574 бирликни ташкил қилгани ҳолда 2021 йилга нисбатан 2,2 баробарга ошиши таъминланади. Олдинги беш йилликда мазкур кўрсаткич 2,1 баробарни ташкил қилган.

Рўйхатдан ўтган кичик бизнес субъектлари сонини ўсиш суръатини фаолият кўрсатаётган кичик бизнес субъектлари сонига нисбатан бироз юқори бўлиши фаоллик даражасини пасайишига сабаб бўлади. Шу сабабли фаоллик даражасига эътиборни қаратиб

ўтамиз (3-расм).

Хоразм вилоятида саноат соҳасида кичик бизнес субъектлари фаоллик даражаси сезиларсиз даражада пасайиши кузатилганлигини кўриш мумкин, бу ўзгариш 0,8 фоизнигина ташкил қилмоқда холос. Нафақат вилоятда балки бутун мамлакатда кейинги беш йилда кичик бизнеснинг саноат маҳсулотлари ишлаб чиқаришдаги улуши камайиш тенденциясига эга бўлиб, 2021 кескин пасайгани ҳолда ўзининг қуйи нуқтасига эришганлиги кузатилмоқда. Айнан ушбу даврда Хоразм вилоятида саноат соҳасида рўйхатдан ўтган кичик бизнес субъектлари сонини 2,2 баробарга, фаолият кўрсатаётганлар сонини 2,1 баробарга ошганлигини ҳисобга оладиган бўлсак ушбу пасайиш уларнинг сони ва фаоллик даражаси билан боғлиқ эмаслигини кўриш мумкин.

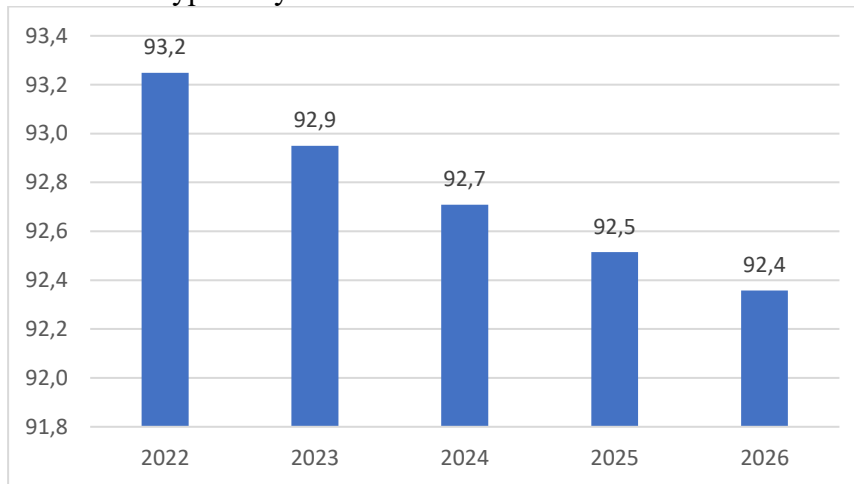

3-расм. Хоразм вилоятида саноат соҳасида кичик бизнес субъектлари фаоллик даражаси (муаллиф ишланмаси)

Чунки, пандемия сабабли корхоналарни маълум муддатга ишни тўхтатиши ёки ишлаб чиқариш ҳажмини камайтириш асосий сабаблардан бири бўлиб қолмоқда.

Прогноз натижаларига кўра эса кейинги беш йилда Хоразм вилоятида саноат соҳасида рўйхатдан ўтган кичик бизнес субъектлари сонини 2,3 баробарга, фаолият кўрсатаётганлар сонини 2,2 баробарга ошиши таъминланади. Шунингдек, соҳада маҳсулот етиштиришда кичик бизнес улуши 2021 йилдаги 22,0 фоиздан 40,6 фоизга қадар кўтарилади. Бу келтириб ўтилган барча ижобий натижалар ҳудудда саноат маҳсулотлари ишлаб чиқариш ҳажмини бақарор ўсишини таъминлашга ва прогноз бўйича олинган натижаларга эришишига хизмат қилади.

Амалга оширилган таҳлил натижаларига кўра вилоятда саноат маҳсулотларини ишлаб чиқаришда кичик бизнеснинг улушига кейинги даврдаги иқтисодий тебранишлар таъсири анча юқори бўлиб, уларнинг мослашувчанлигини анча заиф эканлигини асосламоқда. Фикримизча кичик бизнес субъектларини қўллаб-қувватлаш борасида амалга ошириладиган чора тадбирларни ишлаб чиқишда уларнинг турли вазиятларга мослашишига ёрдам бериш масаласига алоҳида эътибор қаратилиши нафат саноат маҳсулотлари етиштиришда кичик бизнеснинг улушини ошириш балки кичик бизнеснинг умумий ижтимоий-иқтисодий кўрсаткичларни шакллантиришдаги ролини янги босқичга олиб чиқиш имкониятини яратиб беради.

УЎК: 330.338.467.5

ЗАМОНАВИЙ УМУМИЙ ОВҚАТЛАНИШ ТИЗИМИДА ТЕЗ ОВҚАТЛАНИШ КОРХОНАЛАРИНИНГ АЙРИМ ХУСУСИЯТЛАРИ ВА ТАСНИФЛАНИШ ЖИҲАТЛАРИ

С.Санъатбеков, таянч докторант, Урганч Давлат Университети, Урганч

Аннотация. Ушбу мақолада замонавий умумий овқатланиш тизимида тез овқатланиш корхоналарининг ўзига хос хусусиятлари ва таснифланиш жиҳатлари масалалари қараб чиқилади.

Калим сўзлар: умумовқатланиш, тез овқатланиш корхонаси, ресоран, бар, ошхона, тамаддихона, қахвахона, чойхона, буфет, ассортимент

Аннотация. В даннов статье рассматриваются некоторые особенности и классификационные аспекты предприятий быстрого питания в системе современной системе общественного питания.

Ключевые слова: общественное питание, предприятия быстрого питания, ресторан, бар, столовая, закусочная, кофейная, чайхана, буфет, ассортимент

Abstract. This article discusses some of the features and classification aspects of fast food establishments in the modern public catering system.

Key words: public catering, fast food establishments, restaurant, bar, canteen, snack bar, coffee shop, tea house, buffet, assortment

Маълумки, исталган бир худуд, минтақа ёки давлатда унинг ижтимоий иқтисодий тизимидан қатъий назар аҳолининг турмуш даражаси ошган сари кишиларнинг кино, театр, цирк, парк, спорт, фитнес муассасаларига бориш маданияти ҳам юксалиб, оммавий аҳамият касб этгани ҳолда умумий овқатланиш корхоналарининг ҳам мавқеи кўтарилиб боради. Бу асосан соҳадаги фаолият юритаётган корхоналарнинг молиявий мустақилликка эришганлиги, мақсадли стратегияларини ўзгартириши, кескин бозор шароитларида ва рақобатчилар билан курашда яшаб қолишга интилишлари билан боғлиқ. Албатта таъкидлаш керакки, ҳар қандай соҳа корхонаси каби умумовқатланиш соҳасида ҳам энг асосий бош мақсади – фойда олишдир.

Умумовқатланиш корхоналари мулккий нуқтаи назардан давлат ва хусусий секторда фаолият юритади. Аммо, давлат умумовқатланиш корхона-лари бозор иқтисодиёти шароитида ўз ўрнини кўпроқ хусусий секторга бўшатиб беради. Бугунги кунда ҳам аксарият давлатларда умумовқатланиш корхоналарининг қарийб 95 фоиздан ортиғи хусусий секторга, жуда бўлмаганда давлат-хусусий шерикчилиги остида фаолият кўрсатади.

Умумовқатланиш корхоналари давлат стандартларига жавоб бергани ҳолда бир қатор ижтимоий вазифаларни ҳам бажаради. Жумладан, биологик вазифаси (*қорин тўйдирши, овқатланишга бўлган эҳтиёжларни қондириши*), коммуникация вазифаси (*стол, дастурхон атрофида кишилар мулоқот қилишади*), дам олиш ва ҳордиқ чиқариш вазифалари саналади.

Ўзи умуман “умумовқатланиш” атамасининг ўзи турли давлатларда турлича талқин қилинади ва содда қилиб айтганда уйдан ташқарида, катта миқдордаги, ҳажмдаги овқатларни тайёрлашни назарда тутди⁵.

Умумовқатланиш корхоналарига қўйилган бир сўм, иқтисодиётнинг бошқа соҳаларига қараганда 4-5 марта тезроқ айланади ва ўз эгасига кўпроқ фойда келтиради ҳамда ушбу соҳа ўсиш тенденциясига эга жуда истикболли соҳа ҳисобланади.

Ривожланган давлатларда энг оммалашган умумовқатланиш корхона-лари булар ТОК (*тез овқатланиш корхоналари*)лар бўлиб, улар автоматлашган ёки ярим автоматлашган ошхона, кафелар, “снэк”, “фаст-фуд”, “гриль-бар”, “дўкон-кафе”, қахвахоналар, “швед столи” шаклидаги буфетларга эга рестороанлар бўлиб, улар асосан тайёр овқатлар ёки ярим фабрикатлар билан савдо қилишади⁶.

Хорижий давлатларда асосан қуйидагича технологик занжирда ишловчи ТОКларни 3 та турларини фарқланади:

- “масаллиқ тайёрлаш - пишириши – узатиши”;
- “сақлаш - қиздириши – тайёрлаш, бутлаш – узатиши”;
- “ сақлаш - қиздириши – узатиши”.

Ўзбекистон шароитида эса бунга 4-тур сифатида “**тайёр** (*гўмма, пирожка, блинчик, сомса, турли хил пишириқлар*) **ни олиб келиш, сақлаш-зарурини қиздириши ва сотиши**” кўшилиши мумкин.

⁵ Ефимова О. П., Кабушкина Н. И. Экономика общественного питания: учеб. пособие I 6-е изд., испр. Мн. : Новое знание, 2008. С.48.

⁶ Казакова Т.Н. Зарубежный опыт работы организаций общественного питания//2014 <https://cyberleninka.ru/article/n/zarubezhnyy-opyt-raboty-organizatsiy-obshchestvennogo-pitaniy>

Бундай умумовқатланиш корхоналари бир қарашдан жуда осон ва содда тузилишга ўхшаб кўринсада, ўзига хос мураккаб тузилмага эга бўлади. Чунки, 1-турда ишловчи корхоналарда ярим маҳсулотлар албатта тайёр овқат, истеъмол ҳолатига олиб келиш учун *пиширилиши, қайнатилиши ёки, қиздирилиб тайёрланиши* керак. Албатта бундай корхоналарда тушлик қиладиган ва ўз-ўзига хизмат кўрсатиш учун махсус овқат олинадиган жойли зал бўлиши керак. Шунингдек, махсус ошхона ускуналари билан жиҳозланган, кунлик ярим маҳсулотлар заҳирасини сақлайдиган шамоллатиладиган камерали, совутиладиган, ходимлар ва чиқиндилар учун хоналардан ташкил топиши керак. Одамда, ёрдамчи хоналар корхона умумий майдонининг 30 фоизини ташкил қилади⁷.

Бирок, фақат овқат тарқатиб ишлайдиган корхоналар маҳсулот сақлаш учун совуткич ва зарур ҳароратгача овқатларни қиздириш печкаларига эга бўлади холос. Бундай корхоналарда ошхона, чиқиндихона, ходимлар учун хона кабилар бўлмайди ва асосан музлатилган тайёр маҳсулотлар учун совуткичли хона, ходимлар ва чиқиндилар учун хона бўлади ва ёрдамчи хоналар умумий корхонанинг 20 фоизини эгаллайди⁸.

Автоматлашган корхоналар эса (*бизда унча оммалашмаган, ҳозирча аэропорт, вокзал, катта гипермаркетларда, кино театрларда бор*) порция тарзида овқатларни тайёрлайди ва асосан савдо автоматлари билан жиҳозланади. Совуткич ускуналари билан жиҳозланган автоматларда тайёр овқатлар зарур ассортиментда, бирма марталик идишларда сақланади. Харидор автоматда зарур овқатнинг номерини теради ва 15-20 секунддан кейин истеъмолга тайёр овқатни олади.

Айрим ҳолларда катта автоматлар, унга хизмат қилувчи ходимлар ёрдамсиз туну-кун ишлаши мумкин. Бунда автоматлар махсус печлар билан жиҳозланган бўлади⁹.

“*Сақлаш - қиздириш – узатиш*” тизимида ишловчи корхоналар жуда оддий тартибда ишлайди. Бундай корхоналар таркибига 3 та асосий хона киради: савдо қилувчи автомат билан умумий зал, ходимлар учун хона, бир марталик идишларни ташлаш учун махсус хона, баъзан ходимлар хонасиам умумий залда бўлиши мумкин. Ёрдамчи бинолар умумий корхонанинг 10 фоиз жойини эгаллайди.

Хорижий корхоналарда ТОКлар учун куйидаги бўлимлардан ташкил топган тайёрлаш, қиздириш ва тезда овқатларни тортиш учун махсус технологик ускуналар ишлаб чиқарилади:

- овқат ҳароратини бир маромда ушлаб туриш учун кичик секцияларга бўлинган қозончаларни, қовуриш учун плиталарни, мармитлар¹⁰ни, ўсимлик мойига чуқур ботириб қовуриш учун идиш бўлган фритюрницалар¹¹;

- **махсус иссиқлик ускуналари:** турли хил комбинацияларда қиздира-диган аппаратлар, ўта юқори частотали нур билан ишловчи аппаратлардан микротўлқинли печ, хамир маҳсулотларини тайёрлаш учун аппаратлар;

- чизиқли, карусель шаклида айланиб турувчи тарқатувчи ускуналар, савдо автоматлари.

Хорижда кўпинча миллий ошхоналарнинг тематик ресторанилари, кичик қувватдаги ресторанилар кенг ривожланган бўлиб, АҚШда Хитой ва Япон ошхоналари юқори талабга эга, жуда машҳур. Хорижлик рестораторлар асосан виноларнинг карталарини тузиб, ҳар хил йилларда ишлаб чиқарилган, баҳоси ҳар хил даромадли аҳолига мўлжалланган вино турларини ресторанининг ўзида куйиб беришга алоҳида эътибор қаратадилар.

ТОКлари одатда шиддатли тезкор хизмат кўрсатиш турлари бўлган бранч ва бизнес-ланчлардан фойдаланишади. Инглизча бранч (“*brunch*”) сўзи – британиялик талабаларнинг сўз

⁷ Ефимова О. П., Кабушкина Н. И. Экономика общественного питания: учеб. пособие I 6-е изд., испр. Мн. : Новое знание, 2008. С.37.

⁸ Радченко Л.А. Организация производства на предприятиях общественного питания учебник. - Ростов н/д: Феникс, 2006. - 352 с

⁹ Қаранг: Ўша жойда

¹⁰ Умумовқатланиш, ресторан ишида қўлланиладиган турли тўртбурчак, думалоқ ёки овал кўринишдаги зангламайдиган кумуш, алюмин ёки зангламайдиган пўлатдан бўлган, қопқоқли, маҳсулотлар, рим фабрикалар ва тайёр овқатни сақлаш учун мўлжалланган тайёр идишлар [https://ru.wikipedia.org/wiki/ мармит](https://ru.wikipedia.org/wiki/мармит)

¹¹ **Фритюрница** —(фр. *frit* — «қовурилган») ўсимлик ёки хайвон ёғида катта миқдордаги масалликларни қовуриб олиш учун махсус чуқур қозон, идиш.

бирикмалари бўлиб, “breakfast” ва “lunch” сўзларини қўшиб ишлатиши натижасида пайдо бўлган. Бу сўзма сўз таржима қилганда, “кечга қолган ва эрта тушликка қўшилиб кетувчи нонушта” деган маъноларни билдиради. Одатда инглизлар шанба ва якшанба кунлари бранч билан қизиқишади.

“Бизнес-ланч” атамаси эса иш кунининг ўртасида мақбул баҳоларда мазали таом ейиш учун ишбилармон кишилар тўпланадиган комплекс туш-лик бўлади. Бизнес ланч одатда салат, шўрва, гарнир, иссиқ овқат, яхна ичим-ликлардан ташкил топиб, кун бўйи иштирокчиларга қувват бериб туради.

Хорижий давлатларда кўпгина меҳмонхоналар бранчлар аксарият ҳол-ларда фойда келтирмасида, хизмат кўрсатишнинг ушбу турини фаол ишлати-шади. Бранчнинг баҳоси одатда катталар учун 45 АҚШ долларидан бошлана-ди. Шунингдек, оилавий бранчлар ҳам кенг тарқалган бўлиб, унда ота оналар овқатланиб, ичимлик ичиб ўтиришган пайтида фарзандлар махсус жиҳозлан-ган хоналарда турли ўйинчоқлар, интернетга уланган телевизор каналлари, компьютерларда назорат остида машғул бўлишади.

Супермаркетларда ресторанлар очиш амалиёти ҳам чет элда кенг қўлла-нилади. Баъзан кириш чиқиш жойи ёки гипермаркетнинг бошқа томонидан бўлиши мумкин ёки бинонинг алоҳида бир қаватида ресторанлар жойлаши-ши мумкин. Бунга мисол қилиб, Ўзбекистондаги “MegaPlanet”, “Next”, “Тўмарис НУР” каби гипермаркетларни айтиш мумкин. Уларда алоҳида қаватларда тамаддихоналар, турли давлатлар овқатларини тайёрловчи ошхона, кафе ва ресторанлар жойлашган. Бундай ресторанларда бўш ўрин борлигига қараб оқсочлар ёрдамида турникет очиб ёпиб турилади ёки кириш чиқиш эркин бўлади. Баъзан бармен-официантлар хизмат қилишади ёки ташкилот турига қараб, ўз-ўзига хизмат кўрсатилиши ҳам мумкин.

Бугунги кундаям чет эллардаги каби Ўзбекистонда ҳам турли шаклдаги ТОК очилгани ҳолда тизим шиддат билан ривожланмоқда. Республикамизда ҳам тезмузловчи тайёр овқатлар, ярим маҳсулотлар ишлаб чиқариш саноати жадал суръатларда тобора кўпроқ ҳудудларга қулоч ёймоқда.

Хоразм вилоятида ҳам мустақиллик йилларида умумовқатланиш тизими ошхона, чойхона, бар, қаҳвахона, ресторан, тўйхона, гамбургхона, сомсахона, балиқхона шаклларида ривожланди. Бугунги кунда Хоразм вилоятида бренд даражасига чиққан ва аҳоли ўртасида кенг оммалашган ТОКлар тизимига “Мафтуна”, “Машъал”, “Хива керамика” тансиқ маҳаллий тўй ошлари, “Қамиш”, “Мирза”, “Чашма” гамбургхоналари, “Чакка”, “Хоразмбалиқ”, “Океан”, “Кўпалтуркман” балиқхоналари, “Мир”, “Даритал”, “Шаршара”, “Хонқа йўли” сомсалари, Хива шаҳридаги “Шароф”, “Хоразм бахмали” тандир гўммалари, махсус буюртма асосида хотдоғлар тайёрловчи субъектларни киритиш мумкин.

Умумовқатланиш субъектлари вақтга боғлиқ ҳолда ташриф этувчиларга хизмат кўрсатувчи **мобил** (*бостирма навильон, чодир, мебеллар, стол ва стуллар ўрнатилган савдо нуқталари ва ҳ.к.*), ва йил давомида узлуксиз ёки мавсумий ишловчи **турғун** турларига ажралади. Албатта буларнинг барчаси маҳсулот ва масаллиқларни, овқатларни тайёрлаш, сақлаш, етказиб бериш йўллари, технологик жараёнлар, коммуникацияларнинг такомиллашуви билан бевосита боғлиқ ва аҳоли, жамият турмуш даражасига таъсир қилади.

Умумовқатланиш корхоналарининг асосан **бешта тури** мавжуд: *ресторан, бар, қаҳвахона, ошхона, тамаддихона (яхна таомлар)*. Шунингдек, умумовқатланиш субъектининг турини белгилашда асосан қуйидагиларга эътибор берилади:

- *сотиладиган маҳсулотлар ассортименти, уларни тайёрлашдаги турли-туманлик ва мураккаблик;*

- *техник жиҳозланиши, ошхона технологик жиҳоз ва ускуналари;*

- *моддий база, инженер-техник жиҳоз ва ускуналар билан таъминланиши, бино тизими, архитектура-режаланиши ва ҳоказо;*

- *хизмат кўрсатиш усуллари;*

- *ҳодимларнинг малакалари;*

- *хизмат кўрсатиш сифати, бинонинг ички безаги, ахлоқ-одоб, муомала, эстетика ва ҳоказо.*

Умумовқатланиш корхоналарининг синфлари, тоифалари одатда *люкс, олий ва биринчи тоифали бўлади ва бу асосан* ресторан ва барларга берилади. Қаҳвахона, ошхона, тамаддиҳоналар тоифаларга бўлинмайди.

Ўз навбатида рестороанлар ҳам турли хил мезонлари бўйича фаркланади. Жумладан:

- **тайёрлаб бериладиган таомлар асортименти** бўйича (*балиқ миллий таомлари, миллий таомлар, Хоразм балиқ таомлари, тўй оши, хорижий мамлакат таомлари*);
- **фаолият юритадиган жойи объекти** бўйича (*шаҳар, вокзал, кема, вагон, купе, автобус ва ҳ.к.*),

Бар - кичкина турдаги рестороанлар бўлиб, қадимги даврда майхона деб ҳам аталган. Барларда кенг асортиментда ҳар хил ичимликлар сотилади. Шунингдек барларда таомлар, газаклар, қандолат маҳсулотлари ҳам бўлиши мумин. Барларнинг вазифаси — бу ерга келувчиларга яхши хизмат кўрсатиш, шинам жиҳозланган, чиройли жойда кўнгилдагидек дам олиш шароитини яратиш, мусиқа, санъаткорлар чиқиши, видеоэшиттиришлар ташкил қилиш.

Асортиментларига қараб барлар қуйидаги турларга бўлинади: *пиво барлари, вино, сут-қатиқ, коктейль-холл, коктейль-барлар*.

Барлар одатда маъмурий-маданий ва савдо марказларида, микроҳудудларда, рестороан, қаҳвахона, меҳмонхоналар қошида очилади.

Бионоларнинг тузилишига кўра барлар қуйидагича жойлашади:

- *вестибюлларда* — бу ерда кишилар учрашадилар, суҳбат қиладилар;
- *ресторан барлари* — бино ичида, залда жойлашади;
- *ёрдамчи барлар* — меҳмонхона қаватларида жойлашади.
- *банкет барлари* — банкет залларида жойлашади.
- *мини-барлар* - меҳмонхонанинг хоналарида жойлашади.

Бундан ташқари, **сут маҳсулотли барлар** (*сут ва сариёғ коктейллари, турли бутербродлар, пишлоқ, колбаса, бир неча хил сутли таомлар, қуймоқлар, қаймоқли, творогли сомсалар, ун-қандолат маҳсулотлари, ширин таом ва ичимликлар*), **диско-барлар** (*кундуз кунлари қаҳвахона сифатида иш олиб боради, кечқурун эса мусиқий хизматлар кўрсатиб, рақс майдони, телевизор, катта экрани бўлган, турли ёруғлик эффeктлари берувчи ускуналар, таом ва ичимликлар, музқаймоқлар таклиф этувчи бар*), **экспресс-барлар** (*бир зумда хизмат кўрсатувчи, савдо марказларида, меҳмонхона ва вокзалларда фаолият кўрсатувчи, тикка туриб овқатланиб кетилувчи*), **пиво барлари** (*маҳсус жойларда пиво қуйиб сотиладиган, маҳсус идишлардан ёки ишлаб чиқарган завод автоцистернацидан бевосита автоматлар орқали қуйиб сотиладиган барлар, қўшимча сифатида бутерброд, пивога мос келадиган пишлоқлар, хар хил тузланган нарсалар, қуритилган балиқ, қаламча қилиб қовурилган картошка, қуритилган қора нон, тешик кулча, шўрданақ, шўр бодом ва боиқалар*), **вино барлари** (*меҳмонхона, рестороан, қаҳвахоналар қошида фаолият кўрсатгани ҳолда енгил овқатланиш, вақти чекланган, шошилган кишилар тез тамадди қилиб кетиши учун жуда қулай бўлиб, кутуш, суҳбат қилиш, бир пиёла чой ёки қаҳва ичиб кетиш учун*), **гриль-барлар** (*савдо марказлари, шаҳар мавзелари, дам олиш зоналари, кишилар гавжум магистраллар, рестороанларда жойлашади ва бу барларда энг кўп тарқалган таомлардан қовурилган балиқ, жужа, кабоб, бифштекс хўранданинг кўз олдида тайёрланади*) фаркланади.

Қаҳвахоналар ҳам истеъмолчилар овқатланиши ва дам олишини таъминлагани ҳолда, уларда рестороанга қараганда асортимент кам бўлади. Қаҳвахонада *иссиқ чой, қаҳва, какао, муздай шарбатлар, минерал сувлар, қатиқ-сут, қандолат ва ширин таомлар* мавжуд бўлади. Иккинчи таом сифатида тайёрланиши осон бўлган - қовурилган тухум, сосиска, сарделка, қуймоқлар, биринчисига шўрва берилиши мумкин.

Шунингдек, *алкоголли алкогольсиз қаҳвахоналар, асортименти бўйича музқаймоқ, қаҳвахонаси, қандолатлар қаҳвахонаси, сут маҳсулотлари қаҳвахонаси, истеъмолчилар таркиби бўйича — ёшлар қаҳвахонаси, болалар қаҳвахонаси* ва ҳоказо турлари фаркланади.

Бундан ташқари, **қаҳвахона** - истеъмолчиларга кенг ассортиментли қаҳва ичимлигини тавсия қиладиган махсус умумовқатланиш субъекти бўлиб, унда асосан бутун дунёга машҳур бўлган қуйидаги ичимликлар таомномада бўлади¹²:

- табиий қаҳва (filter coffee), капучино қаҳваси (coffee cappuccino): қайнаган сут кўпигига ўхшаш кўпикка эга бўлган кучли қора қаҳва, баъзан долчин ва майдаланган шоколад қўшилади;

- люц қаҳваси (coffee luz): кучли мева ликери билан;
- корретто қаҳваси (coffee corretto): узум ароғи билан;
- Варшава қаҳваси (coffee Warsaw style): пиширилган сут ва сут кўпиги билан;
- турк қаҳваси (Turkish coffee): қанд билан қўшиб қайнатилган;
- эспрессо қаҳваси (espresso): кучли қора қаҳва, махсус аппаратда майдаланиб, қатламлари орқали қайноқ сув ўтказиб тайёрланади.

- кўк чой (green tea), наъматак чой (rose-hip tea) ва ялпиз чой (bait tea, ёки peppermint tea); кўкат ўт чой (herb tea) ва ромашка чойи (comomile tea);

- муз билан чой (iced tea);
- қора чой (black tea) ва ҳ.к.

Ошхона - тегишли мижозлар талабини қондириш, озиқ-таомлар истеъмол қилинадиган умумий овқатланиш маскани бўлиб, асосий фаолияти - ўз маҳсулотидан аҳоли учун таомлар тайёрлаш, уларнинг хўрандалик талабларини қондириш, нонушта, тушлик, кечки таомлар ёки уларнинг бир қисми тайёрланади. Ошхоналардан уйга ҳам таом берилади, олдиндан буюртмалар қабул қилинади, шунингдек таом маҳсулотлари, ярим тайёр маҳсулотлар сотилади.

Ошхоналарнинг таснифий жиҳатдан *маҳсулотлари ассортименти бўйича* умумий ва парҳез таомлар ошхоналари, *хизмат кўрсатиладиган мижозлари бўйича* мактаб болалари, талабалар ва ҳ.к., *манзили бўйича* ҳамма учун кириш бемалол бўлган, фақат аниқ бир ўқув юрти ва ташкилот муассаса ходимлари учун фаолият юритадиган каби турларга ажралади.

Тамаддихона -таомлар ассортименти чекланган умумий овқатланиш маскани бўлиб, асосан ТОК тизимига киради. Истеъмол таомлари ассорти-менти - совуқ ва иссиқ таомлар, ҳаммабоп ва тез тайёрланадиган таомлар: *сосиска, сарделкалар, чучвара, қовурилган тухум*. Спиртли ичимликлар сотиш тақиқланади. Тамаддихоналарда исталган таом танланади, кўпинча тикка туриб тамадди қилинади. Таом танлангач, ҳисоб-китоб бирданига амалга оширилади. Бу иш автомат-кассалар орқали ҳам бўлиши мумкин. Тамаддихоналарда ҳамма ишлар жуда тез бажарилади. Шошилган, вақти зиқ, кишилар бир зумда таомланиб, йўлига равона бўлишлари мумкин. Тамаддихоналар кишилар қатнови сероб, кўзга тез ташланадиган жойларга қурилади. Тамаддихоналар маҳсулотлар ассортиментини сотиш бўйича умумий ва махсус турларга бўлинади. Махсус тамаддихоналарда *чучвара, пиширилган гўшт, кабоб, сомса, котлет, сосиска, бутерброд* ва бошқалар тайёрланади.

Буфетлар — таом маҳсулотлари сотишга мўлжалланган бўлади. Улар ичкарида ва ташқарида жойлашиши мумкин. Ярим тайёр, хар хил бошқа маҳсулотлар, энг кўп талаб қилинадиган иссиқ ичимликлар билан савдо қилади. Мактаб ва билим юртлари буфетларидан ташқари ҳамма буфетлар тамаки маҳсулотлари билан ҳам савдо қилади. Буфетларда асосан, ўз-ўзига хизмат кўрсатиш амалга оширилади ва ҳисоб-китоб буфетчи ёки савдо автомати орқали бажарилади. Буфетлар *меҳмонхоналарда, томоша масканларида, спорт майдонлари атрофида, вокзалларда, дарё, денгиз кемаларида, ишлаб чиқариш ва транспорт ташкилотларида, қурилиш ва бошқа муассасаларда* фаолият юритади. Одатда буфетлар маҳсулотларни ўзларига қарашли умумий овқатланиш ташкилотларидан ёки улгуржи, майда улгуржи, чакана дўконлар, бозорлардан олади.

¹² <https://sambacafe.ru/vidy-kofe/>

Оммавий ўйин-томоша жойларидаги буфетларда олий сифатли қандолатлар, конфетлар, мева ва маъданли сувлар, ҳўл мевалар бўлиши керак ва спиртли ичимликлар билан савдо қилиш мумкин эмас.

Бизнинг шароитимизда учрамада ёки энди йўлга қўйилаётган бўлсада, кўпгина давлатларда **бахт уйлари** (ЗАГС) қошидаги буфетларда мева-чевалар, шоколад, конфетлар, шунингдек гуллар ва совға буюмлари бўлади. Никоҳдан ўтувчиларнинг хоҳишига қараб, олдиндан дастурхон тузатилиши ва официантлар хизмат кўрсатиши мумкин.

Озиқ-овқат дўконлари — бу жуда кўп оммалашган, хорижда ҳам республикамизда ҳам сони жиҳатидан энг кўп бўлган, ҳар қадамда учрайдиган катта-ю кичик дўконлар бўлиб, аҳолига ҳар хил маҳсулот, сабзавот, мева, ширинликлар, таом ва қандолат маҳсулотлари, ярим тайёр маҳсулотлар, кўшимча бошқа нарсаларни сотувчи субъектлардир.

Чойхоналарда чой ва ундан тайёрланган пишириклар, қандолат маҳсулотлари, гўштли таомлар, балиқ, тухум, мол-гўшти, қовурилган тухум, колбаса ва бошқалар сотилади. Айрим чойхоналарда официантлар хизмат қилса, айримларида эса ўз-ўзига хизмат кўрсатиш ҳам кенг тарқалган.

Мустақиллик туфайли Ўзбекистонда умумовқатланиш корхоналаридан чойхоналарга, ресторан шаклидаги балиқхона, ошхона, кенг имкониятлар берилди. Шундай, умумовқатланиш тизими субъектлари, ТОКлари ташкил қилиндики, улар фақат чой ичиш ёки овқат ейиш жойигина эмас, балки ажойиб хордиқ чиқариш, кўнгил очиш, дўстларнинг суҳбатлашиш маконига айланди. Бу ерда мижозларнинг ўзлари хоҳлаган, кўнгли истаган таомларни турли технологиялар асосида тайёрлашни буюртма қилишлари, айрим вилоятларда жойида мижоз, хўрандалар ўзлари истаган таомларини, жумла-дан, чойхона паловларини, димламасини тайёрлашлари мумкин. Шунингдек, бундай умумовқатланиш субъектларида етук санъаткорлар, DJ лар ёрдамида талаб бўйича ёққан мусиқаларни қўйиб маданий дам олиш, футбол, кино ва кўнгилочар тадбирларни томоша қилиш мумкин бўлади.

Ҳозирги кунда Хоразм вилоятининг маъмурий маркази бўлган Урганч шаҳрида ҳам айнан буюртма асосида *гўмма, тухум барак, тансиқ балтиқлардан ўнлаган таомлар, жўжа, хоразмча тўй оши, ижжон, шивит оши, чалов, калла почча, қорин тўёқ, шўр кабоб, ун оши* каби турли миллий, маҳаллий таомлар тайёрлайдиган юзлаган катта ресторан, уйда ташкил қилинган кичик ошхона ва чойхоналар, юқорида айтиб ўтилгандек маҳсус гамбург, лаваш, аччиқ, ширин гўшт, қовоқ, картошка, кўк сомса, хот дог тайёрлаб сотиш нуқталари мавжуд. Уларнинг ҳар бири бугунги кунда ўз мижозларига эга ва кун сайин ўз фаолиятини, тайёрлаш технологияларини, мижозлар билан ишлаш даражаси ва сифатини ошириб келмоқдалар. Шунингдек, кейинги даврда ширинликлар турли торт ва пишириклар тайёрлаш, сотиш ва тақдим этиш билан боғлиқ хизматлар ҳам ривожланмоқда. Буларга *Жасмин, Карамель, Одина, Анахон, София* торт брендларини мисол сифатида келтириш мумкин.

Хулоса қилиб айтганда, умумовқатланиш тармоғи, ТОК тизими чет элдаги каби, Ўзбекистонда ҳам жамиятдаги энг асосий, бош масалалардан бўлган аҳолининг моддий ва маданий эҳтиёжларини қондиради ҳамда турмуш даражасини юксалтиришдаги асосий омиллардан бири бўлиб қолади.

УЎК 631.14+631.8

ҚИШЛОҚ ХЎЖАЛИГИДА АГРОКИМЁВИЙ ХИЗМАТЛАР КЎРСАТИШНИ РИВОЖЛАНТИРИШ ЙЎНАЛИШЛАРИ

*А.З. Табаев, доц., Тошкент ирригация ва қишлоқ хўжалигини механизациялаш
муҳандислари институти, Тошкент*

Аннотация. Мақолада қишлоқ хўжалигида агрокимё хизматлар кўрсатиш ҳозирги ҳолати, мавжуд муаммолари ва унга таъсир этувчи омиллар ҳамда агрокимё хизматларининг самарали ташкил этиш бўйича таклифлар берилган.

Калит сўзлар: агрокимё хизматлар, самарадорлик, инфратузилма, омиллар, фьючерс шартномалар, инновацион технологиялар.

Аннотация. В статье даны рекомендации по современному состоянию агрохимических услуг в сельском хозяйстве, имеющиеся проблемы и причины воздействующие на них, а также предложения по эффективной организации агрохимических услуг.

Ключевые слова: агрохимические службы, эффективность, инфраструктура, факторы, фьючерские договоры, инновационные технологии.

Abstract. The article gives recommendations on the current state of agro-chemical services in agriculture, existing problems and causes affecting them, as well as proposals for the effective organization of agrochemical services.

Keywords: agrochemical services, efficiency, infrastructure, factors, future contracts, innovative technologies.

Кириш. Мамлакатимиз қишлоқ хўжалигида ишлаб чиқаришини изчил ривожлантириш, мамлакат озиқ-овқат хавфсизлигини янада мустаҳкамлаш, экологик тоза маҳсулотлар ишлаб чиқаришни кенгайтириш, аграр секторнинг экспорт салоҳиятини сезиларли даражада ошириш биринчи навбатда, унга хизмат кўрсатувчи инфратузиларини ривожлантириш ҳамда қишлоқ хўжалиги корхоналари билан ўзаро муносабатларини бозор механизмлари асосида шакллантирилишига бевосита боғлиқ. Шу боис, мамлакатимиз қишлоқ хўжалиги истиқболида “қишлоқ хўжалиги агрокимёвий хизматлари кўрсатиш инфратузилмасини янада кенгайтириш” масаласи муҳим вазифа қилиб белгилаб олинди. [1]

Шу нуқтаи-назардан қишлоқ хўжалигида агрокимёвий хизматлар кўрсатишнинг ташкилий-иқтисодий асосларини такомиллаштириш ва уларнинг самарадорлигини ошириш бўйича илмий асосланган таклиф ва тавсияларни ишлаб чиқишни тақозо этмоқда.

Асосий қисм. Бугунги кунда қишлоқ хўжалиги экинларини етиштириш, парваришлаш, шунингдек, зараркунандаларга қарши курашишда агрокимёвий хизматлар кўрсатиш самарадорлиги жуда муҳимдир. Бу бир томондан, ишлаб чиқарилган маҳсулотлар ҳосилдорлигига ҳамда уларнинг таннархига таъсир қилса, иккинчи томондан эса, етиштирилган маҳсулотнинг сифати ҳам бевосита агрокимёвий хизматларнинг сифатига боғлиқ бўлади.

Бугунги кунда фермер хўжалигида агрокимёвий хизматларни ривожлантириш, қайта ташкил этиш ва такомиллаштиришнинг объектив зарурияти қуйидагилардан иборат:

қишлоқ хўжалигида турли мулкчиликка асосланган корхоналарининг фаолият олиб бориши ҳамда уларнинг сонини юқорилиги;

қишлоқ хўжалиги корхоналарининг молиявий ҳолати мустаҳкам бўлмаган шароитда эркин савдо тизими орқали минерал ўғит ва кимёвий воситаларини харид қилишига шароит яратиш;

агрокимёвий хизматлар кўрсатишда қишлоқ хўжалик техника воситаларини модернизация қилиш, замонавий технологияларни жорий қилиб бориш ҳозирги кун талаби эканлиги;

янги агрокимёвий хизмат турларини ривожлантиришда истеъмолчилар талабларини инобатга олиш;

ақлли қишлоқ хўжалиги тизимининг вужудга келиши шароитида, агрокимёвий хизматлар кўрсатиш соҳасида замонавий, тежамкор технологияларни қўллашнинг зарурияти.

Келажақда, аграр соҳада агрокимёвий хизматларни ривожлантиришнинг объектив зарурияти, унинг ташкилий-иқтисодий асосларини янада такомиллаштириш талаб қилинади (1-расм).

Ўсимликчилик тармоғида ҳар хил турдаги кимёвий воситаларни қўллаш тобора кенгайиб бормоқда. Бугунги кунда, тупроқ унумдорлигини таъминловчи кўп миқдордаги минерал ўғитлар, қишлоқ хўжалик экинлари зараркунандалари, касаллик ва бегона ўтларга қарши курашда қўлланилувчи турли хил ўсимликларни ҳимоя қилиш воситалари инсектицидлар, фунгицидлар, гербицидлар, экинлар ҳосилдорлигини оширувчи ва ўсимликларни қуритиш учун десикантлар, тупроқ таркибини яхшиловчи ва уни мелиоратив ҳолатини яхшилашини таъминловчи кўплаб воситалардан қишлоқ хўжалигида кенг фойдаланилмоқда.

Бунда Б.Қ.Муҳаммадиевнинг “... қишлоқ хўжалиги экинларидан мўл ва сифатли ҳосил олиш уларнинг минерал ва маҳаллий ўғитлар билан таъминланганлигига боғлиқ” [4] ҳамда “Бироқ минерал ўғитларни солиш нисбатлари сақланган ҳолда улардан узоқ муддат фойдаланиш ҳам тупроқдаги органик моддаларнинг табиий камайиб кетишига олиб келади. Сабаби, тупроқда гумус (чиринди) микдорининг кўп бўлиши минерал ўғитларнинг самарадорлигини оширади” деган хулосасига асосланган. [5]

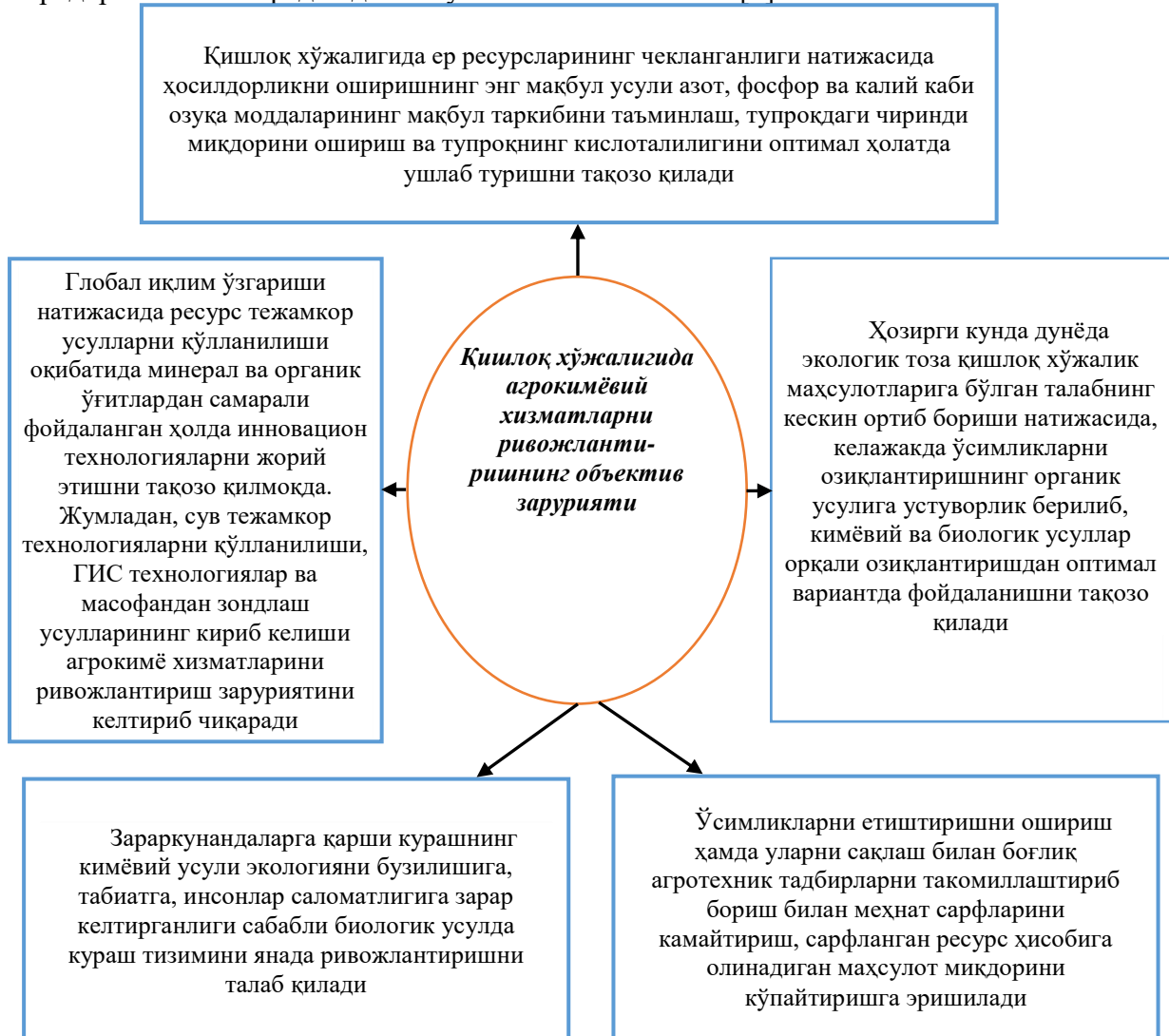

1-расм. Агрокимёвий хизматларни ривожлантиришнинг объектив зарурияти

Қишлоқ хўжалигида янги хўжалик шакллари ва шаклларининг вужудга келиши шароитида минерал ўғит ва кимёвий воситалардан самарали фойдаланиш агрокимёвий хизматларни ташкил этиш, хизмат кўрсатиш сифатининг даражаси билан белгиланади. Бу эса агрокимёвий хизматларни доимий равишда такомиллаштиришни талаб этади. Қишлоқ хўжалигини ривожлантиришда агрокимёвий хизматларнинг хусусиятлари ўзгариб борди. Жумладан, қишлоқ хўжалигининг примитив ривожланиш даври, экстенсив ривожланиш даври, интенсив ривожланиш даври ва замонавий (барқарор) қишлоқ хўжалик ривожланиш даврида агрокимёвий хизматларга қўйилган талаб ўзгариб борди. Шу кунгача агрокимёвий хизматлар кўрсатувчи корхоналар асосан “таъминотчи” сифатида фаолият кўрсатиб келган. Эндиликда агрокимёвий хизматлардан фойдаланиш истеъмолчиларнинг талабидан келиб чиққан ҳолда “хизмат кўрсатувчи” сифатида ўзини намоён этишини кутмоқда. Лекин, буни амалга ошириш учун агрокимёвий хизматлар бозорида рақобат муҳитини шакллантириш зарур.

Замонавий (барқарор) қишлоқ хўжалик ривожланиш даврига келганда чекланган ресурслар шароитида қисқа вақт ичида кўпроқ маҳсулот олиш билан бирга, атроф-муҳит ва табиий ресурсларни асраб авайлашга эътибор берган ҳолда, органик қишлоқ хўжалигини ривожлантириш алоҳида эътиборини қаратиши хос хусусият сифатида намоён бўлди.

Агрокимёвий хизматлар кўрсатишда минерал ўғитлар миқдорини камайтириб органик ўғитлашни ошириб бориш, ўсимликларни химоя қилишнинг биологик воситаларини қўллаш, соҳани жадал рақамлаштириш ҳамда инновацион технологияларни кенг қўллашни талаб қилади.

Жаҳонда қишлоқ хўжалиги тараққий этган мамлакатларининг тажрибаларида интеграциялашган деҳқончилик тамойилларига мувофиқ, тупроқ унумдорлиги ва ўсимлик ҳосилдорлигини оширишда қишлоқ хўжалигини экологик хавфсиз, кимёвий бўлмаган элементларга (алмашлаб экиш, органик ўғитлар, минимал химоя қилиш усуллари) ва ўсимликларни химоя қилишда биологик усулларга катта эътибор бериб келинмоқда.

Жаҳонда қишлоқ хўжалигида минерал ўғитлар, яъни азот (N), фосфор (P₂O₅) ва калий (K₂O) озуқа моддаларидан 2020 йилда жами 201 млн. тонна фойдаланилган. Шундан, азотли ўғитлар 113 млн. тонна, фосфорли ўғитлар 48 млн. тонна ва калийли ўғитлар эса 39 млн. тоннани ташкил этади.

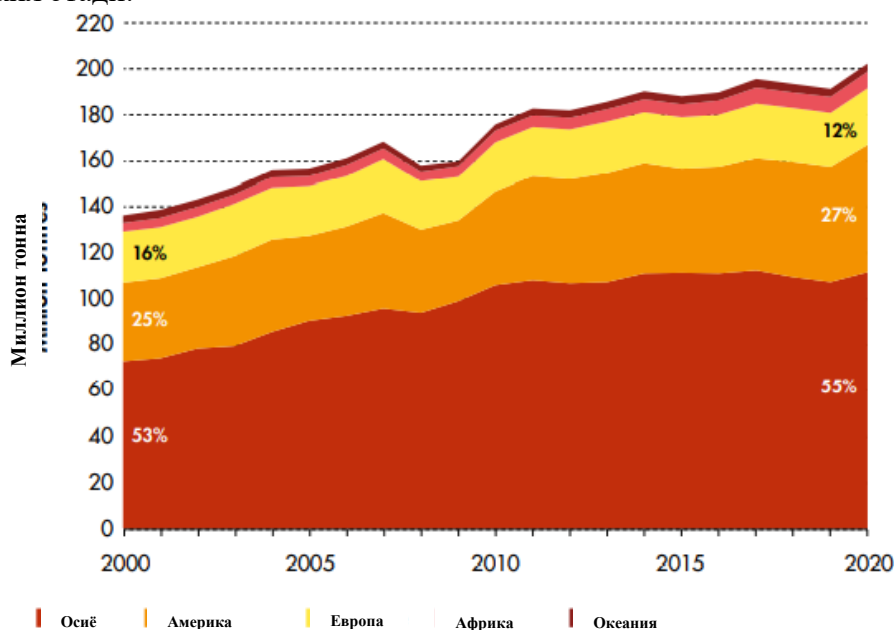

2-расм. Жаҳон бўйича қишлоқ хўжалигида минерал ўғитларни ишлатилиш ҳолати

2020 йилда 2000 йилга нисбатан 66 млн. тонна ёки 49 фоиз кўп ўғитлардан фойдаланганлигини кўриш мумкин. 2020 йилда ноорганик ўғитлардан фойдаланишнинг 55 фоизи Осиё, 27 фоизи Америка, 12 фоизи Европа, 4 фоизи Африка ва 2 фоизи Океания ҳиссасига тўғри келади (2-расм). [18]

1-жадвал

Ноорганик ўғитларнинг озик моддалари бўйича ҳар бир гектар экин майдонида фойдаланиши (минг тонна)

Худудлар	Азотли ўғитлар		Фосфорли ўғитлар		Калийли ўғитлар		Жами ўғитлар	
	2000 й.	2020 й.	2000 й.	2020 й.	2000 й.	2020 й.	2000 й.	2020 й.
Жаҳон бўйича	54,3	72,9	21,5	30,9	14,5	25,2	90,3	129,0
Африка	11,0	16,3	4,1	6,5	2,1	3,7	17,2	26,4
Америка	47,2	70,9	22,1	41,0	22,3	38,6	91,6	150,6
Осиё	83,2	111,4	31,5	43,9	13,9	32,1	128,6	187,4
Европа	42,5	52,6	13,2	14,5	15,6	15,9	71,3	83,0
Океания	38,4	42,9	45,0	29,8	9,4	9,5	92,9	82,1
Ўзбекистон	125,7	162,5	24,1	50,9	1,7	17,3	151,5	230,7
Германия	153,7	106,7	29,2	16,2	45,3	37,6	228,2	160,5
Туркия	52,3	88,7	23,8	33,0	3,1	5,0	79,2	126,6
Қозоғистон	1,0	2,5	0,2	3,0	0,1	0,1	1,2	5,6
Қирғизистон	19,4	19,0	1,0	2,0	0,1	0,3	20,5	21,4
Тожикистон	10,1	68,4		7,0		2,7		78,0
Туркменистон	52,3	88,7	23,8	33,0	3,1	5,0	79,2	126,6
Россия Федерацияси	7,6	15,5	2,2	5,6	1,4	3,9	11,3	25,0

Қишлоқ хўжалигида минерал ўғитлардан фойдаланишнинг ўртача миқдори 1 гектар экин майдонлари учун 2000–2020 йилларда 43 фоизга ошган, яъни 129 кг озуқавий моддани ташкил этди. Минерал ўғитлардан фойдаланиш 2020 йилда 1 га экин майдонлари учун Осиёда энг юқори кўрсаткич бўлиб, 187 кг/га ни, Америкада 151 кг/га ни, Европада 83 кг/га ни, Океанияда 82 кг/га ни ва Африкада эса 26 кг/га ни ташкил қилади (1-жадвал). [18]

2000-2020 йиллар оралиғида 1 гектар экин майдонлари учун ўғитлардан фойдаланиш бўйича 64 фоиз ўсиш суръати билан Америка қитъаси энг тез ўсган минтақа бўлиб, ундан кейинги ўринларни Африка 53 фоиз ва Осиё 46 фоизни ташкил қилган.

Ўзбекистон Республикасида ўртача 1 гектар экин майдонига нисбатан минерал ўғитлардан фойдаланиш кўрсаткичи 2020 йилда 230,7 кг ни ташкил қилиб, 2000 йилга нисбатан 52,3 фоизга кўпайган. Шундан, 2000-2020 йилларда сарфланган фосфорли ўғитлар 2 мартага, калийли ўғитлар 10 мартага ортган. Бу кўрсаткичлар қўшни Республикалар маълумотлари билан таққослаб ўрганилганда кескин фарқ қилиши ҳамда юқор эканлигини кузатамиз. Асосий қишлоқ хўжалиги экинлари бўйича ҳосилдорлик кўрсаткичи таҳлил қилиб ўрганилганда, 2000-2020 йилларда пахта ҳосилдорлиги 21,1 ц/га дан 24,9 ц/га га ва ғалла ҳосилдорлиги 27,6 ц/га дан 45,4 ц/га га ташкил қилган. Қишлоқ хўжалиги экинларининг ҳосилдорлигини сарфланган минерал ўғитлар ҳажмига нисбатан таққослаб ўрганилганда минерал ўғитлардан фойдаланиш самарадорлиги паст эканлиги кузатилади.

Минерал ўғитлардан фойдаланиш самарадорлиги пастлигига кўпгина омиллар таъсир қилади. Энг муҳими, хизматлар кўрсатиш турларининг чекланганлиги, консалтинг хизматини талаб даражасида шаклланмаслиги қишлоқ хўжалигида агрокимёвий хизматлар кўрсатишнинг иқтисодий самарадорлигини пасайтиради. Агрокимёвий хизматларга бўлган талаб ўзгарувчан бўлиб, унга таъсир этувчи омилларнинг таъсир даражаси ва қўлами турличадир.

Олиб борилган тадқиқотлар натижасида Сирдарё вилояти пахта-ғаллачиликка ихтисослашган фермер хўжаликлари ўртасида агрокимёвий хизматларни баҳолаш бўйича ўтказилган сўровномада “Агрокимёвий хизматлар корхонасининг қайси хизматларидан фойдаланасиз?” деган сўровига минерал ўғит ташиш хизматидан 12 фоиз, суспензия сепиш хизматидан 36 фоиз, ўсимликларни химоя қилиш воситаларини етказиб бериш ва сепиш хизматидан 32 фоиз, дефоляция хизматидан 24 фоиз, биолоборатория хизматларидан 64 фоиз респондентлар фойдаланишларини билдириб ўтган. Кўрсатилган агрокимёвий хизматлар юзасидан вужудга келадиган муаммолар доираси ҳам турличадир (2-жадвал).

Кўрсатилаётган агрокимёвий хизматлар бўйича фермер хўжаликлари томонидан минерал ва органик ўғитларни етказиб бериш ҳамда ўсимликларни химоя қилиш бўйича дуч келаётган муаммоларни гуруҳлаштирганимизда, асосий муаммолар хизматларни молиялаштириш бўйича (72,0, 66,1 ва 54,5 фоиз), ўғит миқдор бўйича (31,7, 47,1 ва 15,3 фоиз), сифат бўйича (16,4, 6,9 ва 24,3 фоиз респондентлар) муаммолар мавжудлигини таъкидлаган.

2-жадвал

Сирдарё вилояти фермер хўжаликлари ўртасида агрокимёвий хизматларни баҳолаш мақсадида ўтказилган сўровнома натижалари

№	Муаммолар доираси	Берилган жавоб натижалари, %		
		Минерал ўғит етказишда	Органик ўғит етказишда	Ўсимликларни химоя қилишда
1	Миқдор бўйича	31,7	47,1	15,3
2	Сифат бўйича	16,4	6,9	24,3
3	Техника бўйича	12,7	24,9	1,1
4	Молиялаштириш бўйича	72,0	66,1	54,5
5	Меҳнат ресурслари бўйича	5,3	3,7	3,7
6	Бошқа сабаблар бўйича	11,1	16,4	20,6

Умумий ҳолатда агрокимёвий хизматларни кўрсатиш бўйича респондентларнинг 25,4 фоизи ўғит етишмаслиги, 21,7 фоиз транспорт харажатларининг юқорилиги, 13,2 фоиз техникаларнинг етишмаслиги, 59,8 фоиз нархларнинг юқорилиги, 26,5 фоиз агрокимёвий хизматлар сифатининг пастлиги, 46 фоиз монополиянинг мавжудлиги, 44,4 фоиз кечикиб хизмат кўрсатилиши, 2,6 фоиз чекловнинг мавжудлиги ҳамда 12,7 фоиз бошқа омиллар бўйича

муаммолар мавжудлигини таъкидлаб ўтишган. Лекин, кўрсатиладиган агрокимёвий хизматларнинг турларини мутаносиб ривожлантириш орқали самарадорликка эришилади.

Сўнги йилларда қишлоқ хўжалигида минерал ўғитлар билан биргаликда органик ўғитларни етказиб бериш даражаси номутаносиблиги жуда юкориликча қолмоқда. Бу эса агрокимёвий хизматларнинг самарадорлигида ўз аксини топмоқда.

Хулоса. Агрокимёвий хизматларни ўзига хос жиҳатларини ҳисобга олган ҳолда, истиқболда хизмат кўрсатишни самарали ташкил этиш, илмий-тадқиқот натижалари асосида ривожлантириш учун қуйидаги вазифаларни амалга ошириш зарур:

- минерал ва органик ўғитлар билан ўз вақтида таъминлаш мақсадида агрокимёвий хизматлар бозори иштирокчилари ўртасида тенг имкониятли рақобатни шакллантириш;

- агрокимёвий хизматлар соҳасини интенсив ривожлантириш учун инновацион технологияларни жорий қилишни янада рағбатлантириш;

- агрокимёвий хизматлар кўрсатиш тизими ташкилий тузилмаларини бозор қонунлари талаби асосида такомиллаштириш;

- қишлоқ хўжалик корхоналарига органик ва минерал ўғитларни етказиб бериш, солиш, ишлов бериш ва шу каби агрокимёвий тадбирлари ўз вақтида, сифатли қилиб бажариш, шунингдек кимёвий воситаларни илмий асосланган меъёрлар, агрокимё картограммалар асосида қўллаш;

- ўз вақтида агрокимёвий хизматлар кўрсатиш мақсадида инновацион техника ва технологияларни кенг жорий қилиш орқали моддий–техника базасини мустаҳкамлаш;

- агрокимё корхоналари кўрсатган хизматлари учун жавобгарлик тамойилларига асосланган ҳолда қафолатлар бериши мақсадга мувофиқ.

Фойдаланилган адабиётлар рўйхати:

1. Ўзбекистон Республикаси Президентининг 2017 йил 7 февралдаги ПФ-4947-сон “Ўзбекистон Республикасини янада ривожлантириш бўйича Ҳаракатлар стратегияси тўғрисида”ги Фармони. - Т.: Адолат, 2017. - 112 б.

2. Ўзбекистон Республикаси Президентининг 2019 йил 23 октябрдаги ПФ-5853-сонли Фармонида асосан тасдиқланган “Ўзбекистон Республикаси қишлоқ хўжалигини ривожлантиришнинг 2020-2030 йилларга мўлжалланган Стратегияси”.

3. Умурзоқов Ў.П. ва бошқалар. Фермер хўжалиги иқтисодиёти, Ўқув қўлланма, Т.: Iqtisod-Moliya, 2008. 232-бет.

4. Мухаммадиев Б.Қ. Ўсимликларни озиклантириш ва зараркунандалардан химоя қилиш. –Т., ТошДАУ Нашриёт таҳририят бўлими, 2016, 237 бет.

5. Мухаммадиев Б.Қ. «Ширкат ва фермер хўжаликлариди органик ҳамда минерал ўғитлардан фойдаланиш». «Янги аср авлоди», 2005. 68 б.

6. А.Табаев “Перспективы развития агрохимслужбы в Узбекистане” Двадцать четвертые международные Плехановские чтения тезисы докладов. РЭУ им. Г.В.Плеханова 2 февраля 2011 г. Москва-2011. 339-400 стр.

7. А.Табаев, Б.Шодмонов, “Модернизация основных средств производства – как фактор конкурентоспособности предприятия”, XXVIII международные Плехановские чтения. Российский экономический университет имени Г.В.Плеханова. Москва-2015. Стр.202-203.

8. A.Tabaev, G.Tojiddinova, Innovative development of the agrarian sector of Uzbekistan, Научно-теоритический практический журнал “Вестник Прикаспия”, №2(17), 2017. 16-20 с.

9. Тошбоев А.Ж., Тошбоев А.А., Табаев А.З. Агрохимическое обслуживание в фермерских хозяйства, «Экономика и финансы» журнал 2007 й. №11 (136) октябрь (спецвыпуск), 58-59 стр.

10. Табаев А. Агрокимё хизмати кўрсатишни яхшилаш йўллари, Агро илм журнали, 4(16)-сон, 2010 йил, 54-55 бетлар.

11. Tabaev A. State and development prospects of the agrochemical industry of the republic of Uzbekistan, Scientific journal Economics and Finance, 2018. №9. 111-116 betlar

12. Tabaev A. Methods for effective use of material and technical base of agrochemical services enterprise, Sustainable Agriculture journal, 2(10)-2021, 16-19 p.

13. Tabaev A. Improving the organizational and economic basis of agrochemical service in Uzbekistan, International journal on economics, finance and sustainable development журнали, ISSN (electronic): 2620-6269/ISSN (printed): 2615-4021

14. Табаев А. “Қишлоқ хўжалигида агрокимё хизмати кўрсатишнинг ташкилий-иқтисодий механизмларини такомиллаштириш”, Хоразм Маъмур академияси ахборотномаси, 2022-5/4, 53-58 бетлар

15. Бабаджанов А.М., Табаев А.З. “Наука в процессе устойчивого экономического развития аграрной сфера Республики Узбекистан”, International Scientific and Practical Conference: “Actual tasks of the effective use of modern marketing concepts in the development of the national economy”, Tashkent-2022, 15-24 p.

16. Umarov S, Babadjanov A, Tabaev A, Yahyaev M, Durmanov A. Formation and use human capital of agriculture, Solid State Technology, Volume: 63 Issue: 4, Publication Year: 2020, 646-655 p.

17. Babadjanov A.M., Ahmedov A.K., Tabaev A.Z. Development of the Sciences and Scientific Developments in Agrarian Sector of the Uzbekistan, International Journal of Engineering and Advanced Technology (IJEAT) ISSN: 2249 – 8958, Volume-9 Issue-1, October 2019.

18. FAO. 2022. FAOSTAT: Fertilizers by Nutrient. In: FAO. Rome. Cited October 2022. <http://www.fao.org/faostat/en/#data/RFN>. <https://doi.org/10.4060/cc2211en-fig17>. <http://www.fao.org/faostat/en/#data/EF>.

УЎК 334.72.(575.1):658

АҲОЛИНИНГ ТАДБИРКОРЛИК ВА БИЗНЕС ТАШАББУСЛАРИНИ ҚўЛЛАБ-ҚУВВАТЛАШНИ ЯНГИЧА Йўналишлари ва Имкониятлари

Б.У.Таджиев, доц., PhD, Урганч Давлат Университети, Урганч

Н.Р.Машарипов, магистрант, Урганч Давлат Университети, Урганч

Аннотация. *Мазкур мақолада бугунги кунда Ўзбекистон Республикасида кичик бизнес ва хусусий тадбиркорлик (КБХТ)ни янада кенг ривожлантириш учун давлатимиз томонидан қабул қилинаётган қарор ва фармонлар, қўллаб-қувватлаш, рағбатлантириш шарт-шароитлари, имкониятлар ва тўсиқлар, бошқаришнинг устувор йўналишлари ёритилган.*

Калим сўзлар: *кичик бизнес ва хусусий тадбиркорлик (КБХТ), КБХТ субъектлари, фаоллик даражаси, иш билан бандлик даражаси, оилавий тадбиркорлик.*

Аннотация. *В данной статье описаны решения и указы, условия поддержки, льготы, возможности и препятствия, приоритетные направления управления, принятые нашим государством для дальнейшего развития малого бизнеса и частного предпринимательства (МБЧП) в Республике Узбекистан на сегодняшний день.*

Ключевые слова: *малый бизнес и частное предпринимательство (МБЧП), субъекты МБЧП, уровень активности, уровень занятости, семейный бизнес.*

Abstract. *This article describes the decisions and decrees, conditions of support, incentives, opportunities and obstacles, and priority directions of management adopted by our state for the further development of small business and private entrepreneurship (SBPE) in the Republic of Uzbekistan today.*

Key words: *small business and private entrepreneurship (SBPE), subjects of SBPE, activity level, employment rate, family business.*

Жаҳонда иқтисодий тарқалган барқарор ривожлантириш, аҳоли бандлиги ва жон бошига реал даромадларни оширишда кичик бизнес ва хусусий тадбиркорлик (КБХТ) алоҳида ўрин тутди. БМТ маълумотида кўра 2022 йилда жаҳон иқтисодий ривожининг 90 фоизини микро, кичик ва ўрта корхоналар ташкил этиб, улар 70 фоиз иш ўрнини таъминлаб, дунё ЯИМдаги улуши 50 фоизни ташкил этади[6]. Иқтисодий ҳамкорлик ва тараққиёт ташкилоти (ОЕСД) маълумотларига кўра, Япония ва Хитой иқтисодий ривожининг КБХТнинг ЯИМдаги улуши 60 фоизни, Францияда – 56 фоизни, АҚШ ва Буюк Британияда – 51 фоизни ташкил этади[7].

Мамлакатимиз иқтисодий ривожининг 2022 йил якуни бўйича КБХТнинг мамлакат ЯИМдаги улуши 51,8 фоизни ташкил этди[5]. Янги Ўзбекистон тараққиёт стратегиясининг 2022-2026 йилларда учинчи устувор йўналиши сифатида “тадбиркорлик фаолиятини янада қўллаб-қувватлаш, солиқ юқини камайтириш, бизнес муҳити ва зарур инфратузилма яратиш асосида миллий иқтисодий тарқалган, унинг ўсиш суръатларини замон талаблари даражасида ривожлантириш”[2] зарурлиги белгиланиб, КБХТни янада ривожлантириш учун зарур имкониятлар давлатимиз томонидан яратилтиб келинмоқда.

2017 йилдан бугунги кунгача назар соладиган бўлсак, Мухтарам Президентимиз томонидан қабул қилинаётган қарор ва фармонлар мамлакатимизда тадбиркорлик муҳитини янада яхшилаш, аҳолини иш билан таъминлаш ва даромадларини оширишга қаратилаётганлигини куришимиз мукин.

Аҳолининг тадбиркорлик ташаббусларини ҳуқуқий ва молиявий қўллаб-қувватлаш, маҳаллаларда ва қишлоқ жойларида кичик бизнес ва тадбиркорлик муҳитини янада яхшилаш, ёшлар ва хотин-қизларни даромадли меҳнат билан банд қилиш борасидаги давлатимиз тамонидан олиб борилаётган оқилона сиёсат қабул қилинаётган қарор ва фармонларда ўз аксини топмоқда.

1-жадвал

КБХТни ҳуқуқий ва молиявий қўллаб-қувватлаш, ривожланиш муҳитини янада яхшилаш бўйича қабул қилинган қарор ва фармонлар[4]

№	Қарор ёки Фармон номи	Йили, сана ва сони	Стратегия ёки давлат дастури
1	«Ҳар бир оила — тадбиркор» дастурини амалга ошириш тўғрисида»	2018 йил 7 июндаги ПҚ-3777-сон қарори	2017-2021 йилларда Ўзбекистон Республикасини ривожлантиришнинг бешта устувор йўналиши бўйича ҳаракатлар стратегияси
2	«Аҳоли бандлигини таъминлаш борасидаги ишларни такомиллаштириш ва самарадорлигини ошириш чора-тадбирлари тўғрисида»	2018 йил 14 июлдаги ПҚ-3856-сон қарори	2017-2021 йилларда Ўзбекистон Республикасини ривожлантиришнинг бешта устувор йўналиши бўйича ҳаракатлар стратегияси
3	«Худудларда аҳолини тадбиркорликка кенг жалб қилиш ва оилавий тадбиркорликни ривожлантиришга доир қўшимча чора-тадбирлар тўғрисида»	2019 йил 7 мартдаги ПҚ-4231-сон қарори	2017-2021 йилларда Ўзбекистон Республикасини ривожлантиришнинг бешта устувор йўналиши бўйича ҳаракатлар стратегияси
4	«Хунармандчиликни янада ривожлантириш ва хунармандларни қўллаб-қувватлаш бўйича қўшимча чора-тадбирлар тўғрисидаги»	2019 йил 28 ноябрдаги ПҚ-4539-сон қарори	2017-2021 йилларда Ўзбекистон Республикасини ривожлантиришнинг бешта устувор йўналиши бўйича ҳаракатлар стратегияси
5	«Аҳолини тадбиркорликка жалб қилиш тизимини такомиллаштириш ва тадбиркорликни ривожлантиришга доир қўшимча чора-тадбирлар тўғрисида»	2020 йил 13 октябрдаги ПҚ-4862-сон қарори	2017-2021 йилларда Ўзбекистон Республикасини ривожлантиришнинг бешта устувор йўналиши бўйича ҳаракатлар стратегияси
6	«Оилавий тадбиркорликни ривожлантириш давлат дастурлари доирасида амалга оширилаётган қўшимча чора-тадбирлар тўғрисида»	2021 йил 27 мартдаги ПҚ-5041-сон қарори	2017-2021 йилларда Ўзбекистон Республикасини ривожлантиришнинг бешта устувор йўналиши бўйича ҳаракатлар стратегияси
7	«Мева-сабзавотчилик ва узумчиликда оилавий тадбиркорликни ривожлантириш, қишлоқ хўжалиги ишлаб чиқаришида деҳқон хўжаликларининг улушини ошириш чора-тадбирлари тўғрисида»	2021 йил 23 ноябрдаги ПҚ-20-сон қарори	2017-2021 йилларда Ўзбекистон Республикасини ривожлантиришнинг бешта устувор йўналиши бўйича ҳаракатлар стратегияси
8	«Маҳаллада тадбиркорликни ривожлантириш, аҳоли бандлигини таъминлаш ва камбағалликни қисқартириш бўйича давлат сиёсатининг устувор йўналишлари тўғрисида»	2021 йил 3 декабрдаги ПФ-29-сон Фармони	2017-2021 йилларда Ўзбекистон Республикасини ривожлантиришнинг бешта устувор йўналиши бўйича ҳаракатлар стратегияси
9	«Маҳаллада тадбиркорликни ривожлантириш, аҳоли бандлигини таъминлаш ва камбағалликни қисқартириш масалалари бўйича ҳоким ёрдамчилари фаолиятини ташкил этиш чора-тадбирлари тўғрисида»	2021 йил 3 декабрдаги ПҚ-31-сон қарори	2017-2021 йилларда Ўзбекистон Республикасини ривожлантиришнинг бешта устувор йўналиши бўйича ҳаракатлар стратегияси
10	«Иқтисодий тараққиёт ва камбағалликни қисқартириш вазирлиги ҳузуридаги Маҳаллабай ишлаш ва тадбиркорликни ривожлантириш	2021 йил 24 декабрдаги ПҚ-62-сон қарори	2017-2021 йилларда Ўзбекистон Республикасини ривожлантиришнинг бешта

	агентлиги фаолиятини ташкил этиш чора-тадбирлари тўғрисида»		устувор йўналиши бўйича ҳаракатлар стратегияси
11	«Оилавий тадбиркорликни ривожлантириш ва аҳолининг даромад манбаини кенгайтиришга доир қўшимча чора-тадбирлар тўғрисида»	2021 йил 20 декабрдаги ПҚ-55-сон қарори	2017-2021 йилларда Ўзбекистон Республикасини ривожлантиришнинг бешта устувор йўналиши бўйича ҳаракатлар стратегияси
12	“Норасмий бандлик улушини қисқартириш ҳамда меҳнат ресурслари балансини замонавий ёндашувлар асосида шакллантириш чора-тадбирлари тўғрисида”	2022 йил 30 августдаги ПҚ-366-сон Қарори	2022-2026 йилларга мўлжалланган Ўзбекистоннинг Янги тараккиёт стратегияси
13	«Дехкон хўжаликлари ташкил этишни қўллаб-қувватлаш орқали аҳоли даромадларини ошириш бўйича қўшимча чора-тадбирлар тўғрисида»	2022 йил 10 сентябрдаги ПҚ-373-сон қарори	2022-2026 йилларга мўлжалланган Ўзбекистоннинг Янги тараккиёт стратегияси
14	«Оилавий тадбиркорликни ривожлантириш дастурлари доирасида аҳолининг бизнес ташаббусларини қўллаб-қувватлашни янги босқичга олиб чиқишга доир қўшимча чора-тадбирлар тўғрисида»	2023 йил 31 январдаги ПҚ-39-сон қарори	2022-2026 йилларга мўлжалланган Ўзбекистоннинг Янги тараккиёт стратегияси

Юқоридаги 2017-2023 йилларда қабул қилинган қарор ва фармонлар тадбиркорлик муҳитини янада яхшилаш ва ушбу соҳани кенг ривожланиши учун катта имконият яратади ва аҳолини иш билан таъминлашга, янги иш ўринлари яратишга ҳамда ўз-ўзини иш билан банд қилишга замин яратиб келмоқда. Буни биз қуйидаги статистик маълумотлар асосида кўриб ўтишимиз мумкин.

2-жадвал

КБХТни ЯИМ ва тармоқлардаги улуши[5]

Кўрсаткичлар	2017	2018	2019	2020	2021	2022
ЯИМ	65,3	62,4	56,0	55,7	54,9	51,8
Саноат	41,2	37,4	25,8	27,9	27,0	25,9
Қурилиш	64,8	73,2	75,8	72,5	72,4	71,6
Бандлик	78,0	76,3	76,2	74,5	74,4	74,7
Экспорт	22,0	27,2	27,0	20,5	22,3	29,5
Импорт	53,6	56,2	61,6	51,7	48,7	49,4

Юқоридаги 2-жадвалдан кўринадиги КБХТнинг ЯИМдаги, саноатдаги, қурилишдаги улушлари 2022 йилда олдинги йилларга қараганда пасайган. Лекин, бандликдаги, экспортдаги ва импортдаги улушларини ўсганини кўришимиз мумкин.

3-жадвал

КБХТ тамонидан яратилинган маҳсулотлар миқдори[5]

Кўрсаткичлар	2017	2018	2019	2020	2021	2022
Саноат (млрд.сўм)	61367,8	87962,0	83344,2	103020,8	121719,2	142611,7
Қурилиш (млрд.сўм)	22469,4	37451,7	53960,9	63866,6	77762,0	93620,8
Бандлик (минг киши)	10541,5	10128,8	10318,9	9865,7	10070,7	-
Экспорт (млн.АҚШ.дол)	2759,3	3810,8	4714,8	3100,9	3711,2	5696,2
Импорт (млн.АҚШ.дол)	7511,9	10916,2	14972,2	10943,3	12389,0	15154,1
Савдо (млрд.сўм)	92973,0	114896,4	138920,7	164106,1	204787,4	253573,4
Қишлоқ, ўрмон ва балиқ хўжалиги (млрд.сўм)	152010,5	191759,2	219466,9	253238,2	307280,2	347222,0
Хизматлар (млрд.сўм)	69212,7	84433,4	103106,6	114052,7	144812,7	173157,7
Юк ташиш (млн.тонна)	548,8	611,7	641,0	638,9	678,9	588,1
Юк айланмаси (млн.тонна-км)	10444,4	11657,7	12152,3	12304,6	13108,1	14394,9
Йўловчи ташиш (млн.йўловчи)	5037,5	5242,6	5345,0	4904,8	5237,6	5606,0
Йўловчи айланмаси (млн.пасс.км)	111435,0	115335,2	117412,7	107766,7	114681,5	123882,5

Юқоридаги 3-жадвалдан кўринадиги КБХТнинг саноат, қурилиш, экспорт, импорт, савдо, қишлоқ хўжалиги ва хизматлар соҳасидаги миқдори ошиб бораётганлигини кўзатиш

мумкин. КБХТнинг бундай барқарор ривожланиши давлатимиз тамонидан КБХТни кенг ривожланиши учун яратилаётган имкониятлари ва қабул қилинаётган қарор ҳамда фармонларнинг натижасидир.

Фикримизча, юқоридаги янги қабул қилинган қарор ва фармонлар республикада КБХТни ЯИМдаги ва бошқа соҳа ҳамда тармоқлардаги улушини, миқдорини барқарор ўсишиши учун ва мамлакатимизда бандликни таъминлашда, янги иш ўринларини яратишга, бозорларни харидорбоб ва арзон товар ва хизматлар билан таъминлашга замин яратади.

Фойдаланилган адабиётлар рўйхати:

1. Ўзбекистон Республикаси Президентининг фармони “2017 — 2021 йилларда Ўзбекистон Республикасини ривожлантиришнинг бешта устувор йўналиши бўйича Ҳаракатлар стратегиясини «Илм, маърифат ва рақамли иқтисодиётни ривожлантириш йили»да амалга оширишга оид давлат дастури тўғрисида” ПФ-5953, 02.03.2020.

2. Ўзбекистон Республикаси Президентининг 2022 йил 28 январдаги ПФ-60-сон “2022-2026 йилларга мўлжалланган Янги Ўзбекистоннинг тараққиёт стратегияси тўғрисида” ги Фармони.

3. Ўзбекистон Республикаси Президентининг “Норасмий бандлик улушини қисқартириш ҳамда меҳнат ресурслари балансини замонавий ёндашувлар асосида шакллантириш чора-тадбирлари тўғрисида”ги 2022 йил 30 августдаги ПҚ-366-сон Қарори.

4. <https://lex.uz/uz/> Ўзбекистон Республикаси Қонунчилик маълумотлари миллий базаси

5. Ўзбекистон Республикаси Давлат статистика қўмитаси маълумотлари. www.stat.uz

6. <https://www.un.org/ru/observances/micro-small-medium-businesses-day>.

7. <https://www.oecd.org>.

УДК: 330.101.54

ПУТИ ПОВЫШЕНИЯ ЗАНЯТОСТИ НАСЕЛЕНИЯ НА ОСНОВЕ РАЗВИТИЯ СЕКТОРА ТУРИСТСКИХ УСЛУГ В УЗБЕКИСТАНЕ

С.Ш.Турабеков, докторант, Самаркандский институт экономики и сервиса, Самарканд

Аннотация. Бугунги замонавий, инновацион иқтисодиёт шароитида туризм хизматлари соҳасининг Ўзбекистон миллий иқтисодиётида тутган ўрни ва унинг меҳнат бозоридagi роли мақолада кенг ёритилган. Ўзбекистон шароитида туризм хизматлари соҳасини жадал ривожлантириш асосида аҳоли бандлигини таъминлаш муаммолари чуқур таҳлил қилиниб, уларни бартараф қилишда кадрлар қўнимсизлиги ва мавсумийлик муаммоларини ҳал қилишга асосий эътиборни қаратиши зарурлиги бўйича зарур тавсиялар берилган.

Калит сўзлар: Туризм хизматлари, аҳоли бандлиги, кадрлар қўнимсизлиги, мавсумийлик, “MICE туризм”

Аннотация. В условиях современной, инновационной экономики в статье широко освещается роль туристических услуг в народном хозяйстве Узбекистана и его роль на рынке труда. В условиях Узбекистана всесторонне проанализированы проблемы обеспечения занятости населения на основе бурного развития сферы туристических услуг, даны необходимые рекомендации о необходимости сосредоточить внимание на решении проблем нехватки кадров и сезонность в их устранении.

Ключевые слова: Туристические услуги, занятость населения, дефицит кадров, сезонность, “MICE туризм”

Abstract. In the conditions of a modern, innovative economy, the article widely highlights the role of tourism services in the national economy of Uzbekistan and its role in the labor market. In the conditions of Uzbekistan, the problems of ensuring employment of the population on the basis of the rapid development of the tourism services sector are comprehensively analyzed, the necessary recommendations are given on the need to focus on solving the problems of shortage of personnel and seasonality in their elimination.

Keywords: Tourist services, employment, shortage of personnel, seasonality, "MICE tourism"

Введение. На современном этапе развития общества развитие национальной экономики и повышение ее конкурентоспособности на внешнем рынке, привлечение в экономику инновационных технологий, полное удовлетворение потребности населения в качественных

товарах и услугах на основе эффективного использования ограниченных ресурсов являются актуальными. приобретают значение. Реализация этих важных задач в плане повышения уровня и качества жизни населения зависит от ряда факторов, что требует мобилизации больших усилий и ресурсов, их целевого и экономного использования. Однако среди всех факторов особое место занимают отношение людей к труду, их самоотверженность, активность в общественном производстве. Только тогда, когда деятельность, цели и стремления занятых в экономике находятся в соответствии с интересами общества, каждый трудоспособный человек может решать любые сложные задачи, поставленные перед обществом, только тогда, когда он активно, эффективно и добросовестно участвует в общественной жизни. производство.

Обзор литературы (анализ) по теме исследования: Многими экономистами проведен ряд научно-практических работ по составляющим опережающего развития сферы туристических услуг, его роли в социально-экономическом развитии страны, роли в развитии трудовых отношений. А. Смит, Дж.Б. Сей, А. Маршалл, Дж.М. Среди них Кейнс и другие.

Среди экономистов стран СНГ по этому поводу проведено много научных исследований. В частности, А. Косолапов, А. Гранберг, Э. Джандюгазова, А. Дружинин, А. Колесников, В. Ильин, И. Исаев, З. Зайнашева и другие большое внимание уделяли теоретическим и практическим аспектам развития туристических услуг.

Среди ученых, проводивших научные исследования природы туризма в Узбекистане, его роли в социально-экономическом развитии и вопросов его развития, С.С. Гуломов, Н.Т. Тухлиев, Ю.А. Абдуллаев, М.М. Мухаммедов, М.К. Пардаев, Г'.Х. Гудратов, И.С. Тухлиев, К.Дж. Мирзаевых можно показать. В своих научных исследованиях они изучали теоретические и методологические проблемы развития туристической сферы.

Методология исследования. Говоря о рынке труда в сфере туристических услуг, необходимо признать его специфические особенности. То есть рынок труда в туризме представляет собой социально-экономическую форму использования трудовых ресурсов, при которой рабочая сила выступает как товар и продается и покупается в соответствии с законами рынка [1]. Однако это не означает, что в сфере туристических услуг сформировался специфический современный и цивилизованный рынок труда. Иногда баланс спроса и предложения на рабочую силу нарушается и не соответствует законам рынка. Например, в Узбекистане большинству субъектов, оказывающих туристические услуги, требуются туроператоры, турагенты и гиды, официанты, повара, менеджеры, специальные водители и другие подобные квалифицированные кадры в сфере туризма в зависимости от туристического сезона. Причина в том, что характер сезонности в отрасли обуславливает неравномерное распределение рабочего времени и большую часть трудовых ресурсов, которые используются не полностью.

Обычно сезонность и условия неполного рабочего времени вызывают серьезные проблемы в работе компании, в плане найма и удержания квалифицированных работников. В частности, согласно теории рынка труда, сезонность означает не урезание заработной платы несезонным работникам, а их увольнение.

На наш взгляд, менеджменту несколько сложно вызвать интерес к труду у трудовых ресурсов в сфере туристических услуг, поскольку сезонность занятости в сфере ослабляет шансы работника на продвижение по службе и создание личной карьеры. Это, в свою очередь, делает в некоторых случаях неразрешимой проблемой мотивацию работников. Если решения этой проблемы не будут найдены вовремя, руководство туристической компании будет вынуждено постоянно нанимать новых сотрудников. С одной стороны, это увеличит затраты на профессиональную подготовку для туристических компаний, а с другой – усилит дефицит кадров в данной сфере. Поэтому для увеличения количества занятых в стране за счет стремительного развития туристических услуг и смежных отраслей и повышения их активности, в первую очередь, решение вопроса сезонности в сфере становится весьма актуальным вопросом. Потому что решение проблемы сезонности в отрасли создает основу для сокращения дефицита кадров и, как следствие, повышения уровня занятости.

Анализ и результаты. Многие экономисты проводили исследования по решению проблемы сезонности в сфере туристических услуг. русские ученые И. Т. Балабанов, А. И. Балабанов [2], А. Ю. Александровас [3] определил сезонные колебания в сфере туризма как повышение или понижение уровня экономической активности и масштабов экономической деятельности в связи со сменой времен года. Также, по их словам, эти сезонные колебания влияют не только на уровень занятости в отрасли, но и на экологические, социально-экономические, политические, демографические, психологические и материально-технические аспекты.

На сегодняшний день учеными рекомендован ряд действенных способов обеспечения преемственности сезонности в сфере туристских услуг, наиболее эффективным из которых является популяризация новых видов туризма, не теряющих своей привлекательности в межсезонье. Одной из таких форм является деловой туризм. Причина в том, что в последние годы социально-экономические, культурно-образовательные, деловые и деловые связи между регионами и странами с каждым годом становятся все теснее и развиваются. Развитие таких социально-экономических отношений, в свою очередь, стимулирует деловые отношения между странами. Также трудно представить развитие национальной экономики страны и интеграцию в мировой рынок без развития тесных деловых связей с другими странами. Деловые контакты, обмен технологиями и информацией, поиск новых рынков, поиск партнеров для инвестиций и совместных проектов, обучение сотрудников и внедрение корпоративной культуры – все это деловой туризм[4]. Поэтому любые социально-экономические, культурные, образовательные, деловые и деловые отношения между странами напрямую связаны с деловым туризмом.

Однако сегодня во многих экономических источниках понятие «деловой туризм» также используется вместе с понятием «MICE-туризм». Среди ученых существуют разные подходы к различию и связи этих двух понятий. Например, Н.А. Сорокина говорит, что в деловом туризме существует несколько сегментов, и название самого крупного сегмента представлено английской аббревиатурой «MICE» [5], а Р. Дэвидсон говорит, что «"MICE-туризм" — это комплексный и включает в себя различные услуги, определяя ее как «инновационную разработку и организацию конференций, съездов и других деловых мероприятий, оказывающих туристические услуги» и делает вывод о том, что термины «деловой туризм» и «MICE-туризм» являются родственными, но не тождественными понятиями[6].

Также одна группа зарубежных исследователей интерпретировала «MICE-туризм» как более современный и изощренный вариант «делового туризма», а другая группа исследователей считает «деловой туризм» состоящим из 2-х сегментов: типичная (классическая) деловая поездка и «деловой туризм». MICE-туризм» [7].

Таким образом, «деловой туризм» в широком смысле — это поездка в служебных и профессиональных целях, не предполагающая заработка по месту временного проживания и позволяющая совмещать работу с отдыхом, «MICE-туризм» можно назвать видом деятельности, который охватывает 4 основных направления деятельности в этой сфере. То есть они:

- Встречи – переговоры, презентации и встречи во время командировок;
- Incentives – поощрительные, мотивационные, командные поездки для сотрудников компании;
- Conferences – конференции, конгрессы, форумы и семинары
- Выставки – выставки, пресс-туры, фестивали и концерты;

Поэтому «MICE туризм» является одним из важнейших направлений делового туризма, под которым понимается организация, проведение и сопровождение корпоративных мероприятий.

MICE-туризм возник в конце XX века в результате ускорения интеграционных процессов в мировой экономике, развития взаимных экономических отношений между странами, увеличения объема местных и международных торговых соглашений. Например, согласно официальной статистике, доля мирового туризма в мировом ВВП в 2019 году

составила 10,3% (9630,0 млрд долларов США), а в 2020 году из-за пандемии COVID-19 этот показатель увеличился до 5,3% (4775,0 млрд долларов США). долларов США) упали, но в 2021 году наблюдались темпы роста, то есть этот показатель составил 6,1 процента (5812,0 млрд долларов США). Доля МІСЕ-туризма в мировой индустрии туризма в 2019 году составляет 1302,0 млрд. долларов США (21,0%), в 2021 году этот показатель составил 658,5 млрд долларов США [8]. По мнению экспертов, рыночная стоимость МІСЕ-туризма будет расти в среднем на 6,1 процента ежегодно в течение 2021-2026 годов и достигнет 1780,0 млрд долларов в 2026 году. достигает долларов США [9].

Сегодня государство уделяет большое внимание стремительному развитию МІСЕ-туризма в числе приоритетных направлений туризма в Узбекистане. В качестве основания для такого мнения можно привести отчеты, представленные Всемирным консульством путешествий и туризма (WTTC) по итогам 2021 года. По его словам, в 2019 году доля МІСЕ-туризма на туристическом рынке Узбекистана составила 14 процентов (342,0 млн долларов США), а к 2021 году этот показатель достигнет 23 процентов (277,5 млн долларов США).

Из вышеприведенных цифр можно понять, что в результате воздействия глобальной пандемии в 2020 году общий объем туризма в нашей стране сократился почти в 2,5 раза, однако существенного влияния на деловой туризм данный кризис не оказал. Это можно объяснить оживлением производства и предоставления услуг в мировой и национальной экономике после периода пандемии, восстановлением международных экономических связей, а также тем, что страны вновь открыли свои границы для туристических потоков.

Однако в ходе исследований при анализе количества иностранных туристов, посетивших Узбекистан, и целей их поездок было установлено, что данный вид туризма недостаточно развит в стране и еще имеются неиспользованные возможности для его бурного развития. В частности, из данных таблицы 1 видно, что в 2021 году всего Узбекистан посетило 1881,3 тыс. иностранных туристов, наибольшая их часть (85,7%) приехала в гости к родственникам, на учебу (0,3%) и по делам (0,3%). 7%), а те, кто пришел с этой целью, составляли очень незначительное меньшинство. Также количество туристов, посетивших Узбекистан в течение 2016-2021 гг. с целью обслуживания, посещения родственников, бизнеса, отдыха и досуга, имеет тенденцию к снижению, при этом наибольшее снижение приходится на прибывших со служебной целью (59,5%).

Таблица 1

Распределение иностранных туристов, посетивших Узбекистан в 2016-2021 гг., по цели поездки, тыс. человек

№	Цели поездки	2016	2017	2018	2019	2020	2021	Изменение в 2021 г. по сравнению с 2016 г., %
1	Услуга	149,7	28,4	56,5	53,1	17,4	60,7	40,5
2	Чтение	6,3	7,4	14,6	21,4	4,7	6,4	101,0
3	Отдых и свободное время	175,5	230,5	458,1	1043,9	129,3	155,1	88,3
4	Устранение родственников	1651,2	2371,7	4713,5	5520,7	1321,4	1613,1	97,6
5	Уход	27,1	26,4	52,5	55,5	15,0	32,4	119,5
6	коммерция	17,2	25,6	50,9	53,9	16,3	13,6	79,0
	ИТОГ	2027,0	2690,1	5346,2	6748,5	1504,1	1881,3	92,8

Источник: Разработан автором на основе информации Государственного комитета Республики Узбекистан по статистике

Из этого можно сделать вывод, что количество иностранных туристов, посетивших Узбекистан с деловыми целями (служебные поездки), в несколько раз меньше, чем количество прибывших с другими целями, и имеет тенденцию к снижению. сегменты делового туризма, такие как передвижение сотрудников в рабочих целях (служебные поездки), участие в служебных мероприятиях, повышение квалификации, ознакомительные и деловые визиты и т.п., плохо организованы или не связаны с туристской деятельностью указывает.

Обсуждение результатов исследования. Низкий процент туристов, посещающих Узбекистан с целью обслуживания (МІСЕ-поездки), с одной стороны, свидетельствует о том, что эффективность работы в этой сфере не соответствует мировому спросу, с другой стороны, необходимо развивать «МІСЕ-туризм». в целях увеличения потока туристов за счет повышения туристической привлекательности страны и развития туристических услуг.

Выводы и предложения. На наш взгляд, необходимо придать особое значение «MICE-туризму» как одному из важнейших направлений туризма и рассматривать его как одно из перспективных направлений развития туризма в целях активного и стремительного развития индустрии туристических услуг страны. в период межсезонья. Потому что, с одной стороны, «MICE-туризм» предстает как одно из новых направлений туризма со своими особенностями, не зависящее от сезона и не теряющее своей привлекательности в межсезонье, а с другой стороны, его Быстрое развитие оказывает большое влияние на непрерывное посещение страны иностранными туристами в течение всего года и развитие деятельности участников туристской инфраструктуры. Мы хотели бы обосновать свое мнение следующим:

Во-первых, «MICE-туризм» не является сезонным, MICE-поездки осуществляются в любых условиях и в любое время года (даже в условиях глобальной пандемии введение различных ограничений не смогло остановить деловые визиты). Также его развитие обеспечивает активную работу объектов туристической инфраструктуры принимающего региона (гостиницы, транспортные предприятия и турагентства и т.д.) в течение всего года.

Во-вторых, клиенты «MICE туризма» платят в три-четыре раза больше, чем туристы других направлений, в зависимости от качества и скорости предоставляемых им услуг[10]. Причина в том, что большинство деловых путешественников являются руководителями высшего и среднего звена компаний, поэтому им предоставляется высокий уровень (дорогие) услуги. Это означает более высокий потенциал заработка для принимающего региона.

В-третьих, туристы MICE-туризма, приезжающие в командировку на конференцию, конгресс или с другой целью, выступают своеобразным «амбассадором». Поскольку они часто являются известными, престижными или важными людьми, их мнение определяет имидж Узбекистана на их родине. Поэтому высокий уровень MICE-услуг в стране имеет большое значение в формировании имиджа страны на внешнем рынке и повышении ее инвестиционной привлекательности.

В-четвертых, широкие аспекты делового туризма позволяют охватить им новые сегменты. В то же время сложность услуг делового туризма открывает путь для выхода новых видов услуг на туристический рынок. Это, в свою очередь, дает возможность создавать новые рабочие места в стране даже в межсезонье.

В условиях Узбекистана одним из важнейших условий стремительного развития сферы туристических услуг, усиления ее роли в социально-экономическом развитии страны, увеличения вклада туризма в структуру населения, занятого в рынка труда страны, а регулярное создание новых рабочих мест в сфере – это устранение дефицита кадров в сфере и решение вопроса сезонности. Одним из наиболее эффективных путей решения этой очень важной и актуальной проблемы является необходимость ускоренного развития «MICE-туризма» из несезонных форм туризма в нашей стране и поощрение его организационно и экономически.

Фойдаланилган адабиётлар рўйхати:

1. Золотарева Ю.В. Стимулирование потребителей на рынке туризма и гостеприимства. Международный журнал прикладных и фундаментальных исследований №3, 2017.
2. Балабанов И. Т., Балабанов А. И. Экономика туризма: Учеб. Пособие. М.: Финансы и статистика, 1999. 176 с.
3. Александрова А. Ю. Международный туризм [Учебник]. М.: Аспект Пресс, 2002. 286 с
4. Александрова А.Ю. Экономика и территориальная организация международного туризма. - М., 2000.- 399 с
5. Сорокина Н.А. Развитие концептуального подхода к определению делового туризме. // Известия СПбГЭУ. 2015. № 3 (81)..
6. Rob Davidson, Tony Rogers. Marketing Destinations and Venues for Conferences, Conventions and Business Events. 2016.
7. Александрова А. Ю. География туризма: учебник // Александрова А.Ю., Аигина Е.В., Баюра В.Н. — 2-е изд., испр. и доп. — Москва : КНОРУС, 2018. — 592 с.
8. Travel&Tourism: Economic impact, 2022 edition, Global trends, World Travel&Tourism Council.
9. <https://www.industryarc.com/Research/MICE-Industry-By-Event-Type-Report-Market-Research-507126>.
10. М. А. Морозов, Н. С. Морозова, Г. А. Карпова, Л. В. Хорева Экономика туризма учебник москва 2014. 303с., С. 253

АҲОЛИ БАНДЛИГИНИ ТАЪМИНЛАШДА РАҚАМЛИ ТЕХНОЛОГИЯЛАРДАН Фойдаланиш

О.Ш.Узақов, катта ўқитувчи, ТАТУ Қарши филиали, Қарши

Аннотация. Ушбу мақолада маркетинг стратегиясидан фойдаланган ҳолда Ўзбекистоннинг телекоммуникация хизматлари ва товарлари билан халқаро бозорларда рақобатчилик қила оладиган мамлакат сифатида ўз позициясини эгаллаши учун инновацион тизимни шакллантириши таклиф қилинган.

Калит сўзлар: Маркетинг концепцияси, маркетинг стратегияси, модернизация, телекоммуникация хизматлари, электрон пул, электрон почта маркетинги, электрон банк, электрон хизматлар, электрон тижорат.

Аннотация. В данной статье с помощью маркетинговой стратегии предлагается сформировать инновационную систему для того, чтобы Узбекистан занял свою позицию страны, способной конкурировать на международных рынках телекоммуникационных услуг и товаров.

Ключевые слова: Маркетинговая концепция, маркетинговая стратегия, модернизация, телекоммуникационные услуги, электронные деньги, электронный почтовый маркетинг, электронный банкинг, электронные услуги, электронная коммерция.

Abstract. In this article, using the marketing strategy, it is proposed to form an innovative system for Uzbekistan to take its position as a country that can compete in international markets with telecommunication services and goods. It has been shown that the demand for the quality of telecommunication services and goods and competitive relations are of decisive importance in the current conditions.

Key words: Marketing concept, marketing strategy, modernization, telecommunication services, electronic money, electronic mail marketing, electronic banking, electronic services, electronic commerce.

Кириш. Ўзбекистоннинг телекоммуникация хизматлари ва товарлари билан халқаро бозорларда рақобатчилик қила оладиган мамлакат сифатида ўз позициясини эгаллаши, телекоммуникация хизматлари ва товарларини сотишнинг мақбул тизимини шакллантириш, хусусан, халқаро маркетинг концепциясини ишлаб чиқишга алоҳида талабларни кўяди. Бу ҳолат эса, телекоммуникация хизматлари соҳасида аҳоли бандлигини ошириш механизмларини замонавий бозор талаблари асосида ривожлантириш борасидаги мавжуд муаммоларни ҳал этишга бевосита боғлиқ. Ҳозирги кунда республикамизда ҳудудий ривожлантириш борасида ишлаб чиқиладиган бир қатор дастурларда ҳам телекоммуникация хизматларини тараққий эттириш асосида жойларда аҳоли бандлигини ошириш, шу асосда телекоммуникация хизматлари ва товарлари жаҳон бозорларига олиб чиқиш бўйича сезиларли ишлар амалга оширилмоқда.

Тадқиқот методлари. А.Н.Романов, Ю.Ю.Коряков, С.А.Красильниковларнинг ёзишича “Рақобатбардошлик дейилганда бозорда товарнинг муваффақиятини аниқлаб беришга хизмат қиладиган, унинг истеъмол қилишлиги ва қиймати (нарх-навоси)ни ҳар томонлама тавсифловчи яъни рақобатчи товарлар-ўхшашларини кенг таклифи шароитида асосан шу товарни бошқа товарга қараганда устунлиги тушунилади”[2] деб эътироф этади. А.А.Амбарцумов, Ф.Ф.Стерликовларнинг фикрича, “Товар ва хизматларнинг рақобатбардошлиги, бу харидорнинг эҳтиёжини бошқа ўхшаш товарларга қараганда даражаси ва кўлами бўйича қондиришдаги ва уни харид қилиш ва ишлатиш бўйича харажатлар фарқини аниқлаб берувчи товарнинг истеъмол хусусиятлари йиғиндиси”[3] деб қайд қилинса, А.А.Тарасова, Ф.А.Крутиковларнинг қайд қилишича: “Товарнинг рақобатбардошлиги – бу маҳсулотларни бошқа маҳсулотлар турига ва ишлатилишига қараганда, яъни шу бозор ва истеъмол қиймати талабларига сифати ва қиймати тавсияларини яхши бўлиши ҳисобига истеъмолчи (харидор)ни ўзига жалб қилувчи қобилиятидир”[4].

Э.Бринолфссон ва Л.Хитшлар Американинг йирик 527 та фирмаси фаолиятини ўрганиш натижасида, муаллифларнинг таъкидлашича, қўшимча активлар (ахборот коммуникация технологиялари таъсири остида ўзгарадиган активлар, ходимларнинг тажрибаси ва малакаси, алоқа воситалари ва технологиялари, қарорларни қабул қилиш сифати, бизнес жараёнларидаги ўзгаришлар ва бошқалар) муҳим рол ўйнайди ва вақт ўтиши билан рақамли технологияларни жорий этиш натижалари аста-секин ривожланиш босқичида намоён бўлади[5].

Натижа ва муҳокама. Шу жиҳатдан аҳоли бандлигини таъминлашда, иқтисодий рақамлаштиришнинг дунё рейтинглари ва индекслари даражасига эришиш зарур деб биламиз. Ўзбекистон Республикаси Президенти Шавкат Мирзиёевнинг 2020 йил 25 январдаги Олий Мажлисга Мурожаатномасида "...рақамли иқтисодийга фаол ўтиш – келгуси 5 йилдаги энг устувор вазифаларимиздан бири бўлади, юртимиз "Халқаро ахборот коммуникация технологияларини ривожлантириш индекси" бўйича 2019 йилда 8-поғонага кўтарилган бўлсада, ҳали жуда ҳам орқадамиз. Аксарият вазирлик ва идоралар, корхоналар рақамли технологиялардан мутлақо йироқ, десак бу ҳам ҳақиқат..." деб таъкидладилар. Шу сабабли юксак ривожланишга эришиш учун ахборот тизимлари ва технологияларини пухта ўрганишимиз муҳим масала ҳисобланади. Бу эса биз учун тараққиётга эришишнинг қисқа вақтда қўлга киритиш имкониятини беради. Зеро, ҳозирги вақтда бутун ер юзида кўплаб соҳаларда рақамли технологиялар жадал кириб бормоқда.

Аммо, шундай бўлишига қарамасдан, республикамизда телекоммуникация хизматлари ўз тараққиётида қатор муаммоларга дуч келмоқдаки, булар қаторига телекоммуникацияни ривожлантириш бўйича меъёрий ҳужжатларнинг ижросини таъминлашдаги муаммолар, такомиллаштиришни талаб қилувчи қонунлар мавжудлиги, ушбу соҳада жиддий бандликни таъминлаш тадқиқотларини ўтказиш, товар ва хизматларни сотиш ҳамда йирик компаниялар билан рақобатлашишнинг самарали стратегия ва тактикасини ишлаб чиқиш билан боғлиқ муаммолар бўйича илмий асосланган қарорлар қабул қилишга имкон берувчи зарурий иқтисодий, ҳуқуқий саводхонлик даражасининг пастлиги, текширувчи ва назорат қилувчи маъмурий органлар томонидан ўрнатилган тўсиқлар бунга мисол бўла олади.



1-расм. Аҳоли бандлигини таъминлашда рақамли технологиялардан фойдаланиш

Аҳоли бандлигини таъминлашда бир қатор инсон ресурсларни ўрганиш орқали ахборотлаштириш ва ҳимоялашни гуруҳларга бўлиб ифодаладик. Шу боисдан телекоммуникация хизматлари соҳасида аҳоли бандлиги соҳасидаги муаммоларни тубдан ҳал қилиш учун, хизмат кўрсатишни рақамли бошқарувни жорий этиш зарурияти туғилади.

Телекоммуникация соҳасида хизмат кўрсатишни рақамли бошқарув тизимини ташкил этишда маълумотларга ишлов бериш, маълумотларни узатиш, электрон хужжат алмашинувини ташкил этиш, интерактив хизматлар жорий этиш учун интеллектуал билимга эга бўлган инсон ресурсларидан фойдаланилади.

Телекоммуникация хизматларининг рақамли бошқаруви жараёнида янги усуллар ва рақамли технологиялардан фойдаланиб бошқарувларни кузатиб бориш, ахборот хавфсизлиги бўйича рақамли технологияларни қўллаш, маълумотлар базасини бошқариш ҳамда юқори бошқарувнинг рақамли технологияларга эга бўлишини таъминлаш учун интеллектуал билимга эга бўлган инсон ресурслари билан таъминлаш муҳимдир.

1-жадвал

Ахборотлаштириш ва ҳимоялашнинг таснифланиши

Таснифлаш белгиси	Саноат иқтисодий ахборот хавфсизлик кўринишлари
1. Иқтисодий фаолият даражаси	<ul style="list-style-type: none"> • Минтақа саноатини барқарор ривожлинишида иқтисодий хавфсизлик • Саноат тузилмасини алоҳида таркибий қисмларининг иқтисодий хавфсизлиги • Минтақа саноат тузилмасининг якка тартибдаги операцияларини иқтисодий хавфсизлиги
2. Иқтисодий фаолиятнинг функционал кўриниши	<ul style="list-style-type: none"> • Жорий фаолиятнинг иқтисодий хавфсизлиги • Инвестицион фаолиятнинг иқтисодий хавфсизлиги • Молиявий фаолиятнинг иқтисодий хавфсизлиги • Минтақа саноат тузилмасининг бошқа фаолиятининг иқтисодий хавфсизлиги
3. Иқтисодий манфаатларга таҳдидларнинг намён бўлиши табиати	<ul style="list-style-type: none"> • Нейтрал йўналтирилган иқтисодий хавфсизликка реал таҳдидлар • Иқтисодий хавфсизликка йўналтирилган корхонада мумкин бўлган таҳдидларнинг олдини олиш
4. Иқтисодий манфаатларга таҳдид манбаи	<ul style="list-style-type: none"> • Минтақа саноат тузилмасининг ташқи таҳдидлардан ҳимоя қилишга қаратилган корхонанинг иқтисодий хавфсизлиги • Минтақа саноат тузилмасини ички таҳдидлардан ҳимоя қилишга қаратилган корхонанинг иқтисодий хавфсизлиги
5. Иқтисодий манфаатлар ҳимоя қилинадиган механизмларнинг моҳияти бўйича корхонанинг иқтисодий хавфсизлиги	<ul style="list-style-type: none"> • Ички ҳимоя механизмлари билан таъминланган корхонанинг иқтисодий хавфсизлиги • Ташқи ҳимоя механизмлари билан таъминланган корхонанинг иқтисодий хавфсизлиги
6. Иқтисодий манфаатларнинг ҳимоя механизмларини амалдаги йўналиши	<ul style="list-style-type: none"> • Минтақа саноат тузилмасининг иқтисодий манфаатларига, маълум бир омилларнинг салбий таъсирини камайтириш • Корхонанинг иқтисодий манфаатларига амалга оширилган таҳдидлар туфайли етказилган зарарни қоплаш
7. Вақт даври	<ul style="list-style-type: none"> • Ҳозирги даврда минтақа саноат тузилмасини ҳимоя қилишни таъминлайдиган иқтисодий хавфсизлик (тактик иқтисодий хавфсизлик) • Иқтисодий хавфсизлик, стратегик (узук муддатли) даврда корхонанинг ҳимоясини таъминлаш (стратегик иқтисодий хавфсизлик)
8. Бошқарув даражаси	<ul style="list-style-type: none"> • Минтақа саноат тузилмаси томонидан бошқариладиган иқтисодий хавфсизлик • Минтақа саноат тузилмаси томонидан бошқарилмаган иқтисодий хавфсизлик
9. Иқтисодий манфаатларни ҳимоя қилишда қўлланиладиган усулларнинг қонунийлиги	<ul style="list-style-type: none"> • Қонуний усуллар билан таъминланган иқтисодий хавфсизлик усуллари • Ноқонуний усуллар билан таъминланган иқтисодий хавфсизлик

Хулоса. Аҳоли бандлигини аниқлашнинг сифатий вариантлари эса сифатий мезонлардан фойдаланишни назарда тутлади. Бундан ташқари, сифатий таърифларда баъзи миқдорий кўрсаткичлар ҳам ишлатилиши мумкин, аммо бундай ёндашув асосан субъектив мулоҳазалар ва тажрибаларга асосланади. Келтирилган таҳлил натижаларига кўра, аҳоли бандлигини таъминлаш учун юқорида келтирилган усуллардан фойдаланиш хусусан рентабеллик матрицаси ҳамда ўртача харидлар миқдори ва ташрифлар тезлиги сегментларидан фойдаланиш мамлакатимиз ва унинг минтақаларида аҳоли бандлигини таъминлаш, уларда бошқарувни ташкил этиш самарадорлигини оширишга хизмат қилади.

Фойдаланилган адабиётлар рўйхати:

1. Ўзбекистон Республикаси Президенти Шавкат Мирзиёев раислигида 2020 йил 25 январдаги Олий Мажлисга Мурожаатномасидаги нутқи. <https://uza.uz/oz/politics/zbekiston-respublikasi-prezidenti-shavkat-mirziyeevning-oliy-25-01-2020>
2. Романов А.Н., Корябков Ю.Ю., Красильников С.А. Маркетинг Под. ред. А.А.Романова. – М.: Банки и биржи, ЮНИТИ, 1996. с.167.
3. Амбарцумов А.А., Стерликов Ф.Ф. 1000 терминов рыночной экономики: справочное учебное пособия. – М.: Корн-Пресс, 1993. с.107.
4. Тарасова В.П., Крутиков Ф.А. Рыночная экономика. –М.: Рекламно-издательская фирма «Теория», 1993. с.106.
5. Arens R. Complex processes for envelopes of normal noise // IRE Trans. Inform. Theory, Sept. 1957, vol. IT-3, pp. 204-207.

УЎК:658: 6П9.85 (575.1)

ТАДБИРКОРЛИК КОРХОНАЛАРИДА ИҚТИСОДИЙ РЕСУРСЛАРДАН
Фойдаланиш ва унинг самарадорлик кўрсаткичлари*Л.Ф.Узоқов, таянч докторант, Наманган муҳандислик технология институти,
Наманган*

Аннотация. *Иқтисодий ресурслардан фойдаланиш самарасини аниқлаш учун улардан фойдаланиш кўрсаткичларини аниқлаш керак бўлади. Тадбиркорлик фаолияти корхоналарида мавжуд иқтисодий ресурслардан фойдаланиш даражасини ўрганиш ва таҳлил қилиш мақсадида турли кўрсаткичлар тизимидан фойдаланилади. Мақолада тадбиркорлик корхоналарида иқтисодий ресурслардан самарали фойдаланиш йўллари аниқлашга ҳаракат қилинган.*

Калит сўзлар: *тадбиркорлик фаолияти, иқтисодий ресурслар, кўрсаткичлар, самарадорлик, моддий ресурслар, меҳнат ресурслари, технологик ресурслар.*

Аннотация. *Для определения эффективности использования экономических ресурсов необходимо определить показатели их использования. Для изучения и анализа уровня использования имеющихся экономических ресурсов в предприятиях предпринимательства используется система различных показателей. В статье предпринята попытка определить пути эффективного использования экономических ресурсов в предприятиях предпринимательства.*

Ключевые слова: *предпринимательская деятельность, экономические ресурсы, показатели, эффективность, материальные ресурсы, трудовые ресурсы, технологические ресурсы.*

Abstract. *To determine the efficiency of the use of economic resources, it is necessary to determine the indicators of their use. To study and analyze the level of use of available economic resources in economic enterprises, a system of various indicators is used. The article attempts to determine the ways of efficient use of economic resources in economic enterprises.*

Key words: *entrepreneurial activity, economic resources, indicators, efficiency, material resources, labor resources, technological resources.*

Тадбиркорлик фаолияти янада ривожланиши ва мамлакат иқтисодиёт ривожига катта ҳисса кўшиши мақсадида барча иқтисодий ресурслардан самарали фойдаланиш зарур. Иқтисодий ресурслардан фойдаланиш самарасини аниқлаш мақсадида улардан фойдаланиш кўрсаткичларини аниқлаб олиниши муҳим аҳамият касб этади. Тадбиркорлик корхоналарида иқтисодий ресурслардан фойдаланиш даражасини ўрганиш ва таҳлил қилиш мақсадида турли кўрсаткичлар тизимидан фойдаланилади. Бундай кўрсаткичлар иқтисодий ресурсларнинг мавжудлигини, тежалиши миқдорини ва корхонада фойдаланиш даражасини кўрсатади. Бу кўрсаткичлар асосида ресурслардан фойдаланишни бошқариш амалга оширилади ва такомиллаштириш йўналишлари ишлаб чиқилади.

Тадбиркорлик корхоналарида фойдаланиладиган иқтисодий ресурсларни характерловчи кўрсаткичлар ҳар бир ресурс бўйича алоҳида-алоҳида ҳисобланади. Уларни ҳар бирини ўзига

хос бўлган кўрсаткичлардан фойдаланиб таҳлил қилиш мумкин. Иқтисодий ресурслар ичида энг аҳамиятлиси ҳисобланган моддий ресурслардан фойдаланишнинг асосий кўрсаткичи моддий ресурсларни тежаш кўрсаткичидир. Моддий ресурслардан фойдаланишни баҳолайдиган кўрсаткичларни икки гуруҳга бўлиб ўрганиш қулай ҳисобланади: 1. Моддий ресурсларни тежаш, сарфлаш, фойдаланиш самараси сингари кўрсаткичлар; 2. Аналитик кўрсаткичлар.

Моддий ресурсларни аналитик кўрсаткичлари биринчи гуруҳдаги кўрсаткичлардан фойдаланган ҳолда ҳисобланади. Моддий ресурслардан самарали фойдаланишда улар сарфини натурал кўрсаткичларда ифодалаш қийин, шу сабабли қиймат кўрсаткичларда ҳисобланади. Моддий ресурсларнинг умумий сарфи билан бир қаторда нисбий сарф ҳам аниқланади. Моддий ресурсларнинг нисбий сарфи корхонада бир бирлик маҳсулот ишлаб чиқариш учун сарфланган ўртача миқдорни кўрсатади. Ушбу кўрсаткич моддий ресурсларнинг умумий сарфини ишлаб чиқарилган тайёр маҳсулот миқдорига бўлиш орқали аниқланади ва бир бирлик маҳсулотга сарфланган моддий харажатларни кўрсатади:

$$m = \frac{Q}{q}$$

бу ерда: m – моддий ресурсларнинг нисбий сарфи;
 Q – моддий ресурсларнинг умумий сарфи;
 q – шу даврда ишлаб чиқарилган маҳсулот ҳажми;

Моддий ресурсларнинг нисбий сарфи натурал кўрсаткичларда ҳисобланади.

Бир бирлик маҳсулот ишлаб чиқаришдаги моддий ресурсларни тежалиши (ортиқча сарфланиши) қуйидагича аниқланиши мумкин:

$$\Delta = m_1 - m_0 \quad \text{ёки} \quad \Delta = m_1 - m_M;$$

бу ерда: m_1 – жорий нисбий сарф;
 m_0 – ўтган даврдаги нисбий сарф;
 m_M – меъёр бўйича нисбий сарф;

Бу кўрсаткич жорий даврдаги нисбий сарф билан ўтган даврдаги нисбий сарфларнинг фарқи орқали аниқланади ёки жорий даврдаги нисбий сарф билан меъёр бўйича нисбий сарфларнинг фарқи орқали аниқланади.

Корхонада ишлаб чиқариладиган барча маҳсулот учун моддий ресурслар сарфидаги тежамкорлик қуйидагича аниқланиши мумкин:

$$\Delta = (m_1 - m_0) q_1 \quad \text{ёки} \quad \Delta = (m_1 - m_M) q_1;$$

бу ерда: q_1 – ишлаб чиқарилган маҳсулот ҳажми.

Моддий ресурслардан самарали фойдаланиш даражасини белгиловчи кўрсаткичларга яна қуйидаги кўрсаткичларни киритиш мумкин: а) яроқли маҳсулот чиқиши, %; б) самарали фойдаланиш коэффициентлари; в) сарф коэффициенти; г) емирилган қисмларнинг хизмат қилиш муддати.

Меҳнат ресурсларидан фойдаланиш даражасини аниқлаш учун меҳнат унумдорлиги кўрсаткичидан фойдаланамиз. Бизга маълумки, меҳнат унумдорлиги кўрсаткичи бир бирлик вақт ичида бир ходимга тўғри келадиган маҳсулот ҳажмини ифодалайди. Бу кўрсаткични қуйидаги формула ёрдамида аниқлаш мумкин:

$$M = \frac{Q}{I}$$

бу ерда: M – меҳнат унумдорлиги;
 Q – ишлаб чиқарилган маҳсулот миқдори;
 I – ишчилар сони.

Асосий воситалардан фойдаланиш самарадорлиги даражасидан умуман ишлаб чиқариш самарадорлиги келиб чиқади. Асосий воситалардан қанчалик кўп фойдаланилса, шунчалик кўп маҳсулот чиқарилади, унинг таннари арзонлашади, меҳнат самарадорлиги, фойда ва рентабеллик юқори бўлади. Асосий воситалардан фойдаланиш самарадорлигини ифодаловчи кўрсаткичларга: асосий воситалар маҳсулдорлиги, асосий воситалар

даромадлилиги, асосий воситалар рентабеллиги, машина ва ускуналар қувватларидан фойдаланиш коэффиенти киради.

Асосий воситалар маҳсулдорлиги таҳлил қилинаётган даврда (одатда, бир йилда) ишлаб чиқарилган (сотилган) маҳсулотнинг асосий воситанинг ўртача йиллик қийматига нисбати шаклида қуйидаги формула орқали топилиши мақсадга мувофиқдир: $А_{вм} = М | А_{в.ўр}$

бунда: $А_{вм}$ — асосий воситалар самарадорлиги;

$М$ — таҳлил қилинган даврда ишлаб чиқарилган (сотилган) маҳсулот ҳажми;

$А_{в.ўр}$ — асосий воситалар ўртача йиллик қиймати.

Бозор муносабатлари шароитида сотилган маҳсулот ҳажми хўжалик фаолиятини тўла ҳажмда акс эттиради. Фойда ва рентабеллик каби корхонанинг молиявий ҳолатини ифодаловчи кўрсаткичлар ҳам ушбу кўрсаткичларга бевосита боғлиқдир. Шунинг учун асосий воситалар маҳсулдорлигини ишлаб чиқарилган маҳсулот бўйича эмас, сотилган маҳсулот ҳажми бўйича аниқлаш тўғри бўлади. Бунинг учун қуйидаги формула тавсия қилинади: $А_{вм} = С | А_{в.ўр}$

бунда: $С$ — сотилган маҳсулот ҳажми.

Асосий воситалар рентабеллиги асосий воситаларнинг 1 сўмига тўғри келадиган фойда суммасини ифодалайди. У соф фойданинг асосий воситалар ўртача йиллик қийматига нисбати билан қуйидагича аниқланиши мумкин:

$$P_{af} = CF \cdot A_{v.ўр}$$

бунда: P_{af} — асосий воситалар рентабеллиги;

CF — соф фойда.

Натижалар ва муҳокама (Results and discussion). Ишлаб чиқаришда моддий ресурслардан унумли фойдаланиш коэффиенти моддий ресурслардан соф маҳсулотга ўтадиган қисмини кўрсатади. Бу коэффиенти қуйидагича ҳисоблаш мумкин:

$$K = \frac{q_c}{Q_{ум}}$$

бу ерда: q_c – моддий ресурсларнинг соф маҳсулот бўладиган қисми;

$Q_{ум}$ – моддий ресурсларнинг умумий сарфи.

Моддий ресурслардан фойдаланишни ифодаловчи кўрсаткичлар орасида режали сарф коэффиенти ва ҳақиқий сарф коэффиентидан ҳам фойдаланилади. Режали сарф коэффиенти сарф меъёрини маҳсулотнинг соф вазнига нисбати орқали аниқланиши мумкин:

$$K_p = \frac{m_n}{q_c}$$

Моддий ресурслардан фойдаланиш самарадорлиги моддий ресурслардан фойдаланишнинг фойдали натижасини ифодалайди. Моддий харажатлар самарадорлиги кўрсаткичи моддий ресурслардан фойдаланишнинг умумлаштирувчи кўрсаткичидир. Моддий ресурслардан фойдаланиш самарадорлигини миқдор жиҳатдан аниқлаганда моддий ресурсларнинг ҳақиқий сарфи ва бажарилган ишлар ҳажми орасидаги нисбатдан фойдаланилиши мақсадга мувофиқдир. Тадбиркорлик корхоналарида иқтисодий ресурслардан самарали фойдаланиш мақсадида қуйидагиларни тақлиф қиламиз:

1. Ресурсларнинг ҳар бири бўйича иқтисодий кўрсаткичлар тизимини яхўи билиш ва уларга мос равишда таҳлилларни амалга ошириш.

2. Бошқаришда, таҳлил қилиш ва назорат қилишда замонавий бошқарув усулларини қўллаш ва ахборот технологияларидан самарали равишда фойдаланиш.

3. Меҳнат ресурсларидан самарали фойдаланиш мақсадида инсонларнинг барча имкониятлари юзага чиқадиган муҳитни яратиш ва қулай имкониятлар яратиш.

4. Тадбиркорлик корхоналарида моддий ресурсларнинг ҳақиқий сарфи ва бажарилган ишлар ҳажми орасидаги нисбатдан фойдаланилиши.

5. Моддий ва меҳнат ресурсларидан фойдаланиш самарасини тўлақонли равишда аниқлаш мақсадида уларнинг интеграл кўрсаткичларини ишлаб чиқиш ҳамда улардан фойдаланиш мақсадга мувофиқдир.

Фойдаланилган адабиётлар рўйхати:

1. Ўзбекистон Республикаси Президентининг 2022 йил 28 январдаги ПФ-60-сон «2022–2026 йилларга мўлжалланган Янги Ўзбекистоннинг тараққиёт стратегияси тўғрисида»ги Фармони. -Тошкент, Ўзбекистон, 2022.
2. Catter III, J.J., Kidwell, R.E. (2014). Function, governance, and trust in successor leadership groups in family firms. *Journal of Family Business Strategy*, 5(3), 217-228. doi: 10.1016/j.jfbs.2013.06.001.
3. Kazakov O.C. The Role of the Textile Industry in the Economy of Uzbekistan *Журнал Asian Journal of Technology & Management Research (AJTMR) ISSN: 2249 –0892 Vol9 Issue–2, Dec -2019*
4. Elnara Alievaa, Olim Kazakov Effective application of innovations of the "third renaissance" in increasing the competitiveness of small businesses Namangan Institute of Engineering and Technology, Namangan, Uzbekistan *Central European Management Journal*, Vol. 30 Iss. 3 (2022) ISSN:2336-2693 | E-ISSN:2336-4890, Retrieved from https://journals.kozminskicem-j.com/index.php/pl_cemj.index.html
5. Olimjon Sabirovich Kazakov, Lutfillojon Uzoqov Issues to increase the efficiency of family entrepreneurship. *TRANS Asian Journal of Marketing & Management Research (TAJMMR)* <https://tarj.in>. Vol 10, Issue 4, April 2021.

УДК 330.44

К ПРОБЛЕМАМ СОВЕРШЕНСТВОВАНИЯ МЕХАНИЗМА УПРАВЛЕНИЯ ПЕРСОНАЛОМ

З.М.Усманова, старший преподаватель, Ферганский политехнический институт, Фергана

Annotatsiya. *Ushbu maqolada tashkilot va korxonalarda xodimlarni boshqarish mexanizmini takomillashtirish maqsadida ilg'or texnologiyalardan foydalanish masalalari muhokama qilinadi. Tadqiqot xodimlarni samarali boshqarish bo'yicha tavsiyalar beradi.*

Kalit so'zlar: *xodimlar, korxonalar, boshqaruv mexanizmi, boshqaruv, xodimlarni rag'batlantirish, motivatsiya*

Аннотация. *В данной статье рассматриваются вопросы использования передовых методик в целях совершенствования механизма управления персоналом в организациях и на предприятиях. В ходе исследования приведены рекомендации по эффективному управлению персоналом.*

Ключевые слова: *персонал, предприятие, механизм управления, управление, стимулирование персонала, мотивация*

Abstract. *This article discusses the use of kaizen technology in order to improve the mechanism of personnel management at light industry enterprises. In the course of the study, recommendations were given for effective personnel management.*

Key words: *personnel, enterprise, kaizen, management, personnel incentives*

На сегодняшний день вопросам управления персоналом уделяется большое внимание на всех предприятиях и предприятия отрасли лёгкой промышленности не являются исключением.

Перед руководством любого предприятия стоит главнейшая задача- это получение прибыли и её преумножение.

А как достичь процветания предприятия, внедрения стратегии действий, завоевания определённой ниши рынка?

На все эти вопросы можно получить ответ с помощью действенной системы управления.

Как известно основным ресурсом предприятия (организации) является один из факторов производства – это персонал предприятия организации. От степени эффективного управления персоналом организации зависит многое.

Управление персоналом для всех действующих организаций - крупных и небольших, коммерческих и некоммерческих, отрасли лёгкой промышленности имеет главенствующее значение. Однозначно, что управление трудовым потенциалом является одним из стратегически важных аспектов теорий и практик управления.

Управление персоналом, трудовым, человеческим потенциалом являются деятельностью, выполняемой в организациях и способствующей наиболее эффективному использованию навыков сотрудников для достижения конечных целей.

Система управления персоналом неотделима от системы управления организацией. Как следствие, система управления персоналом служит стержнем системы управления каждого предприятия.

Концепция управления персоналом является системой взглядов на определение сущности, содержания, цели, задач, критериев, принципов и методик управления персоналом и механизма её реализации в соответствующих условиях.

Современные концепции управления персоналом учитывают, с одной стороны, на принципах и методах административного управления, а с другой стороны - на значительной роли личности работника, знаниях его мотивационных приоритетов, умениях их сформировать и направлять с учётом задач, стоящих перед предприятием.

Вследствие чего нужна переустановка руководящих работников на новые ценности: главный фактор предприятия - работники, а за пределами предприятия потребитель и его интересы.

Приоритетами для предприятия являются эффективность работы персонала, инициативность, заинтересованность, развитие творческого начала, чувства ответственности.

Основа концепций управления персоналом в современное время состоит из возрастающей роли личности работника, знаний его мотивационных установок, умений их сформировать и направить с учётом целей и задач, стоящих перед предприятием.

В ходе проведённого исследования выявлены проблемы, связанные с управлением персоналом на предприятиях. В рамках исследования изучается опыт и практические рекомендации учёных в области изучения проблем управления персоналом. Предоставлены предложения по эффективному внедрению принципов рационального использования трудовых ресурсов предприятия. В работе проведён сравнительный анализ методик управления персоналом выдающихся менеджеров.

Анализ отечественных предприятий показывает то, что в данное время функция управления персоналом постепенно переходит к самостоятельной упорядоченной системе, которая способствует достижению долгосрочных целей организации. Качественными составляющими этой системы становятся такие элементы, как: кадровая политика, кадровая стратегия и кадровое планирование.

Кадровая политика даёт ответы на следующие вопросы: как необходимо подобрать коллектив организации (предприятия) и как должна быть организована деятельность в нём, чтобы предприятие могло успешно реализовать свои стратегические цели.

Кадровая стратегия, соответственно, определяет методику, при помощи которой предприятие может набрать нужный персонал.

Кадровое планирование является процессом разработки комплекса мероприятий, посредством которых можно реализовать кадровую политику, тем набором методов, которые определены в кадровой стратегии. С точки зрения продолжительности периода, на который разрабатываются программы по работе с персоналом, кадровое

Обобщение опыта отечественных и зарубежных предприятий позволит сформулировать главную цель систем управления персоналом – это обеспеченность квалифицированными кадрами, организация их эффективного использования, а так же, профессиональное и социальное развитие работников.

В соответствии с этой целью идёт формирование системы управления персоналом предприятия.

Мы в рамках нашего исследования хотели бы остановиться на роли человека в качестве ресурса каждого предприятия.

Часто руководители задаются вопросом, почему именно в их организации трудно достигаются определённые цели?

Но не все руководители связывают это с неправильным управлением главным фактором, то есть персоналом.

Например анализ многих применяемых для управления персоналом информационных систем показывает то, что они решают следующие задачи: учет рабочего времени, вопросы управления выдачи заработной платы, учет информации о кадрах (вакансии, штатное расписание и т.д.); выполнение и подготовка к формированию стандартной отчетности и др., но не может позволить проведению комплексной оценки организационной структуры – оценки рациональности систем должностных обязанностей, выявление необходимости подготовки персонала и проведение оценки его компетентности [1].

Хотя практика многих мировых компаний показывает то, что ключ к успеху кроется именно в эффективном управлении персоналом предприятия.

Человек в качестве ресурса производственной системы (трудовой, людской, человеческой) выступает важным элементом производственных и управленческих процессов;

Человек в ракурсе личности с потребностями, мотивами, ценностями, отношениями является главным субъектом управления.

Учитывая, что перечисленные подходы к анализу роли человека в производстве представляют собой взгляды с разных сторон одного и того же явления, рассмотрим подробнее понятие "человеческий фактор".

"Человеческий фактор" - это внутренний мир людей; их потребности, интересы, установки, переживания, направленности и т. д. Без знания закономерностей деятельности и поведения людей трудно добиться высокой эффективности управления [2]. Они необходимы руководителю современного производства не менее чем, например, знания в области технологий и экономики. Недостаточное понимание проблем человеческого фактора является причиной самых различных производственных неурядиц: конфликтов, текучести кадров, снижения качества продукции и производительности труда.

Основой человеческого фактора является личность - психологический облик человека, как дееспособного члена общества, сознающего свою роль в обществе [3].

Впервые это понятие ввел в научный обиход Фредерик Тейлор, который поставил перед собой задачу создать систему повышения производительности труда за счет его интенсификации. Он пришел к выводу, что главная причина низкой производительности кроется в несовершенной системе стимулирования рабочих.

По Тейлору:

во первых – необходимо внедрять экономные методы работы;

во вторых – учитывать вопросы профессионального отбора и обучения работников;

в третьих – обращать внимание на расстановку кадров;

в четвёртых – целесообразно организовать взаимодействие между управляющими и работниками;

Учёный же Анри Файоль был первым, кто разработал довольно последовательную систему принципов учета закономерностей человеческого фактора в управлении. Файоль разработал вопросы стимулирования труда применительно к деятельности высшего звена управления [1].

В заключении следует отметить то, что для совершенствования механизма управления персоналом необходимо учитывать особенности, специфику той или иной организации или предприятия. Выше в ходе анализа были выяснены и уточнены причины возникновения проблем в управлении персоналом предприятий.

Для эффективного управления персоналом на предприятии необходимо следование следующим постулатам:

во первых - введение конкретных требований для научного изучения элементов процесса производства, таких как: разделение целостного процесса на минимальные составляющие, проведение наблюдений и записи всех этих элементов и условий, в которых они совершаются, осуществление точного измерения этих элементов по времени и по затрате сил, и другие;

во вторых – обоснование специфики работника в качестве социального ресурса, придача ему важности в ракурсе единственного объекта управления;

в третьих – обеспечение высокой производительности труда за счёт социальной гармонии посредством базирования на понимании человеческой природы и принципов рациональной организации труда и управления.

СПИСОК ИСПОЛЬЗОВАННОЙ ЛИТЕРАТУРЫ:

1. Файоль, А. (1992). Общее и промышленное управление.
2. Гаибназарова, З. Т. (2018). Управление персоналом и инновациями в Узбекистане: проблемы трансфера технологий. *Социально-трудовые исследования*, (4), 113-118.
3. Тейлор, Ф. У. (2012). Принципы научного менеджмента. *Точки над Ё*, (3), 105-116.

УДК 338.43:635

РАЗВИТИЕ КООПЕРАЦИИ В ПЛОДООВОЩНОМ СЕКТОРЕ УЗБЕКИСТАНА

М.М.Усмонов, преподаватель, Ферганский политехнический институт, Фергана

Annotatsiya. *Ushbu maqolada O'zbekistonning meva-sabzavotchilik sohasida hamkorlik tizimini rivojlantirish masalalari muhokama qilinadi. O'rganish jarayonida xorijiy tajribani hisobga olgan holda O'zbekiston meva-sabzavotchilik sohasida hamkorlik tizimini samarali rivojlantirish bo'yicha tavsiyalar berildi.*

Kalit so'zlar: *meva-sabzavot sektori, meva-sabzavot mahsulotlari eksporti, kooperatsiya, qishloq xo'jaligi, hosildorlik*

Аннотация. *В данной статье рассматриваются вопросы развития системы кооперации в плодоовощном секторе Узбекистана. В ходе исследования даны рекомендации по эффективному развитию системы кооперации в плодоовощном секторе Узбекистана с учётом зарубежного опыта.*

Ключевые слова: *плодоовощной сектор, экспорт плодоовощной продукции, кооперация, сельское хозяйство, урожайность культур, аграрная сфера, аграрная логистика*

Abstract. *This article discusses the development of the system of cooperation in the fruit and vegetable sector of Uzbekistan. In the course of the study, recommendations were given for the effective development of a system of cooperation in the fruit and vegetable sector of Uzbekistan, taking into account foreign experience.*

Key words: *fruit and vegetable sector, export of fruit and vegetable products, cooperation, agriculture, crop productivity, agricultural sector, agricultural logistics*

Сельское хозяйство Узбекистана является одной из ведущих отраслей экономики, обеспечивающей более 28% ВВП страны, около 28% занятости населения и специализирующаяся на выпуске социально значимых товаров, таких как продовольственные продукты для населения и сырье для отраслей промышленности.

Перспективы развития, экономическое и финансовое положение большинства отраслей промышленности страны, таких, как хлопкоочистительная, текстильная, легкая, пищевая, химическая промышленность и другие, а это составляет более половины всего промышленного потенциала, напрямую зависят от сельского хозяйства. Большинство исследователей подчеркивают важность развития этого сектора и его влияние на социально-экономический рост страны в целом.

Так, к примеру, исследователи ФАО пришли к заключению, что рост в сельском хозяйстве, больше, чем в любом другом секторе экономики даёт возможность снизить уровень бедности, играя роль мультипликатора [1]. В данном докладе было констатировано, что один процент экономического роста в аграрной сфере равен 1,5%-ному снижению общего уровня бедности.

В ходе проведённого исследования выявлены проблемы, связанные с внедрением и совершенствованием системы кооперации в плодоовощном секторе республики Узбекистан. Используются методы сравнительного анализа. Предоставлены предложения по эффективному внедрению системы кооперации в сельском хозяйстве регионов Узбекистана.

Главная цель развития системы кооперации в плодоовощеводстве Узбекистана – это совершенствование новой системы развития плодоовощного сектора страны, основу которого составляют преумножение роли кластеров, ввод новых механизмов кооперации, масштабное финансирование производителей плодоовощной продукции и расширение оказания агроуслуг.

Следует отметить, что в нашей стране целенаправленно выдаются кредиты на льготной основе лицам приусадебных земель на условиях, которые определены в программах развития семейного предпринимательства для таких целей как:

- строительство компактных теплиц и организации «поле-магазинов»;
- малое интенсивное садоводство, лимоноводство и виноградарство;
- разведение бахчевых, бобовых, масличных культур, картофеля и других видов овощей;
- пробуривание артезианских скважин.

Следует отметить, что в направлении развития кооперации в Узбекистане развивается сотрудничество со многими странами, и одним из этих стран является Иран.

Эксперты EastFruit неоднократно отмечали многообещающим направлением выращивания фисташек в Центральной Азии, а Иран становится одним из передовых производителей и экспортеров фисташек в мире. Фактически мировая торговля фисташками контролируется в основном двумя странами – США и Ираном, которые ежегодно в общем объеме (на две страны) экспортируют около 300-350 тыс. тонн фисташки. По прогнозам Иранской ассоциации фисташки, в сезоне 2020/21 годов экспорт их из Ирана был пиковым и достиг 230 тыс. тонн.

С другой стороны, у Узбекистана есть весьма смелые планы по наращиванию площадей фисташковых плантаций. Еще в октябре 2019 EastFruit констатировал о планах правительства Узбекистана увеличить площади насаждений до 350 тыс. гектаров путём высаживания культурных сортов фисташки в засушливых регионах. По предварительным данным официальных статистических источников, по состоянию на октябрь 2019 года общая площадь фисташковых лесов в Узбекистане составляла приблизительно 30 тыс. гектаров, но фактически площади могут быть намного крупнее.

Что относится к кооперации Узбекистана и Ирана в производстве шафрана, то и здесь партнер выбран вполне логически. Иран является крупнейшим производителем шафрана в мире – около 300 тонн в год и обеспечивает около 90% мирового производства. По данным Министерства сельского хозяйства Ирана, в 2016 году экспорт шафрана из этой страны составил 203 тонны, в 2017 году – 237 тонн, а в 2018 – 280 тонн, что говорит о росте экспорта в геометрической прогрессии.

Обратим внимание на то, что преодоление монокультуры хлопчатника в Узбекистане по оценкам Всемирного банка до 50% посевных площадей, может привести к увеличению валовой продукции сельского хозяйства на 51%, увеличения занятости в сельском хозяйстве на 16%, и к экономии воды — на 11%.

Возникает вопрос. Как скоро нужно переводить эти земли под более прибыльные культуры? Данный процесс должен быть поэтапным и в соответствии с изменениями в смежных отраслях. К примеру, перераспределение угодий для производства овощей и фруктов целесообразно проводить одновременно с улучшением агрологистики внутри страны и на её таможенных границах, что обеспечит скорую доставку скоропортящейся плодоовощной продукции от производителей к местным потребителям и на мировые рынки.

В обратном случае перепроизводство овощей и фруктов принесёт меньшие доходы, чем выручка от продажи той же пшеницы или хлопковой культуры.

Для развития сельскохозяйственной кооперации необходима интеграция со странами ЕАЭС.

Одним из перспективных направлений сотрудничества является расширение торговли. Узбекистан - это первый торговый партнер стран ЕАЭС среди стран СНГ, не входящий в ЕАЭС [2].

Товарооборот государств ЕАЭС с Узбекистаном с каждым годом увеличивается. В 2020 году, независимо от многочисленных ограничений, связанных с пандемией, товарооборот увеличился в сравнении с 2019 годом на 3,9%, до 9,4 млрд долларов США, в том числе экспорт – на 15,3%, до 7,2 млрд долларов США, импорт сократился на 21,1%, до 2,2 млрд долларов США. Удельный вес ЕАЭС в торговле с Узбекистаном составляет более 28%. Более 60% торговли ЕАЭС с Узбекистаном приходится на Россию, около 30% – на Казахстан, около 3% – на Беларусь, приблизительно 4% – на Кыргызстан и порядка 0,1% – на Армению.

Следует отметить, что в странах ЕАЭС ощущается недостаток в производстве свежей плодоовощной продукции, которая по-прежнему в большом объеме (43%), поступает из третьих стран, в том числе из Узбекистана, в котором профицит плодово-ягодной продукции ежегодно составляет порядка 1 миллиона тонн.

В тот же период в составе экспорта сельскохозяйственной продукции и продовольствия Узбекистана овощи и плоды заняли почти 90%. В данный период среди поставщиков в ЕАЭС удельный вес Узбекистана составляет 10,9% по овощам и 6,7% – по плодам. Несмотря на пандемию и жесткие карантинные меры, годом ранее Узбекистан экспортировал больше плодоовощной продукции, чем за предыдущий период.

В заключении можно отметить, что для развития системы кооперации в плодоовощном секторе необходимо следующее:

Во первых - к факторам, замедляющим развитие кооперации относятся недостаток информации об особенностях данного вида предприятия, навыков управления ими. Лица не понимают, как эти механизмы действуют и какие преимуществами они владеют, если они работают в этой системе.

А это и увеличение доходов, и долевое участие всех членов в управлении предприятием, и соответствующее распределение результатов труда, и повышение эффективности производства за счет эффекта масштаба.

Во вторых - кооперация более развивается там, где активное участие принимает государство, муниципальные органы власти на местах, население, фермеры.

В третьих - необходимость развивать личные подсобные хозяйства, которые являются наиболее благоприятной естественной средой для формирования кооперативов.

В четвертых - успех развития снабженческо-сбытовых и перерабатывающих кооперативов зависит от организации системных поставок кооперативной продукции на основе контрактов, соглашений, договоров на соответствующие объемы плодоовощной продукции.

СПИСОК ИСПОЛЬЗОВАННОЙ ЛИТЕРАТУРЫ:

1. Кадиров, А. М., Ахмедиева, А. Т., & Лебединцева, Л. А. (2020). Перспективы развития плодоовощного сектора Республики Узбекистан. In *25 лет евразийской интеграции: От истоков к реалиям* (pp. 182-205).
2. Ашурметова, Н. А. (2020). Современное состояние и стратегия развития аграрного сектора Республики Узбекистан. *Наука без границ*, (2 (42)), 18-26.

УЎК 336.64

ИНВЕСТИЦИОН ФАОЛЛИКНИ ОШИРИШ АСОСИДА ХИЗМАТ КЎРСАТИШ СОҲАСИДА ДАВЛАТ-ХУСУСИЙ ШЕРИКЧИЛИГИНИ РИВОЖЛАНТИРИШНИНГ АСОСИЙ ЙЎНАЛИШЛАРИ

Г.Х. Утемуратова, доц., Қорқалпоқ давлат университети, Нукус

Аннотация. Ушбу мақолада инвестицион фаоллигини ошириш асосида хизмат кўрсатиш соҳасида давлат-хусусий шерикчилиги ривожлантириши, хизмат кўрсатиш соҳасида давлат-хусусий шерикчилиги доирасидаги давлат тузулмалари ва хусусий секторнинг асосий вазифалари, инвестицион лойиҳаларни танлашнинг асосий мезонлари ва тамойиллари, давлат-хусусий шерикчилигини ривожлантиришнинг инвестицион фаоллигини ошириш механизми, давлат-хусусий шерикчилигининг намунавий лойиҳаси ва уни тайёрлаш босқичлари, хизмат кўрсатиш соҳасида давлат-хусусий шерикчилиги ривожлантиришнинг инвестицион

воситаларини фаоллаштириши механизмини такомиллаштириши йўналишлари тадқиқ қилинган.

Калим сўзлар: хизмат кўрсатиши соҳаси, хусусий сектор, давлат-хусусий шериклиги, лойиҳа, инвестицион лойиҳа, интеграл иқтисодий самара, давлат рисклари, инвестицион воситалар, бюджет самарадорлиги

Аннотация. В данной статье развитие государственно-частного партнерства в сфере услуг на основе повышения инвестиционной активности, основные задачи государственных структур и частного сектора в рамках государственно-частного партнерства в сфере услуг, основные критерии и принципы выбора инвестиционных проектов, механизм повышения инвестиционной активности в развитии государственно-частного партнерства, типовой проект государственно-частного партнерства и этапы его подготовки, направления совершенствования механизма активизации инвестиционных средств исследовано развитие государственно-частного партнерства в сфере услуг.

Ключевые слова: сфера услуг, частный сектор, государственно-частное партнерство, проект, инвестиционный проект, комплексная экономическая эффективность, государственные риски, инвестиционные инструменты, бюджетная эффективность.

Abstract. In this article, the development of public-private partnership in the service sector based on increased investment activity, the main tasks of government agencies and the private sector in the framework of public-private partnership in the service sector, the main criteria and principles for choosing investment projects, the mechanism for increasing investment activity in development of public-private partnership, a typical project of public-private partnership and stages of its preparation, directions for improving the mechanism for activating investment funds, the development of public-private partnership in the service sector has been studied.

Key words: service sector, private sector, public-private partnership, project, investment project, integrated economic efficiency, government risks, investment instruments, budget efficiency.

Кириш. Иқтисодийнинг трансформациялашуви шароитида хизмат кўрсатиш соҳасининг муҳим вазифаларидан бири – келгусида иқтисодий ўсишни таъминлаш муаммоларини ҳал қилиш учун молиявий ресурслардан самарали фойдаланиш ҳисобланади. Бу эса, мамлакатимиз иқтисодийтида инвестицион жозибадорликни ошириш орқали хизмат кўрсатиш соҳасида фаолият юритувчи хўжалик субъектларининг барқарор ривожланишини таъминлаш ҳамда соҳада яратилаётган ялпи маҳсулот ҳажмини ошириш стратегик мақсадлардан бири ҳисобланади.

Республикамызда иқтисодий соҳалари ва тармоқларини модернизациялашнинг иқтисодий имкониятларини кенгайтириш ҳамда давлат бошракуви самарадорлигини оширишга кўмаклашиш бўйича давлат-хусусий шерикчилигини ривожлантириш учун инвестицион фаолликни ошириш давлат ва хусусий сектор ўртасидаги ўзаро ҳамкорликнинг устувор бўлган истиқболли шакли ҳисобланади. Давлат-хусусий шерикчилиги механизмининг жорий этилиши ва амалга оширилиши кўп жиҳатдан иқтисодийта мавжуд бўлган шарт-шароитлар билан боғлиқ ва бу тизимлаштириш ҳамда мувофиқлаштиришни ҳисобга олган ҳолда маҳсус тадқиқотлар ўтказишни зарурат этади.

Қорақалпағистон Республикасида хизмат кўрсатиш соҳасининг ривожланиши инвестициялар билан таъминлаш ва қўллаб-қувватлаш механизмларини шакллантириш ҳамда инвестицион лойиҳалар самарадорлигини баҳолаш тизимини такомиллаштиришни назарда тутати. Соҳада инвестицион сиёсатни амалга ошириш ишлаб чиқариш секторидаги корхоналарга ажратилган молиявий ресурслардан фойдаланиш самарадорлигини оширишга қаратилган бўлиши керак. Шунингдек, асосий чоралар инвестицион механизмларнинг институционал асосларини ривожлантириш, бюджет ресурслари ҳамда жалб қилинган молиявий маблағлардан юқори даражада самарали фойдаланиш бўйича замонавий молиялаштириш технологияларини жорий этишга кўмаклашиш керак.

Мавзуга оид адабиётларнинг таҳлили. Илмий адабиётларда хизмат кўрсатиш соҳасида давлат ва бизнес ўртасида шерикчилик муносабатлари ривожланиш хусусиятлари, жаҳонда

давлат-хусусий шериклиги механизмини самарали жорий этиш моделлари, давлат-хусусий шерикликнинг шартнома шакллари, ривожланган ва ривожланаётган мамлакатларда давлат-хусусий шериклигидан фойдаланиш соҳаси ва йўналишлари жаҳон хўжалигида давлат ва бизнеснинг ўзаро муносабатларининг кўлами ва шакллари кенгайишига таъсир этувчи омиллар илмий-назарий ҳамда услубий жиҳатдан тадқиқ этилган.

Хорижлик иқтисодчи олим Дж.К.Гелбрейт [3, 200-250 б.] ўз асарида давлат ва бизнес ўртасида шериклик муносабатлари, давлат ва хусусий сектор ўртасидаги иқтисодий муносабатлар тизимининг шаклланиши, «давлат-хусусий шериклиги» категориясининг иқтисодий моҳияти ва мазмуни, мақсад ва вазифалари, таркиби ва моделлари, давлат ва хусусий тадбиркорлик субъектлари ўртасида иқтисодий фаолиятнинг асосий йўналишлари, инвестицион маблағларнинг шаклланиши, давлат-хусусий шериклигининг концептуал асослари каби йўналишларни тадқиқ қилган.

Ж.Пьер, Ж.Г.Петерс [13, 89-108 б.] асарида хусусий инвестицияларни рағбатлантириш орқали уй хўжаликлари даромадларининг энг тез ўсишига эришиш йўналишлари, рақобат муҳитининг шаклланиши учун давлатнинг иқтисодий функцияларидан фойдаланишнинг шарт-шароитлари, ижтимоий аҳамиятга эга стратегик лойиҳаларни бошқариш ва молиялаштириш бўйича хусусий секторнинг иштирокини таъминлаш билан боғлиқ муаммолар ёритиб берилган.

Россиялик олимлар В.Г.Варнавский, А.В.Клименко, В.А.Королев [1, 45-85 б.] лар асарида давлат ва хусусий сектор ўртасидаги иқтисодий муносабатлар тизимининг шаклланиши, «давлат-хусусий шериклиги» категориясининг иқтисодий моҳияти ва мазмуни, мақсад ва вазифалари, таркиби ва моделлари, давлат ва хусусий тадбиркорлик субъектлари ўртасида иқтисодий фаолиятнинг асосий йўналишлари, давлат ва тадбиркорлик ўртасида ҳамкорлик шакллари амалга ошириш учун молиявий маблағларни жалб қилиш манбалари, давлат ва жамоатчилик мулки объектлари билан боғлиқ йўналишлари ўрганилган.

В.А.Кабашкиннинг [4, 15-18 б.] диссертация авторефератида «давлат-хусусий шериклиги» категориясининг иқтисодий мазмуни, унинг мақсад ва вазифалари, давлат-хусусий шериклиги моделлари, давлат ва хусусий тадбиркорлик субъектлари ўртасида иқтисодий фаолиятнинг асосий йўналишлари, кенг доирадаги иқтисодий фаолият турларида ижтимоий аҳамиятга молик лойиҳаларни амалга ошириш йўллари, унинг афзалликлари тадқиқ қилинган.

Е.Д.Фролова [8, 31-32 б.] мақоласида ижтимоий аҳамиятга эга стратегик лойиҳаларни бошқариш ва молиялаштириш бўйича хусусий секторнинг иштирокини таъминлаш, шунингдек, кенг доирадаги иқтисодий фаолият турларида ижтимоий аҳамиятга молик лойиҳаларни амалга ошириш йўллари, унинг афзалликлари ёритиб берилган.

Иқтисодчи олимлар С.Э.Элмирзаев, Н.Ш.Шавкатов [10] ларнинг илмий мақоласида давлат-хусусий шериклик муносабатларининг илғор хориж тажрибалари ва мамлакатимизда қўллаш истикболлари, давлат-хусусий шерикликнинг асосий шакллари, давлат ва хусусий секторнинг ўзаро муносабати тизимида давлат-хусусий шерикликнинг ўрни ва омиллари тадқиқ қилинган.

Тадқиқот методологияси. Тадқиқот жараёнида иқтисодиётнинг трансформациялашуви шароитида хизмат кўрсатиш соҳасида давлат-хусусий шерикчилиги ривожланишига методологик ёндашувнинг илмий асослари, давлат-хусусий шериклик лойиҳаларини реализация қилиш, хизмат кўрсатиш соҳасида давлат-хусусий шерикликнинг асосий йўналишлари, инвестиция лойиҳаси самарадорлигини баҳолаш кўрсаткичлари, инвестицион лойиҳани реализация қилишдан олинган интеграл иқтисодий самара, давлат-хусусий шериклигини амалга оширишда бюджет самарадорлигини ошириш йўналишлари бўйича иқтисодий тизимлар ва нисбатларни ўрганишга диалектик, тизимли ва илмий ёндашув, қиёсий ва солиштирма таҳлил ҳамда гуруҳлаш усулларидан фойдаланилди.

Таҳлил ва натижалар. Хизмат кўрсатиш соҳаси тармоқларини ривожлантиришда давлат-хусусий шерикчилиги (ДХШ) – бу давлат ва хусусий сектор ўртасидаги ижтимоий аҳамиятга эга лойиҳалар ва дастурларни амалга оширишга қаратилган институтчионал ва

ташкилий-иқтисодий ҳамкорлик бўлиб, бунда давлат сифатли хизматларга эга бўлиш, хусусий мулкдор эса шартномавий муносабатларни амалга ошириш ва ривожлантириш асосида фойда олишни кўзлайди.

ДХШ давлат ва хусусий мулкдор манфаатларини ҳисобга олган ҳолда фаолият юритади. Чунки давлат ва хусусий сектор манфаатларининг муштараклигини таъминланиши ҳамда хизмат кўрсатиш соҳаси ва унинг тармоқларига зарурий ресурсларнинг ажратилиши учун зарурдир.

Шунинг учун хизмат кўрсатиш соҳасида ДХШ доирасидаги давлат тузулмаларининг асосий вазифаларига қуйидагилар киради:

– амалий тажриба асосида ижтимоий аҳамиятга эга стратегик дастурларни ишлаб чиқиш ва амалга ошириш;

– хизматлар соҳасида давлат-хусусий шерикчиликнинг самарали фаолиятини таъминловчи қонунлар ва меъёрий-ҳуқуқий ҳужжатларни шакллантириш, қабул қилиш ва амалиётга жорий этиш;

– хизматлар соҳаси ташкилотларини ташкил этиш ва молиялаштириш;

– манфаатдор бўлган давлат ва маҳаллий ўз-ўзини бошқариш органларнинг ДХШни амалга оширишдаги иштирокини таъминлаш ва бошқалар.

Қорақалпоғистон Республикасида ДХШни муваффақиятли ривожланишида қуйидаги жиддий тўсиқларни ажратиб кўрсатиш мумкин:

– давлат-хусусий шерикчиликни ривожлантириш ва қўллаб-қувватлашнинг аниқ концепцияси мавжуд эмас;

– давлат-хусусий шерикчиликни муваффақиятли ривожлантириш юзасидан тадбирларни реализация қилишнинг аниқ дастурларини йўқлиги;

– коррупция ва турли шаклдаги суиистеъмолчиликларнинг мавжудлиги.

Биз, хизмат кўрсатиш соҳасини бошқаришда ДХШнинг инвестицион воситаларини ривожлантиришни маҳаллий ҳокимият органлари кўринишидаги давлат, бизнес билан шуғулланувчи хусусий ташкилотлар ҳамда нотижорат ташкилотлар ўртасидаги иқтисодий муносабатлар мажмуини ўзида ифодаловчи ягона иқтисодий тизимнинг таркибий қисми сифатида кўриб чиқамиз.

Бошқа томондан, ДХШ механизмини амал қилиши шароитида хусусий шериклар учун рағбатлантиришнинг оқилона ва самарали тизими яратилади. Тажриба шуни кўрсатадики, давлат-хусусий шерикчиликнинг қўлланиши кўпинча инфратузилмага оид лойиҳалар соҳасига тўғри келади.

Юқоридаги фикрлардан келиб чиқиб, ДХШнинг барча моделларига тегишли бўлган қуйидаги ўзига хос хусусиятларни ажратиб кўрсатиш мумкин:

1. ДХШ механизми хусусий бизнесга таклиф этиладиган кўплаб хизмат шакллари тўпламидир (ишлаб чиқиш, молиялаштириш, қуриш ва бошқариш ягона шарномада). Масалан, анъанавий давлат харидлари моделидан фарқли равишда давлат нафақат муайян тўлов ҳисобига объектни, масалан логистик марказни қуришга буюртма беради, балки лийҳасини ишлаб чиқиш, қуриш, бошқариш ва, ҳатто, бутун лойиҳани ёки унинг алоҳида қисмини молиялаштиришга шартнома таклиф қилади.

2. Давлат харидларининг анъанавий шаклларида фарқли ўлароқ ДХШда риск кўпроқ хусусий сектор зиммасига юклатилади. Масалан, молиялаштириш хусусий шерик-иштирокчи зиммасига юклатиладиган схема тез-тез учраб турибди. Хусусан, давлат органи хизматларнинг техник параметрлари ва стандартларини белгилайди, хусусий шерик эса белгиланган стандартларга мос равишда хизмат кўрсатиш мажбуриятини олади.

3. ДХШ узок муддатли даврга шакллантирилади ва 25-30 йил давомида амал қилади.

Давлат хизматларининг анъанавий моделида ҳукумат ресурслар ва лойиҳани амалга ошириш жараёни устидан тўлиқ назоратга эга бўлса, ДХШ моделида давлат якуни маҳсулотни белгилайди, бажарилиш устидан назорат хусусий шерикда қолади [9].

Бирок, ДХШни турли мезонлар бўйича танлаш ҳам муҳим ҳисобланади. ДХШ шаклини танлаш мезонлари 1-жадвалда келтирилган.

Давлат бошқаруви соҳасидаги тадқиқотлар шуни кўрсатадики, ДШХдаги оппортунизм билан боғлиқ рисклар, ДХШ доирасидаги оппортунизмнинг табиати бошқача бўлсада, фақат хусусий фирма ва корхоналар қатнашувчи соф тижорат шерикчиликларидаги каби тенг кучли танқидий бўлиши мумкин.

1-жадвал

ДХШ лойиҳаларини танлашнинг асосий мезонлари (Муаллиф томонидан ишлаб чиқилган)

ДХШ шакли	Сиёсий мотивация	Харажатларни қоплаш	Меъёрий-ҳуқуқий асослар	Ахборот базаси	Давлат органининг бошқариш ва лойиҳани таҳлил қилиш қобилияти
Хизмат кўрсатиш бўйича шартнома	Паст	Паст	Заиф	Заиф	Ўртача
Бошқариш бўйича шартнома	Ўртача	Ўртача	Ўртача	Заиф	Ўртача
Лизинг	Ўртача	Юқори	Кучли	Кучли	Юқори
Концессия	Юқори	Юқори	Кучли	Кучли	Юқори
Қуриш – Бошқариш – Узатиш ва бошқа шакллар	Юқори	Юқори	Кучли	Кучли	Юқори

ДХШ инфратузилма объектларини яратиш билан боғлиқ лойиҳаларда одатда юқори мураккаблик даражаси ва активларнинг ўзига хослиги билан тавсифланади, чунки улар қисқа вақт оралиғи ва қатъий чегараланган бюджет билан ноёб объектларни қуриш билан боғлиқдир.

Бошқарув тузулмаси танловини таҳлил қилишдаги муҳим жиҳат уларни бир-бирининг ўрнини тўлдириши ҳисобланади. Бошқарув тузулмаси шериклар ўртасидаги ўзаро муносабатлардаги механизмлар тўпламини ўзида ифодалаганлиги сабабли шериклик рискнинг мақбул даражасига эришиш ва харажатларни бошқариш учун маълум даражада ушбу механизмларнинг турли комбинацияларидан фойдаланиши мумкин. Энг аввало қуйидагилар ажратиб кўрсатилади [1]:

1. Акционерлик капиталидаги иштирокчи.
2. Шартномавий келишувлар.
3. Шерикчилик доираси.
4. Бошқарувнинг ишончли механизми.

Бошқарув механизмлари танлови ва ташкилий муаммолар ечимларидан қатъий назар ДХШ тузулмаси ва ташкилоти қуйидаги умумий тамойилларни ҳисобга олиши зарур:

а) ДХШ ижтимоий эҳтиёжларни қондиришга қаратилган. ДХШ, одатда, аҳолининг келгусида фойдаланиш учун ижтимоий инфратузилма объектларини қуриш ва бошқариш ёки хизмат кўрсатиш контекстида шакллантирилади. Масалан, аҳоли учун коммунал ва транспорт хизматлари, шунингдек, йўллар, аэропортлар, ИЭСлари, касалхоналар, қамоқхоналар, сув тозалаш иншоатлари каби инфратузилма объектлари. Ўзининг ижтимоий йўналтирилганлигини ҳисобга олган ҳолда давлат хизматининг муайян мажбуриятлари ва тамойиллари ДХШ доирасида лойиҳани муваффақиятли амалга ошириш учун амал қилиниши ва бажарилиши керак.

Унверсаллик, узлуксизлик, тенг ҳуқуқчилик, жараёнда ва натижаларни баҳолашда адолатчилик, юқори сифатли хизмат кўрсатиш, хусусий агентнинг риск даражасига мос келувчи фойданинг мавжудлиги ҳамда фаолиятнинг очиқлиги каби тамойиллар хусусий секторга ўтказилаётганда асосий ҳисобланади.

б) ДХШ кўпинча узоқ муддатли келишувни ўзи ичига олади. Кўпинча лойиҳа реализациясининг турли босқичларидан (лойиҳалаштириш, қуриш ва эксплуатация) ўтувчи узоқ муддатли муносабатларни назарда тутди. Агар қурилиш ва молиялаштириш шартноманинг катта қисмини ташкил этса, лойиҳалар объектнинг бутун ҳаёти даврига уларнинг иқтисодий ва молиявий барқарорлигини таъминлаш истиқболи билан ишлаб чиқилиши, шунингдек, рискларни хусусий секторга самарали ўтказишни назарда тутиши

керак. Масалан, узоқ муддатга мўлжалланган тўғон учун ДХШ амал қилиш муддати мос келувчи шартномага эга бўлиши лозим.

в) ДХШ келишуви одатда лойиҳани тўлиқ ёки қисман молиялаштиришни ўзи ичига олади. Аксарият ҳолларда ДХШ келишуви лойиҳани хусусий шерик томонидан қисман ёки тўлиқ молиялаштириш шартини ўзида ифода этади.

Ностандарт лойиҳаларни молиялаштириш, шунингдек, ушбу молиялаштириш билан боғлиқ механизмлар ўта мураккаб ва уларни стандартлаштириш қийин ҳисобланади. ДХШ доирасида амалга ошириладиган лойиҳалар ҳам ностандарт лойиҳалар қаторига киради.

Назарий жиҳатдан ДХШни хусусий молиялаштиришсиз ҳам шакллантириш мумкин бўлсада, хусусий шерикнинг лойиҳада ўз капитали билан қатнашиши ишнинг у томонидан сифатли бажарилишига туртки бўлади. Шу сабабли ДХШнинг хусусий сектордан капитални жалб қилиш орқали ташкил этилиши амалда ўзини оқлайди.

г) ДХШ ўлчовли натижаларга эришишга қаратилади. Етказилган бирлик учун тўлов амалга ошириладиган анъанавий давлат харидларидан фарқли ўлароқ ДХШ натижалар ва эришилган унумдорликка қараб рағбатлантирилади. Натижага қаратилган бундай ёндашув хусусий шерик учун рағбатлантиришнинг самарали тизимини яратишга олиб келади, натижада хусусий шерик янада яхшироқ молиявий натижа олиш ва юқори умумдорликка эришиш имконини берувчи самарали ва инновацион усуллардан фойдаланади. Ушбу унумдорлик ва даромадлар эрта-кечми давлат органи кўзлаган ижобий натижага (одатда, аҳоли учун паст нархлар ҳамда хизматлар сифатининг ортиши шаклида) олиб келади.

д) Хусусий шерик рискнинг катта қисмини ўз зиммасига олади. Шартноманинг бажарилиши билан боғлиқ бўлган турли хил рисклар уларни энг яхши бошқара оладиган томон, яъни шерикликдаги рискларни юмшата оладиган ҳамкор томонидан ўз зиммасига олиниши керак. Шунингдек, рискнинг томонлар ўртасида тақсимланиши келишув асосида амалга оширилади. Шериклик муносабатлари амалга оширилишида мулкый муносабатлар сезиларли даражада ўзгаради, молиялаштиришнинг янги моделлари юзага келади, бошқарувнинг янада самаралироқ усуллари пайдо бўлади. Шундай қилиб, давлат ва хусусий сектор ўртасидаги ҳамкорликни узоқ муддатлик шериклик сифатида тавсифлаш мумкин. Бундай шериклик ўзининг иқтисодий табиати билан давлат ҳокимияти ва хусусий сектор ўртасидаги хўжалик алоқаларининг анъанавий механизмлари ривож ҳисобланади. Бозор иқтисодиёти шароитида давлат-хусусий шерикликнинг инвестицион воситалари ривожланиши иқтисодиётни стратегик мақсадларга мувофиқ диверсификациялаш ва пировардида аҳоли турмуш сифатини кўтариш имконини беради.

ДХШни ривожлантиришнинг инвестицион фаоллигини ошириш механизми моҳияти ва мазмунини аниқлаш мақсадида уларнинг қуйидаги шаклланиш йўналишларини ажратиш мумкин:

1) иқтисодий ўсишни таъминлаш, иқтисодиётнинг замонавий тармоқларини инновацион ривожланишини таъминлаш моделига ўтиш;

2) барча вилоятлар, шаҳарлар ва туманларда ижтимоий-иқтисодий жараёнларни бошқаришнинг мавжуд усулларидан оқилона фойдаланиш ва уларни такомиллаштириш;

3) иқтисодиёт ва ҳудудий инфратузилма ривожига инвестициялар ҳажмини ошириш асосида корхоналарни қўллаб-қувватлаш механизмини такомиллаштиришни ҳисобга олган ҳолда ҳудудларнинг инвестицион жозибадорлигини ошириш;

4) асосий тармоқ корхоналари ва уларнинг инфратузилмасини модернизациялаш ва ривожлантириш.

Юқоридагиларни ҳисобга олган ҳолда, биз, хизматлар соҳасида ДХШни ривожлантиришнинг инвестицион фаоллигини ошириш механизмининг алгоритминини таклиф қилдик.

Белгиланган шартлар иқтисодиёт ва бутун хизматлар соҳасининг иқтисодий салоҳиятини янада юксалтириш учун асосий шарт-шароитлар бўлиб ҳисобланади.

ДХШ фаолияти таҳлили шуни кўрсатмоқдаки, уни реализация қилишнинг самарали молиявий механизми қуйидаги ташкилий-иқтисодий муаммоларини урта асосий гуруҳи мавжуд.

1. Давлат ва хусусий бизнес ҳамкорлиги соҳасида:

- ДХШнинг тегишли ҳуқуқий регуляторини йўқлиги;
- ДХШ асосида объектларни яратиш бўйича давлат сектори кутган натижалар ва хусусий сектор ташаббуслари ўртасидаги мувофиқликнинг мавжуд эмаслиги;
- республиканинг вилоят, шаҳар ва туманларида маҳаллий давлат органлари ва тадбиркорлик тузилмаларининг ҳамкорлигидаги ташкилий-иқтисодий, ҳуқуқий муаммолар;
- мувофиқликнинг йўқлиги, рақобат муҳитининг етарлича шаклланмаганлиги, шаффоқликнинг йўқлиги;

2. ДХШ лойиҳа ва дастурларини молиялаштириш соҳасида:

– давлат ва хусусий жамғармалар, инвестиция жамғармалари ва бошқалар ҳисобидан ДХШни реализация қилиш жараёнида инвестициялар ажратишнинг турли шароитларидан фойдаланиш имкониятлари ҳақида етарлича кўниумаларнинг мавжуд эмаслиги;

– давлат секторининг инвестициялар қайтими бўйича жуда юқори натижаларни кутиши;

– узоқ муддатли инвестицияларга (инвестицион фондларга) бюджет маблағларини жалб қилишда давлат секторига қатъийтнинг етишмаслиги;

– молиявий институтлар (банклар ва бошқалари) томонидан инвестицияларни молиялаштиришнинг ностандарт имкониятлари тўғрисидаги билимларнинг етишмаслиги;

3. ДХШ лойиҳа ва дастурларини амалга ошириш соҳасида:

–инвестицияларни реализация қилишда давлат секторини паст даражада жалб қилинганлиги;

– давлат ва бизнес ўртасида ҳамкорлик дастурларини ишлаб чиқилмаганлиги;

–ДХШ лойиҳаларини реализация қилиш имконини берувчи бюджет маблағларини биргаликда ўзлаштириш бўйича ваколатли давлат органлари режаларининг мавжуд эмаслиги;

– инвесторлар учун таклифлар бериш бўйича ахборот таъминотининг заифлиги;

–инвестицион лойиҳаларни режалаштириш жараёнида давлат секторини раҳбарлик ролини заифлиги;

–инвестициялардан фойдаланиш ташаббуси, объект ва тартибини танлашнинг тайёргарлик босқичида маъмурий тўсиқларнинг мавжудлиги.

ДХШ ўртасида молиявий маблағларни бошқариш жараёнида юзага келувчи муаммоларни ҳал этиш методологияси корхоналар даражасида хўжалик муносабатларининг самарали иштирокчиси сифатида давлатнинг ўрнига янгича қарашни юзага келтиради.

Ҳозирги вақтда иқтисод ва ҳуқуқ фанида лойиҳани амалга ошириш бўйича бюджет ва хусусий капиталнинг молиявий потокларин бошқаришнинг муҳим ташкилий-иқтисодий механизмини назарда тутувчи ДХШнинг қуйидаги вариантлари тадқиқ қилинмоқда:

–инвестицион мажбуриятлар асосида келгусида бизнес фаолиятини янада ривожлантириш мақсадида зарурий ер участкаси ёки ер участкаси бўлган корхона ҳамда мулк мажмуасини хусусийлаштириш;

– давлат ва хусусий секторининг қўшма иштироқи асосида устав капитали ва бошқарув фаолиятида янги корхонанинг мувофиқ ер участкаси ёки мавжуд ташкилотларда фаолиятни амалга ошириш;

– ишлаб чиқариш (хизмат кўрсатиш) корхонаси ёки ер участкасини концессия қилиш;

–инфратузилма объекти ва тегишли ер участкасини ишончли бошқарувга ўтказиш;

–кейинчалик мулкни ҳуқуқий жиҳатдан инвестицион мажбуриятлар асосида келгусида бизнес фаолиятини янада ривожлантириш мақсадида зарурий ер участкаси ёки ер участкаси бўлган корхонани ижарага бериш;

– давлат корхоналари ва ташклотларини хизмат кўрсатиши доирасида давлат шартномалари бўйича товарларни етказиб бериш, хизматлар кўрсатиш ёки ишларни бажариш.

Инвестицион лойиҳаларни реализация қилиш учун қуйидаги вазифаларни ҳал қилиш зарур: инвестицион лойиҳани амалга оширишнинг стратегик режасини ишлаб чиқиш; хизмат кўрсатиш соҳаси корхоналари ва ташкилотларида инвестицион мавжуд рискларни аниқлаш, таҳлил қилиш ва баҳолаш; инвестицион лойиҳаларни реализация қилиш даврида унинг манбаларини аниқлаш; маҳаллий ижро ҳокимияти ва ўз-ўзини бошқариш органлари томонидан инвестицион лойиҳаларни асослаш ва уларни экспертизадан ўтказиш; мамлакатда макроиктисодий ривожланиш бўйича инвестицион сиёсатнинг мақсад ва йўналишларини аниқлаш; мамлакатда турли даражаларда иқтисодиёт тармоқларининг ривожланиш дастурларини ишлаб чиқиш ва самарадорлигини баҳолаш; инвестицион дастурлар ва ДХШ лойиҳаларини реализация қилиш; инвестицион дастурлар ва ДХШ лойиҳаларини молиялаштириш.

Хулоса ва таклифлар:

1. Ҳозирги кунда хизмат кўрсатиш соҳаси ривожланишининг асосий мақсади иқтисодий ўсишни таъминлаш ва замонавий сервис тизимини шакллантириш муаммоларини ҳал қилиш учун молиявий ресурслардан самарали фойдаланиш ҳисобланади. Шунга кўра, соҳада инвестицион лойиҳаларни жорий қилиш асосида иқтисодий ва ижтимоий ривожланиш дастурларини амалга ошириш жараёнида муносабатларни шакллантириш давлат ва хусусий сектор ўртасидаги ўзаро алоқаларни ўрнатишга асосланган манфаатли ҳамкорликни реализация қилишнинг муҳим шарт-шароити ҳисобланади. Таъкидлаш керакки, ушбу муносабатлар масъулиятли ва ўзига хос тавсифга эгадир.

2. ДХШ соҳасида инвестицион лойиҳаларни реализация қилиш учун қуйидаги вазифаларни ҳал қилиш зарур: инвестицион лойиҳани амалга оширишнинг стратегик режасини ишлаб чиқиш; хизмат кўрсатиш соҳаси корхоналари ва ташкилотларида инвестицион мавжуд рискларни аниқлаш, таҳлил қилиш ва баҳолаш; инвестицион лойиҳаларни реализация қилиш даврида унинг манбаларини аниқлаш; маҳаллий ижро ҳокимияти ва ўз-ўзини бошқариш органлари томонидан инвестицион лойиҳаларни асослаш ва уларни экспертизадан ўтказиш; мамлакатда макроиктисодий ривожланиш бўйича инвестицион сиёсатнинг мақсад ва йўналишларини аниқлаш; мамлакатда турли даражаларда иқтисодиёт тармоқларининг ривожланиш дастурларини ишлаб чиқиш ва самарадорлигини баҳолаш; инвестицион дастурлар ва ДХШ лойиҳаларини реализация қилиш; инвестицион дастурлар ва ДХШ лойиҳаларини молиялаштириш.

3. Давлат-хусусий шериклиги лойиҳаларининг самарадорлигини баҳолаш муайян даражада умумий ёндашувларга эга бўлса-да, уларни реализация қилишнинг муҳим шарт-шароитлари ва омилларини ҳисобга олган ҳолда мазкур жараён алоҳида тартибда амалга оширилиши зарур. Инвестицион лойиҳаларнинг пировард самарадорлиги давлат, тадбиркорлик ва жамият ривожланишидаги тизимли муаммоларни ечишга йўналтирилган давлат ва ишбилармон доираларнинг умумий самарасини ҳисобга олган ҳолда баҳоланиши зарур.

Фойдаланилган адабиётлар рўйхати:

1. Варнавский В.Г., Клименко А.В., Королев В.А. Государственно-частное партнерство: теория и практика: учебное пособие. – М.: ГУ-ВШЭ, 2010.
2. Государство и бизнес: институциональные аспекты. – М.: ИМЭМО РАН, 2006. - С. 40.
3. Гэлбрейт, Дж.К. Экономические теории и цели общества = Economics and the Public Purpose (1973) / Под общ. ред. и с предисл. Н. Н. Иноземцева, А. Г. Милейковского. – М.: [Прогресс](#), 1976. – 408 с.
4. Кабашкин В.А. Формирование и развитие партнерских отношений государства и предпринимательских структур в Российской Федерации (управленческий аспект): автореф.. дис. докт. экон. наук:08.00.05/ В.А. Кабашкин.- М., 2007. - С. 23
5. Романова О.А. Теория и практика развития частно-государственного партнерства/ О.А.Романова // Вестник Уральского государственного технического университета. - 2007. - № 3. - С. 41.
6. Стырин Е.М. Международный опыт использования ГЧП для реализации проектов электронного правительства. – М.: «Издательский дом ВШЭ», 2010.
7. Ўзбекистон Республикасининг 2019 йил 10 майдаги ЎРҚ-537-сон «Давлат-хусусий шериклик тўғрисида»ги Қонуни. <https://lex.uz/docs/4329270>

8. Фролова Е.Д. Основные тенденции развития взаимоотношений государства и бизнеса/ Е.Д. Фролова // Вестник УГТУ-УПИ. - 2003. - № 7. - С. 31.
9. Шарингер Л. Новая модель инвестиционного партнерства государства и частного сектора / Л. Шарингер // Мир перемен. - 2004. - № 2. - С. 22.
10. Элмирзаев С.Э., Шавкатов Н.Ш. Давлат-хусусий шериклик муносабатларининг илғор хориж тажрибалари ва мамлакатимизда қўллаш истиқболлари “Халқаро молия ва ҳисоб” илмий электрон журнали. № 3, июнь, 2019.
11. Холмунинов Ш.Р., Арабов Н.У., Насимов Д.А. Экономические механизмы структурной трансформации сельского хозяйства на основе привлечения инвестиций // Экономика и социум. Журнал. 2019. №11(66). Стр. 715-721.
12. Arabov N.U., Bobobekov B.Q. Directions of development of regional information system in the labor market // International Scientific Journal Theoretical & Applied Science. Vol. 85, Issue 05, 2020, - P. 5.
13. Peters J.G, Pierre J. Governance Politics and the State (Political Analysis). – N.Y., 2000.

УЎК 330

ЯШИЛ ИҚТИСОДИЁТНИ БАРҚАРОР РИВОЖЛАНИШИНИНГ ЗАРУРИЯТИ ВА АҲАМИЯТИ

И.Б. Хамрақулов, таянч докторант, Фарғона политехника институти, Фарғона

Аннотация. Мақолада яшил иқтисодиётга ўтишининг зарурати ва аҳамияти, яшил иқтисодиётни тузилиши ва унинг муҳим хусусиятлари, мамлакатларни ривожлантиришда, иқтисодий ўсишни барқарорлигини таъминлашдаги аҳамияти ёритилган. Қайта тикланадиган энергия манбаларини ишлаб чиқариш углерод чиқиндиларини камайитириш, энэргия тежамкорлигини таъминлаш масалаларига атрофлича тўхталиб ўтилган.

Калим сўзлар: яшил иқтисодиёт, углерод оксиди, энергия тежамкорлиги, энэргия зичлиги, экологик ўзгаришлар, иқлим ўзгариши, яшил молиялаш.

Аннотация. В статье рассматриваются необходимость и важность перехода к зеленой экономике, структура зеленой экономики и ее важные особенности, ее значение в развитии стран, обеспечении стабильности экономического роста. При производстве возобновляемых источников энергии были подробно рассмотрены вопросы сокращения выбросов углекислого газа, обеспечения экологической экономики.

Ключевые слова: зеленая экономика, монооксид углерода, энергосбережение, плотность энергии, изменение окружающей среды, изменение климата, зеленые финансы.

Abstract. The article covers the need and importance of the transition to a green economy, the structure of the green economy and its important peculiarities, its importance in the development of countries, ensuring the stability of economic growth. The production of renewable energy sources has been addressed in detail to the issues of reducing carbon emissions, ensuring enegrian savings.

Keywords: green economy, carbon monoxide, energy conservation, enegria density, environmental change, climate change, green finance.

Кириш. Жаҳон амалиётида ҳудудларни барқарор ривожлантириш, уларнинг иқтисодий ҳамда экологик тизимларини ўзаро самарали уйғунлигида ўрганишга алоҳида аҳамият қаратилмоқда. Хусусан, мамлакатлар ривожланиши бевосита ҳудудлар барқарорлигига боғлиқ бўлиб, мазкур масаланинг ижобий жиҳатлари инновацион иқтисодиётни кенгайтириш асосида ресурслардан оқилона ҳамда самарали фойдаланишни ўз ичига қамраб олмоқда. Жумладан, иқтисодиётда ишлаб чиқариш фаолиятини тўғри ташкил қилиш, соҳа давомийлиги ва ўсишини таъминлаш ресурслар мавжудлигига боғлиқ. Бу эса, ҳудудларнинг барқарорлигини таъминлашда иқтисодий ва экологик тизимларнинг уйғунлигини таъминлашга қаратилган бошқарув қарорларининг самарали амал қилиши билан боғлиқдир.

Асосий қисм. Қайта тикланадиган энергия манбаларини ишлаб чиқариш углерод чиқиндиларини камайитириш CO₂, яшил технологияли иссиқхоналарни кўпайтириш, яшил технологиялар асосида сувни қайта ишлаб чиқиш ва етказиб бериш, “яшил” транспорт воситалари, автомобилларни электрлаштириш, “яшил” уй хўжаликлари, шаҳарларда тоза экологик маҳсулотлар ишлаб чиқариш, қишлоқ хўжалигида экологик тоза, органик озик-овқатларни ишлаб чиқариш бугунги кунда муҳим ҳисобланади.

“Яшил” иқтисодиётни шакллантириш ва унинг барқарор ривожланишига ўтиш глобал даражада ҳам, Ўзбекистон учун ҳам устувор вазифалардандир. Барқарор ривожланиш концепцияси инсоният келажаги учун муҳим манба бўлиб, у БМТнинг қарор ва ҳужжатларида ўз ифодасини топган. Барқарор ривожланишнинг иқтисодий-экологик асоси, бу “яшил” иқтисодиётни шакллантириш ва ривожлантиришдан иборатдир. Ҳозирги беқарор тенденцияларни бартараф этиш учун 2015 йилда БМТнинг 2030 йилгача бўлган давр учун 17 та “яшил” иқтисодиётни ривожлантириш мақсадларининг ўзига хос мезонлари аниқланди.

Ўзбекистон Республикаси Президентининг 2022 йил 2 декабрь, ПҚ-436-сон “2030 йилгача Ўзбекистон Республикасининг “яшил” иқтисодиётга ўтишига қаратилган ислохотлар самарадорлигини ошириш бўйича чора-тадбирлар тўғрисида” Қарори билан “Ўзбекистон яшил иқтисодиётга ўтиш мақсадлари белгиланди. Мазкур Қарорга кўра 2022 — 2026 йилларга мўлжалланган Янги Ўзбекистоннинг тараққиёт стратегиясида белгиланган вазифаларни амалга ошириш, Ўзбекистон Республикасининг “яшил” иқтисодиётга ўтиш стратегияси доирасида «яшил» ва инклюзив иқтисодий ўсишни таъминлаш борасида амалга оширилаётган чора-тадбирлар самарадорлигини ошириш, қайта тикланувчи энергия манбаларидан фойдаланиш ҳамда иқтисодиётнинг барча тармоқларида ресурсларни тежашни янада кенгайтириш борасида аниқ мақсадлар белгиланган бўлиб, “2030 йилгача Ўзбекистон Республикасида «яшил» иқтисодиётга ўтиш ва «яшил» ўсишни таъминлаш” дастури қабул қилинди. Шунингдек, иссиқхона газларини ЯИМга нисбатан аввалги йиллардаги даражага нисбатан 35 фоизга қисқартириш, қайта тикланувчи энергия манбаларининг ишлаб чиқариш қувватини 15 ГВтга ошириш, иқтисодиётнинг барча тармоқларида сувдан фойдаланиш самарадорлигини сезиларли даражада ошириш мақсад этиб белгиланди. 2030 йилгача Ўзбекистон Республикасида “яшил” иқтисодиётга ўтиш ва «яшил» ўсишни таъминлаш бўйича 2030 йилга қадар Ялпи ички маҳсулот бирлигига тўғри келадиган энергия ҳажмини *30 фоизга камайтириш (2021 йилга нисбатан)*, Саноатда электр энергияси истеъмоли, умумий истеъмолдаги улушини 20 фоизга камайтириш, Қайта тикланувчи энергия манбаларининг электр энергиясини ишлаб чиқариш умумий ҳажмидаги улушини 30,5 фоизга кенгайтириш (*гидроэнергетика билан бирга*), «Яшил макон» лойиҳаси доирасида шаҳарлардаги яшил майдонларни 30 фоизга кенгайтириш (*аҳоли пунктининг умумий майдонига нисбатан*) *кўрсаткичлари белгиланди.*

Кейинги ўн йилликда “Яшил иқтисодиёт” халқ турмуш тарзини яхшилашда, реал даромадларини оширишда сезиларли таъсир кўрсатди. Аммо “Яшил иқтисодиёт” тўла шаклланиши ва ривожлангани йўқ, унинг таъсир даражаси ҳозирча чекланган, ресурсларнинг танқислиги шароитида тўхтовсиз ўсиб, кенгайиб бораётган халқ эҳтиёжларини тўла қондира олмаяпти, шу боис жамиятнинг ижтимоий-иқтисодий, барқарор ривожланиш асосига айланиб улгурмади.

Яшил иқтисодиётнинг зарурати, унинг хусусиятлари, саноат тармоқларида “яшил” иқтисодиётга ўтиш, энергия тежмкорлигини таъминлаш масалалари Ўзбекистон иқтисодиётини ислох қилиш жараёнининг бир қисми бўлиб, атроф-муҳитни ҳимоялаш, барқарор ривожланишни таъминлашда мамалакат иқтисодиётида алоҳида ўрин тутади. Бугунги кунда “яшил тараққиёт” борасидаги мақсадларга эришиш долзарб вазифалардан бири ҳисобланади.

Яшил иқтисодиёт деганда, инсон ҳаёти ва соғлиғи учун зарур бўлган ресурсларни, атроф-муҳит ва экологияни бир бутун ҳолда сақлаб қолиб ишлаб чиқариш ва хизмат кўрсатиш соҳалари билан боғлиқ иқтисодиётни янада ривожлантиришни амалга оширишга асосланган иқтисодий фаолиятнинг янги йўналиши тушунилади.

Яшил иқтисодиёт тушунчаси ХХ-аср охирида пайдо бўлиб, иқтисодиётда инсон иқтисодий фаолиятининг атроф-муҳитга салбий таъсирини камайтириш зарурлигини таъкидлайди. Ҳар қандай ҳолатда ҳам иқтисодий ўсишга эмас, балки барқарор ривожланишга эътибор қаратадиган тенденция. муҳит. Ушбу тенденция тарафдорлари иқтисодиёт ўзи мавжуд бўлган ва унинг бир қисми бўлган табиий муҳитнинг боғлиқ таркибий қисми деб ҳисоблашади.

Жумладан М.А. Гурьева ўзининг тадқиқотларида “Яшил” иқтисодий ривожлантиришда бир қатор муаммоларни келтириб, уларнинг ечимлари сифатида атроф – муҳитга салбий таъсир кўрсатганлик учун жарималарни жорий этиш; захарли моддаларни чиқаришни камайтириш; атроф-муҳитга етказилган зарарни тиклаш амалиётини жорий этиш зарурлигини айтиб ўтган. Мазкур чора – тадбирларни амалга ошириш аҳоли фаровонлиги ва яшаш сифатини оширишга олиб келади. Яшил иқтисодий инсонларни соф экологик хизматлар ва маҳсулотлардан фойдаланишига ёрдам беради.

Атроф-муҳитни муҳофаза қилиш бўйича чора-тадбирларни молиявий маблағларсиз амалга ошириш мумкин эмаслиги туфайли алоҳида “Яшил” молиялаштириш тизимини яратиш зарурати пайдо бўлди. Шу сабабли Буневич, К. Г. ва Горбачева Т. А. ўзларининг тадқиқотларида “Яшил молия”, Яшил инвестициялаш” тушунчаларини илгари сурдилар. Янги “Яшил” молиявий воситалар нафақат улардан фойдаланишдан иқтисодий фойда олиш, балки атроф-муҳит ва иқлим муаммоларини ҳал қилиш ва уни муҳофаза қилиш учун мўлжалланган, деган фикрни келтиришган.

Zhang D. ва бошқаларнинг тадқиқотларида яшил иқтисодий самарадорлик, Дурбин модели, яшил иқтисодий тоза энергиянинг роли, яшил иқтисодий кўрсаткичлари таҳлил қилинган.

А. Мидилли, И.Динсер, М. Айлар ўз тадқиқотида барқарор ривожланиш учун яшил энергия стратегияларини таклиф этишган. Барқарор энергия стратегиялари яшил энергия (масалан, шамол, қуёш, сув тошқини, биомасса) кўп ишлаб чиқариладиган мамлакатлар иқтисодий муҳим ҳисса қўшиши мумкин деб ҳисоблайдилар. Шу сабабли, яшил энергия таоминоти ва ривожланишига инвестициялар ҳукумат ва бошқа органлар томонидан экологик хавфсизроқ ва барқарор келажак учун ёқилларни яшил энергия билан алмаштириш учун раъбатлантирилиши керак эканлиги асослаб берилган.

Германияда яшил энергия бозорини ривожлантириш: самарали давлат сиёсати ва ривожланаётган мижозлар талабини ўрганиш бўйича Р. Вүстенхаген, ва М. Билҳарз тадқиқот олиб борганлар. Уларнинг тадқиқотларида қайта тикланадиган энергия бозорини шакллантиришда энергия сиёсати ва яшил энергия маркетингининг нисбий аҳамиятини ўрганилган. Мижозлар талабига асосланган яшил энергия маркетинги ўсиб бормоқда, аммо ҳозиргача чекланган ўлчов таъсирига эга. Тадқиқотда яшил энергия маркетингининг потенциал номоддий фойдалари ва келажакда бозорни ривожлантириш сценарийларини муҳокама қилинган.

Ҳозирги вақтда Хитой ҳар томонлама яшил ривожланиш режимига ўтмоқда ва яшил энергия самарадорлигини ошириш ушбу трансформациянинг асосий таркибий қисмидир. М. Менг, Д. Қулар ўз тадқиқотларида Хитойдаги вилоятларнинг яшил энергия самарадорлигини Супер-СБМ ва ГМЛ таҳлили орқали тушунтиришган. 2011–2018 йиллардаги якуний маълумотларидан фойдаланган ҳолда, ушбу тадқиқот Хитойнинг 29 вилоятларнинг яшил энергия самарадорлигини ҳисоблаш учун Супер-СБМ (Сласк-Басед Модел) ва самарадорлик ўзгаришини тушунтириш учун ГМЛ (Глобал Малмуист-Луенбергер) индекс усулини қўллайдилар.

Хулоса. Фикримизча, юқорида келтирилган таърифлар ҳар бир тушунча моҳиятини англашга ёрдам бергани ҳолда, ўз навбатида маълум аниқлик киритишни талаб этади. Яшил иқтисодий бу иқтисодий тизим бўлиб, унинг асосий мақсади сайёрамизнинг экологияси ва уни сақлаб қолиш билан бирга иқтисодийнинг барча соҳаларини ривожлантиришга қаратилган.

ФОЙДАЛАНГАН АДАБИЁТЛАР РЎЙҲАТИ:

1. “2030 йилгача Ўзбекистон Республикасининг «яшил» иқтисодийга ўтишига қаратилган ислохотлар самарадорлигини ошириш бўйича чора-тадбирлар тўғрисида”ги Ўзбекистон Республикаси президентининг 2022 йил 2 декабрдаги ПҚ-436-сон қарори.

2. Махкамова М.А. Инновационная энергетика Узбекистана. “Энергетика глазами молодежи” IV Международная научнотехническая конференция. 14-18 октября 2013г.

3. Аллаев К.Р. Энергетика мира и Узбекистана. -Т. Молия, 2007, 388 с.

ПРИНЦИПЫ ОРГАНИЗАЦИИ СЕЛЬСКОГО ТУРИЗМА И ОСОБЕННОСТИ ИХ ПРИМЕНЕНИЯ

Д.Ходжаева, старший преподаватель, Бухарский государственный университет, Бухара

Аннотация. Ушбу мақолада аграр туризмни ривожлантириши бўйича жахон тажрибаси ўрганилган. Туризмнинг ушбу турини ривожлантиришининг афзалликлари баён этилган. Ривожлантириши тамойиллари ва иқтисодийтимиз учун хусусиятлари изоҳланган. Берилган хулосалар, уларнинг натижалари Ўзбекистон ҳудудларида пандемиядан кейинги шароитларда аграр туризмни ривожлантиришининг устувор йўналишлари бўйича чора-тадбирлар ишлаб чиқишида фойдали бўлиши мумкин.

Калит сўзлар: қишлоқ туризми, инфратуризм, қишлоқ меҳмондўстлиги, туризм хизматлари, аҳоли даромадлари, туристик қишлоқ, экотуризм.

Аннотация. В данной статье изучен мировой опыт развития сельского туризма. Отражены преимущества развития данного вида туризма. Проведён анализ принципов развития данного вида туризма, и особенности для нашей экономики. Сделаны конструктивные выводы, результаты которых могут быть полезными при разработке мер по приоритетным направлениям развития сельского туризма в условиях пост пандемии в регионах Узбекистана.

Ключевые слова: сельский туризм, инфраструктура, сельское гостеприимство, туристические услуги, доходы населения, туристическая деревня, экотуризм.

Abstract. In this article, the world experience in the development of rural tourism is studied. The advantages of the development of this type of tourism are reflected. An analysis of the principles of development of this type of tourism, and features for our economy. Constructive conclusions are drawn, the results of which may be useful in developing measures in priority areas for the development of rural tourism in the context of a post-pandemic in the regions of Uzbekistan.

Keywords: rural tourism, agro tourism, infrastructure, rural hospitality, tourism services, incomes of the population, tourist village, economic growth, ecotourism.

Сельский туризм является одним из неотъемлемых и востребованных сегментов туристской индустрии [1]. Особенность его организации, интеграция различных видов деятельности обуславливает специфическую роль в достижении динамичного развития сельских территорий и туризма в целом. Традиции, культура, быт и образ жизни сельского населения являются основным, незаменимым туристическим потенциалом, который следует сохранить.

Одним из ключевых принципов сельского туризма является сельское гостеприимство. В отличие от гостиниц, в сельском туризме гости едут не в какое-то здание с определенным набором удобств, а к конкретному человеку. Атмосфера сельского гостевого дома всегда очень личностная, уютная: важно, чтобы гости чувствовали себя как в гостях у близких людей или у давних знакомых. Если объекту (принимающей стороне) удастся этого добиться, считайте, полдела сделано – гости вернутся к нему еще раз и будут рекомендовать его друзьям и знакомым. Рассказывая о своем путешествии, они будут показывать фотографии принимающей семьи, рассказывать о том, как они общались, чем живут. Они будут вспоминать, писать или звонить, подружатся в социальных сетях. Важны гостеприимство, открытость и искренность.

Следующий принцип – это традиционная и самобытная кухня села. Без вкусной и сытной еды в сельском туризме не обойтись. Атмосфера сельской местности, то есть пребывание на чистом воздухе, окружение, природные ландшафты способствуют этому. Сегодня туристы, побывавшие в разных странах и регионах, становятся все более требовательны к питанию – не в том смысле, что необходимы ресторанные блюда и стандарты, а в том, что пища должна быть натуральной (экологически чистой), приготовленной по возможности из выращенных на приусадебном участке продуктов. Гости с удовольствием попробуют семейное «фирменное»

блюдо, рецепт которого традиционен, овощи с огорода, молоко и молочные продукты, произведённые местным населением, фрукты, собранные с деревьев.

Личное подсобное хозяйство или производство продуктов питания на дому. Очень важная составляющая сельского быта [2]. Сельский туризм – это чаще всего дополнительный вид деятельности для семьи, не единственный (и часто не основной) источник дохода. Неважно, чем именно занимается принимающая семья: сельским хозяйством, производством молока (молочных продуктов) или другим производством какой-либо продукции – ее образ жизни, как правило, сильно отличается от образа жизни горожан, которые приезжают на отдых в деревню. Для них это сфера новая, неизвестная, а поэтому очень любопытная. Если гости проявляют интерес к тому, чем живет хозяин, нужно рассказать и показать им, что он умеет. Кто-то захочет поучаствовать, помочь – надо предоставить им такую возможность, разумеется, создавая все условия соответствующей безопасности технологического процесса. Для туриста именно сельский быт, с его восприятием может стать самым ярким впечатлением от поездки.

Небывалый внешний и внутренний облик объекта. «Классический» сельский туризм должен быть ориентирован на сохранение традиционной культуры. Там, где еще сохранились старинные сельские дома и постройки, свойственные определённому региону (деревянные, саманные, глиняные и пр.), крайне рекомендуется не разрушать их, а реставрировать с сохранением традиционных материалов, интерьеров, внешнего вида и использовать для работы с туристами. Нет необходимости «украшать» старый дом современными техническими новшествами облицовки (пластик, сайдинг, яркий профнастил). Если же старинные постройки не сохранились, необходимо создать подлинные дехканские дома, оформлять их внутри и снаружи в соответствии с традициями местного населения, народа, семьи.

Новые знания и навыки. Сегодня туристам зачастую недостаточно просто поесть, переночевать и сходить в баню. Люди путешествуют для того, чтобы увидеть и узнать что-то новое, показать детям, как живут в других регионах, в сельской местности, научиться чему-то новому. Территории конкурируют между собой, предлагая гостям необычный опыт и яркие впечатления. Необходимо создать интересную программу, которая может чему-то научить и заинтересовать городских гостей, это могут быть экскурсии, мастер-классы, поездки по сельским достопримечательностям. Наличие продуманной программы для гостей – это то, что отличает сельский туризм от простого отдыха в сельской местности.

Сельский туризм, в современном его понимании, можно рассматривать как возможность диверсификации сельскохозяйственной деятельности, которая обеспечит возможность для дальнейшего развития сельского хозяйства в целом. Поэтому изучение мирового опыта организации этой разновидности туризма становится актуальным, как с точки зрения определения возможных направлений развития, так и с точки зрения поиска новых, возможных только в Узбекистане, форм организации сельского туризма.

С экономической точки зрения, сельский туризм — это прежде всего способ решения социальных проблем села, такие как создание рабочих мест и за счёт этого повышение доходов сельского населения, сохранение сельского быта, традиций и культуры, поддержки фермеров, и только уже во вторую очередь — инструмент развития внутреннего туризма.

Необходимо отметить следующее, в Узбекистане за последние годы наблюдается отток населения из сельской местности в города. Статистический анализ свидетельствует о том что, если в 2008 году основная часть населения Республики Узбекистан - 65,2% проживала в сельской местности, то в 2022 году уменьшилось и составило – 49,2 % населения.

Данная тенденция является следствием урбанизации и отчасти относительно более лучших социальных и бытовых условий в городской местности.

В качестве факторов успеха для развития данной сферы необходимо назвать, прежде всего, политическую поддержку сельского туризма со стороны государства. Это объясняется тем, что сельский туризм изначально рассматривался в качестве социального амортизатора при реструктуризации аграрного сектора экономики, позволяя перевести избыток трудовых

ресурсов в альтернативный сектор производства услуг и создавать новые рабочие места в сельской местности.



Диаграмма № 1. Соотношение городского и сельского населения в Республике Узбекистан [3]

Другим важнейшим фактором успешного развития сельского туризма как сектора туристской индустрии стало то, что туристический продукт отвечал запросам нового потребителя со средним достатком, который составляет крупнейший сегмент платежеспособного спроса.

Кроме этого необходимо отметить, что микроэкономическая модель сельского туризма оказалась весьма эффективной. Производство туристического продукта, по сравнению с другими секторами туристической индустрии, выглядит достаточно мало затратным. Это означает, что сельский туризм может конкурировать по показателю «цена - качество» с другими туристическими продуктами.

В действительности сельский туризм является одним из основных экономических инструментов и перспективных направлений развития сельских территорий. Преимущества сельского туризма заключаются в следующих составляющих:

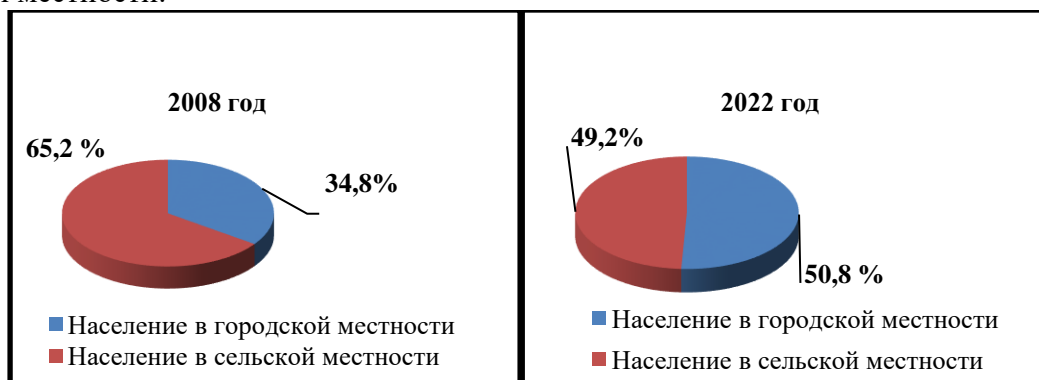
- сокращение уровня безработицы, стимулирование создания новых рабочих мест в сельской местности, что очень немаловажно в настоящее время для экономики Узбекистана. Поскольку одним из причин оттока населения из сельской местности является, отсутствие новых рабочих мест;

- рост доходов и повышение жизненного уровня сельских жителей при относительно небольших финансовых затратах. Необходимо отметить что одним из основных источников доходов населения сельской местности – это доходы от внешней миграции. Пандемия и сопутствующее с ней частичное закрытие границ, повлияло на уменьшение данного источника дохода.

- улучшение благоустройства села, развитие инженерной и социальной инфраструктуры. В реальности, почти в большинстве сельских местностях существуют проблемы с развитием инфраструктуры, благоустройства села. Очень часто финансирование данных программ осуществляется за счёт государственного финансирования (частное почти отсутствует). Если создать необходимые условия, то данный вид туризма способен решить проблемы благоустройства и развития инфраструктуры сельской местности.

- развитие малого предпринимательства на селе, а также экологической привлекательности сельской местности. Малое предпринимательство - это одно из составляющих рыночной экономики. Развитие его на селе приведёт к уменьшению социальных различий города и села. В условиях же пост пандемии, фактор экологической привлекательности становится очень актуальным.

- расширение ассортимента продукции приусадебного хозяйства (личного подсобного хозяйства). Это приведёт к росту доходов сельского населения, а фактор «экологически чистая продукция» будет всегда востребованной.

- реализация на месте продукции личного подсобного хозяйства, в частности, готовых продуктов питания (что особо ценимо для приезжих). Сельские гостевые дома с личным подсобным хозяйством всегда будут вызывать интерес у горожан.

▪ стимулирование охраны местных достопримечательностей, сохранение местных обычаев, фольклора, народных промыслов. К сожалению, реалии современного развития, урбанизация способствуют обесцениванию именно ценностей, обычаев, традиций местного населения. Народные промыслы, в экономическом аспекте, экономически невыгодны из-за использования ручного труда, отсутствия технологического фактора в процессе производства.

▪ повышение культурно-познавательного уровня сельского населения. Возрастает потребность в изучении иностранных языков, улучшение качества предоставляемых услуг и т.д.

▪ пополнение местных бюджетов посредством дополнительных поступлений. И эти поступления связаны с развитием данного вида туризма на региональном уровне.

▪ не требует значительных инвестиций и использует преимущественно частные источники финансирования, а капиталовложения быстро окупаются. В условиях рыночной экономики именно частное инвестирование является эффективными, потому что имеют долговременную тенденцию.

▪ разгружает наиболее популярные туристские центры, уменьшая негативные экологические последствия слишком интенсивной деятельности в так называемых «престижных» туристических регионах. Немаловажным это является для развитых стран. Пока что данное преимущество для экономики Узбекистана основополагающим не считается, потому что сфера туризма на стадии становления и развития.

Одним из основных проблем для развития сельского туризма в Узбекистане являются, отсутствие квалифицированных кадров, отсутствие знаний и опыта работы в области обслуживания зарубежных и отечественных туристов и самое главное это – отсутствие знаний о собственных рекреационных ресурсах сельской местности.

Реализация имеющихся возможностей даст толчок для бурного развития сельского туризма в регионах Узбекистана, что может стать одним из перспективных направлений структурной перестройки экономики села, фактором возрождения и социально-экономического развития сельских территорий страны.

СПИСОК ИСПОЛЬЗОВАННОЙ ЛИТЕРАТУРЫ:

1. Писаревский Е. Л. Основы туризма: учебник/коллектив авторов; М.: Федеральное агентство по туризму, 2014. —384 с.
2. Григорьева М.П. Сельский туризм: понятие, история и тенденции развития//Международный научный журнал «Символ науки». -2016-№1.-С.93-97.
3. Трухачёв А.В. Сельский туризм как фактор развития региональной экономики туризма. -Вестник АПК Ставрополя. -2017. -№4(28)-С.-154-158.
4. Лебедева И.В., Копылова С.Л. Методическое пособие «Сельский туризм как средство развития сельских территорий» /— Москва: АНО «АРСИ», 2018. – 164 с.
5. Таджиева С. У., Ходжаева Д. Х. Основные направления развития промышленного производства региона //Современные тенденции развития науки и производства. – 2016. – С. 377-380.
6. Ходжаева Д. Х. Сельский туризм как источник роста доходов населения в сельской местности Узбекистана //Достижения науки и образования. – 2020. – №. 3 (57). – С. 18-21.
7. Ходжаева Д. Х. Глава 9. Возможности и перспективы развития сельского туризма после пандемии в Республике Узбекистан //Инновационное развитие науки и образования. – 2021. – С. 111-121.
8. Ходжаева Д. Сельский туризм: особенности и перспективы развития //Центр научных публикаций (buxdu.uz). – 2021. – Т. 8. – №. 8.
9. Ходжаева Д. Х. Особенности развития агропромышленного комплекса Республики Узбекистан //Современные тенденции развития аграрного комплекса. – 2016. – С. 1409-1413.
10. Ходжаева Д. Ключевые принципы развития сельского туризма и особенности их в Республике Узбекистан //Центр научных публикаций (buxdu.uz). – 2022. – Т. 23. – №. 23.
11. <https://uzbektourism.uz/ru/newnews/viewid=654>
12. <https://freevilladge.com/rural-tourism/>
13. <https://freevilladge.com/rural-tourism/>

ҚАШҚАДАРЁ ВИЛОЯТ МИНТАҚАСИНИНГ ИҚТИСОДИЙ ХАВФСИЗЛИК ДАРАЖАСИ ВА УНИ БАҲОЛАШ УСЛУБИЯТИ

А.Ф.Хуррамов, и.ф.д., проф., Қариш Мухандис иқтисодиёт институти, Қариш

Аннотация. мақолада интеграл методологиядан фойдаланган ҳолда минтақанинг иқтисодий барқарорлиги, маҳсулотларни ишлаб чиқариши ва сотиши даражаси, аҳолининг ижтимоий таъминоти, демографик барқарорликнинг илмий асосланган мезон кўрсаткичлари ва уларнинг чегаравий қийматлари бўйича баҳолаш услубияти асосида Қашқадарё вилоят минтақаси ва унинг туманларининг иқтисодий хавфсизлик даражасига баҳо берилган.

Калит сўзлар: иқтисодий хавфсизлик, минтақа, рақобатбардошлик, интеграл методология, интеграл кўрсаткичлар, эксперт баҳолаш, индикаторнинг чегара қиймати, нормал даража, инқироз олди даража, халокатли даража, ўртача қиймат, туман.

Аннотация. в статье использована комплексная методика, основанная на методике оценки экономической стабильности региона, уровня производства и реализации продукции, социальной защищенности населения, научно обоснованных критериях демографической стабильности и их предельных значениях, дана оценка уровня экономической безопасности Кашкадарьинской области и ее районов.

Ключевые слова: экономическая безопасность, регион, конкурентоспособность, комплексная методология, интегрированные показатели, экспертная оценка, предельное значение показателя, нормальный уровень, кризисный уровень, уровень *halocat*, среднее значение, район.

Abstract. the article uses a comprehensive methodology based on the methodology of assessing the economic stability of the region, the level of production and sale of products, social security of the population, scientifically based criteria of demographic stability and their limiting values, the assessment of the level of economic security of the Kashkadarya region and its districts is given.

Keywords: economic security, region, competitiveness, integrated methodology, integrated indicators, expert assessment, limit value of the indicator, normal level, crisis level, *halocat* level, average value, district.

Кириш. Мамлакатимизда 2022-2026 йилларга мўлжалланган Янги Ўзбекистоннинг тараққиёт стратегияси миллий хўжаликда ва унинг минтақаларида иқтисодий хавфсизликни таъминлаш, унинг механизми ва инструментларини ишлаб чиқиш ва такомиллаштиришни назарда тутди. Бу ҳақда Ўзбекистон Республикаси Президенти Ш.М. Мирзиёев ҳам алоҳида тўхталиб, қўйидаги фикрларни билдириб ўтганлар: “Қачонки, ҳудудлардаги вазият ижобий томонга ўзгарса, бюджет ижроси тўлиқ таъминланса, жиноятчилик камайса, янги иш ўринлари яратилса, энг муҳими, халқимизнинг турмуш даражаси яхшиланса, маҳаллий Кенгашлар фаолиятига ижобий баҳо берса бўлади” [1]. Ўзбекистон Республикаси минтақалари ўртасида рақамлаштириш, ижтимоийлаштириш, ресурсли ва инфратузилмани ривожланишда тенгсизлик муаммоларини кескинлашуви мамлакатнинг ҳудудий яхлитлиги ва унинг иқтисодий хавфсизлигига таҳдид солмоқда. Бу миллий хўжаликда ва унинг минтақалари иқтисодиёти олдида турган ички ва ташқи иқтисодий таҳдидлар билан боғлиқ бўлиб хисобланади. Бундай шароитда илмий асосланган мезон кўрсаткичлари ва уларнинг чегаравий қийматлари бўйича минтақаларни иқтисодий хавфсизлик даражасини баҳолаш долзарб аҳамият касб этади. Бу бизга минтақаларнинг ўз иқтисодий хавфсизлигини таъминлаш учун масулияти ва жавобгарлигини ҳисобга олган ҳолда, юқори мослашувчан мобиллик ва иқтисодий соҳада манфаатларни ҳимоя қилишнинг самарали механизмига эга бўлган минтақавий иқтисодий хавфсизликни таъминлаш тизимини шакллантиришга услубий асос бўлиб хизмат қилади.

Илмий муаммонинг қўйилиши. Минтақавий ижтимоий-иқтисодий ривожланишни илмий асосланган мезон кўрсаткичлари ва уларнинг чегаравий қийматлари бўйича иқтисодий хавфсизлик даражасини баҳолаш назарияси ва услубиятини тадқиқ этган хорижлик олимлар каторида Б.Г.Клайнер, Г.А.Саймон, Г.Хакен У.Б.Артур Р. Майерсон, Э.Маскин,

Й.А.Шумпетер, А.Ю.Чаленко Н.Луман, Дж.Р. Коммонс, К.Майнцер, Л.Гурвиц, Э.Морена, К.Э.Шеннон кабиларни келтириш мумкин.

Россиялик олимлардан Л.И.Абалкин, В.Л.Береснев, А.Д.Бурикин, О.В.Дамаскин, Д.К. Дьячковский, А.В.Козлова, Е.А.Колесниченко, М.Я.Корнилов, В.В.Криворотов, С.Е.Лелюхина, Г.Е.Лягушева, Е.С.Митякова, Е.А.Олейников, В.И.Орехов, В.С.Панков, В. К.Сенчагов, А.И.Татаркин, Д.В. Третьяков ва бошқалар ушбу мавзуга бағишланган илмий-тадқиқот ишларини олиб борган.

Ўзбекистон Республикаси ва унинг минтақаларида ташқи ва ички таҳдидлар шароитида иқтисодий хавфсизлик даражасини баҳолашни такомиллаштиришнинг илмий-назарий ва минтақавий жиҳатларини Республикамиз олимларидан Абулқосимов Х.П. Расулев Т.С., Маматов А.А., Қодиров А.М., Назаров Ш.Х., Абдусаломов М. О., Ахмедов Т.М., Садыков А.М., Эргашев Р.Х., Хамраева С.Н., Ўлмасов А. Вахобов А.В., Жўраев Т.Т., Турсунов Б.О. ва бошқаларнинг мазкур соҳага даҳлдор илмий тадқиқот ишларини ажратиб кўрсатиш мумкин.

"Иқтисодий хавфсизлик" тушунчаси дастлаб давлат ташкилотлари даражасида тан олинган ва институционал жиҳатдан қайд этилган, чунки узоқ вақт давомида давлат суверен ҳуқуқларнинг ягона эгаси сифатида қабул қилинган эди. 1934 йил июнь ойида АҚШ Президенти Ф. Д. Рузвельт дунёда биринчи марта "Иқтисодий хавфсизлик кўмитасини ташкил этди[2].

Минтақани иқтисодий хавфсизлигини таъминлашнинг институционал назарияси асосчиси Дж.Р. Коммонс институтларни тарихий ривожланишидаги ижтимоий-иқтисодий жараёнларни кўллаб-қувватлаб унга кўра "эволюцион" тушунчаси "институционал" тушунчаси билан мазмун ва маъноси бир хил бўлади деб таъкидлайди[3].

Минтақани иқтисодий хавфсизлигини таъминлашда иқтисодий механизм концепциясининг асосчиси Л.Гурвиц, механизм тушунчасини ва "рағбатлантирувчи мувофиқлик шартларини" аниқлаган, марказлашмаган механизмларнинг аҳамиятини кўрсатиб, механизм бўйича тадқиқотларининг асосий йўналишларини аниқлаган [4].

Рус олими В.К.Сенчагов иқтисодий хавфсизликни "... ички ва ташқи жараёнларни ривожлантириш учун энг ноқулай шароитларда миллий манфаатларни кафолатли ҳимоя қилиш, умуман олганда мамлакатнинг барқарор ижтимоий йўналтирилган ривожланиши таъминланган иқтисодиётнинг ҳолати" деб таъкидлаб ўтади [5]. Д.В.Третьяков томонидан интеграл кўрсаткични ҳисоблаш ва агросаноат минтақасининг иқтисодий хавфсизлигини баҳолаш усули таклиф этилган [6].

Ўзбекистонлик иқтисодчи олимлардан профессор Абулқосимов Х.П. "Минтақавий хавфсизлик мамлакат вилоятлари манфаатларига ички ва ташқи таҳдидлардан ҳимояланганлигини ифодалайди. Минтақавий хавфсизлик ўз ичига табиий-техноген, озиқ-овқат, умумиқтисодий, ижтимоий-сиёсий, ва ижтимоий хавфсизликларни олади" деб баҳо берган[7]. Профессор Турсунов Б.О. "иқтисодий хавфсизлик тушунчасини миллий иқтисодиёт мустақиллиги, унинг барқарорлиги, мустаҳкамлиги, доимо янгиланишга ва ўз-ўзидан такомиллашиб боришга қодирлигини таъминловчи шарт-шароитлар ва омиллар йиғиндиси" деб баҳо берилган[8].

Юқорида келтирилган тадқиқотларга асосланган ҳолда, минтақа иқтисодиётини рақамлаштириш, унда илмий тадқиқот тажриба конструкторлик ишларини юритиш, интелектуал мулкдан, интернетдан фойдаланиш ҳолати билан боғлиқ таҳдидларни тадқиқ этиш асосида минтақани иқтисодий хавфсизлик даражасини баҳолашнинг концептуал услубий асосларини асослаб бериш муҳим аҳамият касб этади.

Тадқиқот методологияси. Мақолада диалектик, тизимли, интеграл методология ва синергетик ёндашувлар, иқтисодий, мантиқий, илмий абстракция, таҳлил ва синтез, иқтисодий жараёнлар ва тизимларни моделлаштириш, индукция ва дедукция, қиёслаш, умумлаштириш, гуруҳлаш ва жадвал усуллари билан фойдаланилади

Асосий таҳлил ва натижалар. Минтақанинг иқтисодий хавфсизлиги даражасини аниқлаш учун иқтисодий хавфсизликка таҳдид соладиган чегара қийматларини аниқлаш учун илмий асосланган мезон ва кўрсаткичлар рўйхати зарур ва ундан чиқиш эса иқтисодий

хавфсизликка сигнал бўлиб хизмат қилади. Бугунги кун илмий-тадқиқот ишларида барча минтақалар учун мос миқдорий ва сифат кўрсаткичлари тўпламига эга бўлган иқтисодий хавфсизлик кўрсаткичларининг универсал тизими мавжуд эмас. Минтақа даражасида иқтисодий хавфсизлик кўрсаткичларининг асосий рўйхатини умумлаштириш катта ҳажмдаги ахборот ва мониторингни таҳлил қилишни талаб қилади.

Иқтисодий хавфсизлигини таҳлил қилиш ва баҳолашнинг мавжуд усуллари, уларнинг ўзига хос камчиликлари ва афзалликларини тадқиқ этиш асосида минтақанинг иқтисодий хавфсизлиги ҳолатини баҳолашнинг интеграл усули деб номланади. Интеграл методология қўллаш ва амалга оширишнинг қуйидаги босқичларини ўз ичига олади:

1. Соҳа фаолиятининг бир қанча стратегик муҳим йўналишларини аниқлаш.

2. Минтақанинг иқтисодий хавфсизлиги ҳолати кўрсаткичларини ушбу ҳудуднинг ривожланиши ва фаолиятининг ўзига хос хусусиятларини ҳисобга олган ҳолда аниқлаш ва уларни йўналишлар рўйхатига мувофиқ гуруҳлаш.

3. Ҳар бир танланган йўналиш учун вазн коэффициенти аниқлаш.

4. Интеграл кўрсаткичлар учун мезон чегаралари шакллантириш.

5. Муҳимлик коэффициенти ҳар бир аниқ кўрсаткич учун ҳисоблаш.

6. Ҳар бир стратегик йўналиш учун интеграл коэффициент ҳисоблаш.

7. Минтақанинг иқтисодий хавфсизлигининг якуний қиймати ҳисоблаш.

8. Натижаларни баҳолаш ва шарҳлаш.

Сўнги йилларда иқтисодий хавфсизликни таҳлил қилиш ва баҳолашнинг усули бўйича кўпгина олимлар шуғулланишган. Шулардан Россиялик иқтисодчи Д.В.Третьяков[9] томонидан таклиф этилган интеграл кўрсаткични ҳисоблаш ва агросаноат минтақасининг иқтисодий хавфсизлигини баҳолаш усули эди. Унинг асосида агросаноат йўналишини ҳисобга олмаганда, маълум бир ҳудуд учун кўрсаткичлар рўйхати аниқланган. Кўрсаткичлар ҳудудий фаолиятнинг 5 та йўналиши бўйича гуруҳланган. Ҳар бир йўналиш умуман жамият ва хусусан, муайян ҳудуд учун стратегик аҳамиятга эга.

Ушбу методологиядан фойдаланган ҳолда Қашқадарё вилоят минтақаси мисолида кейинги ҳисоб-китоблар учун биз қуйидаги кўрсаткичлар гуруҳларини аниқладик: Минтақанинг иқтисодий барқарорлиги; Маҳсулотларни ишлаб чиқариш ва сотиш даражаси; Аҳолининг ижтимоий таъминоти; Демографик барқарорлик;

Қашқадарё вилоятининг иқтисодий хавфсизлиги даражасини баҳолаш учун шаклланган кўрсаткичлар тизими ва уларнинг чегаравий қийматлари аниқланди. Ҳар бир стратегик йўналиш бўйича вазн коэффицентларини белгилашда минтақанинг ҳозирги ҳолати, унинг географик ва ресурс хусусиятлари, ривожланиш хусусиятларини ҳисобга олиш керак. Қашқадарё вилояти мисолида, эксперт баҳолаш орқали оғирлик омиллари аниқланди:

1. Минтақанинг иқтисодий барқарорлиги - 0,2

2. Маҳсулот ишлаб чиқариш ва сотиш даражаси -0,15

3. Аҳолининг ижтимоий таъминоти - 0,25

4. Демографик барқарорлик - 0,25

Энг катта вазн коэффицентлари ҳар қандай минтақа ва унинг қисмлари фаолиятидаги асосий функция ижтимоий функция эканлигини ҳисобга олиб, аҳолининг ижтимоий таъминоти ва ресурс салоҳиятидан фойдаланиш самарадорлигига мос келиши ресурс компоненти танланган минтақанинг хусусиятларига боғлиқ. Минтақанинг иқтисодий барқарорлигига пастроқ оғирлик коэффициенти берилди, чунки ушбу соҳага киритилган кўрсаткичлар рўйхати кўплаб омилларга, шу жумладан миллий омилларга боғлиқ бўлган умумлаштирилган жараёнларни акс эттиради.

Маҳсулот ишлаб чиқариш ва сотишни тавсифловчи кўрсаткичлар гуруҳи ҳам энг кичик вазн коэффицентига эга, бу кўрсаткичлар тўпламига боғлиқ. Шуни таъкидлаш керакки, вазн коэффицентлари бир-биридан кичик оғишлардан иборат бўлиб, мос равишда ҳар бир стратегик йўналиш берилган минтақа учун бевосита аҳамиятга эга.

Таклиф этилган методология доирасида ҳисоб-китобларни амалга ошириш учун кўрсаткичларни нормаллаштириш керак, чунки улар турли ўлчамларга эга, бу эса уларни

кўшимча ўзгартиришларсиз тўғридан-тўғри фойдаланишга имкон бермайди. Нормаллаштириш, яъни маълум бир кўрсаткичнинг аҳамиятлилик коэффициентини топиш, агар тегишли кўрсаткичнинг қийматини ошириш мақсадга мувофиқ бўлса, кўрсаткичнинг ҳақиқий қийматининг чегара қийматига нисбати сифатида аниқланади:

$$K_{i1} = \frac{F_i}{I_i}$$

Агар чегара қийматига нисбатан индикатор қийматининг пасайиши керак бўлса, қуйидаги формула қўлланилади:

$$K_{i2} = \frac{I_i}{F_i}$$

Бу ерда, F_i -кўрсаткичнинг ҳақиқий қиймати;

I_i -индикаторнинг чегара қиймати.

Натижаларни солиштириш учун нормаллаштириш усулини ҳам кўриб чиқилди. Бу усулда икки хил функциялар ажратилади. Ҳақиқий кўрсаткични чегара қийматидан ошириш керак бўлса қуйидаги функция қўлланилади:

$$y = \begin{cases} 2^{\frac{(1-\frac{a}{x})}{\ln \frac{10}{3}}}, & \text{агар } \frac{x}{a} > 1 \\ 2^{-\log \frac{x}{10} \frac{a}{3}}, & \text{агар } \frac{x}{a} \leq 1 \end{cases}$$

бу ерда x - кўрсаткичнинг ҳақиқий қиймати;

a - индикаторнинг чегара қиймати;

y - индикаторнинг нормаллаштирилган қиймати.

Агар индикаторнинг ҳақиқий қиймати чегара қийматидан ошмаслиги, яъни пасайиш тенденцияси қалаётганда қуйидаги функция қўлланилади:

$$y = \begin{cases} 2^{\frac{(1-\frac{a}{x})}{\ln \frac{10}{3}}}, & \text{агар } \frac{x}{a} < 1 \\ 2^{-\log \frac{x}{10} \frac{a}{3}}, & \text{агар } \frac{x}{a} \geq 1 \end{cases}$$

Юқоридаги усул билан олинган маълумотларни радар диаграммаси шаклида қаралганда кўрсаткичларнинг чегара қийматлари $y = 1$ каторида кўрсатилади, индикаторларнинг кирувчи қийматлари $y = 1$ чизиғи билан чегараланган сектор ичидалиги яққол кўринади. 8Радар диаграммасида келтирилган секторлар бешта “хавф зонаси” га бўлинган:

1.Халокатли хавф $y = 0,25$ чизиқ билан чегараланган сектор. Ушбу зонадаги индикаторнинг қиймати мутлақо қабул қилиниши мумкин эмас деб ҳисобланади ва оқибатларни минималлаштириш ва сабабларни локализация қилиш учун дарҳол чоралар кўриш талаб этилади. Агар ҳисоблаш учун ўсишга мойил бўлган кўрсаткичлар функциясидан фойдаланилган бўлса, унда ушбу секторда бўлиш ҳақиқий қиймат керакли қийматдан 10 баравар кам эканлигини кўрсатади. Тескари функцияни қўллашда - ҳақиқий қиймат чегарадан 10 баравар юқори бўлади;

2.Халокат арафасидаги хавф $y = 0,25$ ва $y = 0,5$ чизиқлари билан чегараланган сектордир. Ушбу секторда бўлиш инқирозли вазият мавжудлигидан далолат беради. Агар ҳисоблаш учун ўсиш тенденциясига эга бўлган кўрсаткичлар функциясидан фойдаланилган бўлса, унда ушбу секторда бўлиш ҳақиқий қиймат керакли қийматдан 3 дан 10 бараваргача кам эканлигини кўрсатади.

3.Экстремал хавф $y = 0,5$ ва $y = 0,75$ чизиқлари билан чегараланган сектор. Белгиланган секторда индикаторнинг мавжудлиги вазиятни барқарорлаштириш учун бошқарув қарорлари етарли даражада тезкор қабул қилинмаганлигини кўрсатади, шунингдек, ўз вақтида мониторинг ва маълумотларни янгилаш зарурлигини таъкидлайди. Агар ҳисоблаш

учун ўсиш тенденциясига эга бўлган кўрсаткичлар функцияси ишлатилган бўлса, унда ушбу секторда бўлиш ҳақиқий қиймат исталган қийматдан 3 дан 1,6 баравар кам эканлигини кўрсатади.

4.Нормал хавф $y = 0,75$ ва $y = 0,99$ чизиклари билан чегараланган сектор. Ушбу секторда бўлиш мақбул деб ҳисобланади. Бу ҳолат энг кенг тарқалган ва ҳудуднинг ҳар қандай фаолияти унинг иқтисодий хавфсизлиги даражасига сезиларли таъсир кўрсатмаслигидан далолат беради. Агар ҳисоблаш учун ўсиш кўрсаткичлар функциясидан фойдаланилган бўлса, у ҳолда ушбу секторда бўлиш ҳақиқий қийматнинг 1,6 баравар камлигини кўрсатади;

5.Барқарорлик $y = 1$ чизикдан ташқарида жойлашган сектордир. Диаграммадаги бундай жойлашув барқарор ривожланишни, ягона ҳудудга нисбатан ўрганилаётган ҳудудда олиб борилаётган бошқарув сиёсатининг етарли даражада барқарорлигини ва самарадорлигини кўрсатади. $y = 1$ чизиги кўрсаткичнинг ҳақиқий қийматининг чегара қиймати билан мос келишини кўрсатади. Агар кўрсаткич учун ўсиш талаб қилинса ва ҳисобда тегишли функциядан фойдаланилган бўлса, у ҳолда $y = 1,25$ чизик чегара қийматидан 1,6 марта, $y = 1,5$ чизик эса 3,3 марта ошиб кетганлигини билдиради.

Нормаллаштирилган маълумотларни “бурилишлар” усулидан фойдаланган ҳолда битта интеграл кўрсаткичга бирлаштирилганда, оддий ўртача арифметик формуладан фойдаланиш таклиф этилади, уни қўллашда барча асосий кўрсаткичлар бир-бирининг ўрнини босиши назарда тутилади. Нормаллаштирилган кўрсаткичлар интеграл баҳолашда нормаллаштирилган кўрсаткич қийматининг яна бир ижобий ўзгариши билан тўлиқ қопланади. Ўртача арифметикдан фойдаланиш математик нуқтаи назардан тўри ҳисобланади, чунки функционал боғлиқликда бўлмаган ва бир хил оғирликдаги кўрсаткичлар тизими кўриб чиқилади ва бу кўрсаткичларни танлаш шарти билан белгиланади. Ҳар бир кўрсаткичлар гуруҳи учун кўрсаткичнинг ўртача қиймати ҳисобланади:

$$K_r = \frac{\sum K_i}{n}$$

бу ерда n - минтақанинг иқтисодий хавфсизлигини таҳлил қилишнинг танланган йўналишидаги кўрсаткичларнинг умумий сони.

Бундан ташқари, юқорида кўрсатилган амалга ошириш режаси ва муайян тортиш омиллари асосида минтақанинг иқтисодий хавфсизлиги ҳолатининг якуний интеграл кўрсаткичи аниқланади:

$$ИХ_x = 0,2K_{ги} + 0,15K_{гч} + 0,25K_{пт} + 0,25K_{гд}$$

бу ерда $0 < ИХ_x$

$K_{ги}$ - минтақанинг гуруҳ иқтисодий барқарорлиги учун ўртача қиймат;

$K_{гч}$ - маҳсулот ишлаб чиқариш ва сотишнинг гуруҳ даражаси бўйича ўртача қиймат;

$K_{пт}$ -пт аҳолининг ижтимоий таъминоти гуруҳи учун ўртача қиймат;

$K_{гд}$ -гд гуруҳ бўйича ўртача демографик барқарорлик;

1-жадвал

Минтақанинг иқтисодий хавфсизлигини баҳолаш даражалари

Минтақанинг иқтисодий хавфсизлиги даражаси	Интеграл индикаторнинг мезон чегаралари
1 .Юқори даражада	1.05 ва ундан юқори
2. Нормал даражада	1.00-1.04
3. Инқироз олди даражада	0,70 - 0,99
4. Инқироз даражасида	0,5-0,69
5. Халокатли даражада	0,49 ва ундан паст

Интеграл кўрсаткич учун мезон чегаралари тизими 2.5.жадвалда келтирилган беш даража билан белгиланади. Критик даража жуда паст ва вазиятни барқарорлаштириш учун бошқарув органларининг зудлик билан аралашувини талаб қилади. Инқироз даражаси ҳам ва ўрганилаётган барча соҳаларда пасайишдан далолат беради. Потенциал ва ривожланиш даражаси юқори бўлган ҳудудлар учун паст даражага йўл қўйиб бўлмайди, депрессияга учраган ҳудудлар учун эса қисқа вақт ичида яхшиланиш тенденцияси билан қониқарли

кўринишга ўтказилади. Ўрта ва юқори даражалар энг мақбул бўлиб, худудни бошқаришнинг самарали фаолиятини кўрсатади.

Таклиф этилаётган усул минтақанинг иқтисодий хавфсизлиги ҳолатининг интеграл кўрсаткичини ҳисоблашдан иборат бўлиб, у вазн коэффициентларини ҳисобга олган ҳолда тўртта стратегик соҳада хусусий кўрсаткичларнинг ўртача нормаллаштирилган қийматларидан иборат бўлади.

Ушбу тадқиқотнинг мақсад ва вазифаларини амалга оширган ҳолда, биз таклиф қилинган интеграл методология асосида Қашқадарё вилоят туманларининг иқтисодий хавфсизлиги даражасини баҳоладик. Энг ишончли маълумотни олиш учун биз ўрганилаётган минтақадаги нисбий ва мутлақ кўрсаткичларни ҳисобга оламиз. Кўрсаткичларнинг ўзига хос қийматларини мумкин бўлган сабаб-оқибат муносабатларини таҳлил қиладиган бўлсак, ҳар бир кўрсаткич бўйича 2021 йилги маълумотлар олинди.

Биринчи гуруҳ кўрсаткичлари-минтақанинг иқтисодий барқарорлиги. Гуруҳ минтақадаги умумий иқтисодий вазиятни акс эттирувчи тўртта кўрсаткич билан ифодаланди. Такдим этилган бутун давр учун аҳоли жон бошига ЯХМнинг қиймати Қарши шаҳар, Ғузор туман ҳамда Нишон туманларида юқори, Миришкор, Китоб, Яккабоғ ҳамда Муборак таманларида кўрсаткичлар нисбатан паст.

Асосий капиталга йўналтирилган инвестициялар ҳажми ЯХМга нисбатан беқарор бўлиб, пасайиш тенденцияси кузатилмоқда, бу минтақадаги умумий молиявий вазият билан боғлиқ бўлиши мумкин. Будан ўз навбатида инвестицияларнинг камайиши минтақада чуқурроқ молиявий муаммо, яъни ўз-ўзини молиялашнинг йўқ деган хулосага келиш мумкин. Туман ташкилотларнинг умумий сонида зарар кўраётган ташкилотларнинг салмоқли қисми тадбиркорлик фаолиятидаги оғир вазиятдан далолат беради, бу эса ўз навбатида солиқ тушумлари пасайишига олиб келганлидан далолат беради.

Интеграл кўрсаткични ҳисоблашнинг энг самарали усулини танлаш учун биринчи гуруҳ кўрсаткичлари - минтақанинг иқтисодий барқарорлиги мисолида биз параллел равишда иккита нормаллаштириш усуларини қўладик.

Кўрсаткич қийматининг ошиши ёки камайиши кераклигига қараб, минтақа учун маълумотлар мутаносибликка эришиш ва мутлақ қийматлардан узоклашиш учун чегара қийматлари билан боғланади.

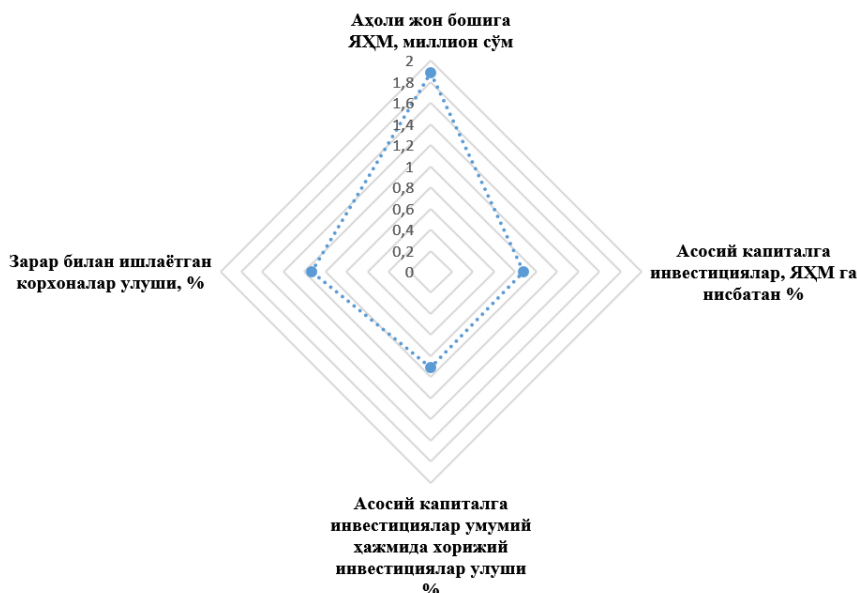

1-расм. Қашқадарё вилоятида ўртача иқтисодий барқарорлик кўрсаткичлари

Кўрсаткичларнинг иккинчи гуруҳи - маҳсулот ишлаб чиқариш ва сотиш даражаси. Бу худудда ишлаб чиқаришнинг ривожланиш даражасини тавсифловчи олти кўрсаткич билан ифодаланади, чунки ушбу соҳанинг йиллик динамикасини акс эттирувчи саноат ишлаб чиқариш индекси барқарор ижобий тенденцияга эга бўлиб, бу худуднинг мумкин бўлган барқарорлиги учун асослардан биридир.

Аҳоли жон бошига тўғри келадиган қишлоқ хўжалиги маҳсулотлари ишлаб чиқариш ҳажми бўйича паст кўрсаткич Муборак, Миришкор, Дехқонобод ҳамда Шахрисабз туманларига тўғри келади. Кейинги вақтларда туманларда чорвачилик ва ўсимликчилик бўйича самарали ишлар олиб борилиши натижасида соҳада ижобий динамика таъминламоқда. Шунингдек, кейинги йилларда маҳаллий ҳокимликлар томонидан қишлоқни кўллаб-қувватлаш сиёсати амалга оширилиб, унинг доирасида фермер хўжаликлари маҳсулот ишлаб чиқаришдан то тўғридан-тўғри бозорга чиқаришгача кўмаклашилмоқда.

Ишлаб чиқариш тармоқлари индексининг қиймати вилоят бўйича ўртача кўрсаткичга нисбатан қониқарли. Аҳоли жон бошига пуллик хизматлар ҳажми давлат ҳокимияти ва маҳаллий ҳокимият органлари томонидан кўрсатиладиган хизматлар доирасини ифодалайди. Қийматлар Миришкор туманидан ташқари барча туманлар кўрсаткичлари барқарор, бунда қонунчилик ислохотлари туфайли бироз ошгани бундан мустасно.

Қашқадарё вилоят туманларида инновацион соҳа қониқарсизлигича қолмоқда. Мавжуд вазиятни таҳлил қилар эканмиз, вилоят марказидан узоқда жойлашган туманларда, тоғ-кон саноати ва қишлоқ хўжалигига ихтисослашган ҳудуд дастлаб инновацион йўналишларни ривожлантириш учун қулай муҳит эмаслигини таъкидлаш лозим. Бундан ташқари, етарли маблағ етишмаслиги туфайли кўрсаткичлар айрим туманларда пастлигича қолмоқда.



2-расм. Қашқадарё вилоятида ўртача маҳсулот ишлаб чиқариш ва сотиш даражаси кўрсаткичлари

Кўрсаткичларнинг учинчи гуруҳи - аҳолининг ижтимоий таъминланиши. Ушбу йўналиш барча туман маъмурий бирлиги учун асосий ҳисобланади. Ушбу гуруҳ кўрсаткичлари ҳудуддаги аҳолининг турмуш даражасини тавсифлайди. Аҳоли жон бошига ўртача даромад Миришкор, Қамаш, Яккабоғ ва Косон туманларида пастлигини кўриш мумкин.

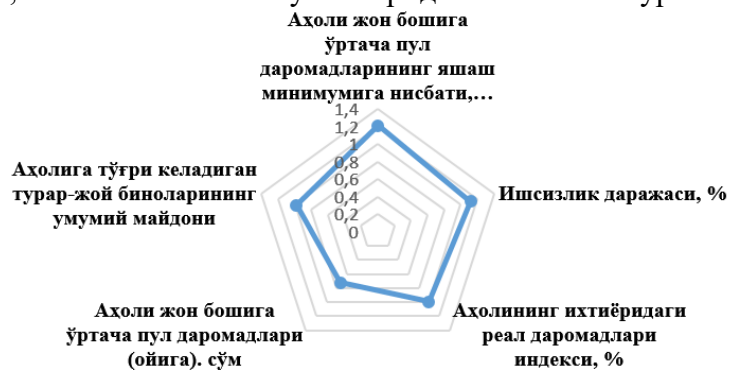

3-расм. Қашқадарё вилоятида ўртача аҳолининг ижтимоий ҳимоя қилиш кўрсаткичлари

Ишсизлик даражаси мамлакат бўйича ўртача кўрсаткичдан ошмайди, лекин айрим туманларда чегарасидан юқори, бундан ташқари, статистик маълумотлар ишсизлик даражаси вазиятни етарлича объектив акс эттирмаслигини тушуниш керак. Аҳолининг ихтиёрида бўлган реал даромадлари индекси паст кўрсаткичга эга, яъни 100% дан паст қиймат аҳолининг

истеъмола ва жамғариш учун ортикча пуллари йилдан-йилга камайиб бораётганлигини кўрсатади.

Аҳоли жон бошига ўртача пул даромадлари ҳажми, агар таҳлил ўсиб бораётган инфляция ҳисобга олинса, деярли ўзгаришсиз қолмоқда. Аҳолига тўғри келадиган турар-жой биноларининг умумий майдони Республика ўртача кўрсаткичидан юқори эканлигини кўриш мумкин.

Аҳолининг ижтимоий ҳимояланиш даражаси бугунги кунда қониқарли, деб баҳоланмоқда. Бироқ, мутлақ қийматларни таҳлил қилиш шуни кўрсатадики, баъзи кўрсаткичларнинг қабул қилиниши мумкин бўлмаган қийматлари бошқалар томонидан қопланади. Кўрсаткичларнинг тўртинчи гуруҳи - бу инсон ресурслари билан таъминланишнинг энг муҳим соҳасини тавсифловчи демографик барқарорлик. Туманларда ўртача умр кўриш доимий сўнгги йилларда бироз ўсиш кузатилди. Таъкидлаш жоизки, 2017-йил Республика Президенти ташаббуси билан Республикада чақалоқлар ўлимига қарши фаол кураш олиб борилмоқда, мазкур фаолият доирасида барча ҳудуд марказларида замонавий перинатал марказ барпо этилмоқда. Шунингдек, соғлиқни сақлаш тизимини ислоҳ қилиш ва тиббий хизмат сифатини оширишга алоҳида эътибор қаратилган.

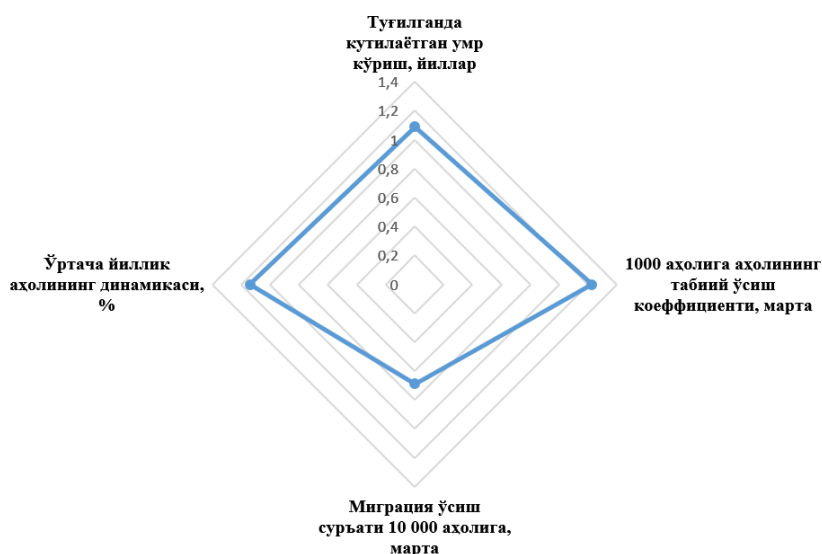

4-расм. Қашқадарё вилоятида ўртача демографик барқарорлик кўрсаткичлари

Қашқадарё вилоятининг туманларида иқтисодий хавфсизлик даражасининг интеграл кўрсаткичини ҳисоблаб чиқилди ҳамда иқтисодий хавфсизлик даражасининг интеграл кўрсаткичининг қиймати 1-жадвалга мувофиқ туманлар бўйича аниқланди. 2021 йилдаги давр учун иқтисодий хавфсизлик даражасининг интеграл кўрсаткичи динамикасини қуйидаги жадвалда берилган.

Баҳоланган натижаларига кўра, Қашқадарё вилоят туманларидан Қарши тумани юқори, Косон тумани ўрта, Миришкор тумани критик ва қолган туманлар иқтисодий хавфсизлиги даражаси инқироздан олди ҳолат сифатида белгиланди. Минтақадаги иқтисодий хавфсизлик бўйича энг объектив хулосалар учун биз интеграл методологияни ҳисоблаш жараёнида таъсир қилмаган бир нечта соҳаларни қўшимча равишда кўриб чиқишни таклиф қиламиз. Интеграл кўрсаткичнинг олинган қиймати кўрсаткичларнинг бутун мажмуасини ҳисобга олади ва вазиятни жамланган ҳолда кўрсатади.

Туманларда иқтисодий хавфсизлик даражасини сақлаб қолиш ва барқарорлаштириш учун стратегик йўналишларни белгилаш ва ҳар бир алоҳида ҳудудни унинг аҳамияти ва мавжуд салоҳиятидан келиб чиққан ҳолда батафсил ўрганиш зарур. Баҳоланган натижаларига кўра демографик соҳа салбий натижага эга. Аҳолининг табиий ўсиши, миграция ҳаракати туфайли камайиши билан боғлиқ. Бироқ, динамикада кўрсаткич ўсиш тенденциясига эга Бу йўналишда ҳам мамлакатда, ҳам минтақада туғилиш даражасини қўллаб-қувватлаш сиёсатини давом эттириш тавсия этилади. Қўшимча лойиҳалар тавсия этилмайди, чунки бу катта

молиявий инвестицияларни талаб қилади ва минтақа бюджетнинг харажатлар қисмини оптималлаштириши лозим бўлади.

2-жадвал

Қашқадарё вилоят туманларида иқтисодий даражанинг интеграл кўрсаткичи қийматлари, 2021 йил

№	Туманлар	Интеграл индикаторнинг қиймати	Минтақанинг иқтисодий хавфсизлиги даражаси
1	Қарши шаҳар	0,76	Инқироз олди даражасида
2	Косон	1,00	Нормал даражада
3	Чироқчи	0,94	Инқироз олди даражасида
4	Шахрисабз	0,93	Инқироз олди даражасида
5	Яккабоғ	0,76	Инқироз олди даражасида
6	Ғузор	0,95	Инқироз олди даражасида
7	Дехқонобод	0,80	Инқироз олди даражасида
8	Китоб	0,95	Инқироз олди даражасида
9	Қарши тумани	1,05	Юқори даражада
10	Қамаши	0,80	Инқироз олди даражасида
11	Касби	0,86	Инқироз олди даражасида
12	Нишон	0,92	Инқироз олди даражасида
13	Миришкор	0,46	Халокатли даражада
14	Муборак	0,96	Инқироз олди даражасида
	Қашқадарё вилояти	0,87	Инқироз олди даражасида

Бундан ташқари хўжалик фаолиятини рағбатлантириш бошқарув органларининг энг муҳим фаолияти бўлиши керак. Бошланғич ташкилотларга кўмак маҳаллий ҳокимият органларидан фаолиятни амалга ошириш учун рухсатнома олишдан тортиб, мавжуд савдо майдончаларида маҳсулот сотишни осонлаштиришгача бўлган барча босқичгача хизмат кўрсатилиши керак. Маҳаллий компаниялар ва тадбиркорларнинг товарлари, ишлари ва хизматларига нисбатан протекционизм сиёсати зарур. Бюджетнинг даромад қисмига ва уни оширишнинг мумкин бўлган усулларига келсак, рўйхатдан ўтган йирик солиқ тўловчилар билан келишувга эришишдир, уларни қайта рўйхатдан ўтказиш ва солиқ тўловларини туман бюджетига йўналтириш туманнинг молиявий аҳволини сезиларли даражада яхшилашга эришишга олиб келади.

Маҳсулотларни ишлаб чиқариш ва сотиш кўрсаткичларининг нормаллаштирилган қийматлари ҳам хавф зонасида. Мавжуд вазиятни яхшилаш учун, бизнесни ривожлантиришга кенг қўламли ёрдам бериш керак. Ушбу кўрсаткичлар блокада инновацион фаолият сезиларли даражада паст, албатта бу назарий нуқтаи назардан қониқарсиз. Ҳозирги шароитда узоқ муддатли лойиҳаларга сармоя киритишдан кўра, фаолият кўрсатаётган ҳудудларни мустаҳкамлаш учун маблағлар ва бошқа ресурслардан фойдаланиш мақсадга мувофиқдир. Ишлаб чиқаришга келсак, қишлоқ хўжалигига эътиборни давом эттириш керак, чунки географик ва ҳудудий жиҳатдан минтақа чорвачилик ва ўсимликчиликнинг турли соҳалари учун жуда мос келади. Ўтган йиллар давомида қишлоқ хўжалиги маҳсулотлари етиштириш ҳажми бир неча баробар ортгани йўналиш муваффақияти ва самарадорлигини тасдиқлайди. Ҳокимият фермерликни қўллаб-қувватлаш сиёсатини амалга оширмоқда, уни давом эттириш ва модернизация қилиш зарур. Айнан аграр соҳага бошқа соҳаларда иқтисод қилинган маблағларни йўналтириш мумкин.

Аҳолини ижтимоий ҳимоя қилишнинг ўртача қиймати нисбатан мақбулдир. Аммо батафсил таҳлил аҳолининг кескин табақаланишини кўрсатади. Шундай кўриниб турибдики, ўртача даромад кўрсаткичлари вазиятни бир оз ўзгартириб акс эттиради. Шу боис вилоят мутасаддиларининг бу масалага жиддий эътибор қаратишлари зарур. Ҳудудий молиялаштириш бўйича давлат ва муниципал муассасаларда ишлаётган фуқароларга тўловлар миқдорини камайтиришга йўл қўймаслик тавсия этилади. Бундан ташқари, мансабдор шахсларнинг аппаратини сақлаш харажатларини оптималлаштириш мақсадга мувофиқ деб ҳисоблаймиз.

Туманларда ресурс салоҳиятидан фойдаланиш самарадорлигига келсак, натижалар ижобий. Ресурс самарадорлигининг оширишда экологик вазиятга эътибор қаратиш лозим. Бу ерда ҳокимият томонидан доимий мониторинг ва керак бўлганда тезкор чоралар кўриш зарур.

Туманларда ижтимоий-иқтисодий сиёсатнинг айрим йўналишлари ижобий натижалар бермоқда, уларни амалга оширишни давом эттириш, лекин стратегик ривожланиш режасини ҳисобга олган ҳолда амалга оширилиши лозим. Мақсад ва вазифаларни белгилаш, юзага келиши мумкин бўлган хавфларни ҳисобга олган ҳолда ва фаолиятнинг асосий йўналишларини таҳлил қилиш билан бундай режани яратиш ўрганилаётган ҳудудни бошқаришда тавсия этилган қадамдир. Шунингдек, вазиятга тезкор жавоб бериш ва ўз вақтида баҳо бериш учун кўрсаткичлар гуруҳи асосида иқтисодий хавфсизлик даражасини баҳолаш методологиясини тасдиқлаш тавсия этилади. Бундан ташқари, ташқи қарз ҳажми каби бир қанча қўшимча йўналишларнинг белгиланиши вазиятни ҳар томонлама баҳолаш имконини беради. Бу самарали мониторинг тизимини ҳамда муваффақиятли бошқарувни яратади.

Хулоса ва таклифлар. Интеграл методологиядан фойдаланган ҳолда минтақанинг иқтисодий барқарорлиги, маҳсулотларни ишлаб чиқариш ва сотиш даражаси, аҳолининг ижтимоий таъминоти, демографик барқарорликнинг илмий асосланган мезон кўрсаткичлари ва уларнинг чегаравий қийматлари бўйича баҳолаш услубияти ишлаб чиқилди.

Баҳолаш натижаларига кўра минтақада маҳсулотни ишлаб чиқариш ва сотиш кўрсаткичларининг нормаллаштирилган қийматлари хавф зонасида турибди. Мавжуд вазиятни яхшилаш учун, минтақада кичик бизнес ва хусусий тадбиркорликни қўллаб-қувватлаш долзарб аҳамият касб этади.

Минтақа саноатида инновацион фаолият сезиларли даражада паст. Бу минтақада узоқ муддатли лойиҳаларга сармоя киритишдан кўра, туманларда фаолият кўрсатаётган ишлаб чиқариш корхоналарини иқтисодий мустаҳкамлаш учун молиявий маблағлар ва бошқа ресурсларни жалб этиш мақсадга мувофиқ.

Аҳолини ижтимоий ҳимоя қилишнинг ўртача қиймати бўйича батафсил таҳлил минтақада аҳолининг кескин табақаланишини кўрсатади. Шу боис вилоят ҳокимияти томонидан минтақада аҳолини ижтимоий ҳимоя тизимини такомиллаштириш бўйича кескин чора-тадбирлар ишлаб чиқишни таълаб этади.

Туманларда иқтисодий хавфсизлик даражасини сақлаб қолиш ва барқарорлаштириш учун ҳар бир туманни ижтимоий-иқтисодий ривожлантиришнинг стратегик йўналишларни белгилаш ва ҳар бир алоҳида туманни унинг аҳамияти ва мавжуд салоҳиятидан келиб чиққан ҳолда стратегик ривожланиш дастурини ишлаб чиқиш зарур.

Илмий асосланган мезон кўрсаткичлари ва уларнинг чегаравий қийматлари бўйича баҳолашга кўра, минтақанинг Қарши тумани юқори, Косон тумани нормал, Миришкор тумани халокатли ва қолган туманлар инқироз олди даражада эканлиги аниқланди

Фойдаланилган адабиётлар рўйхати:

1. Мирзиёев Ш.М. Ўзбекистон Республикаси Президенти Шавкат Мирзиёевнинг Олий Мажлисга Мурожаатномаси. Т.// Халқ сўзи, 2017 йил 23 декабрь.

2. Берсенев, В.Л. Ведущие центры исследования проблем экономической безопасности в России / В.Л. Берсенев. // Экономика региона. - 2019. - Т. 15, вып. 1. - С. 29-42.

3. Квашницкий, В. Истоки эволюционной экономики / В. Квашницкий // Истоки: из опыта изучения экономики как структуры и процесса / [редакционная коллегия: Я.И. Кузьминов и др.]. - 2-е изд. - Москва: Изд. дом ВШЭ, 2007. - С.95.

4. Hurwicz, L. On informationally decentralized systems / L. Hurwicz. - Текст: непосредственный // Decision and Organization / R. Radner, C.V. McGuire (eds.). - Amsterdam and London: North-Holland, 1972. - P. 297-336.

5. Сенчагов, В.К. Экономическая безопасность России: Общий курс: учебник / под ред. В.К. Сенчагова. - 3-е изд., перераб. и доп. - Москва: БИНОМ. Лаборатория знаний, 2016. - С.28.

6. Третьяков Д.В. К вопросу об интегральной оценке экономической безопасности агропромышленного региона/ Д.В.Третьяков// Социально-экономические явления и процессы.-№11(033).-2011.-с.213-218

7. Абулқосимов Х.П.,Абулқосимов М.Х. Иқтисодий хавфсизлик:Назария ва амалиёт Дарслик.Т. 2019 й.-Б.455.

8. Турсунов Б.О. Иқтисодий хавфсизлик. Ўқув қўлланма.-Т.: “Инновацион ривожланиш нашриёт-матбауи, 2021 .-Б.15.

9. Третьяков Д.В. К вопросу об интегральной оценке экономической безопасности агропромышленного региона/ Д.В.Третьяков// Социально-экономические явления и процессы.-№112011-с.119.

**ТИЖОРАТ БАНКЛАРИДА КРЕДИТЛАШ ХИЗМАТЛАРИ САМАРАДОРЛИГИНИ
БАҲОЛАШГА УСЛУБИЙ ЁНДАШУВ**

Ҳ.Б.Хўжаёров, таянч-докторант, Самарқанд давлат университети, Самарқанд

Аннотация. Мазкур мақолада Ўзбекистонда банк-молия тизимини ислоҳ қилиш ва мустаҳкамлаш, банкларнинг капиталлашув даражасини ошириш, тижорат банкларининг кредит портфели самарадорлигини ошириш, кредитлаш кўламини кенгайтириш, кўрсатилаётган банк хизматлари секторларини кўпайтириш ҳамда мамлакат иқтисодиётини ривожлантиришида банк тизимининг ролини ошириш масалалари тадқиқ қилинган.

Калит сўзлар: тижорат банки, кредит, банкнинг кредит портфели, кредит портфелини бошқариш, риск, даромадлилик, ликвидлик.

Аннотация. В данной статье рассматриваются вопросы реформирования и укрепления банковской-финансовой системы Узбекистана, повышения уровня капитализации банков, повышения эффективности кредитного портфеля коммерческих банков, расширения кредитования, расширения банковского сектора и повышения роли банковской системы в экономическом развитии страны.

Ключевые слова: коммерческий банк, кредит, ссудный портфель банка, управление ссудным портфелем, риск, доходность, ликвидность.

Abstract. In the article is discussed the issues of reforming and strengthening the banking and financial system of Uzbekistan, increasing the level of capitalization of banks, increasing the efficiency of the loan portfolio of commercial banks, expanding lending, expanding the banking sector and increasing the role of the banking system in the economic development of the country.

Key words: commercial bank, credit, bank loan portfolio, loan portfolio management, risk, profitability, liquidity.

Сўнги йилларда Ўзбекистон Республикасида банк тизимини такомиллаштириш бўйича олиб борилаётган ислохотларнинг дастлабки натижалари банк фаолиятининг фундаментал асосларини шакллантириш ва амалга оширилаётган чора-тадбирлар ўртасида маълум узилишлар мавжудлигидан далолат бермоқда. Мазкур ҳолат биринчи навбатда, банк тизимининг яқин ва узоқ истиқболдаги ҳолатини белгилаб берувчи стратегик ривожланиш дастурлари ва йўналишларига таъаллуқлидир. Хусусан, Ўзбекистон Республикасини 2017–2021 йилларда янада ривожлантириш бўйича Ҳаракатлар стратегиясида [1]: “Банк фаолиятини тартибга солувчи замонавий тамойил ва механизмларни жорий этиш, уларнинг самарали фаолият кўрсатишига йўл қўймаётган тўсиқларни бартараф этиш йўналишида 2018–2019 йилларга мўлжалланган банк фаолиятини янада такомиллаштириш бўйича чора-тадбирлар, шу жумладан банк назорати бўйича Базель кўмитасининг талабларига асосан, тижорат банкларининг маблағлари етарлилиги ва ликвидлилиги даражаси кўрсаткичини кўллаб-қувватлаш” зарурлиги қайд этилган. Бу билан 2019 йилнинг якунигача банк назорати бўйича халқаро Базель – 3 келишуви талабларининг банк фаолиятига жорий этиш жараёнлари яқунланиши назарда тутилмоқда.

2020 йил 12 майда қабул қилинган «2020–2025 йилларга мўлжалланган Ўзбекистон Республикасининг банк тизимини ислоҳ қилиш стратегияси тўғрисида»ги Президент фармони асосида кредит ташкилотлари фаолиятига янги талаблар қўйилиб, миқозлар манфаатдор бўлган инновацион технологиялар асосида банкларни янги операцияларини жорий этишга мажбур қилмоқда. [2]

Ҳозирги шароитларда банк хизматлари доираси мунтазам кенгайиб бормоқда, бозорда банк маҳсулотлари ва хизматларининг янги турлари пайдо бўлмоқда. Ушбу омил кредит ташкилотлари ўртасида ҳар битта миқоз учун рақобат курашининг янада кучайишига олиб келмоқда. Банк хизматлари бозори доимо кредит ташкилотларининг ишига янги талаблар қўяди ва шу тариқа банкларни миқоз улардан манфаатдор бўлган янги операцияларни

ўзлаштиришга мажбур қилади. Лекин шунга қарамай, банкларнинг инновацион сиёсати йўл қўйиш мумкин бўлган рисклар даражаси ва максимал даромадлиликдан иборат бўлиши лозим. Кўпгина иқтисодий ва ижтимоий омиллар таъсири остида банк маҳсулотлари ва хизматларининг эволюцияси амалга оширилмоқда, “афсуски банк тизими рақамли технологияларни қўллаш, янги банк маҳсулотларини жорий этиш ва дастурий таъминотлар бўйича замон талабларидан 10-15 йил орқада қолмоқда”[1].

Мавзуга оид адабиётлар таҳлили

Тижорат банклари фаолияти самарадорлигини баҳолаш ва банклараро рақобат шароитида уни такомиллаштиришнинг илмий-амалий жиҳатлари бир қатор чет эллик иқтисодчи-олимлар, жумладан, Allen N. Berger, Yener Altunbas, David Humphrey, Philip Molyneux, Joseph P. Hughes, Loretta J. Mester, Subal C. Kumbhakar, Albert Assaf, John O.S. Wilson, Yizhe Dong, Steven Fries, Anita Taci, John H. Leusner, John J. Mingo, Anatoly Peresetsky ва Veronika Belousovalарнинг тадқиқотларида ва илмий ишларида ўз аксини топган.

Банклараро рақобат шароитида тижорат банклари фаолияти самарадорлигини баҳолаш тизимининг методологик масалалари хорижлик иқтисодчи-олимлар О.Лаврушин, Л.Батракова, О.Жилан, М.Ковалев, А.Осмоловский, П.Роуз, Э.Родэ, О.Семибратова, Л.Падалкина, К.Кэмпбеллларнинг илмий изланишларида ўз ифодасини топган[2-5].

Ўзбекистонлик иқтисодчи-олимлардан Ш.З.Абдуллаева, А.А.Омонов, Т.М.Қоралиев, У.Д.Ортиқов, Б.Б.Бабаев, Ш.Б.Рўзметов, Ж.А.Исақовларнинг илмий ишларида тижорат банкларининг молиявий ресурсларини бошқаришда самарадорлик масалалари тадқиқ этилган[6-12]. Юқоридаги иқтисодчи-олимлар томонидан тижорат банклари фаолияти самарадорлигини баҳолаш умумий ҳолда ўрганилган. Лекин тижорат банклари фаолияти самарадорлигини баҳолаш ва банклараро рақобат шароитида уни такомиллаштириш алоҳида ўрганилмаган ва таҳлил этилмаган.

Умумий ҳолда, самарадорлик - бу фаолият натижасининг уни олишга сарфланган ресурсларга нисбати. Иқтисодий самарадорлик - бу фойда кўринишидаги тадбиркорлик фаолияти натижасининг капиталга ва унга киритилган айланма маблағларга нисбати. Иқтисодий самарадорликни, шунингдек, маҳсулот (хизмат) ишлаб чиқариш ҳажмининг харажатлар миқдорига нисбати, яъни сотишдан тушган маблағларнинг харажатларга нисбати сифатида ҳам аниқлаш мумкин.

Банк хизматлари самарадорлигини аниқлаш масаласи биз учун муҳимдир. Умуман самарадорлик ва иқтисодий самарадорликнинг таърифига асосланиб, биз хизматларнинг самарадорлиги аслида хизматларни кўрсатиш бўйича фаолият самарадорлигини англатади.

Банк хизматлари самарадорлигининг асосий ва умумлаштирувчи мезонлари муаллиф позициясидан келиб чиқиб, уларнинг мавжуд бўлишидан манфаатдор бўлган хўжалик юритувчи субъектларнинг манфаатлари ва эҳтиёжларини қондириш натижасида қониқиш даражаси бўлади.

Яъни, биз банк хизматлари кўрсатишнинг ҳақиқий натижаси ва хўжалик юритувчи субъектларнинг кутилган натижаси нисбати тўғрисида гаплашамиз; амалда тақдим этилаётган банк хизматлари ҳажмининг ушбу хизматларга бўлган реал эҳтиёж билан нисбати тўғрисида.

Банк хизматларини ҳар томонлама баҳолашнинг ушбу асосий мезонидан кўпроқ ихтисослашган мезонларни ажратиш мумкин. Масалан, бундай махсус мезонлардан қуйидагиларни номлаш мумкин: банк иштирокчиларининг уларга тўланадиган дивидендлар миқдори ва дивидендларнинг ўсиш суръатларидан қониқиш даражаси; банк мижозларининг банк хизматлари самарадорлиги, унинг сифати, фоиз ставкалари даражаси, кредит олиш имкониятларидан қониқиш даражаси; бюджетга солиқ тўловлари ҳажми ва унинг ўсиш суръати ва бошқалар.

Шундай қилиб, самарадорлик кўрсаткичларининг яна иккита муҳим хусусияти аниқланди - вақт нуқтасига мурожаат қилиш ва динамиканинг ўзгариши тенденцияси. Бошқача қилиб айтганда, самарадорлик кўрсаткичларининг қийматлари вақт ўтиши билан ўзгариши ва қоида тариқасида ўзгариши мумкин, шу билан бирга улар ўзгариш тенденцияси - ўсиш, пасайиш ёки тебранишлар билан тавсифланади.

Банк хизматлари самарадорлигини аниқлашда "нуқтаи назар" га қайтсак, қуйидаги қизиқиш гуруҳларини аниқлаш керак:

- банк муассислари
- банк ходимлари
- банк хизматлари истеъмолчилари
- жамият

Ушбу гуруҳлар "Қизиқишлар квартети" ни - банкларнинг хизматлар кўрсатиш фаолиятига қизиқувчи субъектлар бирлашмасини ташкил қилади.

Ушбу жиҳатдан, банкнинг мақсади "кенг маънода ривожлантириш - иккала экстенсив ривожланиш (фаолиятнинг миқдорий хусусиятларининг ўсиши)" деб ҳисоблаган ГС Панова томонидан хизмат кўрсатувчи провайдер сифатида банкнинг самарадорлигини кўриб чиқиш қизиқ.) ва интенсив (фаолиятнинг сифат кўрсаткичларининг ўсиши) ва актсиядорлар, мижозлар, банк ходимлари ва банк назорати органлари манфаатларини таъминлаш нуқтаи назаридан банкни ижтимоий институт сифатида ривожлантириш".

Банк ходимлари банк хизматларини кўрсатишдан манфаатдор, чунки банк фоизлари ва комиссиялари кўринишидаги хизматларни сотишдан тушадиган маблағ (миқдорий кўрсаткич) банк ишчиларига иш ҳақи, бонуслар, ижтимоий ва бошқа субсидиялар манбаи ҳисобланади. Шундай қилиб, улар банк иштирокчилари билан бир хил кўрсаткичлар ўсишидан манфаатдор. Бу эрда уларнинг қизиқишлари бир-бирига тўғри келади. Тафовутлар бўлиши мумкин бўлган ягона йўналиш - бу ишчи кучи харажатлари самарадорлигини баҳолаш, бу умумий банк харажатларининг катта қисмини ташкил этади. Банк эгалари ва банк ходимларининг манфаатлари қарама-қарши бўлиб, эгаси самарадорликни оширишга хизмат кўрсатишдан олинадиган даромадни ошириш билан эмас, балки банк ходимлари сонини қисқартириб, ишчиларнинг иш ҳақи миқдорининг пасайиши, камайиш билан ифодаланадиган иш ҳақи фондини камайтириш орқали эришади.

Банк хизматларини кўрсатишдан олинадиган фойда тўғридан-тўғри солиққа тортилади (фойда солиғи), шунинг учун давлат банкларнинг харажатларини камайтириш билан бирга уларнинг даромадларини кўпайтиришдан манфаатдор, яъни солиқ солинадиган фойдани оширишда. Гарчи бу ерда маълум бир қарама-қаршилиқ мавжуд бўлса-да, харажатларнинг камайиши банк ходимларининг иш ҳақини (даромадларини) акс эттирадиган ва шунинг учун даромад солиғи солинадиган меҳнат харажатларининг пасайиши бўлиб, пенсия ва бошқа бюджетдан ташқари жамғармаларга тўловларни шакллантиради.

Банк хизматлари истеъмолчиларини қуйидаги муҳим жиҳатлар қизиқтиради: банк хизматларининг арзонлиги, банк хизматларининг сифати, банк хизматларининг географик мавжудлиги ва уларнинг ишончилиги (хавфсизлиги).

Банк мижозларининг банк хизматлари учун харажатларини камайтириш истаги аниқ ва уларнинг сифатига бўлган қизиқиши баъзи изоҳларни талаб қилади. Биринчидан, хизматларни тақдим этиш мижоз учун қулай бўлиши керак, операцион ва бундай хизматларни тақдим этиш бўйича халқаро стандартларга мувофиқ бўлиши керак. Хизмат кўрсатиш сифатига қўйиладиган талаблар жуда хилма-хил бўлиб, у ҳам хизмат турига, ҳам кўрсатиладиган мамлакатга ва бошқа баъзи омилларга боғлиқ: масалан, VISA стандартига мувофиқ банк тўлов карталари билан операцияларга хизмат кўрсатадиган банк процессинг маркази ва EuroPay/MasterCard тўлов тизимларида туну кун, ҳафтанинг этти куни, хизмат кўрсатиш ва ахборот телефон хизмати (ўртача ўзбек банки учун камида 10 та телефон линияси) бўлиши керак, улар операцияларни авторизация қилиш, йўқолган ёки ўғирланганларни блокировка қилиш бўйича хизматлар кўрсатиши керак. Карталар, қолдиқларни текшириш, сертификатлар бериш. Маълумот миллий (ўзбек) ва рус тилларида, шунингдек (таржихон) бошқа умумий тилларда берилиши керак. Процессинг марказининг телефон хизмати операторидан жавоб кутиш вақтига, операторларнинг малакасига қатъий талаблар қўйилган.

Шунга кўра, банк томонидан қўлланиладиган технологиялар даражасининг қабул қилинган жаҳон стандартлари билан нисбати ёки соҳадаги етакчи банкларда хизмат кўрсатиш даражаси банк хизматлари сифатининг асосий объектив кўрсаткичидир.

Банк хизматларининг ишончлилиги (хавфсизлиги) бир неча йўналишларни ўз ичига олади - операцияларнинг махфийлигини таъминлашдан (банк сири) фирибгарликка қарши кураш, банк раҳбарияти ва ходимларининг суиистеъмол қилишига қарши курашиш ва банкротликнинг олдини олиш.

Шундай қилиб, истеъмолчилар учун банк хизматларининг самарадорлиги характеристикалар мажмуасидир.

Бу ерда банк хизматлари самарадорлигини аниқлашга умумий ёндашувлар келтирилган, аммо аниқки, ушбу тадқиқот мавзусини ҳисобга олган ҳолда, келажакда биз ўзимизни банк хизматларининг самарадорлиги ва уни баҳолаш мезонларини аниқлаш учун тор доирадаги масалалар билан чекланишимиз керак бўлади.

Аввало, банк нуқтаи назаридан банк хизматлари самарадорлигини баҳолаш ва самарадорликни баҳолаш учун тегишли мезонларни ишлаб чиқиш зарур.

Банклар даромадларининг муҳим қисми берилган кредитлардан, яъни банкнинг кредит фаолиятдан олинадиган фоизли даромадлар ҳисобига шаклланади.

Кредит хизматларини кўрсатиш билан боғлиқ банк фаолиятининг асосий мақсади банк маржаси шаклида фойда олишдир. Банк муассаса сифатида доимий равишда шундай фойда олишдан ва молиявий натижанинг ижобий динамикасидан, яъни фойданинг йиллик ўсишидан манфаатдор.

Бу, банк бошқа кўрсаткичлардан фойдаланадиган талаб қилинадиган қийматларни таъминлашнинг асосий кўрсаткичидир, хусусан:

- банк эгаллаган (бошқарадиган) банк (кредит) хизматларининг бозор улуши;
- кредит хизматларининг айрим турлари бўйича рентабеллик кўрсаткичлари;
- кредит портфелининг тузилиши (айрим кредит турларининг умумий кредит портфелидаги улуши);
- ўрганилаётган банк хизматларининг мижоз томонидан истеъмол қилинган банк хизматларининг умумий ҳажмидаги улуши (шу жумладан бошқа банкларнинг хизматлари);
- мижозлар ҳисобварағидаги ўртacha қолдиқларнинг кўпайиши / камайиши ва мижозлар ҳисоб рақамларининг кўпайиши / камайиши (банкнинг ресурс базасида ўсиш / пасайишни тасвирлайди).

Айнан юқоридаги принципларга риоя қилиш кредит сиёсати самарадорлигини оширишнинг муҳим шартидир. Бундан ташқари, кредит сиёсатининг максимал самарадорлиги (унинг мақбуллиги) банкдаги хатарларни бошқариш банк ривожланишининг ушбу босқичида тижорат банки учун рентабеллик ва ликвидликнинг мақбул нисбатини таъминлаш учун етарли бўлганда амалга оширилади. Бошқача қилиб айтганда, банк нормал фойда ва зарур ликвидликни таъминлаш учун фақат оқилона таваккал қилиши керак. Самарали кредит сиёсати ўта хавфли бўлиши мумкин эмас, чунки бу банкнинг ишончлилигига зарар етказди.

Ўз навбатида, кредит сиёсатининг самарадорлиги кредит хизматларининг самарадорлигини белгилайди - агар кредит сиёсати самарали бўлса, демак кредит хизматлари самарали бўлади.

Банкдаги кредитлаш ишларини сон жиҳатдан тавсифловчи кредит хизматлари самарадорлигининг кўрсаткичлари бу кредит портфели рентабеллиги кўрсаткичлари ва кредит хизматлари, шунингдек уларнинг таваккалчилигини тавсифловчи кўрсаткичлар - хизмат учун фойдасиз портфел кўрсаткичлари. (портфелдаги умидсиз кредитларнинг улуши).

Кўриниб турибдики, банк хизматларининг рентабеллиги қанчалик юқори бўлса, самарадорлиги шунчалик юқори бўлади. Шу билан бирга, кредит сиёсатининг ишончлилиги принципага амал қилган ҳолда, бир вақтнинг ўзида банк учун хизматлар хавфини мақбул даражада ушлаб туриш зарур.

Таҳлилчилар томонидан кенг қўлланиладиган бошқа кўрсаткичлар: фоиз ставкаси нисбати; фоизсиз даромад/харажатлар даражасини тавсифловчи коэффициентлар. Умуман олганда, банк хизматлари рентабеллигини таҳлил қилишда фойдаланиладиган кўрсаткичларнинг асосий қисми ҳар хил турдаги коэффициентлардир.

Ушбу кўрсаткичларнинг барчаси нафақат вақтнинг маълум бир нуқтасида, балки динамикасида ҳам таҳлил қилинади.

Кредит хизматлари самарадорлигини баҳолаш ва таҳлил қилиш сифатини ошириш учун муаллиф позициясидан келиб чиқиб, иккита муаммони ҳал қилиш керак:

1. хизматларнинг рентабеллигини баҳолаш учун ишлатиладиган кўплаб коэффитсиентларда қандай умумий белгилар ва хусусиятлар мавжудлигини аниқлаш.

2. 1-банд натижалари асосида кредит хизматлари рентабеллигини ҳар томонлама ва энг объектив баҳолашни таъминлайдиган ўзаро боғлиқ миқдорий ва сифат кўрсаткичлари тизимини яратиш.

Келинг, аввал рақамни, сўнгра махражни таҳлил қилайлик.

Нумератор банк даромадлари, харажатлари ва фойдаларининг турли хил кўрсаткичларини ўз ичига олади, улар молиявий база томонидан тақдим этилган, шу каби даромадларни олишга имкон берадиган ёки тегишли харажатларни ҳисобга оладиган ажратувчи билан боғлиқдир.

Шунингдек, банкнинг ҳар хил турдаги даромадлари ва харажатлари, бундай даромад ва харажатларни олиш учун базанинг кўрсаткичлари - капитал, активлар, айланма маблағлар миқдори, банкнинг кредит портфелини ўзаро боғлаш мумкин.

Иқтисодий аҳамиятга эга бўлган асосий кўрсаткичлар фонда матрицада белгиланади. Қолган кўрсаткичлар оралиқ бўлиб, асосий кўрсаткичларни ҳисоблаш учун зарур ёки муҳим иқтисодий таркибга эга эмас.

Муҳим савол шундаки, нега баъзи кўрсаткичлар (коэффициентлар) "асосий" деб номланади, кўпинча ишлатилади, бошқа коэффициентлар эса унчалик аҳамиятли эмас?

Жавоб шундан иборатки, ҳар қандай коэффициент кўрсаткич, коэффициентнинг нумератори ва махражидаги функционал, статистик ёки бошқа сабабий боғлиқлик ёки боғлиқлик мавжуд бўлганда тушунарли бўлади.

Ана шунда маълум бир вақт учун ҳисобланган коэффициент ушбу қийматларнинг барқарор нисбатини кўрсатади, ундан банкнинг молиявий ҳолатини, унинг фаолияти ва хизматларининг самарадорлигини келажакда, ҳатто мутлақ қийматлар мавжуд бўлганда ҳам баҳолаш мумкин. Нумератор ва/ёки махражнинг ўзгариши.

Кўрсаткичларнинг моҳияти ҳақида баъзи шарҳлар.

Банк амалиётида фоизсиз харажатларнинг фоизсиз даромаддан ошиб кетиши "юк" деб номланади ва қоида тариқасида, миждозларга хизмат кўрсатишдан олинган фоизли даромад билан қопланади. Ишнинг бу ҳолати нормал деб ҳисобланади ва банк асосий фойда манбаи сифатида кредит операциялари ва хизматларига аниқ йўналтирилганлигини кўрсатади, асосий хизматлар эса ёрдамчи бўлиб, банк ўзининг асосий функциясини бажаришига имкон беради.

Мантиқий савол шундаки, қасрнинг нумератори кўрсаткичларини ва унинг махражининг кўрсаткичлари билан қандай боғлиқлик мавжуд? Дарҳақиқат, ҳисоблаш базаси (деноминатор) сифатида, масалан, банк капитали ҳам, унинг активлари ёки айланма активлари ҳам пайдо бўлиши мумкин.

Активларнинг (ишчи воситаларнинг) маълум миқдорга кўпайиши билан коэффициент нумераторининг тегишли кўрсаткичи коэффициент қийматига мутаносиб равишда кўпаяди деб тахмин қилиш мумкин. Масалан, барча активлар учун ROA 3% ни ташкил қилади. Банк активлари йил давомида 100 миллион АҚШ долларига ошди. Шунда сиз банк фойдасининг $100 \text{ миллион} \times 3\% = 3 \text{ миллион АҚШ долларига}$ ча кўпайишини кутишингиз мумкин.

1999 йилдан бери етакчи хорижий банклар амалиётида, масалан: BNP Paribas, Societe Generale (Франция), The Bank of New York, First Union Wachovia (АҚШ) банкларида банк фаолияти самарадорлигини баҳолаш учун гудвил қийматини ҳисоблаш ёъли билан кўрсатишда - банкнинг банк хизматларини этказиб берувчиси сифатида ишбилармонлик обрўсининг бозордаги қиймати, бу банкнинг устав капиталининг бозор қийматининг унинг соф активлари қийматидан ошиб кетиши ёндашувдан фойдаланилмоқда.

Ушбу банклар амалда ҳанузгача етарли назарий асослаш ва ўрганишни топмаган қуйидаги усулни қўллайдилар, яъни: вақт ўтиши билан ўзгариб турувчи гудвил қийматининг

куйидаги омилларга статистик боғлиқлиги - банкнинг даврдаги ялпи даромадининг ҳажми, солиқ олдида соф фойда миқдори, 1 акция, ROE ва ROA учун ҳисоблашда дивиденд миқдори. Кўрсатилган боғлиқликлар жуфтликда ўрганилади.

1999 йилда [1] олинган Франциянинг BNP Paribas (ўша пайтдаги Paribas) банкининг тадқиқот натижалари шуни кўрсатадики, банкнинг даврдаги ялпи даромади, солиқдан олдинги соф фойда миқдори ва ҳар бир акция учун дивиденд миқдори, ROE ва ROA қийматлари ва гудвил қийматининг ўзгариши тўғридан-тўғри 0,5 дан 0,92 гача бўлган уланиш коэффициенти билан боғлиқ. Бошқача қилиб айтганда, ушбу кўрсаткичларнинг ўсиши билан гудвил қийматининг деярли мутаносиб ўсиши кузатилмоқда. Агар банк асосий даромадларини хизматларни сотишдан олади деб ҳисобласак, демак гудвил кўрсаткичи аслида банк хизматлари самарадорлигининг яна бир кўрсаткичидир.

Кредит хизматлари самарадорлигини баҳолаш учун йиғма кўрсаткичга эҳтиёж аниқ. Бундай кўрсаткич баъзи банкларнинг кредит хизматлари самарадорлигини бошқалар билан таққослаш, банк назоратини амалга оширишда, банк депозитларини суғурта қилиш тизимига банкларни танлашда, маҳаллий ва хорижий инвесторлар ва рейтинг агентликлари томонидан банк сектори рейтингларини тузишда ва ҳар томонлама баҳолаш воситаси сифатида ишлатилиши мумкин.

Макроиқтисодиёт нуқтаи назаридан банк секторининг кредит хизматлари самарадорлиги аҳолининг кредит хизматларига бўлган эҳтиёжини қондириш даражаси сифатида аниқланиши мумкин, яъни: ушбу турдаги кредитлар ҳажмини иқтисодиёт томонидан ушбу турдаги кредитларга бўлган эҳтиёж миқдорига бўлишнинг миқдори сифатида. Ушбу кўрсаткич 100 фоизга қанчалик яқин бўлса, банклар иқтисодиётга ўз хизматларини кўрсатишда шунчалик самарали бўлишади.

Хулоса ва тақлифлар. Банклараро соғлом рақобатнинг кучайиши шароитида тижорат банклари барқарор ривожланишида улар фаолияти самарадорлигини баҳолаш тизими муҳим амалий аҳамият касб этади.

Тижорат банклари фаолияти самарадорлигини баҳолаш ва банклараро рақобат кураши янги талаблари асосида уни такомиллаштириш масалалари тадқиқига янгича ёндошув куйидагиларга имкон беради:

Тадқиқот натижаларига кўра, банк фаолиятида юзага келувчи рискларнинг ҳеч бири ўз қобилигига ўралган ҳолда алоҳида юзага келиши мумкин эмас. Кредит самарадорлигининг кескин пасайиб бориши, кредит рискларини вужудга келтириши, бу риск эса, ўз навбатида, даромад ололмаслик, тўлов қобилиятини йўқотиб қўйиш (банкротлик) каби банк фаолияти учун хавфлилик даражаси юқори бўлган рискларни келтириб чиқариши мумкин.

Инвентаризация натижасига қараб, фоиз тўловларини ўз вақтида бажара олмаётган миждозлар гуруҳи кредит ва даромад ололмай қолиш rischi сифатида баҳоланиб, рискдан муҳофазаланиш тадбирлари ишлаб чиқилиши лозим. Фикримизча, бундай тадбирлар сифатида ҳудудий банкларда фаолият юритиши давр талаби бўлган рисклардан муҳофазаланиш, бошқариш тизимини ташкил этиш зарур. Бу бошқарув тизими рискларнинг келиб чиқиш мезонларига қараб белгиланади, яъни биринчи блок – кредит рискларини бошқариш тизими, нобаланс ликвидлилик натижасидаги рискларни бошқариш тизими, операцион, фоиз, даромадлиликни йўқотиш, шунингдек (комплекс) ялпи бошқарув тизим блокларига, иккинчи блок тизимига эса тизим ости бошқарув блокига бўлинади, яъни хусусий рисклар ва ялпи рисклар билан ишлаш бошқарув блокларига ажратиш мумкин. Мазкур тадбирларни амалга ошириш, фикримизча, банк фаолиятига салбий таъсир этувчи барча рисклардан ва энг асосийси, кредит рискларидан муҳофазаланиш имкониятини беради, деб ўйлаймиз;

- амалдаги қонунчиликда гарчи мажбурият ижроси таъминотлари иккиламчи манбаларга доир мукамал қонун ва қоидалар белгиланган бўлса-да, амалиётда кредитор талабини таъминотга қаратиш жараёнида юзага келаётган муаммолар ечимини топиш учун банк ходимларининг таъминот предметлари билан иш юритиш малакаларини ошириш мақсадида: таъминот

предметларининг турлари, уларни амалиётга татбиқ этишнинг ҳуқуқий, иқтисодий ва техник жиҳатлари мужассам бўлган услубий қўлланмалар ишлаб чиқилиши ҳамда мазкур қўлланмалар асосида банк ходимлари учун малака ошириш курслари ташкил этилиши мақсадга мувофиқдир; мажбурият ижроси таъминотнинг иккиламчи манбаи бўлган “кафиллик” билан таъминланганда мажбурият бажарилмаслигини ёки лозим даражада бажарилмаслигини вужудга келтирувчи салбий ҳолатлар келиб чикмоқда;

- оғир экологик муҳит таъсирида бўлган хизмат кўрсатиш соҳаси субъектлари ривожланишида кредитларнинг роли ва самарадорлигини ошириш йўлларида бири сифатида лизинг берувчилар томонидан устама фоизларни қолдиқ қийматга нисбатан ҳисоблаб бориш тартиби ўрнига, лизинг берувчининг фоизли даромад ставкасини бир йўла лизинг қиймати таркибига (савдо устамаси шаклида ёхуд лизинг объектини ишлаб чиқарувчининг нормал фойдасидан улуш олиш ҳисобига) киритиш ва лизинг тўлови асосида бир меъёрда ундириб бориш тартибини жорий этиш.

Хулоса қилиб айтсак, тижорат банкларида кредит самарадорлигини ошириш стратегияларининг сифати уларни амалга оширишда фаол иштирок этадиган банк тизими ходимларининг малакаси ва касбий лаёқатига ҳар томонлама боғлиқ. Шунинчун мамнуният билан айтишимиз мумкинки, мамлакатимизда кўплаб дунё мамлакатлари, ҳатто ривожланган мамлакатлардаги ҳам фарқли равишда тижорат банкларининг кредит самарадорлигини оширишни давлат орқали қўллаб-қувватлаш тизими ривожланган бўлиб, бу келажакда мамлакатиз иқтисодиётида рақобатбардош ва ҳар томонлама жаҳон банк хизматлари бозори талабларига мос келувчи тижорат банклари тизимини ривожлантиришга муҳим туртки бўлади.

Фойдаланилган адабиётлар рўйхати:

1. Банковское дело: учебник, под редакцией О.И. Лаврушина. – 12-е издание, стереотипное. – Москва: КНОРУС, 2016. – 800 с. – ISBN 978-5-406-04591-6
2. Большой экономический словарь: 19000 терминов под редакцией А.Н. Азрилияна. – 2-е издание, переработанное и дополненное. – Москва: Институт новой экономики, 1997. – 856 с. – ISBN 5-89378-001-9.
3. Заболоцкая, В.В. Система кредитования субъектов малого предпринимательства / В.В. Заболоцкая // Вестник Адыгейского государственного университета. Серия 5: Экономика. – 2011. – № 3. – С. 16-24. – ISSN 2410-3683.
4. Крылова Л.В. Экономические и социальные функции банков / Л.В. Крылова // Труд и социальные отношения. - 2015. - №6. - С. 34-46.
5. Конягина М.Н. Банки с государственным участием в банковской системе Российской Федерации / М.Н. Конягина // Автореферат... д-ра экон. наук: 08.00.10 - «Финансы, денежное обращение и кредит». - СПб.: СПбГЭУ, 2013. - 43 с.
6. Киреева, И.В. Особенности финансовой аналитики в управлении банком с государственным участием / И.В. Киреева // Диссертация... кандидата экон. наук: 08.00.10 - «Финансы, денежное обращение и кредит». – Москва: Институт экономики РАН, 2011. - 191 с.
7. Лаврушин О.И. Роль кредита в экономическом развитии / О.И. Лаврушин // Банковское дело. - 2011. - № 2. - С. 32-38.
8. Пашенко, Е.В. Современный механизм банковского кредитования малого предпринимательства: специальность 08.00.10 «Финансы, денежное обращение и кредит»: диссертация на соискание ученой степени кандидата экономических наук / Пашенко Елена Витальевна. Государственный университет управления. – Москва, 2015. – 191 с. – Библиогр.: с. 159-171.
9. Соколов Б.И., Соколова, С.В., Валеров, А.В. Игры банковских договоренностей / Б.И. Соколов, С.В. Соколова А.В. Валеров // Проблемы современной экономики. - 2018. - № 1 (65). - С. 87-92.
10. Тихомирова, Е.В. Сущностные характеристики кредита и кредитных отношений / Тихомирова Е.В. // Деньги и кредит. - 2015. - № 3. - С. 54-58.
11. Трошин, А.Н. Финансы и кредит : учебник / А.Н. Трошин, Т.Ю. Мазурина, В.И. Фомкина. – 2-е издание, дополненное. – Москва: ИНФРА-М, 2013. – 331 с. – ISBN: 978-5-16-006621-9.
12. О.В. Курныкина, Н.Э. Соколинская. Бухгалтерский учет в коммерческих банках: учебник / — Москва: КНОРУС. — 368 с.
13. Абалкин Л.И., Панова Г.С. Учебник: Банки и банковский бизнес в глобальной экономике. Москва: МГИМО-Университет, 2018. ISBN: 978-5-9228-2202-2.
14. Ш.З.Абдуллаева. Дарслик: Пул, кредит ва банклар. Тошкент-Молия. 2000.

ЎЗБЕКИСТОНДА АЁЛЛАР ТАДБИРКОРЛИГИНИ РИВОЖЛАНТИРИШ СТРАТЕГИЯСИ

*Г.И.Шарофиддинова, таянч докторант, Наманган муҳандислик–қурилиш институти,
Наманган*

Аннотация. Мақолада аёллар тадбиркорлигининг ривожланиши ва иқтисодиётдаги ўрни тўғрисида мулоҳазалар юритилган. Тараққиёт стратегиясида келтирилган мақсадлар таҳлил этилган. Аёллар тадбиркорлигини ривожлантириш стратегиясига доир ишланмалар яратилган.

Калим сўзлар: аёллар тадбиркорлиги, гендер тенглик, аёл раҳбар, кичик корхоналар, микрофирмалар.

Аннотация. В статье рассматривается развитие женского предпринимательства и его роль в экономике. Анализируются цели, перечисленные в стратегии развития. Создана разработка стратегии развития женского предпринимательства.

Ключевые слова: женское предпринимательство, гендерное равенство, женщина-лидер, малые предприятия, микропредприятия.

Abstract. The article discusses the development of women's entrepreneurship and its role in the economy. The goals listed in the development strategy are analyzed. A development strategy for the development of women's entrepreneurship has been created.

Key words: women's entrepreneurship, gender equality, female leader, small businesses, micro-enterprises.

Маълумки, 2022-2026 йилларга мўлжалланган Янги Ўзбекистоннинг тараққиёт стратегияси тўғрисидаги ПФ-60-сонли фармонга кўра маҳаллаларда тадбиркорликни ривожлантириш, аҳоли бандлигини таъминлаш ва камбағалликни қисқартириш масалалари бўйича туман (шаҳар) ҳокими ёрдамчилари ҳамда ёшлар етакчилари томонидан доимий равишда маҳаллани ўрганиш ва таҳлил қилиш натижасига кўра уларни ривожлантириш бўйича «йўл хариталари»ни ишлаб чиқиш амалиёти йўлга қўйилди.

Шу билан бирга, Тараққиёт стратегияси янги Ўзбекистонда амалга оширилаётган ислохотларни янада чуқурлаштириш, шунингдек, мамлакатда турли соҳа корхоналарини ташкил этиш заруриятини келтириб чиқаради. Бу чора-тадбирлар мамлакатда макроиктисодий барқарорликни таъминлаш ва бандлик муаммосини бартараф этиш, қолаверса, аҳоли фаровонлигини ва сифатини оширишга жиддий хизмат қилади.

Ушбу фармонда тадбиркорлик фаолиятини ташкил қилишни кучайтириш ва аҳолининг доимий даромад манбаларини шакллантиришга шарт-шароитлар яратиш зарурлиги алоҳида эътироф этилмоқда. Фармоннинг 29-мақсадида келтирилишича, хусусий секторнинг Ялпи ички маҳсулотдаги улушини 80 фоизга ва экспортдаги улушини 60 фоизга етказиш зарур.

Шунинг учун 2022 йилга келиб, давлатимиз сиёсатида аёлларга бўлган эътибор ва уларни ижтимоий ҳимоялаш чоралари кучайтирилди. Хусусан, Тараққиёт стратегиясида 4-чи устувор вазифа адолатли ижтимоий сиёсат юритиш, инсон капиталини ривожлантириш деб белгиланар экан, ундаги 69-мақсад мазмуни қуйидагилардан иборат бўлди [1]:

-жамиятда хотин-қизларга тазйиқ ва зўравонликка нисбатан мурасасизлик муҳитини яратиш, хотин-қизларнинг ҳуқуқлари ва қонуний манфаатларини таъминлаш;

-гендер тенгликни таъминлаш сиёсатини давом эттириш, хотин-қизларнинг ижтимоий-сиёсий фаоллигини ошириш, уларни қўллаб-қувватлашга доир ислохотларни амалга ошириш;

-хотин-қизларнинг таълим ва касбий кўникмалар олишлари, муносиб иш топишларига ҳар томонлама қўмаклашиш, тадбиркорлигини қўллаб-қувватлаш, иқтидорли ёш хотин-қизларни аниқлаш ва уларнинг қобилиятларини тўғри йўналтириш;

-худудларда, айниқса, қишлоқларда хотин-қизларга кўрсатиладиган тиббий-ижтимоий хизматлар сифатини, улар ўртасида соғлом турмуш тарзини таъминлаш борасидаги ишлар самарадорлигини ошириш;

-турар жойга мухтож хотин-қизларни уй-жой билан таъминлаш, турмуш ва меҳнат шароитларини яхшилаш, даромадларини кўпайтириш борасида тизимли чора-тадбирларни белгилаш;

-оғир ижтимоий аҳволга тушиб қолган хотин-қизларга ижтимоий-ҳуқуқий, психологик ёрдам кўрсатиш, уларни манзилли қўллаб-қувватлаш;

-«Аёллар дафтари» билан манзилли ишлаш, мутасадди ташкилотлар томонидан хотин-қизларнинг муаммолари ўз вақтида баргараф этилиши устидан жамоатчилик назоратини амалга ошириш.

Ҳукуматнинг ушбу чора-тадбирларидан кўриниб турибдики, Ўзбекистонда кичик бизнес ва хусусий тадбиркорликни ривожлантириш, қолаверса, кичик бизнес ва тадбиркорлик секторида аёллар тадбиркорлигини ривожлантириш алоҳида стратегик мавқега эга.

Аёллар тадбиркорлиги умуман тадбиркорликка қараганда анча яққол тарихий хусусиятга эга. Постиндустриал жамиятнинг бир қатор муҳим хусусиятлари аёллар тадбиркорлигини ривожлантириш учун қулай шарт-шароитларни яратади. Бу хусусиятлар орасида:

– хизмат кўрсатиш соҳаларида (фан, маданият, таълим, соғлиқни сақлаш, ижтимоий таъминот, молиявий хизматлар, аудит, реклама, бошқарув консалтинги ва бошқалар) аёлларнинг етакчилиги кучайиб бормоқда;

- меритократия (одамларни билим ва савиясига қараб лавозимларга қўйиш) жамиятнинг асосий меъёрий тамойилига айланмоқда, бу анъанавий эркакларнинг ўзига хос устунликларини қоплаш (ўрнини босиш) имконини беради;

- ташкилотнинг ичида ва ундан ташқарида ўзаро муносабатлар мижозларга хизмат кўрсатиш моделига мувофиқ ривожланади, бу модель аёлларга хос устунликларнинг рўёбга чиқиши учун оптимал шароитларни таъминлайди;

- менежмент социотехник, маркетингга хос характерга эга бўлади, ходимлар томон, шу жумладан уларнинг аёллар қисми томон юз буради.

Шундай экан, «давлат ва жамият бошқарувида аёлларнинг ўрни ва мавқеини янада мустаҳкамлаш – ислохотларимизнинг муҳим йўналишларидан бири бўлиб қолаверади» [2]. Шунинг учун миллий иқтисодиётни ривожлантиришда аёлларнинг ўрнини белгилаш тобора муҳим вазифалардан ҳисобланади.

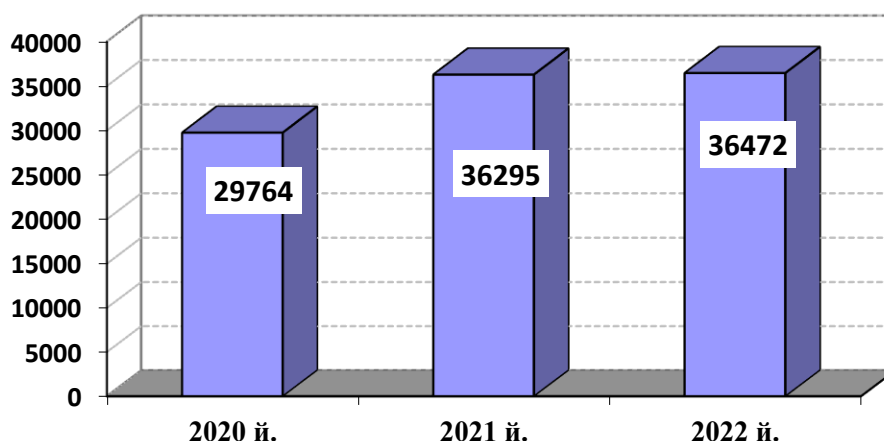

1-расм. Ўзбекистон Республикасида аёл раҳбарлар бошқарувида кичик корхона ва микрофирмалар сони
(Расм муаллиф томонидан ҳисоблаб тузилган)

Давлат статистика қўмитаси маълумотларига кўра, 2021 йилнинг 1 январь ҳолатига Ўзбекистон Республикасида аёл раҳбарлар бошқарувида кичик корхона ва микрофирмалар сони 36295 тани ташкил этган. Аёл раҳбарлар бошқарувида кичик корхона ва микрофирмалар сони 2020 йилнинг мос даври билан солиштирилганда 6531 тага ошган. 2022 йилнинг 1 январь ҳолатига келиб эса 36472 та кичик корхона ва микрофирмалар аёл раҳбарлигида бошқарилаётганлиги маълум бўлди.

2022 йилнинг 1 январь ҳолатида Ўзбекистон Республикасида тадбиркор аёл раҳбарларнинг иқтисодий соҳалар бўйича фаолияти қуйидагича [3]:

- савдо соҳасида – 14147 та
- хизматлар соҳасида – 10057 та
- саноатда – 5543 та

Худди шу даврда аёл раҳбарлар бошқарувидаги кичик корхона ва микрофирмаларнинг маҳсулот сотишдан тушган соф даромади 22,6 трлн. сўмни ташкил этган. Аёл раҳбарлар бошқарувидаги кичик корхона ва микрофирмаларнинг соф даромади 2021 йилнинг мос даври билан солиштирилганда қарийб 7 трлн. сўмга ошган.

Республика бўйича 2020 йилга тегишли статистик маълумотларга кўра меҳнат органлари томонидан 513 минг хотин-қизларга бандлик ва меҳнат соҳасидаги хизматлар кўрсатилиб, 125,4 минг нафари доимий ишларга жойлаштирилди. Ишсиз ва “Темир дафтар”га киритилган кам таъминланган оилалардаги хотин-қизлардан 260,3 минг нафари ҳақ тўланадиган жамоат ишларига жалб қилинди ва уларнинг иш ҳақи учун вазирлик ҳузуридаги Жамоат ишлари жамғармаси маблағлари ҳисобидан 270,5 млрд. сўм маблағлар молиялаштириб берилди, 30,8 минг ишсиз хотин-қизларга ишсизлик даврида 15,3 млрд. сўм ишсизлик нафақаси тайинланди [4].

Хусусий тадбиркорлик субъектларининг 231 нафарига ходимларини касбга тайёрлаш, қайта тайёрлаш ва уларнинг малакасини ошириш харажатларни қоплаш учун 5,3 млрд. сўм субсидия маблағлари ажратилиб, натижада 2,2 минг хотин-қизларни бандлиги таъминланди. Шахсий томорқаларда енгил типдаги иссиқхона қурилиши, экин экишга уруғлар ва кўчатлар ҳамда, суғориш воситаларини харид қилган 12,7 минг хотин-қизларга 32,4 млрд. сўм субсидия маблағлари молиялаштириб берилди [5].

Фикримизча, мамлакатимизда аҳолини иш билан таъминлаш масаласи ижтимоий сиёсатнинг устувор йўналишларидандир. Мамлакатда яшовчи аҳолини, айниқса аёлларни ва ёшларни ишга жойлаштириш, уларни ҳаётларини йўлга қўйишдан иборат муаммоларни ҳал этиш асло назардан четда қолмаслиги зарур. Шунинг учун мамлакатда аёлларни ижтимоий муҳофаза қилиш масалалари кенгаймоқда. Аммо аёллардаги ишсизлик асосан малакасиз аёлларга тўғри келгани ҳолда, уларнинг аксарияти умумий ўрта маълумот олиш билан чекланганлар. Бу эса аёлларни турли касб эгалари бўлиб мутахассис сифатида ишлашларига олиб келмаяпти.

Хусусан, Республика вилоятларидаги энг оғир муаммоларидан бири аёлларда малака ва маълумот даражасининг пастлигидир. Аксарият ҳудудларда истиқомат қилувчи аёллар умумий ўрта маълумот олгандан сўнг ўқиш ва билим олишни тўхтатиб қўядилар. Натижада уй-рўзғор ва қишлоқ хўжалик ишлари билан банд бўлиб қоладилар. Масалан, вилоятлардаги, хусусан Наманган, Навоий, Сурхондарё, Қашқадарё вилоятларидаги қишлоқ жойларида аксарият аёллар уй-рўзғор ишларидан ташқари томорқа ерларида ишлашга кўникиб қолишган. Қолаверса, яна уларнинг шуғулланадиган ишлари оддий фаррошлик, маҳсулот ташувчи ёки назоратчи каби ишлардан иборат. Оладиган маошлари эса деярли ўзларини ҳам қониқтирмайди.

Эътироф этиш керакки, янги иш жойларини яратишдаги бугунги энг муҳим ҳал қилувчи масала кичик корхоналарни кўпайтириш, уларга кенг имконият ва имтиёзлар яратишда кенг йўллар очиб беришдан иборатдир. Хусусан, коронавирус пандемияси меҳнат бозорига, меҳнат муносабатлари ва аҳоли бандлигига кўмаклашишда ҳамда ташқи чегаралар ёпилиши муносабати билан ишсизларни айниқса, аёлларни бандлигини таъминлаш бўйича кечиктириб бўлмас зарурий чоралар кўрилишини тақозо этди.

Мамлакатда аёллар бандлигини ошириш мақсадида қуйидагиларга эътибор қаратиш лозим деб ҳисоблаймиз:

- аёллар саводхонлигини ошириш, малака даражасини яхшилаш мақсадида турли курсларни (бепул) ва миллий-ўқув марказларини ташкил этиш;
- касаначилик фаолияти турларини ривожлантириш йўллари билан янги иш жойларини барпо этиш чораларини кўриш;

- аҳолиси зич бўлган худудларга (айниқса шаҳар жойларида) меҳнат сиғими катта бўлган ишлаб-чиқариш ва хизмат кўрсатиш корхоналарини жойлаштириш, уларни ташкил этишни фаоллаштириш;

- меҳнат билан банд бўлмаган аёллардан ишчи кучи сифати фойдаланиш мақсадида касбга бўлган талаб ва таклифни ўрганиш бўйича изланишлар олиб бориш;

- қишлоқ жойларига кичик бизнесни олиб кириш ва яқка тартибдаги тадбиркорлик фаолиятини юргизиш учун мулкка эгалик хиссини кучайтириш мақсадидаги саводхонликни ошириш.

Шунингдек, аёллар бандлиги даражасини ошириш учун оилавий бизнес ва хунармандчилик каби анъанавий тадбиркорлик шакллари фаоллаштирувчи шарт-шароитлар яратилса, уларнинг ишлаб чиқарган маҳсулотларини истеъмолчиларга бозор шароитида, олди-сотди қилиш учун кенг йўл очиб берилса, мақсадга мувофиқ бўлар эди.

Фойдаланилган адабиётлар рўйхати:

1. Ўзбекистон Республикаси Президентнинг Фармони. «2022-2026 йилларга мўлжалланган янги Ўзбекистоннинг Тараққиёт стратегияси тўғрисида». ПФ-60-сон. 28 январь 2022 йил.
2. Мирзиёев Ш. Янги Ўзбекистон Стратегияси. –Т.: «O'zbekiston» нашриёти, 2021. – 464 б.
3. Арипов О.А. Ўзбекистонда кичик бизнесни давлат томонидан тартибга солиш ва ишбилармонлик муҳитини ривожлантириш. –Т.: «Lesson press» нашриёти. 2021. – 236 б.

УЎК 338.43:63.631/635

СУВДАН ФОЙДАЛАНИШНИНГ ИҚТИСОДИЙ САМАРАДОРЛИГИНИ ОШИРИШНИНГ УСЛУБИЙ АСОСЛАРИ

**З.С.Шохўжаева, проф., и.ф.н., Озиқ-овқат ва қишлоқ хўжалиги соҳасида стратегик
ривожланиш ва тадқиқотлар халқаро маркази, Тошкент**

Аннотация. Бугунги кунда қишлоқ хўжалигида сув ресурсларига бўлган талаб ошиб бормоқда, бироқ сувнинг кескин камайиши ҳамда сугориш тармоқларида сувнинг самарасиз йўқолиб кетиши сувга бўлган таклифнинг ошишига олиб келмоқда. Ушбу мақолада сувдан фойдаланишда олиб борилаётган ислохотлар ўрганилган ва сув истеъмоли бўйича нарх белгилаш механизми ҳамда сув билан таъминланганлик даражасини аниқловчи кўрсаткичлар таклиф этилган.

Калит сўзлар: сув муаммоси, сув ресурслари, сув хўжалиги, сув ўлчаш воситалари, сув танқислиги, 1 м³ сувнинг таннарихи, сугориладиган ерларнинг мелиоратив ҳолати, сувнинг самарадорлиги, сув ресурслари билан таъминланганлик даражаси.

Аннотация. На сегодняшний день растущий спрос на водные ресурсы в сельскохозяйственном секторе, резкое уменьшение воды и неэффективные потери воды в ирригационном секторе приводят к увеличению водообеспеченности. В данной статье рассматриваются проводимые реформы в водопользовании и предлагается механизм ценообразования на водопотребление и показатели для определения уровня водообеспеченности.

Ключевые слова: водная проблема, водные ресурсы, водное хозяйство, водоизмерительные приборы, дефицит воды, стоимость 1 м³ воды, мелиорация орошаемых земель, водосбережение, уровень обеспеченности водными ресурсами

Abstract. Today, the growing demand for water resources in the agricultural sector, a sharp decrease in water and inefficient water losses in the irrigation sector lead to an increase in water availability. This article discusses ongoing reforms in water use and proposes a pricing mechanism for water consumption and indicators to determine the level of water availability.

Key words: water problem, water resources, water management, water meters, water shortage, cost of 1 m³ of water, reclamation of irrigated lands, water saving, level of water resources availability.

Кириш. Сув муаммоси бу – инсоният тарихида иқтисодий ўсиш билан боғлиқ бўлган қишлоқ хўжалигининг барқарор ривожланишидаги муҳим муаммолардан биридир. Мамлакатимизда иқтисодий ислохотлар чуқурлашуви шароитида аҳолини қишлоқ хўжалиги

озик-овқат маҳсулотлари билан тўлиқ таъминлаш учун сув ресурсларидан самарали ва максимал даражада фойдаланиш талаб этилади [1]. Мамлакатимиз қишлоқ хўжалигида маҳсулотларнинг 95 фоизи суғориладиган майдонларга тўғри келади, йил давомида қишлоқ хўжалигининг суғориш сувига бўлган талаби 55-56 млрд. м³ ни ташкил қилади. Бу эса Марказий Осиё давлатлари эҳтиёжининг деярли ярмига тенгдир. Агар сув ресурсларининг 20 фоизи мамлакатимизда ҳосил бўлишини ҳисобга олсак, сувнинг қишлоқ хўжалиги тармоғи учун қанчалик қадрли эканлигини изоҳлайди.

Методлар. Мавзуни ёритишда монографик тадқиқот, статистик таҳлил ва мантикий фикрлаш усуллари билан фойдаланилган бўлиб, хўжаликларнинг сув билан таъминланганлик даражасини ифода этувчи услубиёт ҳам таклиф этилган.

Натижалар. Сув – ер юзасида ҳаёт мавжудлигининг асосий шартларидан биридир. Ҳисоб-китобларга қараганда, келажакда сайёрамиз аҳолисининг ўсишига тескари равишда табиий бойликлар – нефть, тошқўмир, торф, сув, унумдор тупроқ секин-аста камаё боради. Шунингдек, бугунги кунда деҳқончилик тармоғида сув ресурсларига бўлган талабнинг ошиши, сувнинг эса кескин камайиши ҳамда суғориш тармоқларида сувнинг самарасиз йўқолиб кетиши сувга бўлган таклифнинг ошиб кетишига олиб келмоқда [1].

Иқлим ўзгариши, аҳоли сонининг ўсиши ва иқтисодиёт тармоқларининг барқарор ривожланиши, уларнинг сувга бўлган талабини йил сайин ошишига олиб келади. Бироқ, сув ресурсларининг танқислиги йилдан-йилга кучайиши бу қишлоқ хўжалигида сувдан самарали фойдаланишга, сув ресурсларини бошқариш тизимини янада такомиллаштиришга, сув хўжалиги объектларини модернизация қилиш ва ривожлантиришга бўлган муносабатни ўзгартиришга ва бу бўйича олиб борилаётган устувор ислохотлар асосий замин бўлиб хизмат қилади.

Демак, сув ресурслари нафақат барча чучук ва ўртача минераллашган сувлардан иборат бўлмай, фикримизча, *сув ресурслари бу* – иқтисодий босқичларда ўзгариб турадиган барча чучук ва ўртача минераллашган ер ости ва ер усти сувларидан иборат бўлиб, иқтисодиётнинг барча тармоқларида, шу жумладан, қишлоқ хўжалиги соҳасида ишлатилаётган ва ишлатилиши мумкин бўлган сув манбаларининг йиғиндисидан иборатдир [2].

Сув танқислиги шароитида суғориладиган деҳқончиликни ривожлантириш масалалари билан шуғулланган С.Джалалов ўз илмий ишларида қишлоқ хўжалигини тармоқ сифатида жойлаштиришда айнан суғориладиган деҳқончилик учун хос бўлган хусусиятларни ҳисобга олиш зарурлигини таъкидлайди. Жумладан, тупроқ унумдорлиги унинг механик таркибига, деҳқончиликда сувнинг бошқа ресурслар билан алмаштириб бўлмаслигига, экинларни парваришlashда технологик жараёнларнинг календар даврлари, кетма-кетлигига, ҳосилдорликнинг сув ресурслари сифати ва бошқа кўплаб табиий омилларга боғлиқлигига эътиборини қаратади [3].

Маълумки, суғориш манбаларидан сув олиш, сув ресурсларини истеъмолчиларга етказиб бериш ва сув хўжалиги инфратузилмасини сақлаб туриш билан боғлиқ харажатлар давлат бюджети ҳисобидан таъминланмоқда. Бугунги кунда сув ресурсларига баҳо белгилаш ва ундан истеъмолчиларнинг пуллик фойдаланиши давр тақозосига айланиб бормоқда. *Бизнингча*, ирригация тизимлари томонидан истеъмолчиларга етказиб берилаётган сув ресурсларига нарх белгилаш механизмининг жорий қилиш ва такомиллаштириш мақсадга мувофиқдир, (Расм.1). Бунда қуйидаги тадбирларни эътиборга олиш ва амалиётга жорий қилиш сув ресурсларидан самарали ва оқилона фойдаланишни тақозо этади.

Сувдан фойдаланиш ва сув истеъмоли ҳисобини юритишнинг «Smart Water» «Ақли сув» рақамли технологияларни қўллаш *бизнингча* ушбу тизимда қуйидагилар, яъни: 1) ҳар бир ҳудуд кесимида сувнинг таркиби, яъни шўрланганлик даражаси тезкорлик билан аниқланишига; 2) сувнинг сифати яхшиланиши ва бу атроф муҳитнинг экологик мувозанатини сақланишига; 3) етказиб берилган 1 м³ сувнинг таннархи бўйича аниқ ҳисоблар юритилишига; 4) креатив таклифлар ишлаб чиқилишига асос бўлиб хизмат қилади.

Ўзбекистон Республикаси Президентининг “Ўзбекистон Республикаси сув хўжалигини ривожлантиришнинг 2020-2030 йилларга мўлжалланган концепциясини тасдиқлаш

тўғрисида”ги Фармони [4] айнан иктисодиётнинг барча тармоқларини сув билан барқарор таъминлаш, суғориладиган ерларнинг мелиоратив ҳолатини яхшилаш, сув хўжалигига бозор тамойиллари ва механизмларини ҳамда рақамли технологияларни кенг жорий этиш, сув хўжалиги объектларининг ишончли ишлашини таъминлаш ҳамда ер ва сув ресурсларидан фойдаланиш самарадорлигини оширишга қаратилган бўлиб, бизнинг фикримизча сув ресурсларини “онлайн” инсон аралашувисиз, шаффоф бошқариш ва сув истеъмолчилари бўлган фермер, деҳқон ва кластер корхоналарининг сув олиш нуқталарига “Ақли сув ҳисоблагич” қурилмаларини ўрнатиш мақсадга мувофиқ деб ўйлаймиз.



Расм 1. Сувдан фойдаланиш ва сув ресурсларига нарх белгилаш механизми
(Муаллиф томонидан таклиф этилган)

Сув хўжалигининг мелиоратив тармоғи учун мониторинг ва ахборот алмашиш тизимини яратиш мақсадида, ер ости сувларини жойлашуви, шўрланиш даражаси, тупроқ шўрланиши ва суғориладиган ерларни мелиоратив ҳолатини онлайн режимда аниқлаб бориш бўйича тизимли ишлар амалга ошириб борилмоқда. Жумладан, Қашқадарё вилоятида суғориладиган ерларни мелиоратив ҳолатини онлайн режимда аниқлаб бориш мақсадида мелиоратив кузатув кудукларига 2021 йилда 256 дона “Дайвер” курулмаларини ўрнатиш белгиланди ва амалда ўз натижасига эришилди.

Қишлоқ хўжалигида суғориш тизимларининг мунтазам жорий ва капитал таъмирланиб туриши ўз вақтида олиб борилса, сув ресурслари исрофгарчилигининг олди олинади. Бу эса суғориладиган сувлардан фойдаланиш коэффицентини оширишга, қолаверса, сувнинг самарадорлигини оширишга олиб келади. Демак суғориш сувидан самарали фойдаланиш учун суғориш усулларини замон талабларидан келиб чиққан ҳолда қўллаш мақсадга мувофиқдир.

Демак, *бизнингча*, сув ресурслари билан таъминланганлик даражаси деганда, ҳақиқатда сарфланган сув миқдорини меъёр асосида берилиши керак бўлган сув миқдорига нисбати орқали аниқлаш мақсадга мувофиқдир. Бунда меъёр - ўсимликларнинг илмий асосланган суғориш меъёрларидан келиб чиққан ҳолда белгиланади ва у қуйидаги формула ёрдамида аниқланади:

$$CPTD = \frac{XCCM}{MBCM} * 100\% \quad (1)$$

Бу ерда: *CPTD* - сув ресурслари билан таъминланганлик даражаси, фоизда;
XCCM- ҳақиқатда сарфланган сув миқдори, м³;
MBCM- меъёр асосида берилиши керак бўлган сув миқдори, м³.

Ўсимликларнинг меъёрларини белгилашда экин тури, ҳудуднинг жойлашган ўрни, сизоб сувларининг чуқурлиги каби омилларни ҳисобга олиш мақсадга мувофиқдир. Дарҳақиқат, С.Шаҳобовнинг олиб борган илмий тадқиқотлари натижаси шуни кўрсатадики, ғўзани озиклантиришлар оптимал меъёр ва муддатларда сифатли қилиб амалга оширилгандан сўнг, уни ўз вақтида сувга бўлган эҳтиёжини қондириш ниҳоятда муҳимдир. Бунда суғориш меъёрлари, муддатлари, суғоришнинг бошланиши ва тамом бўлиши ҳар бир минтақанинг иқлим шароитларига, ер ости сувларининг чуқурлигига боғлиқлигини қуйидаги 1-жадвалда келтирилган маълумотлар орқали илмий асослайди [3].

1-жадвал

Қашқадарё вилоятининг иқлим минтақалари бўйича сизоб сувларининг чуқурлигига кўра ғўзани суғориш меъёрлари

Сизобнинг чуқурлиги, м	Бир галги суғориш меъёри, м ³ /га	Мавсумий суғориш меъёри (нетто), м ³ /га	Суғориш муддатлари	
			Бошланиши	Тамом бўлиши
Тоғолди минтақаси				
3 метрдан чуқур	800-1200	6000-6500	1-11.V	5-10.IX
2-3	800-1100	5000-5500	11-16.V	31.VIII -5.IX
1-2	700-1000	3000-3500	16-21.V	20-25.VIII
Чўл минтақаси				
3 метрдан чуқур	800-1300	7500-8000	16-21.V	15-20.IX
2-3	800-1200	6000-6500	21.V-1.VI	5-10.IX
1-2	800-1100	4000-4500	6-11.VI	25-31.VIII

Илмий асосланган илғор технология бўйича парвариш қилинган ғўза эрта ўсиб ривожланади, эрта ҳосилга эрта киради, кўсақлар меъёрида етилади ва барвақт очилади. Август ойининг охирига келиб кўсақлар очила бошлайди, сентябрнинг ўрталарига етганда эса бу жараён ёппасига тус олади.

Бугунги кунда сув истеъмолчилари бўлган фермер ва деҳқон хўжаликларига сув ўлчаш воситаларининг йўқлиги ёки етишмаслиги фойдаланилган сувнинг миқдорини ўлчаш имконини бермайди. Шу нуқтаи назардан *бизнинг фикримизча* хўжаликларга сув ўлчаш воситаларини давлат-хусусий шерикчилиги асосида ўрнатилишини йўлга қўйиш мақсадга мувофиқ, деб ҳисоблаймиз.

Хулоса. Хулоса қиладиган бўлсак, олиб борилган тадқиқотлар натижасида, биз томонимиздан сувдан фойдаланишнинг иқтисодий самарадорлигини оширишга қаратилган

таклифлар ва таърифлар ишлаб чиқилди. Маълумки, бугунги глобал иқлим ўзгариши шароитида сувнинг йўқолишини бартараф этишга йўналтирилган ташкилий, иқтисодий ва маъмурий чора-тадбирларини қўллаш, бозор механизми ва тамойилларини кенгрок жорий этиш давр талабига айланиб бормоқда. Шу нуқтаи назардан қараганда, бугунги сув танқислиги шароитида сувни тежовчи технологияларни жорий этиш, сувдан мақсадли ва самарали фойдаланишга йўналтирилган стратегик мақсадларни ишлаб чиқиш мақсадга мувофиқдир.

Фойдаланилган адабиётлар рўйхати:

1. З.С.Шохўжаева, Ҳ.Миржамилова. Сув муаммоси бу – инсоният тараққиётининг муаммосидир. “Бухоро вилоятини инноватсион ривожлантириш: муаммо ва ечимлар”. Республика илмий - амалий анжумани материаллари тўплами. Бухоро, 2020 й. 1077-1082 бет.
2. Z.S. Shohujaeva. Economic efficiency of water resources use in the agricultural sector. Monograph. T.: "Economy and Finance" Publishing House, 2012.
3. Джалалов С.Ч. Орошаемое земледелие в условиях дефицита водных ресурсов. 9-20 с. Т.: “Chinor ENK”, 2000, С. 199
4. Ўзбекистон Республикаси Президентининг “Ўзбекистон Республикаси сув хўжалигини ривожлантиришнинг 2020-2030 йилларга мўлжалланган концепциясини тасдиқлаш тўғрисида”ги Фармони. 10.06.2019.
5. С. Шахобов, Ҳ. Исмоилова. Қарши даштида ғўзани суғориш режими. Монография, Т.: 2010 й.
6. З.С. Шохўжаева. Зарубежный опыт в сельском хозяйстве по использованию водных ресурсов. Ж.: Economics, 2020. Стр. 19-22.
7. З.С. Шохўжаева. Қашқадарё вилоятида сув ресурсларидан самарали фойдаланишнинг долзарб масалалари. Irrigatsiya va Melioratsiya журналы, 2018. 82-88 бет.

УЎК: 331.5.024

ИШЧИ КУЧИ РАҚОБАТБАРДОШЛИГИНИ ОШИРИШНИНГ ИЖТИМОЙ-ИҚТИСОДИЙ МЕХАНИЗМЛАРИ ТАРКИБИ ВА ЎЗИГА ХОС ХУСУСИЯТЛАРИ

С.Қ.Қурбонов, ассистент, Самарқанд Давлат Университети, Самарқанд

Аннотация. *Меҳнат бозорининг вужудга келиши ишчи кучига талаб ва таклиф ўртасидаги мувозанатга эришиши учун ўзаро рақобат қилишига тайёр эркин ва тенг ҳуқуқли шерикларнинг иқтисодий муносабатларда бўлишларини тақозо этади. Бозорда ёлланма ходим ва иш берувчи шахсий эркинлик ва иқтисодий зарурият нуқтаи назаридан ўзаро боғланган ҳамда бир-бирларига қарам бўлсалар ҳам бир-бирларига қарши турадилар.*

Калит сўзлар: *ишчи кучи рақобатбардошлиги, ишчи кучи нархининг ўзгариши, ёлланма ходим, иқтисодий механизмлар, ижтимоий механизмлар, ишчи кучи сифати.*

Аннотация. *Создание рынка труда требует наличия свободных и равноправных партнеров в экономических отношениях, готовых конкурировать друг с другом ради достижения баланса между спросом и предложением на рабочую силу. На рынке наемный работник и работодатель взаимосвязаны и взаимозависимы с точки зрения личной свободы и экономической необходимости, но они противостоят друг другу.*

Ключевые слова: *конкурентоспособность рабочей силы, изменение цен на рабочую силу, наемный рабочий, экономические механизмы, социальные механизмы, качество труда.*

Abstract. *The creation of a labor market requires the existence of free and equal partners in economic relations who are ready to compete with each other in order to achieve a balance between supply and demand for labor. In the market, the wage earner and the employer are interrelated and interdependent in terms of personal freedom and economic necessity, but they oppose each other.*

Key words: *labor force competitiveness, labor price changes, wage worker, economic mechanisms, social mechanisms, labor quality.*

Кириш. Меҳнат бозорида ишчи кучи рақобатбардошлигини ошириш, мамлакат аҳолисининг иш билан бандлигини таъминлаш ва ишсизликни камайтириш мураккаб ижтимоий-иқтисодий ҳодиса сифатида кўп томонлама тадқиқотни талаб қиладиган жараён ҳисобланади. Уни тадқиқ этишда ишчи кучи рақобатбардошлигини оширишнинг самарали ижтимоий-иқтисодий механизмларини, унинг ўзига хос хусусиятлари ва тамойилларини ҳисобга олиш, уларга таяниш мақсадга мувофиқдир.

Меҳнат бозорида ишчи кучи рақобатбардошлигини шаклланиши аҳолини иш билан бандлигини ҳозирги замон анъаналарига ўзаро таъсир этувчи бир-бирига боғлиқ умумий ҳамда ўзига хос шарт-шароитлар ва омиллар таъсири остида юз бермоқда.

Ишчи кучи рақобатбардошлиги меҳнат бозорининг ажралмас қисми сифатида ишчи кучи талаб ва таклифи асосида вужудга келади. Ишчи кучи «меҳнатга қобилият»нинг товарга айланиши меҳнат бозори шаклланиши ва ривожланишининг асосий шarti ҳисобланади.

Меҳнат бозорининг вужудга келиши ишчи кучига талаб ва таклиф ўртасидаги мувозанатга эришиш учун ўзаро рақобат қилишга тайёр эркин ва тенг ҳуқуқли шерикларнинг иқтисодий муносабатларда бўлишларини тақозо этади. Бозорда ёлланма ходим ва иш берувчи шахсий эркинлик ва иқтисодий зарурият нуктаи назаридан ўзаро боғланган ҳамда бир-бирларига қарам бўлсалар ҳам бир-бирларига қарши турадилар.

Ишчи кучи талаб ва таклифи ўртасида бозор мувозанатига эришиш меҳнат бозорининг шаклланишида ҳал қилувчи иқтисодий шартлардан бири ҳисобланади. Аммо бундай мувозанат мавжуд эмас. Бунинг асосий сабаби – таклиф қилинган меҳнатга лаёқатли аҳоли сонининг унга талаб миқдорига нисбатан тез ўсишидир.

Мавзунинг долзарблиги ва ҳозирги ҳолати. Ўзбекистон Республикаси Президенти Ш.М.Мирзиёев: “Юртимизда Учинчи Ренессанс пойдеворини барпо этиш учун бизга замонавий илм ва яна бир бор илм, тарбия ва яна бир бор тарбия керак. Бугунги ва эртанги кунимизни, ёшларимиз тақдирини ҳал қиладиган юксак малакали муаллим ва мураббийлар, профессор-ўқитувчилар ҳақиқий зиёлилар керак” [1], - айтиб ўтгандилар.

Иқтисодиётнинг барча секторларидаги таркибий ўзгаришлар ҳозирги шароитда меҳнат бозорида ишчи кучига талаб ва унинг таклифи янги ҳаракатини белгиловчи энг муҳим иқтисодий шартлардан ҳисобланади. Булар саноат ва хизмат кўрсатиш тармоқларида янги иш жойларини яратишни ва мамлакатимизнинг ижтимоий-иқтисодий ривожланишида сифат ўзгаришларини асослаб беради. Бундай шароитларда бир томондан, меҳнат бозорининг янги сегментлари агросаноат мажмуаси ва ижтимоий-ишлаб чиқариш инфратузилмасининг кўп жонли меҳнат талаб қиладиган тармоқлари ва ишлаб чиқариш бўғинларини қамраб олса, бошқа томондан, иқтисодиётнинг анъанавий секторларида бозор муносабатларини вужудга келтиради ва ривожлантиради.

Ишчи кучи нархининг ўзгариши ишчи кучи рақобатбардошлигини шаклланишининг муҳим ижтимоий-иқтисодий шarti ҳисобланади.

Меҳнат бозорида ёлланма ходимнинг ишга ёлланиш шарт-шароитлари аниқ бир иш жойларига бўлган талабини англатади. Ишчи кучи рақобатбардошлигини ишлаб чиқариш, хизмат кўрсатиш ва меҳнатга боғлиқ ҳолда иш жойларининг ривожланиш даражасига қараб аниқлаш мумкин.

Меҳнат бозорида рақобат механизмини йўлга қўйиш самарадорлигини ошириш, ишчи кучининг сифат кўрсаткичларини тўхтовсиз ошириб бориш – ишчи кучи рақобатбардошлигини оширишнинг самарали ижтимоий-иқтисодий механизмларининг асоси бўлиб ҳисобланади.

Таҳлил ва натижалар. ишчи кучи рақобатбардошлигини оширишнинг самарали ижтимоий-иқтисодий механизми – меъёрий актлар билан расмийлаштирилган ишчи кучи рақобатбардошлигини оширишга қаратилган ижтимоий-иқтисодий қонун-қоидаларнинг ташкил этилиши ва бир меъёрда ишлаши учун ижтимоий-иқтисодий усуллар, инструментлар, дастаклар, шакллар ва услубларнинг мажмуасидир.

Амалдаги турли хил меҳнат муносабатлари унинг элементларига киради. Ишчи кучи рақобатбардошлигини оширишнинг самарали ижтимоий-иқтисодий механизмларининг тузилмаси мураккаб тузилишга эга. Меҳнат бозорида ишчи кучи рақобатбардошлигини оширишда ижтимоий ва иқтисодий механизмлар асосий восита ҳисобланади (1-расм).

Меҳнат бозорида ишчи кучи рақобатбардошлигини оширишнинг самарали ижтимоий механизмлари таркиби қуйидагилардан иборат:

– меҳнат бозорида паст рақобатбардошликка эга бўлган аҳоли гуруҳларини касбга тайёрлаш ва қайта тайёрлаш тизимини шакллантириш;

- ишсизларни касбга тайёрлаш ва қайта тайёрлаш тизимини шакллантириш;
- меҳнат бозорида рақобатбардош бўлмаган аҳолининг иш билан бандлигига кўмаклашиш;



1-расм. Меҳнат бозорида ишчи кучи рақобатбардошлигини оширишнинг самарали ижтимоий-иқтисодий механизмлари (Муаллиф томонидан ишлаб чиқилган)

- меҳнат бозорида рақобатбардош бўлмаган аҳолини ишга жойлаштириш бўйича квотали иш ўринларини шакллантириш;
- ёллашда бажариладиган ишларга қўйиладиган талабга ишчи кучи сифат таркиби мувофиқлигини таъминлаш;
- меҳнат бозорида турғин ва талаб мавжуд бўлган касбларга ўқитиш ва қайта ўқитиш;
- қишлоқ жойларидаги аҳоли учун ОТМга кириш учун алоҳида давлат гранти ва тўлов-шартнома асосидаги квота ўринларининг шакллантирилиши;
- рақобатлашишга қодир бўлмаган аҳолини ишга жойлаштириш бўйича корхоналарда квотали иш ўринларини шакллантириш;
- меҳнат бозорида рақобатбардош бўлмаган аҳоли қатламини давлат томонидан қўллаб-қувватлаш.

Меҳнат бозорида ишчи кучи рақобатбардошлигини оширишнинг самарали иқтисодий механизмлари таркиби куйидагилардан иборат:

- қишлоқ хўжалик маҳсулотларини қайта ишлаш саноати ва ижтимоий инфратузилма корхоналарида янги иш ўринлари яратган корхоналарга солиқ ва кредит бўйича имтиёзлар бериш;
- жойларда оилавий тадбиркорлик фаолиятини давлат томонидан иқтисодий қўллаб-

кувватлаш;

- кичик бизнес субъектларига имтиёзли кредитлаш бўйича шарт-шароитлар яратиш;
- қишлоқ хўжалигида интенси вивожланишни таъминлашга йўналтирилган янги иш ўринларини яратиш ва эскила-рини модернизация қилиш механизмини ишлаб чиқиш;
- якка тартибдаги меҳнат фаолиятини рағбатлантириш;
- ОТМда тўлов-шартнома асосида таълим олаётган қишлоқ аҳолиси учун имтиёзли кредитлаш бўйича рағбатлантириш

Меҳнат бозорида ишчи кучи рақобатбардошлигини оширишнинг самарали ижтимоий-иқтисодий механизмлари элементларининг ўзаро муносабатларини ўрганиш нафақат мантиқий-функционал, балки, энг муҳими, мазкур механизмларнинг асосий хусусиятларини тўлиқ очишни таъминлашди.

Ишчи кучи рақобатбардошликнинг оширишнинг самарали ижтимоий-иқтисодий механизмларини шаклланиши ва фойдаланишини ифодаланиши учта гуруҳда берилган (2-расм).

Биринчи гуруҳ ишчи кучи рақобатбардошлигини шакллантириш учун ишчи кучи рақобатбардошлигини оширишга қаратилган ишчи кучи қийматини, малака ва касбий тайёргарлигини, маълумот даражасини, ишчи кучини қайта тайёрлаш ва малакасини ошириш, жисмоний соғлом ва манавий етук, ҳаётий тажриба ва кўникмаларга сарфланган харажатларни ўз ичига олади.

Иккинчи гуруҳ ишчи кучининг (ишлаб чиқариш ва хизмат кўрсатиш соҳасида иш билан бандлар) қайта тайёрлаш ва малака оширишдан ўтганлигига қараб фойдаланиш даражасини акс эттиради.

Учинчи гуруҳ иқтисодиётни янгилаш шароитида янги иш ўринларининг яратилишини кўпайиши ва эскиларини модернизация қилишга ҳамда ишчи кучини ўз мутахассислиги ва касби бўйича юқори малакали кадрлар этиб тайёрлашдан иборат.

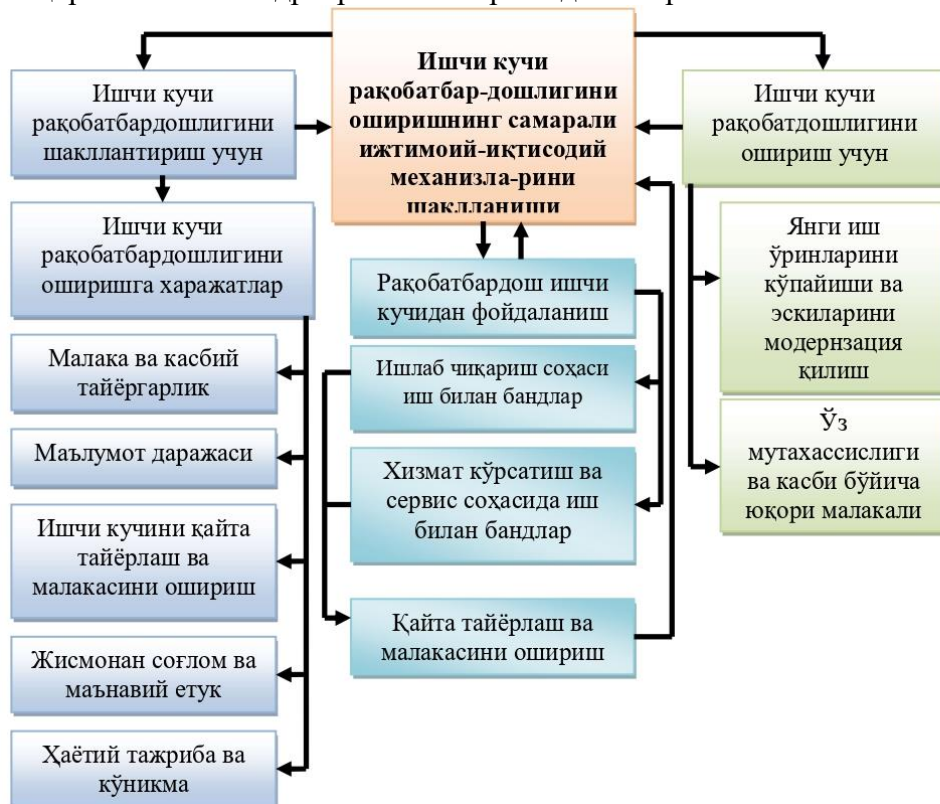

2-расм. Ишчи кучи рақобатбардошлигини оширишнинг самарали ижтимоий-иқтисодий механизмларини шаклланиши (Муаллиф томонидан ишлаб чиқилган)

Шунингдек, мазкур иқтисодий гуруҳлар бўйича натижаларга кўра ишчи кучи рақобатбардошлигини оширишнинг самарали ижтимоий-иқтисодий механизмлари шакллантириш ва фойдаланиш, унинг рақобатбардошлигини ошириш орқали ишчи кучи таклифининг сифати ўсиши, иш билан бандликнинг ортиши, меҳнат самарадорлигини

ортиши, ЯИМ ўсиши ҳамда аҳолини турмуш даражаси ва фаровонлигини яхшиланишига олиб келади. Шу билан бирга, ишчи кучи рақобатбардошлигини оширишнинг самарали ижтимоий-иқтисодий механизмларига ички ва ташқи меҳнат бозорлари ҳам таъсир кўрсатади.

Бизнинг нуқтаи назаримизда, ишчи кучи рақобатбардошлигини оширишнинг самарали ижтимоий-иқтисодий механизмларига таъсир кўрсатувчи иккита муҳим омил мавжуд. Бу ички ва ташқи меҳнат бозорларга интилишга қаратилган ҳаракатлардир. Бу ҳаракатларга қуйидаги ижтимоий-иқтисодий омиллар таъсир кўрсатади:

– ишчи кучи сифати – бу ходимнинг малака даражаси ва шахсий хусусиятларидан келиб чиқиб баҳоланади.

касбий (мутахассислиги) бўйича ишчи кучининг рақобатбардошлиги қуйидаги омиллар билан изоҳланади. Бу ходимнинг меҳнат қилишдаги анъанавий, тақчил, камёб, нуфузли, тармоқланувчи, эркин, таваккалчилик ва тезкор касбги интилиш қобилятидан келиб чиқади (3-расм).

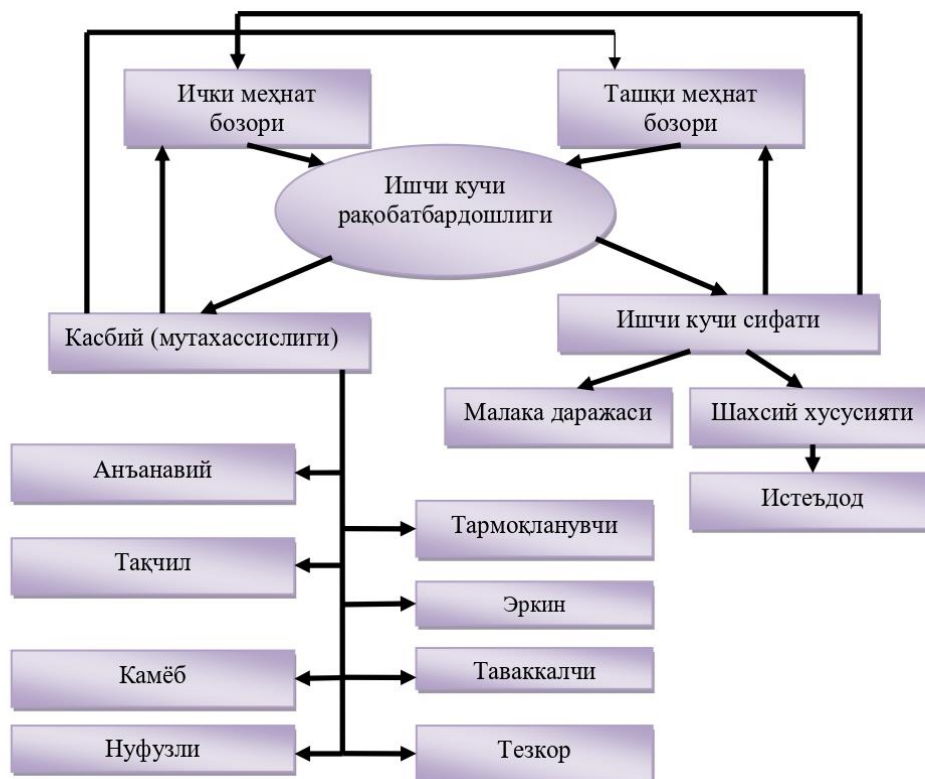

3-расм. Ишчи кучи рақобатбардошлигини оширишнинг самарали ижтимоий-иқтисодий механизмларига таъсир кўрсатувчи омиллар (Муаллиф томонидан ишлаб чиқилган)

Меҳнат бозорида ишчи кучи рақобатбардошлигини оширишга қаратилган илмий қарашларда меҳнат бозоридаги ишчи кучи рақобати энг яхши натижаларга эришиш учун кураш сифатида баён этилган. Меҳнат бозорида ишчи кучи рақобатбардошлигини оширишнинг ўзига хос хусусияти қуйидагилар билан ифодаланади:

– бозор омиллари меҳнат бозорида ишчи кучининг жалб этилишининг умумий шартларига таъсир кўрсатиш имконияти чекланганда ҳамда иш берувчига керакли ишчи кучини етказиб беришдаги кураш;

– меҳнат бозорининг субъектлари ўртасида уларнинг ҳар бири бошқасидан юқорироқ натижага эришиш мақсадида ўзаро кураши;

ишчи кучининг самаралироқ фаолият кўрсатиши учун энг муҳим механизмдир.

Бу эса меҳнат бозорида эркин ва соғлом рақобат бўлишини тақозо этади. Ана шундай эркин ва соғлом меҳнат бозорида ёлланма ходимлар ўзлари учун манфаатли бўлган иш жойларини эгаллаш учун рақобатлаша оладилар [2].

Шунингдек, рақобат – бозор механизмнинг талаб ва таклифини мувозанатга келтирувчи элементи. Шу билан бирга, меҳнат бозорида ишчи кучига бўлган талаб ва таклифнинг мувозанатга келтиришда ҳам рақобат муҳим аҳамият касб этади. Бу ёндашувга

кўра:

- ишчи кучининг бозор нарҳини аниқлаш;
- турли соҳалар ўртасида ишчи кучини тақсимлаш;
- у ёки бу ишчилар гуруҳини ёллашда қайси ишчи кучи хусусиятлари афзаллигини аниқлаш.

Юқорида кўрсатилган бу ёндашувлар натижасида ишчи кучи рақобатбардошлигини оширишнинг хусусиятлари тўлиқ очиб берилди.

Ишчи кучи рақобатбардошлигини оширишнинг самарали ижтимоий-иқтисодий механизмлари қуйидаги тамойиллардан иборат (1-жадвал):

1-жадвал

Меҳнат бозорида ишчи кучи рақобатбардошлигини оширишнинг тамойиллари

Тамойил номи	Тамойилнинг мазмуни
Рақобат муҳитининг мавжудлиги	Меҳнат бозори хулқ-атвори бозор иқтисодиёти қонунларининг объектив таъсири ва давлат томонидан тартибга келтирувчи чекловларнинг мажбурий шакли билан шартланган, иш берувчиларнинг иқтисодий шарт-шароитлар ва ишчи кучи меҳнат фаолиятининг натижалари юзасидан ўзаро рақобат муносабатлари тизими.
Мослашувчанлик	Меҳнат бозори субъектлари, хусусан ишчи кучининг мақсад ва жавобгарлигини ошириш, иқтисодий ўзгариш жараёнида мослашувга бўлган талабларни ошириш ва ҳаракатчанлиги, ташқи муҳит ўзгарувчанлигига тезда мослашиш қобилияти.
Ишчи кучи таклифининг эркинлиги	Меҳнат бозори субъектларининг бозорга кириб келиши ва уни тарк этишида тўсиқларнинг мавжуд эмаслиги.
Меҳнатга муносиб ишчи кучи баҳоси	Эркин рақобатга асосланган меҳнат бозорида ишчи кучига бўлган талаб ва унинг таклифи амал қиладиган, адолатли иш ҳақи тўланадиган, шахснинг ўзини ўзи ривожлантиришини кафолатлайдиган, амалда камайиш томонга ўзгармаслиги амалда қатъий белгилаб қўйилган, унинг ёрдамида мувозанат ўрнатиладиган ҳамда рақобат муҳитида меҳнат хизмати баҳоси, меҳнатга пул шаклида тўланадиган ҳақ.
Ишчи кучи сифатини ошириш	Ишчи кучини қизиқиш, касбий-малака, билим, ақлий ҳамда саломатлигини ҳисобга олиш асосида шахснинг меҳнатга лаёқатини шакллантириш ва ривожлантириш юзасидан шахс ва жамият, ходим ва иш берувчи ўртасидаги муносабатларни ҳамда ушбу муносабат-ларнинг ишлаб чиқариш фаолиятида намоён этиш даражаси.
Инсон капитални ривожлантириш	Ишчи кучини таълим олиш (мактаб, коллеж, техникум, лицей, институт, университет, касбий тайёргалик ва малака ошириш курслари) ҳамда меҳнат фаолияти жараёнида эгаллайдиган билимлар ва меҳнат кўникмалари.

Манба: муалиф томонидан ишлаб чиқилган

– ишчи кучининг эркин таклифи. Бу меҳнатга лаёқатли аҳолининг иш билан банд бўлиш ва бўлмасликни ихтирий танлашини, меҳнат қонунлари томонидан таъқиқланмайдиган ва ҳар бир ходимнинг шахсий ва жамоа манфаатларини ҳисобга олувчи касб ва фаолият турини эркин танлаш учун шароитлар мавжудлигини англатади;

– иш берувчиларнинг ишчи кучига мустақил талаби. Бунда ходимни ишга эркин ёллашлари ва ишдан бўшатишлари мумкин. Бу ҳолатди иш берувчилар бандлик, меҳнат шароитлари ва унга ҳақ тўлашни кафолатлаш билан фуқороларнинг манфаатларини ҳимоя қилишлари учун имкониятлар яратади;

– ёлланма ходимларнинг иш берувчилардан ҳуқуқий ва ижтимоий ҳимоя қилинганлиги;

– иш ҳақи ва бошқа қонуний даромадлар қонунларда белгиланган миқдордан кам бўлмаслиги ҳамда эркин ҳолда белгилаш;

– бозор субъектлари орасида иқтисодий ҳукмронликни тўплаш оқибатида иқтисодий эркинликни чегаралаш;

– хўжалик юритиш тамойилларининг тенглиги;

– бозор субъектлари фаолияти ташкилий шакллариининг турли хиллиги;

– бозор шароитларининг мавжудлиги.

Бундан ташқари, ҳозирги пайтда ишчи кучи таклифи на касб, на малака тузилиши бўйича иқтисодиёт тармоқларидаги жонли меҳнатга талабнинг ўсиш суръатига жавоб бермайди. Шу

боис ишчи кучи таклифининг сифат кўрсаткичларини ўзгартириш ҳамда уларнинг меҳнат бозоридаги рақобатбардошлигини ошириш лозим. Бунинг учун эса, бандликнинг давлат хизмати тизимидаги ва бошқа ўқув юртларидаги ходимларнинг малакаларини оширишни ташкил этиш, корхоналарнинг ўзидаги махсус курсларда касб-корга ўргатишни яхшилаш ва уларга солиқ тўловида имтиёзлар бериш маҳаллий кадрлар рақобатбардошлигини оширишнинг мақсадли махсус дастурини ишлаб чиқиш керак.

Хулоса ва таклифлар. Юқоридаги маълумотлардан хулоса қилсак, янги даврга келиб меҳнат бозорида ҳам туб ўзгаришлар ясади ва унда ёлланма ходимнинг мутлақо янгича ролини белгилаб беради. Агар меҳнат бозорида ёлланма ходимнинг рақобатбардошлигини анъанавий таълим тизимида касб ва малака даражаси талаб қилган билимлари ва кўникмалари белгилаган бўлса, ҳозирги замон иқтисодиёти учун бу етарли эмас. Яъни инновацион ишлаб чиқариш ёлланма ходимдан муттасил равишда ўз билими ва малакасини ошириб бориш билан бирга, ижодий салоҳиятни, пайдо бўладиган муаммоларга тубдан янгича ёндашишга қодирликни талаб қилади.

Барча ҳудудлар меҳнат бозорларидаги муносабатларни тартибга солишда ишга ёллашда эркин ва ўзаро манфаатли рақобат услубидан фойдаланиш муҳим ижтимоий-иқтисодий аҳамиятга эга.

Меҳнат бозорида ишчи кучларини ёллашда эркин ва самарали рақобат натижасида ишчи кучини ишга ёллаш бозоридаги унинг сифат кўрсаткичлари ва рақобатбардошлиги, маҳаллий ва хорижий бандлик хизматлари томонидан турли гуруҳлар ва касблар бўйича бўш иш жойлари, ишчи кучларининг нархлари ҳақидаги ҳаққоний ахборотнинг берилиши, иш берувчиларнинг ёлланма ишнинг муддатлари ва характери юзасидан талаблари ва шартлари, меҳнат шартномаларини тузиш ва бекор қилишнинг ижобий ҳамда салбий оқибатлари кабилар ҳисобга олинади.

Меҳнат бозоридаги эркин рақобатда ишчи кучларигина эмас, балки шахсий ёки жамоавий меҳнат шартномаси асосида фойдали нархда ўзининг «меҳнат қобилияти»ни сотишга муҳтож кадрлар ҳам қатнашиши мумкин. Бу ерда ишчи кучи билан иш берувчилар ўртасидаги муносабатларнинг сифат кўрсаткичлари юзасидан эркин рақобат вужудга келади.

Юқорида кўрсатилган ёндашувлар ишчи кучи рақобатбардошлигини оширишнинг иқтисодий механизмини таркиби, тамойиллар, хусусиятлари шаклланиши учун муҳим аҳамият касб этади.

Фойдаланилган адабиётлар рўйхати:

1. Ш.М.Мирзиёев. Янги Ўзбекистон тараққиёт стратегияси асосида демократик ислохотлар йўлини қатъий давом эттирамиз. “Халқ сўзи” газетаси, 2021 йил 7 ноябрь, №238 (8018).
2. Абдурахмонов Қ.Х. Меҳнат иқтисодиёти: назария ва амалиёт. Дарслик. Т.: “Фан” нашриёти. 2019,- 76 б.

АРХИТЕКТУРА ФАНЛАРИ

УЎК 72.03

**ЎЗБЕКИСТОН ХУДУДИДАГИ БИНОЛАРИДА МИЛЛИЙ БЕЗАКЛАРНИНГ
ТУРЛАРИ, АҲАМИЯТИ ВА ҚЎЛЛАНИШИ***М.Х.Шамахмудова, ўқитувчи, Тошкент архитектура-қурилиш институти, Тошкент**З.С.Қўчқорова, талаба, Тошкент архитектура-қурилиш институти, Тошкент**А.Э.Рихсибоев, Тошкент архитектура-қурилиш институти, Тошкент*

Аннотация. Мақолада Ўзбекистон Республикаси ҳудудидаги тарихий обидаларида ва турар жойларида қўлланилган рамзий нақшлар, миллий нақшлар, уларнинг турлари, келиб чиқиши, ишлатилиш жойлари ҳақида маълумотлар келтирилган.

Калим сўзлар: Рамзий нақшлар, гулли гирих, геометрик нақш, панжаралар.

Аннотация. В статье представлена информация об официальных символах, национальных узорах, их видах, происхождении, месте использования, используемых в исторических памятниках и жилой домах в Республики Узбекистан.

Ключевые слова: Символические узоры, цветочный геометрический узор, геометрические узоры, решетки

Abstract. The article provides information about official symbols, national patterns, their types, origin, place of use used in historical monuments and residential buildings in the Republic of Uzbekistan.

Keywords: Symbolic patterns, floral geometric pattern, geometric patterns, lattices

Кириш. Ўрта Осиё ерлари қадимдан яшаш учун қулай ҳисобланган ва у юксак маданиятга эга бўлган. Мана шу икки нарса уз навбатида бошқа юрт халқларининг диққатини тортиб келган.

Биноларни қурилиш санъати XVI-XIX асрларга келиб юксакликка кўтарилди. Бир неча юз йиллик маданий тараққиёт асосида маҳаллий иқлим шарт-шароитлари ва халқнинг турмуш тарзи ҳамда урф-одатлари ҳисобга олиниб Ўрта Осиёнинг тоғ олди туманлари, пасттекисликдаги аҳоли турар жойлари, шимолий ва жанубий ҳудудларни эгаллаганликлари ҳам бунда ўз ифодасини топди. [4]

XIV-XV асрлар Темурийлар даврида Мовароуннаҳр меъморчилиги юксак поғонага кўтарилган. Темурийлар даврида фан ва маданиятнинг тараққий топиши меъморчиликда ҳам ўз ифодасини топган. Бинобарин, ўша давр иморатларининг пишиқ композициявий ечими, кошинкорлиги ва умуман нақшу нигорлари, меъморий безаклари ҳамда шакл тузилишида яхлит ҳандасавий боғланиш туфайли эришилган уйғунлик бунга мисол бўлади.

Асосий қисм. Меъморчилик тарихида Бухоро, Самарқанд, Тошкент, Хива ва Фарғона бинолари хиллари мавжуд. Буларнинг ҳар бири маҳаллий халқ меъморчилик мактаблари махсулидир.

М.С. Булатов ўзининг “Геометрическая гармонизация в архитектуре Средней Азии IX-XV вв.” асарида бинолардаги геометрик безаклар ҳақида жуда катта маълумотлар берган ва унда Фаробийнинг сўзларини эслатиб ўтган.

“Кўплаб моҳир геометрик усуллар мавжуд бўлиб, улар орасида “Риёса ал-бино”-биноларни бошқариш, меъморий иншоотларни лойиҳалаш санъати мавжуд.”-Фаробий. [2] 265 бет

Биноларнинг ташқи кўриниши фазовийлик, гўзаллик, масштаб ва ҳар бир бурчак ва деталнинг меҳрли ва эҳтиёткорлик билан тартибга солиниши натижасида юзага келадиган ўзига хос яқинлик билан ажралиб туради.

Темурийлар даври майолика ва мозаика безакларида ўсимликсимон нақшлар устунлик қилади. Бундай безакларда новдалар, барглар ва гуллар тасвирлари эгилувчан чизиқларда маълум бир услубга келтирилган.

Пештоқ қаносларни безатишда баъзида ҳайвон тасвирлари ҳам туширилган. Амир Темурнинг Шаҳрисабздаги саройи асосий айвонида ва Самарқанддаги Шердор мадрасаси бу каби тасвирларни учратишимиз мумкин. Уларда шер устида қуёш ва кийик тасвирлари туширилган. [6] 87 бет.

Буларни мисолида Самарқанддаги Шердор мадрасаси ва Бухородаги Нодир Диван-беги мадрасасини кўришимиз мумкин.



1-расм. Нодир Диван-беги мадрасаси. Бухоро (чапда). Шердор мадрасасидан лавха. Самарқанд (ўнгда)

Биноларни безашда халқ бадий маҳоратининг барча турлари иштирок этади - ганч ва ёғочга ўймакорлик, шифт ва деворларни бўяш; бадий ҳунармандчилик асарлари ҳам худди шу мақсадга хизмат қилади: мисга қувиш ва ўйиб ишланган - товоқлар, кўзалар ва бошқалар. кулолчилик - сирланган идишлар, ёғоч ўймакорлиги - сандиқ ва қутилар. Бу идишларнинг барчаси махсус бўшлиқларга жойлаштирилган. Бундан ташқари, деворлар турли хил кашталар билан безатилган. [3]

Рамзий накшлар эса кабутар, ўрок ва болға, шер, балиқ, давлат герби ва бошқаларни стиллаштириб тасвирланган накш элементларидан ташкил топади. Усталар табиатдаги гул, барг новда, гунча, кабутар, товус ва бошқаларнинг тузилишини, усиш конун-қоидалари, кўринишини синчиклаб ўрганиб, улардан турли накш композициялар ишлаш учун хар хил элементларни стиллаштириб олганлар.

“Даҳмаи Шоҳон” - ҳукмдорлар мақбараси - Қўқон ҳукмдорлари Норбўтабий ва унинг авлодлари дафн этилган мажмуадир.

Бош тарздаги пештоқ кошин қошлаб, сирли ғишт билан безатилган. Безаклари ўзига хос бўлиб, кўриниши беқасам гулга ўхшаб кетади [5].

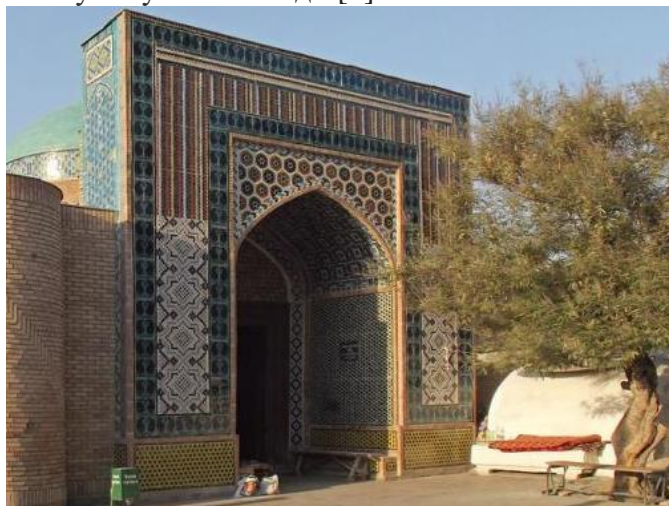

2-расм. “Даҳмаи Шоҳон” мақбараси. Қўқон.

Накшлар қайси бино ёки буюмни беамасин, ўзига хос услуб ва технология талаб қилади. Шунинг учун ҳам ота-боболаримиз накш турларини пухта ўрганганликлари учун ҳаётдаги шодликни ҳам, ғам кулфатни ҳам жонли чизиклар, ранг-баранг накшлар орқали бера олганлар. Албатта накшлардаги мазмун ва маънони ўқий олганлар.

“Накш”- арабча тасвир, гул деган маънони билдириб, элементлари маълум тартибда такрорланадиган ўсимликсимон, геометрик шакллар, хайвон, қуш ва бошқаларнинг схематик тасвиридан ташкил топган безак.

Накшлар мазмунига кўра - ўсимликсимон, геометрик, гулли гирих, рамзий ва бошқа турларга бўлинади. Ўсимликсимон накш табиатдаги барг, банд, дарахт, бута, ғунча ва бошқа нарсаларни наккош томонидан услуб қилиб олинган шаклини маълум қонуниятлар асосида такрорланишидан ҳосил қилинган.

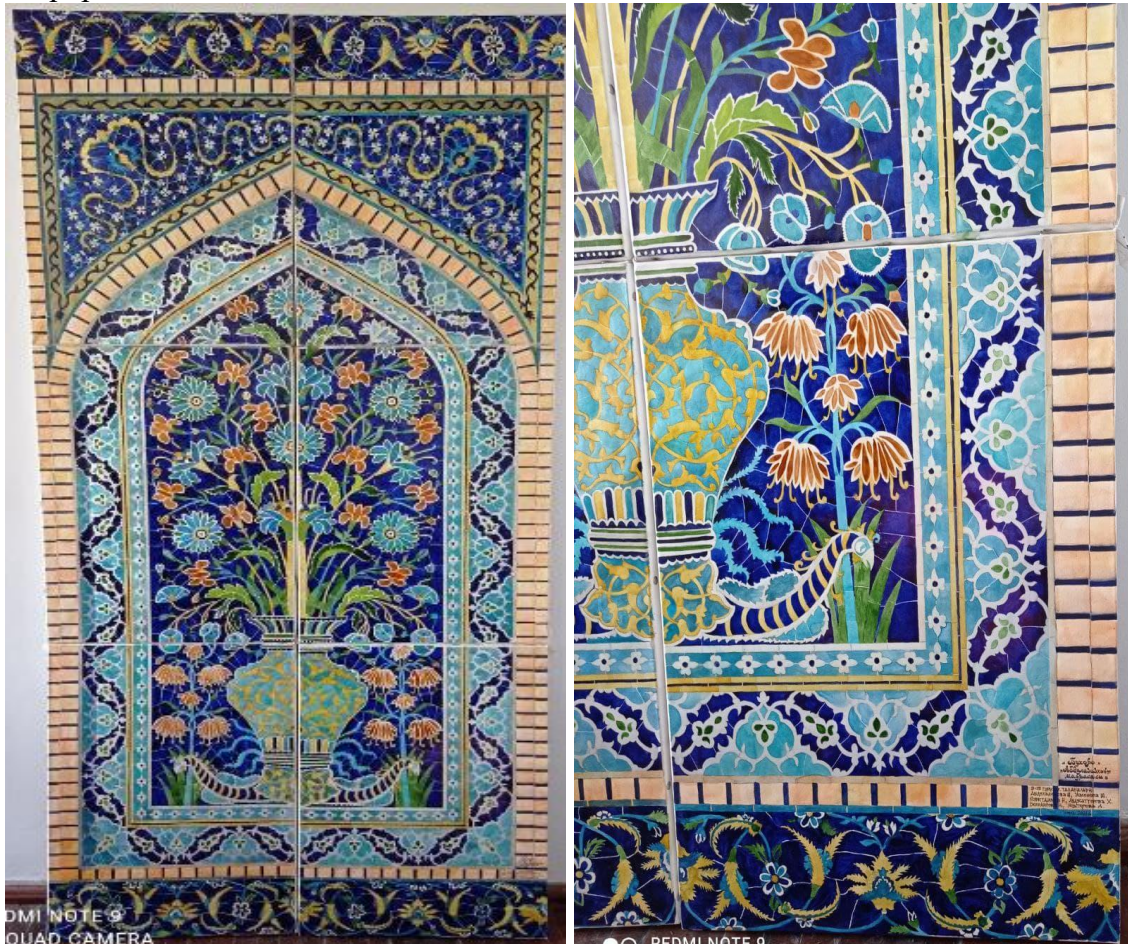

3-расм. Бухоро “Абдулазизхон” мадрасасидан лавҳа. Лавҳани пастки қисмида Хумо қуши тасвирланган. Лавҳани Тошкент Архитектура қурилиш институти, Архитектура факультети 9-19 Аў ўқув гуруҳи талабалари: Ш. Абдухалилова, Ш. Усмонова, Н. Нуриддинов, Х. Абдусатторова, Н. Баходирова ва Мухторовалар, “Архитектура тарихи ва назарияси” кафедраси катта ўқитувчиси Турдиев Абдураззоқ раҳбарлигида бажаришган. Лавҳа 6 та планшетдан иборат.

Геометрик накш турларидан бири гирих бўлиб чигал, тугун деган маънони англатади.



4-расм. Ҳандасий накш

Устоз П.Ш.Зоҳидов ўзининг “Меъмор олами” китобида “Форобий келтирган мисоллар фақат бино қурилишига эмас, балки бадий безак – геометрик накшлар яшаш усуллари билан ҳам чамбарчас боғлиқ. Айниқса гирих деб аталган мураккаб геометрик накшларнинг яшаш

қонуниятларини билмай туриб, амалиётга тадбиқ этиш қийин, уларни ижод этиш эса, назариясиз, деярлик мумкин эмас” деб таъкидлаган. [6]

Ҳандасий нақш мураккаб нақш тури. У геометрик нақш турларидан бири булиб, тўртбурчак, учбурчак, айлана ва ёйлар ҳамда купбурчаклардан ташкил топади.

Ритм - нақш элементини маълум масофада бир текисда тақрорланиб келиши бўлиб, нақшдаги ҳаракатнинг узлуксиз ва гўзал кўринишини таъминлайди.

Гулли гирих, ўсимлик ва геометрик нақш элементларидан ташкил топган. Унинг элементига юқорида санаб ўтилган геометрик ва ўсимликсимон нақшлар киради.

Нақшларнинг ислимий ва гулли грих турларидан Ўзбекистон ҳудудида турар жой бинолари интерьерда жуда кенг фойдаланишган.

Ўзига тўқ оилалар ҳамда, энг камтарона уйлар ҳам меъморчилик анъаналарига амал қилган. Турар жойларда айниқса меҳмонхона ва айвонларда нақш тасвирларини деворга ишлашган. Бунда нақшларни ганчдан, деворни ўзига бўйқларда ёки палакларда кўриш мумкин. [4]

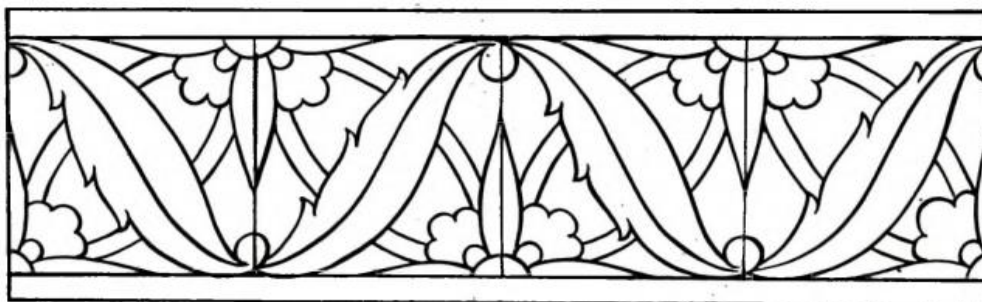

5-расм. Турар жой биноларида ўсимликсимон нақшнинг қўлланиши [3]

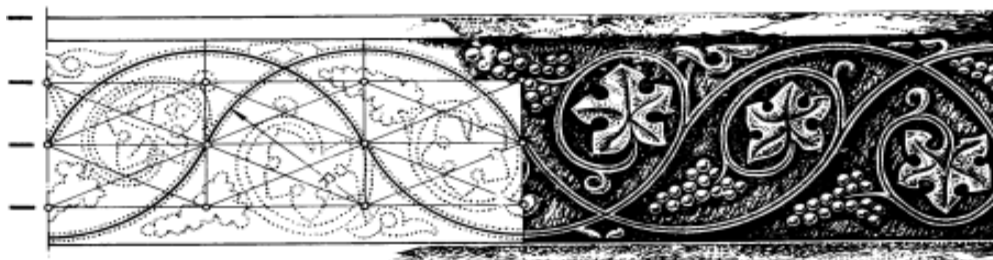

6-расм. Самарқанд. Афросиёб. Ислимий нақши [2]



7-расм. Нақшларни чизишда ишлатиладиган ўсимликлар намуналари

Барг - ўсимликсимон нақш элементи бўлиб, наққошлар томонидан табиатдаги ўсимлик баргини стиллаштириб олинган тасвири. [3]

Ўсимликсимон нақшларда тўлқинсимон ёки бурама новдалар, улардан ҳосил бўладиган поялар ва барглар, ўрама шакллар, гуллар ва ғунчалар турли хил кўринишларда тақрорланган тарзда намоён бўлади. Бу безаклар ўзларига ажратилган ҳудудларни шунчалик мос равишда тўлдирадигани, бошқа турдаги безаклар билан бир бутун уйғунликни ташкил этади.

Турар жой ва биноларда эшик ва деразаларни ҳам нақшли панжаралар билан беаганлар. Бу панжаралар бинони шамоллатишда ишлатилган.



8-расм. Турар жой биносида панжарали эшик (чапда) ва Марказий хиёбон Курант биноси (ўнгда)Тошкент

Турар жой биносида панжаранинг ишлатилиниши. Бунда панжаралар безак, қуёшдан тўсиқ вазифасини ўтаган.

Панжаралар Ўрта Осиёда ўзига хос характерга эга бўлиб, кўпинча геометрик ва ўсимликсимон нақш тузилишга эга. Панжаралар икки хил технология бўйича тайёрланади: ўйма, қуйма.

Панжара – катаксимон тўқима шакл, тўсиқ, меъморий бўлак. Ғиштни ёғоч тахтачаларини ўзаро қалаб, ганч, металл ўйиб, қуйиб, тошни уйиб хандасий шакл тайёрланади. Биноларнинг эшик, дарча, туйнук, зинапояларида, айвонларда тўсиқ ва аини пайтда безак вазифасини ўтайди [5].

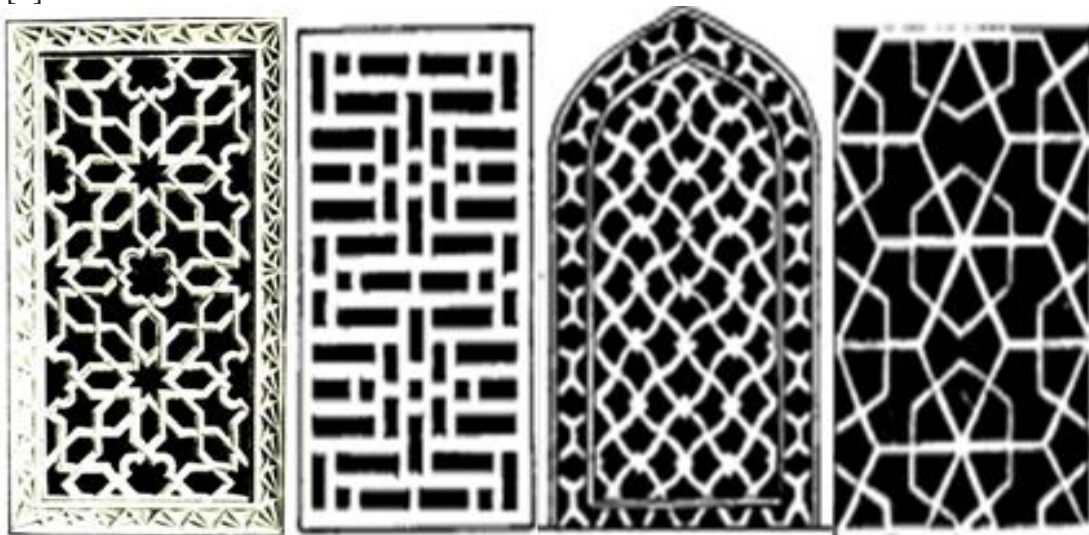

9-расм. 1 расм- ўйма панжара, 2-3-4 панжара турларидан намуналар

Ўйма панжара тузилиши жиҳатидан геометрик, ўсимликсимон ва бошқа турларга бўлинади. Панжаралар ясаилишининг осон ва мураккаблиги жиҳатидан оддий, мураккаб панжараларга бўлинади.

Айниқса, мураккаб панжаралар ишлашда Уста Ширин Муродов, кўпгина ноёб панжара асарлари яратди. Масалан, Уста Шириннинг Тошкентдаги Курант биносига ишлаган ажойиб панжараси бунга мисол бўлади. [3] 89 б.

Хулоса қилиб айтганда Геометрик безаклар - мусулмон олами Ўрта асрлар меъморий лойihalашнинг асоси - меъморий безакларга тарқалди. Ҳозирда бу безаклардан замонавий биноларни ташқи ва ички кўринишларини безашда кенг қўлланилаяпти.

ФЙДАЛАНИЛГАН АДАБИЁТЛАР РЎЙХАТИ:

1. Аҳмедов М.Қ. Ўрта Осиё меъморчилиги тарихи. -Т.: 1995
2. Булатов М.С. Геометрическая гармонизация в архитектуре Средней Азии IX-XV вв. -М.: 1978.
3. Булатов. С. Ўзбек_халқ_амалий_безак_санъати. Тошкент. 1991
4. Воронина В.Л. Народные традиции архитектуры Узбекистана. 1951
5. Зоҳидов П.Ш. Меъмор олами.- Тошкент.: 1996.
6. Маматмусаев Т.Ш. Мирзо Улуғбек даври архитектураси. Монография. Тошкент – 2014
7. Интернет манбалари.

UDC 532.591

PROPAGATION OF WAVES IN THE LAYER OF DEFORMABLE MEDIA*M.R.Ishmatov, PhD, Navoi State Mining and Technology University, Navoi**N.Kulmurotov, PhD, Navoi State Mining and Technology University, Navoi*

Аннотация. В этой статье рассматривается распространение свободных волн в плоских телах. При расчете материалы слоев предполагаются упругими (или вязкоупругими). Будем рассматривать прохождения гармонических во времени волн вдоль слоистую среду. Решая эту задачу, получим зависимость между скоростью волны и ее длиной. Установлено, что при $L/\lambda=0.5$ первые моды фазовой скорости в зависимости от L/λ монотонно возрастает.

Ключевые слова: вязкоупругий слой, свободная волна, плоская тела, волна, фазовая скорость, трехслойная тела, математические методы

Аннотация. Ушбу мақолада текис жисмларда эркин тўлқинларнинг тарқалиши муҳокама қилинади. Ҳисоблашда қатламларнинг материаллари эластик (ёки қовушқоқ эластик) деб қабул қилинади. Гармоник тўлқинларнинг қатламли муҳит атрофида вақт бўйича тарқалиши кўриб чиқилапти. Ушбу масалани ечиш учун тўлқин тезлиги ва унинг узунлиги ўртасидаги боғлиқликни оламиз. Маълум бўлишича, $L/\lambda=0.5$ да фазавий тезликнинг биринчи режимлари L/λ га қараб монотон равишда ортади.

Калит сўзлар: қовушқоқ эластик қатлам, эркин (озод) тўлқин, текис жисм, тўлқин, фаза тезлиги, уч қатламли жисм, математик усуллар

Abstract. This article discusses the propagation of free waves in flat bodies. In the calculation, the materials of the layers are assumed to be elastic (or viscoelastic). We will consider the passage of waves harmonic in time along a layered medium. Solving this problem, we obtain the relationship between the wave speed and its length. It is established that at $L/\lambda=0.5$ the first modes of the phase velocity increase monotonically depending on L/λ .

Keywords: viscoelastic layer, free wave, plane body, wave, phase velocity, three-layer body, mathematical methods.

Introduction. The problems of wave propagation in continuous multilayer systems attract the attention of numerous researchers in our country and abroad [1, 2]. This is due to the fact that in many areas of science and technology, more and more often one has to deal with the need to calculate the stress and strain fields that occur in layered bodies with different rheological properties under the influence of various types of dynamic loads. Dynamic problems of dissipative (viscoelastic) dynamic systems are solved by methods of mathematical physics. The complexity of their solution is due to many reasons, for example, the rheological properties of real media (anisotropy, viscosity, creep, plasticity, inhomogeneities, etc.), which leads to a wide variety of schematized models for describing real phenomena in one or another approximation and does not allow creating a unified mathematical model of the mechanical system [3,4]. Despite the large number of mathematical models of a mechanical system, mathematical methods for solving problems have been developed mainly for such systems as acoustic systems, the elastic movements of which are described by linear differential equations [5,6]. In [7,8], an attempt was made to determine and optimize the dissipative characteristics, as well as the stress-strain state of mechanical systems.

In this section, we consider the problem of propagation of stress waves in a three-layer strip (Fig. 1). This problem relates to the problems of propagation of stress waves in a layered medium; it is often found in scientific [9,10,11,12] publications on these issues due to their great importance in geophysics and construction. However, only those problems that lead to a real solution are developed in detail up to numerical results. Complex solutions, which are rather difficult to obtain, have so far been neglected as of little importance.

2. Statement of the problem and methods of solution. Consider a deformable (elastic or viscoelastic) three-layer strip of thickness h , with free surfaces, and let a harmonic wave propagate in it with phase velocity C (Fig. 1).

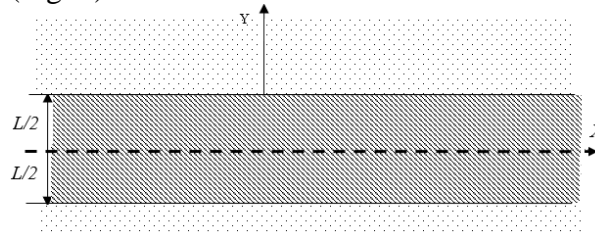

Fig.1. Calculation scheme

Below we will consider a plane problem, where displacements do not depend on the Z coordinate. Mathematically, this problem is formulated as follows:

$$\begin{aligned}\rho_j \frac{\partial^2 u_j}{\partial t^2} &= \frac{\partial \sigma_{xx}^{(j)}}{\partial x} + \frac{\partial \sigma_{xy}^{(j)}}{\partial y}; \\ \rho_j \frac{\partial^2 \vartheta_j}{\partial t^2} &= \frac{\partial \sigma_{yy}^{(j)}}{\partial y} + \frac{\partial \sigma_{xy}^{(j)}}{\partial x},\end{aligned}\quad (1)$$

Where ρ_j is the material density; u_j and ϑ_j , respectively, displacements in the x and y directions; ($j=1,2,3$), j -layer number. Now consider the solution of differential equation (1) for one layer. Then instead of $\sigma_{xx}^{(j)}$, $\sigma_{yy}^{(j)}$, and $\sigma_{xy}^{(j)}$ we substitute the following expressions:

$$\begin{aligned}\sigma_{xx}^{(j)} &= \lambda_j \theta_j + 2\mu_j \frac{\partial u_j}{\partial x}; \\ \sigma_{xy}^{(j)} &= \mu_j \left(\frac{\partial u_j}{\partial y} + \frac{\partial \vartheta_j}{\partial x} \right), \\ \sigma_{yy}^{(j)} &= \lambda_j \theta_j + 2\mu_j \frac{\partial \vartheta_j}{\partial y}.\end{aligned}\quad (2)$$

where $\theta_j = \frac{\partial u_j}{\partial y} + \frac{\partial \vartheta_j}{\partial x}$ is the volume expansion. Substituting (2) into (1), the solution of equation (1) takes the form $u_j = U_j(y) e^{i(\omega t - \gamma x)}$; $\vartheta_j = V_j(y) e^{i(\omega t - \gamma x)}$, ω - circular frequency, $\omega = 2\pi n$, n - oscillation frequency; $\lambda = 2\pi/\gamma$ - wavelength. We substitute (2) into (1), then we obtain the following ordinary differential equations in the form:

$$\begin{aligned}L_j \frac{dV_j}{dy} - L_{2j} U_j - G_j \frac{d^2 U_j}{dy^2} &= 0; \\ L_j \frac{dU_j}{dy} - L_{3j} V_j - L_{4j} \frac{d^2 V_j}{dy^2} &= 0;\end{aligned}$$

where $L_{1j} = \left(\frac{E_j \nu_j}{1-\nu_j^2} + G_j \right) i\gamma$; $L_{2j} = \rho_j \omega^2 - \frac{E_j}{1-\nu_j^2} \gamma^2$; $L_{3j} = \rho_j \omega^2 - G_j \gamma^2$; $L_{4j} = \frac{E_j}{1-\nu_j^2}$.

After the introduction of the auxiliary function $\Phi_j(y)$ by the relations

$$U_j = L_{1j} \frac{d}{dy} \Phi_j; V_j = \left[L_{2j} + G_j \frac{d}{dy^2} \right] \Phi_j,$$

we get from (3) a fourth-order differential equation

$$\frac{d^4 \Phi_j}{dy^4} + L_{5j} \frac{d^2 \Phi_j}{dy^2} + L_{6j} \Phi_j = 0,\quad (4)$$

Where

$$L_{5j} = -2\gamma^2 + \frac{(3-\nu_j)\omega^2}{2c_{sj}^2}; \quad L_{6j} = \gamma^2 - \frac{(3-\nu_j)\omega^2 \gamma^2}{2c_{sj}^2} + \frac{\omega^4}{c_{pj}^2 c_{sj}^2};\quad (5)$$

In the case of a viscoelastic material, E_j is replaced by (4) complex values, then $C_{pj} = C_{pRj} + i C_{pIj}$; $C_{sj} = C_{sRj} + i C_{sIj}$; C_{pj} , C_{sj} - respectively, the propagation velocity of longitudinal and transverse waves;

C_{pRj} - longitudinal wave propagation velocities; C_{pIj} - speed of propagation of transverse waves; C_{pIj} - damping rates of longitudinal waves, C_{sIj} - damping rates of transverse waves.

The solution of equations (4) is expressed in terms of exponential functions

$$\Phi_j(y) = A_j e^{+\alpha_j y} + B_j e^{-\alpha_j y} + C_j e^{S_j y} + D_j e^{-S_j y}, \quad (5)$$

Where $\alpha_j^2 = \gamma^2(1 - \frac{c^2}{c_{pj}^2})$; $S_j^2 = \gamma^2(1 - \frac{c^2}{c_{sj}^2})$, где A_j, B_j, C_j, D_j - arbitrary constants, which are

determined from the boundary conditions. When $(E_j(\omega)=E_j, \eta_j(\omega)=0) \quad \frac{c^2}{c_{pj}^2} > 1$ and $\frac{c^2}{c_{skj}^2} > 1$, then solution (5) is expressed in terms of trigonometric functions. Equations (3) are used to express displacements.

The solution of the equation for the first and second layers is written as follows

$$\begin{aligned} u_j &= i\gamma[A_j q_j \exp(q_j y) - B_j q_j \exp(-q_j y) + C_j S_j \exp(S_j y) - D_j S_j \exp(-S_j y)]e^{i(\omega t - \gamma x)}, \\ \vartheta_j &= [-A_j q_j \exp(q_j y) - B_j q_j \exp(-q_j y) - \\ &\quad - C_j \gamma^2 \exp(S_j y) - D_j \gamma^2 \cos(-S_j y)]e^{i(\omega t - \gamma x)}. \end{aligned} \quad (6)$$

Solution (6) for a half-space is written as:

$$u_2 = i\gamma(A_3 q_3 \sin(q_3 y) - B_3 \cdot q_3 \cos(q_3 y) + C_3 \cdot S_3 e^{S_3 y} - D_3 \cdot S_3 e^{-S_3 y})e^{i(\omega t - \gamma x)};$$

$$\begin{aligned} v_2 &= [A_3 q_3^2 e^{q_3 y} - B_3 \cdot q_3^{-q_3 y} - \\ &\quad - C_3 \gamma^2 e^{S_3 y} - D_3 \gamma e^{-S_3 y}]e^{i(\omega t - \gamma x)}, \end{aligned} \quad (7)$$

Where $q_j = \gamma \sqrt{1 - \frac{c^2}{c_{pj}^2}}$; $s_j = \gamma \sqrt{1 - \frac{c^2}{c_{sj}^2}}$; $c_{pj}^2 = (\lambda_j + 2\mu_j)/\rho_j$ $c_{sj}^2 = \mu_j/\rho_j$; $i = 1, 2, 3$

ω - Circular frequency; A_j, B_j, C_j, D_j - are arbitrary constants, which are determined from the boundary conditions. Solutions (7) must satisfy the condition of exponential damping along the y coordinate (at $y \rightarrow \infty$). Then solution (7) for $y \geq L/2$ and $y \leq -L/2$ takes the form:

$$u_3 = (-B_3 i_3 \gamma_3 q_3 e^{-q_3 y} - D_3 \cdot i\gamma S_3 e^{-q_3 y})e^{i(\omega t - \gamma x)}$$

$$\vartheta_3 = (B_3 i\gamma q_3^2 e^{-q_3 y} - D_3 i\gamma^2 e^{-q_3 y})e^{i(\omega t - \gamma x)}. \quad (8)$$

In the symmetrical motion of the layer, the solution at $-L/2 \leq y \leq L/2$ is written as

$$\begin{aligned} u_1 &= (A_1 \cdot i \cdot \gamma_1 \cdot q_1 \cos x(q_2 y) + C_2 \cdot i \cdot \gamma \cdot S_2 \cos x(S_2 y))e^{i(\omega t - \gamma x)}, \\ \vartheta_2 &= (-A_1 \cdot q_2^2 \cdot \sin x(q_2 y) - C_2 \cdot \gamma^2 \sin x(S_2 y))e^{i(\omega t - \gamma x)}, \end{aligned} \quad (9)$$

On the contact $y = \pm L/2$, the conditions of equality of displacements and stresses are satisfied

$$\begin{aligned} (u_1^{(1)})_{y=L/2} &= (u_1^{(2)})_{y=L/2}; \\ (u_1^{(2)})_{y=L/2} &= (u_1^{(3)})_{y=-L/2}; \\ (\vartheta_1^{(1)})_{y=L/2} &= (\vartheta_1^{(2)})_{y=L/2}; \\ (v_1^{(2)})_{y=-L/2} &= (v_1^{(3)})_{y=-L/2}; \\ (\sigma_{yy}^{(1)})_{y=L/2} &= (\sigma_{yy}^{(1)})_{y=L/2}; \\ (\sigma_{yy}^{(2)})_{y=-L/2} &= (\sigma_{yy}^{(3)})_{y=-L/2}; \\ (\sigma_{xy}^{(1)})_{y=L/2} &= (\sigma_{xy}^{(1)})_{y=L/2}; \\ (\sigma_{xy}^{(2)})_{y=-L/2} &= (\sigma_{xy}^{(3)})_{y=-L/2}. \end{aligned} \quad (10)$$

On the free surface $y = l + L/2$, the stress-free condition is set

$$\sigma_{yy}^{(1)} = \sigma_{xy}^{(1)} = 0. \quad (11)$$

To determine arbitrary constants A_j, B_j, C_j, D_j ($j=1,2,3$) using the boundary forces of a rigid contact (10) and (11), as a result, we obtain 12 algebraic equations with 12 unknowns in the form

$$[C]\{q\} = \{0\},$$

where $[C]$ is a square matrix (12x12), the elements of which are expressed in terms of trigonometric and exponential functions. A necessary and sufficient condition for the existence of a solution to this system is the equality of its determinant to zero.

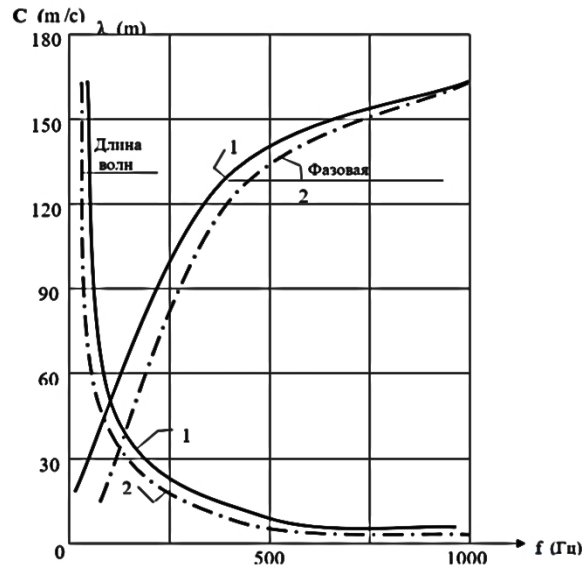

Fig.2 Curve of change of phase velocity of bending waves of stress C and wavelength λ depending on frequency. 1-theoretical results; 2-experimental results. 3. As test problems, we present the elements of the dispersion equation for two-layer bodies with free surface

Consider the following two cases: let $c < c_2$, then q_j and S_j are real numbers. Then the frequency equation takes the following form:

$$|\Delta(a_{ij})| = 0, \quad i = 1, 2, \dots, 8; \quad j = 1, 2, \dots, 8; \quad (12)$$

Where $a_{11} = q_2 \cos(q_2 L / 2)$,

$$\begin{aligned} a_{12} &= s_1 \cos(s_1 L / 2), \\ a_{13} &= q_1 e^{-q_2 L / 2}, \\ a_{14} &= s_2 e^{-s_2 L / 2}, \\ a_{21} &= -q_2^2 \sin(q_2 L / 2), \\ a_{22} &= -\gamma^2 \cos(s_1 L / 2), \\ a_{41} &= 2 \cdot q_1^2 \sin(q_1 L / 2) \\ a_{42} &= (s_1^2 + \gamma^2) \sin(s_1 L / 2); \\ a_{43} &= -\rho_1 \cdot E_{22}^2 \cdot (s_2^2 + \gamma^2) e^{-s_2 L / 2}, \\ a_{44} &= -\rho_1 \cdot E_{22}^2 \cdot (s_2^2 + \gamma^2) e^{-s_2 L / 2}, \\ \rho_0 &= \rho_2 / \rho_1, \\ E_{11} &= C_{p2} / C_{p1}, \\ E_{22} &= C_{s2} / C_{s1}. \end{aligned}$$

The main goal of the work is to study the change in the phase velocity C_{RJ} depending on the wavelength, geometric and physical-mechanical parameters of the system. In the case under consideration, (if $E_1 = E_2$; $\nu_1 = \nu_2$; $\rho_1 = \rho_2$, then the layers and the medium work as one) $\gamma = \gamma_R$, where $\gamma_R = 2 \cdot \pi / \lambda$ is the real part of the wave number; λ - wavelength; $C = \omega / \gamma_R$. The frequency equation (12) is solved by the Muller method. Note that the proposed algorithm for calculating the roots of equation (1) gives satisfactory results for small and large wave numbers. Numerical results were obtained with the following parameters of the layer and its environment: $C_{p1} = 2300$ m/s, $C_{s1} = 1300$ m/s, $\nu_1 = 0,35$, $\rho_1 = 0,12$ kg/m³; $C_{p2} = 5400$ m/s, $C_{s2} = 3100$ m/s, $\nu_2 = 0,3$, $\rho_2 = 0,28$ kg/m³.

Conclusions. It is found that the phase velocity for short waves is a no monotonic function of the wavelength. For $L/\lambda > 0,5$, the phase velocities decrease monotonically and approach the asymptote. It follows from the numerical results that the propagation of stress waves in a three-layer body is carried out at higher frequencies, as in a free layer. It was established that at $L/\lambda = 0,5$ the first phase velocity modes depending on L/λ changed monotonically increasing. In the second case, the phase velocities of different modes were accompanied by strong damping.

REFERENCES:

1. Aki K., Richard P. Kolichestvennaya seysmologiya. - Moskva: Mir, 1983, tom 1. -519s.
2. Aynola L.A., Nigus U.K. Volnoviye protsessi deformatsii uprugix pliti obolochek. // -Izv. ANR, 1965, 14, №1, s.3-63.
3. Babich V.M, Molotov I.A. Matematicheskiye metodi v teorii uprugix voln// - Mexanika deformiruyushego tverdogo tela, VINITI, 1977, 10, s. 5-62.
4. Brepta R. Rasprostraneniye prodolnykh voln v tonkix poayasax s reologicheskimi svoystvami // -Krakov, Stroy i chas., XXII,5,1971.433-447 c.
5. Brexovskiy L.M., Goncharov V.V. Vvedeniye v mexaniku sploshnix sred. - M.: Nauka, 1982.-335 s.
6. Viktorov I.A. Fizicheskiye osnovi primeneniya ultrazvukovix voln Releya v Lemba v texnike. - M.: Nauka, 1966, -168s.
7. Godunov S.K. O chislennix reshenii krayevix zadach dlya sistem lineynix obiknovennykh differentsialnykh uravneniy// - Uspexi matematicheskix nauk, 1061, T.16, vip. 3, 171-174s.
8. Grinchenko V.T., Maleshko V.V. Garmonicheskiye kolebaniya i volni uprugix telax, - K.: Nauka dumki, 1981, -283s.
9. Deyvis R.M. Volni napryajeniy v tverdex telax. -M.: iz-vo inostr. Liter., 1961, -104s.
10. Kayumov S.S., Safarov I. I. Rasprostraneniye i difraktsiya voln v dissipativno - neodnorodnykh silindricheskix deformiruyemix mexanicheskix sistemax.-Toshkent; Fan, 2004,-215s
11. Safarov I.I., Kulmurotov N.R., Teshayev M.K., Kuldashov N.U. Interaction of No stationary Waves on Cylindrical Body. Applied Mathematics, 2019, 10, Pp 435-447. <http://www.scirp.org/journal/am>
12. Safarov I.I., Kulmurotov N.R., Kuldashov N.U. Diffraction of Surface Harmonic Viscoelastic Waves on a Multilayer Cylinder with a Liquid. Applied Mathematics, 2019, 10, Pp 468-484. <http://www.scirp.org/journal/am>

UO'T 631.312.8

DISKLI PLUG TAYANCH DISKIGA BERILADIGAN TIK YUKLANISHNI ANIQLASH*Sh.U. Ishmuradov, PhD, dots., Toshkent davlat texnika universiteti, Toshkent**M.A.Xudoyberdiyev, assistent, Toshkent davlat texnika universiteti, Toshkent*

Annotatsiya. Maqolada diskli plug tayanch diskiga beriladigan tik yuklanishni aniqlash bo'yicha olib borilgan tadqiqotlarning natijalari keltirilgan.

Kalit so'zlari: tuproqqa ishlov berish, diskli plug, tayanch disk, prujina, o'tkirlanish burchagi, tik yuklanish, disk tig'i, tig' qalinligi, egat tubi, ish organi.

Аннотация. В статье приведены результаты проведенных исследований по определению вертикальной нагрузки на опорный диск дискового плуга.

Ключевые слова: обработка почвы, дисковый плуг, опорный диск, пружина, угол заточки, вертикальная нагрузка, дисковый отвал, толщина отвала, дно борозды, рабочий орган.

Abstract. Results of the called on studies are brought In article on determination of the vertical load on supporting disk of the disc plow.

Keywords: tillage, disc plow, support disc, spring, sharpening angle, vertical load, disc mouldboard, mouldboard thickness, furrow bottom, working body.

Keyingi yillarda qishloq xo'jaligi ishlab chiqarishiga energiya-resurstejamkor texnologiyalar va texnika vositalari keng joriy etilayotgani munosabati bilan yerlarga asosiy ishlov berish(shudgorlash)da diskli, ya'ni ish organi sferik disk ko'rinishida bo'lgan pluglarni qo'llash muhim ahamiyat kasb etmoqda. Chunki ular ag'dargichli pluglarga nisbatan tortishga kam qarshilik ko'rsatadi, ish unumi yuqori, o'simlik qoldiqlari va begona o'tlarga tiqilmasdan ishlaydi. Shundan kelib chiqib, biz don, takroriy va boshqa qishloq xo'jaligi ekinlarini yetishtirish uchun yerlarga asosiy ishlov berish(shudgorlash)da qo'llaniladigan diskli plug ishlab chiqdik va uning mintaqamiz tuproq-iqlim sharoitiga mos parametrlarini asoslash bo'yicha tadqiqotlar o'tkazdik[1,2].

Mazkur maqolada diskli plug tayanch diskiga beriladigan tik yuklanishni aniqlash bo'yicha o'tkazilgan tadqiqotlarning natijalari keltirilgan.

Tayanch disk(keyingi o'rinlarda disk) cheti o'tkirlangan yassi disk ko'rinishida ishlangan bo'lib(1-rasm), ish jarayonida u oxirgi korpus hosil qilgan egat tubiga tayangan holda plugni gorizonta tekislikda yonboshga og'masdan ishlashini, ya'ni to'g'ri chiziqli harakat qilishini ta'minlashi lozim.

O'tkazilgan tadqiqotlarimizni ko'rsatishicha, plug gorizont tekislikda to'g'ri chiziqli harakat qilishi uchun disk egat tubiga ma'lum bir chuqurlikka botib ishlashi kerak. Bu talab diskka bosim prujinasi tomonidan ta'sir etadigan tik yuklanish(kuch) hisobiga ta'minlanadi.

Diskning cheti o'tkirlanganligi sababli unga beriladigan umumiy yuklanishni quyidagicha ifodalash mumkin

$$Q_y = Q_m + Q_y \quad (1)$$

bunda Q_y - diskni belgilangan chuqurlikka botishini ta'minlash uchun talab qilinadigan umumiy tik yuklanish;

Q_m - disk tig'ini belgilangan chuqurlikka botishini ta'minlash uchun talab qilinadigan tik yuklanish;

Q_y - disk o'tkirlangan qismi(faskasi)ni belgilangan chuqurlikka botishini ta'minlash uchun talab qilinadigan tik yuklanish.

Diskka beriladigan umumiy tik yuklanishning mazkur tashkil etuvchilarini 2-rasmda keltirilgan sxemalardan foydalanib aniqlaymiz.

Q_m ni aniqlash uchun disk tig'ining (2-rasmdagi a sxema) tuproq bilan o'zaro ta'sirda bo'lgan qismidan elementar $ds = R\delta d\alpha_m$ (bunda R -diskning radiusi; δ – disk tig'ining qalinligi; $d\alpha_m$ – elementar burchak) yuzani ajratamiz. Bu yuzaga quyidagi elementar normal kuch ta'sir etadi.

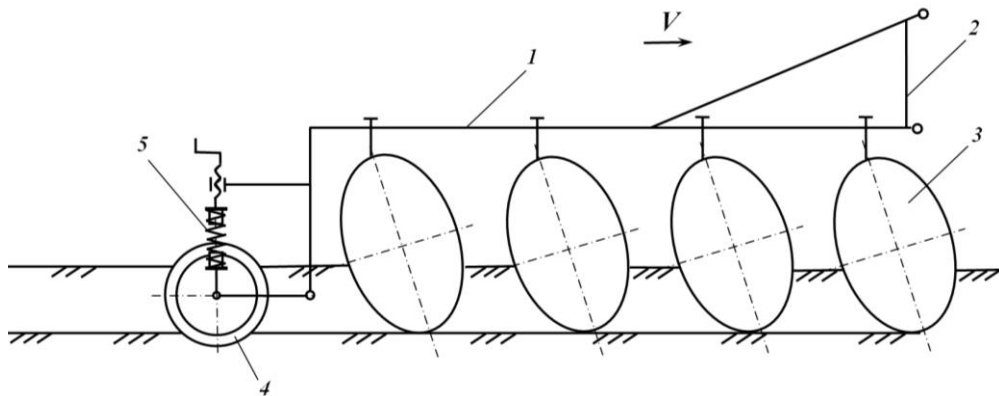

1-rama; 2-osish qurilmasi; 3-ish organi; 4-tayanch diski; 5- bosim prujinasi

1-rasm. Diskli plugning sxemasi

$$dN_m = q_m ds = q_m \delta R d\alpha_m, \quad (2)$$

bunda q_m - tuproqning disk tig'iga ko'rsatadigan solishtirma bosimi.

Disk tig'iga ta'sir etuvchi elementar normal kuchlarning tik tashkil etuvchilari yig'indisi Q_m ni beradi, ya'ni

$$Q_m = \sum dN_m^m = \int_0^{\alpha_0} dN_m \cos \alpha_m = \int_0^{\alpha_0} q_m \delta R \cos \alpha_m d\alpha_m, \quad (3)$$

bunda dN_m^m -disk tig'iga ta'sir etuvchi elementar normal kuchning tik tashkil etuvchisi.

(3) ifodadagi q_m ni tuproqning hajmiy ezilish koeffitsienti q_0 va uning qaralayotgan nuqtadagi deformatsiyasi h orqali ifodalaymiz [3]

$$q_m = q_0 h. \quad (4)$$

Rasmdagi a sxemaga binoan

$$h = OM - OK = R(\cos \alpha_m - \cos \alpha_0), \quad (5)$$

bunda α_m va α_0 - markaziy burchaklar.

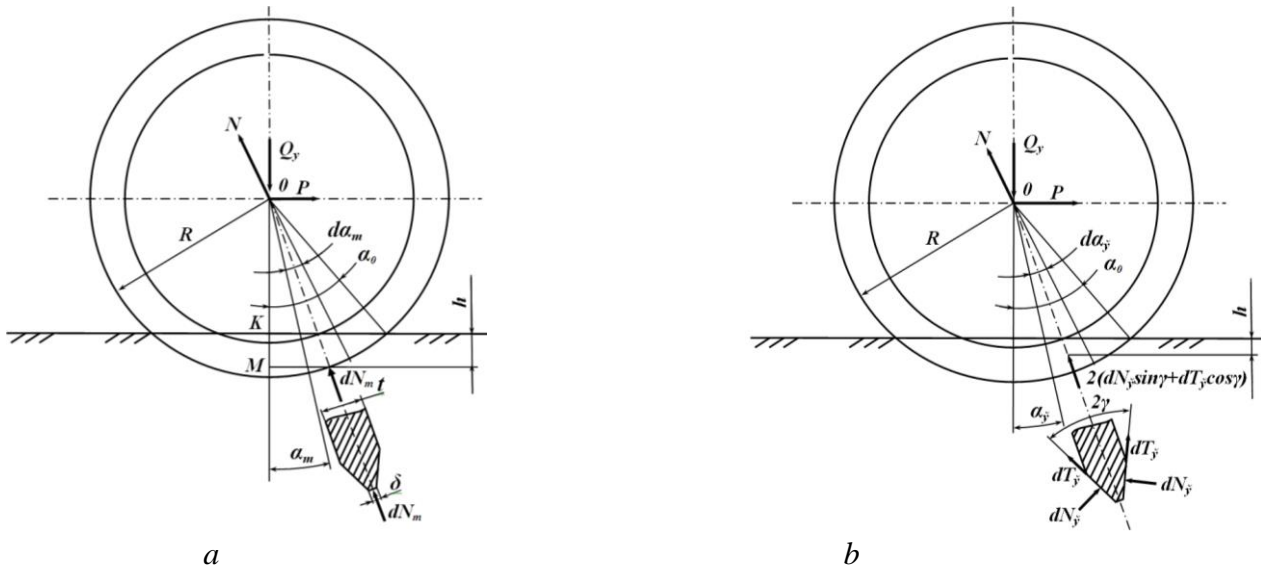

2-rasm. Diskni egat tubiga belgilangan chuqurlikka botishi uchun talab etiladigan tik yuklanishni aniqlashga doir sxemalar

(4) va (5) ifodalarni hisobga olgan holda (3) ifodani integrallab quyidagiga ega bo‘lamiz

$$Q_m = \frac{1}{2} q_0 \delta R^2 (\alpha_0 - \sin \alpha_0 \cos \alpha_0). \quad (6)$$

Bu ifodadagi $\sin \alpha_0, \cos \alpha_0$ va α_0 larni R va h_d (bunda h_d – diskni egat tubiga belgilangan botish chuqurligi) orqali ifodalab, quyidagi natijani olamiz

$$Q_m = \frac{1}{2} q_0 \delta R^2 \left[\arccos \frac{R - h_d}{R} - \frac{(R - h_d) \sqrt{(2R - h_d) h_d}}{R^2} \right]. \quad (7)$$

Diskning o‘tkirlangan qismini tuproqqa botirish uchun talab etiladigan tik yuklanish yuqorida keltirilgan tartibda rasmdagi b sxema bo‘yicha aniqlandi

$$Q_y = \frac{q_0}{2 \cos \gamma} (1 + f \operatorname{ctg} \gamma) \left(R - \frac{t - \delta}{4} \operatorname{ctg} \gamma \right) \times$$

$$\times \left[R^2 - \left(R - \frac{t - \delta}{2} \operatorname{ctg} \gamma \right)^2 \right] \left[\arccos \frac{R - h_d}{\left(R - \frac{t - \delta}{4} \operatorname{ctg} \gamma \right)} - \right.$$

$$\left. - \frac{(R - h_d) \sqrt{\left(R - \frac{t - \delta}{2} \operatorname{ctg} \gamma \right)^2 - (R - h_d)^2}}{\left(R - \frac{t - \delta}{2} \operatorname{ctg} \gamma \right)^2} \right], \quad (8)$$

bunda γ - disk tig‘i o‘tkirlanish burchagining yarmi;

f - tuproqning disk tig‘i o‘tkirlangan qismiga ishqalanish koeffitsienti;

t - diskning qalinligi.

Q_m va Q_o larni (7) va (8) ifodalar bo‘yicha qiymatlarini (1) ifodaga qo‘yib, quyidagi yakuniy

natijani olamiz

$$Q_y = \frac{1}{2} q_0 \left\{ \delta R^2 \left[\arccos \frac{R-h_0}{R} - \frac{(R+h_0)}{R^2} \times \right. \right. \\ \times \sqrt{(2R-h_0)h_0} \left. \right] + \frac{1+fctg\gamma}{\cos\gamma} \left(R - \frac{t-\delta}{4} ctg\gamma \right) \times \\ \times \left[R^2 - \left(R - \frac{t-\delta}{2} ctg\gamma \right)^2 \right] \left[\arccos \frac{R-h_0}{\left(R - \frac{t-\delta}{4} ctg\gamma \right)} - \right. \\ \left. - \frac{(R-h_0) \sqrt{\left(R - \frac{t-\delta}{4} ctg\gamma \right)^2 - (R-h_0)^2}}{\left(R - \frac{t-\delta}{4} ctg\gamma \right)^2} \right] \left. \right\}. \quad (9)$$

Bu ifodadan ko‘rinib turibdiki, diskka beriladigan tik yuklanish uning radiusi(diametri), egat tubiga botish chuqurligi, qalinligi, tig‘ining qalinligi, o‘tkirlanish va tikka nisbatan o‘rnatilish burchaklari hamda tuproqning ishqalanish va hajmiy ezilish koeffitsientlariga bog‘liq ekan.

FOYDALANILGAN ADABIYOTLAR RO‘YXATI:

1. Тўхтақўзиев А., Ишмурадов Ш.У. Дискли плуг параметрларини унинг иш кўрсаткичларига таъсири //Фарғона Политехника институти илмий-техника журнали. -2010. -№1. -Б. 18-23.
2. Панов И.М., Ветохин В.И. Физические основы механики почв. – Киев: Феникс, 2008. –265с.
3. Маматов Ф.М. Қишлоқ хўжалик машиналари. -Тошкент: Фан, 2007. - 340 б.

УЎК 681.5:631.544.45: 631.589.2

ЯШИЛ ОЗУҚА ГИДРОПОНИКА ТЕХНОЛОГИЯСИ - АВТОМАТЛАШТИРИШ ОБЪЕКТИ СИФАТИДА

*П.И. Каландаров, т.ф.д, проф., Миллий тадқиқот университети “ТИҚХММИ”,
Тошкент*

*Д.А. Абдуллаева, тадқиқотчи, Миллий тадқиқот университети “ТИҚХММИ”,
Тошкент*

Аннотация. Мақолада лаборатория шароитида гидропоник яшил озуқаларни етиштириш технологиясини қўллаш орқали технологик жараёнларни автоматлаштириш ва яшил озуқа сифати ва ўсишини бошқариш масалалари муҳокама қилинади. Чорва, паррандалар учун экологик тоза юқори протеин миқдорига эга бўлган яшил озуқа еми билан боқилиш учун гидропоник усулида яшил озуқаларни тайёрлашга инновацион ёндашилганлиги, озуқа таъминотини ва ўсишини жадал ривожлантириш муаммоларини таҳлил қилинади, дозаловчи озиқлантирувчи аралашмаларни тайёрлаш қурилмалардан фойдаланилганлиги, автоматлаштирилган тизимни қўллаш, намликни ва ҳароратни ростлаш, замонавий ёритиш тизимларини яшил озуқа ўсишига таъсири масалалари таҳлил этилган, ҳамда автоматика элементларини танланиши ва уларнинг негизда функционал схема тузилмаси қурилганлиги келтирилган.

Калит сўзлар: яшил озуқа, гидропоника, гидропоника қурилмаси, эритма аралаштиргичи, дозалаш, автоматлаштириш, бошқариш.

Аннотация. В статье рассматриваются вопросы автоматизации технологических процессов и контроля качества, роста зеленых кормов путем применения технологии выращивания гидропонных зеленых кормов в лабораторных условиях. Проанализирован

инновационный подход к приготовлению зеленых кормов гидропонным методом для скормливания с экологически чистым высоким содержанием белка для скота, птицы, проанализированы проблемы быстрого развития кормообеспечения и роста, приготовление дозирующих питательных смесей осуществляется с использованием устройств, применение автоматизированной системы регулирующая влажность и температуру, а также подбор элементов автоматизации и построение структуры функциональной схемы на их основе.

Ключевые слова: зеленый корм, гидропоника, устройство для гидропоники, смеситель раствора, дозировка, автоматизация, управление.

Abstract. The article deals with the automation of technological processes and quality control, the growth of green feeds by applying the technology of growing hydroponic green feeds in laboratory conditions. An innovative approach to the preparation of green feed by the hydroponic method for feeding with an environmentally friendly high protein content for livestock and poultry is analyzed, the problems of rapid development of feed supply and growth are analyzed, the preparation of dosing nutrient mixtures is carried out using devices, the use of an automated system regulating humidity and temperature, as well as the selection of automation elements and the construction of a functional scheme structure based on them.

Key words: green feed, hydroponics, device for hydroponics, solution mixer, dosage, automation, control.

Кириш. Агрономия ва қишлоқ хўжалиги технологиясининг замонавий ривожланиши ўсимлик экинларини етиштириш учун янги технологиялардан фойдаланишни талаб қилади, буларнинг ичида асосийси гидропоникадир. Гидропоника технологияси жадал ривожланиб бормоқда. Кўплаб хорижий давлатларда бу технология тус олиб бормоқда. АҚШ Миллий органик стандартлар Кенгаши органик дунёдаги энг долзарб масалалардан бири сифатида гидропоника технологиясини тан олди. Бундай технологиялар тупроқда ўсимликларни анъанавий етиштириш учун қийин иқлим шароити бўлган ҳудудларда сув ресурсларини ортиқча истеъмол қилишдан озик-овқат танқислигигача бўлган кўплаб муаммоларни ҳал қилишга ёрдам беришига энди истеъмолчилар ҳам буни тан олишмоқда.

Гидропоника тизими ўсимликлар фотосинтез деб аталадиган жараён орқали ўсади, унда улар карбонат ангидрид ва сувни глюкоза (шакар тури) ва кислородга айлантириш учун қуёш нури ва хлорофилл кимёвий моддасидан фойдаланадилар. Бу жараёнда тупроқ ҳеч қандай зарурияти йўқ, чунки ўсимликларни тупроқсиз ҳам ўстириш мумкин. Анъанавий қишлоқ хўжалигида ўсимлик экинлари керакли сувни ва керакли озик моддаларни кўпроқ тупроқдан оладилар. Аммо агар улар бу элементларни бошқа жойдан олишлари мумкин бўлганда эди, масалан, уларнинг илдизлари озуқавий моддаларга бой эритмада бўлса, унда тупроқнинг ўсимликлар учун ҳаётий фаолияти ва ўсишида ҳеч қандай рол ўйнамас эди. Шунинг учун ўсимликларни етиштириш учун сунъий равишда яратилган муҳит уларга умуман тупроқсиз ишлашга имкон беради, бу эса гидропониканинг асосий тамойилидир.

Назарий жиҳатдан, "гидропоника" сўзи ўсимликларни сувда ўстиришни англатади (иккита юнонча сўздан "сув" ва "иш" деган маънони англатади), аммо кўпчилик бу сўзни тупроқдан фойдаланмасдан ўсимликларни етиштириш деган маънони тушунадилар. Назарий жиҳатдан ҳар қандай ўсимликни гидропоника усулида ўстирилиши мумкин, аммо турли экинлар учун етиштириш самарадорлиги ҳар хил бўлади.

Тадқиқотларимизнинг асосий мақсади гидропоника усулида яшил озуқа етиштириш тизимини автоматлаштиришдан иборатдир.

Илк бор тадқиқотлар, 2018-2020 йиллар давомида Хоразм вилояти Янгиариқ туманидаги Қўриқтом қишлоғида ташкил этилган "Энергия тежаш технологиялари Инжиниринг" МЧЖ хорижий корхонасини таркибида ўтказилган эди [1]. Бу ерда гидропоник усулда яшил озуқа етиштириш мўлжал қилинган тажриба майдонида норма-режага биноан кунига чорва моллари учун 30 тонна, паррандалар учун 10 тонна ва балиқлар учун 5 тонна маҳсулотга режалаштирилган эди. Тадқиқот натижаларини ишлаб чиқаришга жорий этилди. Кейинчалик 2020 йилдан бошлаб тадқиқотлар "Тошкент ирригация ва қишлоқ хўжалигини

механизациялаш институти” Миллий тадқиқот университети “Технологик жараёнларни автоматлаштириш ва бошқариш кафедра”си лабораториясида давом эттирилди [2].

Материал ва усуллар. Гидропоника усулида яшил озуқа етиштириш тизими автоматлаштиришни жорий этишда асосий автоматика элементларидан бири бу автоматик дозалаш, яъни гидропоника технологиясини такомиллаштириш йўлидаги муҳим жиҳатдир. Биз автоматик дозалашнинг асосий вазифаси бутун яшил озуқани ўсиш жараёни давомида сув таъминоти сиғимли аралаштириш идишида эритманинг электр ўтказувчанлигини (ЭЎ) ҳамда (рН) кислоталик миқдорини керакли даражасини ушлаб туришдан иборат [3]. Озиқлантирувчи ечимларни тайёрлаш учун аралаштириш қурилмасининг умумий кўриниши 1-расмда келтирилган.

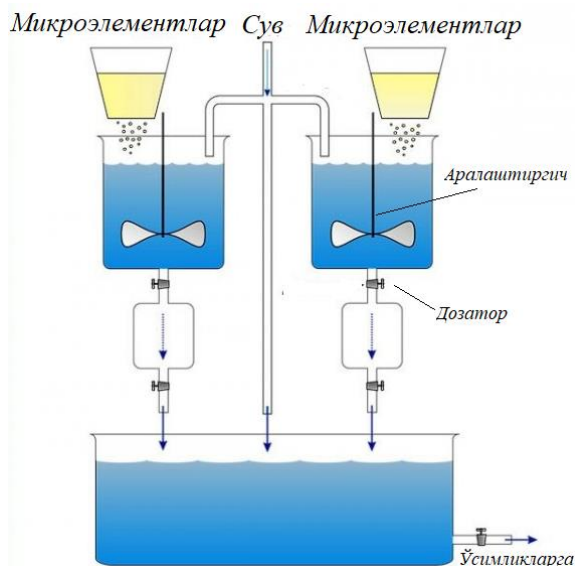

1-расм. Озиқлантирувчи ечимларни тайёрлаш учун аралаштириш қурилмаси

Саноат миқёсида қайта ишлаш тизимидан фойдаланганда иссиқхона ичидаги сирт майдонининг катта қисми ўсимлик экинлари билан қопланади. Ўсимликлар атроф-муҳит шароитларига қараб доимий равишда айланма эритмадан озуқа моддалари ва сувни истеъмол қиладилар. Очiq қуёшли ёки шамолли кунларда ўсимликлар транспирация интенсивлигининг ошиши туфайли кўпроқ сув истеъмол қилади.

Назорат қилинадиган усул ва параметрлардан бири бу рН ва ЭЎ. Ўсимликлар тизимдан истеъмол қиладиган сув одатда автоматик равишда сақланаётган идишда алмаштирилади. Кирувчи тоза сув, қоида тариқасида, юқори рН даражасига эга бўлиб қолиши мумкин (тахминан 7). Шу сабабли, умумий рН даражасининг ошиши, шунингдек аралаштириш идишидаги озуқа эритмасининг суюлтирилиш керак бўлади.

Агар маълум вақт давомида рН даражаси 6,2 ёки ундан юқори бўлса, унда темир ва марганец каби элементлар эритмадан камайиб қоладилар, юе эса ўсимликларни ривожланиши учун етарли бўлмайди. Бу ўсимликларда темир ва марганец етишмаслигига олиб келади, уларнинг ўсишга салбий таъсир кўрсатиши мумкин [4].

Эритмаларда оптимал рН ва ЭЎ даражасини сақлаб туриш учун автоматик дозалаш тизимидан фойдаланган ҳолда жорий кўрсаткичларни ўлчаш туришга тўғри келади – бунинг учун рН ва ЭЎ датчиклари ёрдамида уларни қисман эритма солинган идишга ботириш керак бўлади.

Таҷрибаларни иккита усулда аниқланди.

1-усул. рН - потенциометрик усули. Сувли эритманинг рН қиймати унинг таркибидаги водород ионлари фаоллигининг салбий логарифми бўлиб, эритмадаги водород ионларининг концентрациясини шартли равишда ифодалайди. Амалий мақсадлар учун бу қиймат экспериментал тарзда [5] асосан аниқланди. Таҷриба эритмасининг рН қиймати таққослаш эритмасининг (pH_s) рН қиймати билан боғлиқ ва қуйидаги тенглама билан аниқланди:

$$pH = pH_s - \frac{E - E_s}{K}$$

Бу ерда: E -вольт билан ифодаланган синов эритмаси билан ҳужайранинг потенциали;
 E_s - маълум бўлган эритма билан ҳужайранинг потенциалидир pH (pH_s), вольт билан ифодаланган;

K - ҳарорат коэффиенти (қачон потенциалнинг ўзгариши
 pH қиймати биттага ўзгаради ва Нернст тенгламасига мувофиқ ҳисобланади, вольт билан ифодаланган (жадвалга қаранг).

Жадвал

Ҳарорат, °C	K , В
15	0,0572
20	0,0582
25	0,0592
30	0,0601
23	0,0611

pH ни потенциометрик аниқлаш синов эритмасига ботирилган иккита мос электрод орасидаги потенциал фарқи ўлчаш орқали амалга оширилди; электродлардан бири водород ионларига сезгир (шиша электрод), иккинчиси мос ёзувлар электродидир (кумуш хлорид электрод). Ўлчов воситаси сифатида электродларнинг қаршилигидан камида 100 баравар юқори кириш қаршилигига эга вольтметр қўлланилди. Қурилма pH бирликларида калибрланди ва унинг сезгирлиги, 0,05 pH бирлигида ва 0,003 В аниқлик билан ўлчанди.

2-усул. Замоनावий pH ўлчагичи билан ҳам маълумотлар олинди. QY-620 русумли тестер микропроцессорга асосланган ва бириктирилган кўрсатмаларга мувофиқ қурилма ишлаб чиқарувчисининг дастурий таъминоти ёрдамида бошқарилади. QY-620 русумли pH – ўлчагичнинг умумий кўриниши 2-расмда келтирилган.



2-расм. а) QY-620 русумли pH – ўлчагичнинг умумий кўриниши
 б) Электр ўтказувчанлик датчиги

Иккинчи муҳим гидропоника тизимида ўсимликларни ўсишига таъсир қиладиган параметрларда бири бу ёруғлик билан таъминлаш усули.

Ёритиш тизими ўсимликларни кун ва туннинг табиий ўзгаришини таклид қиладиган, у ўсимликлар турига ва ўсиш даврига қараб ўрнатилади. Ҳар хил турдаги лампалар ёруғлик спектри ва интенсивлиги, шунингдек, ҳавони иситиш қобилияти билан фарқланади.

Натижалар ва мунозаралар. Иссиқхонага улашган ёрдамчи хонада сунъий тупроқ озучавий эритмасини тайёрлаш учун аралаштириш ускунаси жойлаштирилади. Битта идишда асосий озучавий тузлар, азот, фосфор ва калий эритилади. Иккинчисида минерал "витаминлар" эритилади: ўсимликлар жуда оз миқдорда бор, марганец, рух, мис керак бўлади. Зарур бўлганда, махсус резервуарларга ушбу эритмаларнинг керакли миқдорини (дозасини) умумий аралаштириш идишига қуюдилар. Бу ерда дастлабки эритмалар керакли концентрацияга қадар сув билан суюлтирилади.

Ҳар бир неча соатда вақтга нисбатан ростланган буйруқ мосламаси (таймер) насосни ёқади ва эритма экиш материални намлагандан кейин орқага қайтиш учун тарқатиш қувурлари тармоғи орқали тоқчаларга киради. Таймернинг ишлаш принципи алоқа соати билан бир хил.

Гидропоника усулида ўсадиган ўсимликларнинг илдизлари аста-секин озуча эритмасини ўзгартиради: унинг концентрацияси пасаяди, кислоталилик ўзгаради. Шунинг учун

эритманинг таркиби вақти-вақти билан тузатилиши керак бўлади. Бунинг учун иккита курилманинг электродлари аралаштириш идишига ботирилади. Улардан бири унинг концентрациясини эритманинг электр ўтказувчанлиги билан ўлчанади ва дастлабки туз аралашмасининг керакли миқдорини кўшадиган дозалаш мосламаларига сигнал беради. Иккинчиси эритманинг кислоталилигини ўлчайди ва керак бўлганда кислота ёки гидроксиди миқдори кўйилади.

Бундан ташқари, резервуарнинг пастки қисмида қувурли мослама жойлаштирилган, у орқали иссиқ буғ ўтказилади. Эритма керакли ҳароратгача қиздирилганда, иссиқлик сигнали кранни ёпади ва буғ таъминотини ўчиради. Шундай қилиб, озуқа эритмасининг ҳарорати доимо доимий равишда сақланади.

Ёпиқ хоналарда гидропоника технологиясидан фойдаланганда, автоматлаштириш элементларидан, хусусан, экиш материаллари (буғдой) сифати тўғрисида бирламчи маълумот олиш учун датчиклардан фойдаланган ҳолда ва унинг параметрларини ҳам ростлаш мумкин: ҳарорат, намлик, эритманинг озуқавий таркиби, рН даражаси, гранулометриқ таркиби, зичлиги ва бошқалар, шунингдек фотосинтез учун қулай бўлган ҳаводаги газ таркибининг концентрацияси экиш материални томчилатиб суғориш учун сув таъминотини, илдиз тизимининг намлигини, шунингдек ёруғликнинг давомийлиги ва интенсивлигини ростлаш имконияти яратилади.

Тадқиқотлар олиб бориш жараёнида гидропоника технологиясини автоматлаштириш хусусиятларини жорий қилишда автоматика элементларидан эритамаларни электр ўтказувчанлигини ва кислоталик ҳамда ёруғлик миқдорини яшил озуқаларга ўсишини назорат қиладиган ва бирламчи маълумотларни оладиган датчикларни қўллаш орқали амалга оширилди [6].

Ҳароратни ва намлик тўғрисида бирламчи маълумотларни олиш учун ДХТ22 WAGAT AM2302 русумли датчик қўлланилди. Датчикнинг умумий кўриниши 3-расмда келтирилган.



3-расм. Рақамли ҳарорат ва намлик датчиги

Ҳарорат / намлик-ДХТ22 WAGAT AM2302 русумли датчик. Датчик рақамли, юқори ўлчов аниқлиги ва ишончилигига эга бўлиб 0-100% оралиғида намликни аниқлаш имконини беради. Ҳароратни аниқлаш -40 дан +125 гача бўлган ҳароратни аниқлайди, овоз бериш частотаси ҳар 1- 2 сонияда. Ўқишни ҳар 1-2 сонияда бир мартадан кўпроқ олинса ишламайди, лекин бизнинг лойиҳамиз учун юқори ишлаш талаб қилинмайди. Автоматлаштириш тизимлари таймерлар ва бошқарув блокларига асосланган бўлиб [6], улар ёрдамида совитиш шамоллатиш вентиляторлари, ёритиш, насослар ва эритмага CO₂ таъминотининг белгиланган

вақтларда ишлаш амалга оширилди.

Ёритишни назорат қилиш. Ёруғлик чиқарадиган диодлар (ЛЭДлар) экинларни охириги йилларда гидропоника усулида ўсимлик етиштириш учун кўшимча ёки ягона ёруғлик манбалари сифатида ўз ўрнини топмоқда. Уларнинг кичик ўлчамлари, чидамлилиги, узоқ хизмат муддати, тўлқин узунлигининг ўзига хослиги, нурланиш юзасининг нисбатан паст исиши ва электр кириш оқими билан чизиқли фотоник чиқиши ушбу қаттиқ ҳолатдаги ёруғлик манбаларини иссиқхоналарни ёритишда фойдаланиш учун идеал ҳисобланади [7].

Ёруғлик чиқарадиган диодлар (ЛЕДлар) ёритишнинг анъанавий шакллариغا нисбатан бир қатор афзалликларга эга. Уларнинг кичик ўлчамлари, чидамлилиги, узоқ хизмат муддати, совуқ нурли ҳарорат ва мақсадли ўрнатиш жавоби учун маълум тўлқин узунликларини танлаш қобилияти ЛЭДларни бошқа кўплаб ёруғлик манбаларига қараганда саноат корхоналарида фойдаланиш учун кўпроқ мослаштирадилар [8]. Ушбу афзалликлар арзон тўлқин узунликлари, ёруғлик чиқиши ва ни конвертация қилиш самарадорлиги соҳасидаги янги ишланмалар билан биргаликда олиб борилган тадқиқотларда катта ўзгаришлар рўй берди.

Тажриба ускуналарида ЛЕД тасмаси ёруғлик манбаи сифатида қўлланилди. ЛЭДлар маълум масофа оралигида ўрнатилган мослашувчан ленталар бўлиб, электр тармоғига уланганда, лента контроллернинг буйруқларига қараб битта ранг соялари билан ёруғлик берилди. У тажриба қурилмасини ёритиш, сифатида ишлатилади.

LS-2835 ЛЕД SMD 2835 тасмаси 60 дона миқдоридан жойлашган турдаги ЛЭДларга эга бўлиб 220В дан қувват олиш учун мўлжалланган, унинг чанг ва намлик ҳимоя IP65 юқори даражасига эга. Модель - LS-2835-60/100-220V-Green, PCB эни - 5 мм, ёруғлик қуввати 420 Лм/м.



а)

б)

4-расм. а) ЛЭД ёритиш лентасининг умумий кўриниши
б) Arduino Mega 2560 русумли микроконтроллер

Arduino Mega Амега 2560 асосланган микроконтроллер. Платформа юқори ишончилиқка эга ва дастурлаш нисбатан осон. Текшириш мосламаси автоном интерактив объектларни ишлаб чиқиш ёки компьютердаги дастурий таъминотга уланиш учун ишлатилди. Унда 54 рақамли чиқишлар, 16 аналог чиқиш, 16 МГц кристалли осилатор, 8 битли бит разрядга эга [9]. Arduino Mega 2560 УСБ дан, USB кабели орқали ва ташқи қувват манбаи орқали қувватланиши мумкин: 9в учун АС/ДС адаптер, 12В учун АС/ДС адаптер, унинг вилкаси (2,1 мм, марказий чиқиш ижобий) қувват манбаи улагичига уланиб электр таъминоти тури автоматик равишда танланади. Arduino-да дастурларни ёзиш ва юклаб олиш учун дастурлаш дастури сифатида on-line Web-муҳарриридан [10], уланиш учун Arduino учун USB 2.0 (А-В) кабелидан фойдаланилди.

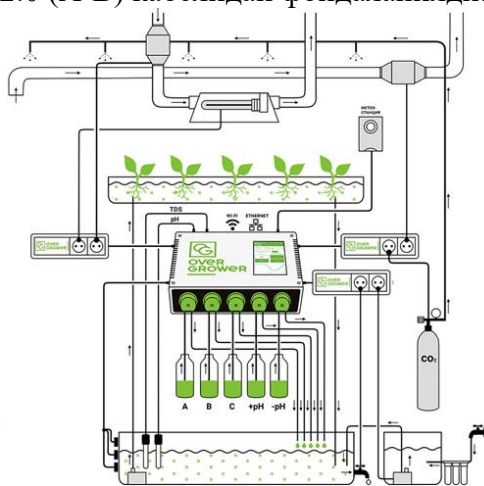

а)



б)

5-расм. Гидропоника усулида яшил озуқа етиштириш тизимини автоматлаштиришнинг тузилмаси
а) Стационар бошқариш схемаси б) Масофавий бошқариш схемаси

Хулоса. Қишлоқ хўжалигида чорва ва парранда ҳайвонотлари учун сифатли ва экологик тоза озуқа етиштиришда гидропоник усулида тайерланган омухта емлар ўзининг витаминларга бойлиги билан фарқланиши аниқланди.

Олиб борилаётган тадқиқотлар ва олинган маълумотлар гидропоник тизимларни технологик параметрларини автоматлаштирилган натижасида назорат қилиш ва бошқариш тизимини қўллашга ва тажрибавий модуль лойиҳасини яратишга имкон берди. Гидропоника усулида экин материалларини технологик жараёнларида бажариладиган ишларни ва уларнинг қўлда бошқариш билан солиштирганда бир қатор афзалликларга эга эканлиги кузатилди.

Ўтказилган тадқиқотлар ва уларнинг натижалари шуни кўрсатдики, гидропоника технологиясини агросаноат тизимида омухта етиштиришда автоматлаштириш тизимини жорий этиш орқали, илмий тадқиқотлар олиб бориш ҳамда қурилма ва ускуналарни такомиллаштириш туфайли истиқболли йўналишга айлантириш имкони яратилиши мумкин. Ўсимликларнинг ўсиши учун янада қулай шароитларни таъминлаш билан боғлиқ бир қатор вазифаларни ҳал қилиш орқали гидропоника технологиясида сифатли маҳсулот олишга, шунингдек, автоматлаштириш тизимларидан фойдаланиш учун янги замонавий усулларни яратишга имкон беради.

Фойдаланилган адабиётлар рўйхати:

1. Каландаров П.И. Гидропоник озуқа - маҳсулдорлик манбаи/Янгиариқ овози. 2020. №3.
2. Адуллаева Д.А. Инновационный подход к подготовке гидропонных зеленых кормов. 2020. №1. с.141-153.
3. P.I. Kalandarov, D.A. Abdullayeva, M. S. Yusupov. Implementation of Automation System in Production in Hydroponic Green Feed
4. International journal of multidisciplinary research and analysis Volume 04 Issue 10 October 2021 Page No.-1411-1417 DOI: 10.47191/ijmra/v4-i10-10, Impact Factor: 6.072
5. Kalandarov P.I., Abdullaeva D.A. Innovative approach to the development of hydroponic green feeds IOP Conference Series: Earth and Environmental Science IOP science (IOP Publishing) 2022 IOP Conf. Ser.: Earth Environ. Sci. 1043 012012
6. Е. И. Трубилин Автоматизация технологических процессов в растениеводстве и животноводстве : учеб. пособие / Е. И. Трубилин, С. М. Борисова, С. М. Сидоренко, Д. М. Недогреев.–Краснодар: КубГАУ, 2016.–310 с.
7. С.А. Назаревич. Автоматизация процессов прогнозирования развития сложных технических систем/Автоматизация и моделирование в проектировании и управлении № 1(03) 2018. С.29-33.
8. Автоматизация в закрытом тепличном комплексе/ Вестник Череповецкого государственного университета 2015. №4. С. 20-25.
9. Антипова О.В. Технологическое обоснование культурооборотов в гидропонных рассадных комплексах: Дис. ... канд. сельхоз. наук. М., 2010. С.54-55.
10. Кирдан Е.Н. Энергосберегающая технология и средства механизации производства гидропонных зеленых кормов: Дис...канд. технич. наук / КГАУ. - Симферополь, 2000. - 130 с.
11. Яковчик Н.С., Мордань Г.Г. Зелёный гидропонный корм – круглый год/ Наше сельское хозяйство. 2017. №4. С. 2-7.

УДК 621.65.053

БУҒДОЙ ДОНИНИ ҚАЙТА ИШЛАШ УСКУНАЛАРИНИНГ ВИБРОДИАГНОСТИКАСИНИ АВТОМАТЛАШТИРИШ

П.И.Каландаров, проф., "ТИҚХМИИ" Миллий тадқиқот университети, Тошкент
Ҳ.Ш.Шарифов, докторант, "ТИҚХММИ" МТУ Бухоро табиий ресурсларни бошқариш
институту, Бухоро

Аннотация. Мақолада қишлоқ хўжалиги озик овқат маҳсулоларини ишлаб чиқариш ва қайта ишлаш жараёнларида ишлатиладиган машина-механизмларида бўладиган ортиқча вибрацияни аниқлаш ҳамда ножўя таъсирларни олдини олиш имкониятлари келтирилган. Шунингдек, ишлаб чиқариш ва қайта ишлаш қурилмаларининг электр юритма қисмлари узатмаларида доимий тўхтовсиз ҳаракат бўлгани учун маҳкамланувчи қисмларида бўшашилар ва механизмнинг эскириши кузатилади, бу эса ўз навбатида ортиқча вибрация келиб чиқишига сабаб бўлади. Ушбу мақолада замонавий ўлчов воситалари ва контроллерларидан фойдаланган ҳолда ортиқча вибрацияни аниқлаш механизмларнинг иш режимини умумий диагностика қилиш ҳамда математик моделлаштириш масалалари таҳлил этилган.

Калит сўзлар: ускуна ва машиналар, эксплуатация, эскириш, диагностика, бузилишлар, техник мониторинг, ишончлилик, датчик, контроллер.

Аннотация. В статье представлены возможности выявления избыточной вибрации в машинах и механизмах, используемых при производстве и переработке сельскохозяйственной пищевой продукции, и предупреждения нежелательных явлений. Из-за постоянного движения в передачах электрических частей производственного и технологического оборудования наблюдаются разболтанность и износ механизма в запорных деталях, что в свою очередь вызывает чрезмерную вибрацию. В статье рассматривается применение современных

средств измерений и контроллеров возможным производить общую диагностику режима работы механизмов обнаружения избыточной вибрации. В данной статье обсуждаются вопросы общей диагностики режима работы механизмов и математического моделирования обнаружения избыточной вибрации с использованием современных измерительных приборов и контроллеров.

Ключевые слова: оборудование и машины, эксплуатация, износ, диагностика, поломки, технический контроль, надежность, датчик, контроллер.

Abstract. The article presents the possibilities of detecting excessive vibration in machines and mechanisms used in the production and processing of agricultural food products, and preventing undesirable phenomena. Due to the constant movement in the transmissions of electrical parts of production and technological equipment, looseness and wear of the mechanism in the locking parts are observed, which in turn causes excessive vibration. The article discusses the use of modern measuring instruments and controllers to make it possible to perform general diagnostics of the mode of operation of mechanisms for detecting excessive vibration. This article discusses the issues of general diagnostics of the operating mode of mechanisms and mathematical modeling of the detection of excessive vibration using modern measuring instruments and controllers.

Key words: equipment and machinery, operation, wear, diagnostics, breakdowns, technical monitoring, reliability, sensor, controller.

Озиқ овқат махсулотларига талаб ортиб бораётган дунёда ишлаб чиқариш корхоналарининг ўрни беқиёсдур. Шу билан биргаликда ҳар қандай махсулот тайёр бўлиши учун бир неча этаплардан ўтади. Махсулот тайёр бўлгунча майдалаш, кесиш саралаш навларга ажратиш, иситиш, совутиш ва шунга ўхшаш технологик жараёнлардан ўтади бу вазифаларни эса қурилма ва механизмлар бажаради. Ҳар қандай электр жиҳозлари иш пайтида турли хил таъсирларга дучор бўлиб, носозликларни келтириб чиқаради, шунинг учун электр машиналари ва механизмларининг самарадорлиги уларга техник хизмат кўрсатиш ва таъмирлаш тизимларининг мукамаллиги билан белгиланади. Гарчи жорий техник хизмат кўрсатиш тизими одатда машиналарнинг яхши ҳолатда сақланишини таъминласада, у етарли даражада мукамал эмас. Бу технологик жараёнларни тўхтатувчи тўсатдан бузилишларга, реставрация ва таъмирлаш харажатларининг ошишига, катта иқтисодий ва экологик зарар келтирадиган бахтсиз ҳодисаларга ва бошқа бир қатор салбий ҳодисаларга олиб келади. Сўнгги пайтларда ушбу муаммо мамлакатимиз учун тобора долзарб бўлиб бормоқда, чунки кўплаб соҳаларда ускуналарнинг эскириши техник қайта жиҳозлаш тезлигидан сезиларли даражада олдинда лекин вибраторларни шовқинларни аниқлаш борасида сезиларли ишлар килинмаган.[1]

Донни майдалаш қурилмаларида вақт ўтиши билан тебраниш ўзгаришининг табиати ва кўлами ҳар бир ҳолат учун индивидуал бўлади. Маълум бир тебраниш жараёни катта миқдордаги муҳим маълумотларни ўз ичига олади, улардан фойдаланиш механизмлар ва машиналарнинг техник ҳолатини диагностика қилиш ва кўплаб камчиликларни оқилона бартараф етиш имконини беради. Вибрация турли сабабларга эга бўлган қўзғалиш кучлари таъсирида содир бўлади. Айланадиган машиналарда қўзғатувчи кучлар, биринчи навбатда, миллиларнинг айланиш жараёни билан боғлиқ. Вибрацияни ўлчаш ва тадқиқ қилиш объектлари, биринчи навбатда, *подшипник корпуслари, валлардир*. Шу билан бирга, турли сабабларга кўра, машинанинг ҳар қандай элементи бундай объектга айланиши мумкин. Ҳақиқий тебраниш жараёни жуда мураккаб, чунки унинг барча деталлари машинанинг ишлаши давомида назорат ва ўрганиш мавзуси бўлиши мумкин. Тебраниш маълумотларига тегишли чекловлар одатда тебранишларни бошқариш объектлари ва нуқталарини тартибга солишга тўғри келади.

Шундай қилиб, аксарият ҳолларда тебраниш машина таянчларида учта ортогонал йўналишда бошқарилади: *вертикал, горизонтал-кўндаланг ва осий ўқ* [2]. Бундан ташқари вибрациянинг механизмлар ва қурилмаларга қаратилган турлари мавжуд, бу турлар қурилмаларни техник кўриқдан ўтқизишда уларнинг ҳолатини аниқлаш ва диагностика қилиш имконини беради [3]. Максимал рухсат етилган тебраниш қиймати машиналарнинг кўриб

чиқилаётган тури учун ўлчовларнинг бутун намунаси учун тебраниш интенсивлигининг максимал қийматларининг юқори бардошли чегараси сифатида аниқланади; энг оддий ҳолатда, бу қиймат уни энг яқин стандарт диапазонга яхлитлашдан кейин максимал кузатилган қийматга тенг бўлади. Кўриб чиқилаётган турдаги механизмлар бўйича тебраниш интенсивлигининг максимал қийматлари A бўлсин, бу ерда $i = 1, 2, \dots, n$ - механизмларнинг тартиб рақамлари. MA нинг ўртача қиймати, D қийматларининг оғишлари ва стандарт оғиш формулалар билан аниқланади.

Вибродатчик: вибродатчиклар ишлайдиган ускунанинг тебраниш даражасини ўлчаш, ўлчов маълумотларини масофавий қурилмаларга (ПЛС, ПС, ўзгарткичлар) узатиш ва баъзи ҳолларда ўрнатиш жойида тебраниш қийматини кўрсатиш учун ишлатилади. Сезгир элемент аналог чиқиш 4-20 mA сигнал асосида ишлайди, ўлчаш чегараси (0-25 мм/с) эксплуатациянинг максимал температураси (-30-125 °C), частота оралиғи (10-1000 Гц) вибродатчик ўлчанган объектга темир магнит ёрдамида ўрнатилади, бу механик кучланиш, демагнетизация ва юқори ҳароратларга керамика ва неодим магнитларига қараганда анча чидамли. Магнитнинг изоляцияланган корпус ичидаги жойлашуви унинг вибродатчик юзасидан ажралишини олдини олади, бу еса тебраниш параметрларини ўлчаш жараёнини сезиларли даражада осонлаштиради. VTV122-русумли вибродатчикнинг умумий кўриниши 1-расмда келтирилган. Вибродатчикнинг магнит мослама ёрдамида ўрнатиш қуйидаги кетма-кетликда амалга оширилади:

- вибродатчик магнитли маҳкамлагичли ёрдамида объектга ўрнатилади;
- олинган аналог сигнал кабел ёрдамида контроллерга узатилади.

Ўлчов қурилмаси объектга қаттиқ маҳкамланиши керак, акс ҳолда ўлчов натижаларида хатоликлар бўлиши мумкин. Кабел сими изоляцияланганлиги сабабли, кабелни бошқа кабеллар ва ўтказгичлар билан кесиб ўтишга рухсат берилади. Кабелни тортиб ушлаб турадиган магнитга ўрнатилган вибродатчикни олиб ташлаш тавсия этилмайди.



1-расм. VTV122-русумли вибродатчикнинг умумий кўриниши

Энди бугдой донини қайта ишлаш ускуналарининг вибродиагностикасини математик модели ифодасини таҳлил этиб чиқамиз. Бошқариладиган объект сифатида мойли ўсимликларни, хусусан, бугдой донини, ҳар хил турдаги хом ашё ва якуний маҳсулотлар омборларини, ярим тайёр маҳсулотларни оралиқ сақлашни бирламчи қайта ишлаш учун маълум технологик қурилмалар (ускуналар) тўпламидан иборат мураккаб комплекс сифатида кўриб чиқилади. Бошқарув объектининг кириш параметрлари сифатида хом ашёнинг модификациялари тўплами-ҳар хил турдаги йиғиш ва навларнинг мойли уруғларидир. Назорат объектининг чиқиши турли хил якуний маҳсулотлар – ва ҳар хил турдаги чиқиндилар ва бошқалар. Оралиқ маҳсулот бу дон ва донларининг модификациясидир. Дискрет-узлуксиз технологик жараёнлар билан кўриб чиқилаётган жараёнида асосий материал хом ашё, донни қайта ишлашнинг оралиқ ва якуний маҳсулотлари оқимидир.

Шу билан бирга, юқорида санаб ўтилган асосий функцияларга қуйидагилар киради:

- донни майдалаш мосламасининг техник ҳолатини баҳолаш;
- носозликларнинг жойлашишини ва локализациясини аниқлаш ва аниқлаш;
- донни майдалаш иншоотининг қолдиқ ресурсини прогнозлаш.

Техник диагностика вазифалари шаклни намоиш қилишни қуйидаги ифода сифатида кўриб чиқилиши мумкин [1].

Вибродиагностиканинг асосий вазифаси - жиҳознинг мумкин бўлган техник ҳолатини иккита кичик гуруҳга бўлишдир: тузатилган ва тузатилмаган. Кейинги вазифа агрегатнинг тебраниш ҳолатига мос келадиган бир ёки бир гуруҳ нуқсонларнинг табиатини аниқлашдан иборат бўлган диагностикалашдур. Вибрация диагностикаси вазифаларидан бири бу нуқсонни эрта босқичда аниқлаш ва вақт ўтиши билан унинг ривожланишини башорат қилишдир. Олинган натижаларга асосланиб, жиҳознинг оптимал иш режими носозлик шароитида ва нуқсонни бартараф этиш ва жиҳознинг ишлашини тиклаш технологиясида аниқланади. Ташхис қанчалик ишончли ва аниқ бўлса, жиҳозни тиклаш билан боғлиқ харажатлар шунчалик паст бўлади [2].

Илмий тадқиқот ишлари таҳлил этилганда, кўплаб вибродиагностика тизимида тадқиқотлар олиб борилганлиги аниқланган [3-5]. [6] дон маҳсулотларини қайта ишлайдиган тегирмонини 20 минг соатга яқин жиҳозлаш учун ресурс синовлари натижаларини келтирилган.

Қайд этилишича, А1-БЗН русумли прокат машиналарининг ишдан чиқиши учун иш вақти ўртача 230 соат, Рз-БМО-12 русумли ўраш машиналари стандарт кўрсаткичлари тахминан 870 соат — 1000 соат иборат. Экспериментал маълумотларни статистик қайта ишлаш $P(t)$ қобилияцизлик эҳтимолининг математик моделларини қуришга имкон берган, бунда ишдан чиқмасдан иш вақти $Q(t)$ ҳамда t иш вақтида моделлар шаклининг экспонент боғлиқликлари қуйидагича тавсифланади

$$Q(t) = 1 - \exp(-\omega t), \quad P(t) = \exp(-\omega t),$$

бу ерда ω -ишдан чиқиш оқим параметрлари (c^{-1}).

Тадқиқот натижасида марказдан қочма вентиляторлар учун носозлик оқими параметрининг қиймати 0,0029, роликли машиналар — 0,00433, бичли машиналари — 0,0011, ўраш машиналари — 0,00115, ентоляторлар — 0,00075 эканлиги аниқланган [6].

Ун тегирмони ускуналарини ишлатиш пайтида ёнғин ва портловчи вазиятларнинг пайдо бўлишининг таклиф етилаётган моделлари техник ходимларнинг нотўғри ҳаракатлари ва носоз ускуналар натижасида юзага келадиган шартларни ҳисобга олади. Тасодикий ҳодисалар туфайли муваффақияцизлик эҳтимоли қуйидаги боғлиқликка бўйсунди:

$$Q(t) = 1 - e^{-\omega t},$$

бу ерда ω - саноат ҳодисалари натижасида келиб чиқадиган носозлик оқимининг параметри, с.

Технологик машиналарнинг ишлаш вақтини ишламай қолиш учун тақсимлаш normal тақсимот қонунига мос келади:

$$Q(t) = \int_0^t f(t)dt,$$

бу ерда $f(t)$ - formula билан тавсифланган иш вақти тақсимотининг зичлиги:

$$f(t) = \frac{1}{s\sqrt{2\pi}} e^{-\frac{(t-m_1)^2}{2s^2}},$$

бу ерда m_i - ускунанинг ишдан чиқишидан олдин ишлаш вақтини математик кутиш; S - ўртача квадрат оғиш.

Тасодикий ҳодисаларнинг бир вақтнинг ўзида таъсири ва янги машиналар учун ускуналарнинг эскириши туфайли аста-секин ишламай қолиши билан фавқулудда вазият эҳтимоли қуйидаги боғлиқлик билан тавсифланади:

$$Q(t) = 1 - \{e^{-\omega t} [1 - \int_0^t f(t)dt]\}.$$

Агар ускуна T вақт давомида ишлаётган бўлса, боғлиқлик қуйидаги шаклни олади:

$$Q(T + t) = 1 - \{e^{-\omega t} e^{-\omega T} [1 - \int_0^t f(t)dt]\}.$$

Шундай қилиб, техник диагностикадан кенг фойдаланмасдан хавфсиз ишлаш, машина ва механизмларнинг ишончилиги ва самардорлигини ошириб бўлмайди. Диагностика воситаларини жорий этиш, айланма тизимларни кузатишнинг янги ва самарали усулларини ишлаб чиқиш долзарб вазифа бўлиб, қоидаларга мувофиқ техник хизмат кўрсатиш ва таъмирлашдан воз кечишга ва ҳақиқий ҳолатга мувофиқ техник хизмат кўрсатиш ва

таъмирлашнинг прогрессив принципига ўтишга имкон беради. Бу эса ўз навбатида сезиларли иқтисодий самара беради.

Энди эса вибрацияга доир айрим ҳолатларни таҳлил этиб чиқайлик.

1. Даврий вибрация. Назарий жihatдан вибрация бу тебраниш жараёнидур қайсики тебраниш маълум бир (T) вақт оралиғида такрорланиш ҳисобланади

$$x(t) = x(t+iT), \quad (4)$$

$$i = \dots -2, -1, 0, +1, +2$$

T-тебраниш даври

Тебраниш даврига тескари пропорционал бўлган F тебраниш частотаси ҳам мавжуд

$$F = 1/T \quad (4)$$

Бу параметрларни ҳисобга олган ҳолда ҳар қандай машина механизмларнинг вибрацион ҳолати ҳақида малумотларни қайта ишлашимиз мумкин. Бу ўз навбатида жараён диагностикасини олишда асосий қийматлар бўлиб хизмат қилади.

2. Гармоник вибрация. Технологик жараёнларда механизмларнинг тебраниши фақат битта частота билан бўлса гармоник ундан кўп бўлса *яримгармоник* дейилади. Бундан ташқари бир неча омиллар борки қурилманинг вибрацияси ошишига олиб келади, масалан механик дисбаланс, айланма ўқларнинг эгрилиги, роторларда кучланишнинг ортиши, муфтларда носозлик, муфтларда ноаниқлик, қурилма асосининг нотекислиги ва кўплаб хатоликлар ортиқча тебранишларни келтириб чиқаради [7].

Хулоса. Ҳақиқий электр қурилмаларни синаш воситаси бўлган моделларни ўз ичига олган математик моделлаштириш ёрдамида техник диагностика жараёнини автоматлаштириш масалаларини ҳал қилиш учун мос келади. Бу электр схемалари ва электроника элементларининг симуляция моделлари, шахсий компьютерлар учун алгоритмлар ва дастурлар, турли хил вариантларни ҳисоблаш имконини беради ва ҳодисаларни таҳлил қилиш ва башорат қилишнинг самарали воситаси ҳисобланади. Қурилманинг диагностика қилишни моделлаштириш усулидан фойдаланиш элементларнинг математик тавсифининг мураккаблиги ва умуман тизимнинг ишлаши, шунингдек, катта ҳажмдаги маълумотларни қайта ишлаш зарурати билан боғлиқ [8]. Электр юритмаларни моделлаштириш учун махсус дастурий таъминотни ишлаб чиқиш ва компьютернинг ҳисоблаш қувватини ошириш ушбу камчиликлардан халос бўлиши мумкин [9-10].

Фойдаланилган адабиётлар рўйхати:

1. Юсупов Ф. Алиев О. Алгоритмы технической диагностики технологического процесса размола зерна хлопчатника на основе нечеткой логики. Техника технологии инженерия. Международный научный журнал № 3.1 (05.1) / 2017. С. 68-70.
2. Барков, А.В. Вибрационная диагностика машин и оборудования. Ана- лиз вибрации / А.В. Барков, Н.А. Баркова. - СПб.: Изд. центр СПбГМТУ, 2004. - 152 с.
3. Новицкий В. О. Модели и методы оптимального управления производством для зерновых и зерноперерабатывающих компаний: дис. ... д-ра техн. наук: 05.13.06 / В. О. Новицкий. – М.: МГУПП, 2010. – 450 с.
4. Яблоков А. Е. Вибродиагностика основного технологического оборудования размольного отделения мельницы: автореф. дис. ... канд. техн. наук. – М., МГУПП, 2021. – 24 с.
5. Таранин С. А. Исследование процессов шелушения ячменя с целью создания малогабаритного шелушителя горизонтального типа: дис. ... канд. техн. наук: 05.18.12. / С. А. Таранин. – М.: МГУПП, 2005. – 167 с.
6. Стрелюхина А. Н. Совершенствование процессов и технологических систем пищевых производств с целью обеспечения их безопасности и качества готовой продукции: автореф. дис. ... д-ра техн. наук / А. Н. Стрелюхина. – М.: МГУПП, 2004. – 56 с.
7. Ширман, А.Р. Практическая вибродиагностика и мониторинг состояния механического оборудования / А.Р. Ширман, А.Б. Соловьёв. - М.: Наука, 1996. - 276 с.
8. Каландаров П.И., Матъякубова П.М., Газиева Р.Т. Сушка и контроль влажности зерна и зернистых материалов. Ташкент, 2000, 179 с.
9. Мирзаев Б.С., Каландаров П.И., Икрамов Г.И. К вопросу анализа автоматизированных систем управления для хранения зерна и зернопродуктов. ИЗВЕСТИЯ Международной академии аграрного образования Выпуск № 65 (2023) с. 172-179.

10. Каландаров П.И., Икрамов Г.И. Автоматизация процесса мониторинга влажности, температуры зерна и воздуха в хранилищах мелькомбинатов. Электронный периодический научный журнал SCI-ARTICLE.RU. 2022. №108, с. 50-62.

УДК 621.3.049

ИССЛЕДОВАНИЕ ДИНАМИЧЕСКИХ ПРОЦЕССОВ ПРИЗМАТИЧЕСКИХ ОБОЛОЧЕЧНЫХ СИСТЕМ С УЧЕТОМ ДЕМПФИРУЮЩИХ СВОЙСТВ

*Т.М.Мавланов, д.т.н., проф., Национальный исследовательский университет
«ТИИИМСХ», Ташкент*

*Э.С.Тошматов, PhD, доц., Национальный исследовательский университет
«ТИИИМСХ», Ташкент*

*А.О. Райимов, стажёр преподаватель, Национальный исследовательский
университет «ТИИИМСХ», Ташкент*

*Т.К.Эргашов, студент, Национальный исследовательский университет «ТИИИМСХ»,
Ташкент*

Аннотация. Ушбу мақолада призматик бир жинсли бўлмаган қобиқли конструкцияли хусусий тебранишлари қаралган. Бу конструкцияни элементлари қовушқоқ эластик хусусиятига эга. Ишда математик модели ҳисоблаш алгоритмлари келтирилган. Бунда конструкция элементлари кўп қатламли ҳамда турли механик хоссаларга эга бўлиши мумкин конструкциянинг хусусий тебранма ҳаракатларини белгиловчи асосий тенгламалар ишлаб чиқилган.

Конструкция элементларининг сўнувчанлик хусусиятлари аниқланган.

Калит сўзлар: Призматик конструкция, бир жинсли бўлмаган, динамика, хусусий тебранишлар, тебранма ҳаракат частотаси.

Аннотация. В данной работе рассматривается собственные колебания призматических структурно неоднородных оболочечных конструкция, элементы которых обладает вязкоупругими свойствами. Приводится математическая модель, методика и алгоритм для оценки динамического поведения призматических тонкостенных конструкций. При этом материалы элементов конструкции могут быть многослойными с различными механическими свойствами. Приведены основные уравнения, описывающие собственные колебания в целом конструкции.

Выявлены эффекты, связанные с диссипативными свойствами элементов конструкции.

Ключевые слова: Призматические конструкции, неоднородность, динамика, собственные колебания, частота колебаний.

Abstract. In this article, considered natural vibrations of prismatic structurally inhomogeneous shell structures, the elements of which have viscoelastic properties. A mathematical model, technique and algorithm for evaluating the dynamic behavior of prismatic thin-walled structures is presented. In this case, the materials of structural elements can be multilayered with different mechanical properties. Given basic equations describing natural vibrations in the whole structure.

Revealed effects which associated with the dissipative properties of structural elements

Key words: Prismatic structures, inhomogeneity, dynamics, natural oscillations, oscillation frequency.

Введение. Перспективы развития строительства различных сооружений, характеризуются усложнением конструктивных решений при проектировании и расчете объектов, представляющих собой многосвязные пространственные оболочечные конструкции, подвергающиеся статическим и динамическим воздействиям. При проектировании сложных конструкций, наряду с традиционными металлическими материалами широкое применение находят полимерные материалы и композиты на их основе. Такие свойства этих материалов, как высокая удельная жесткость, звуко- и теплоизоляционные свойства, демпфирующие и вибропоглощающие характеристики и др, обусловили широкое использование полимерных материалов и композитов практически во

всех отраслях машиностроительного комплекса. Многосвязные конструкции имеют в своем составе, как правило, широкий набор упругих и вязко-упругих деформируемых элементов, обладающих существенно различными реологическими свойствами в виде блоков пакетов пластин, трубчатых, цилиндрических и призматических оболочечных конструкций со сложной геометрией, присоединенными массами, разнообразными видами подкрепления и опирания и содержащими большое количество упругих и вязко-упругих связей с существенно различными функциями наследственности. Известно, что проведение численных экспериментов для сложных структурно-неоднородных оболочечных конструкций позволяет понять качественную картину влияния различных параметров. Наличие трудностей математического и вычислительного характера, видимо, объясняет тот факт, что в известной отечественной и зарубежной литературе имеется незначительное количество сведений об исследованиях, проводимых учеными в области динамики многосвязных вязко-упругих деформируемых систем. Большое значение для автоматизации расчетов и численного моделирования имеет разработка и создание более точных и универсальных методов и алгоритмов решения задач динамики структурно-неоднородных многосвязных конструкций. Эти методы и алгоритмы должны максимально учитывать реальные условия работы конструкции во взаимодействии внешней средой, проводить расчеты без излишней геометрической идеализации и в результате расчетов делать научно-обоснованный параметров конструкций, снизить тем самым объем экспериментальных исследований и, в конечном счете, снизить металлоемкость и повысить надежность проектируемых изделий». Проведение численных экспериментов для сложных структурно-неоднородных конструкций позволяет понять качественную картину влияния различных параметров в широком диапазоне исследований и дать основанные рекомендации не только на стадии проектирования, но для проведения лабораторного модельного и натурного экспериментов, существенно снизив при этом объем экспериментальных затрат. Разработка единого подхода к решению задач динамики и взаимодействия, многосвязных структурно-неоднородных оболочечных конструкций, представляющих собой произвольную композицию из многослойных оболочек вращения и круговых шпангоутов, а также структурно-неоднородных призматических конструкций, представляющих собой также произвольную композицию из многослойных цилиндрических оболочек некругового сечения и прямолинейных стрингеров, создание и внедрение соответствующего программного комплекса с высоким уровнем автоматизации всех этапов вычислений, ориентированных на применение ЭВМ.

Методы. Для вычисления матриц жесткости оболочечных элементов из вязко-упругого материала используется метод ортогональной прогонки. Математическая сходимость и устойчивость этого метода применительно к теории вязко-упругих оболочек исчерпывающе исследована в работах Я.М.Григоренко, В.И.Мяченкова, А.Н.Фролова, В.П.Мальцева, Т.М.Мавлянова и др.

Для отыскания комплексных величин частот собственных колебаний структурно-неоднородных призматических конструкций, т.е. при отыскании корней нелинейного функционального уравнения в комплексных переменных

$$D(\bar{\omega}) = |P(\bar{\omega})| = 0 \quad (1)$$

использовался метод Мюллера. Вопрос сходимости итерационного процесса, предложенного Мюллером, также требует исследования. Практически эта проблема решается следующим образом.

В алгоритме определения частот и форм колебаний структурно-неоднородных вязко-упругих оболочечных конструкций предусмотрен вывод протокола поиска корней уравнения (3), т.е. расчетчик всегда может воспользоваться этим протоколом для контроля итерационного процесса. Кроме того, одним из результатов работы алгоритма является достигнутая в процессе решения относительная точность определения этих корней. Обычно для нахождения комплексного значения частоты структурно-неоднородных оболочечных конструкций требуется от 2-х до 4-х итераций, чтобы определить ее с заданной точностью.

Сравнение с известными точными аналитическими решениями (шарнирно-опертая по всем торцам упругая прямоугольная пластина, шарнирно-опертая по торцам упругая замкнутая цилиндрическая оболочка) показало полную работоспособность алгоритмов.

Сравнительный анализ частот и форм колебаний, коэффициентов демпфирования, резонансных частот и амплитудных значений колебаний различных элементов рассматриваемых структурно-неоднородных оболочечных конструкций с имеющимися результатами исследований [1], [2] позволяют сделать положительные выводы о сходимости и точности разработанных алгоритмов применительно к данному классу машиностроительных конструкций и могут быть рекомендованы в практику.

Результаты. В качестве примера вычислим матрицу комплексных величин жесткости для трехслойной цилиндрической панели симметричного по толщине строения, поверхность которой имеет форму параболы. Панель имеет следующие геометрические и механические параметры: $a=2500\text{см}$; $b=5000\text{см}$; $H=250\text{см}$; $h_1= h_3 =1\text{см}$; $h_2 =10\text{см}$; $E_1= E_3= 2.10^7\text{Н/см}^2$; $E_2=10^6\text{Н/см}^2$; $j=1, 2, 3, 4$; $h_j=0.25\text{см}$; $E_j=2.10^6\text{Н/см}^2$; $\gamma_j = 0.3$; $\rho_j = 7.8.10^{-6}\text{Н.с/ см}^4$; $A_j=0.03$; $\beta_j=0.003$; $\alpha_j = 0.1$; $\omega_R=300 \text{ с}^{-1}$.

Для отыскания комплексных величин частот собственных колебаний структурно-неоднородных оболочечных конструкций, т.е. при отыскании корней нелинейного функционального уравнения в комплексных переменных

$$D(\bar{\omega}) = |P(\bar{\omega})| = 0 \quad (1.1)$$

использовался метод Мюллера.

Окончательные значения частоты колебаний $\omega_R = 2436$; $\omega_I = 0,2782$ при относительной точности $\varepsilon_R = 4,11986 \cdot 10^{-8}$; $\varepsilon_I = 5,24144 \cdot 10^{-6}$. Матрицы комплексных величин жесткости, формы собственных колебаний элементов структурно неоднородных призматических конструкций определяются методом ортогональной прогонки.

На рис. 1 приведены результаты расчетных зависимостей от толщины конструкции 3-х коэффициентов демпфирования $\omega_{I1}, \omega_{I2}, \omega_{I3}$, низших форм колебаний. Результаты расчета показывают, что в роли определяющего коэффициента демпфирования выступают вначале ω_{I1} , а далее - ω_{I2} . При этом в точке пересечения данных расчетных кривых диссипативные свойства конструкции проявляются наиболее интенсивно, т.е. проявляется синергический эффект вязко-упругих свойств[1].



Рис.1. Изменение мнимой частоты колебаний в зависимости от толщины



Рис.2. Изменения реальной частоты в зависимости от толщины

Анализ низших собственных частот (рис.2) показывает, что в окрестности оптимального значения параметра структурной неоднородности – h частоты соответствующих собственных форм (ω_{R1} и ω_{R2}) имеют тенденцию к сближению, что подтверждает результаты, полученные для (пластичных конструкций и слоистых плит. Данное обстоятельство имеет принципиальное значение для выработки рекомендаций по проектированию опоры бака. Инженерная реализация опоры бака толщиной h (см.рис. 2) позволяет создать наиболее рациональную конструкцию с точки зрения демпфирования внешних механических воздействий с частотами ω_{R1} и ω_{R2} , заданными условиями эксплуатации изделия. Инженерная реализация конструкции с заданными определяющими коэффициентами демпфирования опоры оказалась возможной, расчетная методика и рекомендации, могут быть использованы в производство.

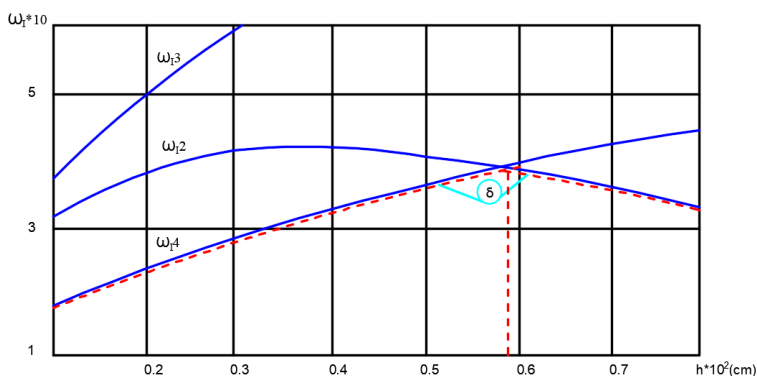
Таким образом в рамках данной задачи на комплексные собственные значения можно на этапе эскизного проектирования проводить многопараметрический анализ и устанавливать области значений параметров наиболее рациональных с точки зрения прочности рассматриваемых конструкций.

Обсуждение. Сравнительный анализ частот и форм колебаний, коэффициентов демпфирования, резонансных частот и амплитудных значений колебаний различных элементов рассматриваемых структурно-неоднородных призматических оболочечных конструкций с имеющимися результатами исследований позволяют сделать положительные выводы о сходимости и точности разработанных алгоритмов применительно к данному классу конструкций и могут быть рекомендованы в практику. При этом значительное влияние на проявление эффекта синергизма оказывает близость частот собственных колебаний сооружения к частоте воздействия (рис.1). Следует отметить, что определяющей коэффициент демпфирования наиболее полно отражает диссипативные свойства структурно-неоднородных систем в целом. нижней части высокого сооружения.

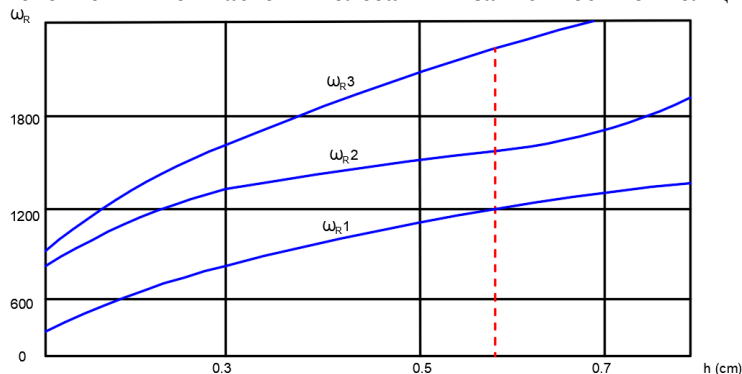
Выводы. На основе математической теории вязкоупругости, вариационных принципов динамики разработана математическая модель структурно неоднородных призматических оболочечных конструкций сведена к эффективно разрешимой математической задаче на комплексные собственные значения.

Приведены математическая модель, метод и алгоритм для оценки динамического поведения призматических оболочек с учетом вязкоупругих свойств и с учетом неоднородности элементов конструкции.

Исследованы частотные характеристики призматических оболочечных конструкций с реологическими свойствами.

СПИСОК ИСПОЛЬЗОВАННОЙ ЛИТЕРАТУРЫ:

- 1.Мяченков В.И., Мальцев В.П. Методы и алгоритмы расчета пространственных конструкций на ЭВМ. М.: Машиностроение, 1984. 280 с.
- 2.Мавланов Т. Расчеты на прочность, 28, Машиностроение, 1988. с. 186-199.
- 3.ASV02-Z. Определения собственных колебаний упругих осесимметричных оболочечных конструкций. № DGU03350, 13.10.2015 й.
4. Кармишин А.В., Мяченков В.И., Лясковец В.А., Фролов А.Н., Статика и динамика тонкостенных оболочечных конструкций, - М.: Машиностроение, 1975.-375с.
- 5.Власов Б.З. Расчет призматических тонкостенных оболочек // Прикл. матем. и механика,, 1944.-т.8, вып.5.,-с. 361 - 394.
- 6.Новожилов В.В. Теория тонких оболочек. – Л.: Судостроение, 1962.-431 с.
- 7.Ильющин А.А., Победря Б.Е. Основы математической теории термовязкоупругости, М.: Наука, 1970.
- 8.Вольмир А.С. Нелинейная динамика пластинок и оболочек. - М.: Наука, 1972.-432 с.
- 9.Э.С.Тошматов, Ж..Ярашов, Т.Мавланов. Определение динамических характеристик структурно-неоднородных призматических конструкций. Сборник материалов международной научно-технической конференции на тему: «Современные материалы, техника и технологии в машиностроении». Андижан: 2014.с.115-118.

UDK. 614.2(364)+616-036.865

CAUSES OF HELMINT DISEASE IN CHILDREN

J.J.Jalilov, teacher, Termez branch of Tashkent Medical Academy, Termez
M.A.Saitmuratov, teacher, Termez branch of Tashkent Medical Academy, Termez
M.E.Djurayeva, teacher, Termez branch of Tashkent Medical Academy, Termez
M.U.Raxmatova, teacher, Termez branch of Tashkent Medical Academy, Termez

Annotatsiya. Ushbu maqolada O'zbekiston Respublikasining Surxondaryo viloyatida bolalar orasida uchraydigan gelmint kasalliklari haqida ma'lumot va xulosalar keltirilgan. Tadqiqotlar natijalariga ko'ra, Surxondaryo viloyatida bolalarning 44 foizi enterobioz, 23 foizi askaridoz bilan kasallangan va buning sabablari tushuntirilgan.

Kalit so'zlar: demografik ko'rsatkichlar, bolalar gelmintoz, enterobioz, bolalar nogironligi, patogenlar.

Аннотация. В данной статье приведены сведения и выводы о гельминтозах среди детей Сурхандарьинской области Республики Узбекистан. По результатам исследований 44% детей Сурхандарьинской области были инфицированы энтеробиозом, 23% - аскаридозом и разъяснены причины этого.

Ключевые слова: демографические показатели, детские гельминтозы, энтеробиоз, детская инвалидность, возбудители.

Abstract. This article provides information and conclusions about helminth diseases among children in the Surkhondarya region of the Republic of Uzbekistan. According to the results of research, 44% of children in Surkhondarya region were infected with enterobiosis, 23% with ascariasis, and the reasons for this were explained.

Key words: demographic indicators, children's helminthosis, enterobiasis, children's disability, pathogens.

Helminthiasis is one of the most common diseases in the world, accounting for a significant proportion of common diseases and having a negative impact on the socio-economic indicators of society. Even though 80% of cases are registered among children, it remains a constant problem among the population at this age [5]. Pathogens weaken children's immune system and cause the development of various allergic diseases, including dermatitis, asthmatic bronchitis, rhinitis and metabolic disorders, various intestinal diseases, physical and mental weakness and many other diseases, as well as acquired disorders [4,5]. It should be noted that children have high morbidity rates due to close contact with contaminated toys, household appliances and external environmental factors (soil, open water pool) [5,6].

Currently, the incidence of enterobiasis (ostrich), hymenolepidosis (tapeworm), and ascariasis (ascarida) in children is 80% higher than in other types of helminths. In children's institutions, this figure is 90%. In particular, in Surkhondarya region, in kindergartens located in Termez, Denau, Shurchi, Altynsay, Boysun, Jarkurgan and Termez districts, disinfection of children's toys is not at the necessary level, so helminthiasis is more common among children of child age. Percentage of children with helminthiasis in these districts and town of Termez is increasing day by day and number of children with disabilities is increasing [1,2,3,6].

The aim of the research. Scientific substantiation of characteristics of child helminthosis in surkhondarya region (by the example of individual districts).

Research material and methods. Sanitary and demographic indicators of Surkhondarya region, data on children's health, medical services for population of separate districts, statistics on condition of population of Surkhondarya region The causes of helminthiasis in children were studied.

The cities of Termez, Denau, Shurchi, Altynsay, Boysun, Jarkurgan and Termez in Surkhondarya province were exposed to helminthiasis using the "incident monitoring" research method. Healthy children (300 children) were included in the control group, children with helminthosis (300 children) were included in the incident group and the study was based on these

groups and we studied the study in 4 stages. According to statistics, as of December 31, 2019 in Surkhandarya region there are 13 districts and 1 city in which 83.4 % of children registered with enterobiasis, ascariasis, hymenolepidosis at children aged till 14 years live in Termez, Denau, Shurchi, Altynsay, Boysun, Jarkurgan and Termez districts (Table 1).

Table-1

Index of helminthiasis in children of Surkhandarya region for 2018-2019
(per 300 children)

Districts and cities	Total		per 300 children (%)	
	2018 й	2019 й	2018 й	2019 й
Termez city	574	596	6,5	7,0
Altynsay	556	581	7,9	8,4
Angor	444	450	6,6	6,7
Muzrabot	450	511	6,7	7,3
Sherobod	419	437	6,6	6,8
Boysun	548	561	6,0	6,7
Kumkurgan	419	437	6,6	6,8
Jarkurgan	626	686	7,5	7,9
Shurchi	685	777	7,0	8,9
Kizirik	456	491	5,5	6,3
Termez district	611	626	7,3	7,5
Sariosiyo	341	369	5,7	6,7
Denau	1227	1242	8,1	8,6
Uzun	338	363	6,6	7,0
By region:	7694	8127	6,8	7,3

According to Table 1, if we look at the dynamics of helminths in children in the Surkhandarya region in 2018-2019, we can see a trend of increasing helminths in children. The helminth disease incidence in children increased slightly compared to 2018, including 6.8% by 300 children in 2018 and 7.3% by 2019.

The following helminths are the main causes of helminthiasis in children:

Askarid - when playing in the mud, leaving the street, do not wash your hands thoroughly with soap before eating and after going to the toilet, do not make sure to litter a person (often do not wash the toilet seats), use a few children without disinfected toys, do not wash fruits and vegetables completely (without cleaning or in raw form) when eating nails are not removed often, personal hygiene rules are not observed;

Striped worms - from well cooked or raw meat (worm eggs to pork, beef and fish);

Oysters may spread through toilet seats or when hygiene is not practiced, and when a person with oysters breathes, ostrich eggs are thrown into the air while breathing.

According to our study, enterobiasis in children under 14 years old in Surkhandarya region in 2018-2019 is 11.7% in Denau district, 10.9% in Jarkurgan district, 9.5% in Shurchi district, 9.1% in Boysun district, 8.9% in Sherabad district, 8.6% in Altynsay district, 8.1% in Termez district and 33.2% in other districts (Figure 1).

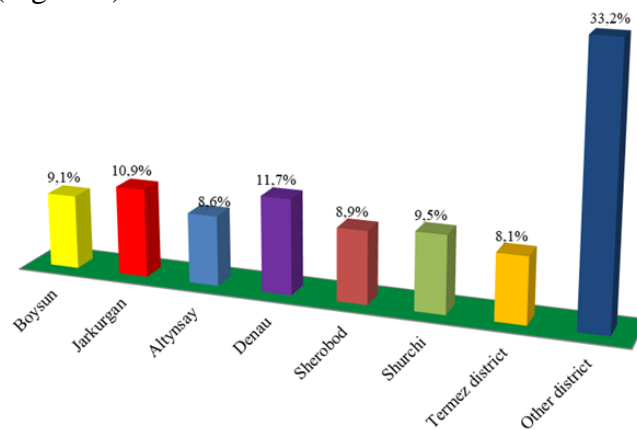

Figure 1: The prevalence rate of enterobiasis in children under 14 years of age.

The prevalence of ascariidosis by sex was 50.7% among boys in 2018, 49.3% among girls, 51% among boys in 2019, 49% among girls, 50.8% among boys in 2020 and 49.2% among girls. (Table 2).

Table-2
Gender prevalence of ascariidosis in children under 14 years of age in Surkhandarya region in 2018-2020. (As of 1 May 2020)

At the intersection of cities and districts	2018 (%)		2019 (%)		2020 (%)	
	boys	girls	boys	girls	boys	girls
Termez city	61,5	38,5	59,4	40,6	51,9	48,1
Altynsay	51,2	48,8	51,7	48,3	50,6	49,4
Angor	55,2	44,8	57,4	42,6	56,5	43,5
Muzrabot	41,8	58,2	41,3	58,7	44,7	55,3
Sherobod	50,4	49,6	50,8	49,2	49,7	50,3
Boysun	50,8	49,2	51,1	48,9	51,7	48,3
Kumkurgan	50,2	49,8	50,4	49,6	50,8	49,2
Jarkurgan	49,2	50,8	50,7	49,3	50,9	49,1
Shurchi	50,3	49,7	50,5	49,5	51,2	48,8
Kizirik	49,2	50,8	50,1	49,9	49,1	50,9
Termez district	46,4	53,6	47,2	52,8	47,8	52,2
Sariosiyo	52,9	47,1	53,6	46,4	54,3	45,7
Denau	50,4	49,6	50,1	49,9	51,4	48,6
Uzun	50,7	49,3	50,1	49,9	51,3	48,7
By region:	50,7	49,3	51	49	50,8	49,2

This table shows that the prevalence of ascariidosis by sex is slightly higher in boys than in girls.

Conclusion. According to our study, the incidence of enterobiasis in children in Surkhandarya region is 44% and that of ascariidosis is 23%, which is the main cause of helminthiasis. Among all infected helminthoses, 78.9% of cases of enterobiasis in children, 71% of cases of ascariidosis, 69.7% of ostrich, 58.5% of hymenolepidosis and 55% of hyardiasis in children.

Studies have shown that the most important requirement in the fight against helminthiasis is the prevention and choice of the right and effective medicines. In order to understand which drugs to use, it is necessary to undergo a thorough examination, determine the stage of the disease and only then begin treatment. During the prophylaxis, it is necessary to monitor the sanitary condition of living, working and training areas. Fish and meat should be well roasted, as they may contain helminths. Immunity measures should be taken. Effective treatment is not possible without proper understanding of adaptation mechanisms.

REFERENCES:

1. Jalilov J. J. [Improving the prevention, care and social assistance of children with disabilities](#) // Monograph. Tashkent-2020.
2. Jalilov J. J. Indicators and causes of helminthiasis in children of surkhandarya region // Xorazim Ma'mun akademiyasi axborotnomasi, dekabr 2020y. 6-8 b.
3. Jalilov J. J. Raxmatova M.U. Indications and Causes of Helminthosis in Children (On Materials of Surkhandarya Region) // The American Journal of Medical Sciences and Pharmaceutical Research., USA. 2020. P. 76-81.
4. Medical parasitology; Medicine - Moscow, 2012 y. - 304 p.
5. Myandina I.G., Tarasenko V.E. Medical parasitology. Practical Medicine – 2013y. - 280 p.
6. Sanitary epidemiological Surkhandarya region peace center report for 2017-2020.

UO'K 611.91+616-053.5

7-12 YOSHDAGI BOLALARDA YUZNING O'RTA KENGLIGI KRANIOMETRIK KO'RSATKICHLARI

G.J.Ulug'bekova, t.f.n., Andijon davlat tibbiyot instituti, Andijon
I.A.Jalolov, katta o'qituvchi, Andijon davlat tibbiyot instituti, Andijon
Sh.A.Adhamov, talaba, Andijon davlat tibbiyot instituti, Andijon

Annotatsiya. Ushbu ilmiy maqolada 7 yoshdan 12 yoshgacha bo'lgan bolalarda yuzning o'рта kengligi o'sish ko'rsatkichlari (Andijon viloyatining Izboskan tumanida yashovchi bolalar misolida), ushbu kraniometrik ko'rsatkichning tavsifi, o'lchash sohalari, uslubi va ko'rsatib o'tilgan yoshdagi bolalarda o'sish dinamikasi, intensiv o'sish davrlari haqida bayon qilingan.

Kalit so'zlar: antropometrik ko'rsatkichlar, jismoniy rivojlanish, kraniometriya, yuzning o'rta kengligi, kraniometrik o'lchashlar, intensiv o'sish.

Аннотация. В данной научной статье даны показатели роста средней ширины лица у детей от 7 до 12 лет (на примере детей, проживающих в Избосканском районе Андийжанской области), описание этого краниометрического показателя, площади измерения, методы и описаны динамика роста и периоды интенсивного роста у детей указанного возраста.

Ключевые слова: антропометрические показатели, физическое развитие, краниометрия, средняя ширина лица, краниометрические измерения, интенсивный рост.

Abstract. In this scientific article, the growth indicators of the average width of the face in children aged 7 to 12 years (in the case of children living in the Izboskan district of the Andijan region), the description of this craniometric indicator, measurement areas, method and the dynamics of growth and periods of intensive growth in children of the specified age are described.

Key words: anthropometric indicators, physical development, craniometry, average width of the face, craniometric measurements, intensive growth.

Kirish. Antropometrik ko'rsatkichlarni tahlil qilish orqali bolalar va o'smirlarning jismoniy o'sish va rivojlanish jarayonlarini qay yo'sinda kechayotganligini bilish mumkin. Ayni shu maqsadda 7 yoshdan 12 yoshgacha bo'lgan bolalarda yuz sohasini tavsiflovchi asosiy kraniometrik ko'rsatkichlardan biri bo'lgan yuzning o'rta kengligi o'sish dinamikasini aniqlash, kuzatish maqsadida Andijon viloyatining Izboskan tumanida yashovchi bolalarda antropometrik tadqiqot olib borildi. Tadqiqot davomida 7-12 yoshdagi 165 nafar bolalarda kraniometrik o'lchashlar amalga oshirildi.

Adabiyotlar tahlili va metodologiya. Antropometrik tekshirishlarning katta qismi tananing bosh va yuz qismlarida o'tkaziladi. Buning asosiy sababi shundaki, erta bolalik davridayoq ma'lumot to'plash mumkin. Bundan tashqari boshning o'sishi tananing boshqa qismlariga nisbatan erta tugallanadi [3].

Shaxsni identifikatsiya qilishning muhim yo'nalishlaridan biriodam tanasining morfologik xususiyatlarini o'rganishdir [4].

Yuzning o'rta kengligi – bu kallaning ikkala tomonidagi zigomolyar (zm) nuqtalari orasidagi masofadir. Ushbu ko'rsatkichni o'lchashda shtangensirkuldan foydalanildi. Ko'rsatkichlarni o'lchash jarayoni bolalar tik turgan holatida amalga oshirildi.

Tahlil va natijalar. Olib borilgan antropometrik tadqiqot natijalarining ko'rsatishicha, yuzning o'rta kengligi 7 yoshdagi o'g'il bolalarda 9.52 ± 0.22 smga teng bo'lsa, 10 yoshga kelib ushbu ko'rsatkich 9.96 ± 0.08 smga yetadi. Ushbu ko'rsatkich 10-12 yoshlar orasida nisbatan intensiv o'sadi ya'ni 10 yoshda 9.96 ± 0.08 smdan 12 yoshda 10.90 ± 0.22 smga tenglashadi. Yuzning o'rta kengligi o'lchami 7 yoshli qiz bolalarda 9.80 ± 0.12 sm bo'lsa, 10 yoshda 10.10 ± 0.10 smga va 12 yoshda esa 10.50 ± 0.12 smga kattalashishi olingan natijalarda aks etmoqda.

1-jadval.

7-12 yoshdagi bolalarda yuzning o'rta kengligi ko'rsatkichlarining o'sish dinamikasi ($X \pm m$, sm da), (Izboskan tumanida yashovchi bolalar misolida)

Yoshi	7	8	9	10	11	12
O'g'il	9.52 ± 0.22	9.66 ± 0.20	9.92 ± 0.18	9.96 ± 0.08	10.02 ± 0.34	10.90 ± 0.22
Qiz	9.80 ± 0.12	9.86 ± 0.22	9.96 ± 0.08	10.10 ± 0.10	10.32 ± 0.20	10.50 ± 0.12

Xulosa. Tadqiqot natijalaridan ko'rish mumkinki, yuzning o'rta kengligi ko'rsatkichlari 7 yoshdan 12 yoshgacha bo'lgan davrda o'g'il bolalarda 9.52 ± 0.22 smdan 10.90 ± 0.22 smga ortishi ma'lum bo'lsa, qiz bolalarda esa mos ravishda 9.80 ± 0.12 smdan 10.50 ± 0.12 smga ortadi. 7-12 yoshdagi har ikkala jins vakillarida ham yuzning o'rta kengligini eng intensiv o'sishi 10-12 yoshlar oralig'ida kuzatiladi.

FOYDALANILGAN ADABIYOTLAR RO'YXATI:

1. Синельников Р.Д., Синельников Я.Р. Атлас анатомии человека 1 том. - М.: Медицина, 1996. - 343 с.
2. Автандилов Г. Г. Медицинская морфометрия: руководство /Г.Г. Автандилов. М.: Медицина, 1992.-380 с.
3. Харитонов В.М., Ожигова А.П., Година Е. З. Антропология. //Учебник для вузов. - Владос, 2004. - 272 с.
4. Мальцева Н.Л. Вариантная анатомия подъязычной кости и возможности ее применения в идентификации личности: Автореф. дис. . . канд. мед. наук. - Санкт-Петербург, 2006.

5. Shokirov X.U. Andijon viloyati Andijon shahri sharoitida yashovchi kichik maktab yoshidagi bolalarning kraniometrik ko'rsatkichlari/Magistrlik dissertatsiyasi. Andijon-2017.

6. Атахонов А.А., Хатамов А.И., Улугбекова Г.Ж. Андижон вилояти Асака тумани шароитида яшовчи мактаб ёшидаги болаларда бошнинг юз қисмини краниоетрик кўрсаткичлари. О'zbekiston terapiya axborotnomasi.- 2015. № 3, 84-86 б.

7. Атаханов А.А. Андижон вилояти Асака тумани шароитида яшовчи ўрта мактаб ёшидаги болаларнинг краниоетрик кўрсаткичлари. /Диссертация. Андижан-2015.

8. Раимжанов Р.Р. Андижон вилояти Андижон тумани шароитида яшовчи кичик мактаб ёшидаги болаларнинг краниоетрик кўрсаткичлари. /Диссертация. Андижан, 2014.

УЎК 616

БОЛАЛАРДАГИ АЛЛЕРГИК КАСАЛЛИКЛАРНИ ЭРТА ТАШҲИСИ ВА КЕЧИШИ ИСТИҚБОЛИНИ БЕЛГИЛАШ

Н.А.Нуралиев, т.ф.д., проф., Бухоро давлат тиббиёт институти, Бухоро
Д.Н.Ачилова, PhD, Бухоро давлат тиббиёт институти, Бухоро

Аннотация. Аллергик касалликлар шаклланиши ва ривожланиши бевосита иммун тизими фаолияти билан боғлиқлиги исботланган. Ушбу тизимнинг тугта ўрни кўрсатиб берилган бўлса ҳамки, иммун тизим турли бўғинларининг ушбу патология ривожлангандаги ўзгаришлари охиригача ўрганилмаган. Ушбу мақолада иммунологик фаол омиллар ва цитокинлар орқали болаларда аллергия касалликларни фаол кечишини эрта таъхислаш бўйича тадқиқотни баён этади.

Калит сўзлар: Аллергик касаллик, гуморал иммунитет, цитокин, иммуноглобулин, иммун тизим.

Аннотация. Доказано, что формирование и развитие аллергических заболеваний напрямую связано с активностью иммунной системы. Хотя показана важная роль этой системы, изменения различных звеньев иммунной системы при развитии этой патологии до конца не изучены. В данной статье описано исследование по ранней диагностике активного течения аллергических заболеваний у детей с помощью иммунологически активных факторов и цитокинов.

Ключевые слова: Аллергическая болезнь, гуморальный иммунитет, цитокин, иммуноглобулин, иммунная система.

Abstract. It has been proven that the formation and development of allergic diseases is directly related to the activity of the immune system. Although the important role of this system has been shown, the changes of different joints of the immune system during the development of this pathology have not been studied to the end. This article describes a study on the early diagnosis of the active course of allergic diseases in children by means of immunologically active factors and cytokines.

Key words: Allergic disease, humoral immunity, cytokine, immunoglobulin, immune system.

XXI асрнинг боши аллергия касалликларнинг (АК) ўсиши билан ажралиб турди. Аллергия касалликларининг кенг тарқалиши (аҳолининг 20% дан ортиғи) аллергия муаммосини глобал тиббий ва ижтимоий муаммога айлантирди. Аллергия «цивилизация касаллиги» деб номланади Дунёда аллергия касалликлар шаклланиши ва тарқалишига ташқи муҳит омилларининг таъсири, янгидан-янги алергенларнинг пайдо бўлиши, микроэкологиянинг (ичаклар, тери, шиллиқ қаватлар флорасининг) бузилиши, стресс сабаб бўлмоқда. Энг кўп тарқалган этиологик муҳим алергенлар ичида

ўсимликлар чанги алоҳида аҳамиятга эга бўлиб, ҳозирги кунда уларнинг 700 дан ортиқ тури аниқланган [1,3]. Аллергик касалликлар гетерогенлиги, ирсий омилларнинг ҳамда ташқи муҳит омилларининг ўзаро таъсири оқибатида алергенлар спектри кенгайиб бормоқда. Аллергия - юнонча "аллос" бегона ва "эрго" - таъсир сўзларидан келиб чиққан бўлиб, у организмнинг бегона, ёт моддаларга ўзгача таъсир қилиш қобилятини англатади [2,4,7].

Аллергик ринит дунё бўйича кенг тарқалган бўлиб, ҳозирги ушбу касалликдан аҳолининг 30% - 50% азият чекмоқда. Ушбу патологиянинг ривожланишида тиббий-биологик ва санитар-гигиеник омилларнинг таъсири билан бир қаторда атроф муҳит омилларининг таъсири ҳам муҳим ўрин тутаяди. Атмосфера ҳавосининг ифлосланиши аллергия ринитнинг

келиб ривожланишига ва қайталанишига сабаб бўлиши олимларнинг тадқиқот ишлари натижалари бўйича тасдиқланмоқда [3,5].

ЖССТнинг маълумотларига кўра аллергия касалликлар ер юзи аҳолисининг 30 фоизини ташкил қилиши ва турли мамлакатларда касалланиш даражаси бир-биридан анча фарқ қилиши аниқланган. Аллергия касалликлар ўсма касаллигига нисбатан 30 марта, ревматизмга нисбатан 2000 марта кўп

тарқалган [2,4]. Нафас йўллариининг аллергия касалликлари тарқалишига иқлимнинг ўзига хос хусусияти ва географик шароитлар таъсир кўрсатади. Қишлоқ ва шаҳар аҳолиси орасида касаллик тарқалиш кўрсаткичи бир хил эмас. [4,5]. Республика ва вилоят даволаш муассасаларига мурожаат қилган беморлар орасида шаҳар аҳолиси қишлоқ аҳолисига нисбатан 10 марта кўп. Бу ерда экология ҳам катта аҳамият касб этади. Бир республиканинг турли қисмларида аллергия касалликлар тарқалиши бир текис эмас. Қозғистоннинг жанубий минтақаларида поллиноз 10-15 фоиз аҳолида кузатилган бўлса, шимолида эса аҳолининг фақат I фоизда қайд этилган. Аллергия касалликларда олдини олиш чора - тадбирларининг аҳамияти катта эканлигини ҳисобга олиб, бутун дунё соғлиқни сақлаш ташкилоти махсус соғломлаштириш-тикланиш комплексини ишлаб чиқишга алоҳида эътибор қаратди.

Тадқиқот мақсади. Болалардаги аллергия касалликларни эрта ташҳиси ва кечиши истиқболлини оптимал ечимларини ишлаб чиқиш.

Тадқиқот ишининг материал ва методи. Бухоро вилоятининг Вобкент, Жондор ва Бухоро туманлари вилоят туманлар кесимида аҳоли сонининг зичлиги ҳамда мазкур туманларда аҳоли сонининг кўпшиги туфайли ушбу туманларда тадқиқот усуллари олиб борилди. Ушбу туманлар ҳудудида истиқомат қилувчи аҳоли болаларининг 3 ёшдан 12 ёшгача бўлган аллергия фонидagi бемор болалар текширилди. Тадқиқот давомида биз қўйилган вазифаларга мувофиқ 905 нафар бола назоратимизда бўлиб булар аллергия касалликларнинг турли кўринишларини ўз ичига олди, болаларнинг ёш кўрсаткичлар 1-расмда кўрсатилган (1-жадвал).

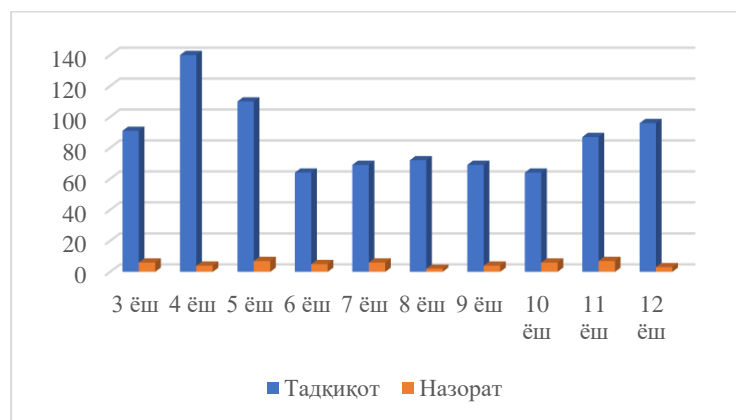

1-расм. Тадқиқот давомидаги болаларнинг текширилган ёш даражалари

1-жадвал

Тадқиқот давомидаги болаларнинг текширилган ёш даражалари

Болаларнинг ёши	Тадқиқот усуллари			
	Тадқиқот		Назорат	
	Бемор сони	%	Бола сони	%
3 ёш	91	10,4	6	12
4 ёш	140	15,4	4	8
5 ёш	110	12,1	7	14
6 ёш	64	7,07	5	10
7 ёш	69	7,6	6	12
8 ёш	72	7,9	2	4
9 ёш	69	9,2	4	8
10 ёш	64	10,1	6	12
11 ёш	87	9,6	7	14
12 ёш	96	10,6	3	6
Жами	905	100	50	100

Бемор болалар гуруҳини танлаш учун биз тадқиқот даврида бемор болаларни киритиш ва истисно қилиш учун қуйидаги мезонлардан фойдаландик.

Аллергик касалликлар ташхиси клиник хусусиятлари асосида тадқиқот амалга оширилди. Белгиланган вазифаларни ҳал қилиш учун биз махсус тадқиқот усуллари мажмуасидан фойдаландик (2 -жадвал).

2-жадвал

Тадқиқот давомида қўлланиладиган текшириш усуллари

Текшириш усуллари	Тадқиқот	Назорат
Клиник қон текшируви	60	25
Биокимёвий қон текшируви	60	25
Имунологик текширув	60	25

Тадқиқот натижалари. Аллергик касалликлар ташхисланган 3-12 ёшли болалар гуморал иммунитет ва цитокин статусига баҳо берилиб, ушбу касалликлар клиник-имунологик жиҳатлари, ушбу кўрсаткичлар ўзгаришларининг маълум қонуниятлари аниқланди. Шулар асосида касалликнинг эрта ташхиси, унинг яқуни истикболи бўйича қўшимча диагностик ва прогностик мезонлар яратилди, соғлиқни сақлаш амалиётига тавсия этилди.

Кейинги босқичда ушбу имунологик параметрларнинг касалликни даволаш динамикасидаги ўзгаришларини ўрганиш ва баҳолаш ўтказилди. Даволаш комплекси диссертациянинг II бобида батавсил келтирилгани боис биз унга тўхталишни лозим топмадик.

Олинган натижалар шуни кўрсатдики, давогача 3-7 ёшли ва 8-12 ёшли болалар қон зардобидаги асосий иммуноглобулинлар концентрациялари назорат гуруҳи кўрсаткичларига нисбатан турлича ўзгариб, миқдорий дисбаланс кузатилган эди. Бу ҳолат ҳар иккала ёш гуруҳида амалий жиҳатдан бир хилда кузатилиб, фақат IgE миқдорининг ўзгариш интенсивлиги 8-12 ёшли болаларда таққосланаётган ёш гуруҳига нисбатан ишонарли даражадаги ($P<0,05$) юқорилиги билан тавсифланади (3 -жадвал).

Ҳар иккала ёш гуруҳларида ҳам даволаш тадбирлари имунологик кўрсаткичларга ижобий таъсир этганлиги аниқланди. Давогача бўлган кўрсаткичларнинг даводан кейинги маълумотларга нисбатан ўзгаришлари барча ҳолатларда ҳам ижобий бўлди. Бу эса даволаш комплексига киритилган препаратларнинг адекват танланганлигини кўрсатади. Олинган рақамлар таҳлилига тўхталсак, IgA миқдори давогача назорат гуруҳи маълумотларидан ишонарли пасайган ҳолда ($P<0,05$), даводан кейин ишонарли равишда кўпайиш кузатилди ($P<0,05$).

3-жадвал

Аллергик касалликлар кузатилган турли ёшдаги болалар қон зардобидаги иммуноглобулинлар миқдорининг даволаш динамикасидаги ўзгаришлар тавсифи г/л

Кўрсаткичлар	Ёш гуруҳлари	Назорат гуруҳи, n=25	Олинган натижалар	
			Давогача, n=30	Даводан кейин, n=30
IgA, г/л	3-7	1,22±0,07	0,69±0,01	0,83±0,01*^↑
	8-12		0,79±0,09	1,56±0,13*^↑
IgM, г/л	3-7	1,02±0,07	1,79±0,07	1,18±0,06*^↓
	8-12		1,72±0,07	1,20±0,05*^↓
IgG, г/л	3-7	8,01±0,21	6,40±0,16	8,31±0,12*^↑
	8-12		6,31±0,16	7,35±0,23*^↑
IgE, г/л	3-7	24,46±1,05	122,98±5,68	34,73±1,00*^↓
	8-12		150,74±5,83	34,41±2,99*^↓

Эслатма: *-асосий ва назорат гуруҳлари орасидаги ишонарли фарқлар белгиси; ^ - давогача ва даводан кейинги параметрлар орасидаги ишончли фарқ белгиси; ↑, ↓ - ўзгаришлар йўналишлари.

Ҳар иккала ёш бўйича IgAнинг даволашдан кейинги ўсиши давогача бўлган параметрларга нисбатан мос равишда 1,20 марта (0,83±0,01 г/л гача) 1,97 марта (1,56±0,13 г/л гача) кўпаяди. 3-7 ёшли болаларда даводан кейинги натижалар меъёр кўрсаткичларига етмаган бўлса, 8-12 ёшлиларда бу параметр меъёр доирасида бўлади. Бу ҳолат даво муолажалари 8-12 ёшли болаларда кўпроқ таъсир қилганини, уларда иммун тизими тўлиқ шаклланиши боис патологик ҳолатга адекват жавоб бериш кузатилгани билан боғлиқ.

IgM бўйича ҳар иккала ёш гуруҳида амалий жиҳатдан бир хилдаги натижа олинди, IgA параметрлари ўзгаришлар динамикасига нисбатан тескари натижалар олинди, яъни даводан кейин IgMнинг қон зардобидаги концентрацияси камайди ($P<0,05$) ва меъёр чегаралари доирасида бўлди. IgAнинг даводан кейинги параметрлари бўйича ёш гуруҳлари орасида тафовут ишонарли бўлган бўлса ($P<0,05$), IgM бўйича бундай фарқ кузатилмади.

Қон зардобидаги IgG концентрацияси даволаш муолажасидан кейин ишонарли даражада кўпайди ($P<0,05$), агар 3-7 ёшли болаларда бу иммуноглобулин меъёр чегараларига кўпайган бўлса ($8,31\pm 0,12$ г/л гача, $P<0,05$), 8-12 ёшли болаларда бу параметр меъёр чегараларига яқинлашди ($7,35\pm 0,23$ г/л гача, $P<0,05$). Ҳар иккала ёш гуруҳларида даволаш IgG концентрациясига ижобий таъсир қилиб, унинг миқдорини оширади. Даводан кейин ёш гуруҳлари орасида ушбу параметр бўйича фарқлар аниқланмади. Демак, ўтказилган даволаш натижалари бўйича ёшлараро тафовут аниқланмади.

Шундай қилиб, аллергия касалликлар кузатилган турли ёшдаги болалар қон зардобидаги иммуноглобулинлар концентрациялари даволаш тадбирларидан кейин миқдорий жиҳатдан ўзгариб, касаллик туфайли вужудга келган дисбаланс тикланди. Ҳар иккала ёш гуруҳларида иммуноглобулинлар миқдори ижобий томонга ўзгарди ($P<0,05$). Ёш гуруҳлари бўйича IgA мос равишда даволашдан кейин давогача бўлган кўрсаткичдан 1,20 ва 1,97 мартагача ($P<0,05-0,001$), IgG мос равишда 1,30 ва 1,16 мартагача ишонарли даражада ($P<0,05$) ошган бўлса, IgM миқдори ишонарли равишда камайди-мос равишда 1,52 ва 1,43 мартагача ($P<0,5$). Шуниси эътиборлики, ўртача кўрсаткичлардан ташқари, амалий жиҳатдан барча индивидуал кўрсаткичларда ҳам ўсиш кузатилади.

Хулоса. Аллергия касалликлар аниқланган 8-12 ёшли болалар қон зардобидаги цитокинлар концентрациясини ўрганиш шуни кўрсатдики, бемор болалар гуруҳида соғлом болаларга нисбатан цитокинлар миқдорий ўзгаришлари йўналишлари турлича бўлди, агар яллиғланишни кўлловчи ИЛ-4 ва ИЛ-8 миқдорлари мос равишда 3,49 ва 3,72 мартагача ишонарли даражада ошган бўлса ($P<0,001$), ИЛ-10 концентрацияси 2,32 мартагача ишонарли равишда кўпайди ($P<0,001$) ушбу натижа болалардаги аллергия касалликларни эрта ташҳиси ва кечиши истиқболли оптимал ечимларини хал қилишга ёрдам беради.

Фойдаланилган адабиётлар рўйхати:

1. Ирсалиева Ф.Х., Современные аспекты оптимизации специфической иммунотерапии при респираторных аллергиях в Узбекистане // Автореферат докторской диссертации // 14.00.36-Аллергология и иммунология (медицинские науки), Ташкент-2016, с. 77.
2. Лиханов А.В. Клинико-эпидемиологический мониторинг как основа совершенствования медицинской помощи детям с аллергическими заболеваниями // Автореферат докторской диссертации 14.00.09-Педиатрия // Новосибирск-2006, с. 318.
3. Пенкина Н.И. Распространенность, факторы риска и течение атопического дерматита у детей, автореферат диссертации доктора медицинских наук на ВАК 14.00.09-Педиатрия, Москва-2006, с. 324.
4. Умаров Д.С. Распространенность и клинические особенности течения аллергических заболеваний у детей в Республике Таджикистан, лечение и профилактика // Автореф. д.м.н. ВАК 14.00.09- Педиатрия // Москва-2009, с. 258
5. Achilova D. N., Yomgurova O. R. Clinical-immunological and medico-social aspects of allergic diseases in children, development of criteria for early diagnosis and prognosis of the course of the disease (literature review) //British Medical Journal. – 2022. – Т. 2. – №. 2.
6. Achilova D. N., Yomgurova O. R. Manifestations of allergic diseases among the population in industrial production areas //Globalization. – 2022. – Т. 1. – С. 29.

УЎК 616.1 – 085.2 (07)

ЮРАК ҚОН-ТОМИР КАСАЛЛИКЛАРИНИ ДАВОЛАШДА ИШЛАТИЛАДИГАН ПРЕПАРАТЛАР

Н.Э.Рашидов, б.ф.н., доц., Бухоро давлат университети, Бухоро
Г.И.Эшонкулова, магист, Бухоро давлат университети, Бухоро
Д.Б.Низомов, талаба, Бухоро давлат университети, Бухоро

Аннотация. Мақолада ҳозирги кунда сони ортиб бораётган юрак қон-томир касалликларини табиий усуллар-доривор ўсимликлардан тайёрланадиган препаратлар орқали даволашда ёрдам берадиган ўсимликлар ҳақида маълумотлар келтирилган.

Калит сўзлари: миёкард инфаркти, гипертония, инсулин, экстракт

Аннотация. В статье содержится информация о растениях, которые помогают в лечении сердечно-сосудистых заболеваний, число которых в настоящее время растёт, с помощью естественных методов - лекарственных растений.

Ключевые слова: инфаркт миокарда, артериальная гипертензия, инсулин, экстракт

Abstract. this article contains information about plants that help in the treatment of cardiovascular diseases, which are currently increasing in number, through natural methods-medicinal plants.

Keywords: myocardial infarction, hypertension, insulin, extract

Кирриш: Халқимиз соғлиғини сақлаш, касалликларнинг олдини олиш, авлодларимизни соғлом қилиб, тарбиялаб етиштириш масалаларига аҳамият берар эканмиз, ўз вақтида ва тез юқори малакали тиббий ёрдам кўрсатишда, касалликни даволаш ва олдини олишнинг асосий омилларидан бири бўлмиш яхши асоратсиз таъсир этувчи доривор ўсимликлар ва улардан тайёрланадиган доривор препаратлар ҳамда бошқа табиий шифобахш воситаларни аҳолига кўплаб етказиб бериш учун бор имкониятларни яъни шу соҳага йўналтирилган магстр ва талабаларимизни ўқитишга, керакли замонавий приборларни ишлата олишини йўлга солиш зарур. Доривор ўсимликлар инсониятга жуда қадим замонлардаёқ маълум бўлган. Ўсимликлардан нафақат озиқ-овқат, балким биологик фаол моддалар манбаи сифатида кенг фойдаланганлар. Узоқ вақтлар давомида бутун дунё халқларининг асосий доривор воситалари шифобахш ўсимликлар хомашёси асосида тайёрланиб келинган. Шифобахш ўсимликлар захарли эмас, ёки кам захарли, энг асосийси асорат қолдирмайди, улар таркибида биологик фаол моддалар кўп ва инсон организмига узоқ вақт даволовчи таъсирини ўтказиб туради. Маълумки, дунё миқёсида фармацевтика корхоналарида ишлаб чиқарилаётган дори воситаларининг тахминан 50% и доривор ўсимликлар хомашёсидан тайёрланмоқда. Айниқса юрак-қон томир касалликларининг даволашда ва профилактикаси учун фойдаланиладиган доривор препаратларнинг 77%, доривор ўсимликлар хомашёси асосида ишлаб чиқарилмоқда.

Юрак-қон томир касалликлари тобора ортиб бораётганлиги билан бутун дунё бўйлаб касалланиш ва ўлимнинг асосий сабаблари бўлиб қолмоқда. Доривор ўтлардан тайёрланган гиёҳлардан фойдаланиш бир нечта касалликларни, шу жумладан юрак-қон томир касалликларини даволашнинг муқобил усули бўлиб қолмоқда. Ҳозирги вақтда замонавий доривор тизимларда ўсимлик препаратларини қўллаш учун мисли кўрилмаган ҳаракат мавжуд. Шунга кўра, юрак-қон томир касалликларини даволашда ўтларни самарали ишлатиш учун доривор ўтлар бўйича жуда кўп тадқиқотлар олиб борилган. Бундан ташқари, *Ginseng*, *Ginkgo biloba*, *Ganoderma lucidum*, and *Gynostemma pentaphyllum* каби тўртта кенг тарқалган ўсимликларнинг юрак-қон томир касалликларига қарши этнофармакологик терапевтик салоҳияти ва доривор хусусиятлари ҳақида маълумотлар тўпланди ва кўриб чиқилди. Хусусан, миёкард инфаркти, гипертония, периферик қон томир касалликлари, коронар юрак касалликлари, кардиёмиёпатиялар ва дислипидемия ушбу доривор ўсимликларини хусусиятлари таҳлил қилинди ва танқидий муҳокама қилинди.

Тадқиқот натижалари: Табиий маҳсулотга асосланган дори-дармонларни кашф қилиш ва ишлаб чиқиш қиммат ва юқори даражада интеграциялашган фанлараро ёндашувларни талаб қиладиган мураккаб ишдир. Аслида, анъанавий ўсимлик ва ўсимликлардан олинган экстрактлар асосий оқимга айланмоқда, чунки илмий тадқиқотлардаги ютуқлар касалликларнинг олдини олиш ва даволашда уларнинг аҳамиятини кўрсатмоқда. Табиий маҳсулотлар миллионлаб йиллар давомида табиат томонидан биоактивлик учун танланган.



1-расм Ginseng ва ундан тайёрланган дори воситаси

Ginseng қисман маросимларда ишлатилиши туфайли (2000 йил олдин) қадимги ўстирилган ўсимлик ҳисобланади (1-расм). Аънанавий тиббиётда XX асрдан бошлаб Ginseng дан фойдаланиш бошланган. Ginseng яшаш жойларига Корея, Хитой, Япония ва Вьетнам каби Осиё мамлакатлари ва Шимолий Америка мамлакатлари, асосан Канада ва АҚШ киради. Корея қизил ginseng (КРГ; *Panax ginseng* С. А. Мей.), Хитой ginseng (*Panax нотогинсенг* Буркилл; ФХ Чен.), Америка ginseng (*Panax куинкуефолиум* Л.), ва Япония ginseng (*Panax жапонисас* С. А. Мей.) энг кўп ишлатиладиган турлардир(1-расм).

Одатда 5 ёшдан 7 ёшгача бўлган ўсимликларнинг илдизлари қуёш остида "оқ ginseng" ҳавода қуритилади ёки 98-100 да буғ билан ишлов берилади. 2-3 соат давомида "қизил ginseng" ни ишлаб чиқариш учун қуёшда қуритилади. Буғлаш пайтида ginseng кимёвий таркибий қисмлари қизил гинсенгни оқ гинсенгга қараганда фармакологик жиҳатдан самаралироқ қиладиган ўзгаришларга учрайди. Ҳозирги вақтда ginseng суюқ шаклда тайёрланади ва ишлатилади: ёг экстракти ёки чой; ёки каттиқ шаклда: капсулалар ёки қуритилган илдизлар. Бирок, ginseng илдизи барг экстрактлари семиришга қарши, гипергликемик, гипертензив, insulin сезгирлиги ва гиперлипидемик таъсирга эга эканлиги қайта-қайта таъкидланган.



2-расм. *Ginkgo biloba*



Гинсенгдан 300 дан ортиқ биоактив моддалар ажратилган. Тритерпен сапонинлар бўлган гинсенозидлар Ginseng экстрактларидан ажратилган энг биоактив таркибий қисмлардир. Ҳозиргача ажратилган 40 та гинсенозиддан Рb1, Рr1, Рr3, Рe ва Рd энг кўп ўрганилган. Рr3, Рr5 ва РК1 қизил корейс Гинсенгига хосдир (1-расм). Ginseng ва унинг таркибий қисмлари бўйича тадқиқотлар ривожланиб борди, шунинг учун ҳозирда Ginseng тадқиқотига бағишланган журнал мавжуд: Ginseng тадқиқотлари журнали (<https://www.journals.elsevier.com/journal-of-ginseng-research>). Ginseng илдизи экстракти емас, балки тозаланган individual гинсенозидларни ўрганиш яқинда қизиқиш уйғотди (Ким, 2012). Ginseng ва унинг гинсенозид таркибий қисмлари вазорелаксация, оксидланишга қарши, яллиғланишга қарши ва саратонга қарши фаолиятга эга. ***Ginkgo biloba*** дарахт сифатида танилган энг қадимги уруғ ўсимликлар орасида. 270 million йил давомида кескин ўзгаришларсиз давом этганлиги сабабли у "тирик Фотоалбом" деб ҳисобланади. Унинг келиб чиқиш жойи Yangtze дарёси водийсида Шарқий Хитой эканлигига ишонишади. У ердан у Осиё, Европа, Шимолий Америка ва янги Зеландияда кенг тарқалди. Унинг барглари экстракти ҳақида эслатма Хитой Республикасининг тиббий луғатига киритилган(2-расм).

Ginkgo biloba энг кўп сотиладиган доривор ўсимликлардан биридир. Бу 5000 йилдан кўпроқ вақт олдин Хитойда ишлатиладиган доривор ўтлардан биридир, бу ерда унинг уруғлари ва барглари—янги ёки қуритилган-қадимги ўсимлик тиббиётида минг йиллар давомида ишлатилган. Унинг терапевтик хусусиятлари бўйича олиб борилган тадқиқотлар асосан *Ginkgo biloba* барглари ва кўплаб фармацевтика компанияларидан, шу жумладан АҚШ ва Европада баргларнинг экстрактларини ишлаб чиқаради ва сотади. Барглари юрак қон-томир касалликларини даволаш учун Хитой халқи томонидан энг кўп ишлатиладиган чой шаклида ишлатилиши мумкин. Одатда, энг фаол таркибий қисмларни ўз ичига олган стандартлаштирилган экстракт барглardan тайёрланиши ва кейин таблетка сифатида, суюқлик шаклида олиниши ёки томир ичига юборилиши мумкин.

Гингко билобанинг асосий таркибий қисмлари флавоноидлар (ginkgo-флавоно гликозидлари), терпеноидлар (гинкголидлар ва билобалидлар), бифлавонолар ва бошқа моддалар қаторида органик кислоталардир (2-расм). Гинкголидлар Гингко билобага хос бўлиб, бошқа тирик турлар томонидан синтез қилинмайди. Гинкголидлар А, Б, С, Ж ёки М турларига бўлинади. Кўп босқичли жараён орқали *Ginkgo biloba* қуритилган барглари экстрактлари флавоноидлар ва терпеноидлар учун бойитилади ва зарарли моддалар йўқ

қилинади. Охирги босқичда сувоқ экстракт 1 қисмли хом дори (барглар) дан 50 қисмли экстракт бериш учун қуритилади. Стандартлаштирилган экстракт шакллари ишлаб чиқилган ва одатда 24-36% флавоноид гликозидлари ва 4-11% терпеноидларни ўз ичига олади. Мисол учун, стандартлаштирилган экстракт Ег6761 энг кўп ишлатиладиган *Ginkgo biloba* экстракти (ГБЕ) бўлиб, унинг таркибида 24% *ginkgo* флавоноид гликозидлари, 6% терпен лактонлари ва 5-10% органик кислоталар. Ушбу экстрактлар турли хил терапевтик мақсадларда, шу жумладан мия қон оқимини тартибга солиш учун ишлатилган нейронларни химоя қилиш, шунингдек, хотира ва концентрация муаммолари каби когнитив функцияларни такомиллаштириш мақсадида фойдаланиб келинади.

Хулоса: Республикамизда йил сайин доривор ўсимликлар махсулотига эҳтиёж ўсиб бориши натижасида уларнинг хомашёсини тайёрлаш миқдори ҳам кўпаймоқда. Бу эса ўз навбатида қатор доривор ўсимликларнинг захиралари кўп ўсадиган жойларида камайиб кетишига, натижада уларнинг хомашёсини тайёрланишини кескин чегараланиши ёки бутунлай тўхтатилишига олиб келмоқда. Доривор ўсимликлар захираларидан оқилона фойдаланишнинг ягона йули - уларни маданийлаштириш ва саноат плантацияларида етиштиришни йўлга қўйишдир.

Фойдаланилган адабиётлар рўйхати:

- 1.Cao, F., Cheng, H., Cheng, S., Li, L., Xu, F., Yu, W., et al. (2012). Expression of selected *Ginkgo biloba* heat shock protein genes after cold treatment could be induced by other abiotic stress. *Int. J. Mol. Sci.* 13 (5), 5768–5788. doi: 10.3390/ijms13055768
- 2.Caron, M. F., Hotsko, A. L., Robertson, S., Mandybur, L., Kluger, J., White, C. M. (2002). Electrocardiographic and hemodynamic effects of *Panax ginseng*. *Ann. Pharmacother.* 36 (5), 758–763. doi: 10.1345/aph.1A411
- 3.Celermajer, D. S. (1997). Endothelial dysfunction: does it matter? Is it reversible? *J. Am. Coll. Cardiol.* 30 (2), 325–333. doi: 10.1016/s0735-1097(97)00189-7
- 4.Chan, K., Chui, S., Wong, D., Ha, W., Chan, C., Wong, R. (2004). Protective effects of Danshensu from the aqueous extract of *Salvia miltiorrhiza* (Danshen) against homocysteine-induced endothelial dysfunction. *Life Sci.* 75 (26), 3157–3171. doi: 10.1016/j.lfs.2004.06.010
- 5.Chan, P. C., Xia, Q., Fu, P. P. (2007). *Ginkgo biloba* leave extract: biological, medicinal, and toxicological effects. *J. Environ. Sci. Health C Environ. Carcinog. Ecotoxicol. Rev.* 25 (3), 211–244. doi: 10.1080/10590500701569414

UO'K 517.55

**FUNKSIYANI ALGEBRAIK TO'PLAMLAR BO'YICHA GOLOMORF DAVOM
QILDIRISH**

J.U. Xujamov, dotsent, Urganch davlat universiteti, Urganch
X.R. Kadirova, magistrant, Urganch davlat universiteti, Urganch

Annotatsiya. Ushbu maqolada Xartogs qatorlarining yaqinlashish sohasi va u yordamida, polikrugda golomorf bo'lgan funktsiyani algebraik chiziqlar bo'yicha golomorf davom qilsa, uni barcha o'zgaruvchilar bo'yicha bir yo'la golomorf davom qilishi isbotlangan.

Kalit so'zlar: Polikrug, uzluksiz funktsiya, golomorf funktsiya, Xartogs qatori, tekis yaqinlashish, subgarmonik funktsiya.

Аннотация. В статье доказано об область сходимости ряда Хартогса и используя его, голоморфная функция в поликруговой области продолжается по алгебраических линии, то доказано, что эта функция голоморфна продолжается по группам переменных.

Ключевые слова: Поликруг, непрерывная функция, голоморфная функция, ряд Хартогса, равномерная сходимости, субгармоническая функция.

Abstract. In this paper, we proved the domain of convergence of the Hartogs series, and using it, the holomorphic function all over variable domains can be continued along the algebraic lines of one-sided holomorphic extensions on polycircles.

Keywords: Polycircle, continuous function, holomorphic function, Hartogs series, uniform convergence, subharmonic function.

Aytaylik, $f(z, w)$ funktsiya

$$D = U(0, \rho) \times U(0, r) = \{z, w \in \mathbb{C}_z \times \mathbb{C}_w, |z| < \rho, |w| < r, 0 < \rho, 0 < r\}$$

polikrugda aniqlangan bo'lsin. Agar $f(z, w)$ funktsiya $D = U(0, \rho) \times U(0, r)$ polikrugda

golomorf va har bir fiksirlangan $z \in U(0, \rho)$ da w bo'yicha $w \in \mathbb{C}_w, |w| < R, r < R$

doirada golomorf davom qilsa, u holda bu funktsiya

$$z, w \in \mathbb{C}_z \times \mathbb{C}_w, |z| < \rho, |w| < R$$

polikrugga barcha o'zgaruvchilar bo'yicha bir yo'la golomorf bo'ladi.

Bu tasdiq Xartogs lemmasi deb ataladi ([1] ga qarang) va turli xil umumlashmalarga ega. Ayniqsa, Xartogs teoremasini isbotlashda muhim o'rin egallaydi. Funktsiyani fiksirlangan yo'nalish bo'yicha golomorf davom qildirish masalalarida Xartogs lemmasi muhim ro'l o'ynaydi. $f(z, w)$ funktsiyani fiksirlangan yo'nalish bo'yicha golomorf davom qildirish masalasi M.V.Kazaryan [2], A.S.Sadullayev va E.M.Chirka [3], T.T.To'ychiyev va C.A.Imomqulov [4], J.U.Xujamov va C.A.Imomqulov [5] ishlarida o'rganilgan. Ularning ishlarida har bir fiksirlangan $z \in U(0, \rho)$ da $f(z, w)$ funktsiya w bo'yicha butun \mathbb{C}_w ga (cheklita (sanoqlita) polyar to'plamdan tashqariga) golomorf davom qilsa, bu funktsiyani golomorflik sohasi o'rganilgan.

Ushbu maqolada $f(z, w)$ funktsiya

$$G = \{z, w \in \mathbb{C}_z \times \mathbb{C}_w, |z| < r, |w| < R\}$$

sohada golomorf bo'lib, ixtiyoriy fiksirlangan $z_0, w_0 \in G$ uchun

$z, w \in \mathbb{C}_z \times \mathbb{C}_w, w^2 - z = w_0 - z_0$ silliq sirt bo'yicha golomorf davom qilsa, uni golomorf davom qilish sohasi o'rganilgan.

Agar $f(z, w)$ funksiya

$$G = \{z, w \in \mathbb{C}_z \times \mathbb{C}_w, |z| < r, |w| < R, 0 < r, 0 < R\}$$

sohada golomorf bo'lsa, u holda bu funksiya

$$f(z, w) = \sum_{k=0}^{+\infty} c_k z \cdot w^k \tag{1}$$

Xartogs qatoriga yoyiladi ([1] ga qarang). Bunda

$$c_k z = \frac{1}{2\pi i} \int_{\gamma_\rho} \frac{f(z, \xi)}{\xi^{k+1}} d\xi, \quad k = 0, 1, 2, \dots$$

va

$$\gamma_\rho = \{\xi \in \mathbb{C}, |\xi| = \rho, 0 < \rho < R\}.$$

Umuman olganda (1) Xartogs qatori $G = \{z, w \in \mathbb{C}_z \times \mathbb{C}_w, |z| < r, |w| < R_*\}$ soha ichidagi istalgan kompaktda tekis yaqinlashadi ([3] ga qarang). Bunda

$$R_* = \frac{1}{\lim_{k \rightarrow +\infty} \sqrt[k]{\|c_k z\|_E}}$$

va $E \subset \mathbb{C}$ polyar bo'lmagan kompakt to'plam.

(1) ko'rinishidagi Xartogs qatoridan biz quyidagi teoremani isbotlashda foydalanamiz.

Teorema. Aytaylik, $f(z, w)$ funksiya

$$G = \{z, w \in \mathbb{C}_z \times \mathbb{C}_w, |z| < r, |w| < R, 0 < r, 0 < R\}$$

polikrugda golomorf, \overline{G} da uzluksiz va har bir fiksirlangan

$$\lambda \in \left\{ \lambda \in \mathbb{C}, |\lambda| < d = \max_{\substack{|z| < r \\ |w| < R}} |z - w^2| \right\}$$

uchun $F_\lambda = \{z, w \in \mathbb{C}_z \times \mathbb{C}_w, z - w^2 = \lambda\}$ algebraik to'planning barcha nuqtalariga golomorf davom qilsin. U holda $f(z, w)$ funksiya

$$D = \{z, w \in \mathbb{C}_z \times \mathbb{C}_w, |z - w^2| < d\}$$

sohada golomorf davom qiladi.

$f(z, w)$ funksiya G sohada golomorf va F_λ bo'yicha golomorf davom qilgani uchun

$\varphi(\lambda, w) = f(w^2 + \lambda, w)$ funksiya fiksirlangan $\lambda \in \mathbb{C}, |w^2 + \lambda| < r$ larda w

bo'yicha butun \mathbb{C}_w tekislikda golomorf davom qiladi. Har bir fiksirlangan $w \in \mathbb{C}$, $|w| < R$ larda $\varphi_{\lambda, w}$ funksiya $\lambda \in \mathbb{C}$, $|w^2 + \lambda| < r$ sohada golomorf bo'ladi. Xartogs teoremasiga ko'ra $\varphi_{\lambda, w}$ funksiya $\lambda, w \in \mathbb{C}_z \times \mathbb{C}_w$, $|w| < R$, $|w^2 + \lambda| < r$ sohada golomorf bo'ladi. Endi $\varphi_{\lambda, w}$ funksiyani w bo'yicha Xartogs qatoriga yoyamiz

$$\varphi_{\lambda, w} = \sum_{k=0}^{+\infty} c_k \lambda w^k \quad (2)$$

Bunda

$$c_k \lambda = \frac{1}{2\pi i} \int_{\gamma_\rho} \frac{\varphi_{\lambda, \xi}}{\xi^{k+1}} d\xi, \quad k = 0, 1, 2, \dots$$

va

$$\gamma_\rho = \{ \xi \in \mathbb{C}, |\xi| = \rho, 0 < \rho < R \}.$$

Har bir fiksirlangan $\lambda \in \left\{ \lambda \in \mathbb{C}, |\lambda| < d = \max_{\substack{|z| < r \\ |w| < R}} |z - w^2| \right\}$ larda (1) qatorning

yaqinlashish radiusi $R = +\infty$ bo'lgani uchun Koshi - Adamar formulasiga asosan

$$\overline{\lim}_{k \rightarrow +\infty} \sqrt[k]{|c_k \lambda|} = 0$$

bo'ladi. Ushbu

$$u_k \lambda = \frac{1}{k} \ln |c_k \lambda| \quad k = 0, 1, 2, \dots$$

funksiya $\left\{ \lambda \in \mathbb{C}, |\lambda| < d = \max_{\substack{|z| < r \\ |w| < R}} |z - w^2| \right\}$ sohada subgarmonik va

$$\overline{\lim}_{k \rightarrow +\infty} u_k \lambda = -\infty.$$

(2) formuladagi Xartogs qatori har bir fiksirlangan $\lambda \in \mathbb{C}$, $|\lambda| < d$ larda \mathbb{C}_w tekislikda yaqinlashuvchi bo'lgani uchun ixtiyoriy $0 < \rho < +\infty$ va ixtiyoriy $\lambda \in \mathbb{C}$, $|\lambda| < d$ uchun $|c_k \lambda \cdot \rho^k| \rightarrow 0$ bo'ladi. Bunda shunday $k_0 \in \mathbb{N}$ son mavjudki, istalgan $k > k_0$ larda $|c_k \lambda \cdot \rho^k| \leq 1$ bo'ladi, ya'ni $\overline{\lim}_{k \rightarrow \infty} \frac{1}{k} \ln |c_k \lambda| \leq \ln \frac{1}{\rho}$ bo'ladi. $f_{z, \omega}$ funksiya \overline{G} da uzliksiz bo'lgani uchun shunday $M > 0$ soni mavjudki, ixtiyoriy $z, \omega \in \overline{G}$ uchun $|f_{z, \omega}| \leq M$ bo'ladi. U holda Koshi tengsizligida $|c_k \lambda| \leq \frac{M}{R_0^k}$ $0 < R_0 < R$ bo'ladi, ya'ni

$$u_k \lambda = \frac{1}{k} \ln |c_k \lambda| \leq \ln \frac{M^{\frac{1}{k}}}{R_0} \leq A.$$

Bu esa $u_k \lambda$ funksiya tekis chegaralanganligini bildiradi. U holda Xartogs teoremasiga ko'ra ixtiyoriy σ $0 < \sigma < \rho$ va ixtiyoriy $\lambda \in \mathbb{C}$, $|\lambda| < d$ uchun shunday $k_0 \in \mathbb{N}$ son mavjudki, istalgan $k > k_0$ larda $u_k \lambda \leq \ln \frac{1}{\sigma}$ bo'ladi. Bundan $|c_k \lambda \cdot \sigma^k| \leq 1$ bo'ladi, ya'ni (2) formuladagi Xartogs qatori

$$\lambda \in \mathbb{C}, |\lambda| < d \times w \in \mathbb{C}_w, |w| < \sigma$$

soha ichida tekis yaqinlashadi. ρ va σ lar ixtiyoriyligidan (2) qator $\lambda \in \mathbb{C}, |\lambda| < d \times \mathbb{C}_w$ sohada tekis yaqinlashishi kelib chiqadi.

Endi $\lambda = z - w^2$ almashtirish bilan orqaga qaytsak, $f(z, w)$ funksiya

$$D = \{z, w \in \mathbb{C}_z \times \mathbb{C}_w, |z - w^2| < d\}$$

sohada golomorf bo'lishini ko'ramiz. Shuni isbotlash talab qilingan edi.

FOYDALANILGAN ADABIYOTLAR RO'YXATI:

1. Шабат Б.В. Введение в комплексный анализ. Часть 2. Москва, «Наука», 1985.
2. Казарян М.В. О голоморфном продолжении функций со специальными особенностями в С. ДАН. Арм. ССР. 1983. т.76. с13-17.
3. Садуллаев А.С. И Чирка Е.М. О продолжении функций спольярными
4. Особенностями. Мат. Сб. 1987. т.132(174) №3. с. 383-390.
5. Туйчиев Т.Т. Имомкулов С.А. Голоморфное продолжение функций, имеющих особенности на параллельных многомерных сечениях. ДАН. РУз. 2004. №2
6. Imomkulov S.A. Khujamov J.U. On holomorphic continuation of functions along boundary sections. Mathematica Bohemica. (Czech Republic)-2005 V. 130(3) P. 309-322.
7. Чирка Е.М. Комплексные аналитические множества. Москва-1985.
8. С.Ленг. Алгебра. Москва. Мир, 1968.

**ЎЗБЕКИСТОН РЕСПУБЛИКАСИ ФАНЛАР АКАДЕМИЯСИ
МИНТАҚАВИЙ БЎЛИМИ
ХОРАЗМ МАЪМУН АКАДЕМИЯСИ**

**ХОРАЗМ МАЪМУН АКАДЕМИЯСИ
АХБОРОТНОМАСИ**

**№5/2 (101)
2023 й., май**

Ўзбекча матн муҳаррири:
Русча матн муҳаррири:
Инглизча матн муҳаррири:
Мусахҳиҳ:
Техник муҳаррир:

Рўзметов Дилшод
Ҳасанов Шодлик
Мадаминов Руслан, Ламерс Жон
Ўрозбоев Абдулла
Шомуродов Журъат

“Хоразм Маъмун академияси ахборотномаси” Ўзбекистон Матбуот ва ахборот агентлиги Хоразм вилоят бошқармасида рўйхатдан ўтган. Гувоҳнома № 13-023

Теришга берилди: 05.05.2023
Босишга рухсат этилди: 10.05.2023.
Қоғоз бичими: 60x84 1/8. Адади 70.
Ҳажми 16,75 б.т. Буюртма: № 5-Т

Хоразм Маъмун академияси ноширлик бўлими
220900, Хива, Марказ-1
Тел/факс: (0 362) 226-20-28
E-mail: mamun-axborotnoma@academy.uz
xma_axborotnomasi@mail.ru



(+998) 97-458-28-18