

13<sup>rd</sup> AUGUST

2022



**ISOC**  
INTERNATIONAL  
SCIENTIFIC  
ONLINE  
CONFERENCES

zenodo

OpenAIRE

doi  
digital  
object  
identifier

OPEN ACCESS

# NETHERLANDS

INTELLECTUAL EDUCATION  
TECHNOLOGICAL SOLUTIONS  
AND INNOVATIVE DIGITAL TOOLS



[info.interonconf@mail.ru](mailto:info.interonconf@mail.ru)

[www.interonconf.com](http://www.interonconf.com)



**ISOC**  
INTERNATIONAL  
SCIENTIFIC  
ONLINE  
CONFERENCES



# INTELLECTUAL EDUCATION TECHNOLOGICAL SOLUTIONS AND INNOVATIVE DIGITAL TOOLS

International scientific-online conference

Part 7

AUGUST 13<sup>rd</sup>

COLLECTIONS OF SCIENTIFIC WORKS

AMSTERDAM 2022



INTELLECTUAL EDUCATION TECHNOLOGICAL SOLUTIONS AND INNOVATIVE DIGITAL TOOLS: a collection of scientific works of the International scientific online conference (13<sup>rd</sup> August, 2022) – Netherlands, Amsterdam : "CESS", 2022. Part 7– 140p.

**Chief editor:**

Candra Zonyfar - PhD Universitas Buana Perjuangan Karawang, Indonesia Sunmoon University, South Korea.

**Editorial board:**

Martha Merrill - PhD Kent State University, USA

David Pearce - ScD Washington, D.C., USA

Emma Sabzalieva - PhD Toronto, Canada

Languages of publication: русский, english, қазақша, о'zbek, limba română, кыргыз тили, Հայերէն....

The collection consists of scientific researches of scientists, graduate students and students who took part in the International Scientific online conference.

"INTELLECTUAL EDUCATION TECHNOLOGICAL SOLUTIONS AND INNOVATIVE DIGITAL TOOLS". Which took place in Amsterdam on August 13<sup>rd</sup>, 2022.

Conference proceedings are recommended for scientists and teachers in higher education establishments. They can be used in education, including the process of post - graduate teaching, preparation for obtain bachelors' and masters' degrees. The review of all articles was accomplished by experts, materials are according to authors copyright. The authors are responsible for content, researches results and errors.

## TABLE OF CONTENTS

<b>Таубаев Муратбай Бисенбаевич</b> <i>К ВОПРОСУ ТРАДИЦИОННОГО НАСВАЯ В ЦЕНТРАЛЬНЫХ АЗИЯХ</i>	6
<b>Турдалиев Вохиджон Махсудович</b> <b>Хакимов Ўткирбек Акрамович</b> <i>ПАСТ БОСИМЛИ ОҚИМЛАРДА ИШЛОВЧИ МИКРОГЭСНИ ТАЖРИБАВИЙ УСУЛДА ТАДҚИҚ ЭТИШ</i>	10
<b>M.N.Kadirova</b> <i>THE NEED FOR IMPROVING THE METHODOLOGY OF TEACHING FOLKLORE</i>	14
<b>Shoyqulov Shohijahon Shomilovich.</b> <i>O'SPIRINLAR JINOYATCHILIGI MUAMMOSINING PSIXOLOGIK TAHLILI</i>	19
<b>Vazira Xo'jayeva O'tkirovna</b> <i>SANOAT MAMLAKAT IQTISODIYOTINING ENG MUHIM QISMI</i>	22
<b>Azimov Abdulaziz Abdurasul o'g'li</b> <i>PROFESSIONAL TA'LIMDA HUQUQIY TARBIYA</i>	24
<b>Nazirova SayyoraBaxtiyorovna</b> <b>Omonova Nafisa Qahramon qizi</b> <i>MILLIY IQTISODIYOTNI RIVOJLANTIRISHDA INVESTITSİYALARINING AHAMIYATI</i>	27
<b>Hoshimov G'ayrat Golib o'g'li</b> <i>DAVLAT QIMMATLI QOG'OZLAR BOZORI VA UNI XALQARO STANDARTLARGA MOSLASHTIRISH CHORA-TADBIRLARI VA ULARNI AMALIYOTGA JORIY ETILISHI</i>	33
<b>Юлдашев Жавлонбек Раджапович</b> <b>Сабиров Эркабой Эркинбоевич</b> <i>ЎЗБЕКИСТОН ХУДУДИДАГИ ЎРМОНЛАРДА ЁНГИН ХАВФСИЗЛИГИНИ ОЛДИНИ ОЛИШ БЎЙИЧА АМАЛГА ОШИРИЛАЁТГАН ИШЛАР</i>	38
<b>Хикматов Р. С</b> <b>Хайруллаев Т.А</b> <i>АЭРОДИНАМИЧЕСКИЕ ХАРАКТЕРИСТИКИ АВТОМОБИЛЯ.</i>	41
<b>Дилрабо Мукумова Инатовна</b> <b>Севара Ярова Баходировна</b> <i>ПЕДАГОГИЧЕСКИЕ НОРМЫ В СИСТЕМЕ НЕПРЕРЫВНОГО ПРОФЕССИОНАЛЬНОГО ОБРАЗОВАНИЯ.</i>	46
<b>Турғунова Назокатхон Собиталиевна</b> <i>АДВОКАТЛАР ТОМОНИДАН КЎРСАТИЛГАН ЮРИДИК ЁРДАМ УЧУН ДАВЛАТ ХИСОБИДАН ҲАҚ ТЎЛАШНИНГ АЙРИМ МАСАЛАЛАРИ</i>	55
<b>Karimjonova Gulsanam Sherali qizi</b> <i>GENETIKADA VOLA JINSINI ANIQLASH, REJALASHTIRISH VA BOSHQARISH</i>	62
<b>Хабилов Бехзод Нигмон угли</b> <b>Туляганов Дильшат Убайдуллаевич</b> <b>Акбаров Авзал Нигматуллаевич</b> <i>РАЗРАБОТКА СИНТЕТИЧЕСКОГО ОСТЕОЗАМЕЩАЮЩЕГО МАТЕРИАЛА Oss.uz</i>	66
<b>Маманова Madina Kamol qizi</b> <i>ONA TILI DARSLARIDA INTERFAOL METODLARNING AMALIY AHAMIYATI</i>	69
<b>Auezova Dilaram</b> <i>BOSHLANG'ICH TA'LIM DARSLARIDA ZAMONAVIY AXBOROT TECHNOLOGIYALARIDAN FOYDALANISH</i>	73
<b>Табылдиева З.</b> <i>ТВОРЧЕСКИЕ ЗАДАНИЯ КАК СРЕДСТВО РАЗВИТИЯ КРЕАТИВНОГО МЫШЛЕНИЯ НА УРОКАХ ГЕОГРАФИИ</i>	80
<b>Murodullayev Xumoyun Izzatillo o'g'li</b> <b>Shermukhammadova Visola Gayratovna</b>	85



<b>Ergashzoda Erkin Ergashevich</b> <i>GIPO TALAMO-GIPOFIZAR TIZIM ANATOMIYASI.</i>	
<b>Қобилова Ўғилой Комилжоновна</b> <i>УМУМТАЪЛИМ МАКТАБИ ЎҚУВЧИЛАРИНИ КАСБ-ҲУНАРГА ЙЎНАЛТИРИШНИНГ ДИДАКТИК АСОСЛАРИ</i>	88
<b>Samatova Intizor Xolovna</b> <i>RESPUBLIKAMIZDAGI UMUMIY O'RTA TA'LIM MAKTABLARIDA BOSHLANG'ICH SINFLARDA O'QUVCHILARDA MANTIQUIY TAFAKKURNI SHAKLLANTIRISH USULLARI VA AMALGA OSHIRISH BOSQICHLARI</i>	94
<b>Саидов М.С.</b> <b>Сулейманов А.А.</b> <i>ТЕХНИК ЭКСПЕРТИЗА ЎТКАЗИШ ВАҚТИДА УЧУВЧИСИЗ УЧИШ ҚУРИЛМАЛАРИДАН ФОЙДАЛАНИШНИНГ АМАЛИЙ ВА НАЗАРИЙ МУАММОЛАРИНИНГ ТАҲЛИЛИ</i>	97
<b>Эсанкулов Алижон Саидович</b> <b>Самадов Исмаатжон Неъмат ўғли</b> <b>Рахматов Абдурашид Абдижабборович</b> <i>ТОШКЕНТ БОТАНИКА БОҒИ КОЛЛЕКЦИЯСИДАГИ АЙРИМ ТАРКИБИДА АЛКАЛОИД САҚЛОВЧИ ДОРИВОР ЎСИМЛИКЛАР</i>	101
<b>Д.З.Сафаров</b> <b>М.Н.Кадирова</b> <i>ОЛИЙ ТАЪЛИМДА МАСОФАВИЙ ЎҚИТИШНИНГ ЭЛЕМЕНТЛАРИ</i>	109
<b>Содиқов Баходиржон Кенжаевич</b> <i>ҚУТҚАРУВЧИЛАРНИ ФАВҚУЛОДДА ВАЗИЯТЛАРГА ПСИХОЛОГИК ТАЙЁРЛАШГА АЙРИМ ЁНДАШУВЛАР</i>	113
<b>Umidaхon Boltaboyeva</b> <b>Abdug'aniyeva Farangizbonu</b> <b>G'ulomov Sardorjon</b> <i>МАҚОМ</i>	118
<b>Temirova Sarbina -Bonu</b> <i>QO'G'IRCHOQ YASASH TEXNOLOGIYASI HAQIDA</i>	121
<b>Temirova Sarbina -Bonu</b> <i>O'ZBEKISTON XALQ YOZUVCHISI O'TKIR HOSHIMOV</i>	124
<b>Temirova Sarbina -Bonu</b> <i>G'OFUR G'ULOM HAYOTI VA IJODI</i>	127
<b>Saidov D.Sh</b> <b>Solayeva M</b> <b>Хожабойева S</b> <i>ELEKTRONLAR BILAN NURLANTIRISHDA SIGE DA NUQSONLARNI HOSIL BO'LISHI</i>	129
<b>Xatamov Firdavs Zafar o'g'li</b> <i>IQTISODIYOTNI RIVOJLANTIRISHDA XORIJIY INVESTITSİYALARNING O'RNI</i>	132
<b>Хуррамов Аслиддин Шокир угли</b> <b>Халиков Абдульхак Абдульхаирович</b> <i>ТЕХНИКО-ЭКОНОМИЧЕСКОЕ СРАВНЕНИЕ ВАРИАНТОВ ОРГАНИЗАЦИИ РАДИОСВЯЗИ НА ЖЕЛЕЗНОДОРОЖНОМ ТРАНСПОРТЕ</i>	136
<b>Ikramova Aziza Aminovna</b> <i>THE INFLUENCE OF HISTORY ON THE ENGLISH POETIC DRAMA OF THE</i>	139



## К ВОПРОСУ ТРАДИЦИОННОГО НАСВАЯ В ЦЕНТРАЛЬНЫХ АЗИЯХ

**Таубаев Муратбай Бисенбаевич**

*07.00.07 Этнография, этнология и антропология*

*Каракалпакский научно-исследовательский институт гуманитарных наук  
Каракалпакского отделения Академии наук Республики Узбекистан, г Нукус*

## ON THE ISSUE OF TRADITIONAL NASVAYA IN CENTRAL ASIA

**Taubaev Muratbai Bisenbaevich**

*Karakalpak Scientific Research Institute of Humanities of the Karakalpak Branch of  
the Academy of Sciences of the Republic of Uzbekistan, Nukus*

**Annotatsiya:** *Ushbu tezis Markaziy Osiyoda an'anaviy nos paydo bolish tarixi va uning xususiyatlari, uni tayorlaw uslublari haqida analiz qilish. Markaziy Osiyo xaliqlari an'anaviy noslarni solishtirish orqali uni inson hayotida ananaviylikga aylanish sistemasini organishdan iborat. Uni tayorlashda mualif har-xil adabyotlardan foydalanib analiz qilib oz fikrini kel*

**Kalit so'zlar:** *an'ana, nasvay, tamaki, chekuvchi, nos xalta, nos, afyun,*

**Annotation:** *This thesis is an analysis of the history of the emergence of traditional nos in Central Asia and its features, methods of its preparation. The peoples of Central Asia, by comparing traditional values, build a system of turning them into traditionalism in human life. When compiling it, the author, using various literature, expressed his opinion.*

**Keywords:** *tradition, nasvai, tobacco, smoker, noscadu, nas, opium,*

Насвай (насыбай, нас, насик, нац, нос, айс, шпак) некурительного [табачного](#) изделия, традиционный для [Центральной Азии](#). Основными составляющими насвая являются [табак](#) и [щёлочь \(гашёная известь\)](#). Также в состав продукта могут входить [растительное масло](#) и другие компоненты. Для улучшения вкуса могут добавляться [приправы](#). При [кустарном](#) изготовлении насвая в качестве щёлочи вместо гашёной извести может применяться [зола](#) растений. Гашёная известь или зола изменяют [кислотность](#) среды (в щелочную сторону) и увеличивают всасывание [никотина](#) в [кровь](#) через слизистую оболочку ротовой полости. Другие компоненты смеси призваны выполнять формообразующую функцию при гранулировании молотого табака. В продажу насвай поступает в виде маленьких «шариков» или «палочек», пластичной массы или порошка. Цвет продукта грязно-зелёный. [Андреева Т. И., Красовский К. 2011:44-49].

Масальский 1913: 298] Едва ли сейчас возможно точно установить время, когда табак проник на территорию Центрально азиатского региона. Скорее всего, это произошло сравнительно поздно, не ранее XVIII в. Во всяком случае, в

период правления бухарского эмира Шах-Мурада (1785–1799) курильщики табака подвергались жестоким наказаниям, вплоть до смертной казни [Масальский 1913: 298]. Показательно в связи с этим, что в классической персидской литературе и в литературе на тюрков нигде не встречается упоминания о табаке или курильщиках табака (в отличие от опиума, гашиша или вина), на что обратил внимание Г. Вамбери [Вамбери 1877: 96–97].

А. Н. Самойлович в своей работе «Туркменские развлечения» замечает, что в начале XX в. курение табака прочно вошло в ряд развлечений взрослых мужчин [Самойлович 1908: 11]. Мода на употребление табака в Центральной Азии, как полагает О. А. Сухарева, распространилась из Ирана: «То высокое положение, которого достигли многие из этих рабов (персов. — К. В.) и их потомков, нередко занимавших высшие придворные должности, несомненно, делало их обычаи примером для подражания и позволяло им придерживаться своих обычаев достаточно открыто» [Сухарева 1953: 121]. Так или иначе, табак быстро распространяется в Центральной Азии, о чем, в частности, можно судить на основании приводимых Н. С. Лыкошиным сведений о строгой религиозной регламентации употребления табака: например, в конце XIX в. во время поста Рамазан, помимо всего прочего, вводится также запрет на курение и жевание табака [Лыкошин 1916: 201]. Аналогичные сведения приводит и Г. Гульбин, который отмечает, что нас в долине Искандер-Дарьи употребляют женщины и подростки, начиная с раннего возраста. В советское время, когда в Центральную Азию попадают привозные папиросы и сигареты, употребление насвая не прекращается, а в некоторых районах остается предпочтительным, поскольку курение табака считалось предосудительным [Ершов 1970: 246]. Если на первых этапах распространения табак в Центральной Азии употреблялся преимущественно в процессе курения, то с течением времени наиболее популярным способом его консумации стало употребление жевательного табака (насвай, насыбай). Как отмечают исследователи, к началу XX в. кальян курили только в среде «чиновников и баев» [Ершов 1970: 246], в то время как насвай имел намного более широкое хождение. Не случайно В. И. Масальский отметил: «У редкого туземца нет коробочки из тыквы с насваем» [Масальский 1913: 468]. Как пишет А. К. Троицкая, в с. Шурмашк (Таджикистан) чилим (кальян) почти не курили, а нас (вид табака) употреблялся повсеместно, как мужчинами, так и женщинами. В современной Центральной Азии (во всяком случае в Таджикистане и Узбекистане) насвай сохраняет свою популярность и употребляется наравне с сигаретами. Насвай представляет собой измельченные листья табака, которые смешивают с небольшим количеством золы и извести. Иногда (что, впрочем, зависит от местности) добавляются другие ингредиенты, например, куриный помет. П. В. Путилов отмечает, что употребление насвая, приготовленного из крепкой махорки, «опьяняет на несколько минут», и предполагает, что среди местного населения (киргизов) был широко

распространен обычай добавлять в растертый табак опиум [Путилов 1887: 10]. В готовом виде насвай представляет собой порошок (мелко натертый или иногда в виде небольших горошин) зеленого цвета (потому его иногда называют зеленым табаком). В строгом смысле насвай не является жевательным табаком, таким, например, каким его знали в Европе. Как пишут В. П. Наливкин и М. В. Наливкина, насвай — «это табак вроде нашего нюхательного, который туземец кладет за щеку» [Наливкин, Наливкина 1886: 249]. Обыкновенно насвай кладут под язык и посасывают, после чего его необходимо обязательно выплюнуть. Прежде для сплевывания насвая существовали специальные «плевательницы» (ностуфунак), впрочем, чаще всего насвай сплевывали прямо на землю. Для приготовления насвая использовался округлый камень (санг), при помощи которого листья зеленого табака измельчали на каменной или деревянной плите. Растертые листья помещали в специальную деревянную ступку (охурча), смешивали с известью и растирали деревянным или каменным пестом. При отсутствии ступки для растирания насвая использовали плитку небольших размеров и камень. Прежде насвай хранили в особых табакерках носкаду, которые выделывали из тыквы-горлянки. Массовое производство такого рода табакерок О. А. Сухарева относит к концу XIX — началу XX в. [Сухарева 1953: 121–122]. Г. К. Шульц пишет: «...nas-keđu — неразлучная с каракалпаком табакерка, которую он носит в кармане жилетки или в поясе; табак обычно насыпается из табакерки на левую ладонь, а затем кладется на ладонь». Кроме вышеописанных табакерок, насвай хранили также в специальных мешочках (саноч), обыкновенно сшитых из шкуры козленка. Носкаду имели обыкновенно груше видную форму. Окраска носкаду и их орнамент зависели от места производства: носкаду из горного Таджикистана отличается более скромной сравнительно с самаркандской или бухарской отделкой. В современных условиях подобного рода носкаду в быту практически не встречаются, а насвай обыкновенно хранят в небольшом целлофановом пакете. Сегодня употребление насвая в Центральной Азии носит повсеместный характер. Более того, география его распространения в последние годы значительно расширилась, в России, например, насвай можно купить на рынках, где он продается обыкновенно вместе со специями.

#### НАУЧНАЯ ЛИТЕРАТУРА:

Андреева Т. И., Красовский К. С., Ананьева Г. А., Андреечева Е. Н. Потребление бездымного табака — дополнительная проблема контроля над табаком в России // Наркология. — 2011. — № 1. — С. 44—49.

Вамбери 1877 — Вамбери Г. Очерки жизни и нравов Востока. СПб., 1877.  
Ершов 1970 — Ершов Н. Н. Пища // Таджики Каратегина и Дарваза. Душанбе, 1970.





Козлов 2006 — Козлов Р. А. Употребление опьяняющих веществ в Средней Азии в XIX–XX вв. (по коллекциям МАЭ РАН) // Сб. МАЭ. СПб., 2006. Т. LII. С. 107–148.

Лыкошин 1916 — Лыкошин Н. С. Полжизни в Туркестане. Очерки жизни туземного населения. Пг., 1916. Вып. 1.

Масальский 1913 — Масальский В. И. Туркестанский край // Россия. Полное географическое описание нашего Отечества. СПб., 1913. Т. 19.

Наливкин, Наливкина 1886 — Наливкин В. П., Наливкина М. В. Очерки быта женщины оседлого населения Ферганы. Казань, 1886. Путилов 1887 —

Путилов П. В. Из путевых этнографических наблюдений совместной жизни сарт и русских. Омск, 1887.

Самойлович 1908 — Самойлович А. Н. Туркменские развлечения. СПб., 1908.

Сухарева 1953 — Сухарева О. А. К истории художественного ремесла в Узбекистане (Производство табакерок) // Сб. МАЭ. М.; Л., 1953. Т. XIV. С. 119–139



**ПАСТ БОСИМЛИ ОҚИМЛАРДА ИШЛОВЧИ МИКРОГЭСНИ ТАЖРИБАВИЙ  
УСУЛДА ТАДҚИҚ ЭТИШ**

**Турдалиев Вохиджон Махсудович**

*НамМҚИ профессори.*

**Хакимов Ўткирбек Акрамович**

*НамМҚИ докторанти.*

XXI асрга келиб дунё ҳамжамиятини тараққий этиши, кўплаб сохаларни изчил ривожланиши ва аҳоли сонини кўпайиб бориши сабабли энергияга бўлган талаб кундан-кунга ортиб бормоқда. Шу сабабли дунёнинг кўплаб олим ва муҳандислари ноанъанавий энергия манбаларини топиш ва улардан самарали фойдаланиш устида ишламоқдалар. Улар ичида энг эътиборга молик йўллар бу оқим сувлар ва шамоллардан, океандаги сувнинг кўтарилиши ва пасайишидан, ундаги тўлқинлардан, ер бағридаги иссиқликдан, қуёш нурларидан фойдаланишдир.

Сув оқимининг қувватидан фойдаланиб, электр энергиясини ишлаб чиқаришда нафақат гидротурбиналар, балки сув ғилдираклари ҳам қўлланилади. Паст босимли оқимларда ҳар қандай турдаги гидротурбиналардан фойдаланиш иқтисодий нуқтаи назардан мутлақо самарасиз, шунинг учун микроГЭСларда сув ғилдиракларидан фойдаланишга қизиқиш ортиб бормоқда [1].

Таҳлиллар асосида паст босимли оқимларга мўлжалланган гидромашинанинг янги конструкциядаги сув ғилдираги ишлаб чиқилди. Ишлаб чиқилган сув ғилдирагининг параметрларини асослаш ва юритмаларнинг рационал конструкцияларини танлаш бўйича ўтказилган назарий тадқиқотлар натижаларининг ишончилигини текшириш учун тажрибавий тадқиқотлар ўтказиш ғоят муҳим саналади. Тажрибавий тадқиқотлар Наманган вилояти Чуст тумани Хисорак маҳалласидан оқиб ўтувчи ариққа ўрнатилган паст босимли оқимлар учун мўлжалланган микроГЭСда ўтказилди.

Тавсия этилган микроГЭСнинг функционал схемаси 1-расмда келтирилган.

Тажрибавий тадқиқотлар ариқда оқаётган сувнинг тезлиги 1,05 м/с бўлган ҳолда 3 ҳил сув сарфида олиб борилди. Бунда сув сарфи 1 секундда 80 л/с, 100 л/с, 120 л/с. Технологик қаршилик сифатида генератор ишлаб чиқараётган электр энергияси қуввати 300 W қилиб белгиланди.

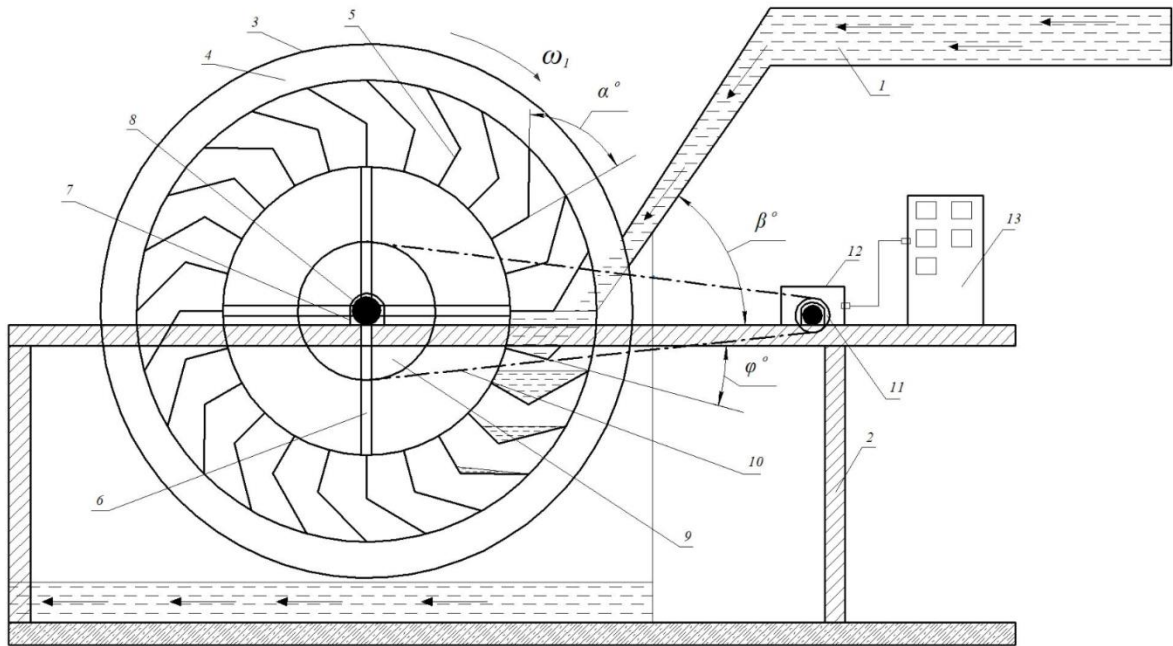

1-сув, 2-таянч (корпус), 3-сув ғилдираги, 4-сув ғилдирагининг ташқи диски, 5-паррак, 6-тутғич, 7-подшипник, 8-етақчи вал, 9-етақчи юлдузча, 10-занжир, 11-етақланувчи юлдузча, 12-генератор, 13-истемолчи

### 1-расм. МикроГЭСнинг функционал схемаси

Тажриба ўтказиш шароитида сувнинг тушиш баландлиги 1 м, оқимнинг қиялик бурчаги  $60^\circ$  этиб ўрнатилди. Тажрибавий тадқиқот натижалари сонли кўринишда олиниб, уларнинг ўзгариш қонуниятларини таҳлил қилиш учун компьютернинг Excel дастури ёрдамида осциллограммалар қурилди (2-расм).

Ўрганилаётган параметрларни таҳлил этишда валнинг 6 мартадан кам бўлмаган айланиш даврини ўрганиш етарлича бўлди [2].

2-расмдаги осциллограммалардан кўриш мумкинки, электр энергияси истеъмоли 300 W бўлиб, сув сарфи 80 l/s, 100 l/s, 120 l/s бўлганда сув ғилдираги валидаги буровчи моментнинг ўртача қийматлари мос равишда 139 Nm, 130 Nm, 120 Nm, айланишлар сонининг ўртача қиймати эса мос равишда 38 r/min, 41 r/min, 43 r/min бўлар экан.

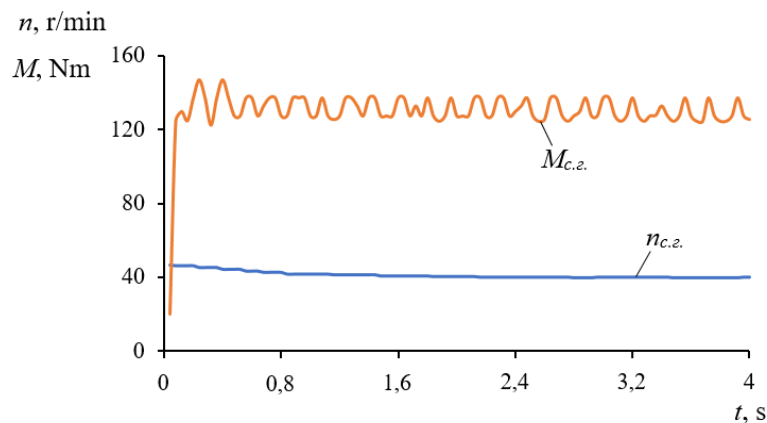

a

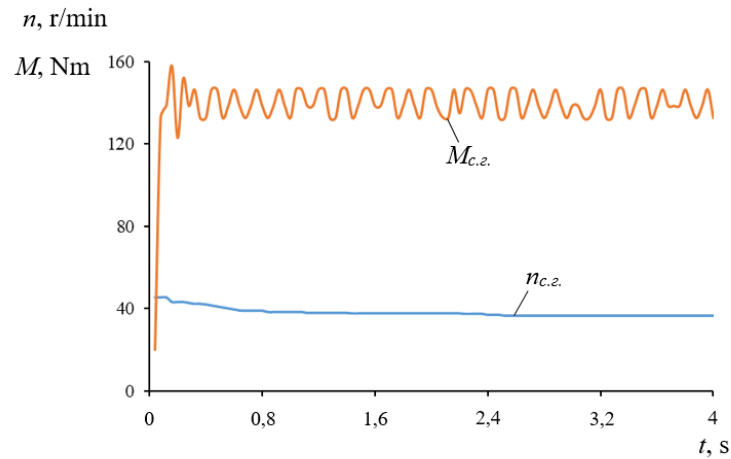

б

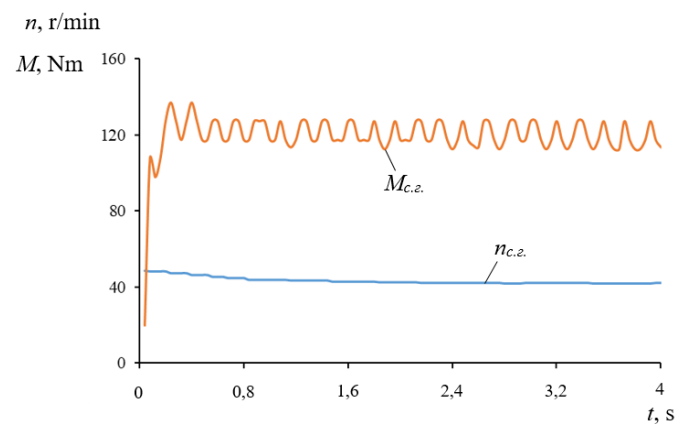

в

а-сув сарфи 80 l/s; б- сув сарфи 100 l/s; в- сув сарфи 120 l/s

**2-расм. Сув сарфига мос равишда сув ғилдираги валидаги буровчи момент ва айланишлар сонини ўзгариш қонуниятлари (электр истеъмоли 300 W)**

3-расмдан кўринадикки, сув сарфини ортиб бориши билан сув ғилдираги валидаги буровчи момент тебраниш оралиғи камайиб боради. Масалан, сув сарфи 80 l/s, буровчи момент  $M_{c.z.}=139$  Nm бўлганда  $\Delta M_{c.z.}=14,5$  Nm, сув сарфи 100 l/s, буровчи момент  $M_{c.z.}=130$  Nm бўлганда  $\Delta M_{c.z.}=11,2$  Nm, сув сарфи 120 l/s, буровчи момент  $M_{c.z.}=120$  Nm бўлганда  $\Delta M_{c.z.}=9,8$  Nm бўлади.

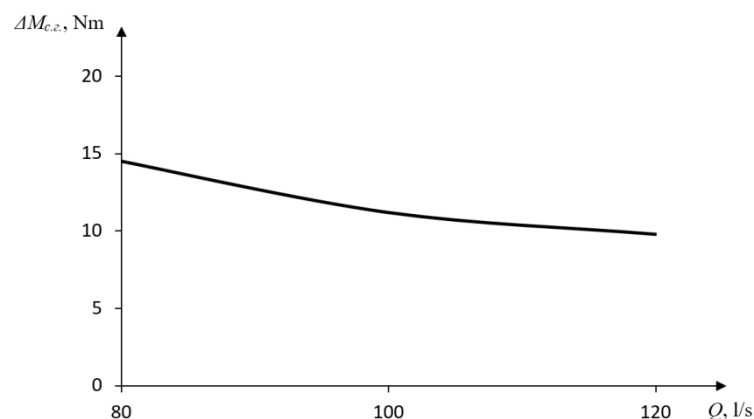



**3-расм. Сув сарфини сув ғилдираги валидаги буровчи момент тебранишига боғлиқлик графиги**

Юқоридаги графиклардан сув ғилдирагининг валидаги буровчи момент қиймати катталашган сари унинг тебраниш оралиғи ҳам эгри чизиқли қонуниятда ортиб боришини хулоса қилиш мумкин.

**Фойдаланилган адабиётлар:**

1. Юренков В.Н., Иванов Г.О., Клейн Г.О., и др. Методика расчёта обтекания лопасти водяного колеса // Вестник АлтГТУ им. И.И.Ползунова, 2006. - №2. – С. 143-150.
2. Қосимов А.А. Тишли тасмали узатма конструкцияси ва ҳисоблаш усулларини такомиллаштириш. Тех. фан. бўйича фалс. докт. дисс. автореф. – Наманган, 2020. – 44 б.



## THE NEED FOR IMPROVING THE METHODOLOGY OF TEACHING FOLKLORE

**M.N.Kadirova**

*Teacher of the Department of Uzbek language and literature of Tashkent State  
Pedagogical University named after Nizami*

**Annotation.** *This article discusses the need for improving the methodology of teaching folk science in the form, introduced at all stages of Education and various innovative methods of teaching as well.*

**Keywords:** *folklore, methodology, online, offline, method, innovation, pedagogical technologies, independent education, platform.*

At present, with the beginning of wide efforts to bring distance learning processes to a new level of quality there is a requirement of the period of proper design of folklore lessons among other disciplines. In the process, there is a need to conduct scientific research on the teaching of the laws of development on the basis of the characteristics of oral and written creativity, the system and composition of genres, the influence of each other on the activity of students. Because in the system of continuing education, special attention is paid to the study and teaching of oral and written literature differently. Therefore, the formation of knowledge, skills, skills of students in the field of features of oral and written literature in harmony and continuity, interrelationship, consistent development in folklore lessons is one of the priority tasks.

Subjects related to folklore, as a rule, are taught before the teaching of classical literature as a starting point of the word art in the composition of literature lessons. In this process the attention is given to the work of readers on genres related to folklore, their genesis, the historical roots of origin, the subject area, the composition of images, the composition structure and the poetic language. It is necessary to optimize the consistency and continuity in the content and forms of the work process, and the perfect systematization of didactic exercises.

Although there are fewer didactic materials about folklore that are given in the textbooks, it can be said that the content is at the level of today's requirements for innovation. Such materials are suitable from elementary and upper-class textbooks on high school and college textbooks. In particular, in philology, preschool and primary education students are specially allocated hours of folklore classes. As a result, it is necessary to accurately determine the methods of teaching them both online and offline. There is no doubt that the materials on the oral creativity of the people in the textbook in the teaching of folklore not only encourage memorization, but also exercises for the development of skills of speech cultivation, logical thinking and practical influence on the development of scientific thinking of students.

It is very important that teachers in the field of folklore prepare specially for the lessons of professional compatibility and folklore. Only then it is possible to raise the level of teaching of folklore to the level that meets the requirements of the educational standard.

The development and implementation of forms and methods of teaching folklore in the education of learners with high moral qualities, effective organization of educational work in accordance with modern requirements requires the improvement of methods of teaching folklore in innovative ways in the distance learning environment.

Since it is envisaged to teach folklore at all stages of continuous education such as primary, general secondary, secondary special and higher education, it is necessary to determine the methods by which students gradually develop their knowledge about it. In particular, the text of folklore dictates the widespread use of such methods as analysis-synthesis, comparison, identification, generalization and conclusion of mental activity. Each word or sentence in it attracts special attention. Even a small proverb requires an analysis in the harmony of language and thought. For example, the proverb (meaning: Like father, like son), in cooperation with readers, can be analyzed using different methods.

1. From the point of view of folklore. It is revealed that this small text is the product of the oral creativity of the people, its belonging to the genre of “proverb”, the anonymity by whom it was created, the migration from the mouth to the mouth (traditions) of living.

2. From the point of view of linguistics. In this case, it is determined that the proverb is derived from oral speech, the composition of the phrase expressed by it is a syntactic phrase from such parts of speech as the determinant of the genitive case, position, possessive, verb, morphologically the proverb consists of 2 nouns, 1 adverb, 1 verb, phonetically the first 2 words consist of 3 syllables, on this basis a whole picture of the construction of words in the proverb, word combinations is formed. the sentence in which they are written with their participation.

3. From the point of view of literary studies. Since the words in the proverb have a portable meaning in addition to their own meaning, it is based on the fact that the image of “olma” appears in it, in the first case it is used in the image of parents, in the second case it is used in the image of a child.

At the next stage, it is possible to organize a similar analysis of another proverb as a creative task. Such analysis plays an important role in ensuring science coherence and cohesion.

Before the organization of folk lessons, it will be necessary to study the purpose, functions, printouts and components of the state educational standard in this regard, the base educational plans for each stage of education, the size of the teaching load allocated to the teaching of the oral creativity of the people in them, their distribution by classes, courses, conduct lessons on the content.

In the process of designing folk lessons, the implementation of their object activities on the basis of the technology of student activation is determined by:

- mastering the material of folklore and creating knowledge about it;
- generalization of the acquired knowledge on the basis of comparison;
- draw conclusions on the basis of generalized knowledge;
- intended use in educational activities of assignments on small or large-scale, prose, poetic, poetic-prose, folk material of dramatic type aimed in developing of thought;
- being able to apply the theoretical knowledge generated by folklore material to different situations (word, word combination required from within the text, finding the image, identifying the folk figurative expressions given in the text, finding similarities, classification);
- ability to apply the acquired knowledge, skills and skills in practice, etc.

In order to transform the student into an active subject of the distance learning process, to ensure his participation in education with interest, among other subjects, it is necessary to establish a practical direction of folklore education, to involve interactive methods in the process of teaching and learning, to bring the teaching assignments into a non-standard test form, to recommend the artistic sources. Through this, the interactivity of the readers is developed. For example, in the process of working on puzzles from the "find a partner" method, students can use the following in teaching the nature of the genre of the riddle, its poetic features. Because the condition of the method is focused on the listener, just like the purpose and function of the riddle genre, it attracts attention by motivating him to "find". In this process learners are trained in attention, resourcefulness and language sensitivity. This method can serve to ensure the cooperation of the student and the teacher in distance education.

Sometimes during such an electronic exercise, it is also possible to record the beginning part of the selected text and hand over the remaining part to the reader to continue. Then the given task is controlled electronically and the reader receives a response. It will be more effective if the task from this is based on speed.

Attitude is expressed by sending stickers of different positive and negative meaning to those who have and have not eaten the condition.

Folklore education requires that cognitive scientists know, think, understand what they have heard or read about existence, Society, event, historical reality, artistic tissue, imaginary and life fiction, lyrical interpretation, and be able to correctly, understandably, logically express their thoughts, views on these. For this purpose, it is considered necessary to formulate in the students the skills of being able to use units related to folklore.

On the basis of the program of folklore education, it is necessary to correctly select the educational material and its dependence on the system of teaching assignments, therefore, in the textbooks on science, it is necessary to improve the



selection and consistency of the topics related to it due to the practical importance of education, to update the texts of exercises, to determine the

It was observed that folklore materials included in the textbooks were selected based on the following criteria:

- materials were chosen from simple to complex, depending on how the volume-structure grew from the appearance of small text to the appearance of a large text (for example, in the 5th grade textbook, a small volume of Proverbs and riddles, in which the content was thoughtful, then in the 6th grade, similar compact folk songs, in the 7th grade, "Essen", in;

- at first it is planned to provide and strengthen the assimilation of knowledge about the ancient (proverb, riddle, legend, narration, fairy tale, song), then the genres that appeared after it (such as epic, anecdote);

- attention is paid to the fact that the presented material is associated with the life of students, their individual age characteristics, as well as their interest (for example, 5-6-graders are not interested in the fairy tale, while 8-9-graders are not interested in the fairy tale, so fairy tales are included in the textbooks 5-graders);

- the development of the period is also taken into account that it is reflected in folk genres (if, for example, the example of the epic "Alpomish" can be explained to readers about seeds, the mutual unification of seeds, it is possible to mean the absorption of seed relations, on the contrary, on the example of the epic "Ravshan");

- it is taken into account that it is possible to study at the educational stage in a continuous connection with such subjects as history, linguistics, literary studies, geography, etc.

Observations show that even in distance education, elements such as the purpose, method and tools of teaching, organizational forms, control are covered. If there is not enough work on the folk materials given to the teachers in this, it is clear that the shortcomings arise if the content of theoretical knowledge is not determined, although it is Elementary in terms of the genres of folk oral creativity to the students. Therefore, the theory of folklore should be taught to express information in a clear, understandable speech on the issues of The Associated genre, genre, composition, image, lingvopoetics, to receive the information delivered and to analyze them critically, to process it, to summarize it through various points of view, to draw conclusions, to think independently, to sympathize with their own ideas. Such a pedagogical approach plays an important role in the cultivation of pupils ' activity.

## REFERENCES

1. Abdukodirov A.The A., Pardaev A.The X. Theory and practice of distance learning. - Tashkent: Science, 2009 . - 145 B.
2. Andreev A.A. Didactic principles of distance learning: diss... the Doctor of Pedagogical Sciences. -M. 1999. - 289 P.



3. The law of the Republic of Uzbekistan "On education". Article 16. - August 7, 2020.
4. Uzbek folk Proverbs. Uzbek folk art. Multi - volume - Tashkent: Publishing House of literature and art, 1989. - 512B
5. <http://hudud24.uz/masofaviy-talimning-afzalligi-bu-tizimning-dunyoda-keng-ommalashishiga-sabab-nima/>

## O'SPIRINLAR JINOYATCHILIGI MUAMMOSINING PSIXOLOGIK TAHLILI

**Shoyqulov Shohijahon Shomilovich.**

*Qarshi davlat universiteti mustaqil tadqiqotchi.*

**Annotatsiya:** *Ushbu maqolada o`spirinlarda jinoyatchilikni keltirib chiqaruvchi omillarni o`rganish va korreksiya qilishning psixologik mexanizmlari haqida fikrlar bildirib o`tilgan.*

**Tayanch so`z va tushunchalar:** *funksional yoki xulq-atvorga to`g`ridan-to`g`ri (bevosita) ta`sir qiluvchi shaxslararo jarayonlar, agressiv xulq, longityud, tashqi va ichki shartlangan faoliyat, jinoyatning "sirli" motivi, jinoyatning "fazilatli" motivi, "ehtiyot - shaxsiy ma`no - vaziyat", "vaziyatga xos rivojlanuvchi motivatsiya", kriminogen vaziyat,*

O`zbekiston Respublikasi Oliy Majlisi Qonunchilik palatasining 2020-yil 10-noyabrdagi "Yoshlar va voyaga yetmaganlar o`rtasida jinoyatlar sodir etilishining oldini olish hamda huquqbuzarliklar profilaktikasi borasida amalga oshirilayotgan chora-tadbirlar to`g`risida"gi qaroriga ko`ra voyaga yetmaganlar huquqbuzarliklarning oldini olish jinoyatchilik va jamiyatga qarshi boshqa xatti-harakatlarga qarshi kurashni kuchaytirishga qaratilgan aniq choralari belgilangan bo`lib, bu jinoyatchilikning oilaviy munosabatlar va shaxsning jamiyatdagi ijtimoiy munosabatlari tizimidagi o`zaro uzviy aloqasi doirasida o`rganishni taqozo etadi. Jinoyat qilishga moyilligi mavjud o`spirinlarning oila sharoiti o`rganilganda, ularning notinch oilada tarbiyalanganliklari tasdiqlangan. O`spirinlar jinoyatchiligining kelib chiqishiga aloqador oilaviy va ijtimoiy omillar muammosiga bag`ishlangan tadqiqotlarning tahlili ko`rsatishicha, ikki o`zaro bog`liq omil orasidagi;

a) funksional yoki xulq atvorga to`g`ridan - to`g`ri (bevosita) ta`sir qiluvchi shaxslar aro jarayonlar;

b) bevosita ta`sir qiluvchi, o`zida oila tarkibi hamda hajmini mujassamlashtirgan tizimli jabhalarni ajratish mumkin. Ma`lumki har bir oilada bolalarni muayyan tarbiyalash usullarining o`ziga xosligi mavjud. Ushbu holatlarda ota - onalarning xulq atvori alohida o`rin tutadi va bu bolaning ijtimoiylashuviga ta`sir etadi. Mazkur holatda oiladagi tartib - intizom tadbirlari alohida ahamiyat kasb etadi. Masalan: jinoyatga moyilligi bor, tajovvuzkor xulqli farzandlari bor oilalardagi tarbiya usullari o`rganilganda, ota - onaning kayfiyatiga ko`ra, ko`p hollarda qattiq qo`llik, jazolash, ota - onalik mehrining "tansiq"ligini namoyon qilish kabilar qayd etilgan. Biroq bu g`ayriijtimoiy rivojlanishga sabab bo`luvchi tarbiya usullari haqiqiy baholash mezonlari uchun to`liq asos bo`la olmaydi. Tarbiya ta`sirining uzluksizligi, usuli va uning mohiyati atrofida ma`lumotlarni umumlashtirib, ayrim yondashuvlarda jazo va rag`bat usullari samarali ekanligi kuch ishlatishdan ko`ra, kattalik mavqei kuchi, jismoniy kuch ishlatish yo`li bilan jazolash, tanqid va qo`rqitish, moddiy manfaatlardan mahrum

qilish, mehr tanqisligi, jismoniy kuch ishlatmay turib bolasining xulq – atvori boshqalar uchun keltirishi mumkin bo'lgan zararni xaspo'shlash orqali tushuntirish kabilarning guvohi bo'lishi mumkin. Agressiv xulqli farzandi bor oila a'zolarining o'zaro munosabatlarida rad etilganlik va befarqlik kabilar ko'proq ko'zga tashlanadi. Longityud tadqiqotchilarining ko'rsatishicha, ota – ona orasidagi doimiy nizolar, urush – janjallar, o'zaro xusumat, shuningdek, mustahkam bo'lmagan nikoh delinkventlar xulqida yoshligidanoq o'z asoratlarini ko'rsatadi. Jinoyat sodir etgan o'spirinlarning ota – onalarida jiddiy ijtimoiy nuqsonlar kuzatiladi. Bunday ota – onalar o'z farzandlarining ijtimoiy tarbiyasiga, ularga nisbatan kam e'tibor beradilar. Ayni vaqtda farzandlar tomonidan ham shunday munosabat kuzatiladi va hokazo. Ushbu holatlarga sof psixologik nuqtai nazardan e'tibor berilsa, har qanday huquqbuzarlik, har qanday jinoiy faoliyatning alohida turi sifatida talqin qilinib, unda inson ijtimoiy faolligini belgilovchi va o'ziga xos qonunbuzarlik shaklida ifodalanuvchi uning psixik holati, shaxsning motivatsion jabhasi, individual – psixologik sifatleri, psixikasining xususiyatlarini, sub'ektning ijtimoiy qadriyatlarga munosabatlarida o'z ifodasini topadi. S.L.Rebinshteyn fikricha, “Inson faoliyatining o'ziga xos xususiyati - uning anglanganligi va maqsadga qaratilganligidadir” zero, unda inson o'z maqsadlarini amalga oshiradi o'z fikrlari va g'oyalarini haqiqatga aylantirishi uchun harakat qiladi. Faoliyatning alohida belgisi sifatida uning predmetlilik (o'z predmetiga egaligi) hisoblanib, ya'ni har qanday faoliyat, hattoki, qonunbuzarlik ham aniq maqsadga yo'naltirilgan o'zining to'liq ma'naviy mazmuniga egadir. Faoliyatning sub'ekti bo'lmish inson ijtimoiy faoliyatida ham faol ishtirok etib, ijtimoiy qadriyatlar tizimi va o'zgalarga nisbatan muayyan yondashuvga ega bo'ladi. Ushbu qonuniyat bosqichida faoliyat yangi maxsus ko'rinish sifatida xulq – atvorga aylanadi.

Shunday qilib, xulq – inson xatti-harakati, atrof – muhit bilan o'zaro aloqasi jarayoni, uning tashqi (xatti - harakat) va ichki (psixik) shartlangan faoliyatning tashqi ifodalanishidir. Xulqda jamiyat tomonidan qabul qilingan urf – odatlar, axloqiy, ma'naviy va huquqiy me'yorlar o'z ifodasini topadi. Sub'ektning shaxslilik xususiyatlari uning xulqiga ko'ra belgilanadi. Jinoiy xulqda ham yuqoridagi jihatlarning barchasi ishtirok etadi, faqat uning farqi shundaki, jinoiy xulq huquq me'yorlari bilan nizoga kirishadi. Jinoiy xulqning g'ayri ijtimoiy yo'nalganligini jinoiy xulq sodir etilishidagi turli shakldagi aybdorlik, jinoiy g'arazning amaliy tadbiqu, maqsadga erishish vositasini tanlash, qarorga kelish, motivatsiya jarayonlarini tahlil qilish orqali aniqlanadi. Faoliyatning birligi harakat hisoblanib, uning yordamida u yoki bu faoliyat amalga oshiriladi. Harakat umumlashmasi muayyan faoliyat turini tashkil etadi. Harakatlarning asosida maqsad paydo bo'lishi bilan sub'ektning motiviga qiziqishlar va turli ehtiyojlar ko'rinishidagi istak yotadi. Shunga ko'ra motivlarda individning istaklari ifodalanadi. Alohida harakatlarning tarkibiy qismlariga ajralishini S.L.Rebinshteyn “xususiy harakatlar” – deb ataydi. Masalan, jinoiy kodeksda o'ziga xos “xavfli xulq” atamasi qo'llaniladi.

Xuddi shu bois, ba'zan xirs – havasning niqoblanishi natijasida jinoyatning “sirli” motivini oydinlashtirish qiyinlashadi. Masalan, sodir etilgan jinoyat ishtirokchilaridan eng ko'p manfaatdor shaxsni ajratish, gumon qilinayotganlarning qiziqishlari va ehtiyojlari darajasini aniqlash, ularning jinoyat doirasidagi statusi va hokazolar kabi bir qator savollarga javob topishda qiyinchilik tug'diradi.

G.T.Yodgorovanning fikricha, ba'zi hollarda ayblanuvchilar o'z ayblarini bilsalar-da, lekin harakatlarining asl mohiyatini berkitishga yoki oqlashga uringan holda “fazilatli” motivlarni o'zlashtirib olishga harakat qiladilar – bu o'ziga xos psixologik muhofaza mexanizmining bir ko'rinishidir. Shuningdek, jinoyatchilarni o'zini – o'zi baholashining ikki jihati mavjud bo'lib: a) o'zi uchun (“men”ga xos); b) o'zgarlar va atrofdagilar, shu jumladan odil sudni chalg'itish, jazolash usullarini yumshatish maqsadidagi (ideal “men” uchun) axloqiy – psixologik funktsiyani ko'rish mumkin.

Qayta tiklangan ehtiyojlarning jinoiy xulq – atvorga o'tishida aniq hayotiy vaziyatning o'rni beqiyosdir. Chunki sub'ekt hayotiy vaziyatdan foydalanishdan harakat qilish bilan birga mavjud “faoliyatning ichki shart - sharoitlarini” o'zgartiradi. Biz motivatsiyaning bu jarayonida o'ziga xos uchlikni “ehtiyot – shaxsiy ma'no - vaziyat”ni ko'rishimiz mumkin. Bu uchlikning o'zaro uyg'unligida faoliyat motivi “vaziyatga xos rivojlanuvchi motivatsiya” tarzida shakllanib boradi. Ushbu holat – kriminogen vaziyat deyiladi.

Shunday qilib, o'spirinlar tomonidan sodir etilayotgan jinoyatlarning psixologik tahlilida quyidagi omillar: sub'ektga xos individual – psixologik, individual – tipologik xususiyatlar, uning dunyoqarashi, qadriyatlarini o'spirinlarni kriminogen vaziyatga tushguniga qadar yashagan ijtimoiy – psixologik muhit katta ahamiyatga ega.

### FOYDALANILGAN ADABIYOTLAR:

1.O'zbekiston Respublikasi Oliy Majlisi Qonunchilik palatasining 2020-yil 10-noyabrdagi “Yoshlar va voyaga yetmaganlar o'rtasida jinoyatlar sodir etilishining oldini olish hamda huquqbuzarliklar profilaktikasi borasida amalga oshirilayotgan chora-tadbirlar to'g'risida”gi qarori.

2. S.L.Rebinshteyn. “Основы общей психологии”. Москва, 2009.

3. G.T.Yodgorova.Tarbiyasi qiyin guruhga mansub bolalar bilan ishlash. T.. 2007.

4. E.G'.G'oziev. Psixologiya (Yosh davrlari psixologiyasi). T., 1994.

5. E.G'.G'oziev. Umumiy psixologiya: darslik. I, II kitob. T., 2002.

6.Internet saytlar: [WWW.ziyonet.uz](http://WWW.ziyonet.uz) [WWW.qarshidu.uz](http://WWW.qarshidu.uz) [WWW.rppm.uz](http://WWW.rppm.uz)



## SANOAT MAMLAKAT IQTISODIYOTINING ENG MUHIM QISMI

**Vazira Xo'jayeva O'tkirovna**  
*Buxoro viloyati Jondor tumani*  
*9maktab Geografiya o'qituvchisi*

**Annontatsiya:** *Sanoat mamlakat iqtisodiyotining eng muhim qismi, uning iqtisodiy qudrati va mudofaa qobiliyatining asosi hisoblanadi. Bu mamlakatning yuzi va uning rivojlanish darajasining ko'rsatkichi, chunki u ilmiy va texnik intellektual salohiyatining markazi bo'ladi. Sanoatni tayinlash-xalq xo'jaligini mashina, asbob-uskunalar va boshqa zamonaviy ishlab chiqarish vositalari bilan ta'minlash, aholi uchun xaridorgir mahsulotlar ishlab chiqarish.*

**Kalit so'z:** *Sanoat, vosita, Bozor iqtisodiyoti, federatsiya*

Sanoat tushunchasi bir qator sohalarni qamrab oladi. Ularning ayrim guruhlari komplekslar deb ataladi: harbiy-sanoat (yoki mudofaa), o'rmon sanoati, yoqilg'i-energetika, atom, agrosanoat. Sanoat, o'z navbatida, uyushmalar, korxonalar va tashkilotlarga bo'linadi.

Bozor iqtisodiyoti sharoitida sanoatni tashkil etishning muhim shakli 30 noyabr 1995 federal qonuni asosida faoliyat yuritadigan moliyaviy-sanoat guruhlarini tashkil etish bo'lib, moliyaviy-sanoat guruhi o'z ishtirokchilarining raqobatbardoshligi va ishlab chiqarish samaradorligini oshirish, oqilona texnologik va kooperativ aloqalarni o'rnatish, eksport salohiyatini oshirish, ilmiy va texnologik taraqqiyotni jadallashtirish, mudofaa korxonalarini konvertatsiya qilish va investitsiyalarni jalb qilish maqsadida tashkil etiladi. 2-dan fevral 1998-dan hukumat qarori bilan moliya-sanoat guruhlarini tashkil etish, faoliyat va tugatishni davlat tomonidan tartibga solish bo'yicha vakolatli federal davlat organining vazifalari Rossiya federatsiyasi iqtisodiyot vazirligiga yuklanadi.

Shu bilan birga, iqtisodiy islohotlar va islohotlar kuchlarini qo'llashning asosiy nuqtasi korxonalar bo'ladi. Ularning aksariyati xususiylashtirish natijasida davlatning mulki bo'lishni to'xtatganini bilish muhimdir.

Ko'p yillar davomida Rossiyada eng yaxshi ilmiy va ishlab chiqarish kuchlarini o'zlashtirgan kuchli harbiy-sanoat kompleksi (harbiy-sanoat kompleksi) paydo bo'ldi. Uning imkoniyatlari, hech bo'lmaganda, harbiy va fuqarolik xarakteridagi barcha milliy ilmiy tadqiqotlar va ishlanmalarning 60% dan ko'prog'i harbiy-sanoat kompleksi korxonalarida amalga oshirilganligi bilan baholanishi mumkin. Bir qator noyob yuqori texnologiyalar yaratildi, shuning uchun mamlakatimiz hozirgi murakkab sharoitda ham dunyoning yetakchi davlatlaridan ancha oldinda.

Mudofaa kompleksining omon qolishi va gullab-yashnashi uchun Rossiya qurollari va harbiy texnika eksportining o'sishi alohida ahamiyatga ega. Rossiya xalqaro qurol bozorida etakchi mavqega ega bo'lish uchun barcha imkoniyatlarga ega.

Bu may 25, 1999 — oddiy qurol Rossiya agentliklari, o'q-dorilar, kemasozlik, boshqaruv tizimlari bo'yicha prezident farmoni bilan **соответствия** yangi boshqaruv tuzilmalari shakllanishiga xizmat qilishi kerak.

Rossiyada hech qanday davlat tuzilmalari mavjud emasligini hisobga olib, karyaya Rossiya harbiy-sanoat qo'mitasini boshqaradi va jahon tajribasi shu kabi vazifalarni bajaradigan havo va kosmik sanoatining bir tomida birlashuvning maqsadga muvofiqligini ko'rsatadi, mart oyida 1999 aviatsiya sanoati faoliyatini muvofiqlashtirish va tartibga solish masalalari iqtisodiyot vazirligidan Rossiya aviatsiya - kosmik agentligiga topshirildi. Aytish kerakki, agentlik to'g'risidagi Nizom 25-dan oktyabr 1999-dan hukumat qarori bilan tasdiqlangan

Bugungi kunda yoqilg'i — energetika kompleksi-ə to "mamlakatning yarmi". Sanoat ishlab chiqarish hajmida yoqilg'i-energetika stansiyalarining ulushi 40% ni tashkil etadi.

Federal byudjet (42%) muhim bir qismi elektr, [issiqlik energiyasi](#), tabiiy gaz, neft va neft mahsulotlarini ishlab chiqarish va tashish bilan bog'liq **кырых** asosiy faoliyati, yoqilg'i-energetika kompleksi tashkilotlari tushumlari bilan hosil bo'ladi. Davlat mazkur tashkilotlarning uzluksiz ishlashini ta'minlash, yoqilg'i-energetika kompleksini boshqarish tizimini takomillashtirish, energiya resurslarini tejashga alohida e'tibor qaratmoqda. Bu, xususan, 31 mart 1999 federal qonunida aks ettirilgan "Rossiya Federatsiyasida gaz ta'minoti to'g'risida", 20 — dan noyabr 1997-dan" ko'mir sanoatini boshqarishni takomillashtirish to'g'risida "gi, 5-dan iyul 1999-dan" strategik tashkilotlarning ishonchli energiya ta'minotini ta'minlash to'g'risida "gi va"1998-2005-da Rossiya elektr ta'minoti" hukumat dasturi.

Yoqilg'i-energetika majmuasi "Gazprom" Rao, "YuKOS "neft kompaniyasi" AJ kabi yirik ishlab chiqarish birlashmalarini tashkil etish bilan tavsiflanadi.

Hozir Rossiya iqtisodiyoti "neft ignasi"ga ekilgan. Uzoq hududlarda qazib olinadigan yoqilg'i dastlab qimmatga tushadi va Rossiyada faqat quruqlik transportidan foydalanish zaruriyati yoqilg'i narxini oshiradi. Dunyodagi hech bir mamlakat bunday mono-qaramlikka yo'l qo'ymaydi. Energiya ishlab chiqarish xarajatlari, transport xarajatlari kabi, uzoq vaqt davomida jahon darajasidan oshdi.

#### **FOYDALANILGAN ADABIYOTLAR:**

1. "Federal byudjetning (42%) muhim bir qismi elektr" **2021**
2. "energetika kompleksi" **2017**
3. "sanoatni tashkil etishning muhim shakli" **2006**



## PROFESSIONAL TA'LIMDA HUQUQIY TARBIYA

**Azimov Abdulaziz Abdurasul o'g'li**

*Farg'ona viloyati yuridik texnikumi*

*"Yuridik xizmat" yo'nalishi 14-21 guruh o'quvchisi*

Qonunga hurmat, qonun fuqarolik tarbiyasining mohiyatini ifoda etadi. Ammo qonunga hurmat qonuniy ko'rsatmalarga nisbatan shunday munosabatdir, chunki inson o'z faoliyatida qonunning qadr-qimmatini tan oladi. Xulq-atvor me'yorlarini muvaffaqiyatli o'zlashtirish natijasi, ichki nazorat, agar inson mavjud axloq normalarini, faol xatti-harakatlarning me'yorlarini shu qadar chuqur o'zlashtirganki, u ikkilanmasdan, jamiyat uning vakillik organi tomonidan qabul qilingan qonun shaxsida talab qilganidek harakat qiladi.

Huquqiy tarbiya-shaxsga nisbatan huquqiy ongni, huquqiy ko'rsatmalarni, qonunga itoatkor xulq-atvor ko'nikmalari va odatlarini shakllantiruvchi uyushgan, bir tizimli, aniq maqsadni ko'zlagan faoliyat yig'indisi.

Huquqiy tarbiya - bu shaxsga nisbatan huquqiy ongni, huquqiy ko'rsatmalarni, qonunga itoatkor xulq-atvor ko'nikmalari va odatlarini shakllantiruvchi uyushgan, bir tizimli, aniq maqsadni ko'zlagan holdagi tasvir ko'rsatilishidir.

Huquqiy tarbiya natijasida keng omma yoki shaxs o'z hatti - harakatlarining qonuniy ekanligini tushunsa, huquq tartibotni buzmaslikka harakat qilsa o'zini ongli ravishda, huquq normalariga rioya etgan holda boshqara olsa, maqsadga erishilgan bo'lib hisoblanadi.

Huquqiy tarbiyani yaxshilash, aholining huquqiy madaniyati darajasini yuksaltirish, huquqshunos kadrlarni tayyorlash tizimini takomillashtirish, jamoatchilik fikrini o'rganish ishini yaxshilash haqidagi 1997 yil 25-iyunda qabul qilingan, 2019-yil 22-fevralda qo'shimcha va o'zgartirishlar kiritilgan PF-1791-son O'zbekiston Respublikasi Prezidentining Farmoni mamlakatimizda huquqiy demokratik davlat qurishda, aholi orasida huquqiy ong va huquqiy madaniyatni yuksaltirishda asos bo'lib xizmat qilmoqda. Ushbu farmon huquqiy demokratik davlat qurilishi, qonunchilikni mustahkamlash va ijtimoiy adolat qaror topishini ta'minlash, ma'naviy va madaniy rivojlanishning ustuvor yo'nalishlarini belgilash, amalga oshirilayotgan islohotlarni yangi mazmun bilan boyitish, aholining huquqiy bilimi va ongini yuksaltirish, jamiyatni siyosiy faolligini oshirish, huquqshunos kadrlarni tayyorlash tizimini takomillashtirish va jamoatchilik fikrini o'rganish borasidagi ishlarni yaxshilash maqsadida qabul qilingan.

Huquqiy tarbiya bu- tashkiliy ravishda muntazam olib boriladigan, aniq maqsadni ko'zlagan va shaxsga «guruh shaxslariga» taosir qila oladigan, ularda huquqiy ong, huquqiy bilim, qonunlarga rioya qilish xislatlarini vujudga keltiradigan harakatdir.

*Huquqiy ta'lim* - bu, birinchi navbatda, huquqiy madaniyatni, huquqiy tajribani, huquqiy ideallarni va jamiyatdagi nizolarni bir avloddan ikkinchisiga hal qilish



mexanizmlarini o'tkazish va ularni odamlar ongida ularni xulq-atvor stereotiplari sifatida e'tirof etilgan va hurmat qilinadigan taraqqiyot tarzida tarjima qilish. Huquqiy tarbiya insonning huquqiy ongi va umuman jamiyatning huquqiy madaniyatini shakllantirish va rivojlantirishga qaratilgan.

O'zbekiston Respublikasida ta'lim sohasida katta islohotlar amalga oshirilmoqda. Yuridik texnikumlarning barpo etilishi respublikamizda huquqiy-demokratik davlat qurish, jamiyatni rivojlantirish hamda aholi orasida huquqiy ong va huquqiy madaniyatni yuksaltirishda muhim ahamiyatga ega bo'lgan yangiliklardan biridir. Ta'limning bu bosqichida yoshlar ham fan yutuqlarini o'rganishlari, bilim olishlari va shu bilan birga ma'lum bir kasbga ega bo'lishlari nazarda tutiladi. Bo'lajak yosh mutaxassislarining huquqiy madaniyati tarkibiga oila va maktabda shakllangan dunyoqarashdan tashqari kasbiy tayyorgarlikning huquqiy belgilari ham kiradi. Bu belgilar har bir sohaga xos bo'lib, o'quv-tarbiya, amaliy mashg'ulot jarayonida o'quvchi ongi va faoliyatiga singdiriladi. Yoshlarni o'rta maxsus kasb-hunar ta'limi, texnikumlar, kollejlarda yoshlarni tarbiyalash ularning porloq kelajagimizning poydevori ekanligi, xalqimiz katta umid bilan ularga qarayotganligini, davlat esa o'z qonunlari orqali yoshlar mehnatini huquqiy kafolatlayotganligini ko'rishimiz mumkin. Huquqiy kafolatlar ishga qabo'l qilishda, mehnatga haq to'lash, qisqartirilgan ish vaqti, iqtisodiy imtiyozlar bilan ta'minlash, bilim olish, davlat tomonidan ijtimoiy himoyalash, og'ir va zararli ishlarda yoshlar mehnatidan foydalanishni cheklash, dam olish, davolanish, uzluksiz ta'lim olish va boshqa huquqlarida namoyon bo'ladi. O'quvchilarning – yoshlarning o'zaro munosabatlari, o'qishga e'tiqodlari, mulkka munosabatlari, xulq – atvorlari va hatti – harakatlari barchasi oila va maktab tarbiyasida o'zlashtirilgan qoidalar asosida tartibga solinadi. Texnikum muhiti ularga birinchi kunlardanoq ta'sir o'tkazmaydi. Muhitga moslashish har bir talabada o'ziga xos tarzda kechadi. O'quvchi – yoshlarga yangi muhit salbiy ta'sir ko'rsatishining oldini olish uchun yuqori kursda o'qiyotganlarning hayot tajribalariga tayanish yaxshi natija beradi.

Xulosa o'rnida prezidentimizning quyidagi so'zlarini keltirib o'tmoqchiman:– Texnikumlarga bo'lgan yondashuvlarni o'zgartirish kerak. Ular “institutga kirishning oson yo'li” emas, murakkab kasb beradigan, mehnat bozorida raqobat qiladigan tizim bo'lishi kerak, – dedi Shavkat Mirziyoyev.

### **FOYDALANILGAN ADABIYOTLAR**

1. Mirziyoyev SH.M. Demokratik islohotlarni izchil davom ettirish xalqimiz uchun tinch va osoyishta, munosib hayot darajasini yaratish – barqaror taraqqiyot kafolatidir // Xalq so'zi. 2016 yil 2 noyabr.

2. Mirziyoyev SH.M. Aholini kasb-hunarga tayyorlash va monomarkazlar faoliyatini takomillashtirish chora-tadbirlari // Xalq so'zi 15 iyu 2022 yil. O'zbekiston



Respublikasi Prezidentining SHavkat Mirziyoyevning videoselektor yig'ilishidagi ma'ruzasi.

3. O'zbekiston Respublikasi Prezidentining Farmoni, "Huquqiy tarbiyani yaxshilash, aholining huquqiy madaniyati darajasini yuksaltirish, huquqshunos kadrlarni tayyorlash tizimini takomillashtirish, jamoatchilik fikrini o'rganish ishini yaxshilash haqida"gi 25.06.1997 yildagi PF-1791-son.

## MILLIY IQTISODIYOTNI RIVOJLANTIRISHDA INVESTITSIYALARNING AHAMIYATI

**Nazirova SayyoraBaxtiyorovna**

*Termiz agrotexnologiyalar va innovatsion rivojlashi instituti magistranti*

**Omonova Nafisa Qahramon qizi**

*Termiz agrotexnologiyalar va innovatsion rivojlashi instituti Bakalavr*

*Milliy iqtisodiyotni rivojlantirishda investitsiyalarning ahamiyati juda muhim hisoblanadi. Ushbu maqola orqali milliy iqtisodiyotimizni rivojlantirishda investitsiyalarning tutgan o'рни, xorijiy investitsiyalarning ahamiyati, mamlakatga kiritilayotgan kapital riskiga ta'sir etuvchi omillar hamda asosiy kapitalga o'zlashtirilgan investitsiyalarning jadvallar asosidagi tahlillari yoritib o'tilgan.*

*The importance of investments in the development of the national economy is considered very important. Through this article, the role of investments in the development of our national economy, the importance of foreign investments, the factors influencing the capital risk introduced into the country, and the analyzes of the capitalized investments on the basis of the tables have been highlighted.*

*Значение инвестиций в развитие национальной экономики считается очень важным. В этой статье были освещены роль инвестиций в развитии нашей национальной экономики, значение иностранных инвестиций, факторы, влияющие на капитальный риск, вносимый в страну, а также анализ капитализированных инвестиций на основе таблиц.*

Investitsiyaning lug'aviy manosiga e'tibor qaratadigan bo'lsak — (nemischa "Investition", lotincha "Investio") so'zidan olingan bo'lib, asosan, ishlab chiqarishga uzoq muddatli qo'yilmalar sarfi, ya'ni xarajatlar yig'indisi deb talqin etilgan. Investitsiya — foyda (daromad) olish yoki ijtimoiy samaraga erishish maqsadida, davlat, xuquqiy va jismoniy shaxslar (investorlar) tomonidan cheklangan imkoniyatlardan samarali foydalanib, cheklanmagan extiyojni qondirish uchun iqtisodiyotning turli sohalariga ma'lum muddatga sarflangan barcha turdagi boyliklar hisoblanadi.

Pulning vaqt (zamon)ga bog'liq qiymati nazariyasiga ko'ra, investitsiya kelajakda foyda olish maqsadida mablag'lar qo'yishdir. Investitsiya kapitalni muayyan muddatga band qilib undan sarmoya olishni bildiradi. Bundan asosiy maqsad kapital qiymatini saqlab qolish yoki bo'lmasa kapital qiymatini ma'lum vaqt mobaynida o'stirib borishdir. Iqtisodiy mazmuni jihatdan investitsiya turli faoliyatlarga safarbar etilgan moddiy, nomoddiy boyliklar va ularga bo'lgan huquqlarni aks ettiradi. Investitsiya sifatida pul, qimmatli qog'ozlar (aksiya, obligatsiya, sertifikat, veksel), yer, bino, inshoot kabi boyliklar, intellektual mulk bo'lgan ilmiy kashfiyotlar, ixtirolar va

boshqalar ishlatiladi. Investitsiya loyihalariga mablag' qo'yuvchilar — investorlar davlat, kompaniya, korxonalar, chet ellik fuqarolar, aholi va boshqalar bo'lishi mumkin.

Kiritilayotgan investitsiyalar (mulk, pul, qimmat baho qog'ozlar, obligatsiyalar va hokazo) – turli xil ko'rinishda muayyan foyda olish yoki har qanday ijtimoiy muammolarni hal qilish uchun iqtisodiyot ob'ektlari va turli soha faoliyat yo'nalishlariga kiritilishi mumkin. Bundan kelib chiqadiki, investisiya muhiti mamlakatdagi barcha faoliyat sohalariga ta'sir ko'rsatishini inobatga olgan holda, islohotlar ko'lami turli xil sohalarda ya'ni iqtisodiy, institusional, fan, ta'lim, sog'liqni saqlash, qishloq xo'jaligi, suv ta'minoti, energetika, transport, innovatsiya va boshqa yo'nalishlarni qamrab olishi lozim bo'ladi.

2022-yil 25-martda ilk bora o'tkazilgan Toshkent Xalqaro investitsiya Forum yakunlari bo'yicha 7,8 mlrd dollarlik aniq shartnomalar va investitsiyaviy bitimlar paketi imzolandi. Shuningdek, qiymati 3,5 milliard dollarlik loyihalarni amalga oshirish bo'yicha dastlabki kelishuvlarga erishildi. Forum doirasida savdo, iqtisod, investitsiyalar, texnika, madaniyat, sport va yoshlar masalalari bo'yicha O'zbekiston Respublikasi va Saudiya Arabistoni Podshohligi o'rtasidagi Hukumatlararo komissiyasining 5-yig'ilishi, "Sanoat kooperatsiyasi. Yangi imkoniyatlar" O'zbekiston-Xitoy investitsiyaviy forumi, shuningdek, xalqaro moliya institutlari, xorijiy hukumat moliyaviy tashkilotlari rahbarlari va rivojlanish bo'yicha hamkorlar ishtirok etgan O'zbekiston uchun "Mamlakat platformasi" bo'lib o'tdi. Forum ishtirokchilari ikki tomonlama uchrashuv va muzokaralar chog'ida ham faol fikr almashdilar va hamkorlik istiqbollari muhokama qildilar. Bundan ko'zlangan asosiy maqsad albatta ishlab chiqarish va fan ta'limni rivojlantirish va davlatning rivojlanishi uchun zarur bo'lgan yo'nalishlarda turli xil loyihalar va kelishuvlar imzolandi.<sup>1</sup>

Investitsiyalar qo'yilish shakliga ko'ra quyidagi ko'rinishlari mavjud:

- Real investitsiya asosiy fondlar va aylanma mablag'larga investorlar tomonidan kiritiladigan barcha turdagi sarmoyalar.

- Moliya investitsiyalar — qimmatli qog'ozlar (aksiya, obligatsiya) sotib olishga va bank depozitlariga uzoq muddatga jalb qilingan qo'yilmalar.

- Intellektual investitsiyalar — mutaxassislarni tayyorlash, tajriba, ilmiy tekshirish, litsenziya va nou-xau berish, mualliflik huquqi va boshqalar.

Investitsiyalar kim tomonidan kiritilishiga qarab ichki investitsiyalar va tashqi investitsiyalar bo'linadi

Mamlakat hududida ichki investorlar tomonidan amalga oshiriladigan investitsiyalar ichki investitsiyalar hisoblanadi. Foyda olish maqsadida chet el investorlari tomonidan boshqa davlat iqtisodiyotiga qo'yiladigan investitsiyalar tashqi investitsiyalar deyiladi

Investitsiyaning quyidagi turlari mavjud:

- davlat investitsiyasi — davlat byudjeti va moliya manbalari hisobidan kiritiladi;

<sup>1</sup> <https://uzreport.news/economy/toshkent-xalqaro-investitsiya-forumida-7-8-mlrd-dollarlik>

- chet el investitsiyasi — xorijiy davlatlar, banklar, kompaniyalar, tadbirkorlar tomonidan kiritiladi;

- xususiy investitsiya — xususiy, korporativ xo'jalik va tashkilotlar, fuqarolar mablag'lari, shu jumladan, shaxsiy va jalb qilingan mablag'lar hisobidan qo'yiladi.

Milliy iqtisodiyotimizni tubdan rivojlantirish va ishlab chiqarishda innovatsiyalarni joriy etish hamda mamlakatimiz iqtisodiyotida makroiqtisodiy barqarorlik va iqtisodiy o'sishning yukori sur'atlarini ta'minlashda investisiyalar, shu jumladan, xorijiy investisiyalar muhim o'rin tutadi. Investisiyalarga e'tiborning kuchayishi bugungi kunga kelib, mamlakatimizdagi investision faoliyat rivojlantirilishiga olib keldi

Rivojlangan mamlakatlar tajribasidan ma'lumki, xorij kapitali, xususan, to'g'ridan-to'g'ri xorijiy investisiyalarni jalb etish investisiyalashda eng samarali vosita hisoblanadi. Aynan xorijiy investisiyalar mamlakatda iqtisodiy va texnologik jarayonini harakatlantiruvchi omili bo'lib xizmat qiladi.

Demak, xorijiy investitsiyalar — samaraga erishish maqsadida mutloq boshqa davlat iqtisodiyotining, tadbirkorlik va boshqa soha faoliyatlarini rivojlantirish uchun safarbar etish, chet el investorlari tomonidan yuqori darajada daromad olishni ko'zda tutadigan barcha mulkiy, moliyaviy, intellektual boyliklaridir. Chet el investitsiyalari ichki investitsiyalardan farqli holda tashqi moliyalashtirish manbaiga kiradi. Ular milliy iqtisodiyotga chetdan, ularning kelishini rag'batlantirgan holda jalb qilinadi. Lekin chet el kapitalini jalb qilishning hamma shakllari ham moliyalashtirishning tashqi manbai bõlmasligi mumkin. Bu birinchi navbatda foiz to'lovlari bilan qaytarishni talab etadigan kreditlar va qarzlarga taaluqli. Chunki, chet el kreditlari va xalqaro moliya institutlari qarzlari ma'lum vaqt o'tgach asosiy qarz bilan birga belgilangan foizlarining qaytarilishini talab etadi. Chetdan jalb etiladigan xorijiy investitsiyalar bilan chet eldan kiritiladigan kreditlarninig o'ziga xos farqlari mavjuddir. Bu borada xorijiy investitsiyalar risklar doirasi bilan chet el kreditlari risklari kengligi farqlanadi.

Xorijiy investitsiyalar maqsadiga qarab to'g'ridan-to'g'ri va portfel investitsiyalarga bo'linadi. Bugungi kunda to'g'ridan-to'g'ri xorijiy investitsiyalarga jahon iqtisodiyotida talab, taklifga nisbatan yuqori bo'lib, bu investitsiyalar orqali ishlab chiqarishni zamonaviy ilg'or uskuna, texnologiya bilan qurollantirish, "nou-xau" va malakali ishchi kuchiga ega bo'lish, chet el tajribasini o'rganish kabilarga imkoniyat yaratiladi.<sup>2</sup>

Investor bu o'z kapitalining xavfsizligini ta'minlash masalalariga, birinchi navbatda, e'tiborini qaratadi. Shundan keyin, u o'z kapitalidan foyda olishning qanchalik samaradorligi haqida o'ylab ko'radi. Demak, investitsiya investor shun day

---

<sup>2</sup> [https://uz.m.wikipedia.org/wiki/Xorijiy\\_investitsiya](https://uz.m.wikipedia.org/wiki/Xorijiy_investitsiya)

shart ekanki, unda investor yoki bu mamlakatga kiritayotgan Kapitalning riski haqida o'ylab ko'radi. Buning uchun u kapital riskiga ta'sir etuvchi quyidagi omillarni e'tiborga oladi:

- mamlakat ichkarisidagi siyosiy barqarorlik;
- mintaqadagi yaqin qo'shnichilik munosabatlari;
- hukumatning munosabatlarini rivojlantirishga qaratilgan qonun-qoidalarining mukammallik darajasi shular jumlasidan.

Milliy iqtisodiyotni rivojlantirishda xorijiy investitsiyalarning ahamiyati katta bo'lib, u quyidagilar bilan izohlanadi:

Birinchidan, ishlab chiqarishga zamonaviy texnika va texnologiyalarni joriy etib, eksportga mo'ljallangan mahsulotlarni ishlab chiqarishni rivojlantiradi;

Ikkinchidan, import o'rnini bosuvchi tovar ishlab chiqarishni yo'lga qo'yish va buning uchun xorijiy investitsiyalarni iqtisodiyotning ustivor sohalariga yo'naltirish va pirovardida aholining me'yordagi turmush darajasini ta'minlash imkonini yaratadi;

Uchinchidan, kichik biznesni, xususiy tadbirkorlikni rivojlantirish va qishloq xo'jaligi ishlab chiqarishini jadallashtirish orqali o'sib borayotgan aholini ish joylari bilan ta'minlaydi;

To'rtinchidan, korxonalarining eskirgan ishlab chiqarish quvvatlarini, moddiytexnik bazasini yangilaydi va texnik qayta qurollantiradi;

Beshinchidan, tabiiy resurslarni qayta ishlovchi korxonalarni barpo etishga ko'maklashadi, davlat byudjetiga soliq tushumining kelib tushishi ko'payadi. Xorijiy investitsiyalarning milliy iqtisodiyotga keng miqyosda jalb etish o'tish davrining strategik va joriy vazifalarini hal etish zaruriyati bilan bog'liq. Ushbu vazifalarni bajarish natijasida o'tgan yillarda investitsiyalarning o'sishi jadallashdi.

Investitsiya salohiyati makroiqtisodiy xususiyatlar, hududning ishlab chiqarish omillari bilan to'yinganligi, aholiuing xaridorgir talablari va boshqalarni hisobga oladi Investitsiya riski darajasining yuqoriligi investitsiya va undan keladigan daromadni yo'qotish ehtimolini ko'rsatadi. Oxir-oqibat, investitsiya faolligi uning investitsiyaviy jozibadorligiga bog'liq. Investitsiya faolligi - asosiy kapitalga qo'yilgan investitsiya ko'rinishidagi investitsiya faoliyatining real (haqiqiy) rivojlanishida namoyon bo'ladi.

Quyidagi jadvalda asosiy kapitalga o'zlashtirilgan investitsiyalar (o'sish sur'ati %da xududlar kesimi bo'yicha) ko'rishimiz mumkin.<sup>3</sup>

Hududlar	2020y 1-ch	2020y 2-ch	2020y 3-ch	2020y 4-4-ch	2021y 1-ch	2021y 2-ch	2021y 3-ch	2021y 4-ch	2022y 1-ch
<b>O'zbekiston respublikasi</b>	104.6	90.6	93.2	95.6	96.5	105.9	105.0	105.2	126.3
<b>Qoraqalpog'iston respublikasi</b>	58.3	51.5	62.8	69.9	99.6	100.8	100.6	102.1	105.7
<b>Andijon</b>	125.6	94.0	86.6	110.6	138.2	98.6	111.5	115.3	153.6
<b>Buxoro<sup>4</sup></b>	88.5	83.1	120.3	104.7	151.6	150.1	125.1	136.4	224.6

<sup>3</sup> Davlat Statistika Qo'mitasi ma'lumotlari asosida olindi

<b>Jizzax</b>	262.1	161.3	143.6	147.4	103.2	114.0	98.2	104.0	103.7
<b>Qashqadaryo</b>	82.9	90.0	89.9	76.5	52.7	61.7	67.9	72.7	121.5
<b>Navoiy</b>	71.6	72.7	81.3	77.1	73.4	91.9	84.7	93.4	109.3
<b>Namangan</b>	79.1	84.1	79.6	88.0	93.1	91.6	102.9	102.9	118.5
<b>Samarqand</b>	171.8	120.9	117.5	128.8	141.1	109.3	119.4	112.0	133.7
<b>Surxondaryo</b>	109.4	92.7	85.3	77.4	97.2	126.2	124.2	103.2	128.6
<b>Sirdaryo</b>	156.2	93.0	111.5	111.2	108.5	156.1	100.4	116.4	227.4
<b>Toshkent</b>	107.4	92.4	99.9	92.2	122.6	116.2	117.8	119.1	104.5
<b>Farg'ona</b>	140.6	93.8	102.4	113.5	108.2	112.7	103.1	108.2	125.5
<b>Xorazm</b>	163.1	85.7	86.8Davlat	92.7	102.0	141.0	135.2	144.2	133.2

Yuqoridagi jadvalda asosiy kapitalga o'zlashtirilgan investitsiyalar o'sish sur'ati 2020-yil hisobida 262.1%lik miqdor bilan Jizzax, 2021-yil hisobida 156.1%lik miqdor bilan Sirdaryo, 2022-yil 1-choragi hisobida Sirdaryo viloyatlari yuqori natijalarga erishilganligini ko'rishimiz mumkin.

Asosiy kapitalga o'zlashtirilgan investitsiyalar o'sish sur'ati past bo'lgan hududlar 2020-yil 51.3%lik miqdor bilan Qoraqlpog'iston respublikasi, 2021-yil hisobida 52.7%lik miqdorda Qashqadaryo, 2022-yil hisobida 103.7%lik miqdor bilan Jizzax viloyatiga to'g'ri kelmoqda.

Shuningdek, asosiy kapitalga o'zlashtirilgan investitsiyalar o'sish sur'ati umumiy davlat hisobida o'sish sur'ati yuqori ko'rsatkichi 2020-yil 1-choragida 104.6%, 2021-yil hisobida 2-choragida 105.9%, 2022-yil hisobida 126.3%ni tashkil etmoqda. Bu ma'lumotlardan shuni anglashimiz mumkinki Jizzax, Samarqand va Sirdaryo viloyatlarida o'sish sur'atlari rivojlanish borasida yuqori natijaga erishayotganligi investitsiya salohiyatining oshib borayotganligini aks ettiradi

Xulosa o'rnida shuni aytishimiz mumkinki, yurtimizda keng ko'lamda olib borilayotgan ushbu islohotlar zamirida yurtimizga xorijiy davlatlarda investorlar jalb qilish negizida turli davlatlar ish tajribasini o'rganish va ular qo'llaydigan nou-xau usullar, zamonaviy texnika jihozlarini olib kelib o'zimizda mahalliyashtirish asnosida mamlakatimizda ham turli sohalarni rivojlantirish va yuqori nafilikka erishilishi ko'zda tutilgan.

Termiz agrotexnologiyalar va innovatsion rivojlashi instituti magistranti  
Nazirova SayyoraBaxtiyorovna  
+99897 551-14-91

Termiz agrotexnologiyalar va innovatsion rivojlashi instituti Bakalavr  
Omonova Nafisa Qahramon qizi  
+998 93 790 77 75

#### FOYDALANILGAN ADABIYOTLAR:

1. <https://uz.m.wikipedia.org/wiki/Investitsiya>



2. <https://uzreport.news/economy/toshkent-xalqaro-investisiya-forumida-7-8-mlrd-dollarlik>
3. O'zbekiston Respublikasining "Investitsiyalar va investitsiya faoliyati to'g'risida" Qonuni, 25.12.2019 yildagi O'RQ-598-son
4. [https://uz.m.wikipedia.org/wiki/Xorijiy\\_investitsiya](https://uz.m.wikipedia.org/wiki/Xorijiy_investitsiya)
5. <https://www.stat.uz/uz/>
6. <https://cyberleninka.ru/article/n/xorijiy-investitsiyalarning-milliy-iqtisodiyotini-rivojlantirishda-tutgan-o-rni-va-ahamiyati>





**DAVLAT QIMMATLI QOG'OZLAR BOZORI VA UNI XALQARO  
STANDARTLARGA MOSLASHTIRISH CHORA-TADBIRLARI VA ULARNI  
AMALIYOTGA JORIY ETILISHI**

**Hoshimov G'ayrat Golib o'g'li**  
*Bank-moliya akademiyasi tinglovchisi*

**Annotatsiya:** *Maqolada moliyaviy barqarorlikni ta'minlashning dolzarb muammolari yoritilgan bo'lib, unda O'zbekistonda davlat qimmatli qog'ozlar barqarorligini ta'minlash borasida amalga oshirilayotgan islohotlarga ko'maklashuvchi ilmiy taklif va amaliy tavsiyalar, hamda qimmatli qog'ozlar bozorini xalqaro standartlarga moslashtirish mexanizmlari o'z ifodasini topgan.*

**Kalit so'zlar:** *Qimmatli qog'ozlar, fond bozori, emitent, obligatsiya, soliq, dividend.*

**Abstract:** *The article highlights the current problems of ensuring financial stability, it contains scientific proposals and practical recommendations that will help the reforms implemented in Uzbekistan to ensure the stability of state securities, as well as mechanisms for adapting the securities market to international standards. has found its expression.*

**Keywords:** *Securities, stock market, issuer, bond, tax, dividend*

O'zbekiston jahon hamjamiyatida o'z mavqeiga ega bo'lish maqsadida asosiy e'tiborlardan biri bo'lgan moliya bozoriga, ushbu sohada jahon amaliyotidan foydalangan holda mamlakatimiz iqtisodiyotiga xos tizimlarni joriy qilishga va ularni rivojlantirishga qaratdi. Mamlakatimizda ijtimoiy va iqtisodiy islohatlar yanada chuqurlashayotgan davrda, ijtimoiy hayotimizning barcha sohalarida bo'lgani kabi moliya bozori sohasida ham chuqur o'zgarishlarni amalga oshirish hozirgi kunning asosiy talabidir. Moliya bozori sohasida olib borilayotgan islohotlarning markaziy bo'g'inida valyuta bozorini erkinlashtirish, qimmatli qog'ozlar bozorini rivojlantirish, xorijiy investitsiyalarni iqtisodiyotga keng jalb etish, mamlakat moliya bozorini jahon iqtisodiyotiga integratsiyalashuvini ta'minlash, pul-kredit sohasi va bank sektorini barqarorligini oshirish turadi. Ushbu masalalarni amalga oshirishda iqtisodiyot transformatsiyasi va globallashuvi sharoitida xalqaro moliya bozorlarining taraqqiyot xususiyatlarini o'rganishning ahamiyati kattadir. Hozirgi kunda qimmatli qog'ozlar bozorini rivojlantirish borasida ayrim muammolar mavjud bo'lib, bu holat bozorni rivojlantirishga salbiy ta'sir ko'rsatmoqda. Xususan, aksiyalar va boshqa qimmatli qog'ozlar daromadliligining banklardagi aholi uchun ochilgan omonatlarning daromadlilik darajasi nisbatan pastligi. Bu holat albatta aholining o'z qo'yimlarini fond bozorida emas, balki banklarda saqlashlariga sabab bo'lmoqda. Bugun moliya tizimini bozor munosabatlari sharoitida iqtisodiyotni iqtisodiy usullar bilan boshqarishda iqtisodiyot transformatsiyasi va globallashuvi sharoitida moliya bozorlarining nazariy va amaliy muammolarini rivojlangan xorijiy mamlakatlar,

hamda o'z tajribamiz asosida o'rganish va ularni takomillashtirish yo'llarini ishlab chiqish hozirgi kunda iqtisodiy-moliyaviy islohotlarni yanada chuqurlashtirish jarayonidagi eng dolzarb muammolardan biri bo'lib turibdi.

Mamlakatimiz bozor iqtisodiyotiga asoslangan demokratik huquqiy davlat qurishni o'z oldiga maqsad qilib qo'ygan ekan, bunda moliya bozorlari muhim o'rin tutadi. Moliya bozorlarining iqtisodiyotda tutgan o'rnini oshirish bevosita ularning faoliyatini erkinlashtirishni, unda bozor qonuniyatlarining amal qilishini va unga ta'sir etuvchi omillarni mukammal o'rganishni talab qiladi. Shu sababli, tanlangan mavzu birinchidan, siyosiy, iqtisodiy va huquqiy jihatdan murakkabligi bo'lsa, ikkinchidan, respublikada amalga oshirilayotgan ko'pdan-ko'p yangi muammolar bilan chambarchas bog'liqligi, uchinchidan xilma-xil statistik ma'lumotlarni tahlil qilib ilmiy xulosalar chiqarishni talab qilishidir.

Xalqaro tajribaga ko'ra, qimmatli qog'ozlar bozori iqtisodiyotning turli tarmoqlari uchun zarur investitsiyalarni jalb qilishning muhim manbai bo'lib, bank krediti orqali moliyalashtirishning muqobili sanaladi. Shu bois ham har qanday davlat iqtisodiy tizimining holati fond bozorida faollikda namoyon bo'ladi. Mazkur bozorda yuridik yoki jismoniy shaxslar o'z mablag'ini kelgusida foyda olish maqsadida aksiya hamda boshqa qimmatli qog'ozlarga yo'naltiradi. Qimmatli qog'ozlardan foyda olish dividend yoki foiz ko'rinishida yoxud ularni ikkilamchi ravishda yuqoriroq bahoga sotish evaziga amalga oshiriladi.

Kapital bozori mohiyatini to'liq yoritib berishda aniq yoki yaxlit tarif mavjud emas, jumladan mikroiqtisodiy nuqtai nazardan aylanma kapital va asosiy kapital, kapital bozorining tarkibiy qismi hisoblansa, makroiqtisodiy nuqtai nazardan esa, real aktivlar bozori (ko'chmas mulk bozori, ishlab chiqarish vositalari va b.) hamda qimmatli qog'ozlar bozori, fond bozori, kredit bozori, valyuta bozorini yaxlit o'z ichiga oluvchi moliya bozorini keltirish mumkin.<sup>5</sup> Bundan tashqari Kapital bozori(fond bozori) bo'sh turgan pul mablag'larini to'plash, ularni ssuda kapitaliga aylantirish, so'ngra uni ishlab chiqarish jarayonlari ishtirokchilari ya'ni banklar, korxonalar, firmalar, shuningdek, mamlakat aholisi o'rtasida taqsimlash munosabatlari; qimmatli qog'ozlar, korxonalarining aksiyalari hamda davlat obligatsiyalari bilan oldisotdi operatsiyalari olib boriladi. Pul kapitalining qayta taqsimlanishida ishtirok etadigan banklar, fond birjalari va boshqa moliya-kredit muassasalari majmuini o'z ichiga oladi. Kapital bozori pul bozori bilan birga iqtisodiyotning tarmoqlari va hukumat uchun tashqi kapital manbai hisoblanadi, ssuda kapitaliga talab va taklifni shakllantiradi.

Yevroobligatsiyalar moliyaviy "lahja"da Yevroobligatsiya deyiladi. Bu Emitent(qimmatli qog'ozlar va qog'oz pul chiqarish huquqiga yega bo'lgan davlat, bank yoki idora) uchun xorij valyutasida chiqarilgan uzoq muddatli qimmatbaho qog'ozlardir. Emitent tushunchasiga to'xtalib o'tadigan bo'lsak, Fond bozorida ishtirok etuvchi subyektlarning bunday turi yuridik shaxs, davlat organlari yoki mahalliy

<sup>5</sup> N Xolmatov. N. Imomova "Makro va mikro iqtisodiyot", Toshkent, «Tafakkur avlodi» 2020.

hokimiyat organi bo'lishi mumkin. Investorlar. Ushbu subyekt turiga jismoniy va yuridik shaxslar - kompaniyalar, korxonalar, davlat idoralari kirishi mumkin. Yuqorida qayd etilgan shaxslar o'z kapitallaridan keyinchalik foyda olish maqsadida qimmatli qog'ozlarni sotib olish uchun foydalanadilar. Emitentning ishonchliligini reyting agentliklari kuzatib boradi. Yevroobligatsiyalar 1 yildan 40 yilgacha bo'lgan muddatga mablag' resurslarini olishdan manfaatdor bo'lgan hukumatlar, xalqaro tashkilotlar, mahalliy davlat hokimiyati organlari, yirik korporatsiyalar tomonidan chiqariladi. Emitent uchun chet yel valyutasida chiqarilgan (odatda,) xorijiy investorlar orasida xalqaro anderrayterlar sindikatining yordami bilan joylashtirilgan qimmatli qog'ozlar, ular uchun qoida valyuta tarzidagi qimmatli qog'oz sifatida qaraladi. "Yevro" prefiksi deb atalishi an'anaga hurmat sifatida, chunki Yevropada birinchi Yevroobligatsiyalar paydo bo'lganligi va sotilganligi uchundir. Yevroobligatsiyalar asosan Yevropada sotiladi va joylashtiriladi. Yevroobligatsiyalarning bir turi ajdaho obligatsiyalari (dragon bonds)- Osiyo (birinchi navbatda Yaponiya) bozorida joylashtirilgan va Osiyo birjasida, odatda Singapurda yoki Gonkongda joylashtirilgan yevrodollar obligatsiyalaridir.

Xalqaro kompaniyalar tomonidan qo'llaniladigan yevrobondlarni tashqi bozorlarga joylashtirishning ikkita asosiy usuli mavjud: Birinchi usul xalqaro kompaniyalarning xalqaro kapital bozorlariga to'g'ridan to'g'ri kirishini o'z ichiga oladi, ya'ni qarz oluvchi va Emitent xalqaro kompaniya. Emitent sifatida joylashtirishning ikkinchi usuli maxsus tashkil yetilgan kompaniyani o'z ichiga olib, SPV (inglizcha special purpose vehicle), u xalqaro kompaniyaning kafolati ostida o'z nomidan yevrobondlarni chiqaradi, bu yerda: SPV - kompaniyaning milliy sho'ba korxonasi o'rtasida va Emitent sifatida qatnashadi; SPV- xorijiy tashkilotchi bo'lib, xalqaro kompaniya uni Emitent deb ataydi. Joylashtirish usullarining ikki turi mavjud: Ochiq obuna orqali ya'ni, cheksiz investorlar o'rtasida. Anderrayterlar- bu kredit menejerlaridir. Bunday masalalar deyarli har doim fond birjasida (asosan LSE yoki Lyuksemburg fond birjasida) ro'yxatga olinadi. Kichik investorlar guruhiga qaratilgan xususiy joylashtirish. Bunday masalalar birjada qayd yetilmagan. Bozorga kirish uchun reyting talab qilinadi. Yuqori reyting sizga foiz stavkasini belgilash orqali kredit narxini pasaytirishga imkon beradi. Buyuk Britaniya va NyuYork shtati qonunlari asosida chiqarilgan. Foizlar va dividendlarga soliq solinmasdan to'lanadi. Soliq mamlakat qonunlariga muvofiq to'lanadi. Yevrobondlar odatda London yoki Lyuksemburg fond birjasida ro'yxatga olingan bo'lsa-da, deyarli faqat birjadan tashqari bozorida sotiladi. Bozor qoidalariga ko'ra yetakchi menejer ikkilamchi bozorda bozor ishlab chiqaruvchisi hisoblanadi. Euroclear va Clearstream, ikkita depozitar va kliring tizimlari orqali hisob-kitoblar amalga oshiriladi. To'lovga qarshi DVP prinsipi bo'yicha to'lovni amalga oshiriladi va Faqat hujjatsiz shaklda bo'ladi.

Hozirgi zamon yevroobligatsiyalar bozorining rivojlanish tendensiyalari va o'ziga xos xususiyatlaridan biri ushbu bozor segmentlari o'rtasidagi o'zaro munosabatlarning yana-da takomillashuvi hamda alohida davlatlarning integratsiyalashuv jarayonlari

yana-da oshib borayotganligi hisoblanadi. Yevroobligatsiyalar bozori uchun ushbu xususiyatlarni hisobga olgan holda va uning natijasi sifatida an'anaviy moliyaviy instrumentlar kombinatsiyalaridan foydalanish hamda kapitalni jalb qilishning gibrud usullarini shakllantirish ekanligidan kelib chiqib, mening fikrimcha, mezonin moliyalashtirish usuliga alohida yondashuv zarur. Shunday ekan, yevroobligatsiyalarni jalb qilish va undan samarali foydalanish moliya bozorining rivojlanishi uchun xizmat qiladi va biz bundan to'g'ri foydalanishimiz lozim. Bizning oldimizda turgan asosiy muammo esa xalqimizda jamg'armalaridan samarali foydalanishiga va qanday yo'naltirishi lozimligiga imkoniyatlar yaratishdir.

Hozirgi zamon iqtisodiyotining rivojlanish darajasiga qarab, mamlakatiqtisodiyotning "ahvoli" haqida fikr yuritish mumkin, chunki moliya bozoriga ta'sir ko'rsatib, jamiyatning iqtisodiy faoliyatini boshqarish mumkin. Shuning uchun bozorini rivojlantirish bugungi kunda iqtisodiyotimizdagi muhim vazifalardan biridir. Shuningdek, mamlakatimiz fond bozorini yanada rivojlantirish va barqarorlashtirishda tijorat bank investitsiyalaridan foydalanish maqsadga muvofiqdir:

- fond bozorida banklar tomonidan qimmatli qog'ozlar bilan amalga oshiriladigan operatsiyalar bo'yicha soliq mexanizmida birmuncha yengilliklar va imtiyozlar joriy etilishi lozim;

- birja savdolarida sotiladigan moliyaviy instrumentlar sonini ko'paytirish, ya'ni moliyaviy fyuchers, opsiya, depozitar tilxatlar va ipoteka obligatsiyalarini joriy etish.

Bu holat qimmatli qog'ozlar bozorida banklarning faollashuviga va aylanmasining oshishiga olib keladi;

- Respublika tijorat banklarining qimmatli qog'ozlarini xalqaro fond birjalarida sotishni ta'minlash mexanizmini ishlab chiqish lozim.

Yuqorida sanab o'tilgan chora-tadbirlarning o'z vaqtida amalga oshirilishi respublika banklari raqobatbardoshligini oshirishga xizmat qilib, ularning nafaqat milliy fond bozorida investitsion faolligi oshishiga, xalqaro kapital bozorida ham faol ishtirokchiga aylanishiga imkon beradi, O'zbekistonda investitsiya muhitining yanada qulayroq bo'lishiga olib keladi.

#### **FOYDALANILGAN ADABIYOTLAR:**

1. Shernayev A.A, Qalandarov Z.I. Strategik rivojlanish sharoitida mahalliy byudjetlar daromadlarini takomillashtirish yo'nalishlari. // «Студенческий вестник»: научный журнал. – № 20(165). Часть 14. Москва, Изд. «Интернаука», 2021. – с.74-76

2. Shernayev A.A, Qalandarov Z.I. Sog'liqni saqlash tizimini moliyalashtirishda mahalliy byudjetlarning rolini oshirish masalalari // «Интернаука»: научный журнал-№ 20(196). Часть 7. Москва, изд. «Интернаука», 2021. - с. 58-60



3. O'zbekiston Respublikasi Prezidentining 2019 yil 2 apreldagi "O'zbekiston Respublikasining ilk suveren xalqaro obligatsiyalarini joylashtirishdan tushgan mablag'lardan samarali foydalanish to'g'risida" PQ-4258-sonli Qarori.

4. I.f.d., prof. S.E.Elmirzayev, M.N.Raxmedova, H.Xoliqov "Suveren yevroobligatsiyalardan tushgan mablag'larning qayta taqsimlanishi va ularning samaradorligi" "Xalqaro moliya va hisob" ilmiy elektron jurnali. № 3, iyun, 2020

5. Khasanov K.N. Theoretical and methodological approaches to attracting financial resources from the capital market to the corporate sector. «International Journal of Innovation and Economic Development». vol. 5, issue 6, pages 30-35, February 2020. Global Impact Factor – 0,416.

6. Shernaev A.A. On the issue of the efficiency of taxation of joint stock companies // «Экономика и бизнес: теория и практика». Международный ежемесячный научный журнал - №9-2 (67). Москва, изд. ООО «Капитал», 2020.- с. 149-152.

7. Tohir Malikov, Khotamjon Kobulov. Models of market economy formation and Interaction of fiscal policy // International Journal of Economic Growth and Environmental Issues - ISSN: 2321-6247 SJIF Impact Factor ((2021): 8.047, Journal DOI: 10.36713 / epra0713 (Volume: 9, Issue: 2) , February 2021)

8. Кобулов Х.А. Вопросы финансовой безопасности в условиях модернизации Республики Узбекистан // «Интернаука»: научный журнал - № 3(132). Часть 2. Москва, Изд. «Интернаука», 2020. - с. 14-16

9. Khotamjon Kobulov, Sherzod Jalilov, Sherali Sultanov, Nodira Soatova. Modeling the processes of forming a strategy for the revenue potential of local budgets // Journal of Advanced Research in Dynamic and Control Systems. VOLUME 12, ISSUE 6. 2020. DOI: 10.5373 / JARDCS / V12I6 / S20201161. Pages: 1210-1216

10. Shernaev A.A. O'zbekiston Respublikasida kompaniyalar tashqi iqtisodiy faoliyatini amalga oshirishda soliqlarni rejalashtirish // "Xalqaro moliya va hisob" ilmiy elektron jurnali. №2, aprel, 2020 yil.



**ЎЗБЕКИСТОН ҲУДУДИДАГИ ЎРМОНЛАРДА ЁНҒИН ХАВФСИЗЛИГИНИ  
ОЛДИНИ ОЛИШ БЎЙИЧА АМАЛГА ОШИРИЛАЁТГАН ИШЛАР**

**Юлдашев Жавлонбек Раджапович**

*Қорақалпоғистон Республикаси Фавқулодда вазиятлар бошқармаси*

*Ёнғин-техник маркази бошлиғи ўринбосари*

**Сабиров Эркабой Эркинбоевич**

*- т.ф.н., к.и.х.*

*Ўзбекистон Республикаси Фавқулодда вазиятлар Академияси фавқулотда  
вазиятлар профилактикаси кафедраси мудири*

**Annotation:** *The article discusses the state of forests in Uzbekistan, their structure, biodiversity, the origin of forest fires and their prevention. The negative effects of forest fires on the environment, humans and biota were also addressed.*

Ўзбекистон Республикаси Президентининг ташаббуси билан мамлакатимизни ижтимоий-иқтисодий жиҳатдан равнақ топиши ва инсонларнинг ҳаётий эҳтиёж ва манфаатларини таъминлаш йўлида барча соҳаларда туб ислохотларнинг амалга оширилиши давом этмоқда. Бунга яққол мисол қилиб, мамлакатимизда “Ҳаракатлар стратегиясидан — Тараққиёт стратегияси сари” тамойилига асосан, еттита устувор йўналишдан иборат 2022-2026-йилларга мўлжалланган Янги Ўзбекистоннинг тараққиёт стратегиясига оид давлат дастури амалда ҳисобланади.

Мамлакатимиз инновацион иқтисодиётни шакллантириш борасида сифат жиҳатидан ҳозирги замон талабларига жавоб берадиган, янги маъно-мазмундаги ва самарали таркибий ислохотлар доирасида “яшил макон” лойиҳиси асосида, манзарали ва мевали дарахтларининг кўчатлари ўтказилиб, мазкур йўналишда юртимизда кўкаламзорлаштириш ишлари давом этмоқда. Бундай йўналишларнинг негизида, ёғоч маҳсулотларининг ички экспорт ҳажми кенгайиб, нархи арзонлашишига олиб келади.

Шу ўринда, ўрмонларнинг тузилиш қоидалари ва уларга қўйиладиган талаблар ҳақида тўхталиб ўтмоқчиман.

Ўрмон маҳсулотлари – бу, ёғоч маҳсулотларини ишлаб чиқарувчи асосий омил ҳисобланади. Тиғиз жойлашган бундай ёғоч маҳсулотлари эса, очиқ олов, учқун, ёндирувчи манба (*зугурт ва ҳакозо*)лар билан таъсирлишиши натижасида, ёнғинни кенг миқдорда ривожланишига олиб келади.

Давлатимиз иқтисодиётининг ресурс базасини кенгайтириш, янги иш ўринларини яратиш, биологик хилма-хилликни сақлаш, экологияни яхшилаш, шунингдек, ер майдонларимизнинг чўлланиш ва қурғоқчиликка қарши курашишида ўрмон хўжалиги жуда муҳим ўрин тутади. Ўрмонларнинг барқарорлигини ошириш, уларни қайта тиклаш, иқлим ўзгариши, экологик

муаммоларининг олдини олиш чоралари, Қорақалпоғистон Республикаси Ўрмон хўжалиги кўмитаси томонидан амалга оширилмоқда.

Жанубий орол бўйи минтақасидаги ўрмон хўжаликларида содир бўлиши мумкин бўлган ёнғинлар ва фавқулодда ҳолатларнинг олдини олиш, бартараф этиш мақсадида (2022 йил 25 май ҳолатига кўра) қуйидаги асбоб-анжомлар билан таъминланган.

Шунга қарамасдан, юқорида номи қайд қилинган давлат ўрмон хўжалиги кўмиталари учун, фавқулодда вазиятлар ҳамда ёнғин хавфсизлигини таъминлаш борасида камчиликлар йўқ эмас. Мавжуд камчиликларни бартараф қилиш мақсадида, жанубий орол бўйи минтақасидаги ўрмонларда сув ҳайдаш насослари етишмайди амалга ошириш зарур.

Шунингдек, давлат ўрмон хўжаликларида хизмат олиб бораётган хизматчилар томонидан мавжуд ўрмонларни кўриқлаш, тўқайзорларни кўпайтириш, уларни қайта тиклаш, барпо этиш каби ишлар билан бир қаторда, манзарали дарахтлар тут, коталпа, яъсин, маживиник, арча ва бошқа дарахтлар, доривор ўсимликлардан гажжи, лованда, наматак ва бошқа доривор ўсимликлар экилмоқда.

Жанубий орол бўйи минтақасидаги ўрмонларда ҳозирда асосан, тўрон гули (тўронғил), жийда, жигилдик, тол, оқ терак, қайрағоч, мажнунтол, мевали дарахтлардан узум, ўрик, олхўри, гилос, олма,шафтоли ва ҳакозо дарахтлар, ҳайвонот дунёсидан тулки, шоғол, қуён, бўри, ёввойи мушук, қирғовул, чумчуқ, қарға, ҳаққа, қизил иштон, шунингдек, ҳакозо ҳайвон ва қушлар мавжуд. Шу ўринда тасаввур қиладиган бўлсак, биргина назорат қилиб бўлмас ёнғин оқибатида қанча жонзотлар қирилиб кетиши мумкинлигини кўришимиз мумкин.

Қор қатлами эриши билан иссиқ кунлар бошланиб, то қиш фаслигача содир бўлиши мумкин бўлган ёнғин учун хавфли давр ҳисобланади. Мисол тариқасида, ўрмонларга яқин жойлашган деҳқон, фермер хўжаликлари ерларинит тозалашда, улар томонидан қуруган ўт-чўпларни ёқиш ҳолати кузатилмоқда. Бу эса, содир бўлган ёнғиннинг назоратсиз қолиши, ундаги учқунларнинг учиб ўрмон ҳудудидаги майдонларга тушиши натижасида, ўрмоннинг ёнишига олиб келмоқда.

Бундай ҳолатларнинг олдини олиш учун, фавқулодда вазиятлар вазирлиги ҳамда давлат ўрмон хўжаликлари кўмитаси томонидан, Фермер, деҳқон хўжаликлари ва томорқа ер эгалари кенгашида хизмат олиб бораётган хизматчилар томонидан, фавқулодда вазиятлар ҳамда ёнғин хавфсизлигининг олдини олиш борасида йилига икки маротаба назарий, амалий тарзда ўқув-семинарлари ташкил этилмоқда.

Шунга қарамасдан, 2019 йилдан 2022 йилгача бўлган давр мобайнида, 3 та ёнғин ходисаси рўй берган. Содир бўлган ёнғинлар тўғрисида маълумот бериб ўтаман.



2019 йил 20 июнь куни, соат 18:27 да Нукус туманида жойлашган, Нукус Давлат ўрмон хўжалиги учинчи айланмасида 3 Га майдонда қуриган ўт-чўплар (*Жынгыл*) ёнган.

2020 йил 16 апрель куни, соат 11:11 да Нукус тумани жойлашган, Нукус Давлат ўрмон хўжалиги Кегайли ўрмон беклигининг 8 Га майдонда қуриган ўт-чўплар (*Жынгыл*) ёнган.

2021 йил 18 май куни, соат 15:59 да Тахтақўпир туманида жойлашган, Тахтақўпир Давлат ўрмон хўжалиги иккинчи айланмасининг 1,5 Га майдонда қуруқ ўт-чўплар ва дарахтлар ёнган.

Содир бўлган ёнғинлар, туман Фавқулудда вазиятлар бўлимига қарашли Ёнғин қутқарув экипажлари томонидан ўчирилган.

Бундай ёнғинларнинг кенг майдонга тарқалиб кетмаслиги учун, давлат ўрмон хўжаликлари томонидан, йўлаклар очилган (*пожарные полосы*), тарғибод-ташвиқод ишлари олиб борилган, ёнғин хавфсизлиги бурчаклари ишлаб чиқилган, аҳоли яшаш пунктлари, шўпон ҳамда деҳқон, фермерларга тарқатмалар тарқатилган, ўрмонга киравериш жойларда шлагбаумлар ўрнатиш билан боғлиқ тадбирларни амалга оширган.

**Хулоса ўрнида,** содир бўлиши мумкин бўлган ёнғинларнинг олдини олиш, уларни тезда бартараф қилиш мақсадида, ўрмонда хизмат олиб бораётган ҳар бир божбонлар учун, алоҳида мотоцикл, рация, махсус кийим бош, поябзаллар, алоқа қилиш рацияси, дронлар, кўчма будкалар билан таъминланса мақсадга мувофиқ бўларди.



## АЭРОДИНАМИЧЕСКИЕ ХАРАКТЕРИСТИКИ АВТОМОБИЛЯ.

**Хикматов Р. С** к.т.н. доц,

**Хайруллаев Т.А**

магистр, Ташкентский Государственный Транспортный Университет, г.  
Ташкент Узбекистан

При натекании потока воздуха в результате его взаимодействия с автомобилем возникают действующие на него полная аэродинамическая сила и полный аэродинамический момент. Полная аэродинамическая сила  $P_w$  – это равнодействующая всех элементарных аэродинамических сил, действующих на поверхность автомобиля. Полный аэродинамический момент  $M_w$  – это результирующий момент, создаваемый всеми действующими на автомобиль аэродинамическими силами.

Полная аэродинамическая сила и полный аэродинамический момент определяются следующим образом:

$$P_w = 0.5C_w F \rho V_\infty^2 \quad (1)$$

$$M_w = 0.5m_w F \rho V_\infty^2 B \quad (2)$$

где  $C_w$  и  $m_w$  – коэффициенты полной аэродинамической силы и момента, соответственно;  $\rho$  – плотность воздуха;  $F$  – лобовая площадь автомобиля;  $V_\infty$  – скорость натекания невозмущенного воздушного потока;  $B$  – характерный размер, например база автомобиля. Разложив полную аэродинамическую силу и полный аэродинамический момент по трем осям связанной системы координат, начало которой обычно совмещают с центром тяжести (ЦТ) автомобиля (рис. 1), получаем:  $P_x$  – силу лобового сопротивления;  $P_y$  – боковую силу;  $P_z$  – подъемную силу;  $M_x$  – момент крена;  $M_y$  – опрокидывающий момент, или момент тангажа;  $M_z$  – поворачивающий момент, или момент рыскания.



Рис. 1. Схема аэродинамических сил и моментов, действующих на автомобиль: Ц<sub>Т</sub> – центр тяжести автомобиля; Ц<sub>М</sub> – метацентр;  $\alpha_m$  – плечо аэродинамического момента;  $\beta$  – угол натекания воздушного потока.

Сила лобового сопротивления

$$P_x = 0.5C_x F \rho V_\infty^2 \quad (3)$$

где  $C_x$  – коэффициент аэродинамического сопротивления.

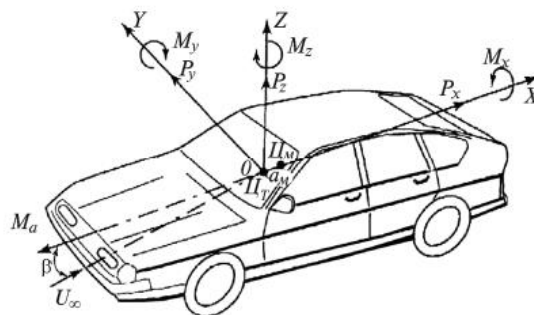
Боковая сила

$$P_y = 0.5C_y F \rho V_\infty^2 \quad (4)$$

где  $C_y$  – коэффициент боковой силы.

Подъемная сила

$$P_z = 0.5C_z F \rho V_\infty^2 \quad (5)$$

где  $C_z$  – коэффициент подъемной силы.

Момент крена

$$M_x = 0.5m_x F \rho V_\infty^2 B \quad (6)$$

где  $m_x$  – коэффициент момента крена;  $B$  – колея транспортного средства.

Опрокидывающий момент (момент тангажа)

$$M_y = 0.5m_y F \rho V_\infty^2 B \quad (7)$$

где  $m_y$  – коэффициент опрокидывающего момента.

Поворачивающий момент (момент рысканья)

$$M_z = 0.5m_z F \rho V_\infty^2 B \quad (8)$$

где  $m_z$  – коэффициент поворачивающего момента.

Коэффициенты полной аэродинамической силы  $C_W$  момента  $m_W$  определяются следующим образом:

$$C_W = \sqrt{C_x^2 + C_y^2 + C_z^2} \quad (9)$$

$$m_W = \sqrt{m_x^2 + m_y^2 + m_z^2} \quad (10)$$

Сила  $P_x$  лобового аэродинамического сопротивления существенно влияет на затраты мощности при движении автомобиля с высокой скоростью. Боковая сила  $P_y$  возникает при несимметричном обтекании автомобиля под действием бокового ветра. Подъемная сила  $P_z$  является результатом действующего на днище автомобиля большего давления, чем на крышу.

Точка  $C_m$  (см. рис. 1) приложения равнодействующей аэродинамических сил называется метацентром. Расстояние от центра тяжести до метацентра называется плечом  $\alpha_m$  аэродинамического момента, стремящегося его повернуть. При этом под действием поворачивающего момента автомобиль стремится встать перпендикулярно к направлению воздушного потока, если он не совпадает с его продольной осью. Однако за счет сил трения в контакте шин с дорогой автомобиль движется в заданном направлении.

У автомобиля обтекаемой формы этот поворачивающий момент будет больше, чем у не обтекаемой формы, из-за большой величины этого плеча. Величина плеча аэродинамического момента наряду с высотой метацентра определяет аэродинамическую устойчивость автомобиля при воздействии продольных и боковых ветров. В идеальном случае – при совпадении центра тяжести и метацентра – аэродинамический момент равен нулю. Однако в реальных условиях центр тяжести и метацентр, как правило, не совпадают. При этом, если равнодействующая аэродинамических сил проходит впереди центра тяжести, то автомобиль поворачивается по направлению ветра, то есть он

аэродинамически неустойчив. Сила аэродинамического сопротивления перемещающегося в воздушной среде тела определяется коэффициентом обтекаемости, лобовой площадью, плотностью воздуха, скоростью натекания воздушного потока и рассчитывается по формуле, выведенной из основных положений гидромеханики:

$$P_w = C_x q F \quad (11)$$

где  $C_x$  – коэффициент аэродинамического сопротивления (обтекаемости);  $F$  – площадь миделевого сечения, т.е. наибольшая площадь сечения тела в плоскости, перпендикулярной направлению его движения,  $m^2$ ;  $q = 0.5 \rho V_\infty^2$  – скоростной, или динамический, напор.

В окончательном виде формулу (11) можно записать так:

$$P_w = 0.5 C_x \rho F V_\infty^2 \quad (12)$$

Применительно к автомобилю величину  $0.5 C_x \rho$  принято обозначать через коэффициент  $K = H \cdot c^2 / m^4$ , называемый коэффициентом сопротивления воздуха. Тогда выражение (12) можно представить в виде известной в теории автомобиля формулы:

$$P_w = K_w F V_\infty^2 (3.6)^2 \quad (13)$$

Следует учитывать, что скорость  $V_\infty$  натекания потока может меняться в зависимости от скорости  $V_B$  и направления  $\beta$  ветра. При нулевом ветре скорость натекания потока равна скорости движения автомобиля. Для оценки влияния скорости и направления ветра можно использовать следующую зависимость:

$$V_\infty = \sqrt{V_a^2 + V_B^2 + 2V_a V_B \cos \beta} \quad (14)$$

При отсутствии ветра  $V_\infty = V_a$ , если ветер направлен против движения, то  $V_\infty = V_a + V_B$ ; когда же направление ветра совпадает с направлением движения, то  $V_\infty = V_a - V_B$ .

Аэродинамическое сопротивление автомобиля складывается из пяти основных составляющих: сопротивления формы  $P_{wf}$ , трения  $P_{wt}$ , внутренних потоков воздуха в системах охлаждения двигателя и вентиляции кабины и кузова  $P_{wv}$ , индуктивного и дополнительного (сопротивления мелких элементов на кабине и кузове)  $P_{wd}$ .

Сопротивление формы является результирующей всех элементарных сил нормального давления, действующих на внешнюю поверхность кабины и кузова. Оно определяется обтекаемостью форм их продольного и поперечного сечений. Сопротивление трения – результирующая всех касательных сил, действующих на внешнюю поверхность кабины и кузова, зависящая от величин касательных напряжений в зоне пограничного слоя. Для обеспечения минимального его значения необходимо, чтобы касательные напряжения были малы, тогда пограничный слой сохранит свою ламинарность, в противном случае при больших касательных напряжениях он переходит в турбулентное состояние, что сопровождается отрывом потока и возникновением вихрей.



Рис. 2. Сопоставление составляющих аэродинамического сопротивления легкового автомобиля малого класса:  $P_{wgf}$  – сопротивление формы;  $P_{wин}$  – индуктивное сопротивление;  $P_{wвн}$  – внутреннее сопротивление;  $P_{wтp}$  – сопротивление трения;  $P_{wд}$  – дополнительное сопротивление

Сопротивление внутренних потоков возникает из-за торможения и потери энергии встречного воздуха, забираемого в системы охлаждения двигателя и вентиляции кабины и кузова, и зависит от их конструктивного исполнения и расхода воздуха. Индуктивное сопротивление обусловлено возникновением действующей на транспортное средство подъемной силы и перетеканием с вихреобразованиями воздушных потоков из подднищевой зоны вверх по боковым стенкам кабины и кузова (ввиду разности давлений на днище транспортного средства и его крыше) и зависит от его конструктивного исполнения, структуры и объема помещающегося под ним воздушного потока. Дополнительное сопротивление связано с наличием на поверхностях кабины и кузова мелких, выступающих за их габариты, конструктивных элементов: дверных ручек, наружных зеркал, антенн, габаритных фонарей и т.д. Оно определяется как количеством этих элементов, так и степенью их обтекаемости.

Удельный вес составляющих аэродинамического сопротивления зависит от типа транспортного средства. На рис. 2 приведено сопоставление составляющих аэродинамического сопротивления легкового автомобиля.

Как видно из графика, сопротивление формы составляет 70 %, индуктивное сопротивление – 15 %, внутреннее сопротивление – 7%, сопротивление трения – 5% и дополнительное сопротивление равно – 3%.

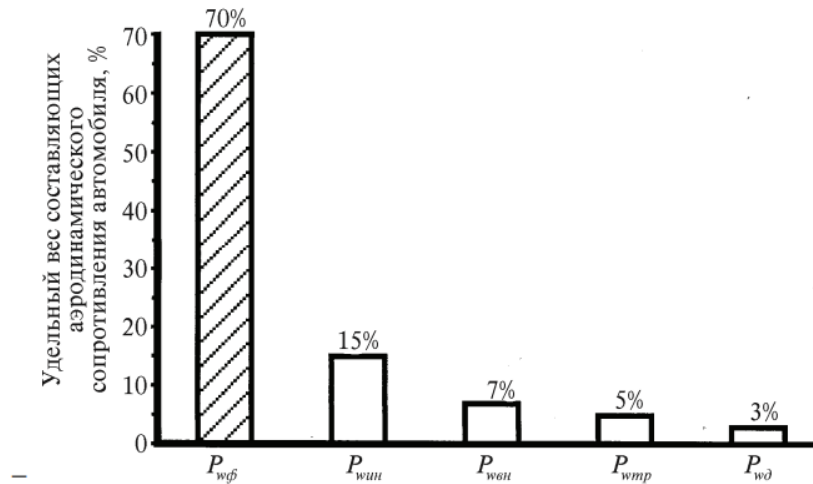
## СПИСОК ИСПОЛЬЗУЕМОЙ ЛИТЕРАТУРЫ

1. Евграфов А.Н. Аэродинамика автомобиля. – Москва, 2010. – 355 с.
2. Евграфов А.Н., Высоцкий М.С. Аэродинамика магистральных автопоездов. – Мн.: Наука и техника, 1988. – 232 с.



3. Гиневский О.Н. Теория струйных течений. – М.: Наука, 1986. – 265 с.
4. Евграфов А.Н. Методика аэродинамического проектирования автомобильного кузова: методическое пособие. – М.: МГИУ, 1996. – 42 с.
5. Евграфов А.Н., Кутяев А.В. Совершенствование аэродинамики скоростного автомобильного транспорта. Сб. докладов 6-го Международного научного форума МАНФ -2008. М.: Труды НАМИ, 2009. С. 112-116.
6. Евграфов А.Н., Кутяев А.В., Журов А.Б. Влияние аэродинамических свойств на управляемость и устойчивость автомобиля. Сб. материалов 5-го Международного научного автомобильного форума МАНФ-2007. М.: ГНЦ РФ НАМИ, 2008. - С 57-60.
7. Евграфов А.Н., Кутяев А.В. Совершенствование аэродинамики легковых автомобилей. Сб. науч. трудов ГТУ «МАМИ», 2005. - С. 87-95.
8. Переверзев СБ., Евграфов А.Н. Улучшение обтекаемости автомобиля путем совершенствования параметров кузова // Сб.науч.трудов МАДИ (ГТУ). - 2005г. -С. 17-20.



## ПЕДАГОГИЧЕСКИЕ НОРМЫ В СИСТЕМЕ НЕПРЕРЫВНОГО ПРОФЕССИОНАЛЬНОГО ОБРАЗОВАНИЯ.

**Дилрабо Мукумова Инатовна**

*Доцент, доктор философских (PhD) педагогических наук, Ташкентский университет прикладных наук. Ташкент, Узбекистан.*

**Севара Ярова Баходировна**

*Базовый докторант, "ТИИИМСХ" Национального исследовательского университета, Ташкент, Узбекистан.*

**Аннотация:** *В современном обществе непрерывное профессиональное образование становится одним из главных условий научно-технического прогресса в любой стране, а также условием жизненного успеха отдельно взятой личности. Особое значение приобретает выполнение образовательных нормативов, установленных государственными актами.*

**Ключевые слова;** *система непрерывного профессионального образования, педагогические нормы, педагогические качественные нормы, качественные технологии, системно-качественный подход, когнитивный подход, тезаурусный подход, квалиметрический подход, педагогическая нормология, образовательная стандартология, педагогическая когнитология.*

На современном этапе развития социума требования к качеству подготовки специалистов для разных сфер производства постоянно повышаются; характерно появление новых отраслей знаний (моделирование, технознание, синэнергетика, акмеология и др.), комплексных наук (генетика, кибернетика, интроскопия, инженерная педагогика и др.), «гибридных наук» (физическая химия, агрофизика, экономическая кибернетика, педагогическая квалиметрия и др.). Подготовка специалистов для указанных направлений требует постоянного совершенствования, в частности, необходимо обучать специалистов, готовых владеть компетенциями в определенной области наук, принимать обоснованные научно-технические решения в условиях рыночной экономики.

Переход от знаниевой парадигмы к компетентностной также ставит новые задачи перед профессиональной педагогикой. Одной из основных задач образовательной политики, обозначенной в ряде документов (законы об образовании, о высшем и послевузовском образовании является обеспечение высокого качества подготовки специалистов.

В современном обществе непрерывное профессиональное образование становится одним из главных условий научно-технического прогресса в любой стране, а также условием жизненного успеха отдельно взятой личности. Особое значение приобретает выполнение образовательных нормативов, установленных государственными актами. В связи с вышеуказанным

актуализируется проблема проектирования и реализации педагогических нормативов в системе непрерывного образования, в том числе и проблема формирования и диагностики профессиональных компетенций, решение которых будет способствовать повышению качества подготовки будущих специалистов.

Существует потребность в решении проблемы подготовки специалиста на научно-методическом уровне: необходимость в устранении противоречий между теорией и практикой компетентностного подхода в профессиональном образовании и его научным обоснованием для конкретных направлений подготовки. Считаем, что современный специалист должен быть «многофункциональным», то есть обладать способностями работать в разных «родственных» сферах, иметь высокий уровень профессиональной компетентности в своей сфере деятельности, быть готовым включиться в практическую деятельность в реальных условиях. Для решения этих задач предлагаем использовать современные технологии обучения, такие как - тестовые, дистанционное обучение, автоматизированные обучающие и контролируемые системы и др.

В целом, указанные проблемы на разных уровнях связаны с общей проблемой данного исследования: дальнейшего повышения качества подготовки будущих специалистов во всех звеньях непрерывного профессионального образования.

Известно, что методология нормологии достаточно широко применяется в экономике, юриспруденции, при контроле качества продукции и в других областях. В сфере образования нормирование применяется при финансировании образовательных учреждений, определении их статуса, при аттестации преподавательских кадров, установлении требований к обучающимся (экзамены, ЕГЭ, ГОС и т.п.). Однако следует констатировать, что единого подхода к установлению педагогических норм пока нет.

Основные ключевые понятия исследования:

- *система непрерывного профессионального образования* в нашем исследовании включает в себя профильные классы общеобразовательных школ, учреждения начального, среднего и высшего профессионального образования, ведущих подготовку по одному или «родственным» направлениям;

- *к педагогическим нормам* в данном исследовании отнесены требования к обучающимся дидактического и нормативного характера (зачетные и экзаменационные вопросы, требования ГЭК, ГАК, к выпускным квалификационным работам, магистерским диссертациям, и т.п.);

- *педагогические качественные нормы* – требования типа ГОС, ГЭК, ГАК и т.п. в компетентностном формате, предъявляемые к обучающимся;

- *качественные технологии* – педагогические технологии, основанные на системно-качественном и компетентностном подходах;

- *системно-квалитативный подход* – комплекс системного, когнитивного, тезаурусного и квалитативного подходов, ориентированных на повышение качества образования, в том числе и профессионального;

- *когнитивный подход* предполагает использование таксономических моделей обучения в компетентностном формате: согласование моделей обучения с требованиями ГЭК, ГАК и т.п.;

- *тезаурусный подход* – использование классификаторов знаний, способностей и компетенций в технологиях обучения;

- *квалитативный подход* – применение количественных показателей для оценки выполнения педагогических требований к обучающимся нормативного характера;

- *педагогическая нормология* – составная часть образовательной нормологии, которая рассматривает вопросы финансового характера, сроки обучения, требования к образовательным учреждениям при их аккредитации и аттестации, требования к педагогическим кадрам типа категорий учителей и ученых званий, вопросы присуждения почетных званий, звания лауреатов педагогических конкурсов и т.п.) и включает в себя следующие разделы:

- теорию педагогических норм дидактического и нормативного характера (требования к обучающимся образовательных учреждений и т.п.);

- теорию фундаментализации профессионального образования с учетом особенностей современной научно-технической и технологической революции.

- *образовательная стандартология* – раздел профессиональной педагогики по разработке содержания образовательных стандартов и методов диагностики их выполнения;

- *педагогическая когнитология* – научное направление, возникшее на стыке психологии и педагогики о типологии и формировании знаний обучающихся;

- *нормативные знания и нормативные компетенции* – знания и компетенции, определяемые нормативными актами или требованиями к обучающимся;

- *образовательные квалитаксоны* – элементы классификации в педагогической квалитативной метрике; группа показателей иерархической структуры, характеризующих интегральное качество педагогического объекта или процесса;

- *ключевые профессиональные компетенции* – компетенции, определяющие квалификацию специалиста и необходимые ему для профессиональной деятельности.

- *концептуальные основания* настоящего исследования – это совокупность подходов, концепций и теорий, необходимых для проектирования и реализации педагогических норм дидактического и нормативного характера в системе непрерывного профессионального образования.



Проблема нормирования в педагогике имеет непосредственное отношение к проблеме качества образования, так как *норма всегда есть мера качества любого объекта или процесса* (Аристотель, Кант, Гегель, К.Маркс, Герберт, Гуссерель; анализ их идей по философии норм как философии норм качества приведен в работах А.И. Субетто).

Проблемам повышения качества профессионального образования посвящены многочисленные исследования российских и зарубежных ученых, практических работников и управленцев. В их трудах рассмотрены, в частности, следующие аспекты:

- концептуально-методологические и теоретические основы проектирования педагогической деятельности (В.А. Болотов, Б.С. Гершунский, В.И. Загвязинский, Н.В. Кузьмина, В.А. Слостенин, Д.И. Фельдштейн, А.В. Хуторской и др.);
- управление качеством подготовки в профессиональном образовательном учреждении (Г.Д. Бухарова, Л.И. Гурье, А.С. Казаринов, А.А. Кирсанов, Г.В. Мухаметзянова, В.П. Овечкин, А.Ю. Петров, Ю.А. Петров, Г.М. Романцев, Ю.Н. Семин, В.П. Симонов и др.);
- методологические основы педагогической квалиметрии по оцениванию качества образования (В.П. Беспалько, И.А. Зимняя, А.И. Субетто, Ю.Г. Татур, В.С. Черепанов, А.А. Червова, Ю.К. Чернова и др.).

Многие исследователи отмечают, что в настоящее время возрастают требования общества и рыночной экономики к уровню профессионализма специалистов, а фактический уровень их подготовки им не всегда соответствует. Поэтому актуален поиск новых путей повышения эффективности деятельности профессиональных учебных заведений в этом направлении. Одним из таких путей, по оценкам ряда исследователей, является научное обоснование требований к обучающимся на основе методологии педагогической нормологии. Приходится констатировать, что на сегодняшний день исследования в этой области ведутся разными научными школами несогласованно. Указанной проблеме посвящено незначительное количество докторских диссертационных исследований (И.Д. Белоновская, Л.В. Елабина, А.М. Митяева, О.Г.Первяков, О.Ф. Шихова, Н.В. Янкина). Однако в этих исследованиях рассматривались лишь общие аспекты проблемы и не излагались вопросы технологии их реализации.

В настоящее время разработка педагогических требований к уровню сформированности знаний и компетенций к обучающимся в образовательных учреждениях проводится, зачастую, без должного научного обоснования (имеется в виду выбор модели обучения, классификаторов знаний, способностей и компетенций и обоснования выбора педагогических контрольных материалов для диагностики дидактических норм).

В статье дана характеристика содержания ряда понятий, таких как «знание» и «виды знаний», адаптированных к теме исследования. Так

называемый «знаниевый подход» в педагогике, в том числе и профессиональной, по мнению ряда исследователей является фундаментом компетентностного подхода (В.И. Байденко, Л.И. Гурье, Э.Ф. Зеер, И.А. Зимняя, Ю.Г. Татур и др.). Проведенный в работе анализ теоретических источников по вопросу компетентностного подхода в образовании показал, что существует несколько определений понятий «компетенция», «компетентность» и оснований для их классификаций (О.М. Атласова В.И. Байденко, Е.В. Бондарева, А.А. Вербицкий, Л.И. Гурье, Э.Ф. Зеер, И.А. Зимняя, В.М. Ростовцева, А.И. Субетто, Г.С. Трофимова, А.В. Хуторской и др.). В ФГОС компетенция трактуется как способность применять знания, умения и личностные качества для успешной деятельности в определенной области. В существующих классификациях компетенций выделяются: *универсальные, ключевые, академические, предметно-специализированные* (И.А. Зимняя, Б.К. Коломиец, В.В. Кондратьев, А.И. Субетто). К универсальным компетенциям эти авторы относят: *общенаучные, инструментальные, общекультурные, социальные*. Считаем, что к перечисленным видам компетенций необходимо добавить и *мировоззренческие компетенции*. Анализируя различные литературные источники, в работе даны характеристики каждого вида компетенций и предложены различные подходы к их классификации: *философско-социальный, когнитивный, деятельностный*. На основании предложенных классификаций нами дана характеристика компетенций и построены, так называемые, «деревья компетенций»: «компетенция - знание», «компетенция - отношение», «компетенция - способность», «компетенция - готовность», «компетенция - соответствие», «компетенция - диспозиция». *Рис 1*

Педагогическая нормология, определенная как часть образовательной нормологии, может иметь статус самостоятельного научного направления. Показано, что основным разделом педагогической нормологии должна быть теория педагогических норм. В статье частично раскрыты ее основные принципы: *непрерывность; фундаментализация; интегрированность; гуманизация и демократизация; технологизация и др.* Исходя из перечисленных принципов, разработана структурно-концептуальная модель педагогической нормологии, представленная на *рис. 2*.

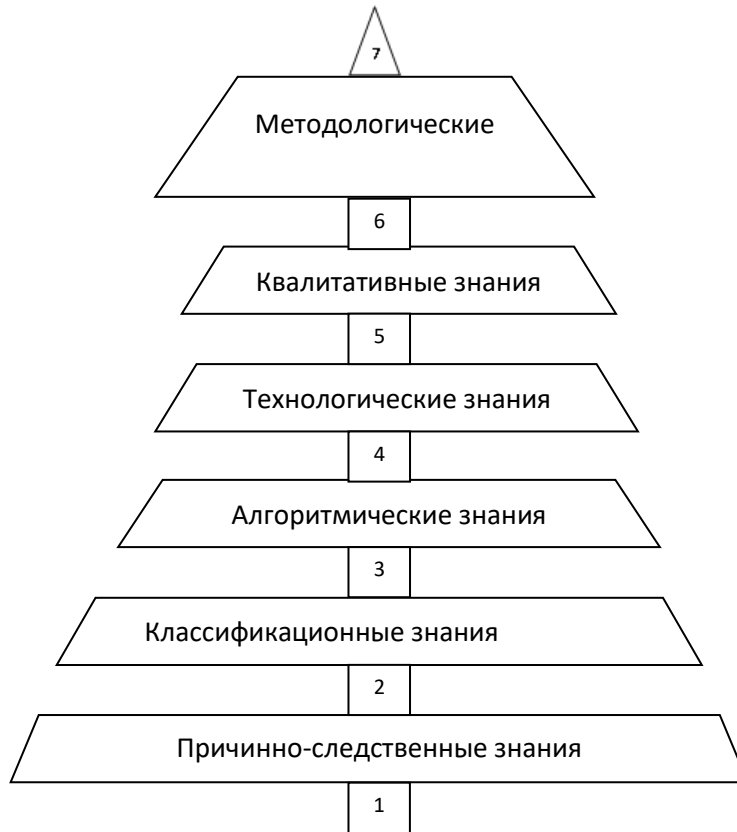

*Рис. 1. Дерево «Компетенция – знание»*

Определено, что к концептуальным основаниям педагогической нормологии должны относиться: системный, деятельностный, компетентностный и квалитетрический подходы, а также такие концепции, как, фундаментализация профессионального образования, его непрерывность, философии норм, диагностичность, многомерность, интегративность и др.

Показано, что первоочередными задачами педагогической нормологии являются: обоснование аксиоматики и концептуальной модели педагогической нормологии; разработка квалитативной технологии конструирования педагогических норм различного типа; создание инструментария для разработки педагогических норм в сфере профессионального образования.



Рис. 2. Структурообразующие компоненты педагогической нормологии в сфере профессионального образования

Особое место занимает классификатор педагогических норм, который содержит нормы вузовского уровня:

- педагогические нормы общего назначения (образовательные стандарты; компетентностные квалификационные характеристики будущего специалиста; учебно-методические комплексы, требования к образовательным учреждениям и др.);
- педагогические нормы, вводимые учебным заведением (рейтинг обучающихся, учителей; требования к выпускным квалификационным работам, к инновационным проектам, к контрольным материалам и др.).

Компетенции предлагается формировать у обучающихся на четырех разных уровнях, например, когнитивный подход должен включать уровни: знание-понимание, способность-готовность, анализ-оценку, акмеологический; деятельностный подход: ученический, абитуриентский, студенческий, профессиональный.

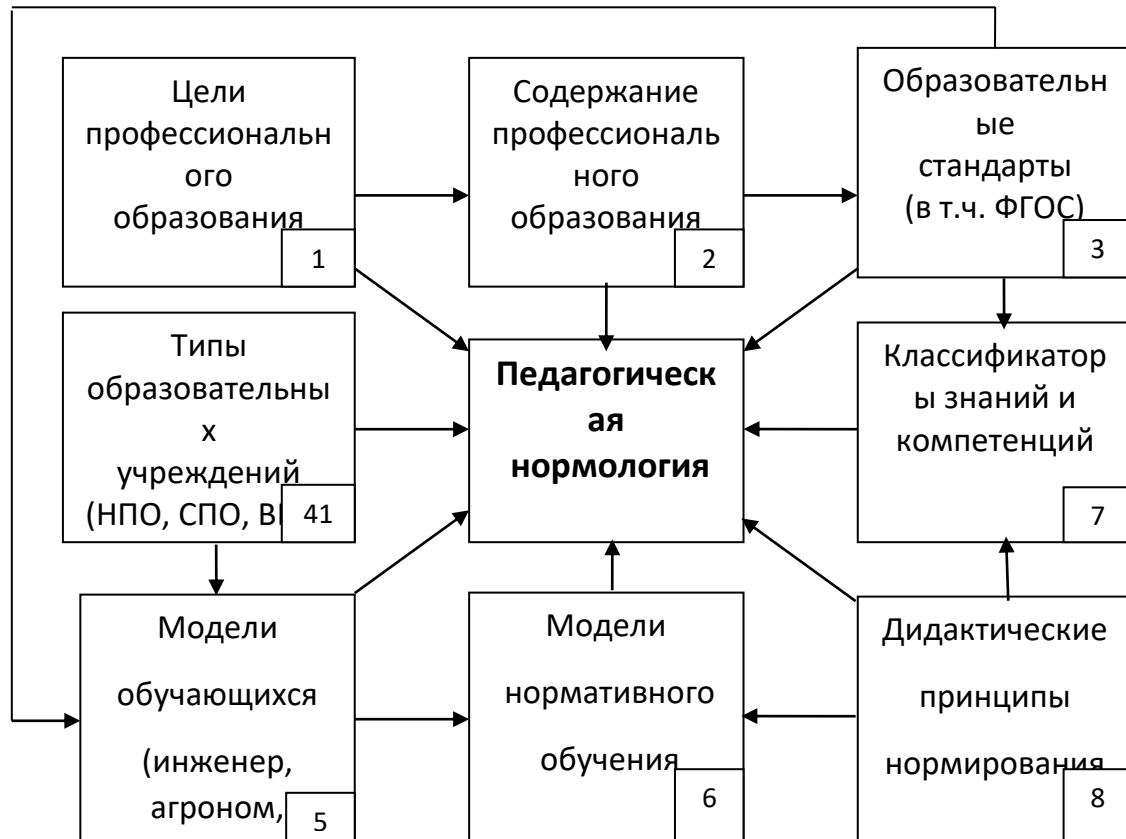
На основе предложенной концепции нормативных компетенций был разработан алгоритм квалиметрической технологии проектирования педагогических норм, включающий **3 основных этапа**:

1. Проектирование целей подготовки специалистов по определенному направлению;
2. Обоснование спектра компетенций будущего специалиста (КХ);
3. Проектирование средств диагностики введенных педагогических норм (ПН)



Рис. 3. Блок-схема нормативных компетенций будущего специалиста

Проектирование целей по введению ПН имеет разный статус (региональный и локальный на уровне отдельного образовательного учреждения) и связано с обоснованием компетенций будущего специалиста, с уровнем формирования компетенций в рамках принятой модели обучения и анализом дисциплин учебного плана с точки зрения формирования планируемых компетенций.

В научном обосновании концептуальных оснований исследования, обосновании статуса педагогической нормологии в структуре педагогических наук, уточнении ряда понятий и определений педагогической нормологии, ее аксиоматики, в систематизации и интеграции ряда подходов (философского, социального, когнитивного и деятельностного) при определении категории «компетентность», в обосновании необходимости применения при проектировании и реализации педагогических норм квалиметрического подхода, в том числе метода групповых экспертных оценок; обосновании структурообразующих компонентов педагогической нормологии в сфере профессионального образования и структуры нормативных знаний и

нормативных компетенций, в создании методики построения «дереьев компетенций»; алгоритма качественной технологии проектирования педагогических норм в сфере образования; в разработке методики конструирования педагогических контрольных материалов (ПКМ) для диагностики педагогических норм и инструментария.

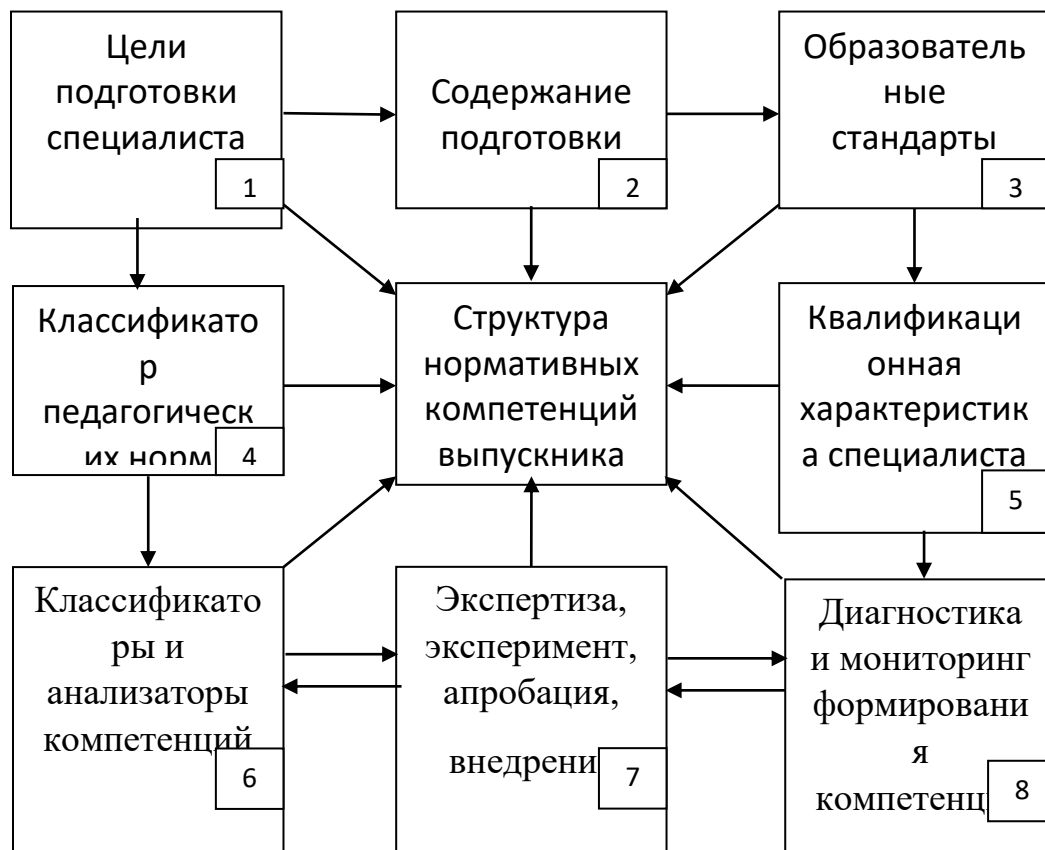
### ИСПОЛЬЗУЕМЫЕ ЛИТЕРАТУРЫ

1. Любимова, О.В. К вопросу о статусе педагогической нормологии / О.В. Любимова, В.С. Черепанов // Образование и наука. Известия Уральского отделения РАО, 2007. – №3(45). – С.3-6. (авт. 1/2)
2. Любимова, О.В. Нормативные знания: концепция, структура, проблемы диагностики/ О.В. Любимова, В.С. Черепанов // Знание. Понимание. Умение, 2007. – №4. – С.53-56. (авт. 1/2)
3. Любимова, О.В. Основные направления развития образовательной нормологии / О.В.Любимова, В.С. Черепанов // Сибирский педагогический журнал, 2007. – №10. – С.12-15. (авт. 1/2)
4. Беспалько В.П. Педагогика и прогрессивные технологии обучения. М.: Изд-во Ин-та профобразования Министерства образования России, 1995. — 336 с.
5. 22. Библер В.С. От наукоучения — к логике культуры. Два философских введения в двадцать первый век. — М.: Изд-во политической литературы, 1991.- 412 с.
6. 23. Бобырев Н.Д. Формирование элементов педагогического мастерства у студентов высшего учебного заведения: Дис. канд. пед. наук. — Казань, 1983.- 138 с.
7. Иванова С.П. Современное образование и проблема его гуманизации // Психологические аспекты гуманизации образования: сб. нач. ст. / Под ред. Рыбаковой Н.А. Псков: ПГПИ, 1999. - 140 с. - С. 4-20.

**АДВОКАТЛАР ТОМОНИДАН КЎРСАТИЛГАН ЮРИДИК ЁРДАМ УЧУН  
ДАВЛАТ ҲИСОБИДАН ҲАҚ ТЎЛАШНИНГ АЙРИМ МАСАЛАЛАРИ**

**Турғунова Назокатхон Собиталиевна**

*Наманган Давлат университети юридик факультети магистратура  
тингловчиси*

**Аннотация:** Ушбу мақолада адвокатлар томонидан кўрсатилган юридик ёрдам учун давлат ҳисобидан ҳақ тўлаш тартибини белгиловчи ҳуқуқий нормалар таҳлил этилган. Мазкур ҳуқуқий нормаларни амалда қўллаш жараёнида юзага келаётган баъзи муаммолар кўрсатилган ҳамда адвокатлар томонидан кўрсатилган юридик ёрдам учун давлат ҳисобидан ҳақ тўлаш бўйича таклифлар келтирилган.

**Калит сўзлар:** юридик ёрдам, давлат ҳисобидан ҳақ тўлаш, бепул юридик ёрдам, иккиламчи юридик ёрдам, *pro bono*.

---

**НЕКОТОРЫЕ ВОПРОСЫ ОПЛАТЫ ЗА ЮРИДИЧЕСКУЮ ПОМОЩЬ  
ОКАЗЫВАЕМУЮ АДВОКАТАМИ ЗА СЧЕТ ГОСУДАРСТВА**

**Тургунова Назокатхон Сабиталиевна**

*Магистрант юридического факультета Наманганского государственного  
университета*

**Аннотация:** В данной статье проанализированы правовые нормы, определяющие порядок оплаты за счет государства юридической помощи, оказываемой адвокатами. Указаны некоторые проблемы, возникающие в процессе практического применения данных правовых норм, а также представлены предложения по оплате за оказанную адвокатами юридическую помощь за счет государства.

**Ключевые слова:** юридическая помощь, оплата за счет государства, бесплатная юридическая помощь, вторичная юридическая помощь, *Про Боно*.

---

**SOME ISSUES OF PAYMENT FOR LEGAL ASSISTANCE PROVIDED BY LAWYERS AT  
THE EXPENSE OF THE STATE**

**Turgunova Nazokathon Sabitalievnа**

*Master's degree student of the Faculty of law of Namangan State University*

**Annotation:** *This article analyzes the legal norms that determine the procedure for paying for legal assistance provided by lawyers at the expense of the state. Some problems arising in the process of practical application of these legal norms are indicated, as well as proposals for payment for legal assistance provided by lawyers at the expense of the state are presented.*

**Keywords:** *legal aid, payment at the expense of the state, free legal aid, secondary legal aid, Pro Bono.*

Ўзбекистон Республикасида одил судловни амалга оширишда кам таъминланган, ижтимоий ҳимояга муҳтож шахсларнинг ҳуқуқ ва манфаатлари таъминланиши учун адвокатлар томонидан кўрсатиладиган ҳуқуқий ёрдамни давлат ҳисобига ўтказилишининг ҳуқуқий асослари яратилган. Жумладан, Ўзбекистон Республикаси Жиноят процессуал кодексининг 50-моддасида, “Ишни юритаётган суриштирувчи, терговчи, прокурор ёки суд гумон қилинувчини, айбланувчини, судланувчини юридик ёрдам учун тўловдан батамом ёки қисман озод этишга ҳақлидир. Бундай ҳолларда адвокат меҳнатига ҳақ тўлаш харажатлари Вазирлар Маҳкамаси белгилайдиган тартибда давлат ҳисобидан бўлади” деб кўрсатилган

Қонун ҳужжатлари билан малакали юридик ёрдам кўрсатиш вазифаси адвокатлар зиммасига юклатилганлиги боис, Ўзбекистон Республикаси «Адвокатура тўғрисида»ги қонуннинг 7-моддасида “Жиноят ишида иштирок этишга тайинланган адвокат фуқаронинг тўловга қобилиятсизлигини ваз қилиб, унга юридик ёрдам кўрсатишдан бош тортишга ҳақли эмас” деб кўрсатилган. Жиноят ишини юритаётган суриштирувчи, терговчи, прокурор ва суд жиноят процессуал кодексига белгиланган ҳолларда адвокат иштирокини шарт деб топиб, ишда ҳимоячи сифатида иштирок этишга тайинлаганидан сўнг, адвокатлар томонидан кўрсатилган юридик ёрдам тўловлар миқдори Ўзбекистон Республикаси Адлия вазирлиги ва Молия вазирлигининг 2008 йил 26 ноябрдаги 8,109-сонли қарори билан тасдиқланган «Гумон қилинувчи, айбланувчи ёки судланувчига адвокатлар томонидан юридик ёрдам кўрсатиш бўйича харажатларни давлат ҳисобига ўтказиш тартиби тўғрисида»ги Низомга мувофиқ белгиланади. Мазкур низом Ўзбекистон Республикаси Вазирлар Маҳкамасининг «Адвокатлар томонидан кўрсатилган юридик ёрдам учун давлат ҳисобидан ҳақ тўлаш механизмини такомиллаштириш чора-тадбирлари тўғрисида»ги 2008 йил 20 июндаги 137-сонли қарорига асосан тасдиқланди.

«Гумон қилинувчи, айбланувчи ёки судланувчига адвокатлар томонидан юридик ёрдам кўрсатиш бўйича харажатларни давлат ҳисобига ўтказиш тартиби тўғрисида»ги низомда адвокатлар томонидан кўрсатилган юридик ёрдам учун 3 та ҳолатда тўловдан озод этиш ва давлат ҳисобига ўтказиш мумкинлиги кўрсатилган.



1. Оиласида ҳар бир оила аъзосига тўғри келадиган ялпи ойлик даромад юридик ёрдам кўрсатилганлиги учун ҳақ тўлашдан озод қилиш тўғрисида қарор (ажрим) қабул қилинган кундаги энг кам ойлик иш ҳақкининг 1,5 бараваридан ортик бўлмаган шахслар адвокатлар томонидан юридик ёрдам кўрсатилганлиги учун, гумон қилинувчи, айбланувчи ёки судланувчининг иш жойидан берилган охириги ўн икки ойлик даромади тўғрисидаги маълумотнома мавжуд бўлган тақдирда, уни илова қилган ҳолда яшаш жойидаги маҳалла, овул, кишлоқ фуқаролар йиғини ёки фуқаролар йиғини томонидан ваколатланган комиссия томонидан берилган хулосага асосан ҳақ тўлашдан озод қилинади ва харажатлар давлат ҳисобига ўтказилади. (Низомнинг 3-қисми).

2. Гумон қилинувчи, айбланувчи ва судланувчи ҳимоячидан воз кечиши билан боғлиқ процессуал ҳаракатда адвокат иштирок этиши ҳолларида ҳақ тўлаш давлат ҳисобига ўтказилади.

3. Ўзбекистон Республикаси Жиноят процессуал кодекси 52-моддасининг иккинчи қисмига мувофиқ жиноят ишида ҳимоячининг қатнашиши мажбурий деб ҳисобланган ҳолларда юридик ёрдам учун ҳақ тўлаш бўйича харажатлар давлат ҳисобига ўтказилади. (Низомнинг 4-қисми).

Гумон қилинувчи, айбланувчи ёки судланувчининг иш жойидан берилган охириги ўн икки ойлик даромади тўғрисидаги маълумотнома, яшаш жойидаги маҳалла, овул, кишлоқ фуқаролар йиғини ёки фуқаролар йиғини томонидан ваколатланган комиссия томонидан берилган хулосани тўплаш мажбурияти суриштирувчи, терговчи, прокурор ва судга юклатилади. Ушбу ҳужжатлар суриштирувчи, терговчи, прокурор ва судга гумон қилинувчи, айбланувчи ва судланувчи ёки уларнинг қариндошлари томонидан ҳам тақдим этилиши мумкин. Савол туғилиши мумкин, агарда шахснинг ҳолати юқорида кўрсатилган 3 та ҳолатни бирортасига тўғри келмасая, бироқ ҳимоячи ёрдамига муҳтож эканлигини билдириб, ишда ҳимоячи иштирокини таъминлашни илтимос қилса, мазкур масала қандай ҳал қилинади? Низомнинг 3-қисми 4-бандида бу ҳолат ҳам тартибга солинган бўлиб, унга кўра, “Гумон қилинувчи, айбланувчи ва судланувчини юридик ёрдам учун тўловдан озод этишга асослар мавжуд эмаслиги фактлари аниқланса, адвокатлар томонидан кўрсатилган юридик ёрдам бўйича харажатларини қоплаш ҳукм қилинганга юклатилади” - деб белгиланган. Гарчи низом талабига кўра, кўрсатилган юридик ёрдам учун давлат ҳисобига ўтказишни белгиланган ҳолатлар мавжуд бўлмаганда барча харажатлар ҳукм қилинганга юкланиши лозимлиги белгиланган бўлсада, амалиётда мазкур ҳолатда ҳам харажатлар давлат ҳисобига ўтказилади. Истисно тариқасида эса, кўрсатилган юридик ёрдам учун тўловдан озод этиш тўғрисидаги қарор ёки ажримда “... туман молия бўлимига келгусида ушбу маблағ судланувчи .....дан ундириб олиш ҳуқуқи тушунтирилсин” тарзида қўшимча қиритилади. Ваҳоланки, ушбу қўшимча мазмуни «Гумон қилинувчи, айбланувчи ёки судланувчига адвокатлар томонидан юридик ёрдам кўрсатиш

бўйича харажатларни давлат ҳисобига ўтказиш тартиби тўғрисида»ги низом талабларига мутлақо зид, чунки низомда барча харажатлар ҳукм қилинганга юклатилиши лозимлиги белгиланган. Амалиётдаги ҳолатда эса харажатлар аввал давлат ҳисобидан амалга оширилиши, шундан сўнг тегишли ҳудуддаги молия бўлими гумон қилинувчи, айбланувчи, судланувчидан ундириб олиши лозим бўлади. Бу ҳолатда гумон қилинувчи, айбланувчи, судланувчидан ундириб олиш қандай тартибда амалга оширилиши лозим? Амалиётда қўлланаётган юқоридаги тартибдаги қарор ёки ажримни ижросини амалга ошириш учун, аввало ундириб олиш ҳуқуқи тушунтирилган тегишли Молия бўлими гумон қилинувчи, айбланувчи, судланувчини яшаш жойидаги фуқаролик судларига “Кўрсатилган юридик ёрдам учун давлат ҳисобидан амалга оширилган харажатларни ундириш тўғрисида” даъво киритиши лозим. Ушбу мазмундаги даъво судда кўрилганидан сўнг, суднинг харажатларни давлат бюджетига ундириб бериш тўғрисидаги ҳал қилув қарори чиқарилиши ва қонуний кучга кирганидан сўнг, ижро этиш орқали давлат бюджетига қайтарилиши мумкин.

Аслида низом талабида кўрсатилган харажатларни ҳукм қилинганга юклатилиши тўғрисидаги қоидалар амалда тўғри татбиқ этилса, мавжуд муаммо бартараф этилган бўлар эди. Адвокатлар томонидан кўрсатилган харажатларни давлат ҳисобига ўтказиш учун асос бўлган ҳолатлар мавжуд бўлмаганда, харажатлар ҳукм қилинганга тўғридан-тўғри юклатилса, ижроси ҳукмнинг ижроси орқали амалга оширилар ва суд орқали ундириш каби ортиқча ҳаракатлар амалга ошириш зарурати юзага келмаган бўлар эди деб ҳисоблаймиз.

Низомнинг II-қисмида адвокатлар томонидан юридик ёрдам кўрсатилганлиги учун тўловлар миқдори белгиланган бўлиб, низомнинг 6-бандига мувофиқ, адвокатлар томонидан юридик ёрдам кўрсатилганлиги учун тўлов ҳар бир кун учун энг кам ойлик иш ҳаққининг 50 фоизи миқдорида амалга оширилиши кўрсатилган. Икки ва ундан ортиқ шахсларга битта жиноий иш бўйича адвокатлар томонидан юридик ёрдам кўрсатилганлиги учун тўлов ҳар бир ишонч билдирувчига энг кам ойлик иш ҳаққининг 50 фоизининг 80 фоизи ҳисобида амалга оширилиши белгиланган.

Мазкур низомда адвокатлар томонидан юридик ёрдам кўрсатиш жараёнида суд мажлисининг ҳар бир танаффус куни учун энг кам ойлик иш ҳаққининг 25 фоизи миқдорида ундириш белгиланган. Агарда адвокат битта жиноят иши бўйича икки ёки ундан ортиқ шахсларга юридик ёрдам кўрсатилса, ҳар бир иштирокчи учун юқорида кўрсатилган 25 фоизнинг 80 фоизи миқдорида ҳисобланиши лозим.

Дам олиш ва байрам кунлари адвокатлар томонидан юридик ёрдам кўрсатилганлиги учун тўлов энг кам ойлик иш ҳаққининг 100 фоизи миқдорида,

тунги вақтда эса, энг кам ойлик иш хаққининг 75 фоизи миқдорида амалга оширилиши низомнинг 9-бандида кўрсатилган.

Адвокатлар томонидан кўрсатилган юридик ёрдам учун харажатларни амалга оширишни тартибини белгиловчи қонун даражасида ҳуқуқий ҳужжат мавжуд эмаслиги ва бошқа омиллар амалиётда бир неча муаммоларни вужудга келтираётган эди. Юзага келган муаммоларни ечиш учун энг аввало, Ўзбекистон Республикасининг “Бепул юридик ёрдам тўғрисида”ги қонун лойиҳаси ишлаб чиқилиб, норматив ҳуқуқий ҳужжатлар муҳокамаси порталига қўйилди. Ҳозирда ушбу қонун лойиҳаси муҳокамаси якунланди.

Қонун лойиҳасида бирламчи ва иккиламчи бепул юридик ёрдам назарда тутилмоқда, бунда иккиламчи бепул юридик ёрдам фақат адвокатлар томонидан амалга оширилиши белгиланган. Қонун лойиҳасига кўра, Бепул юридик ёрдам кўрсатиш маркази адвокат бепул юридик ёрдам кўрсатишни истаган адвокат билангина шартнома тузади ва Реестрга киритади. Ўзбекистон Республикаси Адлия вазирлиги ҳузуридаги Бепул юридик ёрдам маркази иккиламчи юридик ёрдам кўрсатиш билан боғлиқ фаолиятини мониторинг қилади. Қолаверса, Ўзбекистон Республикаси Адвокатлар палатаси билан биргаликда иккиламчи юридик ёрдам кўрсатиш сифати мезонларини белгилайди.

Қонун лойиҳасида қонунчиликда биринчи марта *pro bono*, яъни бепул ихтиёрий юридик ёрдам назарда тутилди. Унга кўра “Адвокат адвокатура ва адвокатлик фаолияти тўғрисидаги қонунчилик ҳужжатларида белгиланган адвокатлик фаолиятининг исталган тури бўйича бепул, беғараз, ихтиёрийлик асосида юридик ёрдам кўрсатишга ҳақли. Кўрсатиладиган бепул ихтиёрий юридик ёрдамнинг ҳажми бундай ёрдам кўрсатадиган шахслар томонидан мустақил белгиланади...” деб кўрсатилди.

Қонун лойиҳасининг мазкур нормаси адвокатлар фаолиятида бепул юридик ёрдам кўрсатиш жараёнида вужудга келган муаммоларни бартараф этади деб ўйлаймиз. Амалиётда адвокатлар ижтимоий ҳимояга муҳтож шахсларга ёки қариндошларига жиноий, маъмурий, фуқаролик, иқтисодий ишларни юритиш жараёнларида бепул юридик ёрдам кўрсатиши учун тўсиқлар мавжуд бўлиб, агарда адвокат мазкур тоифадаги ишларда юқоридаги шахсларни қонуний ҳуқуқ ва манфаатларини ҳимоя қилиш учун иштирок этишни ҳоҳласа ордер тақдим этиши зарурати туғилади. Адвокатларнинг йиллик статистик маълумотларида эса адвокат томонидан сарф этилган ордер тайинлов асосидаги ёки битим (шартнома) асосида эканлиги қайд этилиши лозим. Бепул юридик ёрдам кўрсатилганда сарф этилган ордерни қайд этиш графаси мавжуд эмаслиги сабабли, ҳисобот якунида ордернинг умумий сарфида чалкашликлар юзага келади. Ордерлар сарфининг умумий ҳисоби баланс бермаганлиги сабабли, адвокат иш юритуви ҳужжатларини нотўғри юритган деб ҳисобланиб, интизомий иш қўзғатишга асос бўлар эди. Мазкур муаммо қонун лойиҳасидаги

pro bono тушунчаси қўлланилиши тартиби белгиланиши билан барҳам топади деб ўйлаймиз.

Қонун лойиҳасининг 18-моддасига кўра, “иккиламчи юридик ёрдам кам таъминланган ва руҳий ҳолати бузилган қуйидаги шахсларга кўрсатилади: фуқаролик ишлари бўйича даъвогар ва жавобгарга; маъмурий ишлар бўйича аризачига; маъмурий ҳуқуқбузарлик тўғрисидаги ишлар бўйича ҳуқуқбузар шахсга; жиноят ишлари бўйича гумон қилинувчи, айбланувчи, судланувчи ёки маҳкумга.

Иккиламчи бепул юридик ёрдам Жиноят процессуал кодексига мувофиқ жиноят ишида ҳимоячининг иштирок этиши шарт бўлган ҳолларда гумон қилинувчи, айбланувчи ёки судланувчига кўрсатилади”.

Иккиламчи бепул юридик ёрдам кўрсатилганлиги учун адвокатларга ҳақ тўлаш Ўзбекистон Республикаси Вазирлар маҳкамаси томонидан белгиланган тартибда ва миқдорда амалга оширилиши қонун лойиҳасида белгиланган. Ҳозирда Вазирлар маҳкамаси томонидан ҳақ тўлашнинг янги миқдор ва тартибини белгиловчи норматив ҳужжат эълон қилинмади. Амалдаги тартибдан ўлароқ, қонун лойиҳасида, кўрсатилган бепул юридик ёрдам учун ҳақ тўлаш Бепул юридик ёрдам кўрсатиш марказлари томонидан амалга оширилиши белгиланган.

Хулоса қиладиган бўлсак, адвокатларнинг кўрсатган юридик ёрдами учун давлат ҳисобидан ҳақ тўлашнинг ҳуқуқий механизми яратилган бўлсада, бу соҳада қонунчилик нормалари янада такомиллаштирилиши лозим деб ҳисоблаймиз.

“Бепул юридик ёрдам тўғрисида”ги қонун лойиҳасида адвокат томонидан кўрсатилган юридик ёрдам учун ҳақ тўлаш тартиби ва миқдорлари Вазирлар Маҳкамаси томонидан белгиланган миқдорда амалга оширилиши кўрсатилган. Вазирлар Маҳкамасининг «Адвокатлар томонидан кўрсатилган юридик ёрдам учун давлат ҳисобидан ҳақ тўлаш механизмини такомиллаштириш чоратадбирлари тўғрисида»ги 2008 йил 20 июндаги 137-сонли қарорга илова қилинган низомда адвокатларнинг кунлик юридик ёрдам кўрсатганлиги учун белгиланган базавий ҳисоблаш миқдорининг 50 фоизи миқдори етарли эмас деб ҳисоблаймиз. Хорижий мамлакатлар тажрибасида адвокатларнинг юридик кўрсатганлиги учун давлат ҳисобидан ҳақ тўлаш миқдори кўпроқ белгиланган. Юқоридаги Низомда адвокатларнинг кунлик юридик ёрдам кўрсатганлиги учун белгиланган базавий ҳисоблаш миқдорининг 1 баравари миқдорида белгиланиши адвокатнинг кўрсатган юридик ёрдам кўрсатиш жараёнидаги меҳнати учун муносиб бўлар эди деб ҳисоблаймиз. Бундан ташқари низомда танаффус кунлари учун юқорида назарда тутилган миқдорнинг ярми миқдорида ҳақ тўлаш миқдори кўрсатилган. Ваҳоланки, жиноят ишини юритиш давомидаги танаффус кунларида адвокат томонидан амалда юридик ёрдам кўрсатиши камдан-кам ҳолатларда амалга оширилиши мумкин, шу сабабли



танафбус кунларига базавий ҳисоблаш миқдорининг 10 фоизи тўлов миқдори белгиланиши мақсадга мувофиқ деб ҳисоблаймиз.

### Фойдаланилган адабиётлар:

1. Ўзбекистон Республикасининг Конституцияси.  
<https://www.lex.uz/acts/20596>
2. Ўзбекистон Республикасининг Жиноят процессуал кодекси. Тошкент. Адолат. 1994 йил
3. Ўзбекистон Республикасининг Адвокатура тўғрисидаги Қонуни.  
<https://lex.uz/docs/54503>
4. Ўзбекистон Республикасининг Адвокатлик Фаолиятининг кафолатлари ва адвокатларнинг ижтимоий ҳимояси тўғрисидаги қонуни.  
<https://lex.uz/docs/29626>
5. Ўзбекистон Республикасинда Адвокатура институтини янада ислоҳ қилиш чора-тадбирлари тўғрисида Ўзбекистон Республикаси президентининг фармони. 01.05.2008 й ПФ-3993. <https://lex.uz/docs/1347565>
6. Адвокатура институти самарадорлигини тубдан ошириш ва адвокатларнинг мустақиллигини кенгайтириш чора-тадбирлари тўғрисидаги ПФ5441-сон. <https://www.lex.uz/docs/3731060>
7. Ўзбекистон Республикаси Президентининг 2022 йил 28 январь кундаги ПФ-60-сон “2022-2026 йилларга мўлжалланган янги Ўзбекистоннинг тараққиёт стратегияси тўғрисида” Ўзбекистон Республикаси Президентининг фармони. <https://lex.uz/docs/5841063>
8. Ўзбекистон Республикасининг “Бепул ҳуқуқий ёрдам тўғрисида”ги қонун лойиҳаси. (Муҳокамага чиқиш санаси 28 октябр 2021 йил <https://regulation.gov.uz/uz/d/51721>)
9. «Гумон килинувчи, айбланувчи ёки судланувчига адвокатлар томонидан юридик ёрдам кўрсатиш бўйича харажатларни давлат ҳисобига ўтказиш тартиби тўғрисида»ги Низом, 3-қисми <https://lex.uz/docs/1412912>



## GENETIKADA BOLA JINSINI ANIQLASH, REJALASHTIRISH VA BOSHQARISH

**Karimjonova Gulsanam Sherali qizi**

*O'zbekiston Respublikasi*

**Anotatsiya:** *Maqolada genetikada bola jinsini aniqlash, rejalashtirish va boshqatish keng yoritildi. Ovulyatsiya kunini hisoblash orqali farzand jinsini rejalashtirish, egiz farzand tug'ishdagi omillar, farzand jinsini aniqlashda: tashqi belgilar ochib berishga keng e'tibor qaratildi.*

**Kalit so'zlar:** *Genetika, ovulyatsiya, psixolog, xulq-atvor, Homo sapiens, UTT, Spermatozoid, xromosoma, irsiyat, EKU.*

Aslida qiz ham o'g'il ham tabiat ehsoni. Ammo oilada qizlar ko'p bo'lsa o'g'il, o'g'illar ko'p bo'lsa qiz farzand ko'rishni barcha ota-onalar orzu qiladi. Ayrim oilalarda yillar davomida qiz kutishsa, ba'zi bировlar o'g'il ko'ray deb shifokorlardan maslahat so'raydi. Tug'ilajak farzand jinsini aniqlash usullari bormi? Ayol va homilaning tabiiy belgilariga qarab bola jinsini aniqlash mumkinmi?

Shu mavzuga oid savollarga psixolog Karimjonova Gulsanam javob berdi:

-Tug'ilajak farzand jinsi ota xromosomasiga bog'liq. Ona xromosomasi XX, otaniki esa XY bo'ladi. Agar otaning Y xromosomasi «chaqqonlik» qilsa, homila o'g'il bo'ladi. Y xromosomaning tezkor harakatlanishiga turli omillar sabab bo'ladi. Shu bois o'g'il ko'rishning aniq bir usuli bor, deb bo'lmaydi. Lekin homila jinsi o'g'il bo'lishiga turtki bo'luvchi holatlar ham yo'q emas.

Genetika 1900 yilda tug'ilgan yosh fan bo'lib, u organizmlarning irsiyat va o'zgaruvchanlik qonuniyatlari va ularni boshqarish usullari haqida gapiradi. Zamonaviy genetika mustaqil bilim sohasidir o'simliklar genetikasi, hayvonlar genetikasi, odam genetikasi va boshqa bir qator sohalar va inson ijtimoiy va biologik mavjudot bo'lganligi sababli, inson genetikasi, jumladan, shu kabilar haqida gapirish kerak. ilmiy yo'nalishlar antropogenetika, tibbiy genetika, inson xulq-atvori genetikasi va pedagogik genetika kabilar. Genetik axborot qayerdan kelib chiqadi, bu holda inson haqida?! Insonning genetik ma'lumotlari irsiyat moddasi bo'lgan DNK molekulalarida qayd etiladi va avloddan-avlodga o'tadi va avloddan-avlodga o'tishning ana shu xususiyati insonning er yuzida aqlli mavjudot sifatida mavjudligining eng xarakterli va zarur shartidir. Insonning barcha xususiyatlari, xususan, biologik xususiyatlari irsiy tuzilmalarda kodlangan va ma'lum bo'lishicha, inson biologik tur sifatida Yerdagi tabiiy evolyutsiyaning eng yuqori va ayni paytda noyob bo'g'inidir. Homo sapiensning o'ziga xosligi shundaki, hayvonlardan farqli o'laroq, bu tur genetik dastur bilan birga ongning mavjudligi tufayli, har bir keyingi avlodda uning rivojlanishini belgilaydigan ikkinchi dastur. Ushbu ikkinchi dastur ijtimoiy dasturdir. Individual rivojlanish bo'yicha tadqiqotlar shuni ko'rsatdiki, har qanday skrining shaxsiy fazilatlarini ularning ota-onalaridan olingan genotipga ham, bu skrining rivojlanishi sodir bo'lgan ijtimoiy

va jismoniy muhitning ta'siriga ham bog'liq. salbiy ijtimoiy sharoitlar ta'sirida odamlarning butun avlodlari bo'lishi mumkin va ilgari bunday faktlar irsiyat bilan izohlangan, chunki ularning keng nasl-nasablarida jinoyatchilik, ichkilikbozlik, fohishalik kabi belgilar avloddan-avlodga o'tib kelgan. Hozirgi genetik ma'lumotlardan kelib chiqqan holda, jinoyatchilik, alkogolizm, fohishalik kabi ijtimoiy xususiyatlar uchun maxsus genlar mavjud emasligi aniq. Ma'lum bo'lishicha, yuqoridagi odamlar xulq-atvorning salbiy belgilarini ijtimoiy muhit tarbiyalaydi. Demak, bu yerda biz genetik emas, balki ijtimoiy meros manzarasini ko'ramiz. Bu ijtimoiy muhitda esa ijtimoiy dastur fan, din, madaniyat, xulq-atvorning axloqiy va axloqiy me'yorlari bilan ifodalanadi. Biroq, bu umuman olganda, barcha odamlar tug'ilishda genetik jihatdan bir xil bo'ladi va ular atrof-muhitning tarbiyaviy rolini teng ravishda qabul qiladilar, degani emas. Har birimiz ota-onamizdan olgan noyob, mutlaqo o'ziga xos genotipga egamiz. Odamlarning genetik konstitutsiyasi bilan xilma-xilligi ba'zan ta'limda murakkab muammolarni keltirib chiqaradi. **Ovulyatsiya kunini hisoblash orqali farzand jinsini rejalashtirish**

Odatda, tug'ilajak bolaning jinsi ayoldagi ovulyatsiya davriga bog'liq. Bilasiz, hozirgi paytda homiladorlikni rejalashtirayotgan ayollar uchun turli jadvallar ishlab chiqilib, unga ko'ra homila jinsi tanlanmoqda. Masalan, ovulyatsiya jadvalini tuzish mumkin. Buning uchun bazal (qin) harorat o'lchanadi yoki UTT yordamida follikulalar nazorat qilinishi mumkin. Shuningdek, ovulyatsiya davrida qin suyuqligi oqarib, quyushadi. Spermatozoidlar miqdori ko'payishi va Y xromosomaga imkoniyat oshishi uchun ovulyatsiyadan bir necha kun avval munosabatlardan tiyilish tavsiya etiladi.

#### **Farzand jinsini aniqlash: Tashqi belgilar nima deydi?**

- Bo'lajak onaning qorni uchli bo'lsa (ortidan qarasangiz homilador demaysiz);
- homiladorlikning ilk oylarida ko'ngil aynishi, kuchli toksikoz kuzatilmasa;
- sho'r yeguliklarni ko'ngli tusasa, oqsilga boy mahsulotlar — go'sht, sut, pishloq iste'mol qilish istagi ortsa;

- qo'l terisi quruqlashsa;
- oyoq uchi tez-tez muzlab qolsa, uvishish bezovta qilsa;
- ahyon-ahyonda bosh og'riqlari kuzatilsa bu O'G'IL tug'ilishini bildiradi.
- Homilador ayol qornining yuqoriroq joylashishi, bo'ksa va belning to'lishishi;
- kuchli toksikoz, ta'm bilish sezgisining o'zgarishi;
- ko'kraklarning shishib qolishi, ko'krak uchi terisining to'qlashishi;
- meva va shirinliklarga boshqorong'ilik;
- soch tolasi rangini ocharishi;
- yuz terisining quruqlashishi;
- kayfiyat o'zgaruvchanligi, injiqlik, vahima hissi, behuda araz qilish, yig'i — QIZALOQqa «yukli» ekaningizning belgisidir.

#### **Egizak tug'ishni istaysizmi?**

Ko'p homilali homiladorlik quyidagi omillar tufayli yuz berishi mumkin. Ro'yxatdagi biror-bir holat sizga mos kelmasa, diqqat bo'lmang, zero har bir ayol

organizmi individual, uning siz uchun mo'ljallangan qanday rejalari borligini esa hamisha ham bila olmaysiz. Demak:

- Irsiyat. Egizak farzand tug'ilishi ona avlodidan o'tadi;
- Kontratseptiv vositalar. Bu turdagi preparatlar odatda homiladorlikdan saqlanish uchun belgilanadi. Kontratsepsiya qabul qilinishi to'xtatilgach, quvvatga kirgan, gormonal holati yaxshilangan va ona bo'lishga tayyorlangan organizmda ko'p homilali homila yuzaga kelishi mumkin;
- Ayolning yoshi. O'ttiz yoshdan keyingi homiladorlikda egizak ko'rish ehtimoli yuqori sanalarkan. Sababi bu paytda tuxumdon birvarakayiga bir nechta tuxumhujayra ishlab chiqara boshlaydi;
- EKV. Sun'iy urug'lantirish amaliyotida ayolning istagiga ko'ra bir nechta urug'langan tuxumhujayradan foydalanish, shuningdek, farzand jinsini rejalashtirish mumkin.

Bolaning jinsini aniqlashning bu usuli tibbiy ko'rsatkichlarsiz qo'llanilmaydi, lekin u deyarli 100% natija beradi va bolaning jinsini hisoblash imkonini beradi. Qon guruhi bo'yicha jinsni aniqlash Tug'ilmagan bolaning jinsini hisoblash uchun ushbu usuldan foydalanish uchun siz har bir ota-onaning qon guruhini bilishingiz va ularga mos kelishingiz kerak. Quyidagi o'zgarishlar bo'lishi mumkin: Ayol birinchi qon guruhining tashuvchisi, erkak esa ikkinchi yoki to'rtinchi. Bunday holda, o'g'il bola paydo bo'lishi kerak. Agar onaning birinchi qon guruhi bo'lsa - otaning uchinchi yoki ikkalasi ham birinchi bo'lsa, qiz tug'ilishi kerak. Ikkinchi qon guruhi bo'lgan ayol, otasi esa birinchi yoki uchinchi qonga ega. Bu ota-onalar merosxo'rni kutayotganini anglatadi. Agar onaning ikkinchisi, otaning to'rtinchi yoki ikkinchisi ham bo'lsa, qizning paydo bo'lishi kutiladi. Ota-onalar qizni kutishlari kerak va onada uchinchi qon guruhi bilan, otada esa - birinchi. Agar ona uchinchi qon guruhining tashuvchisi bo'lsa va erkakda birinchi, uchinchi yoki to'rtinchi bo'lsa, unda ular o'g'il tug'ilishini kutishlari kerak. Ayolning to'rtinchi qon guruhi va kelajakdagi otaning ikkinchisi bilan biz qiz tug'ilishi haqida gapirishimiz mumkin. Agar ona to'rtinchi guruhning tashuvchisi bo'lsa va otasi birinchi, uchinchi yoki to'rtinchi bo'lsa, ular o'g'il tug'ilishni kutmoqdalar.

Kichkintoyning jinsini aniqlashning ushbu usulining muxoliflari uning aql bovar qilmasligi haqida gapirishadi, chunki bu holda faqat bir jinsli bolalar bir ota-onadan tug'iladi. Ammo ko'p oilalarda turli jinsdagi bolalar bor. Shuningdek, bolaning jinsini aniqlash uchun ushbu usuldan foydalangan holda, chaqaloqning jinsi kelajakdagi ona va otaning qonining Rh omillariga ham bog'liqligini yodda tutish kerak. O'g'il tug'ilishi kelajakdagi onalar va otalarning qarama-qarshi Rh omillari bilan bashorat qilinadi. Qiz ota-onasida bir xil Rh omillari bilan tug'iladi. Qon guruhi bo'yicha bolaning jinsini aniqlash juda mashhur, ammo hech qanday ilmiy asosga ega emas. Ko'pchilik buni shubha ostiga qo'yadi, lekin o'zgarish uchun siz bolaning jinsini hisoblash uchun undan foydalanishingiz mumkin





**KO'RSATILGAN ADABIYOTLAR RO'YXATI:**

- 1.F.Ayala, J.Kiger©Zamonaviy genetika<sup>a</sup>, 1,2,3-jildlar (Moskva, Jahon, 1987);
2. "Genetika va irsiyat" maqolalar to'plami (Moskva, Jahon, 1987);
- 3.Moskva, "Ma'rifat", 1978);
4. N.V. Jdanov " Pedagogik genetika" (Kirov, 1994);

**РАЗРАБОТКА СИНТЕТИЧЕСКОГО ОСТЕОЗАМЕЩАЮЩЕГО МАТЕРИАЛА**  
**Oss.uz**

**Акбаров Авзал Нигматуллаевич**

*заведующий кафедры профессор кафедры факультетской ортопедической стоматологии, Ташкентского государственного стоматологического института*

**Туляганов Дильшат Убайдуллаевич**

*Доктор технических наук, профессор заведующий кафедры естественных математических наук Туринского политехнического университета.*

**Хабиллов Бехзод Нигмон угли**

*доцент кафедры факультетской ортопедической стоматологии Ташкентского государственного стоматологического института*

**Аннотация:** *Цель исследования было разработка оптимального состава биологически активного композита для восстановления полостных дефектов челюстно-лицевых костей на основе биологически активного стекла, которое обеспечил бы максимально полную интеграцию в восстанавливаемый дефект с минимальными побочными эффектами, наряду с дешевизной и доступностью. Проведенные исследования позволили получить удобную в применении консистенцию остеопластического материала.*

**Ключевые слова:** *лабораторные исследования, биологически активное стекло, остеозамещающий материал.*

*Изготовление синтетического остеозамещающего материала Oss.uz состоит из 2 этапов: лабораторного и клинического.*

**Лабораторный этап:**

Во первых идет этап варки. Варка является основным технологическим этапом производства биоактивного стекла. Гомогенные смеси шихт (100 г) засыпают в платиновые тигли, предварительно нагревают при температуре 1000°C для декарбонизации и затем расплавляют в при 1400°C в течение 1 часа, на воздухе. Стекло получают в виде цельных блоков или виде гранулята. В первом случае хорошо проваренное и осветленное стекло отливают в металлические формы с последующим отжигом при 500 -550°C в течение 1 ч. Во втором случае расплав стекла из тигля сливают в сосуд с водой: полученный гранулят высушивают при 120°C до постоянного веса и измельчают в высокоскоростной планетарной мельнице (Nannetti, Faenza, Italy; весовое соотношение мельящие тела/материал придерживалось как 1.5:1 ) и отсеивают через сито 45 микрон для получения порошка со средним размером частиц около 20 микрон ( размер порошка определяется методом рассеяния света, Колтер LS 230, Великобритания, Fraunhofer оптическая модель).

### **Клинический этап**

Для получения композиционного материала порошок биологически активного стекла и глицерин предварительно смешивают с помощью металлического шпателя в пластмассовых бюксах, перед тем как отправить смесь в лабораторный миксер. Полученные пасты можно хранить в стандартных шприцах удобных для последующего использования инъектирования в область костного дефекта.

Взаимодействие глицерина с БС на стадии приготовления композиционного материала следующим образом: кремнекислородная сетка стекла деполимеризуется за счет образования водородных химических связей между водородом гидроксильной группы глицерина и мостиковыми кислородами структуры стекла, тем самым облегчая процесс выщелачивания катионов щелочных ( $\text{Na}^+$ ) и щелочноземельных ( $\text{Ca}^{2+}$ ,  $\text{Mg}^{2+}$ ) металлов и стимулируя образования гидроксилпатита за счет ускорения обменных процессов на поверхности стекло- искусственная плазма крови.

### **Вывод:**

Оптимальное соотношение компонентов разработанного отечественного биологически активного композита включающий биологически активное стекло (БС) и носитель, при следующем соотношении компонентов, мас. %: БС 70-75 Носитель 25-30

### **ИСПОЛЬЗОВАННАЯ ЛИТЕРАТУРА:**

1. Акбаров А.Н., Зиядуллаева Н.С., Хабилов Б.Н. Использование костнопластических материалов для восстановления полостных дефектов челюстно-лицевых костей // "Stomatologiya" научно-практический журнал Узбекистана, 2019, №2-С.107-110.

2. Хабилов Б.Н. Технологические параметры получения пастообразного остеопластического материала // Eurasian journal of academic research Volume 2 Issue 5, May 2022, p 457-460

3. Хабилов Н.Л. Клинико-экспериментальное обоснование применению биостала для восстановления дефектов зубов и зубных рядов несъемными конструкциями: Автореф. дис. ... д-ра мед.наук.- Ташкент, 2004.

4. Akhbarov A.N., Khabilov N.L., Tulyaganov D., Ziyadullayeva N.S., Khabilov B.N. // Morphological Characteristics of the Process of Regeneration of rabbit bone tissue defect using paste-like composite in the experiment.// Jones J.R., Brauer D.S., Hupa L., Greenspan D., Bioglass and bioactive glasses and their impact on healthcare, Int. J. Appl. Glass Sci., 2016, 7, 423-434.



5. Hench L.L., Bioceramics - from concept to clinic, J. Am. Ceram. Soc.,1991, 74,1487-1510.

6. Fiume E., Barberi J., Verne E., Baino F., Bioactive glasses: from parent45s5 composition to scaffold-assisted tissue-healingther-apies, J. Funct. Biomater., 2018, 9, 24.

7. Baino F., Hamzehlou S., Kargozar S., Bioactive glasses: where are we and where are we going? J. Funct. Biomater., 2018, 9, 25.



## ONA TILI DARSLARIDA INTERFAOL METODLARNING AMALIY AHAMIYATI

**Mamanova Madina Kamol qizi**

*Qarshi shahar 6-umumiy o'rta ta'lim maktabi,  
ona tili va adabiyot fani o'qituvchisi*

**Annotatsiya:** *Ushbu maqolada ta'lim jarayonida yangi interfaol metodlarni qo'llash dars sifati samaradorligini oshirishga xizmat qilishi, o'qitish jarayonida zamonaviy yondashilganda o'quvchilarning hamkorlikda ishlashiga va qisqa vaqt ichida katta hajmdagi axborotlarni o'zlashtirish haqida mushohada yuritilgan.*

**Tayanch so'zlar:** *interfaol metodlar, dars samaradorligi, innovatsion ta'lim texnologiyalari, o'quv jarayoni, ko'nikma, malaka, dars jarayoni, intellektual salohiyat.*

Mustaqillik sharofati bilan respublikamizda yangilanish, rivojlanish davri boshlanib, ijtimoiy hayotimiz umumjahon andozalariga mos taraqqiyot yo'nalishlariga jadal sur'atlar bilan kirib bormoqda. "XXI asr yoshlarini har tomonlama rivojlangan, yetuk dunyoviy fikr yuritadigan, bilimli barkamol shaxslarni jahon ta'lim standartlariga mos ravishda tarbiyalash dolzarb vazifalardan biridir" [1; 93].

Yangi asr o'qituvchisini tayyorlashda uning pedagogik - psixologik jihatdan chuqur bilimga egaligi, intellektual salohiyatning yuksak darajadali, innovatsion ta'lim texnologiyalari, ta'limning interfaol usullari va ilg'or samarali metodlariga oid ijodiy faollikni oshirishning samarali usullaridan xabardor bo'lishi muhim ahamiyat kasb etadi. O'quv jarayoniga tatbiq etilayotgan "Kadrlar tayyorlash milliy dasturi" hamda umumiy o'rta ta'lim muassasalari uchun yaratilgan "Davlat ta'lim standarti" da o'quvchilarning bilishlari zarur bo'lgan majburiy bilimlar hajmi aniq ko'rsatilgan. Ularni o'quvchilarga yetkazish, o'quvchilarni faqat puxta bilim olibgina qolmay, balki mustaqil ravishda o'qib olish va ijodiy izlanishga yo'naltirish, o'zlaridagi qobiliyatni rivojlantira borish ko'nikmalarini orttira olish uchun o'qituvchilar yangi pedagogik texnologiya asosida pedagogikaning turli shakl va usullaridan foydalana olishlari zarur bo'ladi.

Hozirgi kunda barcha ta'lim muassasalarida o'qitish jarayonida interfaol usullardan foydalanishga erishilmoqda. Bu esa interfaol ta'lim asosida tashkil etilayotgan pedagogik jarayonlarning mazmun-mohiyatini to'liq tushunib yetishga va ularni samarali, qiziqarli, sifatli bo'lishini ta'minlashga ko'maklashadi. "Interfaol usullaridagi darslar o'quvchini ijodiy fikrlashga, olingan axborotlarni faollikda hal etishga, fikrni erkin bayon etishga, tashabbuskorlikka, guruhlarda masalalar yechimini topishga, hamkorlikda ish yuritishga, fikrni yozma ravishda bayon etishga chorlaydi. Interfaollik – bu o'zaro ikki kishi faolligi, ya'ni bunda o'quv-biluv jarayoni o'zaro suhbat tariqasida dialog shaklida (kompyuter yordamida) yoki o'quvchining o'zaro muloqotiga asosan kechadi" [2; 68].

Interfaol ta'lim asosini interfaol metodlar tashkil etadi. Talim jarayonida o'quvchilar hamda o'qituvchi o'rtasida hamkorlikni qaror toptirish, faollikni oshirish, ta'lim oluvchilar tomonidan bilimlarni samarali o'zlashtirish, ularda shaxsiy sifatlarni rivojlantirishga xizmat qiladigan metodlar interfaol metodlar sanaladi. Ona tili darslarida zamonaviy usullardan foydalanish o'quvchilarning mustaqil fikrlash qobiliyatini shakllantirish hamda mavzuni o'zlashtirishda yaxshi samara beradi.

Fikrimizning dalili sifatida 7-sinf ona tili darsligidagi "Olmosh" mavzusining o'rganilishi bo'yicha "Olmoshning ma'no turlari" mavzusidagi klasterni quyidagicha shakllantirish mumkin. Bu metod darsning chaqiruv pog'onasida

INSERT JADV		ALI	
V	+	-	?

o'quvchilarning diqqat-e'tiborini o'ziga qaratish va darsga bo'lgan qiziqishni oshirish maqsadida qo'llanadi. O'tilgan mavzularni takrorlash va esga olishda klaster metodidan foydalanilsa samarali natija beradi. Bu metodni mantiqiy ketmaketlikda, mantiqiy tizimlashgan holda bog'lab ketishi kerak.

Mavzuni "Insert jadval" metodi asosida o'rganish va mustahkamlah ham maqsadga muvofiq. Bu metod mustaqil o'qish, ma'ruza tinglash jarayonida olinadigan ma'lumotlarni bir tizimga keltirishga imkoniyat yaratadi. Xususan, "Olmoshlar va uning qo'llanishi" mavzusini berilgan jadval bo'yicha o'quvchilar olgan bilimlari asosida mustahkamlash mumkin!

- (V)- bilaman**
- (+)- yangi axborot**
- (-) - to'g'ri kelmadi**
- ( ? )- tushunmadim**

Shuningdek, 8-sinf ona tili darsligining "So'z birikmasi sintaksisi" mavzusini o'rganishda "Aqliy hujum" metodini foydalanish mumkin. Bu metod barcha o'quvchilarni darsga jalb etadi, munozara olib borish madaniyati shakllanadi eng asosiysi mavzuga qiziqish uyg'onadi. Bunda sinf o'quvchilarini 4 guruhga bo'lib, har biri guruh sardorlari mavzu yuzasidan savollarga javob berishlari kerak bo'ladi. Savollarni quyidagi tartibda shakllantirish lozim:

1. Ikki va undan ortiq mustaqil soʻz grammatik va maʼno jihatdan birikib, qanday birikma hosil boʻladi?

2. Soʻz birikmasi qanday soʻzlardan tuziladi?

3. Soʻz birikmasi hokim soʻzning qaysi turkumga oid soʻz bilan ifodalanishiga qarab, necha guruhga boʻlinadi?

4. Oʻtli soʻz birikmasida hokim soʻz qanday soʻzlar bilan ifodalanadi? Keyingi topshiriq tushirib qoldirilgan soʻzlarni tez va toʻgʻri yozish boʻladi. Bunda oʻquvchilar guruh bilan bajarishadi. Har bir oʻquvchining oʻz fikrini tengdoshlariga yetkaza olish va jamoaviy ishlash qobiliyati rivojlanadi. Topshiriq quyidagicha beriladi:

1. Soʻz birikmalari tarkibidagi tobe va hokim soʻzning hech qanday qoʻshimchasiz, faqat ohang va maʼnosiga koʻra bogʻlanishi ... deyiladi.

2. Tobe soʻzning hokim soʻzga tushum, joʻnalish, oʻrin-payt va chiqish kelishigi qoʻshimchalari yoki koʻmakchilar yordamida bogʻlanishi ... deyiladi.

3. Tobe soʻzning hokim soʻzga qaratqich kelishigi qoʻshimchasi yordamida, hokim soʻzning esa tobe soʻzga egalik qoʻshimchalari yordamida bogʻlanishi ... deyiladi.

4. Bir soʻzning boshqa bir soʻzga boʻysunishi orqali bogʻlanishi ... diyiladi.

Umuman olganda interfaol metodlar taʼlim-tarbiya sifatini yaxshilash, samaradorligini oshirish, oʻqituvchi va oʻquvchi oʻrtasidagi hamkorlikni taʼminash, yagona maqsad sari intilish, oʻquvchilarning ichki imkoniyatlarini roʻyobga chiqarishda katta amaliy ahamiyatga ega.

1. Taʼlim jarayonida interfaol metodlarni qoʻllash dars sifati samaradorligini oshirishga xizmat qiladi.

2. Oʻqitish jarayonida zamonaviy yondashilganda oʻquvchilarning hamkorlikda ishlashiga va qisqa vaqt ichida katta hajmdagi axborotlarni oʻzlashtirishiga imkon tugʻiladi.

3. Interfaol metod asosida taʼlim jarayoni qatnashchilarining faolligi taʼminlanadi.

Xulosa qilib aytganda, yuqoridagi kabi mashqlarni amalda qoʻllashda ona tili fanining oʻzaro integratsiyasi grammatik tushunchalarni oʻzlashtirishni zerikarli ishdan faollikka undovchi qiziqarli ishga aylantiradi. Ona tili darslarida mustaqil ishlarni tashkil etishda tanlangan mashqlar har tomonlama taʼlimiy va tarbiyaviy yoʻnalishda, rang-barang mavzularda, shaklan va mazmunan mukammal, mantiqan toʻgʻri, tili sodda va ravon, oʻquvchi uchun tushunarli boʻlish maqsadga muvofiqdir. Ana shundagina matn, matn yaratish va matn tahlil qilish oʻquvchi uchun zarur boʻlgan natijani beradi hamda kommunikativ savodxonlik darajasini oshirishga xizmat qiladi.



**FOYDALANILGAN ADABIYOTLAR RO'YHATI:**

1. Mirziyoyev Sh. Niyati ulug' xalqning ishi ham ulug' va kelajagi farovon bo'ladi. T.: "O'zbekiston", 2019.
2. Yo'doshev J., Yo'ldosheva F., Yo'ldosheva G. Interfaol ta'lim - sifat kafolati. - Toshkent, 2008.
3. Ro'ziyev D., Usmonboyeva M., Xoliqova Z. "Interfaol metodlar: mohiyati va qo'llanilishi. - Toshkent, 2013. 146-b.
4. Sayfullayeva R. va boshqalar. Hozirgi o'zbek adabiy tili. Darslik. - Toshkent, "O'ME" 2009. 324-b.
5. Sapayev Q. Hozirgi o'zbek adabiy tili. Darslik. - Toshkent, "O'ME" 2009. 243b.
6. Tadjibayeva D.Sh. "5-sinf ona tili darslarining adabiyot fani bilan o'zaro integratsiyasi". // Tilshunoslikdagi zamonaviy yo'nalishlar: Muammo va yechimlar. Xalqaro amaliy konfrensiya. Andijon, 2020. 136-139-betlar.
8. To'xliyev B. O'zbek tili o'qitish metodikasi. - Toshkent, 'Yangi asr avlodi', 2006. 232-b.
9. Yo'doshev J., Yo'ldosheva F., Yo'ldosheva G. Interfaol ta'lim - sifat kafolati. Toshkent, 2008. 246-b.
10. G'afforov Y. Maxsus fanlarni o'qitishda yangi pedagogik texnologiyalardan foydalanish usullari. - Toshkent, 2021. 156-bet.





## BOSHLANG'ICH TA'LIM DARSLARIDA ZAMONAVIY AXBOROT TEXNOLOGIYALARIDAN FOYDALANISH

**Auezova Dilaram**

*Nukus shaxar 33-sonli tasviriy san'atga ixtisoslashtirilgan davlat umumta'lim  
maktabi boshlang'ich sinf o'qituvchisi*

**Annotaciya:** *Ushbu maqolada zamonaviy axborot texnologiyalarini boshlang'ich sinflarda to'g'ri va samarali qo'llanilish imkoniyatlari, axborot texnologiyaning asosiy mohiyati va o'quvchilarda mustaqil ta'lim olish, o'zini-o'zi nazorat qilish ko'nikmalarini rivojlantirish yo'llari aks ettirilgan.*

**Kalt so'zlar:** *zamonaviy o'qitish vositalari, apparatli, dasturli va axborotli komponentlar, audio va video darsliklar, electron darsliklar, electron kutubxonalar, veb-saytlar, electron matnlar va h.k.*

**Rezume:** *In this article, the possibilities of correct and effective use of modern information technology in primary classes, the main essence of information technology and the development of independent education and self-control skills in students. paths are shown.*

**Keywords:** *modern teaching tools, hardware, software and information components, audio and video textbooks, electronic textbooks, electronic libraries, websites, electronic texts.*

Boshlang'ich sinfga ta'lim beruvchi o'qituvchi doimiy tarzda kasbiy mahoratini, axborot kommunikatsion bilimlarini oshirib borishi, ta'lim jarayonida ilg'or pedagogik texnologiyalarni qo'llay olishi muhim ahamiyatga ega. Boshlang'ich sinflarda ko'proq bolalarning yoshini, bilim saviyasini hisobga olish lozimligini unutmaslik kerak. Ta'lim jarayoniga yangiliklarni olib kirish, zamonaviy pedagogik texnologiyalardan unumli foydalanish bugungi kun ta'limi oldiga qo'yilgan muhim vazifalardan hisoblanadi.

Ilmiy tadqiqot va tajribalar shuni ko'rsatadiki, zamonaviy texnologiyalarni ta'lim tizimida hamda ta'lim-tarbiya jarayonida unumli qo'llash ta'lim-tarbiya jarayoni samaradorligini oshiradi, o'quv tarbiya jarayonining takomillashuviga, o'qituvchi va o'quvchi faolligini oshirishga, o'qituvchining pedagogik mahoratini oshirishga, o'quvchining mustaqil fikrlash, bilishga qiziqishining ortishiga, bilimni mustaqil o'zlashtirishga hamda bilim, ko'nikma, malakalarni o'rganish, shakllantirish, rivojlantirish sifatini yanada yaxshilaydi.

Jumladan, zamonaviy pedagogik texnologiyalar:

birinchidan, o'quvchining bilim, ko'nikma va malakalarini oson va qiziqib o'rganishlari uchun imkoniyat yaratsa;

ikkimchidan, o'qituvchining ham professional o'sishiga, ham ma'naviy rivojlanishiga yordam beradi.

Pedagogik faoliyatda natijalar bilan bir qatorda ushbu natijalarga erishish jarayoni ham muhim, qimmatlidir. Bevosita natijaga erishish jarayoniga pedagog o'z mahoratidan kelib chiqib, zamonaviy o'qitish vositalaridan foydalanadi. Zamonaviy o'qitish vositalari - bu o'qitish jarayonida qo'llaniladigan didaktik vositalar (tarqatmalar, ko'rgazmalar, chizmalar, sxemalar va h.k.) va elektron vositalaridir (apparatli, dasturli va axborotli komponentlar, audio va video darsliklar, elektron darsliklar, elektron kutubxonalar, veb-saytlar, elektron matnlar va h.k.).

Boshlang'ich ta'limda o'rganiladigan (ona tili, o'qish, matematika, atrofimizdagi olam va sh. kabi.) o'quv fanlarida zamonaviy axborot texnologiyalarini qo'llash mumkinmi?

Boshlang'ich ta'limda axborot texnologiyalarining qo'llanilishi boshlang'ich sinf o'quvchilarining ta'lim-tarbiya olishida, dunyoqarashi va ma'naviyatini boyitishda, tez o'zgarib borayotgan globallashuv jarayonida axborotning tutgan o'rni va bajaradigan funktsiyalarining ahamiyatini tushunib yetishiga yo'naltirilishi kerak.

Zamonaviy axborot texnologiyalarini boshlang'ich sinflarda to'g'ri va samarali qo'llanilishi quyidagi imkoniyatlarni beradi:

- o'quvchilarning o'quv bilish jarayonidagi faoliyatini faollashtiradi;
- ta'lim sifati, o'zlashtirish samaradorligini oshiradi;
- boshlang'ich ta'lim o'quv fanlarida qo'llash uchun mo'ljallangan zamonaviy axborot o'quv-metodik materiallarning turli variantlari ishlab chiqiladi;
- zamonaviy axborot o'quv-metodik materiallaridan foydalanish orqali ta'lim maqsadlariga to'liqroq erishiladi;
- o'quvchilarda mustaqil ta'lim olish, o'zini-o'zi nazorat qilish ko'nikmalarini rivojlantiradi;
- o'quvchilarda ta'lim olishning qulaylik darajasi oshadi va didaktik qiyinchiliklar darajasi pasayadi;
- kompyuter bilan muloqotga kirisha olish (havfsizlik qoidalariga rioya qilish, kompyuterdan foydalanish gigiyenasi va etikasi, ta'lim resurslaridan foydalanish etikasi, axborotlarni izlash va ta'lim olish uchun qo'llay olish va h.kabi) ko'nikmalari paydo bo'ladi;
- o'quvchilarda axborot kommunikacion bilish qobiliyati, hayotda foydalana olish ko'nikmalari rivojlanib boradi.[1;14]

Axborot texnologiyaning asosiy mohiyati ta'limda o'quvchilarni qiziqtirib o'qitish va bilimlarni to'liq o'zlashtirishga erishishdir. Ta'limda berilayotgan bilimlarni o'quvchilarning aksariyat ko'pchilik qismi puxta o'zlashtirishi pedagogik texnologiyani joriy etishning asosiy maqsadi hisoblanadi.

Pedagogik texnologiya asosida dars o'tishda eng asosiy talab o'quvchining hayotiy tajribasi avval o'zlashtirgan bilimlari va qiziqishlari asosida bilim berishni ko'zda tutadi. Pedagogik texnologiya o'rganilayotgan soha bo'yicha o'quvchilarda bilim etarlicha bo'lmagan holda ham o'quvchida salbiy kechinmaga o'rin qodirmaslikni, bu o'quvchining aybi emasligini tan olishni talab etadi. Faollik

ko'rsatilsa, bilimlarni o'zlashtirib olishga o'quvchilarda ishonch paydo bo'lishiga erishish mumkin.

Axborot texnologiyasi o'quv-tarbiya jarayonini boshqarishning hozirgi etakchi printsiptini chegaralaydi, unda koordinatsiya o'qituvchi va o'quvchi faoliyatini o'zaro muvofiqlashtirishning etakchi printsiptiga aylanadi. Koordinatsiya ta'limni tashkil qilish, boshqarish va nazorat qilishning bosh printsiptiga aylanganda o'quvchi ta'lim jarayonining o'qituvchi bilan teng huquqli sub'ektiga aylanadi, ta'lim jarayonini o'qituvchi va o'quvchi birgalikda amalga oshiradi.

G'arb mamlakatlaridagi ta'lim texnologiyasining bosh g'oyasi dasturlashtirilgan ta'limga borib taqaladi. Dasturlashtirilgan ta'lim asoschilaridan biri Berres Frederik Skinnerning ta'kidlashicha, o'quvchilarning o'quv material iva uni o'zlashtirishga oid xatti-harakatlari (o'quvchi faoliyati)ga pog'onalar (ta'lim bosqichlari)ga ajratiladi, har bir bosqichda o'quv materialining ma'lum ulushi to'liq o'zlashtiriladi, o'quv materialining o'zlashtirilgan ulushi tekshirilib, keyingi ulushni o'rganishga o'tiladi. Demak, pedagogik texnologiyaning asosiy tamoyili ma'lumot mazmunini to'liq o'zlashtirish taktikasidan iborat bo'lib, u dastavval dasturlashtirilgan ta'lim nazariyasi va amaliyoti qobig'ida paydo bo'lgan edi.

Axborot texnologiya inson ongi, tafakkuri bilan bog'liq bilimlar sohasi sifatida murakkab va hammaga ham tushuntirish mumkin bo'lmagan pedagogik jarayonni ifoda etadi. Uning o'ziga xos jihati-tarbiya muammosini ham qamrab olishidir. Demak, texnologiya samaradorligi inson o'zining ko'p qirrali tomonlari bilan unda qanchalik to'liq namoyon bo'lyapti, uning psixologik-kasbiy jihatlari, ularning kelajakda rivojlanishi (yoki pasayishi) qanday hisobga olinyapti, degan savollarning echimiga bog'liq ekan. Shu jihatdan olganda texnologiya shaxsning rivojlanish bosqichlarini loyihalashtirish, tashhislash kabi imkoniyatlarga ham ega bo'ladi. bu esa pedagogning texnologik jarayon bilan ishlash qobiliyatiga bog'liq.

Pedagogning belgilangan o'quv-tarbiya vazifalarini me'yoriy hujjatldarda ko'rsatilgan talablar asosida yo'l qo'yiladigan chegaraviy ko'rsatkichlar doirasida bajarish holati, ishlash qobiliyati deb atalishi mumkin. Demak u yoki bu fan o'qituvchining mahoratini aniqlashda uning faoliyati davlat ta'lim standartlari talablariga va pedagogik shartlarga nechog'lik mos kelishi nazarda tutiladi.

Umuman olganda, pedagog uchun asosiy kasbiy-me'yoriy ko'rsatkich – bu, birinchi navbatda, o'z holatini pedagogik jarayonda bunyodkor sifatida his eti shva anglab etishdir. Pedagog o'zining ish faoliyatiga xususiy kasbiy yaroqliligini, pedagogik voqelikdagi o'z o'rnini baholay olmas ekan, undan hech qachon ijodkorlikni talab qilib bo'lmaydi. Demak, pedagogik faoliyatga kirib kelayotgan har bir inson o'zining unga moslashuvchanligini, shu kasbga layoqati, qiziqishi borlig'ini to'liq tasavvur etishi kerak.

Ta'lim texnologiyasi bo'yicha qilinadigan ishlar ikki qismdan iborat: ta'lim texnologiyasini tayyorlash va loyihani amalga oshirish. [2;21-22]

1. Ta'lim loyihasini tayyorlash. Loyiha o'qituvchi yoki ekspert a'zolari tuza olish faoliyatining mahsuli bo'lib, qator umumiy xususiyatlarga ega. Loyiha asosida o'qituvchi va o'quvchilarning kelajakda birgalikda amalga oshiriladigan faoliyati yotadi.

Ta'lim loyihasi ma'lumot mazmunini davlat sandartlari talablari asosida tahlil e'tishdan boshlanadi. Tahlil ma'lumot mazmuni e'lementlari (bilimlar, ko'nikma va malakalar, ijodiy faoliyat tajribasi, munosabatlar) dasturlarda qanday berilganligi, darsliklarda qanday aks ettirilganligiga qaratiladi. Keyin ta'lim mazmuni o'rganiladi, u yoki bu mavzuni o'rganishdan ko'zda tutilgan maqsad, ta'limning didaktik maqsadi, o'qituvchi va o'quvchilar maqsadi, maqsadlarni amalga oshirish va hisobga olish varvqalari, beriladigan uy ishlari miqdori, mavzular bo'yicha o'tkaziladigan test savollari, reyting nazorati bosqichlari, etalon darajasida o'zlashtirish usuli oldindan belgilab qo'yiladi. Bu ishlarning barchasi ongda ta'lim modelini yaratishga olib keladi.

2. Ta'lim loyihasini amalga oshirish. Ta'lim loyihasi bevosita ta'lim sharoitida amalga oshiriladi. Bu jarayonda quyidagi ishlarga alohida e'tibor qaratiladi:

- o'rganilayotgan mavzu bo'yicha maqsad, vazifalar bilan o'quvchilarni oldindan tanishtirish, muammo, topshiriqlarni, shuningdek, uy vazifalari, mustaqil bajariladigan ishlarni, ularni bajarish tartibi, paytini e'lon qilish, mavzuni to'liq o'zlashtirish bo'yicha ko'rsatmalar berish, o'zlashtirish me'yorlarini aytib berish;

- o'quvchilarni faol, mustaqil faoliyatga rag'batlantirish, ular diqqatini bo'lim yoki mavzu mazmuniga tortish, uni qanday o'rganish zarurligini aytib berish, bilishga qiziqish uyg'otish, o'qish-o'rganishga havas, muammolarni bajarishga ehtiyoj uyg'otish, emotsiyalar, tafakkur hodisalari, bilimlarni o'quv holatlariga tatbiq etish yo'llari orqali mavzu bo'yicha ma'lumotlar to'plash, to'plangan ma'lumotlar yuzasidan joriy nazoratni tashkil etish, mavzuni to'liq o'zlashtirishga oid o'zgarish, qo'shimcha, tuzatishlarni belgilash;

- bo'lim yoki mavzu mavzu bo'yicha to'plangan bilimlarga ishlov berish.

Ta'lim jarayoni stoxastik xarakterga ega. Unda kutilgan va kutilmagan, rejalashtirilgan, favqulloda va tasodifiy hodisalar ham uchrab turadi. O'rganilgan bililarga ishlov berish jarayonida ham joriy nazorat natijalariga asoslanib loyihaga yangi o'zgarish, qo'shimcha va tuzatishlar kiritiladi;

- bo'lim yoki mavzu bo'yicha umumiy xulosalar chiqarish, chiqarilgan xulosalarni murakkab o'quv holatlariga tatbiq qilish, oraliq nazorat natijalariga ko'ra mavzu yoki bo'lim bo'yicha axborot to'plash, to'plangan axborotlarga ishlov berish jarayonlarida o'quvchilar erishgan yutuqlarni tahlil qilish, o'quvchilarning bilim va malakasi, ijodiy faoliyat tajribasidagi kamchiliklarini ko'rsatish, guruhdagi har bir o'quvchiga yakuniy nazoratgacha bajariladigan qo'shimcha topshiriqlarni berish, ularni o'quv materialini yanada atroflicha o'zlashtirishga rag'batlantirish;

- yakuniy nazoratning asosiy vazifasi o'quvchilarning ma'lumot va ta'lim mazmuni elementlarini etalon darajasida o'zlashtirishlarini aniqlash, etalon

darajasidan past o`zlashtirgan o`quvchilarni ogohlantirish, qo`shimcha topshiriqlar berish kabilardan iborat.

Zamonaviy pedagogik texnologiya ta`lim maqsadini aniq o`rnatishdan boshlab to uning natijalarini baholashgacha bo`lgan bosqichlarning har biri uchun ijodiy faoliyatni talab etadi. Pedagog faoliyatining texnologiyalarini tashhislanuvchanlik darajasini prof. N.Saidaxmedov quyidagi mezonlar asosida alohida ajratib ko`rsatilgan. [4;43]

1.Tashhislanuvchan o`rnatilgan maqsad – o`quvchi tomonidan didaktik, jarayon mahsuli sifatida o`zlashtirilgan aniq o`lchamli tushunchalar, amallar va faoliyat turlari.

2.Ta`lim mazmunini o`quv elementlari yordamida bayon qilishda abstraksiya pog`onalarning va axborotlarni o`zlashtirish darajasining hisobga olinishi.

3.O`quv materiallarni o`zlashtirish bosqichlarining etarlicha matiqiy qat`iyanligi – didaktik jarayon tuzilmasiga mosligi.

4. O`quv jarayoniga yangi vositalar va axborotlashtirish usullarining joriy etilishi.

5.O`qituvchining qoidabop (algoritmli) va erkin, ijodiy faoliyatidagi mumkin bo`lgan chetga chiqish chegarasining ko`rsatilishi.

6.O`quvchi va o`qituvchi faoliyatida shaxsiy motivlashganlikning ta`minlanishi (erkinlik, ijodiyot, kurashuvchanlik, hayotiy, kasbiy mohiyat va boshqalar).

7.O`qitish jarayonining har bir bosqichida kommunikativ munosabatlarning, axborot texnikalari bilan muomala qilishning maqsadga muvofiqligi.

Yuqorida berilgan ko`rsatkichlar loyihalangan o`quv jarayonining texnologik darajasini to`liq ifodalaydi, amalda joriy etilishi esa pedagogni yuqori malakali mutaxassisga aylantiradi, o`quvchining nufuzini ham birmuncha oshiradi va ijodiy faoliyatni rivojlantirishning yangi qirralarini ochadi.

Zamonaviy pedagogik texnologiyani muntazam taxlil qilib borish, loyihalashtiruvchi vositalarning eng zarurini tanlash metodlarining maqsadga muvoqligini aniqlay bilish (ta`lim metodlari), olinishi zarur bo`lgan natijani oldindan tahlil qilish (maqsadlarning amalga oshishiga erishish), o`quv jarayonining yaxlitligini ta`minlash kabi tamoyillarga asoslanadi. Pedagogik texnologiyalarni ta`lim jarayoniga joriy qilish, ayniqsa, xorijiy davlatlardagi pedagogik texnologiyalar tajribalaridan foydalangan holda o`zimizning tizimlashtirilgan ta`lim jarayonining zamonaviy pedagogik texnologiya tizimini vujudga keltirish borasidagi amalga oshiriladigan ishlarni umumlashtirish va hayotda qo`llash quyidagi tadbirlarga amal qilish maqsadga muvofiqdir:

1.Ta`lim jarayoni ishtirokchilari – o`quvchi va o`quvchilar o`rtasida:

O`quv rejasini ishlab chiqish, ya`ni o`qituvchi bo`lim va bobni o`rganish rejasini tuzar ekan, ushbu rejada o`quvchi va o`qituvchi faoliyati o`z ifodasini topmog`i lozim. Zamonaviy pedagogik texnologiya tamoyillaridan biri bo`lgan o`quv mehnatining o`qituvchi va o`quvchi o`rtasida izchil rejalashtirilgan taqsimoti o`qituvchidan ta`lim jarayonini izchil boshqarishlarini talab qiladi.

2.Fanning ichki bog`lanishi va fuqarolararo bog`lanish imkoniyatlaridan maqsadli foydalanish.

Har bir o`rganiladigan kichik va yirik o`quv birliklari oldin o`rganilganlarga tayanadi. Bunda fanlararo bog`lanishlar va o`quvchilarning tayyorgarlik darajalarini bilish ham muhim tomonlardan biridir. Demak, o`quvchini yangi bo`lim, bobni o`rganishga olib kirishda undagi mavjud bilimlarga tayanish, agar mavjud bilimlar yangi bobni, bo`limni o`rganishga etarli bo`lmasa, oraliq tayyorgarlik olib borish va shundan keyingina bilimlarni o`rganishning navbatdagi bosqichiga o`tish mumkin.

3.O`quv birliklarini (mezonlarini) belgilash.

O`quv birliklari o`quvchi o`rganishi lozim bo`lgan tushunchalar, ta`riflar, qoidalar, qonunlar, hodisalar, voqealardan iborat bo`lib, ular orasidagi mantiqiy bog`lanishning ta`minlanishi shu bob yoki bo`limning o`zlashtirilishiga olib keladi. O`qituvchi bob, bo`lim uchun ajratilgan soatlarda o`quvchilar o`rganishi lozim bo`lgan mezonlar hisoblanib, o`quvchi bilimini baholashning chegaraviy qiymati aniqlab olinadi. O`quv rejasini tuzishda o`qituvchi va o`quvchilar bilishi kerak bo`lgan o`quv sbirliklarini bo`limlar, boblar bo`yicha aniqlaydi va ularga mustaqil topshiriq sifatida bo`limni o`rganishdan oldin vazifa qilib beradi.

4.Diagnostik tahlil.

O`quvchilar bilimidagi notekisliklarni aniqlash, ularni to`ldirib va navbatdagi o`zgartirish bosqichiga ko`tarish maqsadida diagnostikalash amalga oshiriladi:

- o`quvchilar o`zlashtirish darajasini diagnostikalash;
- ular bilimidagi etishmovchiliklarning oldini olish;
- aniqlangan etishmovchiliklarni to`ldirish maqsadida maxsus topshiriqlar ishlab chiqish;
- maxsus topshiriqlar bajarish soatlarini belgilash;
- yakuniy diagnostik taxlil qilish.

Diagnostika ta`lim texnologiyasining asosiy elementlaridan biri hisoblanib, asosiy o`zlashtirishdagi kamchiliklar soatini aniqlash, har bir o`quvchining bilim darajasini aniqlash, rejaning borishiga tuzatishlar kiritish yo`li bilan ta`lim jarayonining natijasi kafolatlanganligini ta`minlaydi.

5.Tuzatish kiritish.

Bo`lim yoki bobning o`zlashtirilish darajasining diagnostik tahlili natijasi 50 foizdan kam ko`rsatkichni bersa, o`qituvchi ta`lim jarayonining borishiga tuzatish kiritishi shart.

6.Qayta to`ldirish (nuqsonlarni yo`qotish).

Qayta tuzatish kiritilishidan (korrektsiya) maqsad olingan bilimlardagi kamchiliklarni bartaraf etishdan iborat. Kamchiliklarni bartaraf etish to`ldirish asosida amalga oshiriladi.

7.Kutilishi lozim bo`lgan natijani olish. [4;23]

Bu element zamonaviy pedagogik texnologiyalarning markaziy g`oyasi hisoblanadi. Pedagogik texnologiya ta`lim jarayoni natijasi kafolati bo`lishini talab qilar



ekan, jarayon borishidan ko`zda tutilgan maqsad amalga oshirilishi va natijali bo`lishining rejalashtirilishini o`qituvchilar oldiga vazifa qilib qo`yadi.

#### **FOYDALANILGAN ADABIYOTLAR:**

1. Abdurahimova.D “Pedagogik mahorat”. O`quv qo`llanma.Toshkent 2008
2. Bepal`ko B.I. Razvitie texnologicheskogo mishleniya uchashixsya. – V sbornike: Opit podgatovki rabochix metolloobrabotivayushix professii. M.,1966.
3. Mavlonova, O.To`raeva, K.Xoliqberdiev «Pedagogika» Toshkent, 2007.
4. Sayidaxmedov N.S. Umarov S. Xalq ta`limi xodimlari va o`qituvchilar uchun «Yangi pedagogik texnologiyalar nazariyasi va amaliyoti» kursi bwyicha sinov o`quv mavzuviy rejasi. T., 2000.



## ТВОРЧЕСКИЕ ЗАДАНИЯ КАК СРЕДСТВО РАЗВИТИЯ КРЕАТИВНОГО МЫШЛЕНИЯ НА УРОКАХ ГЕОГРАФИИ

**Табылдиева З.**

*учитель начальных классов специализированной школы по  
изобразительному искусству № 33 г. Нукус Республики Каракалпакстан*

**Аннотация:** *В данной статье говорится об образовании, направленное на развитие креативности, пути развития креативности в школьном возрасте, а также изложены некоторые творческие задания для учащихся.*

**Ключевые слова:** *современное образование, креативность, творческий подход, воспитание, методы, задания.*

**Rezume:** *This article talks about education aimed at the development of creativity, ways of developing creativity at school age, and also outlines some creative tasks for students.*

**Keywords:** *modern education, creativity, creative approach, education, methods, tasks.*

Стратегия современного образования заключается в предоставлении возможности всем обучающимся проявить свои таланты и творческий потенциал. Это соответствует современным гуманистическим тенденциям развития наших школ, для которой характерна ориентация педагогов на личностные возможности обучающихся. Эти идеи нашли отражение в основных государственных документах об образовании. В них делается акцент на развитие креативных способностей обучающихся, индивидуализацию и дифференциацию их образования с учетом интересов и склонностей к творческой деятельности. Одним из основополагающих принципов обновления содержания образования является его личностная ориентация, предполагающая опору на субъектный опыт обучающихся, актуальные потребности каждого ученика.

Современное образование поставило перед педагогами задачу перестройки общего характера обучения, который предполагает развитие у детей самостоятельного творческого мышления, индивидуализацию и дифференциацию обучения. Педагогический опыт показывает, что во многих детях есть скрытый потенциал одаренности, и при наличии необходимых условий развития и поддержке они могут раскрыться, проявить себя в определенной области. Постоянное развитие креативности возможно только на такой психологической базе, которая характеризуется богатством потребностей и интересов личности, ее направленностью на полную самореализацию в труде, общении, познании; высоким уровнем интеллектуальных способностей, открытостью ко всему новому, гибким критическим мышлением, высокой



работоспособностью человека, физической силой и энергией, уровне психофизических возможностей. Задача школы состоит в том, чтобы поддерживать и поощрять творческое отношение к учению, внутреннюю мотивацию и активность у детей. Очень важно создать в школьном возрасте креативный базис в поведении и отношениях, а потом уже совершенствовать его, используя различные методики.

Термин «креативность» можно встретить в предисловиях к учебным программам, но гораздо реже – в конкретных предметных разработках; еще реже можно найти реализацию идеи креативности в практической деятельности учителя или в реальных учебных ситуациях. В школьных учебниках часто отсутствуют задания, требующие поиска новой информации, использования воображения. Для развития креативности в школьном возрасте есть все основания:

- дети испытывают потребность в новизне, открыты для нового опыта,
- ищут стимулы и находят для себя проблемы,
- обладают широким восприятием, богатым воображением,
- легко и гибко меняют идеи, способы мышления,
- испытывают интерес и увлечены своими действиями.[1;56]

Говоря о креативности, не стоит забывать, что она не обладает природой и не свойственна личности от рождения. Креативность не является энергией сама по себе – это присущий человеку потенциал, связанный с личностью, зависящий от нее и проявляемый в мышлении и деятельности, приводящий к появлению нового, новаторского продукта.

Вопрос о том, как воспитывать творческое отношение и способности, – трудный и сложный. Образование, направленное на развитие креативности, – это не просто обретение как можно большего количества идей в возможно более короткое время; оно имеет дело с личностью в целом и всем личностным развитием. Безусловно, школа должна и может создать условия, стимулирующие, поощряющие, воспитывающие творческое мышление и действия, а учителя должны стать образцами такого отношения и поведения, такого стиля мышления и действий, которые они должны воспитывать в школьниках. В идеале эти условия могут быть следующими:

- создание свободных условий для работы, позволяющих школьникам проявлять максимум инициативы, экспериментировать;
- принятие и поощрение оригинальных идей;
- использование материала, вызывающего интерес к учебе;
- одобрение и положительная оценка исследовательского поведения, поиск проблем, а также направленное на их разрешение мышление;
- обеспечение условий, при которых ребенок не отделяет себя от школьной деятельности, что достигается благодаря поощрению, ответственности за работу, развитию положительной самооценки;

- увлеченность задачей благодаря высокой мотивации к самостоятельно выбранной теме;

- создание атмосферы, свободной от беспокойства и боязни не успеть;
- обеспечение психологического комфорта, открытости и свободы.

На основе этих условий можно сформулировать некоторые положения для успешного воспитания креативности в школе.

1. Учитель не должен выступать в роли дающего оценки организатора, а должен проявлять себя как личность, партнер, помощник, инициатор и эксперт.

2. Необходимо обеспечить условия, чтобы активные периоды сменялись расслаблением, что даст возможность учащимся размышлять над поставленным вопросом.

3. Проявляйте сами и цените юмор.

4. Чаще задавайте вопрос «а что, если?..» – это позволяет проявить свободную фантазию, пробуждает и поддерживает любознательность.

5. Поощряйте стремление задавать вопросы и самостоятельно находить ответы.

6. Организовывайте ситуации, требующие творческого отношения.

7. Старайтесь избегать вопросов, на которые предполагается однозначный ответ: «да» или «нет».

8. Позволяйте обучающимся делать ошибки. Недаром говорят, что на ошибках учатся, поскольку они представляют собой активный поиск решения.

9. Воспитывайте в учениках адекватное отношение к критике и похвалам со стороны окружения. В образовании, направленном на развитие креативности, полное признание потенциала индивидуальной личности должно быть ведущим принципом.

Развитие креативных способностей, обучающихся осуществляется в процессе разнообразной творческой деятельности, в которой они взаимодействуют с окружающей действительностью и с другими людьми. Педагогический опыт позволяет конкретизировать понятие *творческая деятельность школьников*. Это продуктивная форма деятельности обучающихся, направленная на овладение творческим опытом познания, создания, преобразования, использования в новом качестве объектов материальной и духовной культуры в процессе образовательной деятельности, организованной в сотрудничестве с педагогом. Обобщая опыт работы, предпринимается попытка разработать творческие задания, ориентированные на развитие креативных способностей школьников в учебном процессе. Результатом этих заданий должны стать более высокий уровень развития творческого мышления, творческого воображения, применение обучающимися методов творчества в процессе выполнения заданий [2;39-41].

Один из способов развития творческого мышления обучающихся на уроках географии – включение в содержание учебно-воспитательного процесса заданий творческого характера. К задачам творческого характера относят проблемные задачи, проблемные вопросы, ситуации и задания дивергентного типа, главная особенность которых состоит в том, что они допускают множество правильных ответов. Именно с такими задачами чаще всего сталкивается человек в творческой деятельности, в научном поиске, при создании произведений искусства, в руководящей работе, работе с детьми – здесь разрабатываемые проблемы имеют не один, а множество способов решения и множество правильных ответов. Творческие задачи требуют от обучающихся большой самостоятельности мышления.[3;48-52]

Выбор методов организации творческой деятельности осуществляется в зависимости от целей, уровня сложности содержания, уровня развития креативных способностей обучающихся, конкретных условий, сложившихся при выполнении творческого задания. Творческие задания предполагают применение обучающимися активных методов для организации самостоятельной творческой деятельности.

Самые востребованные творческие задания среди шестых классов:

1. **«Географическая справка».** Учащиеся составляют по заданной (или выбранной теме) справку. Например – 10 стран, 10 столиц, 10 озер... и т.д.

Данный прием можно применять на различных этапах урока. Можно как повторение раздела, или перед началом новой темы, как индивидуальное задание. Формы выполнения разнообразны – буклеты, презентации, «шпаргалки», «напоминали», справочники. С помощью такого творческого задания у детей развивается критическое мышление, они ощущают себя частью исторического сообщества, ведь именно они решают, что на самом деле важно знать о истории нашей страны.

2. **«Гид по географии».** Изложение в свободной форме административного управления одного государства, события и т.д. Ученикам дается полная свобода в представлении информации по выбранной теме. Главные критерии оценивания – заинтересовать слушателей, использование дополнительного материала, историческая достоверность. Данный метод дает возможность раскрыться всему творческому потенциалу ребенка. Школьники пишут стихи, рисуют карты для путешествий, пойти на штурм города, создать атмосферу определенной эпохи. В полном объеме задействованы - критическое, креативное и творческое мышление. Чаще всего работа выполняется в группах, что также развивает коммуникативные способности обучающихся.

3. **Логическая цепочка.** Задается первое слово, учащиеся должны по цепочки продолжить, аргументируя свои варианты. Универсальность такой цепочки заключается в том, что тематику выбрать можно самую разнообразную – от одинаковой первой буквы, до государств с абсолютной монархией. Можно



применять не только термины, но и даты, персоналии. Главное, чтобы твой выбор имел логическое обоснование. Если тема заинтересовала детей, то логическая цепочка может иметь разветвление, замыкаться в кольцо, выходить за рамки классной доски или тетради. При такой работе происходит не только повторение пройденного материала, но и отработка навыков логического мышления.

Конечно, данные творческие задания не применяются ежедневно, требуют объемной подготовки учителя и учеников, и не подходят под все классные коллективы, но в конкретном случае работа может дать свои положительные результаты.

#### ЛИТЕРАТУРА:

1. Авазбоев А., Пардабоев Ж. Талабаларда креативлик сифатларини ривожлантиришнинг самарали йуллари // Замонавий таълим / Современное образование 2018, 8
2. Студеникин М.Т. Методика преподавания истории в школе. М., 2004
3. Лернер И. Я. Познавательные задачи в обучении истории и обществознания. – М.: «Просвещение», 1998 г.

## GIPOTALAMO-GIPOFIZAR TIZIM ANATOMIYASI.

**Ergashzoda Erkin Ergashevich**

*Samarqand Davlat Tibbiyot Universiteti Tibbiy pedagogika fakultet talabasi:*

**Shermuxammedova Visola Gayratovna**

*Samarqand Davlat Tibbiyot Universiteti*

*Samarqand Davlat Tibbiyot Universiteti Davolash ishi fakultet talabasi:*

**Murodullayev Xumoyun Izzatillo o'g'li**

*Tibbiy pedagogika fakultet talabasi:*

*Samarqand, O'zbekiston*

**Annotatsiya:** *Gipotalamo-gipofiz tizimi-oraliq miya va gipofiz bezining gipotalamik mintaqasidan tashkil topgan funktsional kompleks. Gipotalamo-gipofiz tizimining asosiy funktsional ahamiyati organizmning avtonom funktsiyalarini tartibga solishi. Gipotalamus tomonidan adenogipofizni chetlab o'tib, adenogipofiz orqali transadenogipofiz yo'li bilan amalga oshiriladi, chunki vegetative funktsiyalar gipofiz beziga bog'liq bo'lgan periferik, endokrin bezlar majmuasi orqali boshqarilishi haqida. Miya sopi va umurtqa hamda periferik simpatik va parasempatik neyronlarning efferent markaziy neyronlari tizimi orqali amalga oshiriladigan paragipofizik, sof neyroprovodnik yo'l ham mavjudligi. Gipotalamo-gipofiz tizimi ikkita genetik jihatdan turli qismlar — gipotalamus va gipofiz bezi tomonidan hosil bo'ladi. Inson ulg'aygan sari gipotalamus va gipofiz bezining neyrosekretor hujayralari sonining kamayishi, ularning bir qisman piknozi, yo'lbars moddasining tarqalishidagi o'zgarish hamda asab hujayralaridagi turli o'zgarishlar, bu sekretor faollikning pasayishiga olib keladi. Ba'zi mualliflarning fikriga ko'ra, asosiy tarkibiy va funktsional komponentlari gipotalamo-gipofiz tizimi ikki xil nerv hujayralari: neyrosekretor ishlab chiqaruvchi peptidlar (peptiderjik neyronlar) va Monoaminlarni (monoaminerjik neyronlar) chiqaradigan hujayralar. (Nucleus supraopticus), o'rta qorincha (nucleus paraventricularis) va orqa (nucleus post) nazorat qiladi. neyroxormonlar ishlab chiqaruvchi neyrosekretor hujayralar.*

**Kalit so'zlar:** *Gipotalamo-gipofiz tizimi, adenogipofizni, transadenogipofiz, neyrosekretor hujayralar.*

**Ma'qola mazmuni:** *Gipotalamo-gipofiz tizimi-gipofiz va gipotalamus tuzilmalarini birlashtirib, asab tizimi va endokrin funktsiyalarini bajaradi. Gipotalamo-gipofiz tizimi gipotalamusning ventromedial mintaqasida boshlangan gipofiz oyoqlaridan va gipofiz bezining uchta bo'lakdan iborat: adenogipofiz (oldingi bo'lak), neyrogipofiz (orqa bo'lak) va gipofiz bezining ichki qismi. Barcha uch bo'lakning ishini gipotalamus tomonidan maxsus neyrosekretor hujayralar yordamida boshqariladi. Oksitotsin va vazopressin — bu hujayralar maxsus gormonlarni bo'lib bu garmonlar gipotalamusdan ishlab chiqariladi. Gipotalamo-gipofiz etishmovchiligi gipotalamus*

gormonlari darajasining pasayishi bilan tavsiflanadi, bu gipomenstrüel va gipermenstrüel (kamroq) sindromga olib keladi. Gipotalamo-gipofiz etishmovchiligi bo'lgan bemorlarda bachadon kattaligi kamayadi, bachadon bo'yni konusning shakliga ega, quvurlar uzaytiriladi, ingichka, buruq, atonik, vagina tor. Bunday patologik holat jinsiy infantilizm (kam rivojlangan) deb ataladi. Jinsiy organlarning bunday anatomik xususiyatlari bepushtlikning kelib chiqishida muhim rol o'ynaydi, lekin follikullarni stimulyatsiya qiluvchi gormon darajasining pasayishi va natijada qon estrogenining past ko'rsatkichi tufayli ovulyatsiya etishmasligi ustuvor ahamiyatga ega. Endokrin bepushtlikni davolash ta'sirlangan organning tabiati va joylashuviga qarab amalga oshiriladi. Gipotalamo-gipofiz disfunktsiyasi bilan jinsiy infantilizm bilan birgalikda gormon terapiyasining o'z vaqtida tayinlanishi ijobiy reproduktiv prognozlariga olib keladi. Gormonal terapiya ginekolog-endokrinolog nazorati ostida amalga oshirilishi kerak, bu esa qon estradiol darajasini majburiy baholash bilan amalga oshirilishi kerak.

**Gipotalamo-gipofiz disfunktsiyasi:** Gipotalamo-gipofiz tizimining disfunktsiyasining sabablari jismoniy yoki psixo-emotsional stress, yuqumli kasalliklar (meningit, ensefalit), nazofarenks kasalliklari (tonzillit, sinusit), kranioserebral shikastlanishlar, uyqu buzilishi, ochlik bo'lishi mumkin. Natijada jinsiy gormonlar sintezi miqdori va siklikligi buziladi. Menstrüel sikl bozukluklari bo'lgan hipotalamik-gipofiz disfunktsiyasining klinik ko'rinishlari: luteal faza etishmovchiligi, anovulyatsiya davrlari (ovulyatsion yo'q) yoki amenoreya (hayz etishmasligi). Qonda estrogen sekretsiyasi va prolaktin va gonadotropinning yuqori darajasi (gipotalamusda sintez qilingan gormonlar) mavjud. FSG ning kam miqdori follikullar, anovulyatsiya va natijada anovulyatsion bepushtlik o'sishining yo'qligiga olib keladi. Anovulyativ bepushtlik bilan endometriumning o'sishi va yetilishi har doim azoblanadi, ya'ni bepushtlikning bachadon omili qo'shiladi. Xuddi shu guruhga androgen tuxumdonlari (erkak jinsiy belgilaridan mas'ul gormonlar) ishlab chiqarish darajasi yuqori bo'lgan ayollarni kiritish mumkin. Androgenlarning doimiy yuqori darajasi ovulyatsiyaning surunkali bostirilishiga olib keladi va hirsutizmga (ayollar uchun atipik joylarda yuqori yog'li sochlar), bepushtlik, 6 oydan ko'proq vaqt davomida hayz ko'rishiga olib kelishi mumkin. Gipotalamo-gipofiz disfunktsiyasi bo'lgan ayollarda davolanish qondagi gormonlar darajasiga bog'liq. Gormonal tekshiruv gipotalamo-gipofiz disfunktsiyasini muvaffaqiyatli davolash uchun ustuvor va zarur shartdir. Qonda prolaktinning yuqori darajasi mavjud bo'lsa, anovulyatsiya bilan birgalikda gormonal terapiyani tayinlashdan oldin prolaktin ishlab chiqarishni kamaytirishga qaratilgan davolash kursi amalga oshiriladi. Agar prolaktin darajasini kamaytirgandan so'ng, mustaqil ovulyatsiyani tiklash sodir bo'lmasa, tuxumdonlar funksiyasini stimulyatsiyadan foydalanish masalasi hal etiladi. Gormonal terapiya fonida giperprolaktinemiya ham muayyan dorilar bilan ovulyatsiyani rag'batlantiradi, bu ko'pincha ayolni homilador qilish imkonini beradi.



**Gipotalamo-gipofiz disfunktsiyasining diagnostikasi:** Gipotalamo-gipofiz-ovaryan tizimi kasalliklar tashxis uchun klinik va laboratoriya, biokimyoviy va qon gormonal tadqiqotlar, Bosh suyagini rentgenogramma qilish (prolaktinoma oldini olish maqsadida gipofiz bezi joylashgan turk egari maydoni ko'rish) butun spektri kerak. Grafika qurilishi bilan bazal haroratni o'lchash informativdir. Ovulyatsiya davrida rektal haroratning o'rtacha  $1^{\circ}\text{s}$  ga oshishi kuzatiladi. Lyutein fazasi etishmovchiligi bilan siklning ikkinchi bosqichi qisqaradi, siklning har ikki bosqichida harorat farqi  $0.6^{\circ}\text{s}$  dan kam. Menstral siklning muayyan kunlarida follikullarning o'sishi va endometriumning qalinligi bo'yicha ultratovush tekshiruvi o'tkaziladi. Endometrial biopsiya hayz boshlanishidan 2-3 kun oldin amalga oshiriladi, bu endometriumning morfologik kamolotini aniqlash imkonini beradi.

#### FOYDALANILGAN ADABIYOTLAR:

- 1.B.X Shagzatova „ Endokrinologiya”
- 2.S.I Ismailov „ Endokrinologiya”
3. Mark S. *Nyu-York: Thieme Medical Publishers. 7 2010.* Greenberg. „Neyroxirurgiya bo'yicha qo'llanma.”
- 4.Internet tarmoqlari.



**УМУМТАЪЛИМ МАКТАБИ ЎҚУВЧИЛАРИНИ КАСБ-ХУНАРГА  
ЙЎНАЛТИРИШНИНГ ДИДАКТИК АСОСЛАРИ**

**Қобилова Ўғилой Комилжоновна**  
*Тошкент шаҳар 233- мактаб директори*

**Аннотация:** Ушбу мақолада умумий ўрта таълим мактаби ўқувчиларини касб-хунарга йўналтиришнинг дидактик асослари, ўқувчи шахсида шаклландирган қобилиятлар, шунингдек, ўқувчиларни касб-хунарга йўналтиришда дидактик тамойиллар, психолог вазифалари ва ўқувчилар билан биргаликда олиб бориладиган тренинг ва машқлар келтирилган. Касб-хунарга йўналтиришда мактаб психология ва бола шахси камолоти мазмунига алоҳида тўхталинган.

**Калит сўзлар:** касб-хунар, ўқувчи, мактаб, психолог, дидактик тамойиллар, мактаб психологи, адаптив тизим, касб-хунар турлари.

**ПЕДАГОГИКО - ПСИХОЛОГИЧЕСКИЕ ОСНОВЫ СОВЕРШЕНСТВОВАНИЯ  
ПРОФЕССИОНАЛЬНОЙ ОРИЕНТАЦИИ УЧАЩИХСЯ  
ОБЩЕОБРАЗОВАТЕЛЬНОЙ ШКОЛЫ В УСЛОВИЯХ ЦИФРОВИЗАЦИИ  
ЭКОНОМИКИ**

**Кабилова Огиллой Комильджановна**  
*Директор школы 233 города Ташкента*

**Аннотация:** В данной статье представлены дидактические основы профессиональной ориентации учащихся общеобразовательной средней школы, способности, которые формируются в личности учащегося, а также дидактические принципы в профессиональной ориентации учащихся, задачи психолога и тренинги и упражнения, проводимые совместно с учащимися. В области профессиональной ориентации школа специально посвящена содержанию психологии и созреванию личности ребенка.

**Ключевые слова:** профессия, ученик, школа, психолог, школьный психолог, адаптивная система, виды профессий

**PEDAGOGICAL AND PSYCHOLOGICAL FOUNDATIONS FOR IMPROVING  
THE PROFESSIONAL ORIENTATION OF SECONDARY SCHOOL STUDENTS IN  
THE CONTEXT OF THE DIGITALIZATION OF THE ECONOMY**

**Kabilova Ogiloy Komilzhonovna**  
*Principal of school 233 in Tashkent*



**Annotation:** *This article presents the didactic foundations of the professional orientation of secondary school students, the abilities that are formed in the student's personality, as well as didactic principles in the professional orientation of students, the tasks of a psychologist and trainings and exercises conducted jointly with students. In the field of professional orientation, the school is specifically devoted to the content of psychology and the maturation of the child's personality.*

**Keywords:** *profession, student, school, homeroom teacher, extracurricular education, school psychologist, adaptive system, types of professions.*

Ўзбекистон Республикаси Вазирлар Маҳкамасининг 2021 йил 30 декабрдаги “Умумий ўрта таълим муассасаларининг 9-11 синфлари ўқувчиларини касб-хунарга тайёрлаш чора-тадбирлари тўғрисида”ги 792- сон қарорида

- “Ўқувчиларни касб-хунарга тайёрлаш узлуксиз таълим тизимининг таркибий қисми бўлиб, уларнинг касб-хунар ўрганишга бўлган эҳтиёжини қондириш, республика иқтисодиёти тармоқлари учун бошланғич касбий билим ва кўникмаларга эга кадрларни шакллантиришни таъминлайди;

Умумтаълим муассасалари ўзига яқин ҳудудда жойлашган «Ишга марҳамат» мономарказлари, касб-хунарга ўқитиш марказлари, маҳалла аҳолисини касб-хунарга ўқитиш масканлари (кейинги ўринларда — касб-хунарга тайёрлаш марказлари)га бириктирилади.<sup>6</sup>” деб белгилаб берилган.

Даврлар ўтиши, ижтимоий-иқтисодий соҳанинг жадал ривожланиши билан касбларнинг долзарблик даражаси ёки сусаяди, ёки кучаяди, ёки янги турдаги касблар вужудга келади. Ўз-ўзидан касблар бир неча турларга ажралиб қолади.

Тадқиқот доирасида ўрганилаётган муаммо ўқувчиларни умумтаълим муассасаларидаёқ замонавий касб-хунарлар билан таништириш, унга ўргатиш ва ўқитиш масаласидир. Таҳлилларимиз натижасида дунё миқёсида энг кўп талаб қилинадиган касблар белгилаб олинди. Жумладан: етказиб бериш ҳайдовчиси, шахсий харидор, дастурий таъминот муҳандиси, мижозларга хизмат кўрсатиш, Лойиха менежери, Мижозларга хизмат кўрсатиш бўйича ёрдамчи, бизнесни ривожлантириш бўйича менежер, маҳсулот менежери, дастурий таъминов муҳандиси, Cloud Engineer, савдо агенти, механик хизматчи, ҳисоб менежери, маълумотлар муҳандиси, Java дастурий таъминот муҳандиси, тиббиёт ва соғлиқни сақлаш хизматлари менежерлари, меҳнат терапияси ёрдамчилари, статистикачилар, логистлар ва бошқалар.

---

<sup>6</sup> Ўзбекистон Республикаси Вазирлар Маҳкамасининг 2021 йил 30 декабрдаги “Умумий ўрта таълим муассасаларининг 9-11 синфлари ўқувчиларини касб-хунарга тайёрлаш чора-тадбирлари тўғрисида”ги 792- сон қарори.

Ёшларнинг орзу-интилишлари яқин ижтимоий тармоқларда кўрган нарсалари билан шаклланади. Тадқиқотлар шуни кўрсатадики, ўспиринларнинг кейинги таълим ва касб режалари ижтимоий-иқтисодий мақом билан чамбарчас боғлиқ бўлиб, бу уларнинг оиласидаги касбий муҳит, уларга бўлган интилишлари ва улар қатнашадиган мактаб таркиби орқали воситачилик қилиши мумкин. Халқаро тадқиқотларни таҳлил қилиб, шундай хулосага келиш мумкинки, мактаб таълимини янги ёндашувлар ва бошқа объектлар ҳамкорлиги асосида ташкил этиш шарт.

Ўқув ишлаб чиқариш корхоналари мактаб билан таққослаганда касбий фаолиятни ташкил этиш имкониятлари бўйича бир қатор афзалликларга эга. Ўқувчиларнинг меҳнат, касбий таълими одатда, яхши назарий асосда ташкил қилинади ўқувчиларнинг ижтимоий фойдали меҳнати, меҳнатга ва жамоатчилик мулкига онгли муносабатнинг тарбияланиши замонавий ишлаб чиқаришга яқинлаштирилган шароитда амалга оширилади; ўқувчилар билан касбга йўналтириш ишлари касбларнинг (касб таълими йўналишларининг) кенг танловига асосланиб олиб борилади.<sup>7</sup>

Шахснинг касбий шаклланиши комиллик сари қўйилган қадамдир. Шахснинг ақлий қобилиятлари, имкониятлари, лаёқатлари интилишларига кўра бирор касб билан танишиши келажакда шу касбнинг етук мутахассиси бўлиши мумкинлигини кўрсатади. Мактаб психологи ўқувчиларнинг иқтидор ва қобилиятларини махсус тренинглар орқали аниқлайди ва касб-хунарга оид тренингларни ташкил этади. “Ролли ўйинлар”, “Мен келажакда ким бўламан?”, “Жамиятга менинг нафим”, “Менинг бунёдкор ғояларим”, “Мен севган касб”, “Менинг орзуим”, “Менинг Ватаним” каби махсус ташкил этилган тренинглар ўқувчиларни касб-хунарларни танлашдаги эркин фикрлаш, ижодий ривожланиш кўникмаларини тарбиялаб беради. Психолог бунда қуйидаги схема бўйича ишлайди.

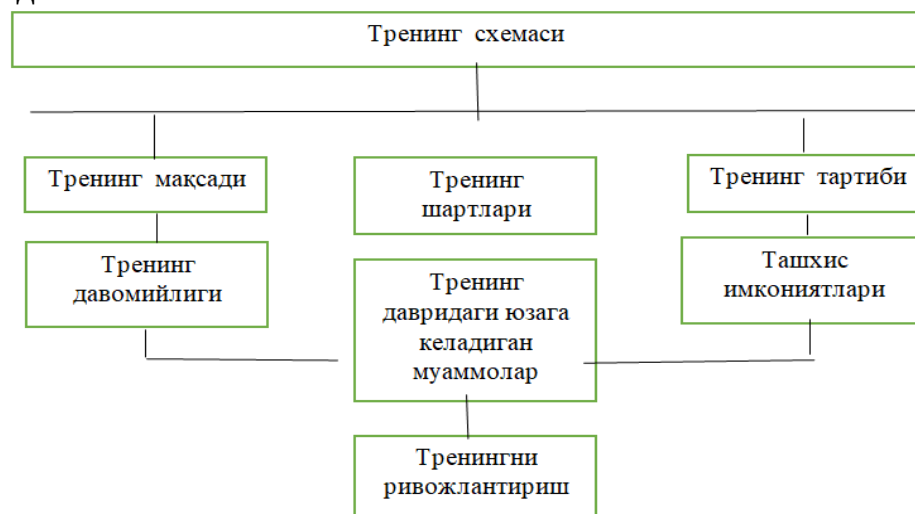

<sup>7</sup> Акбаров Баҳодир Абдурахмонович. Умумий ўрта таълим мактаби ўқувчиларида касбий тафаккурни шакллантиришнинг педагогик тизими. Педагогика фанлари бўйича фалсафа доктори илмий даражасини олиш учун ёзилган диссертация. 2020 й. Б. -93 бет.

**Телефон машқи.** Бу машқда ўқувчилар ўзлари қизиққан касб-хунарлар бўйича бир-бирлари билан суҳбат қурадилар. Суҳбат яна бошқа вариантда ҳам бўлиши мумкин. Бунда ўқувчи ўзи севган касби ролида мижоз билан мулоқот олиб бориши мумкин бўлади.

**Кичик эссе машқи.** Белгиланган оз вақт ичида болалар севган касблари ҳақида ёки бирор бир касб-хунар ҳақида маълумот ёзадилар. Бунда шу мавзу доирасида мияга нима келса шуни ёзиш таклиф этилади.

**“Касбим фахрим” ўйини.** Бунда синф жамоаси икки гуруҳга бўлинади. Синф доскасидан фойдаланилади. Доска тенг иккига бўлиниб чизилади. Доскага битта гуруҳ ўқувчилари касб номларини ёзишса иккинчи гуруҳ ўша ёзилган касбга доир маълумот ёзишади. Агар ёзилган маълумот биринчи гуруҳни қаноатлантирса кейинги босқичга ўтилади. Энди вазифалар ўрни алмашинади. Ўйиндан мақсад ўқувчиларни касблар ҳақидаги назарий билимларини кенгайтириш, тезкорликка ўргатиш.

**“Бу қандай касб?” ўйини.** Бу ўйинда синф жамоаси яна икки гуруҳга бўлинади. Икки гуруҳ аъзолари доскага бир-бирлари учун касбни изоҳловчи маълумотларни ёзадилар. Сўнг, бир-бирларининг маълумотларини ўқиб қайси касбга тегишли маълумот эканини топадилар. Бу ўйин ҳам ўқувчиларнинг касблар ҳақидаги тасаввурларини кенгайтиради.

**“Меҳмонлар” машқи.** Бу машқда ўқувчиларни ролли ўйинларга таклиф этилади. Бунда синф жамоасидан 3-4 та ўқувчи меҳмон сифатида бўлиши керак. Бу 3-4 та ўқувчи турли касб эгалари бўлиши мумкин. Лекин орасида битта бекорчи, ҳеч қандай хунари йўқ, ҳеч қандай касбда ишламайдиган одам ролидаги ўқувчи бўлади. Синф жамоаси таклиф этилган турли касб эгаларига ва битта бекорчига турли ҳил саволларни беришади. Яъни бунда давра суҳбати ташкил этиб уларнинг касблар бўйича билимлари бойитилади. Нутқий кўникмалари оширилади.

Демак, мактаб психологи ўқувчилар билан мана шундай тренингларни ташкил этиши, ўқувчиларнинг касбий фаоллигини тарбиялаши, жамият учун етук шахс сифатида таркиб топиши учун бор маҳорати ва имкониятларини ишга солиши, бу боради синф раҳбари билан ҳамкорликда ҳар бир боланинг касбий ривожланишини белгиловчи мониторингини олиб бориши керак. Бу мониторингга боланинг ота-онаси ҳам ҳамкорликка чақирилади.

Боланинг шахсий-касбий ривожланишида таълим-тарбия жараёни ўз-ўзидан маълумки шахсга қаратилган бўлиши керак.

Шахсга йўналтирилган таълим – бу ўқувчининг хоҳиш ва истакларини ҳурмат қилган ҳолда унинг иқтидор ва қобилиятларини, лаёқатини ривожлантиришдир. Ҳар бир ўқувчига индивидуал ёндашиш мана шундай шахсга йўналганликни кафолатлайди. Таълим олувчи учун касбий ривожланишида барча имкониятларни яратиш, шарт-шароитларни таъминлаш,

унинг эҳтиёж ва қизиқишларини рағбатлантириш, умуман олганда ўқувчининг шахсий-касбий сифатларини таркиб топтиришдан иборат.

Шахсга йўналтирилган таълим асосида ўқувчиларни касб-ҳунарга йўналтириш ишлари натижасида ўқувчи шахсида қатор жараёнилар кечади: Апперцепция, аддикция, гностик кўникма, интегративлик, когнитив жараёнилар.

Ўқувчилар жуда кўп касбларни билишмайди, яъни, меҳнат бозорида қайси касбга талаб юқори, қайси касбдан қанча даромад олиш мумкинлиги хусусида қизиқишмаган. Бунинг натижасида, меҳнат бозорида номутаносиблик юзага келади. Шу сабабли, мактаб дастурларига касблар ҳақида мавзулар, маълумотлар киритиш, юқори синф ўқувчиларини касбларга ўқитиш ишларини жадаллаштириш лозим. Шунингдек касб-ҳунарга йўналтирувчи таълим муассасалари, маҳалла, оила, ишлаб чиқариш объектлари билан ҳамкорликни йўлга қўйиш ва жонлантириш муҳим.

Хулоса қилиб айтадиган бўлсак, иқтисодиётнинг рақамлашуви шароитида умумий ўрта таълим мактаблари фаолиятида ўқувчиларни касб-ҳунарга оид билим ва малакаларини ривожлантириш, ҳаётга тайёрлаш муҳим вазифа ҳисобланади. Касбга йўналтиришдан асосий мақсад келажак авлодни жамиятда муносиб ўринга эга кадр сифатида вужудга келтириш, ҳаётини кўникмаларини ривожлантириш, касбий малакаларини таркиб топтиришдан иборат. Шунингдек, иқтисодиётнинг рақамлашуви шароитида жамиятга мослашиб боришини таъмин этиш. Ҳозирда бу масала таълим соҳасида давлат сиёсатининг устувор йўналишларидан бири ҳисобланади. Мактабгача таълим ташкилотлари умумий ўрта таълим мактаблари, маҳалла, мактабдан ташқари таълим муассасалари, ишлаб чиқариш объектлари, ўрта махсус, касб-ҳунар таълими муассасалари, жамоа ташкилотлари ҳамда ота-оналарнинг ўзаро ҳамкорлиги бу жараённинг самарадорлигини кафолатлайди. Бундай ҳамкорлик келажак авлодга иқтидор ва қобилиятларидан келиб чиқиб касб танлаш, келажакнинг белгилаш ҳамда жамиятнинг ривожланиши учун муносиб ҳисса қўшиш имконини яратади. Демак, ҳамкорликдаги барча таълим муассасалари ва ташкилотлар касб-ҳунарга йўналтириш бўйича ягона яхлит тизим сифатида фаолият олиб боришлари ва йиллик режаларини белгилаб олишлари зарур. Чунки, касб-ҳунарга йўналтириш ишларини амалга оширишда нафақат синф раҳбари, мактаб психологи ёки ота-она, балки бутун таълим муассасалари ва ташкилотлар масъуллиги оширилиши муҳимдир.

### **Фойдаланилган адабиётлар рўйхати:**

1. Ўзбекистон Республикаси Вазирлар Маҳкамасининг 2021 йил 30 декабрдаги “Умумий ўрта таълим муассасаларининг 9-11 синфлари



Ўқувчиларини касб-хунарга тайёрлаш чора-тадбирлари тўғрисида”ги 792- сон қарори.

2. Акбаров Баҳодир Абдураҳмонович. Умумий ўрта таълим мактаби ўқувчиларида касбий тафаккурни шакллантиришнинг педагогик тизими. Педагогика фанлари бўйича фалсафа доктори илмий даражасини олиш учун ёзилган диссертация. 2020 й. Б. -93 бет.

3. А.Зуннунов. Педагогика назарияси. Тошкент Алоқачи 2006 й.

4. К. Хошимов. Педагогика тарихи. Алишер Навоий номидаги Ўзбекистон Миллий кутубхонаси нашриёти. Тошкент – 2005 й.

**RESPUBLIKAMIZDAGI UMUMIY O'RTA TA'LIM MAKTABLARIDA  
BOSHLANG'ICH SINFLARDA O'QUVCHILARDA MANTIQUIY TAFAKKURNI  
SHAKLLANTIRISH USULLARI VA AMALGA OSHIRISH BOSQICHLARI**

**Samatova Intizor Xolovna**

*Navoiy viloyati Karmana tumani 16-umumiy o'rta ta'lim maktabi Boshlang'ich  
ta'lim fani o'qituvchisi*

**Annotasiya:** *Ushbu maqolada boshlang'ich sinf o'quvchilarining mantiqiy tafakkurini shakllantirishning o'ziga xos xususiyatlari va amalga oshirish usullari bayon etilgan.*

**Kalit so'zlar:** *mantiqiy tafakkur, mashqlar, masala, faoliyat.didaktika uslublar*

Respublikamizda hozirgi kunda 10000 dan ortiq maktablarda 6.5 mln bola ta'lim olmoqda har yili maktabga 500 mingga yaqin bolajonlar kelishmoqda, Maktabda ta'lim berayotgan o'qituvchi va barcha hodimlar avvalo yoshlar taqdiri va ularning bugun nima bilan mashg'ul bo'lishi vaqtini qanday o'tkazishi albatta ertangi kuniga kata ta'sir etadi. Shu o'rinda boshlang'ich sinf o'quvchilarini to'g'ri va sifatli tarbiyalash nihoyatda nozik masala bo'lib hisoblanadi. Boshlang'ich ta'limiga qo'yilgan asosiy talab o'quvchilarning dasturda belgilangan bilim, ko'nikma va malakalarni puxta o'zlashtirishga erishishdir. Kichik yoshdagi o'quvchilarga puxta bilim berish uchun ularda mustaqil fikrlash, muhokama yuritish va ijodiy ishlash malakalarini ham shakllantirish lozim. Binobarin boshlang'ich sinf matematika fani o'quvchilarning mantiqiy tafakkurini rivojlantirish uchun o'z fikrlarini qisqa, aniq va to'g'ri bayon qilib berish sa'natiga o'rgatish uchun katta imkoniyat yaratib beradi. Albatta, bu shart – sharoitlarning hammasidan o'qituvchi o'z o'rnida to'la foydalanish kerak. Ma'lumki o'quvchining mantiqiy tafakkurini o'stiradigan izlanish faoliyati bir qancha bosqichlardan iborat. Masalan, har qanday masalani yechish uning sharti va savoli bilan tanishtirishdan boshlanadi. O'quvchi o'zidagi bilim va tajribaga tayanib masala shartidagi ma'lumotlarga tayanib masala shartidagi ma'lumotlarning o'zaro munosabatlarni topishga harakat qiladi, ya'ni mantiqiy mushohada yuritiladi. Unda masalani yuritish haqida mulohaza vujudga keladi. Shu bilan o'quvchilar yangi bilim oladilar. Bu bilimlardan shunga o'xshagan masalani yechishda foydalanadilar. Masalan, 1. Anvarjon va Botirjonlar navbatma-navbat bitta qog'oz varag'ini bo'laklarga bo'ldilar. Unda, har bir bo'lakni 3 ta bo'lakka, Anvarjon esa beshta bo'lakka bo'ldi. Natijada 100 ta bo'lak hosil bo'lishi mumkin-mi? Javob: Yo'q. Biror bo'lakni 3 ta yoki 5 ta bo'lakka bo'lsak, bo'laklar soni 2 ta yoki 4 taga, ya'ni juft songa ortadi. 2. Qirol bir oy davomida har kuni shirinlik sifatida pirojniyning ikki turini buyurdi. Agar qaysidir ikki kunda shirinliklar bir xil bo'lib qolsa, oshpazning boshi ketadi. Oshpaz boshi ketmasligi uchun pirojniyning necha xilini pishirishni bilishi kerak? Javob: 9xil 3. Dildora bitta son o'yladi. O'ylagan soniga 5 ni qo'shib, yig'indisini 3 ga bo'ldi, so'ngra natijani 4 ga

ko'paytirib, ko'paytmadan 6 ni ayirdi. Ayirmaning 7 ga bo'lib, 2 sonini hosil qildi. Dildora qanday son o'ylagan? Javob:10 soni 4.Sakkiz tup olma daraxti bir qatorda joylashgan. Yonma-yon joylashgan daraxtlardagi mevalar soni 1 taga farq qiladi. Barcha tuplardagi olma mevalari soni 2007 ta bo'lishi mumkin-mi? Javob: Mumkin emas. Toq sondagi mevasi bor daraxtlar soni 4 ta.Ko'pgina masala va mashqlarda o'quvchilarni mustaqil izlanishga da'vat etadigan «savol tuzing», «teskari masala tuzing», «taqqoslang», «xulosa yasang» kabi ko'rsatmalari berilgan. Biroq tajribadan ma'lumki bunday ko'rsatmalar umumiy xarakterlarda bo'lgani sababli bolalar mustaqilligini va dars samaradorligini oshirishi uchun yetarli emas. Shuning uchun matematik masalalar yechishda o'quvchilar fikrlashini yo'naltirib ularga yo'l-yo'riq ko'rsatib masalada misollarni yechish usullaridan foydalanish muvofiq bo'ladi. Zotan, boshlang'ich sinflarda bolalar mantiqiy amallar: taqqoslash, tasniflash, umumlashtirish, tahlil qilish elementlarini o'zlashtirishlari lozim. Shuning uchun boshlang'ich sinf o'qituvchisi oldida turgan eng muhim vazifalardan biri – bolalarni bir-biriga mantiqan bog'liq bo'lgan xulosa chiqarishi, dalil bayonotlar keltirishi kabi faoliyatlarga yo'naltirish. Mantiqiy mashqlar bolalarga hayot tajribasiga asoslangan holda mavjud bo'lgan matematik materialdan foydalanish, mantiq qonunlari va qoidalarini oldindan nazariy ishlab chiqmasdan to'g'ri xulosalar chiqarish imkonini beradi. Aksariyat tadqiqotchilarning fikricha, o'quv jarayonida mantiqiy fikrlashni rivojlantirish bu: - O'quvchilarga o'tilayotgan fanlarning umumiy xususiyatlarini solishtirish va farqlashni o'rgatish.

-Fanlarning muhim xossalarini aniqlash va ularning nomutanosibliklarini farqlash qobiliyatlarini shakllantirish.

-O'quvchilarni har bir tarkibiy qismni va ajratilgan fanlarni tahlil qilishga o'rgatish.

-O'quvchilarning o'z fikrlarini to'g'ri ekanligini isbotlash va yolg'on xulosalarni rad etish ko'nikmasini rivojlantirish.

-O'quvchilarning fikrlarini aniq, izchil va oqilona bayon etilganligiga ishonch hosil qilish.Boshlang'ich sinflarda bolalarning tafakkurini rivojlantirishning muhim vazifalaridan biri-bu davrda yosh o'quvchi uchun asosiy bo'lgan ko'rgazmali tafakkurdan og'zaki mantiqiy, konseptual tafakkurga o'tishga ko'maklashishdir. O'quvchi masalalar yechish jarayonida mustaqil fikrlash ko'nikmalarini egalay olsa, unda matematika faniga qiziqish uyg'onadi. Bu boradi darslarni integratsiyalash dars samaradorligini oshiradi va o'quvchilar birinchidan matematika faniga qiziqishi ortadi, ikkinchidan dunyoqarashi rivojlanadi, hamda hayotiy kompetensiyalarga ega bo'lib boradilar. Dars jarayonida mantiqiy masalalar yechishga oid topshiriqlar berilganda bilimlar o'quvchilarga tayyor holda uzatilmaydi, balki avval o'rganilgan bilimlar asosida o'quvchilarga savol va topshiriqlar beriladi ularga javob topish izlanish natijasida ularning o'zlari yangi tushunchalar hosil qiladilar va mantiqiy masalalarni hayotiy tajribasi, olgan bilimlari asosida masalalarni yechishga kirishadilar.Natijada o'quvchilar mustaqil fikrlash malaka va ko'nikmasiga ega bo'ladi. Xulosa qilib



aytganimizda, mantiqiy masalalar o'quvchilarning hayotiy tajribalarini ortib borishiga, hamda tevarak-atrofga sinchkovlik bilan nazar tashlashni o'rgatish bilan birga aqliy faoliyatini ortishiga zamin bo'la oladi. Donishmandlar fikri bilan aytganda bugun niholni qanday asrab avaylab o'tirish erta uning gullab yashanashi va to'g'ri niholbo'lib yetkazishiga zamin bo'ladi. Farzandlarimiz, o'quvchilarimiz ta'lim va tarbiyasi ana shu omillarga bog'liq bo'lib hisoblanadi.

#### **FOYDALANILGAN ADABIYOTLAR:**

1. Jumayev M.E. Bolalarda matematik tushunchalarni rivojlantirish nazariyasi va metodikasi. – Toshkent. 2009 y.
2. Muhammadaliyeva N. – Qiziqarli matematika || Toshkent O'qituvchi 2014y
3. Boshlang'ich sinf matematika darslarida tarixiy materiallardan foydalanish. Toshkent. 2013y.
4. Uz Edu.uz Xalq Ta'limi rasmiy sayti ma'lumotlari.





**ТЕХНИК ЭКСПЕРТИЗА ЎТКАЗИШ ВАҚТИДА УЧУВЧИСИЗ УЧИШ  
ҚУРИЛМАЛАРИДАН ФОЙДАЛАНИШНИНГ АМАЛИЙ ВА НАЗАРИЙ  
МУАММОЛАРИНИНГ ТАҲЛИЛИ**

**Саидов М.С**

*Ўзбекистон Республикаси ФВВ Академияси мустақил изланувчиси*

**Сулейманов А.А**

*т.ф.д., профессор*

*И.Каримов номидаги Тошкент давлат техника университети*

**Аннотация:** Мақолада, портлаш (чақнаш) ва ёнғин билан фавқулодда вазиятларда техник тадқиқот ва экспертиза қилишда учувчисиз учиш қурилмаларидан фойдаланиш, улар орқали олинадиган маълумотларнинг ишончлилиги, фавқулодда вазиятлар жойини узлуксиз мониторинг қилиш, эксперт ва мутахассисларнинг ишига қулайлик яратиш ҳамда уларнинг ҳаёти ва соғлиғини ҳимоя қилиш ёритилган.

**Калит сўзлар:** учувчисиз учиш қурилмалари, фавқулодда вазиятда воқеа жойи, техник тадқиқот ва экспертиза.

2014-2015 йиллардан бошлаб нафақат Ўзбекистон Республикасининг фуқаролари орасида балки жаҳонда учувчисиз учиш қурилмаси каби техник воситалардан фойдаланиш бошлади. Кейинчалик эса учувчисиз учиш қурилмаси тижорат (фильмлар, видеороликлар, рекламалар, янгилик ва бошқаларни суръатга олиш) фаолиятида қўлланила, шунингдек, уларни ўйин кулгу ишларда фойдалана бошланди. Ушбу вақтдан бошлаб, учувчисиз учиш қурилмаси фойдаланишни қонунчилик билан тартибга солиш масаласи давлат органлари олдида пайдо бўлди, чунки қуйидаги ҳолларда учувчисиз учиш қурилмаларидан фойдаланишни давлат томонидан назорат қилмаслик хавф туғдирди. Яъни:

- парвоз қилишида хавфсизлик қоидаларига риоя қилинмаган ҳолда фуқароларнинг соғлиғига ва уларнинг мол-мулкига зарар етказиш ҳолатлари кузатилди;

- ўта муҳим тоифаланган, ҳаётий муҳим ва ёпиқ қўриқланадиган давлат объектлари устида учувчисиз учиш қурилмаларининг парвозлари кузатила бошланди;

- Учувчисиз учиш қурилмаларининг айрим моделларини 2 км гача баландликка кўтарилиш қобилияти ҳаво транспорти учун хавф туғдирди.

Шунингдек ушбу қурилмалар: жиноят ёки хавфсизликга таҳдид мақсадида фойдаланиш; инсонларга урилиб, уларни жароҳатлаши; тақиқланган ҳудудларда учуриш; жинойий юкларни, биринчи навбатда, гиёҳванд моддаларни ташиш; террорчилик ва безорилик харкатларида фойдаланиш; тижорат

учувчисиз учиш қурилмаларидан ҳарбий мақсадаларда фойдаланиш жуда ривожланиб кетди [1; 2].

Жаҳон олимларининг учувчисиз учиш қурилмалари ривожига қўшган ўрни: Россия Федерациясининг "ЕРА" Ҳарбий тадқиқот институтида УУҚларининг дастурий таъминот ва навигациясини моделлаштириш ҳамда навигация кўрсаткичларининг аниқлигини оширишда бир қатор илмий тадқиқотлар олиб борилган, хусусан Ишлинский А.Ю., Андреева В.Д., Красовского А.А., Помыкаева И.И., Пешехонова В.Г., Селезнева В.П., Дмитроченко Л.А. ишларда УУҚ дастурлаш ва математик моделлаштириш, Парусников Н., Головань А.А., Красильщиков М. Н., Яспопов В., Репников А. В., Степанов О. А., Андре Каден, Р. Эрик, П. Джон, Роджер Джозеф, Джордан Т.Л., Брайан Гейгерлар навигация тизимининг аниқлиги ва ишончилигини ошириш каби илмий изланишлари мавжуд.

2019 йилнинг декабрь ойи охирида Хитойнинг Хубей провинцияси Ухан шаҳрида 30 январда янги вирус тури аниқланди ЖССТ 2020 йил 11 февралда янги коронавирус тарқалишини тан олди, касаллик янги корона вирус касаллиги (COVID-2019) деб номланди. Шу кундан бошлаб бутун инсоният кўринмас душман билан курашиб келмоқда.



**1-расм Учувчисиз учиш қурилмаси ёрдамида фавқулодда вазият жойини кузатиш ва фотовидео тасвирга олиш**

Кураш қонуни бир қарашда оддийдек кўринади, лекин барча ҳавfli омилларни ҳисобга олиш керак [3; 4]. учувчисиз учиш қурилмалар нафақат ўзини-ўзи изоляция қилган ва карантинда бўлганларга (дорилар, маҳсулотлар) ҳавфсиз етказиб бериш, балки дезинфекция ишларини, фавқулодда вазиятларни бартараф этишда куч ва воситаларни ҳавфсиз етказиш ишларини ҳам амалга ошириши мумкин.

Тоғларнинг оғир шароитларида, ёмон об-ҳаво, сув тошқини ва ёнғинларда, кучли бўрон ҳамда торнадолардан сўнг қутқарув ишлари, инсонпарварлик ёрдами етказиб бериш, ҳуқуқни муҳофаза қилиш органлари, қурилиш объектларида ҳавfli вазиятларнинг олдини олишда УУҚ ҳавfli ишларни амалга ошириб, одамларнинг ҳаётини сақлаб келмоқда. Шу сабабдан ушбу қурилмалардан барча соҳларда фойдаланиш замон талабига айланмоқда [5].

Ўзбекистон Республикаси ҳудудида учувчисиз учиш қурилмасидан фойдаланиш билан боғлиқ бўлган амалдаги қонунчиликга кўра учувчисиз учиш қурилмаларининг парвозини тартибга солувчи қонун ҳужжатлари қуйидагиларни ўз ичига олади: Жумладан, Ўзбекистон Республикаси Ҳаво Кодекси, Ўзбекистон Республикаси ҳаво бўшлиғидан фойдаланиш қоидалари ва бошқа қонун ҳамда тартибга солувчи ҳужжатлар мавжуд. Ўзбекистон Республикаси Вазирлар Маҳкамасининг 2016 йил 31 августдаги қарори билан тасдиқланган “Ўзбекистон Республикасининг фуқаро ва давлат авиациясида учувчисиз учиш қурилмаларидан фойдаланиш тартиби тўғрисида” 287-сонли Низомга кўра, ушбу қурилмадан фойдаланиш ва рўйхатдан ўтиш қоидалари тасдиқланган.

Амалда, кўпчиликда учувчисиз учиш қурилмалари ёрдамида олинган аэрофото-видео далилларни қабул қилиш мумкинми ва уларни иш ҳужжатларига белгиланган шаклга қандай келтириш кераклиги ҳақида савол туғилади. Ҳозирда қонунчиликда экспертиза ўтказиш ва тадқиқотлар олиб бориш учун учувчисиз учиш қурилмаларидан тўғри ва оқилона фойдаланиш, улардан олинган маълумотларни тўғри расмийлаштириш тартиби жорий этилмаган бўлиб, техник экспертиза ўтказишда маълум муаммоларни юзага келтирмоқда. Воқеа содир бўлган жойни атроф ҳудуд билан боғлаш муаммоси ва уни учувчисиз учиш қурилмаси ёрдамида ҳал қилиш ҳам долзарб саналади. Воқеа жойини техник экспертиза қилишда учувчисиз учиш қурилмаларидан фойдаланиш экспертиза жараёнини тезлаштириш, экспертиза ўтказиш муаммоси ҳал қилишга ёрдам берибгина қолмай экспертлар иш самарадорлигини ошириб давлат ёнғин назорати инспекторларини фойдали маълумот билан таъминлаш масаласини ҳам ҳал этади.

Муаммо воқеа содир бўлган жойни конкретлаштириш учун уни атрофида бўлган объектлар (ер релефи ва бошқалар) билан боғланишдир. Бу муаммо кўпинча аҳоли пунктларидан бир оз узоқда жойлашган ёки уларнинг ҳудудида, лекин катта майдонларга (боғлар, ўрмон плантациялари ва бошқалар) эга бўлган ноқулай жойларда (ўта муҳим саноат объектлари, турдаги қўриқланадиган объектлар) содир бўлган фавқулодда вазиятлар юзасидан экспертизаларни ўтказишда юзага келади. Бундай ҳолатларда метр ёки лазерли масофа ўлчагичлар билан масофани ўлчаш жуда узоқ жараён ва экспертнинг жуда кўп вақтини оладиган ишдир.

Учувчисиз учиш қурилмаларга яратилган мобил иловада қурилмани масофадан бошқариш пултидан узоқлиги ҳақида маълумотлар мавжуд бўлиб, бу бизга керакли объектларгача бўлган масофани ўлчашга ёрдам беради. Юқорида санаб ўтилган ишларни сунъий йўлдош орқали олинган расмлар ёрдамида ҳам амалга ошириш мумкин, лекин бундай ҳолда, ушбу ҳудуднинг сунъий йўлдош тасвирларига киришни таъминлайдиган барча турдаги интернет иловаларидан фойдаланиш қуйидаги сабабларга кўра тавсия этилмайди:

- расмлар кўпинча эскирган (объект ўзи ёки унинг атрофидаги бошқа қурилиш объектлари олинмаган бўлиши мумкин);
- воқеа содир бўлган объектни ҳақиқий кўриниши бўлмайди;
- воқеа содир бўлган жойни суъний йўлдош тасвирга олган вақтда баъзи жойлари ҳаво булут бўлганлиги туфайли кўринмай қолиши мумкин.

Шунингдек, учувчисиз учиш қурилмаларидан олинган суратлар воқеа жойини энг аниқ режалаштиришга ёрдам беради ёки агар расм ерга перпендикуляр равишда олинган бўлса, уни тўлиқ алмаштиришга ёрдам беради [6].

Хулоса қилиб шуни айтиш мумкинки портлаш (чақнаш) ва ёнғин билан боғлиқ фавқулодда вазиятлар юзасидан техник экспертиза ўтказишда экспертиза хулосаларини илмий-техник асосланганлигини такомиллаштириш муҳим.

1. Бойко А., // Проблемы и опасности, связанные с беспилотниками. Инциденты - [Беспилотники \(дроны\)](https://robotrends.ru/robopedia/problemy-i-opasnosti-svyazannye-s-espilotnikami) // [Электронный ресурс] - URL: <https://robotrends.ru/robopedia/problemy-i-opasnosti-svyazannye-s-espilotnikami>. - incidenty (дата обращения: 12.09.2021).

2. I nikakoy tayny: drony prevrashchayutsya v sereznuyu problemu. [Elektronnyu resurs] // Novye Izvestiya. — URL: <https://newizv.ru/article/general/04-05-2019/i-nikakoy-tayny-drony-prevraschayutsya-v-serieznuyu-problemu> (data obrashcheniya: 02.07.2019).

3. Откуда что взялось: полная история происхождения коронавируса // [Электронный ресурс] - URL: <https://www.cosmo.ru/koronavirus/health/otkuda-chno-vzalos-polnaya-istoriya-proishozhdeniya-koronavirusa/> (дата обращения: 10.05.2022).

4. Алимов Б. COVID-19 дан кейинги ҳаёт: Давлат ва Жамият // [Электронный ресурс] - URL: <https://review.uz/oz/post/covid-19-dan-keyingi-hayot-davlat-va-jamiyat> (дата обращения: 10.05.2022).

5. Обеспечение безопасности и помощь в чрезвычайных ситуациях с помощью дронов // [Электронный ресурс] - URL: <https://aeromotus.ru/obespechenie-bezopasnosti-i-pomoshh-v-chrezvychajnyh-situacziyah/> (дата обращения: 16.12.2021).

6. Емельянова О. В., Яцун С. Ф., Попов Н. И. // Изучение движения квадрокоптера в вертикальной плоскости [Текст] // Актуальные вопросы технических наук: материалы II междунар. науч. конф. // (г. Пермь, февраль 2013 г.). — Пермь: Меркурий, 2013. — С. 66-69.



**ТОШКЕНТ БОТАНИКА БОҒИ КОЛЛЕКЦИЯСИДАГИ АЙРИМ ТАРКИБИДА  
АЛКАЛОИД САҚЛОВЧИ ДОРИВОР ЎСИМЛИКЛАР**

**Эсанкулов Алижон Саидович**

*Ўзбекистон Республикаси Фанлар Академияси Ботаника институти  
ҳузуридаги акад. Ф.Н.Русанов номидаги Тошкент Ботаника боғи  
лаборатория мудири*

**Самадов Исмаатжон Неъмат ўғли**

*Ўзбекистон Республикаси Фанлар Академияси Ботаника институти  
ҳузуридаги акад. Ф.Н.Русанов номидаги Тошкент Ботаника боғи  
кичик илмий ходими*

**Рахматов Абдурашид Абдижабборович**

*Ўзбекистон Республикаси Фанлар Академияси Ботаника институти  
ҳузуридаги акад. Ф.Н.Русанов номидаги Тошкент Ботаника боғи  
кичик илмий ходими*

Таркибида алкалоидлар бўлган ўсимликлар қадимдан ишлатилиб келади, алкалоидларни ўрганиш, бундан тахминан 200 йил чамаси олдин бошланди. Алкалоидларни ўсимликдан ажратиш олишга бир қанча олимлар ҳаракат қилиб кўрган бўлсаларда, олий алкалоидлардан морфинни кристал ҳолда ажратиш олган немис дорихоначиси Сертюрнер биринчилардан ҳисобланади. У 1806 йилда ажратиш олган кристалл ҳолдаги алкалоидга 1811 йилда *морфин* деб ном беради.

Алкалоидларни очилишида Франсуз олимлари Сеген, Пелетье, Кевентуларнинг ўрни катта.

Ўсимлик тўқималарида тайёр ҳолида бўладиган асосли (ишқорли) хоссага ва кучли физиологик таъсирга эга бўлган азотли мураккаб органик бирикмалар *алкалоидлар* деб аталади.

Алкалоид арабча - алкали - ишқор ва юнонча ейдос - ўхшаш, (симон) сўзларидан иборат бўлиб, ишқорсимон бирикма маънони билдиради. Бу алкалоидларнинг асосли хусусиятли эканлигини кўрсатади. 1819 йили Мейснер сабадилла ўсимлигидан асос хоссаси бирикма ажратиш олади ва уни биринчи бўлиб алкалоид деб атади.

Украинанинг Харьков университети профессорлари Ф.И.Гизе 1816 йил хина пустидан **цинхонин** алкалоидини ажратиш олган.

1930 йилларда А.П.Орехов Бутун иттифоқ химия - фармацевтика илмий тадқиқот институти қошида биринчи марта алкалоидлар бўлими ташкил этди. Тез орада бу даргоҳда кўплаб янги алкалоидлар очилди ва бу институт алкалоидларни ўрганиш соҳасида дунё миқёсида етакли илмий масканга айланди. Бу даврда Москва, Ленинград, Киев, Харьков, Боку, Тошкент, Томск ва бошқа шаҳарларда алкалоидларни ўрганиш авжга чиққан эди [1, 2].

1936 йилдан бошлаб ТОШДУ химия факультетида Г.Б.Лазуревский ва О.С.Содиқов-лар Ўзбекистондаги ёввойи ҳолда ўсадиган ўсимликлар алкалоидларини текшира бошладилар.

1943 йилда акад. А.П.Ореховнинг шогирди С.Ю.Юнусов ЎзРФА химия институти қошида алкалоидлар лабораториясини ташкил этди.

Кўп ўтмай бу лаборатория ЎзРФА ўсимлик моддалари химияси институтига айланиб дунёдаги алкалоидлар бўйича илмий - тадқиқот ишлари олиб бориладиган энг йирик марказга айланди.

1976 йилгача собиқ СССР бўйича 430 та алкалоиднинг кимёвий тузилиши аниқланган бўлса, шундан 245 тасини тузилиши.

С.Ю.Юнусов раҳбарлигидаги лаборатория ходимлари томонидан тасдиқланган. Ҳозирги кунга келиб дунё бўйича ҳар 10 та алкалоиддан биттасини шу лаборатория олимлари томонидан топилган ва кимёвий тузилиши тасдиқланган. Алкалоидлар ўсимлик дунёсида ниҳоятда кўп тарқалган бўлиб юқори ўсимликлар оиласини 40% да алкалоидлар топилган [1,2,4].

Ўсимликлар таркибида жуда оз миқдордан тортиб, 10 - 15 баъзан 25% гача алкалоидлар бўлиши мумкин.

Ўсимликларда бир - бирига яқин кўпинча алкалоидлар бўлади. Алкалоидлар сони баъзан бир ўсимликда 50 тадан ортади. (*Vinca erecta*, 60 тадан ортиқ).

Ўзаро ботаник жиҳатдан бир - бирига яқин бўлган ўсимликлар бир хил алкалоидлар сақлайди. Масалан, итузумдошлар оиласига кирувчи бир қанча ўсимликлар. Айни вақтда битта алкалоид ботаник жиҳатдан боғланмаган турли ўсимликларда эса 16 та оилага мансуб ўсимликлардан топилган.

Ўсимликдаги алкалоид миқдори ва таркибий қисми доимо динамик ўзгаришда бўлади. Бу ўзгариш ўсимликларнинг ўсадиган ери ва шароитига боғлиқ.

Одатда алкалоидлар ўсимлик гуллаши олдида ёки гуллаш даврида уларнинг ер устки қисмида кўп тўпланади. Ўсимлик гуллаб бўлгандан кейин ер остки органларида ва мевасида тўпланади.

Ўсимлик тўқималарида алкалоидларни ҳосил бўлиши, биосинтези тўғрисида турли назариялар бор, лекин улар етарли тажрибалар билан асосланган эмас.

*1 гипотеза бўйича* алкалоидлар ўсимлик тўқималарида оқсил моддаларни парчалани-шидан ҳосил бўлган амина кислоталардан синтез бўлади дейилади (Пиктэ ва Робинсон).

*2 гипотеза бўйича* эса алкалоидлар углеводлардан ҳосил бўлади дейилади.

Алкалоидларга кимёвий тузилишига разм солинса алкалоидларни биосинтезида у ёки бу алкалоидни фрагментларини ҳосил бўлишида иккала

гипотеза ҳам ўз ифодасини топиши мумкинлиги билинади. Алкалоидларнинг ўсимликлар ҳаётидаги роли ҳақида ҳам бир қанча фикрлар мавжуд:

1. Бир гуруҳ олимлар, алкалоидлар ўсимликлар ҳаётида хосил бўлаган чиқинди модда, деб фикр юритадилар.

2. Алкалоидлар ўсимликлар учун запас озуқа бўлиб хизмат қиладилар деб ҳам фикрланади.

3. Алкалоидлар ўсимликларни хашорат ва ҳайвонлардан ҳимоя қилади.

4. Алкалоидлар ўсимликлар учун керакли биохимиявий процессларда фаол иштирок этадиган зарур бирикма, ҳамда айрим спектр нурларига тўқималар сезгирлигини кучайтирадиган (сенсibiliзатор) бирикмалар, деб ҳисобланади.

Хуллас турли алкалоидлар ўсимликлар учун турлича аҳамиятга эгадирлар ва ўсимлик ҳаёти учун аҳамияти катта бўлган бирикмалардир.

Алкалоидлар ўсимликлар таркибида 3 хил кўринишда бўлади.

1. Соф (асос) ҳолида [Ал-д].

2. Кислоталар билан бириккан - тузлар ҳолида [Ал-д] · Н<sup>+</sup>.

3. Азот атоми бўйича оксидланган - N - оксид формасида.

Алкалоидлар ўсимлик тўқимасида кўпинча органик, минерал кислоталар билан бириккан ҳолида, айрим ҳолларда ўзига хос, (мекон, хин) кислоталар билан бириккан ҳолда учрайди.

Алкалоидлар сақлаган маҳсулотларни синфларга бўлишида улар таркибидаги алкалоидларнинг углерод - азот склети тузилиши асос қилиб олинган. Доривор ўсимликлардан ажратиб олинган алкалоидлар углерод - азот склетининг тузилишига қараб қуйидаги 11 та синфга бўлинади.

1. Очиқ занжирли (ациклик) алкалоидлар.

2. Пирозидин унумлари бўлган алкалоидлар.

3. Пиридин унумлари бўлган алкалоидлар.

4. Хинолизидин унумлари бўлган алкалоидлар.

5. Тропан унумлари бўлган алкалоидлар.

6. Хинолин унумлари бўлган алкалоидлар.

7. Изохинолин унумлари бўлган алкалоидлар.

8. Индол унумлари бўлган алкалоидлар.

9. Пурин унумлари бўлган алкалоидлар.

10. Терпенларнинг унумлари бўлган алкалоидлар.

11. Стероид унумлари бўлган алкалоидлар.

Яна шуни ҳам айтиш лозимки 1980 йилларгача маълум бўлган барча алкалоидларни Г.В.Лазуревский 21 химиявий гурпуга бўлган.

Алкалоидлар медицинада ишлатиладиган доривор моддаларнинг ичида энг қимматлиси ҳисобланади. Алкалоидлар ўзларининг физиологик таъсирини хилма - хиллиги туфайли жуда кўп касалликларда қўлланилади. Алкалоидлар соф ҳолида ҳам, тузлар ҳолида ҳам ва маҳсулотдан ажратилмаган ҳолда ҳам кенг қўлланилади, улардан кўплаб дорилар тайёрланади [1,4,6].

**Белладонна ўсимлигининг барги, ер устки қисми ва илдизи -**

**Folia, herba et radices Belladonnae**

**Ўсимликнинг номи: Доривор белладонна - *Atropa belladonna L.***

*Оиласи:* Итузумдошлар - Solanaceae оиласига киради.

Белладонна кўп йиллик ўт ўсимлик бўлиб, бўйи 2 м га етади. Илдизпоеси кўп бошли, илдизи эса йўғон ва сершоҳ бўлади. Пояси тик ўсувчи битта, баъзан бир нечта, йўғон, яшил рангли, пастки қисми шохланмаган, юқори қисмида эса 3 та шох ҳосил бўлиб, улар ўз навбатида айрисимон жойлашган тўп шохчалар чиқаради. Барги оддий, тўқ яшил, пояда баргларнинг биттаси доим йирик бўлади. Йирик барглари эллипссимон, майдалари эса тухумсимон. Гуллари барг қўлтиғида осилган ҳолда якка ёки жуфт бўлиб жойлашган. Гул косачаси беш тишли, цилиндрсимон - қўнғироқсимон, мева билан бирга қолади, гултожиси беш бўлакли, бирлашган, қўнғироқсимон, учки қисми бинафша рангга, асос қисми эса сариқ - қўнғир рангга бўялган. Оталиги 5 та, оналик тугуни юқорига жойлашган. Меваси - бинафша - қора рангли, ялтироқ, икки хонали, бир оз ясси, кўп уруғли, нордон ширин мазали хўл мева. Уруғи буйраксимон, қўнғир рангли бўлиб, устки томонида чуқурчалари бор.

Доривор белладонна ўсимлиги поясининг юқори қисми безли туклар билан қопланган, тожбарги тўқроқ.

*Маҳсулотнинг ташқи кўриниши.* Уч хил маҳсулот тайёрланади: алоҳида ўсимликни барги, ер устки қисми ва илдизини. Белладоннанинг барги оддий, эллипссимон ва тухумсимон, ўткир учли, текис, мўрт, узунлиги 25 см га, эни 13 см га етади. Маҳсулот ҳидсиз бўлиб, аччиқ - ўткир мазаси бор. Ўсимликнинг ер устки қисми қирқилган цилиндрсимон поя, барг ва гуллар аралашмаларидан ташкил топган. Поясининг устки томони оч яшил, ичи оқиш, ғовак ўзакли бўлиб, узунлиги 4 см, йўғонлиги 1,5 см га тенг.

Илдизи қирқилмаган (цилиндрсимон) ёки узунасига қирқилган, устки томони оч кулранг - қўнғир, буришган, ички томони эса кулранг сарғиш, оқ сарғиш рангли бўлиб, узунлиги 20 см га, йўғонлиги 0,6 - 2 см га тенг. Илдизи ҳидсиз, аччиқ, ўткир мазаси бор.

*Маҳсулотнинг микроскопик тузилиши.* Баргни ишқор эритмаси билан ёритиб, сўнгра ташқи тузилиши микроскоп остида кўрилади. Барг эпидермисининг ён деворлари эгри - бугри бўлиб, ундаги кутикула қатламлари билиниб туради. Баргларда томирлари бўйлаб, уч - тўрт хужайрали оддий, бир хужайрали бошчали ва узун оёқчали ҳамда бошчаси кўп хужайрали ва калта (бир хужайрали) оёқчали туклар кўринади. Баргда кальций оксалат тузининг қумсимон кристаллари жойлашган халта хужайралар бўлиши унинг энг характерли белгиларидан биридир. Бу халта хужайралар баргининг мезофилл қисмида тарқоқ ҳолда жойлашган бўлиб, микроскопнинг кичик объективида кичкина қора доғ шаклида, катта объективида эса аниқ кўринади.



Баъзан халта хужайрадаги кристаллар баргда порошок ҳолида сочилиб кетган бўлади.

*ДФ Х буйича:* намлиги 13% дан, умумий кули 15% дан, 10% ли хлорид кислотада эримайдиган кули 10% дан, сарғайган, қорайган барглари 4% дан, органик аралашмалар 0,5% дан ошмаслиги, алкалоидлар эса баргида 0,3% дан кам бўлмаслиги керак.

*Кимёвий таркиби.* Алкалоид белладонна баргида 0,7%, илдизида эса 1,3% бўлади. Асосий алкалоиди гиосциамин бўлиб, скополамин ва бошқа алкалоидлар, ҳамда кумарин гликозид - метилэскулетин бор.

*Ишлатилиши.* Белладонна препаратлари ошқозон - ичак касалликларида оғриқ қолдирувчи сифатида ишлатилади. Барги антиасматик препаратлар (астматол, астматин) таркибига кириб, бронхиал астма касаллигида ишлатилади.

Илдизи эса “карбелла” таблеткаси таркибига кириб, Паркинсон касаллигида кўл-ланилади.

Гиосциамин алкалоиди “аэрон” таблеткаси таркибига кириб денгиз касаллигида ишлатилади.

**Қончўп ўсимлигининг ер устки қисми --**

**(трава чистотела) - Herba Chelidonii.**

**Ўсимликнинг номи. Қончўп - (чистотел большой) – Chelidonium majus.**

*Оиласи:* Кўкноридошлар - (маковые) - Papaveraceae.

Кўп йиллик, бўйи 30 - 100 см га етадиган ўт ўсимлик. Илдизпояси кўп бошли ва калта. Пояси тик ўсувчи, юқори қисми шохланган. Барги оддий, илдизолди ва поянинг пастки қисмдагилари эса бандсиз, пояда кетма - кет ўрнашган. Гуллари поя ва шохлари учуда 4 - 8 тагача бўлиб, оддий соябонни ташкил этади. Меваси - кўп уруғли, пишганда икки хонали кўсакча. Уруғи тухумсимон, қора рангли ва эшкаксимон думчали бўлади. Ўсимликнинг ҳамма қисмида тўқ сариқ сут - шира бор.

*Маҳсулотнинг ташки кўрилиши.* Тайёр маҳсулот поя, барг, гул, баъзан мева аралашмаларидан иборат бўлади. Пояси бир оз қиррали, узун ва юмшоқ туклар билан қопланган. Барги юпқа, мўрт, чуқур 3 - 5 бўлака патсимон қирқилган бўлиб, энг юқориги бўлаклар пастдагиларига нисбатан йирикроқ, баргнинг устки томони яшил, пастки томони эса зангори, асосий томирлари бўйлаб юмшоқ туклар ўрнашган. Гули тўғри, оч сариқ, косачабарги иккита, гуллаганида тушиб кетади. Тожбарги 4 га, оталиги кўп сонли, оналик тугуни бир хонали, юқорига жойлашган. Меваси кўп уруғли, икки хонали, чўзиқ (узунлиги 5 см га ) кўсакча.

*Маҳсулотнинг микроскопик тuzилиши.* Ишқор эритмаси билан ёритилган барг микроскоп остида кўрилади. Баргнинг ҳар иккала томонидаги эпидермис хужайрали (пастки томонидаги эпидермис хужайралари юқори томонидаги эпидермис хужайраларига нисбатан майдарок ва кўпроқ) эгри - бугри

деворлидир, устьицалар баргининг фақат пастки томонидаги эпидермисида бўлиб, 4 - 7 тагача (айниқса, пастки томонидаги) эпидермисида томирлар бўйлаб 7 - 20 хужайрали оддий туклар сийрак ҳолда жойлашган. Тукларнинг хужайра девори жуда юпқа бўлганлиги учун айрим хужайрали буралган, ёпишган ёки эзилган. Баргнинг характерли белгиларидан бири унда буғимли ва сарғиш - қўнғир рангли сут - шира найларининг бўлишидир. Улар айнақса ўтказувчи тўқима бойламлари атрофида кўп. Баргнинг ҳар бир тишчаси устида ўзига хос чиқарувчи аппарат гилатод жойлашган. Баргнинг ўтказувчи тўқима бойламлари тамом бўлган еридаги четки қисми қалинлашган бўлиб, у ердаги барча эпидермис хужайралари чўзилиб, сургучларга айланган. Улар орасида йирик сув устьицалар учрайди.

*XI ДФ буйича:* намлиги 14%, кули 15%, органик аралашмалар 1% дан ошмаслиги керак.

*Кимёвий таркиби.* Алкалоидлар 2% гача бўлади. Алкалоидлари берберин, протопин, хелидонин унумларига бўлинади.

Қончўп ўсимлигининг ер устки қисмида алкалоидлардан ташқари салонинлар, флаваноидлар, аскорбин кислотаси, витамин А ва органик кислоталар, мевасида мойи 40% гача бўлади.

*Ишлатилиши.* Қончўпнинг маҳсулотидан тайёрланган дамлама жигар ва ўт пуфаги касаллигида, паста дориси эса тери силини даволашда қўлланилади. Хўл ўсимликдан олинган шира халк медицинасида сўгал ва қадоқни йўқ қилишда ишлатилади.

*Доривор препаратлари.* Дамлама - Infusum, паста, хўл ўсимлик шираси.

Маҳсулот ўт ҳайдовчи чойлар - йиғмалар таркибига киради.

**Маклея ўсимлигининг ер устки қисми -**

**(трава маклея) - Негба Mac1eaуае.**

**Ўсимликнинг номи. Маклея - (маклея мелкоплодная) - Mac1eaуа microsарга.**

*Оиласи:* Кўкноридошлар - (маковые) - раравегасеае - оиласига киради.

Маклея кўп йиллик ўт ўсимлик бўлиб, тўқ - қизғиш судралувчи илдизпоясини узунлиги 40 см га етадиган ва ингичка илдизчалари бўлиб, тўғри пояларини узунлиги 2 м га етади. Барглари катта бўлиб, узунлиги 20 - 30 см, барг бандлари узун бўлиб, барглари тескари томонида туклари кўп бўлади. Қизғиш гуллари шохчаларнинг учида 40 см келадиган ревакка тўпланган. Меваси - майда шарсимон ясси кўсакча. Ўсимлик ҳамма қисмида қизғиш ширали сув сақлайди. Маҳсулотни гулни хушбўй ҳидга эга бўлиб, бошқа қисмлари эса бадбўй ҳиди билан сичқон ҳидини эслатади.

*Маҳсулотнинг ташқи кўриниши.* Тайёр маҳсулот ўсимликнинг ер устки қисми пояси, барглари, гуллари ва айрим меваларидан иборатдир. Пояси цилиндрсимон, барглари панжасимон бўлинган, пастки томони оч - яшил, устки

томони эса яна ҳам очроқ, барг томонлари бўртиб чиққан. Гуллари оч - қизил. Меваси - думалоқ - ясси шаклдага кўсакча.

*Кимёвий таркиби.* Маклея ўсимлигининг ер остки қисмида 1,2 - 4,6 гача, ер устки қисмида эса 0,78% дан 1,28% гача алкалоидлар сақлайди. Сангвинарин, хелеритин, протопин каби алкалоидлар ажратиб олинган бўлиб, сангвинарин (0,28%) маҳсулотнинг асосий алкалоиди ҳисобланади.

*Ишлатилиши.* Сангвинарин ва хелеритин алкалоидларнинг сульфатни тузи - сангвиритрин антибиотик сифатида қўлланилади. Сокраб препарати тузалиши қийин бўлган яралари, экземани, қулоқ шамоллаганда, сурункали гайморит касаллигида, трихомонад ва бачадон касалликларида ишлатилади.

*Доривор препаратлари.* 1% ли суртма, 0,2% ли спиртли ва 1% ли сувли эритмалари тери касаллигида, полиомелит касаллигини даволашда таблетка ҳолида чиқарилади.

**Зирк ўсимлигининг барги ва илдизи - (лист и корни барбариса) -**

**Folium et radices Berberides**

**Ўсимликнинг номи: Оддий зирк - (барбарис обыкновенный) - Berberis vulgaris L.**

*Оиласи:* Зиркдошлар - (барбарисовые) - Berberidaceae оиласига киради.

Амур зирки бўйи 1,5 - 2 м га етадиган тиканли бута. Шохлари 1-2см узунликда ва уч бўлакли тиканлар билан қопланган. Барги банди бўлиб, қисқарган новдалар билан бирга тиканлар қўлтиғида тўп-тўп жойлашган. Гуллари шингилга тўпланган. Гули оч сариқ, хидли, косача барги 6 та баъзан 9 та, оч сариқ тожсимон, тожбарги 6та, сариқ, юқори қисми ўйилган, оталиги 6 та, оналик тугуни бир хонали, юқорига жойлашган. Меваси - қизил, эллипссимон, жуда нордон, 2 - 3 уруғга ва кам сувли хўл мева.

*Маҳсулотнинг ташқи кўриниши.* Тайёр маҳсулот алоҳида барг ва илдиз бўлақларидан иборат. Барги эллипссимон, ўткир аррасимон қиррали, узунлиги 10 см бўлиб, усти мумсимон модда билан қопланган. Илдиз бўлақчалари цилиндрсимон, кўндаланг бўлмаган бўлиб, устки томони кўнғир, ичи эса лимонсимон сариқ рангга бўялган, жуда кучсиз ҳидга ва аччиқ мазага эга.

*XI ДФ буйича:* намлиги 14% дан, умумий ули 5% дан, диаметри 3 мл бўлган элакдан ўтадиган майдаланган қисмлари 5% дан, сарғайган, қорайган қисмлари 4% дан, органик аралашмалар 2% дан, минерал аралашмалар 1% дан ошмаслиги керак. Алкалоидлар 0,1% дан кам бўлмаслиги керак.

*Кимёвий таркиби.* Зирк маҳсулотида алкалоидлар протоберберин унумларидан иборат бўлиб, улардан: берберин, пальметин, ятроризин, колумбаминлар асосийларига киради.

*Ишлатилиши ва доривор препаратлари.* Настойкаси бачадон мускулларини тонусини оширишда, ўт ҳайдовчи восита сифатида қўлланилади. Берберин сульфат ўт қопи касаллигида ишлатилади.

**Северцев унгерниясининг барги ва пиёз -**

**(лист и луковица унгерния Северцева) - Folium et bulbus Ungerniae  
Ўсимликнинг номи. Северцев унгернияси - унгерния Северцева -  
Ungernia Severtzovi - (қораковук).**

*Оиласи.* Чучмомадошлар - (амариллисовые) - Amaryllidaceae.

Кўп йиллик, ер остида пиёз бошиси бўлган ўт ўсимлик. Пиёзи қора ёки қора кўнғир рангли қобиқлар билан қопланган. Илдизолди барглари чизиқсимон 4 - 10 тагача бўлади, гул ўти баргсиз бўлиб, илдизолди барглари қуриб қолганда сўнг бир икки ой ўтгач ўсиб чиқади. Гуллари қизғиш, поя учида оддий соябонга тўпланган. Гулқўрғони оддий воронкасимон 6 та ингичка ланцетсимон тожбаргдан ташкип топган. Оталиги 6 та, оналик тугуни уч хонали. юқорига жойлашган. Меваси пишганда очиладиган уч чаноқли кўсак.

*Маҳсулотнинг ташқи кўриниши.* Унгерния ўсимлигининг барги серсув, йўғон силлиқ, чизиқсимон учи тўмтоқ бўлиб, узунлиги 20 - 40 см, эни 1 - 4 см. Маҳсулотнинг пиёз қисми эса диаметри 12 см, тухумсимон бўлиб тўқ жигарранг, қора рангдаги юпқа қобиқ пўстлар билан қопланган. Пиёзнинг пастки учида сариқ қизғиш серсув ингичка узунлиги 10 - 25 см келадиган илдизчалари бор.

*Х ДФ буйича:* намлиги 12% дан, умумий кули 7% дан, органик аралашмалар 1% дан, минерал аралашмалар 0,5% дан ошмаслиги ва галантамин эса 0,08% дан кам бўлмаслиги керак.

*Кимёвий таркиби.* Галактамин ва ликорин қаторидаги алкалоидлар бўлиб, асосийлари галантамин ва ликориндир.

*Ишлатилиши ва доривор препаратлари.* Полиомиелит касаллигидан кейинги паралич касаллигида ҳамда ичак ва сийдик қоплари қаттиқ оғриганда қўлланилади. Галантамин бромгидрат таблетка ҳолида чиқарилади, ликорин гидрохлорид ҳам.

### АДАБИЁТЛАР:

1. Х.Х.Холматов, Ў.А.Аҳмедов, Фармакогнозия: дарслик, Тошкент, Чўлпон номидаги НМИУ, 2008.
2. А.А.Долгова, Е.Я.Ладыгина, Руководство к практическим занятиям по фармако-гнозии., М. Медицина, 1977.
3. Р.Л.Хазанович, Н.З.Алимходжаева, Курс лекций по фармакогнозии с основа-ми биохимии лекарственных растений, Ташкент "Медицина" УзССР, 1987.
4. Д.А.Муравьева, Фармакогнозия, учебник, М.Медицина, 1991
5. И.Э.Акопов, Валенейшие отечественные лекарственные растения и их применение, - Т.Медицина, 1986.
6. Государственная фармакопея СССР: вып. 1,2 общие методы анализа лекарственное растительное сырьё, мз СССР. - 11 - е изд., доп. - М: Медицина, 1987, 1989.



## ОЛИЙ ТАЪЛИМДА МАСОФАВИЙ ЎҚИТИШНИНГ ЭЛЕМЕНТЛАРИ

**М.Н.Кадирова**

*Низомий номидаги Тошкент давлат педагогика университети ўзбек тили ва адабиёти кафедраси ўқитувчиси,*

**Д.З.Сафаров**

*Низомий номидаги Тошкент давлат педагогика университети*

**Аннотация.** *Ушбу мақолада олий таълимда фольклорни онлайн ўқитишга мўлжалланган платформанинг зарурий элементлари ҳақида фикр юритилади.*

**Калит сўзлар:** *масофавий таълим, фольклор, методика, онлайн, офлайн, метод, инновация, педагогик технологиялар, мустақил таълим, платформа.*

## НЕОБХОДИМЫЕ ЭЛЕМЕНТЫ ПЛАТФОРМЫ ДЛЯ ОНЛАЙН-ОБУЧЕНИЯ ФОЛЬКЛОРУ В ВЫСШЕГО ОБРАЗОВАНИЯ

**Аннотация.** *В данной статье основное внимание уделено необходимым элементам платформы для онлайн-преподавания фольклора в высших учебных заведениях.*

**Ключевые слова:** *дистанционное обучение, фольклор, методика, онлайн, офлайн, метод, инновации, педагогические технологии, самостоятельное обучение, платформа.*

## NECESSITY TO IMPROVE THE METHODOLOGY OF TEACHING FOLKLORE IN DISTANCE LEARNING

**Annotation.** *This article discusses the necessity to improve the methodology of teaching folklore in the form of distance learning, introduced at all stages of education, various innovative methods of teaching.*

**Key words:** *distance learning, folklore, methodology, online, offline, method, innovation, pedagogical technology, independent learning, platform.*

Мустақиллик йилларида таълим соҳасида амалга оширилган кенг қамровли ислоҳотлар натижасида замонавий талаблар асосида таълим сифатини ошириш мақсадида таълим муассасаларининг моддий-техник базасини мустақамлаш, ўқув дастурлари, ўқув-методик адабиётларини халқаро талаблар асосида янгилаш, ўқув жараёнига илғор педагогик ва ахборот технологияларини жорий этиш каби ишларга алоҳида эътибор қаратилди. Айниқса, ахборот-коммуникация ва масофавий ўқитиш технологияларини ҳамда ўқитишнинг интерфаол методларини қўллашга кенг ва қулай шароитлар яратилди.

Ўзбекистон Республикасининг 2020 йил 19 майда қабул қилинган “Таълим” тўғрисидаги қонунининг 16-моддаси бевосита “**Масофавий таълим**”га бағишлангандир. Барча фанлар қатори фольклор фанини онлайн ўқитишни жорий этишда мазкур қарор асос ҳисобланади.

Ҳозирги кунда анъанавий таълим шакллари билан биргаликда масофавий ўқитиш технологиялари кенг жорий этилаётганлиги аҳамиятлидир. У шуниси билан аҳамиятлики, ҳозирги кунда янги авлод шахсий компьютердан эркин фойдалана олади. Ҳар бир шахс, таълим муассасаси Интернет тармоғидан моҳирлик билан фойдаланиши шарт ва зарурдир.

Ҳозирда энг замонавий ахборот ва коммуникация технологиялари воситалари, хусусан, Интернет глобал компьютер тармоғининг жадал суръатлар билан ривожланиши нафақат ишлаб чиқаришнинг турли жабҳаларига, балки таълим соҳасига ҳам янги ахборот коммуникация воситалари ва усулларини кенг жорий этишни, ўқув муассасаларининг техник таъминотини кескин ўзгартиришни тақозо қилмоқда. Шу асосда бутун дунё таълим тизимида масофавий таълимни ривожлантиришга жиддий эътибор қаратилмоқда.

Ўқитишнинг энг замонавий, янги шакл, восита ва усулларини қамраб олган онлайн кўринишдаги масофавий таълимда устоз ва шогирд фазовий бир-биридан ажралган ҳолда ўзаро электрон алоқа ўрнатиб, интерактив режимда доимий мулоқотда бўладилар.

Масофавий таълимда барча фанлар қатори фольклор фани бўйича ҳам онлайн комплекс – видеоматериал, савол-жавоб, кейс, тест, савол-топшириқ ва бошқалар тайёрланадики, улар устида ўқитувчи ҳам, талаба ҳам ўз устида мустақил ишламаса, натижа бўлмайди. Керак бўлса, масофавий таълимда талаба ўз устида янада кўпроқ ишлайди.

Гарчи Telegram – масофавий таълимни талаб даражасида ташкил этадиган формат бўлмаса-да, фольклор фани мавзулари бўйича тузилган тестларни гуруҳнинг телеграмм ижтимоий тармоғидан дарс ўтишда ҳам талабалар эътиборига ҳавола қилиш мумкин. Чунки телеграмда ҳам бундай маълумотларни алмашиш, тестларни ечиш орқали талабаларнинг фанни ўзлаштиришини фаоллаштириш имкони бор. Фақат бунда тестларни анъанавий кўринишдаги А, Б, С, Д жавобли кўринишида эмас, алоҳида ва битта яширин жавобли қилиб тузиб, аввал тест топшириғини, ундан сўнг унинг жавобини берган маъқул, деб ўйлаймиз.

Масофавий таълимда фойдаланувчилар электрон ресурслардан масофадан туриб фойдаланишади. Шундай ресурслар қаторида тест топшириқлари ҳам туради. Улар масофавий таълим платформасига жойлаштирилади, академик гуруҳларнинг телеграмм гуруҳлари орқали талабаларга етказилиб, махсус йўриқномалар асосида назорат қилиб борилади.

Тестлардан талабалар билимларини назорат қилиш, уларни мунтазам баҳолаб боришнинг масофавий тизимини жорий этиш учун онлайн баҳолаш платформасини шакллантиришда кенг фойдаланиш мумкин.

Шунингдек, таълим муассасаларида талабалардан мутахассислик фанларидан онлайн тест шаклида якуний назорат иларини олиш ҳам мумкин.

**Фольклордан телевизион ва радио дарсларни ташкил қилиш методикаси.** Жойларга интернет етиб бормаган бўлса-да, телевидение ва радио етиб борганини инобатга олиб, телевизор орқали ҳам масофавий таълимни ташкил қилиш мумкин. Лекин бунинг учун ўқитувчи теле ва радиостудияларга ташриф буюрган ҳолда съёмка майдонида, радиостудияда бўлиши ва режиссёрлар олдида дарс ўтиши талаб этилади. Албатта, бу ҳолатлар ўқитувчи олдида айнан ўқувчилар эмас, бошқа катта ёшли кишилар бўлгани учун табиий руҳга сал бўлса-да, путур етказишини инкор қилиб бўлмайди.

Телевизион дарсларни ўтиш фан ўқитувчисидан жуда катта билим, тажриба, маҳорат талаб этади. Шунинг учун бундай дарслар “маҳорат дарслари” ҳисобланади.

Масофавий таълим талабаларнинг битирув малакавий ишини топширишини ташкиллаштириш учун ҳам қулайдир. Гарчи якуний давлат аттестацияларини ўтказиш бўйича меъёрий ҳужжатда бакалавр босқичини битираётган талабаларнинг битирув малакавий иши қилишга мажбур эмаслиги белгиланган бўлса-да, бу имкониятдан қайсидир талаба ихтиёрий фойдаланиши мумкинлиги ҳам қайд этилган.

Фольклорни онлайн ўқитишни ташкил қилиш учун мўлжалланган платформада қуйидаги зарурий элементлар яратилади. Булар: маъруза, видеодарс, тест, топшириқ, чат, форум, сўровнома, глоссарий, тескари алоқа, вебинар шулар жумласидандир. Булардан фойдаланувчиларга қулайлик яратиш мақсадида платформани ижтимоий тармоқлар билан интеграцияси амалга оширилади.

Ҳозирда ZOOM платформаси орқали онлайн дарслар ташкил қилиниб, университетнинг ҳар бир профессор-ўқитувчиси бу платформага видеомаъруза, маърузалар матни, мавзулар бўйича тақдимот материаллари, мустақил иш, очик ва ёпиқ тестларни киритиб, ўз вақтида талабаларнинг билимларини баҳолаб боряптилар. Онлайн дарс — бу янгича услуб бўлиб, анъанавий дарсдан тубдан фарқ қилади.

Хулоса қилиб айтганда, бугунги ахборот асри ва пандемия даврида Олий таълим муассасаларида барча фанлар қатори фольклор фанини ҳам масофавий таълим тизимида ўқитиш мумкин. Яна бундай ўқитиш шу фанга оид жаҳон таълим марказларининг услубий адабиётлари, замонавий ҳамда сўнгги ахборотларини олиш, жамлаб фойдаланиш имкониятларини беради.



## АДАБИЁТЛАР

6. Абдуқодиров А.А., Пардаев А.Х. Масофали ўқитиш назарияси ва амалиёти. – Тошкент: Фан, 2009 . – 145 б.
7. Андреев А.А. Дидактические основы дистанционного обучения в высших учебных заведениях: дисс... док. пед. наук. – М., 1999. – 289 с.
8. Ўзбекистон Республикасининг “Таълим тўғрисидаги қонун”ини. 16-модда. – 2020 йил 7 август.
9. Ўзбек халқ мақоллари. Ўзбек халқ ижоди. Кўп томлик. – т Тошкент: Адабиёт ва санъат нашриёти, 1989. – 512 б
10. <http://hudud24.uz/masofaviy-talimning-afzalligi-bu-tizimning-dunyoda-keng-ommalashishiga-sabab-nima/>





## ҚУТҚАРУВЧИЛАРНИ ФАВҚУЛОДДА ВАЗИЯТЛАРГА ПСИХОЛОГИК ТАЙЁРЛАШГА АЙРИМ ЁНДАШУВЛАР

**Содиков Баходиржон Кенжаевич**

*Сирдарё вилояти Фавқулодда вазиятлар бошқармаси Тезкор бошқарув  
маркази Ахборот-таҳлил хизмати бошлиғи, подполковник*

**Аннотация:** Ушбу мақолада фавқулодда вазиятларга қутқарувчиларни психологик тайёрлаш методикасига бағишланган. Мақолада касбнинг алоҳида жиҳатлари ва фавқулодда вазиятлардаги ҳаракатларга психологик тайёрлаш ва унинг самарадорлигини ошириш йўллари, вазифалари, ёндошувлари, уларни психологик билим даражасига қўйиладиган талаблар илмий-амалий жиҳатдан атрофлича ёритилган. Қутқарувчининг психологик билим даражасига қўйиладиган талаблар келтирилган.

**Abstract:** *This article is devoted to the method of psychological preparation of rescuers for emergency situations. In the article, special aspects of the profession and methods of psychological preparation for actions in emergency situations, ways to increase its effectiveness, tasks, approaches, requirements for the level of psychological knowledge are covered in scientific and practical terms. The requirements for the level of psychological knowledge of the rescuer are listed.*

**Калит сўзлар:** *Психологик тайёргарлик, қутқарув хизмати, касбий маҳорат, фавқулодда вазиятлар зонаси, қидирув ва қутқарув ишлари, экстремал вазият, шароит, психологик барқарорлик, модел, - қичқириқ, йиғлаш, нолага таъсир қилиш, стрессли омилар, экстремал, хавфли вазиятлар, когнитив, психологик мослашув, адаптация.*

**Key words:** *Psychological training, rescue service, professional skills, emergency zone, search and rescue work, extreme situation, conditions, psychological stability, model, - scream, cry, exposure to moaning, stressful factors, extreme, dangerous situations, cognitive, psychological adjustment, adaptation.*

Табиий, техноген ва экологик хусусиятли ФВларни содир бўлиши вақти, кўлами олдидан ҳеч кимга маълум эмас бироқ, катстрофик офатлар сонининг кўпайиши оқибатларининг оғирлиги ҳозирда ҳаммага маълум ва бу йўналишда муҳим касблардан бири бу, қутқарувчининг фаолияти ҳисобланади.

**Касбнинг мураккаблиги** - турли хил экстремал омиларнинг таъсири, вазифаларнинг хилма-хиллиги, сезиларли жисмоний ва психологик стрессдадир ва касбнинг талабидан қутқарувчининг шахсиятига, хусусан, унинг касбий мотивациясига юқори талабларни назарда тутди.

Ҳозирги кунда экстремал профилли мутахассисларнинг касбий фаолиятида фожиали ҳодисалар турли кундалик тажрибалар билан боғлиқ стресс омиларининг узлуксиз занжирига айланади, ҳаёт ва соғлиқ учун хавф, вақт

босими шароитида маълумотларнинг хаддан ташқари юкланиши, интенсив иш тартиби, фавқулодда вазиятнинг тўсатдан содир бўлиши, вақти ҳамда кўлами олдиндан маълум эмаслигидан хотиржамликни сақлаш, тўғри қарор қабул қилиш, ўз хатти-ҳаракатларини назорат қилиб мақсадли ҳаракат қилиш қобилияти, қийин шароитларда тўғри қарор қабул қилиб омон қолиш асосий омил ҳисобланади.

Бугунги кунда табиий ва техноген хусусиятли фавқулодда вазиятлар ҳамда экологик офатлар жуда кўп сонда жисмоний, молиявий ҳамда психологик қурбонларни изидан қолдирмоқда.

**Қутқарувчиларни фавқулодда вазиятлардаги ҳаракатларга психологик тайёрлаш ва унинг самарадорлигини ошириш йўллари:** Қутқарувчининг психологик тайёргарлиги - Қутқарув отряди командирларининг олдида турган энг муҳим вазифалардан бири ҳисобланади ва психологик тайёргарликдан асосий талаб умуминсоний қадриятлар асосида қутқарувчининг психологик барқарорлигини ва унга қўйилган вазифаларни бажаришга тайёрлигини ривожлантиришдир.

*Психологик тайёргарлик - бу касбий тайёргарлик тизимида ва бутун қутқарув хизматида органик равишда киритилган махсус тадбирлар мажмуи бўлиб, улар орқали шахс ва жамоанинг фазилатлари, касбий маҳорат элементлари, қутқарув ва бошқа кечиктириб бўлмас ишларни олиб бориш учун ҳақиқий психологик талаблар ўртасида максимал мувофиқликка эришилади.*

*Қутқарувчиларнинг психологик тайёргарлиги қуйидаги асосий вазифаларни ҳал қилишга қаратилган:*

- фавқулодда вазиятлар зонасидаги вазиятга тез мослашишига кўмаклашиш;
- қидирув ва қутқарув ишларига тайёрлаш ва ўтказиш ғояларини шакллантириш;
- экстремал шароитларда ишлаш учун психологик барқарорликни шакллантириш;
- қутқарув ускуналари ва асбоблардан фойдаланиш кўникмаларни ривожлантириш;
- касбий муҳим фазилатларни шакллантириш ва ривожлантириш, экстремал шароитларда (психологлар ва шифокорлар йўқлигида) қутқарувчиларга психологик ёрдам кўрсатиш.

Фавқулодда вазиятлар вазирлиги ходимларини психологик тайёргарлик ҳолатини шакллантиришларида, яъни руҳий ҳолат ва қийинчиликларини енгиш учун имкониятини сафарбар қилишлари (*мақсад фаолият, мақсадга эришиш муваффақиятни таъминлаш*) керак.

Таълим жараёнида жабрланганларга муваффақиятли ёрдам кўрсатиш учун зарур бўлган ахлоқий ва иродавий фазилатлар ва ҳис-туйғулар шаклланади ва жиловланади (*жасорат, қатъиятлилик, дадиллик, ташаббускорлик, топшириқларни бажаришга тайёрлик, коллективизм ҳисси*), мотивацион муносабат фаоллашади, тегишли билимларни тўплаш орқали муайян фавқулодда

вазият ҳақида ғоялар шаклланади, кўникмалар мустаҳкамлиб психологик тайёргарлик орқали барқарорликни ривожлантиришга ёрдам беради.

**Фавқулодда вазиятлар моделларини яратиш:** Амалга оширилаётган ишларнинг самарадорлиги кўп жиҳатдан қутқарув операциялари ҳолатини психологик моделлаштириш тамойилларига қанчалик аниқ риоя қилинишига (*руҳий ҳолат ва ҳаракатларнинг қутқарув операциялари шартларига мувофиқлиги*), шунингдек, профессионал ва тактик жиҳатдан боғлиқ.

Моделлаштиришнинг асосий мақсади қутқарувчиларнинг фавқулодда вазиятларда самарали ҳаракат қилиш кўникма ва кўникмаларини ривожлантириш манфаатларида руҳий зўриқиш ҳосил қилишдир.

- қарор қабул қилишда масъулият, қатъийлик ва таваккалчиликни талаб қиладиган тўсатдан, ноаниқлик, маълумот ва вақтнинг етишмаслиги, ҳаракатнинг юқори суръати ёки монотонлик, ноқулайлик, бир вақтнинг ўзида бир нечта фаолиятни бирлаштириш зарурати ва бошқа психоген омилларни яратиш;

- қичқириқ, йиғлаш, нолага таъсир қилиш;
- кўнгил айланиш ва бошқа ўткир, ёқимсиз ҳидлардан фойдаланиш;
- мурдалар макетларини, вайрон бўлган ашёлар, жиҳозлар ва бошқаларни қўйиш орқали зилзилалар ва ҳоказолар натижаларига тақлид қилиш;
- тезроқ ҳаракат қилиш, вазият ҳақида доимий ҳисобот бериш талаби;
- ноқулай об-ҳаво шароитида машғулотлар ўтказиш, уйқусиз узоқ муддатли ҳаракатлар;
- қийин шароитларда узоқ юришлар қилиш;
- асбоб-ускуналар ва асбобларнинг ишлашида носозликларни киритиш;
- муҳандислик тўсиқларини кенг қўллаш.

**Тажрибаларга асосланган ҳолда, фавқулодда вазиятнинг психологик модели амалиётда шунини кўрсатади:**

- тақлид қилишнинг турли воситаларидан фойдаланиш (ўқув симуляторлари, тутунли бомбалар, ракеталар (сигналлар), ёнғин аралашмалари ва бошқалар);
- нола, қичқириқ ва бошқаларни трансляция қилиш;
- ёнғинларни яратиш, вайрон бўлган биноларнинг макетлари, шикастланган асбоб-ускуналарни жойлаштириш, барча турдаги муҳандислик тўсиқлари, ариқлар, тузоқлар, йўллар ва кўприкларнинг вайрон бўлган участкаларини яратиш ва ҳоказо турли хил композицияларни амалга оширишдан иборат.

Юқоридаги воситалардан ҳал қилинаётган вазифаларга қараб, психолог раҳбарлар ва командирлар билан биргаликда ўқув фаолияти жараёнига қутқарувчининг ижобий фаоллигини ҳам, салбий руҳий ҳодисаларни ҳам келтириб чиқариши мумкин. Бўлиб ўтган турли хил психологик омилларни онгли равишда киритиш мумкин ва ушбу омилларни ўқув жараёнига моҳирона, ўйланган ҳолда жорий этиш, фавқулодда вазиятларда қутқарув ишларининг алоҳида элементларини реал тарзда тақлид қилиш ва натижада психологик тайёргарлик муаммоларини ҳал қилиш имконини беради.

*Қутқарувчиларнинг махсус психологик тайёргарлиги:* Махсус психологик тайёргарлик қутқарув ва бошқа шошилиш ишларга тайёргарлик кўришда ходимларнинг психологик тайёргарлиги ва барқарорлигини ривожлантиришни таъминлайди, ҳиссий ва иродавий барқарорликни шакллантириш орқали амалга оширилади, яъни, ФВлар даврида кўрқувга берилмаслик, ҳаёт учун хавфли вазиятларда ўзини тута билиш, ҳал қилувчи коллектив ва ягона ҳаракатларга тайёрлик, махсус психофизик тайёргарликни ўрганиш, ўтказиш жараёнида махсус психологик тайёргарлик амалга ошири ва хавфли вазиятларда қутқарувчиларнинг доимий тайёр бўлиши, инсоннинг зарур руҳий фазилатларини фаоллаштириш фавқулодда вазиятларда кўплаб хатти-ҳаракатлар моделларини шакллантиради.

***Махсус психологик тайёргарлик қўидагиларни ўз ичига олади:***

- қутқарувчи психикасини фавқулодда вазият омилларига мослаштириш
- кўрқувни энгиш ва фавқулодда вазиятларнинг стрессли омилларига қаршилик кўрсатиш қобилиятини шакллантириш;
- экстремал, хавфли вазиятларда ҳаракат қилиш тажрибасини эгаллаш ва шу асосда психологик барқарорликни ривожлантириш.
- ақлий когнитив жараёнлар ва ҳолатларни рағбатлантириш учун психологик мослашув ва қайта адаптация кўникмаларини шакллантириш;
- вақт чекловлари остида вазифаларни бажариш;
- экстремал шароитларда мустақил масъулиятли қарорлар қабул қилиш зарурати ва бошқалар.

***Қутқарувчиларни психологик тайёрлашга индивидуал ёндашиш:*** психологик тайёргарликда индивидуал ёндашув шундан иборатки, ходимларни тайёрлаш ҳар бир қутқарувчининг психологик хусусиятлари ва имкониятларини ҳисобга олган ҳолда амалга оширилади, ёндашувнинг самарадорлиги раҳбарнинг шахсий психологик таъсир усулларини қўллаш қобилиятига боғлиқ, бу қутқарувчининг характери ва темпераменти, унинг асаб тизими, идрок ва хотира хусусиятлари, кайфият ва бошқаларга боғлиқ.

***Маълумот учун:*** *И.П.Павлов темперамент асаб тизимининг энг умумий характеристикаси бўлиб, ҳар бир шахснинг барча фаолиятига маълум бир шакл беради, дейди. Олий нерв фаолияти инсон асаб тизимининг кучи, мувозанати, қўзғалиш жараёнларининг ҳаракатчанлиги каби хусусиятларининг бошқа ҳолатига асосланади.*

*Мувозанат вазминлик, қатъиятлилик, қутиш қобилияти, кайфиятнинг бир хиллиги, сабр-тоқат билан белгиланади:* мобиллик реакция тезлиги, ҳис-туйғуларни ўзгартириш қулайлиги, янги кўникмаларни шакллантириш тезлиги билан белгиланади ва нерв тизимининг ушбу хусусиятларининг комбинациясига қараб, темпераментнинг тўрт тури фарқланади: **холерик, сангвиник, флегматик, меланхолик.** Темпераментнинг ҳар бир тури ўзининг афзалликлари ва камчиликларига эга, шунинг учун меланхолик темпераментли қутқарувчи ўз

вазифаларини сангвиник темпераментли қутқарувчидан ҳам ёмонроқ бажаради, деб айтиш мумкин эмас.

**Хулоса қилиб айтадиган бўлсак,** ҳар бир инсон жамоада муносиб ўрин топиши, ўзининг темперамент турига кўра энг самарали қилоладиган ишни топшириши керак. Эътиборга лойиқлиги, темпераментнинг аниқ турига эга одамларни камдан-кам учратиш мумкин, кўпинча одам темпераментларнинг мураккаб ўзаро боғлиқлиги билан ажралиб туради, ғайри-оддий, айниқса экстремал шароитларда, улардан бирининг хусусиятлари тўлиқроқ ва аниқроқ намоён бўлади. Шунинг учун асаб тизимининг хусусиятларини ҳисобга олиш (*куч, мувозанат, асабий жараёнларнинг ҳаракатчанлиги*) ёнғин бўлинмаларининг жангавор фаолияти натижалари учун жуда муҳимдир.

### Фойдаланилган адабиётлар рўйхати:

1. Тарас А.Е., Селченко К.В., Экстремал вазиятлар психологияси: Ҳосил, 2002 йил.
2. Осухова Н.Г. /Қийин ва экстремал вазиятларда психологик ёрдам: олий ўқув юртлари талабалари учун дарслик. дарслик муассасалар / Н. Г. Осухова - 2-нашр. тўғри М.: "Академия" нашриёт маркази 2007. - 288 б.
3. Бодров В.А. Психологик стресс: ривожланиш ва энгиш. - М.: ПЕР СЕ, - 2006. - 2006 - 528 б.
4. Кокурин А. Экстремал фаолиятни психологик қўллаб-қувватлаш / Шахсинг ривожланиши/, 2004. - Но 4. -204 б.
5. Баева И. А. Хавфсизлик психологияси контекстидаги экстремал вазият // Экстремал вазиятлар психологияси / Эд. В. В. Рубцова, С. Б. Малых. М., 2007 йил.



## MAQOM

### G'ulomov Sardorjon

*O'zbekiston davlat san'at va madaniyat instituti  
Farg'ona mintaqaviy filiali "Musiqali teatr aktyorligi"  
2-bosqich talabasi*

### Abdug'aniyeva Farangizbonu

*O'zbekiston davlat san'at va madaniyat instituti  
Farg'ona mintaqaviy filiali "Musiqali teatr aktyorligi"  
2-bosqich talabasi*

*Ilmiy rahbar: Umidaxon Boltaboyeva*

**Anatatsiya:** *maqolada maqom san'ati haqida maqom haqida juda ham ko'plab qiziqarli ma'lumotlar tarixiy voqeliklar keltrilgan*

**Kalit so'z:** *maqom, lad, bastakor, shashmaqom, cholg'u, ashula*

Bizning o'zbek xalqimiz boshqa millat vakillarikabi san'at borasida o'ziga hos qadimiy tarixga ega. Har bir xalqning san'at sohasining aytaylik qi'shiq, ashula ijrochiligida o'zining munosib o'rniga va aytim yo'liga ega. Ammo, bizning ashula ijrochiligimiz boshqa millatlarning aytim yo'llaridan tubdan farq qiladi. Agarda boshqa xalqlarning o'ziga hos yo'llariila bizning ashullachilik ya'niy maqom san'atimiz ularning ashulachiligidan o'zining hushyoqarligi, murakkabligi, sokinligi, yuqori pardalarda doimiy gavdalanishligi bilan ajralib turadi, endi esa mavzudan yiroqlashmay maqom haqida to'xtalsak.

Maqom (arab. — joy, makon, o'rin) — musulmon Sharqi musiqasida asosiy tushunchalardan biri. Dastlab muayyan balandlikdagi tovushni hosil etish uchun torli cholg'uning dastasida barmoq bilan bosiladigan joy, parda ma'nosida ishlatilgan. Keyinchalik Sharq musiqasi nazariyasi rivojlanishi jarayonida maqomning mazmun doirasi tobora kengayib, bir-biriga nisbatan bog'liq boshqa ma'nolarni ham anglata boshladi: lad tuzilmasi, lad tizimi; muayyan pardalar zaminida vujudga kelgan kuy-ohanglar; shakl, janr; bir qismli yoki turkumli cholg'u va ashula yo'llari; musiqiy uslub va boshqa Maqomlarga oid nazariy va musiqiyestetik masalalar Abu Yusuf Yoqub ibn Ishaq al-Kindiy va Forobiy (9—10-asr), Ibn Sino va Ibn Zayla (11-asr), Safiuddin al-Urmaviy (13-asr), Mah-mud ashSheroziy va Abdulqodir Marog'iy (14-asr), Jomiy va Zaynulobiddin Husayniy (15-asr), Najmiddin Kavkabiy Buxoriy (16-asr), Darvishali Changiy (17-asr) va boshqa olimlarning musiqiy risolalarida tadqiq etilgan. Yaqin va O'rta Sharq mumtoz musiqasi nazariyasida 13-asrga qadar maqomlar soni aniq belgilanmagan. Safiuddin al-Urmaviy maqom nomlaridagi parda tuzilmalarini ilmiy tasniflab, O'n ikki maqom tizimini ishlab chiqqan. Ushbu tizim birmuncha takomillashtirilgan holda qariyb 17-asrga qadar qo'llanib kelingan. O'n ikki maqom negizida keyinchalik har xil milliy hamda mintaqaviy maqom turlari va turkumlari

vujudga keldi. Bular o'zbek va tojiklarda maqom deyilsa, turkman va uyg'urlarda muqom, eron xalqlari, ozarbayjon va armanlarda murom yoki dastgoh, turklarda makam, arab xalqlarida maqam shaklida talaffuz qilinadi. Xalqchil, milliy mahalliy an'analar ta'siri ostida maqomlarning musiqiy va ijroviy xususiyatlari yangi hislatlar bilan boyigan holda umumiy soni, nomlanishi, tartibi hamda tuzilishida muayyan mushtaraklik va tafovutlar mavjud. Hozirgi kunda Maqomlar o'z salmog'i va maz-muni bilan ko'pgina musulmon Sharq xalqlari musiqa merosining asosiy kismini tashkil etadi. Ular shaklan va usluban rangbarang, ohangdor kuy va ashula yo'llaridan iborat. Xususan, o'zbek mumtoz musiqasida Buxoro Shashmaqomi, Xorazm maqomlari, Farg'ona — Toshkent maqom yo'llari, shuningdek, yovvoyi Maqom, surnay, dutor maqom yo'llari yuzaga kelgan. Milliy musiqa merosining salmoqli qismini tashkil etgan Maqom nomidagi cholg'u va aytim musiqa asarlari o'tmish bastakorlik ijodiyotining mumtoz mahsuli bo'lib, asrlar davomida og'zaki an'anada sayqal topib bizgacha yetib kelgan. 20-asr boshlaridan shu kunga qadar o'zbek bastakorlari va kompozitorlari maqomlardan unumli foydalanib kelmoqdalar. maqom negizi va uslubida bastalangan Hoji Abdulaziz, Sodirxon hofiz, Yu. Rajabiy, F. Sodiqov, K. Jabborov, S. Kalonov, O. Hotamov, F. Mamadaliyev va boshqalarning kuy va ashulalari, V. Uspenskiyning "Farhod va Shirin" musiqali dramasi, R. Glier va T. Sodiqovlarning "Layli va Maj-nun", M. Ashrafiyning "Dilorom" operalari, M. Burhonovning "Alisher Navoiyga qasida"si, M. Mahmudovning "Navo", M. Tojiyevning 3,9 va 11sim-foniyalari shuningdek, poema, syuita, oratoriya, kantata, xor kabi janrlarni ijodiy o'zlashtirishda o'zbek Maqomi qonuniyatlari hamda o'ziga xos ifoda vositalari muhim omil bo'lib xizmat qildi. Ko'hna maqom san'ati o'zining barkamol badiiy-estetik ahamiyatini tiklab, zamonaviy musiqiy jarayonning ajralmas tarkibiy qismi sifatida o'zining beqiyos ijodiy, ijroviy va ilmiy salohiyatini namoyon etmoqda. Xususan, maqom ijrochilarining respublika tanlovlari 1983-yildan e'ti-boran har 4 yilda muntazam o'tkazib kelinmoqda. maqom masalalariga bag'ishlangan ko'plab ilmiy ijodiy konferensiyalar ("Rajabiyxonlik", 1993, 1996, 1999), seminarlar, xalqaro musiqashu-noslik simpoziumlari (Samarqand, 1978, 1983, 1987, 2001; Berlin 1988, Finlyandiya 1996, Istanbul 1999) o'tkazilmoqda. maqomlarning ilmiynazariy hamda amaliy asoslari mamlakatning boshlang'ich, o'rta maxsus, oliy musiqa va san'at ta'limi muassasalarida o'qitilib, malakali mutaxassislar tayyorlanmoqda. 1987-yildan YUNESKO huzuridagi An'anaviy musiqa bo'yicha xalqaro uyushma (IFMC) qoshidagi "Maqam" ilmiy guruhi faoliyat ko'rsatmoqda.. Bugungi kunga kelib mana shundayin bebaho san'atimizni yetuk mutahassislarimiz tomonidan ulg'ayib kelayotgan yosh avlodimizga ta'limberilib, o'rgatilib kelinmoqda. bundayinbebaho san'atimizni asrash avaylash va qadriga yetishhar birimizning burchimiz desam adashmagan bo'laman.



**FOYDALANILGAN ADABIYOTLAR:**

1. [www.ziyo.uz](http://www.ziyo.uz)
2. [uz.wikipedia.org](http://uz.wikipedia.org)





## QO'G'IRCHOQ YASASH TEXNOLOGIYASI HAQIDA

**Temirova Sarbina -Bonu**

*O'zbekiston Davlat San'at va Madaniyat  
Instituti Farg'ona mintaqaviy filiali  
Qo'g'irchoq teatr aktyorligi 2- bosqich talabasi*

**Annotatsiya:** *Maqolada qo'g'irchoq teatridagi qo'g'irchoqlar haqida so'z yuritiladi. Qo'g'irchoq yasash jarayoni, unga sarf qilinadigan mehnat va biroz ma'lumot berib o'tiladi. Qo'g'irchoqning biron bir spektaklgacha bo'lgan jarayondagi uning yasashi uchun bo'lgan vaqt va mashaqqatli yo'l haqida gap ketadi.*

**Kalit so'zlar:** *mashaqqat, qo'g'irchoq, teatr, san'at, jamiyat, soha, jadal, spektakl, personaj, harakter, zavq, aktyor, rejissor, fazilat.*

Rivojlanish va yetarlicha ishqibozi bor bo'lgan har qanday sohada yuqori tomonga qarab o'sib borish ham tez va jadal bo'lib boraveradi. Bu har qanday sohada, sanoat, biznes, sport, san'at, har qanday sohada shunday. O'sha sohaning yetuk mutaxasisi va o'sha sohaga bo'lgan jamiyatdagilar orasidagi insonlar, asosan yoshlar orasida o'sha sohaga qiziqish yuqori sanalarkan u soha rivoj topib boraveradi. Agarda o'sha sohaning mutaxasisi yetuk bo'la turib qiziqish past bo'larkan, yoki qiziqish baland bo'lib mutaxasisning darajasi past bo'larkan, u soha na o'sadi va na rivoj topadi.

Ayni zamonamizda san'at sohasining har qanday turida rivojlanish va o'sish jadallik bilan ketayotganini ko'rishimiz mumkin. Rivojlanib kelayotgan san'at turlaridan biri ham bu yoshu-qariga birdek bo'lgan Qo'g'irchoq teatridir.

Tarixdan to hanuzgacha o'z mavqei va insonlar orasidagi qadr-qimmatini bir maromda ushlab kelayotgan Qo'g'irchoq teatri, asrlar davomida va to hanuzgacha bu tur nafaqat yosh bolalarning, balki kattalarning ham diqqat markazidan chetda qolganicha yo'q. Shu sohaga qiziqishi yuqori bo'lgan yoshlarning soni hanuzgacha ko'p ekanki ular shu sohaning yetuk mutaxasislari yordamiga tayangan holda shu sohaning qadr-qimmatini yanada yuksaltirmoqda.

Qo'g'irchoq teatrining asarlari tomosha qilgan yoshu-qari undagi personajlarning, ya'ni qo'g'irchoqlarning harakatlariga, qarashlariga, ssenariyga qarab baho berishadi va undan shular asnosida zavqlanishadi. Aynan o'sha bir personaj yani o'sha qahramon qo'g'irchoq vujudga kelish tarixi esa tomoshabinni qiziqitirmaydi, hayoliga ham kelmaydi. O'sha qo'g'irchoqning yasash tarixi, o'sha spektakldan ham qiziqarli kechishini bilishmaydi...

Qo'g'irchoq yasash ham bir san'atdir. Uning ham o'ziga yarasha zavqi va mashaqqati bor. Qo'g'irchoq teatr aktyori boshqa janr aktyorlaridan farq qiluvchi, o'ziga xos tipdir. Boshqalardan farqlanishi, uning kasb mahorati, qo'g'irchoq o'ynatilishi bilan chegaralanmaydi. U aynan boshqa tipdagi shaxs. Ma'lumki, o'zining san'atini, san'atkorligini, o'z qiyofasini jamiyatga ko'rsatishga intiluvchi shaxs shirma

ortida uzoq o'tira olmaydi, zerikadi, o'zini topmaydi. Demak, qo'g'irchoqboz aktyorining asosiy xislatlaridan biri kamsuqumlik, kamtarlikdir. Bunday fazilat, albatta, boshqa janr artistlariga ham xos ekanligi shubhasiz, ammo bu fazilatlar drama teatrida va qo'g'irchoq teatrida turli proporsiyalarda yuzaga chiqadi va aks etadi. Qo'g'irchoq teatr aktyori uchun uning o'zi emas, undan tashqaridagi mavjudot, uning ijro quroli - Qo'g'irchoq va u bilan bog'liq vaziyat ko'proq ahamiyatga ega bo'lishi diqqatga sazovor. Shu bilan birga qo'g'irchoq teatri aktyoriga xos ko'rinmaslik bilan bog'liq kamtarlik juda faol, sermazmun mehnat, ijodiy izlanishlarga to'la bo'lishida, bu inson qo'g'irchoq san'atining odamini, bunda o'zini topganmi, bir so'z bilan aytganda, professionalmi yoki yo'qligi o'zini ko'rsatadi.

Umuman aktyorlik san'atining eng tergan tavsifi, uning organikasi, uning qo'g'irchoqqa hayot bag'ishlashida ne'mat bo'ladi.

Qo'g'irchoq teatr aktyorining qo'llari - uning asab torlari va jismoniy energiyasini qo'g'irchoqning plastik xatti-harakatlariga aylantiruvchi, shukur hamda hissiyotlarni yorituvchi o'ziga xos vositadir. Barmoqlarning harakatlari, bilaklarning turli mashqlari yoki gapit, yoki vagani boshqarishda barmoqlarning salgina nozik harakati tufayli qo'g'irchoq spektakli personajining emotsional holatida o'zgarishlar yuz beradi.

S.M.Mixoes: "Fikrim barmoqlarim orqali yurishga o'rganib qolgan, obrazli ifodani o'zi topadi", - deb yozgan ekan.

Qo'g'irchoq yasash ustasi yani qo'g'irchoq texnologiyasini mukammal ravishda egallagan, yetuk mutaxasis ham qo'g'irchoq teatri aktyoridan qolishmagan holda o'z kasbining ustasi bo'ladi. Vaholanki, qo'g'irchoq texnologi aktyor va rejissorga qaraganda kuchli bo'lishi lozim. Chunki, u yasagan, u harakter kiritgan qo'g'irchoqni aktyor o'ynatadi. Lekin o'sha qo'g'irchoqning ko'zidan tortib labigacha, kiyimlarigacha ishlov beruvchi shaxs aynan o'sha texnologdir.

Aynan shunisi bilan ham qiziq qo'g'irchoq yasash. Qo'g'irchoq teatrining turlariga qarab, uning o'lchamlari ham o'zgarib boraveradi. Gohida kichik, gohida katta.

Qo'g'irchoq yasash mobaynida uni yasash uchun ketgan vaqt ham oz bo'lmaydi. Juda ham ko'p vaqt talab qiladigan professional teatr qo'g'irchoq'i mohir texnologning qo'lidan aktyorning qo'lga borganidan so'ng esa tomoshabinni zavqlantirish uchun shay holatda bo'ladi. Qo'l qo'li qo'g'irchoq deysizmi, planshet qo'g'irchoq deysizmi, farqi yo'q, ishlanishini, ya'ni yasalishi mukammal darajada va albatta harakter to'g'ri tanlangan har qanday qo'g'irchoq tomoshabinni zavqlantira, hayratlantira oladi.

Har qanday qo'g'irchoq yasalishidan avval albatta uning rasmi, ya'ni avvalo uni chizmasi chizib olinadi. O'sha chizma asnosida o'sha qo'g'irchoqni yasash ishlari boshlanadi. Qo'g'irchoqning bosh qismi uchun qolip quyib olinganidan so'ng, qog'oz bo'lakchalaridan qo'g'irchoqning bosh qismi, va har xil qattiq qismlari yasab olinsa, har xil mato va materiallardan uning kiyimi tikiladi. Qo'g'irchoqning holatiga qarab, mato yordamida ham unga harakter kiritib yuborish mumkin bo'ladi.

Har bir qo'g'irchoqning yasalish jarayonida faqatgina qo'g'irchoq texnologining mehnati singmaydi. Jarayonda rassomning ham o'rni begiyos bo'ladi, agarda

texnologda rassomlik qobiliyati yaxshi shakllanmagan bo'lsa albatta. Rassomning ham ishi o'zgacha maroqli va mashaqqatli bo'ladi albatta. Qo'g'irchoqning yuzi, ko'zi, labi, xullas uning harakteri aynan rassomning ishidan keyin, ya'ni ranglardan so'ngra to'liq namoyon bo'ladi. So'ngra uning ichki mehanizmlari yasaladi. Avvalo Bosh qismi uchun boshqaruv mehanizmi yani gabit o'rnatiladi. Ko'z, qosh va lab qismlari qimirlashi uchun ham ichki mehanizmlar qo'shish mumkin bo'ladi, bu albatta qo'g'irchoqbozning istagi va qo'g'irchoq yasash ustasining mahoratiga bog'liq bo'ladi. Bir qo'g'irchoqning bir spektakl uchun yasash jarayoni juda ham ko'p bosqichdan iborat bo'ladi. Vaholanki bu ko'p vaqt ham talab qiladi. Ko'p vaqt talab qilgan va o'z ustasi bajargan har bir ishning mevasi esa har doim shirin bo'ladi, totli bo'ladi. Qo'g'irchoq yasash ustasining qo'lidan aktyorning qo'liga borgan qo'g'irchoq endi sahnada jonlanadi, tilga kiradi, kezi kelganda raqsga ham tushadi. U qanday harakatlanadi, qanday raqsga tushadi va tomoshabinlarga qanday zavq va yaxshi kayfiyat ulashishi bu endilikda rejissorning zo'r spektakl va ssenariysi va albatta aktyorning katta mahoratiga bog'liq bo'ladi.

Qo'g'irchoq teatridagi biron bir spektaklda tomoshabinni kayfiyatiga kayfiyat qo'shayotgan birgina qo'g'irchoqning o'sha sahnaga chiqish jarayonigacha bo'lgan mashaqqatli va mehnatga boy yo'l ham o'sha spektakl kabi zavqlidir. O'sha jarayon spektakldan farqli o'laroq juda ham katta sabr-matонат talab etadi.

#### **FOYDALANILGAN ADABIYOTLAR:**

1. "Qo'g'irchoq teatr tarixi" M.Qodirov, S.Qodirova
2. "Qo'g'irchoq teatri" Vikipediya sahifasi
3. "Chodir Jamol" Vikipediya sahifasi
4. "Chodir hayol" Vikipediya sahifasi



## O'ZBEKISTON XALQ YOZUVCHISI O'TKIR HOSHIMOV

**Temirova Sarbina -Bonu**

*O'zbekiston Davlat San'at va Madaniyat  
Instituti Farg'ona mintaqaviy filiali  
Qo'g'irchoq teatr aktyorligi 2- bosqich talabasi*

**Annotatsiya:** *Maqolada O'zbekiston xalq yozuvchisi, mashxur adib O'tkir Hoshimov haqida so'z yuritiladi. Uning hayoti va ijodi to'g'risida so'z boradi. Hayoti davomida yozgan qilgan ijodlari to'g'risida so'zlanadi.*

**Kalit so'zlar:** *ijod, hayot, noyob, buyuk, uchun, namuna, jasorat, mavjud, qadam, eshittirish, muallif, milliy, ruhi, dunyo, xalq, soya, qator, asar, tarix, qorong'u, osmon, qissa.*

Har qanday sohada yaxshi ijod qilish zavqlidir albatta. Har qanday soha vakili bordirki, o'z sohasiga mehr qo'yib, o'z sohasi uchun fidoiy bo'lib, o'sha sohadan bir yutuqqa erishishi tabiiy hol albatta. O'z sohasi fidoiysi bo'lgan har bir shaxs albatta shu soha ortidan juda ham ko'p yutuqlarga va albatta maqtovlarga erishadi. O'z sohasi vakili sifatida aynan o'sha sohada va jamiyatda o'chmas iz qoldirish ham juda katta yutuqdir. Quyida aynan xuddi shunday, o'z sohasi fidoiysi to'g'risida gap ketadi.

O'tkir Hoshimov 1941-yil, 5-avgustda Toshkent shahrida oddiy bir oilada dunyoga keldi. Yozuvchining bolaligi urush va urushdan keyingi mashaqqatli davrga to'g'ri keldi. "O'sha davrda non tanqis bo'lgani bilan kutubxonalarda kitob ko'p edi", de'ya eslagan edi yozuvchi o'z xotiralarida.

Kitob o'qish barobarida O'tkir Hoshimov pochta xat tarqatuvchi bo'lib ishladi. Aynan mana shu ish O'tkir Hoshimovni oddiy odamlarning kitobdagi hayotdan butunlay boshqa turmushiga oshno qildi.

Bo'lajak yozuvchi 1964-yilda O'zbekiston Milliy universitetining (sobiq ToshDU) filologiya fakulteti jurnalistika bo'limini sirdan tugatdi.

1959–1962-yillari „Qizil O'zbekiston“, 1963–1966-yil „Toshkent haqiqati“ 1966–1982-yillari „Toshkent oqshomi“ gazetalarida adabiy xodim bo'lib ishladi. Uning kitoblari juda qiziqarli va hayotiy kitob hisoblanadi

Yozuvchining ilk asari 1962-yilda „Po'lat chavandoz“ nomida ocherklar to'plami tarzida nashrdan chiqdi. Ammo yozuvchiga muvaffaqiyat keltirgan asar 1970-yilda nashr qilingan „Bahor qaytmaydi“ qissasi bo'ldi.

O'sha paytda nashr qilinayotgan mafkura targ'ibotidan iborat asarlar fonida yozuvchi O'tkir Hoshimovning oddiy insoniy munosabatlar haqidagi bu asari qorong'u osmonda chaqnagan mushak kabi eslanadi..

Bu asar asosida suratga olingan videofilm o'z vaqtida eng ko'p tomosha qilingan asar sifatida tarixga kirdi.

O'tkir Hoshimovning bir qancha asarlari ekranlashtirilgan. „Xazon bo'lgan bahor“, „Inson sadoqati“ (1975-yil), „Vijdon dorisi“, „To'ylar muborak“ (1979-yil), „Qatag'on“ kabi drama, komediya, bir qator kinossenariylar muallifi. „Daftar hoshiyasidagi bitiklar“ (2001-yil) kitobi ijtimoiy -ma'naviy hayotda muayyan iz qoldirgan.

„Cho'l havosi“ nomli birinchi qissasi 1963-yilda bosilib chiqqan. Talabchan adib Abdulla Qahhorning e'tiboriga sazovor bo'lgan. „Urushning so'nggi qurboni“, „Yanga“, „Muhabbat“, „Dehqonning bir kuni“, „Umr savdosi“, „Quyosh tarozusi“, „Oq bulut, oppoq bulut“ singari o'nlab hikoyalari, „Shamol esaveradi“ (1968-yil), „Bahor qaytmaydi“ (1970-yil), „Qalbingga quloq sol“ (1973-yil), „Dunyoning ishlari“ (1982-yil), „Ikki karra ikki-besh“ (1987-yil) qissalari, „Nur borki, soya bor“ (1976-yil), „Ikki eshik orasi“ (1985-yil), „Tushda kechgan umrlar“ (1993-yil) kabi romanlar yozgan. Adib asarlarida zamonaviy o'zbek xalqining ma'naviy dunyosi, milliy ruhi, urf-odatlarini tasvirlangan.

„To'ylar muborak“, „Sizdan ugina, bizdan bugina“, „Vijdon dorisi“, „Inson sadoqati“, „Qatag'on“ singari pyesalar muallif. U E. Xemenguey, K. Simonov, A. Kuprin va boshqa adiblarning asarlarini o'zbek tiliga tarjima qilgan.

O'tgan asrning sovet mafkurasi hukmron bo'lgan 70-yillarida O'tkir Hoshimov O'zbekiston televideniesida „Bahs“ deb nomlangan eshittirishlarni olib bordi. Bu eshittirishlar yozuvchining „Qalbingga quloq sol“, „Dunyoning ishlari“, „Nur borki, soya bor“ kabi asarlarida ko'tarilgan o'tkir ijtimoiy muammolar haqidagi bahslarning davomi bo'ldi.

Keyinchalik yozuvchi „Ikki eshik orasi“ (1986-yil), „Tushda kechgan umrlar“ (1994-yil) romanlarida zamondosh-asrdosh odamlar taqdirini, 20-asrning eng keskin fojiviy hodisalari Ikkinchi jahon urushi hamda mustabid tuzumning jinoyatkorona siyosati oqibatlari bilan bog'liq holda tahlil va talqin etishga urindi.

Hali O'zbekistonda Sovet mafkurasi hukmron bo'lgan 1990-yilda O'tkir Hoshimov o'zi bosh muharrir bo'lgan „Sharq yulduzi“ jurnalida Qur'oni karimning ilk o'zbekcha tarjimasini chop qilishga jur'at qildi.

Tarixga Gorbachev hurriyati deya kirgan "Qayta qurish va oshkoralik " davri O'tkir Hoshimovga jasorat berdi, deya aytish mumkin.

O'sha paytdagi O'zbekiston rahbariyati zehniyatida ashaddiy ateizm mavjudligi hisobga olinsa, bu haqiqatda jasorat namunasi deya eslanadigan qadam.

Toshkentdagi „Ateizm uyi“ kabi idora vakillari Qur'on suralarida milliy kamsitish elementlari bor, deya „Sharq yulduzi“ jurnalida Qur'oni karim tarjimasini chop qilinishini to'xtatishga urinishdi.

Bu to'siqlarga qaramasdan, O'tkir Hoshimov bu tarjimini to'lig'icha jurnalning bir necha sonlarida bosib chiqara oldi.

Marhum yozuvchi 2001-yili „Buyuk xizmatlari uchun“ ordeni bilan mukofotlangan edi.

Noyob iste'dod sohibi O'tkir Hoshimov adabiyotga Abdulla Oripov, Omon Muxtor, Shukur Holmirzayev singari bir qator tengdoshlari bilan birga adabiyotga kirib keldi.



O'sha paytda adabiyotimizning Oybek, G'afur G'ulom, Abdulla Qahhor, Maqsud Shayxzoda singari ulkan yozuvchilari hayot bo'lib, ularning nazariga tushish hammaga ham nasib etavermasdi. O'tkir Hoshimov esa Abdulla Qahhordek mashhur san'atkor etiborini jalb qilgan yoshlardan edi. Roman qissa, hikoyalarda so'z san'atining azaliy muammosi-inson taqdiri va qalbining badiiy taxlili ham mavjud edi. Shoirni romanlari, hikoyalari ko'pdir.

Umrining so'nggi yillarini O'tkir Hoshimov o'zbek hukumatining targ'ibot-tashviqot kampaniyalaridan holiroqda o'tkazdi. O'zbek prozasida zamonaviy mavzularni imkon qadar mafkuradan holi tarzda yorita olgan taniqli yozuvchi O'tkir Hoshimov 2013-yil, 24-may kuni, 71 yoshida olamdan o'tdi. Toshkentning Do'mbirobod masjididagi juma namozidan keyin yozuvchi jasadı tuproqqa berildi.

#### **FOYDALANILGAN ADABIYOTLAR:**

1. Vikipediya
2. O'tkir Hoshimovning Vikipediya sahifasi
3. ozodlik.org sayti



## G'OFUR G'ULOM HAYOTI VA IJODI

**Temirova Sarbina -Bonu**

*O'zbekiston Davlat San'at va Madaniyat  
Instituti Farg'ona mintaqaviy filiali  
Qo'g'irchoq teatr aktyorligi 2- bosqich talabasi*

**Annotatsiya:** *Maqolada taniqli adib, yozuvchi G'ofur G'ulom hayoti va ijodi to'g'risida so'z yuritiladi. Hayot yo'li, ijodi haqida gap ketadi. Asarlari haqida so'zlanadi.*

**Kalit so'zlar:** *yetim, Toshkent, shahri, eski, maktab, gazeta, unga, xalq, hayot, muhim, vosita, himoya, ijodiy, sezilib, siyosat, doston, cheksiz, ma'lum, yirik.*

O'zbek adabiyotining mashhur namoyandalaridan biri G'afur G'ulom 1903-yil 10-mayda Toshkent shahrining Qo'rg'ontegi mahallasida tavallud topdi. To'qqiz yoshida otasidan, o'n besh yoshida onasidan yetim qolgan G'afur avval eski maktabda, so'ngra rus-tuzem maktabida ta'lim oldi. U Oktyabr to'ntarishidan keyingi yillarda muallimlar tayyorlov kursini bitirib, yangi usuldagi maktablarda o'qituvchilik qildi. 1923-yildan bolalar uyida mudir va tarbiyachi, so'ng «Kambag'al dehqon», «Qizil O'zbekiston», «Sharq haqiqati» gazetalari muharririyatlarida ishladi.

Gazeta uning uchun dorilfunun rolini o'tadi, xalq hayotini o'rganish, unga faol aralashish yo'lida muhim vosita bo'ldi. Uning mamlakatni himoya qilish haqidagi tantanavor she'rlari, o'tmish sarqitlarini qoralovchi hajviyalari va xalqning kundalik ijodiy mehnatini olqishlovchi asarlaridan jamlangan «Dinamo» va «Tirik qo'shiqlar» nomli dastlabki she'riy to'plamlari 1931—1932 yillarda chop etildi. Shoir 1930—1935 yillarda «Ko'kan» dostonini, «To'y», «Ikki vasiqa» balladalarini yaratdi. Biroq, shoirning bir qator she'rlari, xususan, biz ko'p yillar jamoalashtirish mavzuidagi yirik asar deb maqtab kelgan «Ko'kan» dostoni hozirgi davr talablari darajasida emasligi sezilib qoldi. Jumladan, unda boshdan-oyoq maqtalغان jamoalashtirish siyosati ma'lum ijobiy natijalari qatorida cheksiz zulm-fojealarga ham sabab bo'lganligi bor bo'yicha realistik ifodalanmagan.

Uning partiya, Vatan, Lenin, Oktyabr haqidagi she'rlarida ham zamonasozlik mayllari sezilib turadi. Shu tufayli shoir ijodi bugungi kunda tanqidiy yondoshishni taqozo etadi. To'g'ri, adib barhayot davridayoq shaxsga sig'inish ta'sirida yaratilgan ayrim asarlarini qayta ko'rib chiqqan. Ayrim misralarni yangidan yozib, she'rga tabiiylik va hayotiylik bag'ishlagan. Xuddi shu hol uning «Kuzatish», «Sen yetim emassan» she'rlariga ham xos bo'lib, ular ham adib tomonidan qayta ishlangan. 30-yillarda G'afur G'ulom hikoya, ocherk, feletonlar qatori «Netay», «Yodgor», «Tirilgan murda» kabi qissalarini ham yaratdi. Urush yillarida shoir o'z ijodining butun haroratini fashist bosqinchilariga qarshi kurashayotgan xalqqa qaratdi, uning muqarrar g'alabasiga ishonch ruhi bilan sug'orilgan she'rlar yaratdi. U «Sen yetim emassan», «Kuzatish», «Vaqt», «Sog'inish» kabi she'rlar, publitsistik ocherk va

maqolalar yozib, xalqni jang va mehnat g'alabasiga otlantirdi. G'afur G'ulom urushdan keyingi yillarda ham adabiyot janrlarining ko'pgina turlarida samarali qalam tebratib, yuksak badiiy asarlar yaratdi, publitsistika va adabiyotshunoslikka oid qator ajoyib maqolalarini e'lon qildi.

Uning ijodi xalq hayotining shu davrdagi o'ziga xos yilnomasi o'laroq namoyon bo'ldi. Agar G'afur G'ulom bu davrda she'riy asarlari bilan faylasuf shoir darajasiga ko'tarilgan bo'lsa, «Shum bola» qissasi, «Mening o'g'rigina bolam» singari hikoyalari bilan xalq turmushi va ruhini yaxshi biluvchi mohir nosir ekanligini namoyish etdi. G'afur G'ulom o'zbek tarjima maktabining maydonga kelishiga ham ulkan hissa qo'shgan. U «Otello», «Qirol Lir» singari jahon va rus adabiyoti durdonalarini o'zbek tiliga katta mahorat bilan o'g'irgan. G'afur G'ulom O'zbekiston Fanlar akademiyasining haqiqiy a'zosi (1943) edi. Unga 60 yillik yubileyi munosabati bilan O'zbekiston xalq shoiri faxriy unvoni berilgan (1963). Shoirning ko'pgina asarlari Osiyo va Yevropa xalqlari tillariga tarjima qilingan. O'zbek she'riyatining otashin jarchisi, ulkan so'z san'atkori G'afur G'ulom 1966 yil 10 iyulda Toshkentda vafot etgan. Vafotidan so'ng «Buyuk xizmatlari uchun» ordeni bilan mukofotlangan (2000).

G'ofur G'ulom urushdan keyingi yillarda ham samarali qalam tebratib, yuksak badiiy asarlar yaratdi, publitsistika va adabiyotshunoslikka oid qator ajoyib maqolalarini e'lon qildi. Uning ijodi xalq hayotining shu davrdagi o'ziga xos yilnomasi o'laroq namoyon bo'ldi. Agar G'afur G'ulom shu davrda she'riy asarlari bilan faylasuf shoir darajasiga ko'tarilgan bo'lsa, «Shum bola» qissasi, «Mening o'g'rigina bolam» singari hikoyalari bilan xalq turmushi va ruhini yaxshi biluvchi mohir nosir ekanini ham namoyish etdi.

Adib o'zbek tarjima maktabining maydonga kelishiga ham ulkan hissa qo'shdi. U Shekspirning «Otello», «Qirol Lir» singari jahon adabiyoti durdonalarini o'zbek tiliga katta mahorat bilan o'g'irdi.

G'ofur G'ulom O'zbekiston Fanlar akademiyasining haqiqiy a'zosi (1943) edi. Tavalludining 60 yilligi munosabati bilan «O'zbekiston xalq shoiri» faxriy unvoniga sazovor bo'ldi. O'zbekiston mustaqillikka erishganidan so'ng, 2000 yilda Vatan oldidagi unutilmas xizmatlari uchun G'afur G'ulomga «Buyuk xizmatlari uchun» ordeni berildi. Adib tavalludining 100 yilligi munosabati bilan bir jildlik «Tanlangan asarlar»i (2003) nashr etildi.

#### FOYDALANILGAN ADABIYOTLAR:

1. Vikipediya
2. Arboblar.uz sayti
3. Tafakkur.net sayti



## ELEKTRONLAR BILAN NURLANTIRISHDA SIGE DA NUQSONLARNI HOSIL BO`LISHI

**Saidov D.Sh**

*f-m.f.n. dots*

**Solayeva M**

*Magistr*

**Xojaboyeva S.**

*Magistr*

Turli intensivlik bilan nurlantirilgan qattiq aralashmalarda radiatsion nuqsonlarning miqdorini aniqlash matematik ifodasi keltirilib chiqarilgan. Bu ifodadan birlamchi nuqsonlar orasidagi reaksiyalar sodir bo`lish extimolliklari germaniy miqdoriga bog`liq bo`lishi mumkin. Buni tekshirish maqsadida turli tajribalar o`tkazilgan.

Buning uchun turli tarkibli SiGe namunalari olinib, 5 MeV energiyali elektronlar bilan nurlantirilgan. Nurlantirish dozalari  $10^{17} \text{ sm}^{-2}$ ,  $5 \cdot 10^{16} \text{ sm}^{-2}$ ,  $10^{16} \text{ sm}^{-2}$  qilib tanlangan.

Divakansiyalar konsentratsiyasini infraqizil yutilish spektrdagi divakansiyalar yutilish chizig`iga qarab aniqlangan. 2 va 3 rasmlarda ayrim namunalarning yutilish spektrlari keltirilgan. Olingan natijalar kompyuter yordamida "Origin" dasturida qayta ishlangan. Qayta ishlashda qo`shni ikki pikning ta'siri xisobga olingan, undan uzoqdagi piklarning ta'sini sezilarli darajada emas deb xisoblangan.

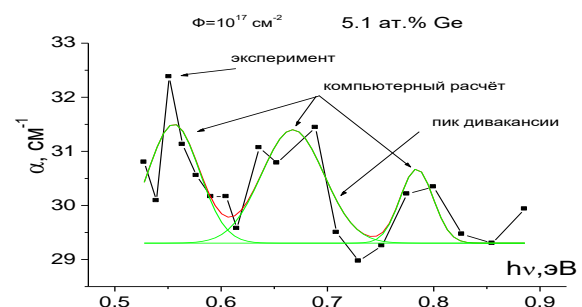
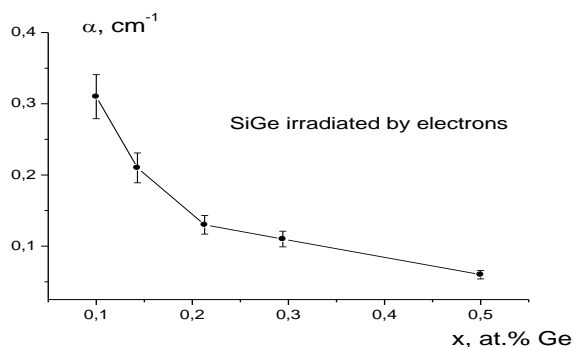

**1- rasm. Tarkibida germaniy miqdori kichik yutilish spektr bo`lgan namunalardi nurlantirilgan divakansiy miqdorining bog`lanishi .** **2- rasm. Tarkibidan 1,1 at% elektronlar bilan nurlantirilgan divakansiy miqdorining bog`lanishi .**

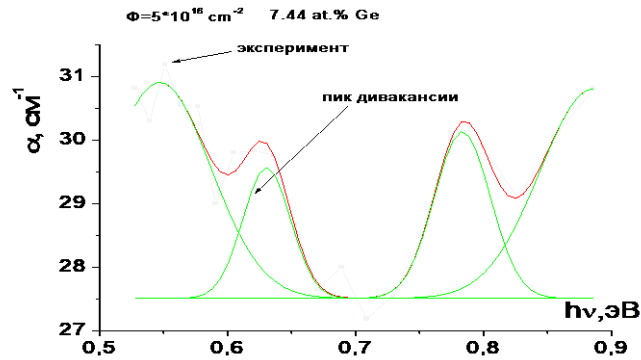

3- rasm. Tarkibidan 7,44 at% IQ yutilish spektri

SiGe qattiq kotishmalar tarkibida germaniy miqdori ortib borgan sayin uning ta'qiqlangan soha kengligi kamayib boradi ( $E_g(\text{Si})=1,07 \text{ eV}$ ,  $E_g(\text{Ge})=0,74 \text{ eV}$ ). Shu sababli divakansining yutilish pikining o'rnini o'zgarib boradi. Uning uzgarishini [26] adabiyotidan olingan olingan.

Atomlarning temperaturaviy tebranishlari natijasida yutilish spektrda yutilish chizig'i kengayishi kuzatiladi. Bundan tashqari namuna birjinsiligi yomon bo'lganda va komponentlar tarkibning fluktuatsiyalari sababli yutilish pikining kengayishi [27, 28] sodir bo'ladi.

Bunday xollarda yuqorida aytilgan usullar o'rniga pik yuzasini olish maqsadga muvofiq. Shuni aytish kerakki piklarning kengayishi ularning balandligining kamayishiga olib keladi, va natijada nuqsonlarning miqdori kamaygan degan noto'g'ri xulosaga kelish mumkin.

1-rasmda Eksperimental tajribalardan olingan ma'lumotlar nazariy xisoblangan ma'lumotlar bilan mos kelayotganini ko'rsatyapti. Natija qilib shuni aytish mumkinki radiatsion nurlantirish natijasida xosil bo'ladigan divakansiyalar miqdori qattiq qotishma miqdoridagi germaniy miqdoriga bog'liq.

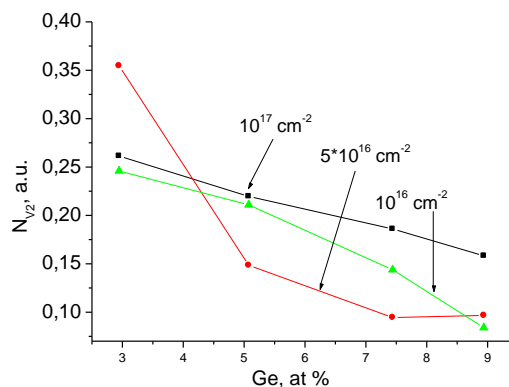

4- rasm. Kremniy germaniyda divakansiy kremniy-piki o'rnining tarkibidagi germaniy miqdoriga germaniy bog'liqligi.

5-rasm. Turli dozalarda nurlantirilgan germaniyda divakansiy miqdorining konsentratsiyasiga bog'liqligi

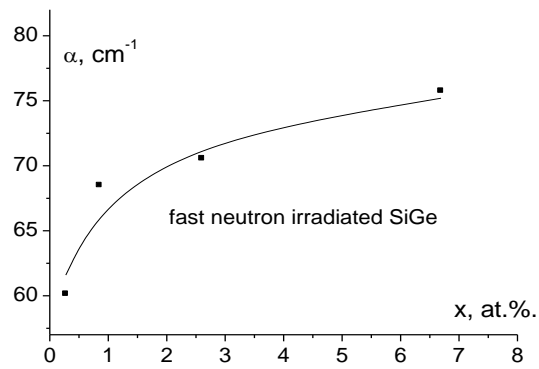

6-rasm. Tez neytronlar bilan nurlantirilgan kremniy-germaniyda divakansiy miqdorining germaniy kontsentratsiyasiga bog`liqligi



## IQTISODIYOTNI RIVOJLANTIRISHDA XORIJIY INVESTITSIYALARNING O'RNI

**Xatamov Firdavs Zafar o'g'li**

*Toshkent davlat iqtisodiyot universiteti  
Iqtisodiyot (tarmoqlar va sohalar bo'yicha)*

**Annotatsiya:** *Milliy iqtisodiyotni jadal rivojlantirish va ishlab chiqarishda innovatsiyalarni joriy etish hamda mamlakatimiz iqtisodiyotida makroiqtisodiy barqarorlik va iqtisodiy o'sishning yuqori sur'atlarini ta'minlashda investisiyalar, shu jumladan, xorijiy investisiyalar muhim o'rin tutadi. Investisiyalarga e'tiborning kuchayishi bugungi kunga kelib, mamlakatimizdagi investision faoliyat rivojlantirilishiga olib keldi.*

**Kalit so'zlar:** *Davlat dasturi, xorijiy investisiyalar, milliy iqtisodiyot, innovatsiyalar, samaradorlik, byudjet, moliya, investorlar.*

O'zbekiston davlat mustaqilligiga erishgan dastlabki yillardan boshlab milliy iqtisodiyotni rivojlantirishning o'ziga xos yo'nalishini belgilab oldi. U iqtisodiyotning rivojlanishi va barqarorligida investitsiyalarning beqiyos o'rin tutishini o'z vaqtida to'g'ri anglab yetganligining natijasida investitsiyalarga, xususan, chet el investitsiyalariga bo'lgan e'tiborning kuchayishi yuz berdiki, bu esa bugungi kunga kelib mamlakatimizdagi investitsiya faoliyatining rivojlantirilishiga olib keldi. Bugungi kunda rivojlangan investision faoliyatning yo'lga qo'yilishini hukumatimizning yuritayotgan oqilona investitsiya siyosatining mahsuli ekanligini ta'kidlash lozim.

Xorijiy investitsiyalarni jalb etmay, ayniqsa, yetakchi tarmoqlarda chet el investitsiyalari ishtirokini kengaytirmay turib, iqtisodiyotda tarkibiy o'zgarishlarni amalga oshirish va uni modernizatsiya qilish, korxonalarni zamonaviy texnika bilan qayta jihozlash hamda raqobatdosh mahsulotni ishlab chiqarishni yo'lga qo'yish mumkin emas.

Mamlakatimiz iqtisodiyotiga xorijiy investitsiyalarning jalb etilishi uning iqtisodiy imkoniyatlarining kengayishini tezlashtirib, barcha sohalarda ichki imkoniyat va rezervlarni ishga solish, yangi texnika va texnologiya, eksportbop tovarlarni o'zlashtirish, ularni ishlab chiqarishni yo'lga qo'yish orqali davlatimiz iqtisodiy qudratini ta'minlashda muhim ahamiyat kasb etadi.

Investision faoliyatda erishilgan aniq yutuq va muvaffaqiyatlarning keng va atroflicha tahlili, shu asosdagi muhim amaliy xulosalar, kelgusida e'tibor qaratishimiz lozim bo'lgan eng dolzarb masalalar orasida mamlakatimiz taraqqiyotining ustuvor yo'nalishlari va rivojlanish dasturlarini belgilashda, albatta, asosiy e'tibor xorijiy investisiyalarga qaratilayotganligini ta'kidlash kerak. Investision jozibadorlikni oshirish orqali quyidagilarga erishish mumkin:

- iqtisodiyotga milliy va xorijiy investisiya kirishi faollashadi, undan to'g'ri foydalanish natijasida real sektorga zamonaviy va resurs tejamkor texnikatexnologiya olib kelinadi, mavjudlari modernizatsiya qilinadi va tannarxi nisbatan past raqobatbardosh, exportga va milliy bozorga mo'ljallangan tovar ishlab chiqariladi;

- milliy va xorijiy investisiyadan foydalangan xolda kichik biznes va xususiy tadbirkorlikni rivojlantirish, qishloq xo'jaligi, sanoat va xizmat ko'rsatish singari tarmoqlarda ishlab chiqarishni rivojlantirish orqali o'sib borayotgan aholini ish joylari bilan ta'minlaydi;

- mamlakatda yangi tadbirkorlik sub'ektlarini shakllantirish va shu orqali ichki bozorda raqobat muxitini yaxshilash, axolini sifatli va arzon maxsulotlar bilan ta'minlash imkoni bo'ladi.

Rivojlangan mamlakatlar tajribasidan ma'lumki, xorij kapitali, xususan, to'g'ridan-to'g'ri xorijiy investisiyalarni jalb etish investisiyalashda eng samarali vosita hisoblanadi. Aynan xorijiy investisiyalar mamlakatda iqtisodiy va texnologik jarayonini harakatlantiruvchi omili bo'lib xizmat qiladi.

Respublika iqtisodiyotiga to'g'ridan-to'g'ri xorijiy investisiyalarni jalb qilish faoliyati samaradorligini oshirish, xorijiy investorlarni mamlakatimiz imkoniyatlari va salohiyati to'g'risida xabardor qilish, xorijiy investisiyalarni jalb etish va o'zlashtirish sohasida davlat va xo'jalik boshqaruvi organlari, mahalliy ijro hokimiyati organlari faoliyatini muvofiqlashtirishni yaxshilash maqsadida O'zbekiston Respublikasi Prezidentining 2019 yil 29-apreldagi PQ-4300 sonli "Respublika iqtisodiyotiga to'g'ridan-to'g'ri xorijiy investisiyalarni jalb qilish mexanizmlarini yanada takomillashtirish chora-tadbirlari to'g'risida"gi qarori qabul qilindi.

Davlatning investisiya faoliyati, davlatni o'zining funksiyalarini bajarish jarayonida vujudga keladi, ya'ni, iqtisodiy, mudofaa, huquqni himoya qilish, islohotchilik, ekologik, ijtimoiy va boshqalar. Investisiya faoliyati orqali davlat iqtisodiyotning tarkibiy qayta qurilishiga real ta'sir ko'rsatadi, xalq xo'jaligi samaradorligini o'sishini, alohida tarmoq va hududlarni rivojlanishidagi to'sqinliklarni yo'q qilishni, yagona iqtisodiy hududni saqlab qolishni ta'minlaydi.

Hozirgi kunda mamlakatimiz iqtisodiyotiga xorijiy investisiyalarni jalb etish uchun qulay shart-sharoitlar yaratish, ularni huquqiy himoya qilishning amaliy mexanizmlarini joriy etish va investision muhitni yanada yaxshilash, ishlab chiqarishni kengaytirish va uning samaradorligini oshirish eng muhim vazifalardan biri hisoblanadi.

Xulosa o'rnida shuni aytish mumkinki, jahon amaliyoti va tajribasidan kelib chiqib, biznesning investisiya va innovation faoliyatiga to'sqinlik qilayotgan muammolarni endi oddiy vositalar bilan, ya'ni imtiyozlar berish yoki yangi deklarativ me'yorlarni nashr etish bilan hal qilishning imkoni yo'q. Xususiy investisiyalarni faollashtirish uchun tadbirkorlik faoliyatini erkinlashtirish talab etiladi. Biznes bilan doimiy muloqot, muayyan sektorlarning rivojlanishiga to'sqinlik qiladigan to'siqlarni

aniqlash va yengib o'tish bo'yicha astoydil ish olib borish kerak. Shu munosabat bilan quyidagi yo'nalishlar bo'yicha faol ish olib borish orqali xorijiy investisiyalar oqimini ko'paytirish mumkin.

Birinchiidan, iqtisodiy o'sishning bir maromdagi yuqori va barqaror sur'atlarini saqlab qolish uchun mamlakat iqtisodiyotining barqaror va raqobatbardosh, bank tizimi aktivlarining katta qismi xususiy investorlar qo'lida bo'lgan modelini shakllantirish zarur.

Ikkinchiidan, investisiyaviy jozibadorlikni oshirish va barqaror iqtisodiy o'sishning asosiy omillaridan biri bo'lgan infratuzilmaga yo'naltirilgan investisiyalarining jadal o'sishini ta'minlash maqsadida davlat-xususiy sheriklik va loyihalarni moliyalashtirish vositalarini rivojlantirish orqali investisiyaviy faoliyatni rag'batlantirish ham faol tarzda olib borish.

Uchinchiidan, raqamlashtirish va davlat xizmatlarini masofaviy taqdim etish orqali investisiya loyihalarini amalga oshirishda byurokratik to'siqlar va cheklovlarni to'liq bartaraf etish uchun investorlar va davlat o'rtasidagi munosabatlar optimallashtirilmogda. Shaffoflikni maksimal darajada ta'minlash va korrupsiyaning oldini olish uchun xorijiy investorlarning murojaatlari va so'rovlari bilan ishlashni tashkil etish sifati yaxshilash.

To'rtinchiidan, ish kuchi va kapitalning iqtisodiyotning qonuniy sektorlaridan yashirin iqtisodiyotga oqib ketishiga olib keladigan tranzaksiya xarajatlarining kamaytirish.

Beshinchiidan, kelgusida texnologik yutuqlarga erishish nuqtasiga aylanishi va keyingi 20-30 yil davomida mamlakat ishlab chiqarish quvvatlarini rivojlanishi uchun zamin yaratishi mumkin bo'lgan O'zbekistonning eng istiqbolli sohalariga yo'naltirilgan investisiya siyosati strategiyasi ishlab chiqish.

Investisiya muhiti mamlakatdagi barcha faoliyat sohalariga ta'sir ko'rsatishini inobatga olgan holda, islohotlar ko'lami iqtisodiy, institusional, ta'lim, sog'liqni saqlash, qishloq xo'jaligi, suv ta'minoti, energetika, transport va boshqa yo'nalishlarni qamrab oladi.

### **FOYDALANILGAN ADABIYOTLAR RO'YXATI:**

1. "Tadbirkorlik faoliyati erkinligining kafolatlari to'g'risida"gi qonun. 2012 y. Qayumov R.I. Investisii. Uchebnoe posobie –2010 g. Toshkent. TDIU: 510 b.
2. O'zbekiston Respublikasi Prezidentining 2019 yil 10 yanvardagi «Iqtisodiy rivojlanish sohasida davlat siyosatini amalga oshirish tizimini tubdan takomillashtirish chora-tadbirlari to'g'risida»gi PF-5621-son Farmoni.
3. "O'zbekiston Respublikasining 2021-2023 yillarga mo'ljallangan Investisiya dasturini amalga oshirish chora-tadbirlari to'g'risida" PK-4937-son.



4. O'zbekiston Respublikasi Prezidentining 2019 yil 29 apreldagi "Respublika iqtisodiyotiga to'g'ridan-to'g'ri xorijiy investitsiyalarni jalb qilish mexanizmlarini yanada takomillashtirish chora-tadbirlari to'g'risida" PQ-4300 sonli qarori.

## ТЕХНИКО-ЭКОНОМИЧЕСКОЕ СРАВНЕНИЕ ВАРИАНТОВ ОРГАНИЗАЦИИ РАДИОСВЯЗИ НА ЖЕЛЕЗНОДОРОЖНОМ ТРАНСПОРТЕ

**Халиков Абдульхак Абдульхайрович**

*д-р техн.наук, проф. Ташкентского государственного  
транспортного университета  
Узбекистан, г. Ташкент*

**Хуррамов Аслиддин Шокир угли**

*докторант Ташкентского государственного транспортного университета  
Узбекистан, г. Ташкент*

**Khalikov Abdulkhak Abdulkhairovich**

*doctor of technical sciences, prof. Tashkent State Transport University  
Uzbekistan, Tashkent*

**Khurramov Asliddin Shokir ugli**

*doctoral student of Tashkent State Transport University  
Uzbekistan, Tashkent*

**АННОТАЦИ :** *В работе приведена методика расчета определения технико-экономического сравнения вариантов организации радиосвязи на железнодорожном транспорте. Показано необходимость, при расчете стоимостных показателей и выборе вариантов, учета технических и эксплуатационных показателей системы связи.*

**ABSTRACT :** *The paper presents a method for calculating the definition of a technical and economic comparison of options for organizing radio communications in railway transport. The necessity, when calculating the cost indicators and choosing options, to take into account the technical and operational indicators of the communication system is shown.*

**Ключевые слова:** *методика расчета, техника-экономическое сравнение, радиосвязь на железнодорожном транспорте.*

**Key words:** *calculation method, technique-economic comparison, radio communication in railway transport.*

Основным показателем экономичности новых устройств станционной радиосвязи является срок окупаемости или коэффициент экономической эффективности капитальных вложений -  $E$ . Срок окупаемости капитальных затрат  $T_{ок}$  (лет) определяется как отношение капиталовложений к получаемой экономии, т. е.

$$T_{ок} = K / C - Э, \quad E = 1/T_{ок},$$

где  $K$  – новые капитальные вложения;

$C$  – доход от эксплуатации радиосвязи;

$Э$  – эксплуатационные расходы на содержание устройств радиосвязи.



Срок окупаемости  $T_{ок}$  не должен превышать нормативный срок  $T_n$ . Для устройств связи  $T_n$  установлен не более 3–7 лет, что соответствует нормативному коэффициенту эффективности капитальных вложений  $E_n$  не менее 0,15 – 0,3. Применение современных средств радиосвязи позволяет получить экономию за счет ускорения обработки составов поездов на станции, более эффективного использования маневровых локомотивов, повышения производительности труда работников станции [1-3].

Ускорение проследования грузов через станцию обеспечивает экономию оборотных фондов отраслей народного хозяйства, определяемую как

$$C_{гр} = AP_i (t_{бр} - t_{срс}) / 365,$$

где  $P_i / 365$  – суточный грузопоток, для которого сокращается время прохождения по станции;

$A$  – средняя цена 1т;

$t_{бр} - t_{срс}$  – разность времени проследования грузов через станцию в условиях отсутствия  $t_{срс}$  и применения  $t_{срс}$  радиосвязи в сутках.

Увеличение производительности труда может быть выражено экономией в численности работников или увеличением количества переработанных вагонов на одного работника станции. Для удобства расчетов применяют расходные нормы, выведенные на единицы измерителя (час маневровой работы, годовые эксплуатационные расходы на одну радиостанцию и т. д.).

При сравнении двух вариантов с одноэтапными капиталовложениями срок окупаемости дополнительных капитальных затрат (более дорогого варианта) определяется по формуле  $T = K_2 - K_1 / \Delta_1 - \Delta_2$ ,

где  $K_1, K_2$  – капитальные затраты по первому и второму вариантам ( $K_2 > K_1$ );

$\Delta_1, \Delta_2$  – годовые эксплуатационные расходы по первому и второму вариантам ( $\Delta_1 > \Delta_2$ ).

Сравнение нескольких вариантов (более двух) рекомендуется вести по

сумме годовых приведенных строительных и эксплуатационных расходов

$\Pi$ . Наилучшим по денежным показателям считается вариант, обеспечивающий минимум суммы,

$$\Pi_i = K_i E_n + \Delta_i = \min,$$

где  $K_i$  – капитальные вложения по вариантам;

$\Delta_i$  – годовые эксплуатационные расходы по вариантам;

$E_n$  – нормативный коэффициент эффективности капитальных вложений.

Кроме расчета стоимостных показателей при выборе вариантов также учитываются технические и эксплуатационные показатели, в том числе: рост производительности труда или перерабатывающей способности станций; создание условий, обеспечивающих повышение безопасности обслуживающего персонала; соответствие проектируемых устройств современному уровню

техники, надежность и эксплуатационная гибкость цифровой системы связи; расход остродефицитных материалов [4,5].

Эти показатели особенно важно учитывать при сравнении вариантов, которые по приведенным расходам различаются мало или даже считаются равноценными (различие приведенных расходов в пределах 6 – 10%).

### **Заключение**

Таким образом, приведенная методика расчета определения технико-экономического сравнения вариантов организации современной радиосвязи на железнодорожном транспорте, подтверждает необходимость при расчете стоимостных показателей и выборе вариантов, учета технических и эксплуатационных показателей системы связи.

### **СПИСОК ЛИТЕРАТУРЫ:**

1. Волков В.М., Головин Э.С., Кудряшов В.А. Электрическая связь и радио на железнодорожном транспорте. /– М.: Транспорт, 1991. 311с.
2. Кривопишин В.А., Халиков А.А. Станционная и поездная радиосвязь. / Учебное пособие. Ташкент «Янги аср авлоди» 2007. 321с
3. Связь с подвижными объектами на железнодорожном транспорте: Справочник / Ваванов Ю.В., Доценко Н.Е., Малявко В.Е., Тропкин С.И. М: Транспорт, 1984. 320с.
4. Телекоммуникационные технологии на железнодорожном транспорте / Горелов Г.В., Кудряшов В.А., Шмытинский В.В. и др. Под ред. Горелова Г.В. – М.: УМК МПС России, 1999. 576с.
5. Халиков А.А., Ураков О.Х. Математическая модель процесса функционирования сети ОТС - IP при передаче редкоследующего потока данных. // UNIVERSUM: Технические науки : электрон. научн. журн. Раздел Радиотехника и связь Москва–2020. № 3(72). –С.56-61. URL: [tech@7universum.com](mailto:tech@7universum.com)



## THE INFLUENCE OF HISTORY ON THE ENGLISH POETIC DRAMA OF THE

**Ikramova Aziza Aminovna**

*Basic doctoral student of  
Bukhara State University 19th - 20th centuries*

**Abstract:** *The development of genres in the world of literature was carried out step by step. For instance in English literature, the stages of development of genres and types were different in the periods of different writers. Moreover, this article discusses poetic drama in English literature.*

**Keyword:** *Drama, genre, type, prose, poetry, drama, musical drama, Elizabethan period, imaginative and symbolic drama.*

The term "drama" comes from the Greek verb "dran" which means action. It is a way of portraying that depends on the verbal expression and gestures of some performers. Drama has reflected customs, traditions and common life since its earliest stages more than five thousand years ago. It was created to influence social relations. Drama covers the minds of many writers, actors and dramatists. It represents life in all and its glory and disappointment. Drama has different purposes such as social, political, religious and it appeals to different societies for different reasons. Poetic drama manifests itself as a method of poetry. It is aimed at expressing the condition of existence in a certain time and space. The human mind, with its moods and passions, can express itself more admirably in poetry than in prose. Eliot in his critical article "The Social Function of Poetry" states that: "Emotion and feeling... can only be fully expressed in the vernacular language which a particular people has fashioned for itself through many generations, ... it is poetry than prose, which is concerned with the analysis and definition of emotion and feeling"<sup>8</sup>.

Poetic drama is capable of expressing the voice of the soul, moving the soul and liberating the soul because it stimulates the imagination of the audience. Prose drama does not have this effect on the viewer. Some critics believe that poetry is a simple medium for drama. Poetry enhances the drama with a musical effect that stimulates the audience. It is known that there are three main types of poetry which are dramatic, epic and lyrical. Any other type is either derived from or subordinate to these three, or even a combination of all of them. Poetic drama is bigger and more than prose. Coleridge affirms in his work "Biographia Literaria"<sup>9</sup> that the nature of poetic expression and its depth can be better achieved in poetry than in prose. Some prose works are more limited in their depth and intensity of expression than poetry, because

---

<sup>8</sup> [Russel B. \(Blaine\) Nye](#) The Cultural Life of the New Nation (The New American nation series), 1963. – P.303.

<sup>9</sup> Samuel Taylor Coleridge. Biographia Literaria. July, 2004. [www.gutenberg.org](http://www.gutenberg.org)

poetry greatly intensifies the expression. Poetry drama has enough flexibility to convey anything and is much more "transparent" than prose drama.

English poetic drama flourished during the reign of Queen Elizabeth. The Wits community in general, and Marlowe and Shakespeare in particular, contributed to the growth and development of poetic drama. Under the great influence of the Renaissance, Marlowe created the drama of the Queen Elizabethan era, who introduced the vital spirit of poetry to English drama through his play "Mighty line". Master playwright Shakespeare perfected the development of the genre of poetic drama through his tragedies such as Hamlet, Othello, Macbeth, tragic-comedies such as "King Lear" and "Cymbeline", "Winter's Tale", and his poetic work "The Tempest". The tendency to create imaginative and symbolic dramas began under various modern influences such as the Japanese drama of Noah, Maeterlinck's prose, Russian ballet dramaturgy, symbolic poet dramatists. During the new millennium, interest in poetic drama was revived. Some of them came in blank verse or iambic pentameter and imitated Shakespeare's writing style. Yeats was a noted poet and playwright who were interested in the revival of poetic drama to make the theater a place of liberating imagination for twentieth-century audiences<sup>10</sup>. Yeats developed new theories of poetic drama, and his performance quickly began to influence his dramas and lyrics. He hated the "realistic" theater tradition founded by playwrights such as Henrik Ibsen and Bernard Shaw: they simply put too much emphasis on the material world. Instead, he sought to synthesize contrast with the conventional emphasis on dramatic action, the techniques of visual and verbal minimalism. Yeats's achievement in creating poetic drama for the modern stage is unique, although he did not have many followers to develop his style; he changed the style of his early plays and chose Noh techniques and style to create his ideal dramatic form. Yeats believed that it was difficult to satisfy all audiences, their tastes and inclinations, so he created a new form of aristocratic drama that needed a sophisticated audience to understand and encourage the use of poetry on stage.

#### USED LITERATURE:

1. [Russel B. \(Blaine\) Nye](#) The Cultural Life of the New Nation (The New American nation series), 1963. – P.303.
2. Samuel Taylor Coleridge. Biographia Literaria. July, 2004. [www.gutenberg.org](http://www.gutenberg.org)
3. David Holdeman. The Cambridge Introduction to W.B. Yeats. September, 2006. – P.46.
4. Ikromova, A. A. (2020). The Concept Of Pedagogical Skills, Its Role And Importance In Teaching. *The American Journal of Applied sciences*, 2(08), 122-126.

---

<sup>10</sup> David Holdeman. The Cambridge Introduction to W.B. Yeats. September, 2006. – P.46.



5. IKRAMOVA, Aziza Aminovna, and Nigina Aminovna IKRAMOVA. "FACTORS AFFECTING THE DEVELOPMENT OF AMERICAN DRAMA." *E-Conference Globe*. 2021.

6. IKRAMOVA, Aziza Aminovna. "THE GENESIS OF DRAMA IN WESTERN AND UZBEK LITERATURE." *E-Conference Globe*. 2021.

7. Aziza I. SYNCRETIC PHENOMENA IN THE SYSTEM OF PARTS OF SPEECH IN SOME WORKS OF RUSSIAN WRITERS //Web of Scientist: International Scientific Research Journal. – 2021. – Т. 2. – №. 11. – С. 277-283.

8. Ikramova, A. (2021). INGLIZ ADABIYOTI VA DRAMANING TEATIRDAGI O'RNI. *ЦЕНТР НАУЧНЫХ ПУБЛИКАЦИЙ (buxdu.uz)*, 3(3).

9. Aminovna, Aziza Ikramova. "An Artistic Analysis of the Works of the English Writer Thomas Eliot." *Pindus Journal of Culture, Literature, and ELT* 10 (2021): 47-50.