

O'ZBEKISTONDA

2024  
20-April

# FANLARARO INNOVATSIYALAR VA ILMIY TADQIQOTLAR JURNALI

ISSN: 2181-3302



Exact  
Natural  
Medical  
Technical  
Economics  
Philological  
Pedagogical  
Social sciences  
and humanities





# “O'ZBEKISTONDA FANLARARO INNOVATSIYALAR VA ILMIY TADQIQOTLAR” JURNALI



«BEST PUBLICATION»

*Ilm-ma'rifat markazi ©*

**MATERIALLARI TO'PLAMI**

20-APREL, 2024-YIL

29-SON

O'ZBEKISTON  
2024





Ushbu to'plamda "O'zbekistonda fanlararo innovatsiyalar va ilmiy tadqiqotlar jurnali" ilmiy jurnaliga kelib tushgan maqolalar o'rin olgan.

Mazkur jurnalda zamonaviy ta'lim tizimini rivojlantirish jarayonida innovatsion ta'lim texnologiyalarini joriy etish va loyihalashtirish, integratsion ta'limni rivojlantirishda yo'nalishlar bo'yicha kreativ g'oyalar, takliflar va echimlarni amalga oshirish maqsad qilib olingan. Mazkur jurnal materiallaridan OTM professor-o'qituvchilari, akademik litsey va kasb-hunar kollejlari va umumta'lim maktab o'qituvchilari, mustaqil tadqiqotchilar, magistrantlar, ilmiy xodimlar, iqtidorli talabalar hamda shu sohada ilmiy ish olib borayotgan tadqiqotchilar foydalaishlari mumkin.

**Eslatma! Jurnal materiallari to'plamiga kiritilgan maqolalardagi raqamlar, ma'lumotlar haqqoniyligiga va keltirilgan iqtiboslar to'g'riligiga mualliflar shaxsan javobgardirlar.**



TAHRIRIYAT

**Bosh muharrir:**

Maqsudov Ulug'bek Qurbonovich  
*Pedagogika fanlari bo'yicha falsafa doktori (PhD)*

**Mas'ul muharrir:**

Yusufjonov Quyoshbek Komiljon o'g'li  
*Farg'ona davlat universiteti*

**Mas'ul kotib:**

Hakimov Iqboljon  
*Farg'ona Politehnika instituti*

**Texnik xodim:**

Sultonov Sardorbek No'monjon o'g'li  
*Farg'ona davlat universiteti*

TAHRIR KENGASHI A'ZOLARI

**Tuychiyeva Inoyat Ibragimovna**

*Pedagogika fanlari bo'yicha falsafa doktori (PhD)*

**Shamsiyeva Maxfuzaxon Xuja qizi**

*Tarix fanlari bo'yicha falsafa doktori (PhD)*

**Sabirova Gulnoza Sadikovna**

*Pedagogika fanlari bo'yicha falsafa doktori (PhD)*

**Ayrapetova Alyona Gennadevna**

*Amir Temur nomidagi O'zbekiston respublikasi Davlat xavfsizlik xizmati akademiyasi.  
Psixologiya fanlari doktori (DSc)*

**Mamatova Nodira Muxtarovna**

*Tibbiyot fanlari Doktori (Ds)*

**Rasulova Vasila Batirovna**

*Toshkent farmatsevtika instituti, Biologiya fanlari nomzodi, dotsent*

**Nikadambayeva Hilola Batirovna**

*Uzbekiston jurnalistika va ommaviy kommunikatsiyalar universiteti,  
Pedagogika fanlari nomzodi, dotsent*

**Pirimov Akram Pirimovich**

*Navoiy davlat pedagogika instituti, dotsent*

**Shodiyev Furqat Davranovich**

*Navoiy davlat pedagogika instituti, Texnika fanlari  
nomzodi, Dotsent*

**Qurbonova Muqaddas Omonovna**

*Filologiya fanlari bo'yicha falsafa doktori (PhD)*

**Baltayeva Iqbal Tadjibayevna**

*O'zbekiston davlat jismoniy tarbiya va sport universiteti. O'zbek tili va adabiyoti kafedrası  
dotsenti, filologiya fanlari nomzodi.*

**Sayfullayeva Ra'noxon Raupovna**

*O'zbekiston milliy universiteti. Filologiya fanlari doktori, professor.*

**Popova Tatyana Igorevna**

*SanktPeterburg davlat universiteti. Rossiya. Doctor filologicheskix nauk, professor.*

**Berdaliev Abduvali**

*Tojikiston. Xo'jand davlat universiteti. Filologiya fanlari doktori.*

**Manzuraxon Ernazarova**

*Navoi davlat pedagogika instituti. Filologiya fanlari doktori, professor.*

**Uluqov Nosirlon Muxammadalievich**

*Namangan davlat universiteti. Filologiya fanlari doktori.*

**Jumanazarova Guljahon**

*Filologiya fanlari doktori. Jizzax davlat universiteti.*

**A.A.Qosimov**



*Farg'ona davlat universiteti. Filologiya fanlari doktori, professor.*

**Jo'rayev Habibullo Abdusalomovich**

*Filologiya fanlari doktori. Farg'ona davlat universiteti.*

**Fayzimatov Shuxratjon No'monovich**

*Farg'ona politexnika instituti. Texnika fanlari doktori.*

**Hoshimov G'anijon Mirzaaxmadovich**

*Andijon davlat universiteti. Filologiya fanlari doktori.*

**Hulkar Hamroyeva**

*Filologiya fanlari nomzodi, dotsent. O'zbekiston respublikasi yozuvchilar uyushmasi a'zosi, jurnalist.*

**O'rinboyev No'monjon O'rmonovich**

*falsafa fanlari nomzodi, dotsent. XTXMOIO'*

**Qurbonova Muqaddas Omonovna**

*Filologiya fanlari bo'yicha falsafa doktori. Farg'ona davlat universiteti.*

**Qunduzxon Atabayevna**

*Filologiya fanlari doktori, professor. O'zbekiston. Jahon tillari universiteti.*

**Hojaliyev Ismoiljon Tojiboyevich**

*Farg'ona davlat universiteti filologiya fanlari nomzodi, dotsent.*

**Erofeeva Inna Nikolaevna**

*Kandidat pedagogicheskix nauk, dotsent. Sankt Peterburg davlat universiteti. Rossiya.*

**Toshtemirova Zamira Sotvoldiyevna**

*pedagogika fanlari nomzodi, dotsent. Farg'ona davlat universiteti.*

**G.O. Abdugafurovich**

*Filologiya fanlari nomzodi. Farg'ona davlat universiteti.*

**Xudayarov Oybek Odilovich**

*Toshkent Davlat iqtisodiyot universiteti dotsenti*

**Muxitdinova Muniraxon**

*Pedagogika fanlari fanlari doktori, (PhD)*

**Matsaidova Sayyora Xudayberganovna**

*Urganch davlat universiteti, Geodeziya, kartografiya, geografiya kafedrasida, pedagogika fanlari nomzodu, dotsent*

**Djumaniyazova Yulduzoy Abdusharipovna**

*Urganch davlat universiteti, Ilmiy tadqiqotlar, innovatsiyalar va IPKT bo'limi boshlig'i, qishloq xo'jaligi fanlari nomzodi, agrokimyo fanlari dotsenti*

**Ismayilova Intizar**

*Urganch davlat Universiteti Tabiiy fanlar fakulteti Biologiya kafedrasida, qishloq xo'jaligi fanlari nomzodi, dotsent*

**Latipova Umida Yusufboyevna**

*Urganch davlat universiteti. Psixologiya fanlari bo'yicha falsafa doktori (PhD).*

**Nurullayeva Manzura Shavkatovna**

*Urganch Davlat universiteti "Biologiya" kafedrasida dotsenti, qishloq xo'jalik fanlari doktori (PhD)*

**Alloberganova Zebo Bekmamatovna**

*Urganch Davlat universiteti tabiiy va qishloq xo'jaligi fanlari fakulteti Biologiya kafedrasida, Biologiya fanlari nomzodi, dotsent*

**Babadjanova Zamira Khikmatovna**

*Buxoro davlat tibbiyot instituti Ichki kasalliklar propedevtikasi kafedrasida dots. nti, tibbiyot fanlari doktori (DSc).*

**Matyakubova Yulduzkhon Amanbayevna**

*Urganch Davlat universiteti tabiiy va qishloq xo'jalik fanlari fakulteti Biologiya kafedrasida, qishloq xo'jaligi fanlari nomzodi, dotsent*

**Ochilova Vazirakhon Rustamovna**

*O'zbekiston Davlat Jahon tillari universiteti, ingliz tili fakulteti 1, ingliz tilini o'qitish metodikasi kafedrasida katta o'qituvchisi, Pedagogika fanlari doktori (PhD)*

**Abdurakhimov Mingzhigit Kattabekovich**

*Samarqand Davlat universiteti agrotexnologiya va Tuproqshunoslik kafedrasida professori*



**MUNDARIJA:**

<b>1.</b>	<b>Азизова Р. И.</b> <i>РАЗВИТИЕ КРЕАТИВНОСТИ У ДЕТЕЙ МЛАДШЕГО ШКОЛЬНОГО ВОЗРАСТА ПОСРЕДСТВОМ ПОДВИЖНЫХ ИГР</i>	<b>9</b>
<b>2.</b>	<b>Nig'matov Azizjon Maxkamovich</b> <b>Rahmankulova Barna Oktamxanovna</b> <b>Mullaboyev Doston Xaldarbek o'g'li</b> <i>SUV TO`SQICHLARINI INTELLEKTUAL BOSHQARISH TIZIMI</i>	<b>14</b>
<b>3.</b>	<b>Razzoqov Baxtiyor Xabibullayevich</b> <i>TALABALARNI MILLIY QADIRYATLAR VOSITASIDA O'QITISH PEDAGOGIKASI</i>	<b>19</b>
<b>4.</b>	<b>O'zganboyev Dilyorbek Doniyorbek o'g'li</b> <i>MAKTABGACHA TA'LIM TASHKILOTLARIDA JISMONIY TARBIYA MASHG'ULOTLARINI TASHKIL ETISH</i>	<b>24</b>
<b>5.</b>	<b>Rahmatullayev Lazizbek Ruslanovich</b> <i>RAQAMLASHTIRISHNI RIVOJLANTIRISHNING ASOSIY KO'RSATKICHLARI, VOSITALARI VA MEZONLARI</i>	<b>31</b>
<b>6.</b>	<b>Sayramov Fayzullo Baratjon o'g'li</b> <i>LABGULDOSHLAR OILA VAKILLARINING KIMYOVIY TARKIBI VA TIBBIYOTDA QO'LANILISHI</i>	<b>39</b>
<b>7.</b>	<b>Арипов Алишер Сайфиддинович</b> <i>ЗАМОНАВИЙ ЖАМИЯТДА КОРРУПЦИЯ ТУШУНЧАСИНИНГ ИЖТИМОИЙ-ФАЛСАФИЙ ТАҲЛИЛИ ВА КОРРУПЦИЯГА ҚАРШИ ВАКЦИНА ИШЛАБ ЧИҚИШНИНГ ЧОРАЛАРИ.</i>	<b>44</b>
<b>8.</b>	<b>Nishonova Dilafruz Tojimatovna</b> <i>SOG'LOMLASHTIRUVCHI JISMONIY MADANIYATNING ASOSIY SHAKLLARI VA ULARNING ORGANIZMNING FUNKTSIONAL HOLATIGA TA'SIRI</i>	<b>48</b>
<b>9.</b>	<b>Mirsayidova D.M.</b> <b>Xudayqulova F.B.</b> <i>MAKTABGACHA YOSHDAGI BOLALARNI MA'NAVIY – AXLOQIY TARBIYALASH</i>	<b>53</b>
<b>10.</b>	<b>Masharipova Sadoqat Abdullajanovna</b>	<b>59</b>



	<i>SOME POINTS ON THE IMAGE OF AMIR TIMUR IN WORLD LITERATURE</i>	
11.	<b>Chuboyeva Ozodaxon Quvonbekovna</b> <b>To'raboyev Xurshidbek Sharofiddin o'g'li</b> <i>TERGOVCHINING MUSTAQILLIGINI TA'MINLASH.</i>	63
12.	<b>U.A. Esankulov</b> <b>B.E. Turayev</b> <i>UY XO'JALIKLARI HARAJATLARINI PROGNOZLASHTIRISH</i>	67
13.	<b>Egamberdiyeva Iroda Abdurahimovna</b> <b>Nasrullayeva Musharrafkhan</b> <i>ANALYZING MATERIALS (COURSEBOOKS, LESSON PLANS, ACTIVITIES) FOR TEACHING INTERCULTURAL ISSUES.</i>	74
14.	<b>Садулла Аvezбаев</b> <b>Сайфуддин Рахимович Шарипов</b> <b>Отабек Садуллаевич Аvezбаев</b> <i>МЕТОДИКА ОПРЕДЕЛЕНИЕ ЭКОЛОГИЧЕСКИХ ИЗДЕРЖЕК ПРИ ОЦЕНКЕ ЭФФЕКТИВНОСТИ ЗЕМЛЕУСТРОЙСТВА</i>	81
15.	<b>Valijonova Sug`diyona</b> <i>AMIR TEMUR DAVRIDA MADANIYAT VA SAN'AT</i>	85
16.	<b>Султанова Майя Туйчиевна</b> <i>ТВОРЧЕСКАЯ АКТИВНОСТЬ ШКОЛЬНИКОВ НА УРОКАХ РУССКОГО ЯЗЫКА</i>	88
17.	<b>Султанова Майя Туйчиевна</b> <i>ПОНЯТИЕ ПЕДАГОГИЧЕСКОЙ ТЕХНОЛОГИИ В ПЕДАГОГИКЕ.</i>	92
18.	<b>Atakulova Dilfuza Tursunovna</b> <b>Xujamurodov Muhridin Davronovich</b> <i>FUNKTSIONAL MAQSADLAR UCHUN KAM YOG'LI SPREADLAR</i>	96
19.	<b>Atakulova Dilfuza Tursunovna</b> <b>Abduqaxharov Azizbek Anvar o'g'li</b> <i>KUNJUT MOYI SALOMATLIKKA FOYDALI TA'SIR KO'RSATADIGAN QIMMATLI OZIQ-OVQAT MAHSULOTI</i>	102
20.	<b>Jalilov Najmiddin Husanovich</b>	107



	<i>TEXNOLOGIYA TA'LIMI FANINI O'QITISHDA AXBOROT KOMMUNIKASION TEXNOLOGIYALARDAN FOYDALANISHNING PEDAGOGIK SHART-SHAROITLARI</i>	
<b>21.</b>	<b>Eshquvvatov Jaloliddin Faxriddinovich</b> <i>YOSHLARNING TADBIRKORLIK KO'NIKMALARINI SHAKLLANTIRISHNING ZAMONAVIY HOLATI</i>	<b>111</b>
<b>22.</b>	<b>Islom Dehqonov Teshayevich</b> <i>APPROCHE CENTRÉE SUR LA PERSONNE DANS L'ENSEIGNEMENT D'UNE LANGUE ÉTRANGÈRE</i>	<b>115</b>
<b>23.</b>	<b>Mamatova Anorxon Iminovna</b> <i>LINGVOMADANIYATSHUNOSLIKNING TILSHUNOSLIKDAGI O'RNI VA AHAMIYATI</i>	<b>120</b>
<b>24.</b>	<b>Rayhona Tojiboyeva</b> <b>Gulkhumor Yakhyoyeva</b> <i>EXPLORING THE RICHNESS OF IDIOMATIC EXPRESSIONS: A COMPARATIVE STUDY OF UZBEK AND ENGLISH.</i>	<b>124</b>
<b>25.</b>	<b>N.Qodirova</b> <i>KOMPONENT TAHLIL VA UNING TALQINLARIGA DOIR</i>	<b>128</b>
<b>26.</b>	<b>Yusupova Sohiba Islombek qizi</b> <i>MUSTAQIL LEKSEMALARDA PARONIMLAR</i>	<b>132</b>
<b>27.</b>	<b>Yusupova Sohiba Islombek qizi</b> <i>PARONIMLARNING FONOLOGIK-FONETIK ASOSLARI</i>	<b>136</b>
<b>28.</b>	<b>Abdurahmonova Manzura Manafovna</b> <b>Mamatqulova Fotimaxon Maxammadjon qizi</b> <i>IJTIMOY HIMOYA DAVLAT SIYOSATINING BOSH BO'G'INIDIR.</i>	<b>140</b>
<b>29.</b>	<b>Ortiqova Xafiza Mamadiyorovna</b> <i>SHAXSDA INFANTILIZM NAMOYON BO'LISHINING PSIXOLOGIK DETERMINANTLARI</i>	<b>145</b>





## РАЗВИТИЕ КРЕАТИВНОСТИ У ДЕТЕЙ МЛАДШЕГО ШКОЛЬНОГО ВОЗРАСТА ПОСРЕДСТВОМ ПОДВИЖНЫХ ИГР

**Азизова Р. И.**

*Доцент кафедры методики преподавания  
прикладных наук, физического воспитания и спорта  
Наманганский государственный педагогический институт  
(г. Наманган, Узбекистан)*

**Аннотация.** *Статья посвящена развитию креативности у детей посредством подвижных игр, учитывая эмоциональный компонент занятия. «Творческая» деятельность детей в процессе подвижных игр предполагает осознание цели, достижение её при активном воспроизведении ранее изученных знаний и движений, проявление интереса к пополнению недостающих знаний из готовых источников, к самостоятельному поиску решений и, наконец, широкое воображение и проявление эмоций. Поэтому подвижная игра является одним из условий, необходимых для формирования креативности у детей, дабы в ней присутствует не регламентированная развивающая среда.*

**Ключевые слова:** *креативность, творческая деятельность, подвижные игры, логическое мышление, самостоятельная деятельность, инициативность*

## DEVELOPMENT OF CREATIVITY IN CHILDREN OF PRIMARY SCHOOL AGE THROUGH AGILE GAMES

**Azizova R.I.**

*Associate Professor of the Department of Teaching Methods  
applied sciences, physical education and sports  
Namangan State Pedagogical Institute  
(Namangan, Uzbekistan)*

**Abstract.** *The article is devoted to the development of creativity in children through agile games, taking into account the emotional component of the activity. "Creative" activity of children in the process of agile games involves awareness of the goal, achieving it by actively reproducing previously learned knowledge and movements, showing interest in replenishing missing knowledge from ready-made sources, in independently searching for solutions, and, finally, broad imagination and expression of emotions. Therefore, outdoor play is one of the conditions necessary for the formation of creativity in children, so that it contains a non-regulated developmental environment.*

**Key words:** *creativity, creative activity, outdoor games, logical thinking, independent activity, initiative*



**Актуальность.** Одним из принципов при составлении содержания непрерывного образования детей младшего школьного возраста выделен принцип развития, который предполагает ориентацию содержания образования на стимулирование и поддержку эмоционального, духовно-нравственного и интеллектуального развития и саморазвития ребенка. А также здесь предполагается не только накопление знаний и формирование навыков решения предметных задач, но и создание условий для проявления самостоятельности, инициативности, творческих способностей ребенка в различных видах деятельности. Это значит «творить», что означает искать, изобретать и создавать, т.е. быть креативным.

Одни авторы говорят о креативности как когнитивном процессе, типе мышления, другие подразумевают под ней тип личности, третьи объединяют и тот и другой подход, не очень задумываясь, что есть истинная креативность, а что является лишь свойствами личности, способствующими проявлению креативности [1].

Креативность - способность к порождению оригинальных идей и использованию нестандартных способов интеллектуальной деятельности (в широком смысле); дивергентные способности (в узком смысле) [3].

Соответственно и творческая познавательная деятельность детей есть самостоятельный поиск, создание и конструирование чего-то нового. **Основная часть.** Творческая деятельность немислима без осознания цели поиска, без активного воспроизведения ранее изученных знаний, без интереса к пополнению недостающих знаний из готовых источников, к самостоятельному поиску, наконец, без воображения и эмоций.

Многие взрослые думают, что каждый ребёнок рождается с творческими способностями, и если ему не мешать, то рано или поздно они обязательно проявятся. Но, оказывается, такого невмешательства мало: не все дети могут сами открыть дорогу к созиданию своих творческих способностей. Это является основной задачей родителей, педагогов, тренеров внешкольных спортивных учреждений.

Современные дети ухитряются совмещать учебу в школе с множеством секций, учат по несколько языков одновременно и к выпускному превращаются в серьезных карьеристов. Конечно, это здорово, но родители так хотели, чтобы из ребенка получился успешный специалист, что упустили главное: личность не может формироваться без игр и отдыха! Игровая форма помогает развиваться, мыслить шире, учит не подавлять себя, а контролировать. [7].

Одним из условий, необходимых для формирования креативности, является, по мнению ряда авторов (В.Н. Дружинин, А.Н. Лук, К. Роджерс и



др.), не регламентированная развивающая среда. Педагогические технологии, основанные на развитии только логического мышления, в условиях жесткой регламентации образовательного процесса не способствуют в полной мере формированию творческой личности ребенка.

Следовательно, основным критерием творчества в познавательной деятельности ученика являются: самостоятельность (полная или частичная); поиск и подбор возможных вариантов движения к цели. Именно подвижные игры позволяют создавать условия для развития креативности у детей. В процессе игр дети с удовольствием бегают, прыгают, бросают, лазают и т.д. Количество и вид их действий не ограничивается, всё делается для достижения цели в соответствии с правилами игры. Дети могут видоизменять ранее усвоенные образцы движений применительно к новым условиям, придумывать новые движения, детские движения приобретают произвольный характер.

Многие педагоги и тренеры оставляют без внимания эмоциональный компонент занятия. Это говорит о формальном, однообразном подходе к учебно-тренировочному процессу, устранив который возможно значительно повысить интерес ребят к тренировкам. Отметим, что ребятам необходимо общение с тренером и вне тренировок.

Сверстники, учителя, родители, тренеры и другие взрослые имеют значительное влияние на отношение детей к физической активности. Дети могут подражать поведению своих друзей, подвергаться давлению со стороны социальных групп или, наоборот, находить поддержку и стимул к физической активности от своего окружения.

Подвижные игры занимают основное место в методике развития творческого мышления детей средствами спорта. Прежде всего, это игры, где ребенок в рамках правил может самостоятельно выбирать образ действий. При этом правила игр не должны быть стереотипными на протяжении всего периода обучения – педагог совместно с детьми периодически их может изменять. В играх и упражнениях используются подражательные движения. Дети могут сами комбинировать упражнения, придумывать игры, загадки.

Самостоятельная деятельность детей – это не только выполнение физических упражнений, но и составление режима дня, беседы (например, придумать новый вид спорта, рассказать, какие качества потребуются от спортсмена, нарисовать стадион будущего).

При организации двигательной деятельности главным условием выступает создание благоприятной эмоциональной атмосферы. Для этого педагог должен быть доброжелательным, справедливо оценивать действия детей, использовать разнообразные средства и методы, различный инвентарь,



оптимально сочетать изученные и новые упражнения, включать в занятия самостоятельную работу, взаимное оценивание.

Одобрение в любой форме доставляет ребенку огромную радость и развивает эмпатию. Дети чувствуют, что их навыки общения становятся все лучше и лучше и в будущем будут легко выражать свои чувства [7].

Подготавливая детей к освоению спортивных командных игр с мячом (волейбол, баскетбол, футбол) можно использовать приемы: придумай новое упражнение с мячом, передай мяч необычным способом и т.д.

Для развития креативности детей посредством подвижных игр, педагогу необходимо соблюдать некоторые правила:

1. Учить детей действовать самостоятельно, независимо, не давать прямых инструкций;
2. Не сдерживать инициативы детей;
3. Не делать за них то, что они могут сделать (или могут научиться делать) самостоятельно;
4. Не спешить с вынесением оценочных суждений.

Известно, что детский возраст многие определяют как самый податливый для педагогических воздействий период: у ребенка еще не сформировано критическое отношение ко всему, что вокруг них происходит, зато степень принятия, «впитывания» (возможно, в большей степени неосознанного) чрезвычайно высока. Не случайно многие ученые считают, что чем раньше ребенка приучают и обучают чему-либо, тем эффективнее оказываются результаты такой деятельности. Это утверждение в некоторых областях может оказаться достаточно спорным, но, что касается креативной педагогики, оно без сомнения верно.

Сегодня тренер может добиться высоких результатов только в том случае, если организует тренировки, собирает информацию о каждом спринтере во время тренировок и соревнований на основе использования современных инновационных технологий. [2]

**Выводы.** Таким образом, можно сделать вывод, что креативные способности детей можно развивать в рамках любого вида деятельности: в изобразительной деятельности, в музыкальной, познавательной, двигательной деятельности, в культурно-досуговой деятельности, в спорте и т.д., с помощью специальных методов и приемов. В данном случае подвижные игры являются существенным компонентом развития личности школьника, важным механизмом социализации и обладают бесспорной образовательной ценностью.

Организация учебно-воспитательного процесса в целом должна быть такой, чтобы способствовать напряжению творческих способностей ребенка,



постоянно поддерживать интерес к деятельности при сохранении положительного эмоционального фона, обеспечивать активность и самостоятельность, а также эффективное взаимодействие всех участников учебно-воспитательного процесса.

### БИБЛИОГРАФИЯ

1. Ильин Е. П. Психология творчества, креативности, одаренности. – Издательский дом " Питер", 2009.
2. Орипов А., Азизов С. В. Махоратли спринтерларни тайёрлашда замонавий инновацион технологиялар ўрни // Научный Фокус. – 2023. – Т. 1. – №. 7. – С. 294-297.
3. Холодная М. А. Психология интеллекта: парадоксы исследования. СПб., 2002.
4. Чечик Н. Е. Изучение креативности и стереотипности мышления школьников. Психология XXI века: Материалы научно-практической конференции студентов, аспирантов и молодых ученых. СПб., 2008.
5. Щепланова Е. И. Психологическая диагностика одаренности школьников: проблемы, методы, результаты исследований и практики. – 2004.
6. Источник: <https://rosuchebnik.ru/material/detskaya-agressiya-kak-s-ney-borotsya/>



UDK: 631.624.004,021

## SUV TO'SQICHLARINI INTELLEKTUAL BOSHQARISH TIZIMI

**Nig'matov Azizjon Maxkamovich***katta o'qituvchi***Raxmankulova Barna Oktamxanovna***dotsent***Mullaboyev Doston Xaldarbek o'g'li***talaba**"TIQXMMI" Milliy tadqiqot universiteti*

**Annotatsiya** Ushbu maqola mantiqiy elementlardan foydalangan holda gidrotexnik inshootlarini avtomatik boshqarishni o'rganadi. O'rni kontaktlarini boshqarish sxemalari ko'rib chiqildi va kontaktsiz avtomatlashtirish elementlari ham o'rganildi. Optimal va ishonchli boshqaruv sxemalari tanlangan. Shuningdek, elektrodivigatelni boshqaruv sxemasi ham o'rganildi.

**Kalit so'zlar:** *mantiqiy element, sensor, avtomatlashtirish, gidrotexnik inshooti, nasos, klapan, kontakt, daraja, magnit starter, signal.*

**Kirish.** Mantiqiy funktsiyalarni minimallashtirish bo'yicha masalani hal qilish uchun eng batafsil usullar ishlab chiqilgan bo'lib, u o'zgaruvchilar va operatsiyalarning minimal sonini o'z ichiga olgan funktsiyaning diz'yunktiv (kon'yunktiv) shaklini topishdan iborat. Bunday shakllar odatda minimal normal diz'yunktiv (kon'yunktiv) shakllar deb ataladi. Raqamli mantiqiy qurilmalarni ishlab chiqishda hal qilingan muammolarni ikki toifaga bo'lish mumkin: sintez va tahlil. Mantiqiy sxema sintezi - ko'rsatmalarga muvofiq sxemani qurish jarayoni [1].

**Muammoli vaziyat.** Elektromexanik o'rni va kontaktorlar odatda bitta kirish davri (solenoid) va odatda ochiq va yopiq kontaktlar ko'rinishidagi bir nechta chiqish davrlariga ega. Kontaktsiz mantiqiy elementlarda bir nechta kirish sxemalari mavjud bo'lib, ular bir-biriga elektr bilan bog'langan yoki bo'lmasligi mumkin va magnit elementlar uchun faqat bitta chiqish davri yoki yarim o'tkazgich elementlar uchun ikkita teskari sxema. Shuning uchun, o'rni kontaktli davrlarida kontaktlarni kontaktsiz elementlar bilan mexanik almashtirish mumkin emas.

Kontaktsiz mantiqiy elementlarga ega sxemalarning tasvirlari faqat boshqaruv signallari o'tadigan elementlar orasidagi mantiqiy aloqalarni ko'rsatadi. Magnit elementlar va kuchaytirgichlarning ishchi o'rashlari va sarg'ish o'rashlari uchun quvvat zanjirlari, elementlar va kuchaytirgichlar uchun kollektor kuchlanishi va yarimo'tkazgichli egilish davrlari, kontaktsiz signal sensorlari ko'rsatilmagan,

chunki ular kontaktlarning zanglashiga olib kelishini sezilarli darajada murakkablashtiradi. [2]. Ushbu sxemalar barcha elementlar yoki kuchaytirgichlar uchun teng ravishda amalga oshiriladi.

Mantiqiy elementlarda tuzilgan avtomatik boshqaruv tizimining blok diagrammasi 1-rasmda ko'rsatilgan. U har qanday murakkablikdagi sxema sifatida tasniflanishi mumkin. Sxema QM quvvat manbaidan quvvatlanadi. KSD kirish signali datchiklari ishga tushirish tugmalari, kontaktli va kontaktsiz yoki chegara kalitlari, bosim sensorlari, harorat sensorlari va boshqalar bo'lishi mumkin. Agar chiqish datchiklari silliq o'zgaruvchan signallarga ega bo'lsa, ularni diskretlarga aylantirish kerak.

Signallarni elementlarning kirish parametrlari bilan moslashtirish uchun kontaktlarning zanglashiga SE ning mos keladigan elementlari kiritiladi. ME ning mantiqiy elementlarining kuchi boshqaruv blokining ko'pgina elektrodvigatellarini (kontaktlar, elektromagnitlar, elektromagnit muftalar va boshqalar) quvvatlantirish uchun etarli bo'lmaganligi sababli, ular kuchaytirgichlar orqali yoqiladi K. Boshqarishdagi elementlarning soni sxemalar elementlarning (seriyalarning) turlariga bog'liq. Buning sababi, turli seriyalardagi bir xil funktsional birliklar turli xil elementlar to'plami tomonidan amalga oshiriladi.

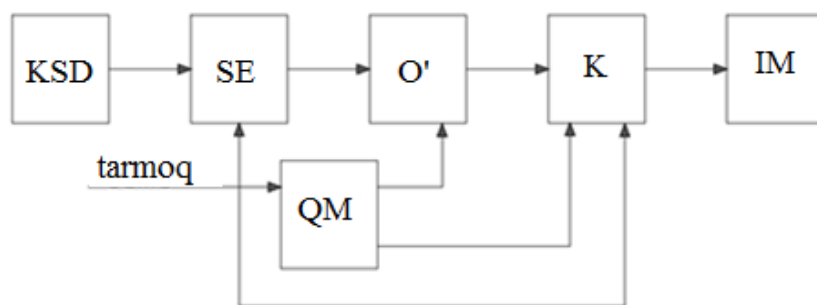

**1-rasm.** Mantiqiy elementlardan foydalangan holda boshqaruvning blok diagrammasi

**Tadqiqot metodologiyasi.** Kirish ma'lumotlari ustida qandaydir mantiqiy amallarni bajarish uchun mo'ljallangan elektr sxemasi mantiqiy element deb ataladi. Kirish ma'lumotlari bu erda turli darajadagi kuchlanishlar ko'rinishida ifodalanadi va chiqishdagi mantiqiy operatsiya natijasi ma'lum darajadagi kuchlanish shaklida ham olinadi. Mantiqiy element kirish va chiqish signallari o'rtasidagi ma'lum mantiqiy bog'liqlikni amalga oshiradi. Mantiqiy elementlar orasidagi aloqa raqamli signal bilan bog'langan [3]. Mantiqiy elementlar odatda kompyuterlarning mantiqiy sxemalarini va diskret avtomatik kuzatish va boshqarish sxemalarini qurish uchun ishlatiladi.

Mantiqiy elementlarning barcha turlari, ularning jismoniy tabiatidan qat'i nazar, kirish va chiqish signallarining diskret qiymatlari bilan tavsiflanadi.



Mantiqiy elementlar bir yoki bir nechta kirish va bir yoki ikkita (odatda bir-biriga teskari) chiqishga ega.

Har qanday murakkab mantiqiy funktsiyani tuzish mumkin bo'lgan elementar mantiqiy funktsiyalar mavjud. Element pallasining dizayni va uning elektr parametrlariga qarab, kirish va chiqishning mantiqiy darajalari (yuqori va past kuchlanish darajalari) yuqori va past (haqiqiy va noto'g'ri) holatlar uchun bir xil qiymatlarga ega [4]. Barcha raqamli texnologiyalar asoslangan Bool algebrasida elektron elementlar bir qator aniq harakatlarni bajarishi kerak, bu mantiqiy asos deb ataladi. Uchta asosiy amal mavjud: OR – mantiqiy qo'shish (dizyunksiya) – OR; AND – mantiqiy ko'paytirish (bog'lanish) – VA; EMAS – mantiqiy inkor (inversiya) – EMAS [5]. TTL (tranzistor-tranzistor mantiqiy) mantiqiy elementlarida kiritish bosqichi komparatorlar funktsiyalaridan tashqari mantiqiy funktsiyalarni ham bajaradi. Keyinchalik push-pull (ikki kalitli) chiqishi bilan chiqish kuchaytirgichi keladi.

CMOS (metall-oksid-yarim o'tkazgichli tranzistorda qo'shimcha mantiq) mantiqiy elementlarida kirish bosqichlari ham oddiy komparatorlar, kuchaytirgichlar esa CMOS tranzistorlaridir. Mantiqiy funktsiyalar parallel va ketma-ket kalitlarning kombinatsiyasi orqali amalga oshiriladi, ular ham chiqish kalitlari hisoblanadi. Mantiqiy elementlarning tezligini oshirish uchun ular Schottky tranzistorlaridan (Schottky diodli tranzistorlar) foydalanadilar, ularning o'ziga xos xususiyati p-n birikmasi o'rniga ularning dizaynida metall-yarim o'tkazgichni to'g'rilash kontaktdan foydalanishdir.

Ushbu qurilmalar ishlaganda, ozchilik tashuvchilarni in'ektsiya qilish va zaryadni to'plash va rezorbsiya hodisalari bo'lmaydi, bu esa yuqori ishlashni ta'minlaydi [6]. O'rni kontaktlaridan tashkil topgan murakkab boshqaruv sxemasi minimallashtirilishi (soddalashtirilgan) va mantiqiy elementlar yordamida ifodalanishi kerak.

**Tadqiqot natijasi.** Elektrodvigatelni teskari boshqaruv sxemasi 2-rasmda ko'rsatilgan. Tegishli SB1 ("oldinga") yoki SB2 ("orqaga") tugmachasini bosgandan so'ng, KM1 va KM2 kontaktorlari yoqiladi. Boshqaruv signallari muhokama qilinganlarga o'xshash zanjirlar orqali o'tadi. KM1 va KM2 kontaktorlarining bir vaqtning o'zida faollashishiga to'sqinlik qiluvchi blokirovka.

Boshqaruv signallari muhokama qilinganlarga o'xshash zanjirlar orqali o'tadi. Bloklash, kontaktorlarning bir vaqtning o'zida faollashishini oldini olish, KM1 yoki KV2 yoqilganda, mos ravishda 2-elementning chiqishidan 6-elementning  $X_1$  kirishiga yoki aksincha, 6-elementning chiqishidan 1-signalni qo'llash orqali ta'minlanadi. 2 elementning  $X_2$  kirishi. Shunday qilib, agar, masalan, SB1 tugmasi bosilsa va KV1 kontaktori yoqilgan bo'lsa, u holda KM2 tugmachasini bosgandan



so'ng va 4-elementning chiqishida 0 signali paydo bo'ladi, chunki 1-signal qo'llaniladi. uning kirishiga  $X_1$ .

Mantiqiy elementlarga ega reduktor sxema komponentlari sanoat mexanizmlarining elektr drayvlari uchun yanada murakkab boshqaruv sxemalarini tayyorlashda keng qo'llaniladi. Elektr drayvlar va ishlab chiqarish mexanizmlari uchun turli xil kontaktsiz boshqaruv sxemalarini olish uchun hozirda DM tipidagi dasturlashtiriladigan mantiq ishlab chiqilmoqda va ishlab chiqarilmoqda. Mantiqiy va hisoblash funksiyalarini bajaradigan ushbu qurilma har qanday mantiqiy boshqaruv sxemasini takrorlash imkonini beradi. Elektr jihozlarning ishlash mantig'ini tavsiflovchi dastur DM qurilmasining doimiy xotirasida saqlanadi va masofadan boshqarish pultidan elektr o'rni sxemasi yordamida yoki mantiqiy boshqaruv shaklidagi ko'rsatmalarga muvofiq yozib olinadi.

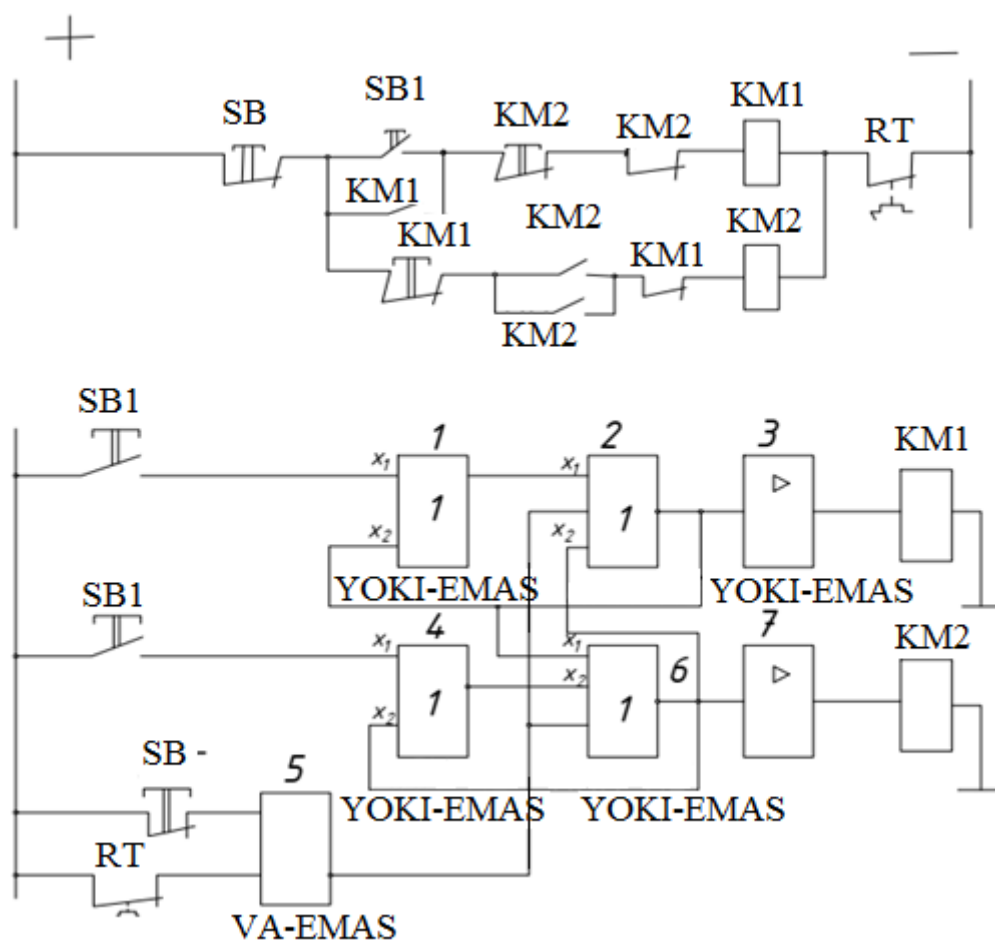

**2-rasm.** Mantiqiy elementlardan foydalangan holda qaytariladigan elektr haydovchi uchun boshqaruv sxemalari.

Datchik kirishlari bu mexanizmlarning elektrdvigatel va ularni avtomatlashtirish elementlari uchun boshqaruv elementlari: tugmalar, kalitlar, chegara kalitlari, bosim sensorlari, tezlik sensorlari va boshqalar. Chiqishda olingan signallar aktuatorlarni boshqarish uchun ishlatiladi: elektromexanik va kontaktsiz starterlar, kontaktorlar, elektromagnitlar va boshqalar. Qurilmalar kirish (yoqish -



o'chirish) va chiqish (yoqish - o'chirish) holatini ketma-ket kuzatib boradi. Kirishlar holatining dasturda ko'rsatilgan shartlarga muvofiqligiga qarab, motorlar yoki aktuatorlar yoqiladi.

**Xulosa:** Ushbu ishda mantiqiy elementlardan foydalangan holda nasos stantsiyasida elektrodvigatelni ishga tushirish va qaytarishni boshqarish algoritmi yaratildi. Ko'pgina avtomatlashtirilgan boshqaruv tizimlari o'rni himoyasi va kontakti avtomatlashtirishga ega. Mantiqiy algebra asosidagi mantiqiy elementlar yordamida kontakti avtomatlashtirish sxemasini soddalashtirish tizimning barqarorligini ta'minlaydi. Kontaktsiz avtomatlashtirishning soddalashtirilgan sxemasi kam joy egallaydi, foydalanish uchun qulay va boshqaruv tizimining ishonchliligini oshiradi.

### FOYDALANGAN ADABIYOTLAR:

1. Avtomatizatsiya texnologicheskix protsessov., I.F.Borodin., Yu.A.Sudnik., Moskva 2007g.
2. A.D.Chudakov, B.V.Shandrov., Texnicheskiye sredstva avtomatizatsii. Moskva 2007g. 102 c.
3. Vodovozov A.M.Sifrovie elementi v sisteme avtomatiki. VGTU-Vologda- 2005g. 290s.
4. Djekson R.G Mir elektroniki., Moskva 2007g.337s.
5. Kruxmalev V.V., Gordiyenko V.N., Mochenov A.D. Sifrovie sistemi peredachi. Nauka-M- 2007g. 277s.
6. LavrentevB.F., Sxematexnika elektronnix sredstv Moskva 2010g. 278s.



## TALABALARNI MILLIY QADIRYATLAR VOSITASIDA O'QITISH PEDAGOGIKASI

**Razzoqov Baxtiyor Xabibullayevich**

*Farg'ona davlat universitetining*

*Texnologik ta'lim kafedrası o'qituvchisi*

**Annotatsiya:** *ushbu maqolada o'qitish usullari nima ekanligi, afzalliklari, buni muvaffaqiyatli amalga oshirish, o'quv jarayoni, dalillarga asoslangan o'qitish strategiyalaridan foydalangan holda rivojlantirish va boshqalar to'g'risida yozilgan.*

**Kalit so'zlar:** *o'qitish, usul, afzallik, muvaffaqiyat, jarayon, strategiya.*

Davlat ta'lim standartlari asosida o'qitish usullari bilan o'qituvchilar talabalar uchun hayot davomida muhim akademik va ijtimoiy ko'nikmalarni o'rganishlari mumkin bo'lgan qiziqarli va samarali dars xonalar tajribasini yaratishi mumkin. Turli xil qiziqishlari, qobiliyatlari va o'rganish uslublariga ega bo'lgan talabalarni qo'llab-quvvatlash uchun o'qituvchi foydalanishi mumkin bo'lgan ko'plab interval innovatsiyalar mavjud. Agar siz ta'lim sohasida o'qituvchi yoki mutaxassis bo'lsangiz, talabalaringizning dars xonalarda muvaffaqiyat qozonish imkoniyatlarini maksimal darajada oshirish uchun ushbu sohada yangi o'rgatuvchi strategiyalarni o'rganish sizga foyda keltirishi mumkin.

O'qitish uchun pedagogika nima?

"Pedagogika" atamasi o'qituvchilarning amaliyotda va nazariy jihatdan qanday o'qitish strategiyasini anglatadi. Pedagogika o'qituvchining ta'lim e'tiqodlari bilan shakllanadi va madaniyat va o'qitishning turli usullari o'rtasidagi o'zaro bog'liqlikdir.

Pedagogika o'qitish strategiyalari va ularning talabalarga qanday ta'sir qilishini o'rganish bilan bog'liq. O'ylangan va samarali pedagogika talabalarni yanada muvaffaqiyatli o'rganish va yuqori darajadagi fikrlash qobiliyatlarini rivojlantirishga yordam berish uchun juda muhimdir. Onlayn ta'lim o'qituvchilar uchun noyob muammolar va imkoniyatlarni taqdim etadi va kuchli pedagogika talabalarning onlayn ta'lim orqali samarali o'rganishini ta'minlash uchun zarurdir. Bu yoshga mos o'qitish strategiyalari va materiallaridan foydalanishni, shuningdek, bolaning rivojlanish bosqichlarini va ularning o'rganishga qanday ta'sir qilishini tushunishni o'z ichiga olishi mumkin.

Masofaviy ta'limda kuchli pedagogika masofadan turib o'qiyotgan talabalarning ehtiyojlari va ta'lim uslublarini ham hisobga olishi kerak. Bu talabalarga o'z tezligida va ular uchun eng samarali tarzda o'qish imkonini



beruvchi shaxsiylashtirilgan o'quv rejaları va boshqa yondashuvlardan foydalanishni o'z ichiga olishi mumkin.

O'qitishning ommabop pedagogikalaridan biri konstruktiv pedagogika bo'lib, u faol o'rganish va talabalarning o'quv jarayoniga jalb qilish muhimligini ta'kidlaydi. Ushbu yondashuv bilimni o'qituvchi tomonidan emas, balki talaba tomonidan qurish g'oyasini ta'kidlaydi.

Konstruktiv pedagogika talabalarni savol berishga, g'oyalarni o'rganishga va material bo'yicha o'z tushunchalarini shakllantirish uchun boshqalar bilan hamkorlik qilishga undaydi. Ushbu yondashuvni qo'llash orqali o'qituvchilar talabalarning tanqidiy fikrlash qobiliyatini rivojlantirishga va ko'proq mustaqil o'rganishga yordam berishi mumkin.

Pedagogika o'quv jarayoniga qanday ta'sir qiladi?

Eng samarali pedagogika bir qator o'qitish usullarini o'z ichiga oladi, jumladan, o'qituvchilar uchun batafsil qo'llanma, tuzilgan va butun dars xonalar guruhlari ishi, yo'naltirilgan o'rganish, baholash amaliyoti va individual faoliyat. Ushbu pedagogikalar yuqori darajadagi fikrlash va meta-idrokni takomillashtirishga qaratilgan va buning uchun savol va dialogdan unumli foydalanadi. Strukturaviy o'rganishda biz o'rganish uslublari kabi o'qitish modasidan voz kechishga harakat qilamiz (bir vaqtlar bolalarga vizual o'rganuvchi, kinestetik o'rganuvchi yoki eshitish o'rganuvchisi sifatida yorliq qo'yish kerak deb o'ylangan).

Qaysi ta'lim muhitida ishlamasligingizdan qat'i nazar, biz uchun mavjud bo'lgan tadqiqotdan foydalanish yaxshi amaliyotdir. Biz hammamiz bolalarning bilim olish tajribasini oshirishda bir xil maqsaddamiz. Bizning diqqatimiz doimo chuqur o'rganish tajribasini rivojlantirishga qaratilgan. Bu o'quv jarayonini tanlash va bolalarni chinakam fikrlashga undaydigan samarali o'qitish strategiyalarini ishlab chiqishni o'z ichiga oladi.

Pedagogika talabalarning bilim olish natijalarini aniqlashda hal qiluvchi rol o'ynaydi. Yaxshi ishlab chiqilgan pedagogik yondashuv talabalarda tanqidiy fikrlash, muammoni yechish ko'nikmalari va ijodkorlikni rivojlantirishi mumkin. Boshqa tomondan, noto'g'ri pedagogik yondashuv talabalarning mashg'ulotlardan voz kechishi, zerikishi va motivatsiyasining etishmasligiga olib kelishi mumkin. Shu bois pedagoglar pedagogikaning o'quv jarayoniga ta'sirini tushunishlari va talabalarning ijobiy ta'lim natijalarini ta'minlash uchun o'qitish usullarini doimiy ravishda takomillashtirib borishlari muhim ahamiyatga ega.

Ehtimol, o'quv muhiti ba'zan biz bilgan eng yaxshi ta'lim usuli deb bilgan narsalarni qabul qilish qobiliyatimizni cheklaydi. Maktablar har doim vaqt talab qiladi va gavjum jadvallar har doim ham chetga chiqa olmaydigan yoki o'z-o'zidan



harakat qila olmaydigan tashkillashtirilgan dars xonalarni talab qiladi. Biz dars xonalarda faol o'rganishni qo'llab-quvvatlovchi o'quv resurslarini yaratamiz.

Umumjahon fikrlash tizimi o'qituvchilarga o'quv vazifalarini tanlashga va dars xonalardagi murakkab vazifalarni bajarishni o'rganish strategiyalarini puxta ishlab chiqishga imkon beradi. Pedagogik yondashuvning bunday turi talaba tafakkurining qalbiga kiradi. Chuqur o'rganish chuqur fikrlashdan kelib chiqadi. Agar talaba aqliy faoliyat bilan shug'ullanmasa, u dars mazmunini tushuna olmaydi.

Ta'limga pedagogik yondashuv talabalarning muvaffaqiyati uchun qulay bo'lgan qo'llab-quvvatlovchi va qiziqarli ta'lim muhitini yaratish muhimligini ta'kidlaydi.

Pedagogning maqomi to'g'risidagi O'zbekiston Respublikasining Qonuni 21ta moddadan iborat bo'lib, 2023 yil 1 avgustda Qonunchilik palatasi tomonidan qabul qilingan va Senat tomonidan 2023 yil 29 sentyabrda ma'qullangan, unda Pedagogning maqomi to'g'risidagi qonunchilik ushbu Qonun va boshqa qonunchilik hujjatlaridan iboratdir deyilgan.

#### Kattalar ta'limi

Pedagogika kattalar ta'limida ham muhim ahamiyatga ega. Ko'pincha bilim va ko'nikmalarni egallashga qaratilgan an'anaviy ta'limdan farqli o'laroq, kattalar ta'limi odatda kattalarga yangi kompetentsiyalarni rivojlantirish, yangi ko'nikmalarni o'rganish va hozirgi yoki kelajakdagi kasbiga mos keladigan bilimlarni olishga yordam berishga qaratilgan.

Kattalar ta'limida pedagogika ko'pincha katta yoshdagi talabalarning noyob ehtiyojlarini qondirish uchun qulay bo'lgan qo'llab-quvvatlovchi va qiziqarli ta'lim muhitini yaratishga qaratilgan. Bu interfaol va tajribaviy ta'lim faoliyatidan foydalanishni, shuningdek, talabalarning tajribalari va qiziqishlariga mos keladigan haqiqiy misollar va amaliy tadqiqotlarni o'z ichiga olishi mumkin.

Ta'lim olish imkoniyati ham muhim e'tibordir, chunki ko'plab kattalar ish, oila va boshqa majburiyatlar tufayli ta'lim imkoniyatlaridan foydalanishda qiyinchiliklarga duch kelishlari mumkin. Kattalar ta'limining kuchli pedagogikasi ushbu muammolarni hisobga olishi va kattalar talabalari uchun ta'limni iloji boricha qulayroq qilishga intilishi kerak.

#### O'qitish pedagogikasini qanday rivojlantiramiz?

Strukturaviy ta'lim hamjamiyati juda global hamjamiyatdir. Turli maktab tizimlarida pedagogikaga turlicha yondashuvlar mavjud, masalan, loyiha asosida o'qitish yoki to'g'ridan-davlat ta'lim standartlari asosida o'qitish. Ko'pgina maktablar hamkorlikda o'rganishdan uzoqlashdi, boshqalari buni ta'lim tajribasining muhim qismi deb bilishadi. Qaysi o'quv muhitida ishlamasligingizdan



qat'iy nazar, yaxshi dars xonalar pedagogikasini rivojlantirishga sarmoya kiritish juda muhimdir.

Zamonaviy dars xonalar uchun pedagogika talabalarning muvaffaqiyati uchun qulay bo'lgan qo'llab-quvvatlovchi va qiziqarli o'quv muhitini yaratishga qaratilgan bo'lishi kerak. Bu o'quvchilarni birgalikda ishlashga va bir-birlarining o'rganishlarini qo'llab-quvvatlashga undash uchun birgalikdagi ta'lim strategiyalari va ta'lim faoliyati, masalan, guruh ishi va jamoaviy loyihalardan foydalanishni o'z ichiga olishi mumkin.

### FOYDALANILGAN ADABIYOTLAR RO'YXATI

1. Zokirova X, Aslanova M. Ommaviy -tarbiyaviy tadbirlarni tashkil etish bo'yicha metodik qo'llanma. Toshkent. 2014 yil.
2. Maxmudov O. Farzandnomal. G'ofur G'ulom nashrieti. 2015 yil.
3. Jo'raev. R.H. Выбор профессии.// —Maktab va haetl jurnali. 2003. №5. son.
4. Sattorov. Sh Kasb-hunar ta'limi mazmunini integratsiyalash —Xalk ta'limi" jurnali. 1998.-114-117 b.
5. I.I. Karimov. M.X. Shoxmirzayev. Texnologiya fanini oqitishda pedagogik texnologiyalar. O'quv qo'llanma-Tashkent. ToshMU "Universitet" nashriyoti 2020-yil. 190 b.
6. Razzoqov B.X. Milliy qadriyatlar vositasida bo'lajak o'qituvchilarning kasb madaniyatini shakllantirish. Mug'allim ham uzliksi bilimlendirio'. Nukus-2021. № 3/3. 52-54 b.
7. Bakhtiyor. Kh. Razzokov. The System Of Formation Of Professional Culture Of Teachers Of Future Technological Education Through National Values. Journal of Positive School Psychology 2022. Vol.6.No.4.1659-1665. <http://journalppw.com>
8. Razzoqov B.X. Mutalipov R.R. "BO'LAJAK O'QITUVCHILARNI TAYYORLASHDA MUSTAQIL TA'LIMNI TASHKIL ETISH" Mejdunarodnyy nauchnyy jurnal «VESTNIK NAUKI» № 12 (45) T.3 2021
9. Razzoqov B.X. Mutalipov R.R. "PROFORIYENTATSIYA STUDENTOV NA OSNOVE NATSIONALNOY PROGRAMMY" Mejdunarodnyy nauchnyy jurnal, № 11 (99), 2021
10. Razzoqov B.X. Raximov B.X. "BO'LAJAK TEXNOLOGIK TA'LIM O'QITUVCHILARINI KASB MAXORATINI SHAKLLANTIRISHDA KREATIVLIK" Mejdunarodnyy nauchnyy jurnal «VESTNIK NAUKI» № 2 (47) Tom-2. 2022



11. Razzokov B.X. Yokubjonova M. H. "FUTURE TECHNOLOGICAL EDUCATION DEVELOPING PROFESSIONAL SKILLS FOR TEACHERS" ISSN 2770-0003 Volume 7 Texas Journal of Multidisciplinary Studies 2022



## MAKTABGACHA TA'LIM TASHKILOTLARIDA JISMONIY TARBIYA MASHG'ULOTLARINI TASHKIL ETISH

**O'zganboyev Dilyorbek Doniyorbek o'g'li**

*Andijon davlat pedagogika instituti*

*Jismoniy madaniyat yo'nalishi 2-kurs talabasi*

[dilyorozganboyev04@gmail.com](mailto:dilyorozganboyev04@gmail.com)

**Annotatsiya:** Ushbu maqola, "Maktabgacha ta'lim tashkilotlari" da jismoniy tarbiya mashg'ulotlarini to'g'ri tashkil etish masalalari haqida so'z olib boriladi. Bolalarga jismoniy tarbiya mashg'ulotlari qayerda, qancha vaqt davomida, qanday vositalar yordamida va mashg'ulotlar qanday qismlarga bo'lib olib borilishi haqida yozilgan.

**Kalit so'zlar:** maktabgacha ta'lim, jismoniy tarbiya, ta'lim-tarbiya, faoliyat, gimnastika, mashg'ulot, sog'lomlashtirish.

Maktabgacha ta'lim tashkilotlarida qo'llaniladigan, "Ilk qadam" davlat dasturi va "Davlat standartlari" har bir yosh guruhi uchun belgilangan jismoniy tarbiya mashg'ulotlari, jismoniy mashqlar, jismoniy tarbiya mashg'ulotlar mazmuni belgilab berilgan. Jismoniy tarbiyada xilma-xil mashg'ulotlarni o'tkazishda tarbiyachi yoki jismoniy tarbiya yo'riqchisi vazifalarni: aniq- ravshan bilishi, mashg'ulotni olib borishda izchillikka rioya qilishi, shuningdek bolalar yosh va individual xususiyatlarini hisobga olish shartdir. Mashg'ulot vaqtida bola organizmining dinamikasi va uning psixologiyasini nazorat qilish va e'tiborli bo'lish tarbiyachining asosiy vazifalaridan biridir. Tarbiyachi yoki jismoniy tarbiya yo'riqchisi qanchalik mashg'ulot davomida faol bo'lib, bolalarga e'tiborli bo'lsa, jismoniy tarbiya mashg'ulotidagi ta'lim va tarbiya jarayonining samaradorligi shunchalik darajada ko'tarilib boradi.

Maktabgacha ta'lim tashkilotlarida jismoniy tarbiyani tashkil etish bolalarning turli -tuman faoliyatining ta'lim - tarbiyaviy majmuasi bo'lib, uning asosini harakat faolligi tashkil etadi. Bu jismoniy harakatlar yig'indisi bolaning jismoniy jihatdan to'laqonli rivojlanishi va sog'ligining mustahkamlanishi uchun zarur bo'lgan muayyan harakatlar tizimidir. Maktabgacha ta'lim tashkilotlarida bolalarning harakat faoliyatini tashkil etishning turlariga quyidagilar kiradi:

- a) jismoniy tarbiya frontal mashg'ulotlari;
- b) har kungi tartibdagi jismoniy tarbiya - sog'lomlashtirish ishlari;
- v) ertalabki badantarbiya, harakat o'yinlari va sayr paytidagi jismoniy mashqlar, mag'ulotlar orasidagi jismoniy tarbiya daqiqalari, kunduzgi uyqudan so'nggi jismoniy tarbiya mashqlari, chiniqtirish tadbirlari;
- g) ko'ngilochar, faol dam olish;





d)bolalar turizmi, jismoniy tarbiya bayramlari, bog'chadagi saloamtlik kunlari, ta'tillar;

e)bolalarning erkin, mustaqil harakat faoliyati;

j)jismoniy tarbiya mashg'ulotlaridan uyga vazifa. Bularning barchasi maktabgacha ta'lim tashkilotlarida jismoniy tarbiya va bolani har tomonlama rivojlantirishga qaratilgan bo'lib, umumiy vazifalariga javob beradi. Har biri jismoniy faoliyatlar turlari o'zaro aloqadordirlar, shu bilan birga har biri o'zining muayan maxsus vazifasiga egadir. Bularning barchasi birgalikda maktabgacha tarbiya tashkilotlari kun tartibi bo'yicha olib boriladi.

Ilk yoshdagi, ya'ni, uch yoshdagi bolalar guruhida asosiy shakli jismoniy mashqlar bilan individual, yakka tartibda shug'ullanish hisoblanadi. Bularga - gimnastika, massaj, harakatli o'yinlar kiritishimiz mumkin. Ertalabki gimnastika va jismoniy tarbiya mashg'ulotlari kichik guruh tarbiyalanuvchilarining barchasida birdik o'tkaziladi. Biroq kichik guruh bolalarining har birining yosh va psixofiziologiyasi xususiyatlarga mos bo'lgan mashqlar bajartiriladi. Qolgan guruhlarda ham shu xususiyatlar inobatga olingan holda ertalabki gimnastika mashqlari olib boriladi. Mash'ulotlar davomida o'tkaziladigan, jismoniy tarbiya daqiqalari bolalar bog'chalarining katta guruhlarida ko'proq muhim ahamiyatga ega bo'ladi. Bunday daqiqalar har doim aqliy faoliyat uyg'otuvchi - elimentar matematika, nutqni o'stirish, savodga o'rgatish, ikkinchi tilni o'rganish bo'yicha frontal mashg'ulotlarga va bolalarning dam olishi hamda ish qobiliyatini tiklash va diqqatini jamlash vaqti sifatida ikki mashg'ulot o'rtasiga kiritiladi.

Ochiq havodagi harakatli o'yinlar va har xil mustaqil harakat faoliyati turli yosh guruhlaridagi bolalar kundalik hayotining zarur sharti hisoblanadi. Chunki bolalar faoliyatining asosiy qismi o'yin faoliyati hisoblanadi. Ochiq havodagi harakatli o'yinlarda, bolalar o'zlari mustaqil erkin jismoniy harakatda bo'ladi. Masalan: ochiq havodagi harkatli o'yinlarga "Quvnoq soyabon" o'yinini bolalarga o'ynatish mumkin. Buning uchun bolalar aylan shaklida turib olishadi, bolalar uchun oldindan tayyorlab qo'yilgan soyobonni tarbiyachi ko'tarib turadi. Soyobonning pastki qismiga uzun lentalar yopishtirilgan bo'lib bolalar shu lentaning bir uchidan ushlab turishadi. Biror bir yomg'ir yoki soyobon haqidagi musiqa qo'yilib o'yin boshlanadi. Tarbiyachi qo'lidagi soyobonni aylantirsa bolalar ham soyobonning lentalaridan ushlab yugirishadi. Soyobonni yig'sa bolalar tarbiyachi oldida to'planishadi, soyobon yerga qo'yilsa bolalar ham aylana shaklida joylarida o'tirib olishadi. Bolalarga o'yin qoidalari tushintirib bo'lingach harakatlar tezlashtiriladi. Bu harkatli o'yin bolalarda chaqqonlikni, epchillikni rivojlantiradi. Qoidali harakatli o'yinlarda esa bolalar, aniq ko'rsatilgan jismoniy holatni egallaydi. Jismoniy tarbiya mashg'ulotlarning ahamiyati shundaki, bolalarda harakatlar madaniyatining kompleks rivojlantirish hamda bolalarni



sog'lomlashtirish, bolalarga ta'limiy va tarbiyaviy vazifalarni muntazam amalga oshirishdan iboratdir. Bu vazifalarning bajarilishi, bolalar organizmning funksional takomillashuvi, bolalar sog'ligining mustahkamlanishi, bolalar tomonidan to'g'ri harakat ko'nikmalarining egallanishini, jismoniy sifatlar hamda, jismoniy tarbiya va sportga nisbatan qiziqishni uyg'otish va jismoniy jihatdan rivojlanishini ta'minlaydi. Jismoniy tarbiya mashg'ulotlari bolalarni sog'lomlashtirish, bola tanasini chiniqtirish birgalikda olib boriladi, bunda albatta tarbiyachi yoki jismoniy tarbiya yo'riqchisi bolaning jismoniy tarbiya gigiena qoidalariga rioya qilishiga ham e'tibor berishi shart.

Ta'lim-tarbiyaviy vazifasi; mashg'ulotlar jarayonida bolaning ma'naviy axloqiy sifatlarini shakllantirish, jismoniy tarbiya va sport sohasiga oid bilimlar va terminlarni o'rgatib borish, to'g'ri harakat ko'nikmalari shakllantirish hamda jismoniy sifatlarini tarbiyalashga qaratilgan bo'lib, bolalar orasida mashg'ulotlar judayam xushchaqchaq intizomli, atrof muhitda yaxshi harakatlanadigan, berilgan vazifaga muvofiq tez va aniqlik bilan, maqsad tomonga faoliyat ko'rsata oladigan, axloqiy meyorlarga va ijodiylik namoyon eta oladigan bolalarni tarbiyalash bilan olib boriladi. Jismoniy tarbiya mashg'ulotlari kuz, qish va bahor faslida binoda hamda, ochiq maydonchalarda, maxsus joylarda o'tkaziladi. Yoz faslida barcha jismoniy tarbiya mashg'ulotlari (yomg'irli kunlardan tashqari) ochiq havoda, maxsus jismoniy tarbiya maydonchasida o'tkaziladi. Yopiq xonadagi va ochiq havodagi jismoniy tarbiya mashg'ulotlari o'zaro aloqadordir. Mashg'ulotlarni o'tkazish sharoiti mashg'ulotning o'ziga xos xususiyatini belgilaydi. Binodagi jismoniy tarbiya mashg'ulotlari har doim sog'lomlashtirish – gigienik shartlarga rioya qilgan holda o'tkazilishi (deraza fortochkalari ochiq yengil kiyim va poyabzal) mashg'ulotlar jismoniy mashq harakatlarning to'g'ri, chiroyli va aniq bo'lishi, guruhda barcha bolalar umumiy harakat madaniyatini o'zlashtirib boradi. Bolalarga mashg'ulot davomida turli qo'llanmalar va musiqa jo'rligida o'tkazish mumkin. Ochiq havodagi mashg'ulotlar bolalarni yuqori darajadagi sog'lomlashtirish samarasiga ega. Bolalar jismoniy harakatlarni keng joyda bajarishga imkon beradi, bolalarga jismoniy ma'sulyatni oshiradi, sport o'yinlari, estafetalar, har xil harakatli o'yinlar o'tkazishga keng imkoniyat yaratadi. Ammo ochiq havoda bolalar kiyadigan qalin kiyim va poyabzallar harakatlarning aniq, chiroyli bo'lishiga xalaqit beradi. Maktabgacha ta'lim tashkilotlarida jismoniy tarbiya mashg'ulotlarini o'tkazish vaqtlari belgilangan bo'lib:

Kichik guruh – 15-20.

O'rta guruh – 20-25 daqiqa.

Katta guruh – 25-30 daqiqa.

Tayyorlov guruhi – 30-35 daqiqa davom etadi.



Jismoniy tarbiya mashg'ulotlari uch qismga bo'lib olib boriladi: kirish ( xona bo'ylab yurish va yugurish, safga turish); asosiy qism ( umumrivojlantiruvchi mashqlar, asosiy harakat turlari, harakatli o'yinlar va h.); yakuniy qism ( xona bo'ylab yurish va nafas mashqlari, kam harakatli o'yinlar).

Ta'limiy, tarbiyaviy va sog'lomlashtirish vazifalari jismoniy tarbiya mashg'ulotining har bir qismi uchun birdek muxim ahamiyatga ega. Mazkur vazifalarni bajarish bolalarni har tomonlama rivojlanishiga ta'sir etadi. Mashg'ulotning kirish qismi - jismoniy tayyorgarlik qismi vazifalari va mazmuni jismoniy tarbiya mashg'ulotining birinchi qismi qo'yilgan vazifalar va uning asosiy qismidagi mashqlar mazmuni va turiga kura turlicha bo'lishi mumkin. Jismoniy tarbiya mashg'ulotining bu qismi vazifasi bolalarda mashg'ulotga nisbatan qiziqish va emotsional kayfiyat paydo qilishdan, diqatning bir joyga jamlab olish va tayyorgarlik darajasini tekshirishdan, ayrim harakat ko'nikmalarini aniklashtirishdan, bola organizmini asta- sekin mashg'ulotning asosiy qismida bo'ladigan birmuncha intensiv faoliyatga tayyorlashdan iborat. Shuning uchun jismoniy tarbiya mashg'ulotlari bir xolda mashg'ulotni o'tish, ikkinchi bir xolda kirish- jismoniy tayyorgarlik tavsifida bo'lishi mumkin. Shu maqsadda bolalarda to'g'ri qaddi-qomatni shakllantirishga, yassi tovonlikning oldini olishga yordam beradigan, fazoda mo'ljal olish bilan bog'liq bajarilishi uncha ko'p vaqt talab qilmaydigan tarbiyalanuvchilarga tanish mashqlar va maxsus mashqlarni bajarish mumkin. Bunday jismoniy tarbiya mashqlarga quyidagilar kiradi: saflanish mashqlariga - turlicha saflanishlar va qayta saflanishlar; har xil topshiriqlar bilan bajariladigan yurish va yugurish; tarqalib yengil yugurish xamda keyinchalik katta va kichik davra, guruh va hokazo bo'lib saflanish. Turli ko'rinishdagi va yassitovonlikning oldini olish maqsadidagi bajariladigan mashqlarga, tovonda yurishlar, oyoq uchida, qalin arqon ustida, narvonda yurish va boshqa mashqlar. Kirish qismi bolalarning mashg'ulotga tayyorlash qatoriga uch-to'rttadan, dona bo'lib saflanishi, tarqalishi va hokazolar bilan yakunlanadi. Bu esa bolalarni jismoniy tarbiya mashg'ulotning asosiy qismi boshlanishidagi umumrivojlantiruvchi mashqlarni o'rgatishga o'tish uchun xizmat qiladi. Jismoniy tarbiya mashg'ulotiga kirish qismi:

Kichik guruhlarda 2 - 4 daqiqagacha

O'rta guruhlarda 3 - 5 daqiqagacha.

Katta guruhlarda 4 - 6 daqiqagacha.

Tayyorlov guruhlarda 5 - 6 daqiqagacha davom etadi.

Mashg'ulotga kirish qismidan keyin, asosiy qismini boshlash mumkin. Asosiy qismda yetarli jismoniy yuklamaga ega bo'lgan murakkab koordinatsiyali, asosiy harakatlar yoki intensiv tavsifdagi sport mashqlari rejalashtirilib olinadi. Asosiy



qism mashg'ulotning bolalarni asosiy harakatlarga o'rgatishdan boshlanadi. Asosiy qism:

Kichik guruhlarda -8 daqiqadan 12 daqiqagacha.

O'rta guruhlarda -12 daqiqadan 15 daqiqagacha.

Katta guruhlarda- 15 daqiqadan 20 daqiqagacha.

Tayyarlov guruhlarda -20 daqiqadan 25 daqiqagacha olib boriladi.

Mashg'ulotning asosiy qismi vazifalari va mazmuni shundan iboratki: mashg'ulotning asosiy qismida bir holatda dastlab bolalarni umumrivojlantiruvchi mashqlarga, so'ngra asosiy harakatlarga o'rgatishga ko'proq e'tibor qaratilishi va jismoniy sifatlarni tarbiyalash vazifalari bilan belgilanadi; yana boshqa bir holatda asosiy harakat mashqlariga o'rgatish belgilanadi. Bu mashqlar yangi harakat materialigi bilan tanishtirishni, avvaldan tanish, o'rgatilgan mashqlarni turli variantlardan foydalanib takrorlashni, o'tilgan mashg'ulotlarni mustahkamlanish bosqichidagi harakat ko'nikmalarini takomillashtirishni ko'zda tutadi. Bularni barchasi bajarilgandan keyin guruhdagi barcha bolalarni intensiv harakatga tortadigan qoidali harakatli o'yinlar o'tkazilishi mumkin bo'ladi. Bolalarning optimal ruhiy ish qobiliyatlarini davomyiligini hisobga olib, juda qiyin vazifalar asosiy qismining boshida belgilanadi. Bularga misol qilib bolalarni yangi mashg'ulot mavzusi va mazmuni bilan tanishtirish, yoki juda murakkab koordinatsiyali mashqlarni bajartirish mumkin. Umumlashtiruvchi mashqlarni bolalar kichik hajimdagi juhozlar - bayroqchalar, tayoqchalar, koptokchalar, chambaraklar, lentalar, shu kabi jihozlar bilan bajaradilar. Bu tunda ular organizmning funktsional xolatini yaxshilashga ta'sir etadilar, katta mushak guruhlarini ish qobiliyatini yashilab boradi. Asosiy qismda dastlab to'g'ri qaddi-qomatni shakllantirish va nafas olishni tartibga solish maqsadida, qo'llarni yon tomonlarga uzatish va ularni ko'krak oldida birlashtirishni bajartirish mumkin. Undan keyin, bolalarning qo'l mushaklari va yelka kamari mushaklarini rivojlantirish hamda mustahkamlash mashqlari, gavda uchun orqa mushagini mustahkamlash va bel ya'ni umurtqa pog'onasi egiluvchanlashni rivojlantiruvchi - oldinga, orqaga va yon tomonlarga egilish, o'ngga va chapga burilishlar, tanani bel qismini aylatirish mashqlar beriladi. Qorin va oyoq mushaklarini rivojlantirib va mustahkamlovchi mashqlarga chuqayish, tizzadan bukilgan holatda o'tirib turish, 15 daqiqa oyoqlarni ko'tarish va hakoza mashqlar berilib boriladi. Bu mashqlarni bajarishda va ularni takrorlashda bola organizmini asta-sekin murakkabroq yuklamalarga tayyorlab borish ko'zda tutiladi. Shundan so'ng, asosiy harakatlarni bajartirish uchun mashg'ulot mavzusiga o'tiladi. Yangi mavzu bolalar uchun yangi va o'rganish takomillashtirish bosqichida bo'ladi. Maktabga tayyorlov guruhlarini uchun jismoniy tarbiya mashg'ulotining asosiy harakatlarini ikkitadan to'rttagacha mashq rejalashtirish maqsadga muvofiqdir.



Ulardan biri yetakchi, yani bo'lib, tarbiyachining asosiy e'tiborini talab qiladi, qolganlari esa bolalarga uchun avvaldan tanish takrorlash va takomillashtirish maqsadidagi mashqlardan tanlanadi. Misol uchun - uloqtirish va emaklash ishtirokidagi sakrashlar yoki yugurish ishtirokidagi, tirmashish va hakoza. Bunday jismoniy harakatlarni qo'shib olib borishda ularning intensivlik darajasi ko'proq hisobga olinadi. Yuqori darajadagi intensiv mashqlarni past darajadagi intensiv mashqlar yoki turli o'rtacha intensiv mashqlar bilan qo'shib olib borish juda maqsadga muvofiqdir. Shunday qilib, jismoniy tarbiya mashg'ulotining rangbarangligiga va bolalar harakat darajasini variatsiyalashga erishiladi, bu esa bola ish qobiliyatining darajasini yaxshilaydi. Barcha mushak tizimining ishtirokini talab qiluvchi asosiy harakat turlarini bajarish har doim organizmning funksional holatini yaxshilaydi va tezkor, maqsadga yo'nalgan harakatlar bilan tavsiflanadigan, harakatli o'yinlar bola faoliyat jarayonini oshiradi. Mashg'ulotning umumrivojlantiruvchi mashqlarni o'rgatish bilan olib boriladigan asosiy qismi davomiyligi :

Kichik guruhlarda 15 daqiqadan 18 daqiqagacha.

O'rta guruhlarda 20 daqiqadan 22 daqiqagacha.

Katta guruhlarda 25 daqiqadan 28 daqiqa gacha.

Tayyorlov guruhlarda 25 daqiqadan 28 daqiqa bo'ladi.

Mashg'ulotning yakunlovchi qismi, mashg'ulotning o'yindan so'nggi yakunlovchi qismi hisoblanib, tobora sekinlashadigan intensiv sur'atdagi yurishni o'z ichiga oladi. Bunday yurish umumiy qo'zgaluvchanlikning pasayishiga va bolada pulsning me'yoriylashishiga yordam beradi; yurish jarayonida ham bolalarga bir necha nafas olish mashqlarini bajartirish mumkin. Ba'zi hollarda yurishni qiziqarliroq qilish kryatev yondashib, barcha bolalar ishtirokidagi kam harakatli o'yinlar bilan almashtirilishi ham mumkin. Yurish, yoki uni o'rnidagi o'yin so'nggida jismoniy tarbiya mashg'ulotiga yakun yasaladi va bolalar boshqa faoliyatga o'tadilar. Mashg'ulotning yakunlovchi qismi davomiyligi :

Kichik guruhlarda 2 daqiqadan 3 daqiqagacha.

O'rta guruhda 2 daqiqadan 3 daqiqagacha.

Katta guruhlarda 4 daqiqadan 5 daqiqagacha.

Tayyorlov 4 daqiqadan 5 daqiqagacha bo'ladi.

### **Xulosa.**

Xulosa qilib aytganda, " Maktabgacha ta'lim" tashkilotarida jismoniy tarbiya mashg'ulotini tashkil etish va olib borish, "Ilk qadam " davlat dasturi asosida o'tkaziladi. Tarbiyachi yoki jismoniy tarbiya yo'riqchisi olib boradigan jismoniy tarbiya mashg'ulotlari bolalarning jismoni pisixik darajasiga qarab olib boriladi. Jismoniy tarbiya mashg'ulotlarini tashkil etish jarayonida bolalarda harakat



ko'nikmalarining rivojlanishi bilan bir vaqda tezkorlik, chaqonlik, chidamlilik, egiluvchanlik kabi jismoniy sifatlar tarbiyalanadi. Jismoniy tarbiya mashg'ulotlari belgilanadigan o'quv ishi rejasiga muvofiq rejalashtiriladi, bunda birinchi navbatda bir xil mashg'ulotlarda asosiy e'tibor bolalarni yangi jismoniy mashqlarni avval o'rganganlari bilan muofiqlashtirilgan holda birga o'rgatishga; ikkinchidan mashg'ulotlardagi harakat materiallarining bolalar tomonidan o'zlashtirish darajasi, bajarilish sifati va miqdoriy natijasi vaqti- vaqti bilan tekshirib turishga; uchinchidan mashg'ulotlarda bolalarga tanish mashqlar takomillashtirish maqsadida variantlardan foydalangan holda tez -tez takrorlashkabilarni kirgizish mumkin. Jismoniy tarbiya mashg'uloti har doim izchillikda, ketma -ket tashkil etilsa kutilgan natijaga erishish mumkin.

### FOYDALANILGAN ADABIYOTLAR RO'YXATI:

1. "Ilk qadam" davlat dasturi. Toshkent 2018. O'quv qo'llanma.
2. B.T.Haydarov, G.X.Ibroimova, J.J.Kazimov "Maktabgacha ta'lim tashkilotlarida jismoniy tarbiya nazaryasi". SamDU tahririy -nashriyot bo'limida chop etilgan. Samarqand -2020.
3. B.T.Haydarov, G.X.Xolboyeva darslik "Jismoniy tarbiya nazariyasi va metodikasi". SamDU tahririy -nashriyot bo'limida chop etilgan. Samarqand -2020.
4. Tulenova X., Xo'jaev F, Xo'jaeva. Meliyev H "Jismoniy tarbiya nazariyasi va metodikasi". T; Iqtisod-Moliya 2012 y o'quv qo'llanma.
5. Xo'jaev F. Raximqulov K.D, Nig'manov B.B "Harakatli o'yinlar va uni o'qitish metodikasi" Cho'lpon nashriyoti Toshkent 2011yil.
6. Xo'jaev F, Raximqulov K.D., Nig'manov B.B "Sport va harakatli o'yinlar va uni o'qitish metodikasi" TDPU nashriyoti Toshkent 2008 yil.
7. [www.ziyonet.uz](http://www.ziyonet.uz)



## RAQAMLASHTIRISHNI RIVOJLANTIRISHNING ASOSIY KO'RSATKICHLARI, VOSITALARI VA MEZONLARI

**Raxmatullayev Lazizbek Ruslanovich**

*Termiz Davlat Universiteti Iqtisodiyot(tarmoqlar va sohalar bo'yicha) yo'nalishi 1-  
kurs magistranti*

**Annotatsiya.** Ushbu maqolada asosan raqamli iqtisodiyot baholashda foydalaniladigan asosiy ko'rsatkichlar va indekslar yoritilgan hamda ulardan foydalanish va iqtisodiyotni rivojlantirishda raqamli iqtisodiyotni o'rnini baholash, mavjud me'zonlar yordamida aniqlashga e'tibor qaratilgan.

**Kalit so'zlar:** Raqamli evolyutsiya indeksi, ICT, EG, Tarmoqning tayyorlik indeksi, GEH, AI.

### КЛЮЧЕВЫЕ ПОКАЗАТЕЛИ, ИНСТРУМЕНТЫ И КРИТЕРИИ ЦИФРОВОГО РАЗВИТИЯ

**Аннотация.** В данной статье выделены основные показатели и индексы, используемые при оценке цифровой экономики, и акцентировано внимание на их использовании и оценке места цифровой экономики в развитии экономики, определении с использованием существующих критериев.

**Ключевые слова:** Индекс цифровой эволюции, ИКТ, EG, Индекс сетевой готовности, GEH, AI.

### KEY INDICATORS, TOOLS AND CRITERIA OF DIGITAL DEVELOPMENT

**Abstract.** In this article, the main indicators and indices used in the assessment of the digital economy are highlighted, and attention is focused on their use and evaluation of the place of the digital economy in the development of the economy, and the determination using existing criteria.

**Keywords:** Digital Evolution Index, ICT, EG, Network Readiness Index, GEH, AI.

**Kirish.** Hozirgi zamonda iqtisodiy o'sish uchun raqamli texnologiyalar eng muhim omil deb e'tirof etilgan. Bu omil barcha sohalarda, jumladan, axborot texnologiyalari, tibbiyot, transport, energiya, va boshqa sohalar tarkibida, axborot-kommunikatsiya texnologiyalariga (AKT) investitsiyalarni taqsimlash orqali o'sadi.

Biroq, ma'lumotlar trafik hajmini o'lchash va raqamli texnologiyalarni baholashda turli qiyinchiliklar mavjud. Ma'lumotlar trafik hajmini o'lchash uchun ko'plab usullar mavjud, ammo ulardan foydalanishda farq qiladi. Ko'p usullar



trafik hajmining tez o'sishi tendentsiyasini aniqlay oladi. Masalan, UNCTADning "Raqamli Iqtisodiyot 2021 hisoboti" internet sig'mining 2020-yilda 35 foizga oshishi haqida ma'lumotlar keltiradi. Bu, trafik hajmini o'lchash uchun xalqaro internet o'tkazish qobiliyatidan foydalanishning ko'rsatkichlardan biri hisoblanadi<sup>1</sup>.

Bundan tashqari, ma'lumotlar trafik hajmini o'lchash usullari va ko'rsatkichlar o'zgarishi ehtimoli mavjud. Bu esa ma'lumotlarni o'qish, tahlil qilish, va tarqatish jarayonlariga ta'sir ko'rsatadi. Ma'lumotlar trafik hajmini o'lchashda kamchiliklar, masalan, oqimlarning yo'nalishlari va uzatiladigan ma'lumotlarning sifati haqida ma'lumot yo'qligi kabilar hisobga olinadi.

Yana bir fakt, ma'lumotlar trafik hajmining o'sishini o'z ichiga olgan holda bu hajmning aniqlanishi va tahlili uchun o'ziga xos ko'rsatkichlar zarur bo'ladi. Ma'lumotlar trafik hajmini o'lchashda paydo bo'lgan ko'rsatkichlar va usullar iqtisodiy o'sishning samaradorligini baholashda muhim ahamiyatga ega. Trafik hajmining katta qismi ijtimoiy tarmoqlar, o'yinlar va videolar orqali yuzaga keladi. Shuning uchun, biznes yuritish bilan bog'liq narsalar uchun 20% qoladi.

**Adabiyotlar tahlili va metodologiya.** Xalqaro tashkilotlar, masalan, Jahon banki va OECD "raqamli iqtisodiyot" tushunchasini axborot texnologiyalari va Internetga asoslangan iqtisodiy faoliyatni ifodalovchi toifa sifatida qo'llanishining muhimligini ta'kidlaydilar. Bu talqin dunyoda o'z o'rnini topib, jahon iqtisodiyoti amaliyotida muhim rol o'ynaydi.

Bundan tashqari, raqamli iqtisodiyotning rivojlanishi va uning o'ziga xos xususiyatlari hisob-kitoblarni amalga oshirish bilan bog'liq. Ammo, bu holda, an'anaviy iqtisodiyotga "kirish"ning jiddiy qiyinchiliklari mavjud. Raqamli texnologiyalarning sanoat va maishiy-ofis uskunalari misol uchun, CNC mashinalari, 3-D printerlar va boshqalar foydalanilishi jiddiy muammolar paydo qiladi. Bu mahsulotlar hisob-kitoblar bilan qamrab olinmaydi va mavjud hisob-kitoblar raqamli iqtisodiyotning rivojlanishiga to'liq qo'shilmasligi mumkin.

Hozirgi vaqtda "o'sayotgan" axborot texnologiyalari asosida mahsulot ishlab chiqaradigan bir nechta sohalar aniqlashda qo'llaniladi. Bu esa raqamli iqtisodiyotning rivojlanishini baholash uchun muhimdir. Raqamli iqtisodiyotning bu holatini baholashda ishlatiladigan ko'rsatkichlar esa hozirgi zamonaviy raqamli iqtisodiyotni 3 trillion dollarga baholovchi qat'iy ko'rsatkichlardan biri sifatida hisoblanadi.

Har bir mamlakatning iqtisodiyotni raqamlashtirish bo'yicha o'z strategiyasini ishlab chiqishi va unga amal qilishi, uning rivojlanish darajasini baholashda ko'plab usullarning mavjudligini ko'rsatadi.

<sup>1</sup> [www.diplomacy.edu/UNCTAD Digital Economy Report 2021](http://www.diplomacy.edu/UNCTAD%20Digital%20Economy%20Report%202021)





DESI (Raqamli Iqtisodiyot va Jamiyat Indeksi) bu mamlakatlar o'rtasidagi raqamli raqobatbardoshlikni aks ettirish uchun muhim ko'rsatkichlar to'plamidir. DESI umumiy ko'rsatkichlar yig'indisiga, masalan, yuqori tezlikdagi Internet ulanishlarining tarqalishi, aholining raqamli ko'nikmalari, aholining internet-texnologiyalardan foydalanish hajmi, iqtisodiy sohada raqamli texnologiyalarga talab, davlat xizmatlari segmentini raqamlashtirish qamrovi va boshqalar hisoblanadi. DESI, milliy iqtisodiyotlarning raqamli raqobatbardoshligidagi o'zgarishlarni aniqlash uchun muhimdir.<sup>2</sup>

BMT tomonidan ishlab chiqilgan Elektron Hukumat Rivojlanish Indeksi (EGDI) esa ko'rsatkichning ahamiyatini oshirib beradi. EGDI onlayn davlat xizmatlari holati, AKT infratuzilmasi va inson kapitali kabi raqamlashtirish parametrlarini hisobga olgan holda amalga oshiriladi.<sup>3</sup>

Global Cybersecurity Index (GCI) dunyo mamlakatlarida raqamlashtirish rivojlanishining muvozanati asosan aks ettiriladi. U kiberxavfsizlik choralarini ishlab chiqish, tegishli ta'lim va ilmiy muassasalar, hamkorlik mexanizmlari, axborot almashinuvi tizimlari mavjudligi va boshqa ko'rsatkichlarga ega.<sup>4</sup>

AKT rivojlanish indeksi (IDI) esa Xalqaro elektraloqa ittifoqi tomonidan mavjudligi va aholining AKTdan foydalanish darajasini o'rganish uchun aniqlangan ko'rsatkichlar asosida yaratilgan. Ushbu reyting O'zbekiston hududlarining raqamli imkoniyatlarga ega bo'lishini, shuningdek bu imkoniyatlar ko'lamini va dinamikasini aniqlashda muhim bo'ladi. Asosiy natijalar quyidagicha:<sup>5</sup>

1. O'zbekiston bo'yicha indeksning o'rtacha qiymati 2015-yildagi 6,04 dan 2021-yilda 6,96 ga ko'tarildi. Bu ko'tarish raqamli imkoniyatlar sohasidagi rivojlanishni ko'rsatadi va mamlakatning raqamli iqtisodiyotga o'tish darajasini namoyish etadi.

2. 2021-yilda Toshkent shahri (indeks qiymati 9,28), Navoiy (7,41) va Buxoro (7,06) viloyatlari kuchli uchlikka ega bo'lgan hududlar bo'ldi. Bu viloyatlar raqamli texnologiyalardan keng qamrovli foydalanish va ularni rivojlantirishda ilg'or imkoniyatlarga ega bo'lishi bilan ajralib turadi.

3. O'rganish davrida indeksning eng katta o'sishi Xorazm (+1,20), Qashqadaryo (+1,18), Namangan (+1,15) viloyatlari va Qoraqalpog'iston Respublikasida (+1,12) ko'riladi. Bu viloyatlar va respublika raqamli imkoniyatlarni oshirishda yuqori darajada faollik ko'rsatgan.

Bu ko'rsatkichlar mamlakatlar o'rtasidagi raqamli texnologiyalarning rivojlanish darajasini baholashda muhim ahamiyatga ega. Raqamli iqtisodiyotning

<sup>2</sup> [www.digital-strategy](http://www.digital-strategy)

<sup>3</sup> [www.publicadministration.un.org](http://www.publicadministration.un.org)

<sup>4</sup> [www.itu.int](http://www.itu.int)

<sup>5</sup> [www.egov.uz](http://www.egov.uz)



bu ko'rsatkichlarga muvofiq baholash, mamlakatlarga o'z strategiyalarini shakllantirish va raqamli iqtisodiyotni rivojlantirishda yordam beradi.

Biznesni raqamlashtirish indeksi, kompaniyalarning raqamli transformatsiyaga moslashish tezligini o'lchash uchun mo'ljallangan bir ko'rsatkichdir. Bu indeks, Rossiya Milliy tadqiqot universiteti Iqtisodiyot oliy maktabi (ISIEK, HSE) Statistik tadqiqotlar va bilimlar iqtisodiyoti instituti tomonidan ishlab chiqilgan va keng polosali Internet, bulutli xizmatlar, RFID texnologiyalari, ERP tizimlari va boshqalardan foydalanishni tavsiflash uchun mo'ljallangan. Indeks, kompaniyalarning elektron tijoratga jalb etilishi bo'yicha hisoblanadi va har bir mamlakat uchun hisoblab chiqiladi. Indeksning Rossiyada, Yevropa davlatlarida, Koreya Respublikasida, Turkiyada, Yaponiyada va boshqa mamlakatlar uchun hisoblab chiqilishi mumkin.

Mamlakatlar o'rtasida tafovut, bu texnologiyalardan foydalanish darajasida aniqlanadi. Mislari elektron savdolardan foydalanish bo'yicha avstraliya Bolgariyada eng past darajada (8%) qoladi, u erda yetakchi Irlandiyadan (35%) 27 ballga ega. Boshqa texnologiyalarda esa tafovut katta bo'lishi mumkin. Masalan, bulutli xizmatlardan foydalanishda mamlakatlar o'rtasida katta farq mavjud. Ushbu texnologiyadan Finlyandiyadagi tashkilotlar (65%) va eng past darajada foydalanadigan Bolgariyada (8%) farq qiladi. Bu indeks, mamlakatning raqamlashtirishning muhim yo'nalishlaridagi o'rni va raqamli iqtisodiyot integratsiyasi muvaffaqiyatining qiyosiy tahlilini o'tkazishga yordam beradi. U yana, raqamlashtirish milliy dasturlarini ishlab chiqishda foydalanish imkonini beradi.

DESI, mamlakatlar o'rtasidagi raqamli raqobatbardoshlikni o'lchashda juda muhim ko'rsatkichdir. Bu indeks umumiy ko'rsatkichlar yig'indisiga, masalan, Internet ulanishlarining tezligi, aholining raqamli ko'nikmalari, internetdan foydalanish hajmi, raqamli texnologiyalarga talab, davlat xizmatlarini raqamlashtirish qamrovi va boshqalar hisoblanadi.

DESI, milliy iqtisodiyotlarning raqamli raqobatbardoshligidagi o'zgarishlarni aniqlashda muhimdir. U, mamlakatlarning raqamli iqtisodiyotga o'tishida qaysi yo'nalishlarda qanday o'zgarishlar sodir bo'layotganligini tushuntiradi va ularning rivojlanish darajasini baholashda yordam beradi.

BMT tomonidan ishlab chiqilgan Elektron Hukumat Rivojlanish Indeksi (EGDI) esa ko'rsatkichning ahamiyatini oshirib beradi. EGDI onlayn davlat xizmatlari holati, AKT infratuzilmasi va inson kapitali kabi raqamlashtirish parametrlarini hisobga olgan holda amalga oshiriladi.

GCI (Global Cybersecurity Index) dunyo mamlakatlarida raqamlashtirish rivojlanishining muvozanati asosan aks ettiriladi. U kiberxavfsizlik choralarini



ishlab chiqish, tegishli ta'lim va ilmiy muassasalar, hamkorlik mexanizmlari, axborot almashinuvi tizimlari mavjudligi va boshqa ko'rsatkichlarga ega.

AKT rivojlanish indeksi (IDI) Xalqaro elektraloqa ittifoqi tomonidan yaratilgan va mamlakatning raqamli iqtisodiyotga o'tishi va AKTdan foydalanish darajasini o'rganish uchun ishlab chiqilgan.

Bu ko'rsatkichlar mamlakatlar o'rtasidagi raqamli texnologiyalarning rivojlanish darajasini aniqlashda va ta'lim muassasalariga muvofiqlikni oshirishda muhim ahamiyatga ega. Raqamli iqtisodiyotning bu ko'rsatkichlarga muvofiq baholash, mamlakatlarga o'z strategiyalarini shakllantirish va raqamli iqtisodiyotni rivojlantirishda yordam beradi.

Raqamli iqtisodiyotga o'tish darajasini tavsiflovchi ko'rsatkichlar ichida Tarmoq Tayyorgarligi Indeksi (NRI) ham juda muhimdir. U 2020-yilda 134 ta mamlakat uchun hisoblab chiqilgan va texnologiya, inson kapitali, raqamlashtirishni boshqarish va uning ta'sirini baholashga qaratilgan 60 ta ko'rsatkichni o'z ichiga oladi.

NRI 4 ta asosiy yo'nalish bo'yicha guruhlangan:

1. Texnologiya: Bu yo'nalishda mobil aloqa bilan qamrab olingan aholi foizi, aholi jon boshiga daromadga nisbatan internet tariflarini o'z ichiga oladi.

2. Infratuzilma: Bu segment uy internet foydalanuvchilari, 100 aholiga uyali aloqa abonentlari, 100 aholiga mobil internet abonentlari ulushi ko'rsatkichlarini o'z ichiga oladi.

3. Foydalanish: Bu segment Internetdan foydalangan odamlarning foizini hisobga oladi; stasionar keng polosali ulanish abonentlarining internetdan foydalanuvchilarning umumiy soniga nisbati; keng polosali mobil aloqa abonentlarining umumiy mobil aloqa abonentlariga nisbati.

NRI indeksi, Xalqaro elektraloqa ittifoqi (ITU) tomonidan ishlab chiqilgan bo'lib, raqamli iqtisodiyotning rivojlanish darajasini baholashda muhim ahamiyatga ega. Bu indeks 3 segmentga guruhlangan 11 ta ko'rsatkichni tahlil qilish asosida Raqamli Imkoniyatlar Indeksi (DOI) sifatida hisoblanadi. DOI tahlil qilishning asosiy yo'nalishlari 1-jadvalida ham keltirilgan. Bu indeks, iqtisodiyotni raqamlashtirishning muhim ko'rsatkichlarini belgilaydi va raqamli iqtisodiyotga o'tishni baholashda yordam beradi.

**1-jadval**

**Raqamli iqtisodiyotning rivojlanishini baholashning asosiy ko'rsatkichlari<sup>6</sup>**

Belgisi	Indeks nomi	Tavsifi
HDI	Inson rivojlanish indeksi	Yashash darajasining ko'rsatkichlari, savodxonligi, ta'lim, aholining uzoq umr ko'rilishi

<sup>6</sup> Muallif tomonidan ishlangan.



ICT	Raqamli texnologiyalar indeksi	Mamlakatdagi Internetdan foydalanuvchilar soni (aholi foizi) va mobil uyali aloqa abonentlari soni (100 kishiga) o'rtasidagi o'rtacha ko'rsatkich sifatida hisoblanadi.
EG	Elektron hukumat rivojlanish indeksi	AKT infratuzilmasi, inson kapitali va onlayn holatini tavsiflovchi uchta quyi indeks davlat xizmatlari
DEI	Raqamli evolyutsiya indeksi	taklif darajasi ko'rsatkichlari, raqamli xizmatlarga iste'molchilar talabi, institutsional muhit va investitsiya muhiti ko'rsatkichlari
KORR	Korruptsiya aniqlash indeksi	13 ta mustaqil tashkilot tomonidan tadbirkorlar va tahlilchilar o'rtasida o'tkazilgan 17 ta turli so'rov va tadqiqotlar ma'lumotlari
GEE	Davlat ta'limga sarfi	Davlat byudjeti bo'yicha indikator
GEH	Davlat sog'liqni saqlashga sarfi	Davlat byudjeti bo'yicha indikator
NRI	Tarmoqning tayyorlik indeksi	4 ta yo'nalish bo'yicha guruhlangan 60 ta indikator texnologiya, inson kapitali, raqamlashtirishni boshqarish va uning ta'sirini baholaydi. Raqamlashtirish boshqaruvi va ta'siri
Doi	Raqamli imkoniyatlar ko'rsatkichi	Imkoniyatlarni, infratuzilmani, foydalanishni baholovchi 11 ko'rsatkich

Raqamli iqtisodiyotning rivojlanish darajasini baholashda ko'p qo'llaniladigan reytinglar va indekslar xalqaro tashkilotlar tomonidan bir nechta o'zgaruvchilar asosida hisoblanadi. Ular, raqamli iqtisodiyotning rivojlanish dinamikasini va unga ko'plab omillar ta'sirini tahlil qilishga yordam beradi. Bunday indekslar va reytinglar telekommunikatsiya infrastrukturining rivojlanish tezligini, mamlakatning eng so'nggi texnologiyalarni qabul qilishini va boshqalarini baholashda yordam beradi. Ammo, mamlakatning raqamli texnologiyalarning so'nggi avlodiga qo'shgan hissasini baholash uchun juda kam indekslar mavjud, masalan, blokcheyn, sun'iy intellekt (AI), narsalar Interneti va boshqalar.

Katta ma'lumotlar ma'lum bir muammo bo'yicha global hajmdagi ma'lumotlar to'plami hisoblanadi. Bu ma'lumotlarni qayta ishlash faqat maxsus dasturiy mahsulotlar asosida mumkin. Boshqa bir vosita esa narsalar Interneti (IoT)dir. Ushbu texnologiya jismoniy ob'ektlarning bir-biri bilan yoki Internet orqali aloqa qilishini ta'minlaydi. IoT, texnologik asosida simsiz tarmoqlar, bulutli hisoblash, mashinadan mashinaga aloqa texnologiyalari va dasturiy ta'minotni joriy etadi. Sanoat Interneti esa ishlab chiqarish sohasidagi ma'lumotlar almashishini ta'minlaydi.



Uchinchi vosita blokcheyn texnologiyasi, bugungi kunda ma'lumotlar bazalarini saqlash uchun eng muhim vositalardan biridir. Uning rivojlanishi banklar va davlat xizmatlarining yukini sezilarli darajada kamaytiradi. Blokcheyn, ma'lumotlarni to'liq ravishda maxfiy va xavfsiz saqlash, tasdiqlash va almashinishni ta'minlaydi.

To'rtinchi komponent sun'iy intellekt (SI)dir, ma'lumotlarni qayta ishlashni ta'minlaydigan intellektual axborot texnologiyalari. SI, rasmiy tizimlar sifatida ko'rib chiqilishi mumkin bo'lmagan vaziyatlarni avtomatlashtirish imkonini beradi.

Kvant texnologiyalari esa katta hajmdagi ma'lumotlarni uzatish va qayta ishlash imkoniyatlarini tubdan o'zgartiradigan kvant effektlari tamoyillariga asoslangan hisoblash tizimlarini yaratish vositasidir.

Katta blokni loyihalashdan tayyor ob'ektlarni ishlab chiqarishgacha bo'lgan barcha ishlab chiqarish jarayonlarini raqamlashtirishga asoslangan yangi ishlab chiqarish texnologiyalari tashkil etadi. Ulardan foydalanish ishlab chiqarish jarayonining samaradorligini shunchalik oshiradi, bu individuallashtirilgan ob'ektlarning narxini ommaviy ishlab chiqarish ko'lamiga kamaytirish imkonini beradi.

Datchiklar va sun'iy intellektga asoslangan, atrof-muhit parametrlarini o'zlashtira oladigan va uning o'zgarishlariga moslasha oladigan sanoat robotlarini yaratish texnologiyalari ham rivojlanmoqda. Shunga ko'ra, sensor texnologiyalarining rivojlanishi atrof-muhit haqidagi ma'lumotlarni to'plash va uzatishni ta'minlashi kutilmoqda.

Raqamlashtirish sohasidagi sezilarli yutuqlar arasida virtual haqiqat texnologiyalari va to'ldirilgan reallik texnologiyalari katta o'rin egallaydi. Virtual haqiqat texnologiyalari, insonlar uchun ma'lum bir yoki ko'pgina o'lchovli makonni yaratish orqali kompyuter modeli orqali aloqani ta'minlaydi. Bu texnologiya katta imkoniyatlar beradi, masalan, ta'lim, yaratish, va turli sohalarda amalga oshiriladi. Reallik texnologiyalari esa grafik yoki audio kontent orqali ma'lumotni to'ldirish texnologiyalari bo'lib, ular ham ta'lim, tadbirkorlik, va boshqa sohalarda ommaviy va foydalanishga mo'ljallangan.

DCT (End-to-end raqamli texnologiyalar) ham rivojlanishning eng muhim sohasi hisoblanadi. Ular, tarmoqning yuqori o'tkazuvchanligi, ishonchliligi va xavfsizligi, ma'lumot uzatishning past darajasi sifatida taniladi. Bu texnologiyalar, ma'lumotlar almashishning va uzatishning samaradorligini va xavfsizligini ta'minlashda muhim rol o'ynaydi.

Bugungi kunda katta ma'lumotlar, IoT, kvant texnologiyalari, neyrotexnologiyalar va sun'iy intellekt, robototexnika va sensorlar, sanoat interneti, simsiz aloqa texnologiyalari, virtual va kengaytirilgan raqamli texnologiyalarning



rivojlanish ko'rsatkichlari sifatida qaraladi. Bu texnologiyalar raqamli iqtisodiyotning rivojlanishiga katta ta'sir ko'rsatadi va yangi imkoniyatlar ochadi.

Raqamli iqtisodiyotni rivojlantirishning asosiy ko'rsatkichlarini hisoblash uchun DESI, EGDI, IDI, GCI, va biznesni raqamlashtirish indeksleri keng qo'llaniladi. Ularning yordamida mamlakat iqtisodiyotiga integratsiyalashuv darajasini va raqamli rivojlanishning muvofiqligini baholash imkoniyati mavjud.

### FOYDALANILGAN ADABIYOTLAR RO'YXATI

1. S.S.Gulyamov. Raqamli iqtisodiyotda blokcheyn texnologiyalari. O'quv qo'llanma. "Iqtisod-Moliya". Toshkent - 2019
2. R.H.Ayupov. Raqamli iqtisodiyot va elektron tijoratda yangi texnologiyalar. Darslik. Toshkent - 2020
3. R.H.Ayupov. Raqamli iqtisodiyot asoslari. Darslik. "Iqtisod-Moliya". Toshkent - 2020
4. Feruza X., Eshquvvatov O. A. Suniy intellektning mehnat bozoriga tasiri // "XXI asrda innovatsion texnologiyalar, fan va ta'lim taraqqiyotidagi dolzarb muammolar" nomli respublika ilmiy-amaliy konferensiyasi. - 2023. - T. 1. - №. 8. - C. 36-39.
5. [www.diplomacy.edu/UNCTAD Digital Economy Report 2021](http://www.diplomacy.edu/UNCTAD-Digital-Economy-Report-2021)
6. [www.digital-strategy](http://www.digital-strategy)
7. [www.publicadministration.un.org](http://www.publicadministration.un.org)
8. [www.itu.int](http://www.itu.int)
9. [www.egov.uz](http://www.egov.uz)



## LABGULDOSHLAR OILA VAKILLARINING KIMYOVIY TARKIBI VA TIBBIYOTDA QO'LANILISHI

Sayramov Fayzullo Baratjon o'g'li

FarDU talabasi

**Annotatsiya:** Xozirgi kunda an'anaviy tibbiyot (xalq tabobati) xalq zakovati bilan sug'orilgan juda boy va ulkantajriba bilimlar majmuasidir. U ilmiy (rasmiy) tibbiyotni yangi, samarali dorivor preparatlar bilan boyituvchi bitmas tuganmas manbadir. Xalq tabobatining bu soxadagi qimmatini, tutgan o'rni bebahodir. Buning uchun misol tariqasida hozirgi zamon tibbiyotida qo'llaniladigan shifobaxsh o'simliklarni ko'pchiligi o'z vaqtida xalq tabobati dorivor vositalar xazinasidan olinganligini yoki xozirgi zamon ilmiy tibbiyotining o'zi xalq tabobati asosida taraqqiy etganini eslash kifoyadir.

**Kalit so'zlar:** labguldoshlar oilasi, tibbiyotda qo'llanilishi, kimyoviy tarkibi, oila vakillari.

Labguldoshlar oilasiga 200 ga yaqin turkum, 3000 ga yaqin tur kiradi. O'rta Osiyoda 53 turkumga mansub 460 turi uchraydi. O'zbekistonda esa 42 turkumga mansub 210 turi o'sadi. Yalpizdoshlar O'zbekistonda keng tarqalgan oilalardan bo'lib, ular foydali (dorivor) turlarga boyligi bilan boshqa oilalardan ajralib turadi. Jumladan, Kapalakqonmas (Ajuga Regel), Bozulbang (Lagochilus L.), Arslonquyruq (Leonurus L.), Yalpiz (Mentha L.), Tog'rayxon (Origanum L.), Mavrak (Salvia L.), Tog'quddusi (Betonica L.), Kaklikot (Thymus L.) va Kiyikot (Ziziphora Vved.) turkumlarining vakillaridan juda qadimdan tibbiyotda, oziq ovqat, qandolatchilikda va parfyumeriya sanoatida foydalanib kelinmoqda

**SUDRALUVCHI AYUGA -  
JIVUCHKA POLZUCHAYA - AJUGA  
REPTANS L.** tibbiyotda barglaridan,  
yetilmagan mevalaridan va  
gulqo'rg'onlaridan foydalaniladi.



O'simlikning yer ustki qismidan tayyorlangan sharbat tarkibida ko'p miqdorda olma kislotasi va kalsiy mavjud. Kuyganda, ari chaqqanda teriga surtiladi. Qon to'xtatuvchi vosita sifatida foydalaniladi. U modddalar almashinuvini yaxshilaydi, shu bilan birga o't pufagida qum to'planishini oldini oladi.



## RAYHON-БАЗИЛИК ДУШИСТЫЙ ИЛИ Б. КАМФОРНЫЙ - *OSIMUM*

*BASILICUM* L. Rayxon evgenol va kamfora efir moylariniing manbai hisoblanadi. Efir moylari va evgenol parfyumeriya va oziq - ovqat sanoatida ishlatiladi. Barglari karotin va rutin manbai hisoblanadi. Tibbiyotda rayxonning yer ustki qismi (poyasiz va yog'ochlangan pastki qismlarisiz) ishlatiladi. U burishtiruvchi, shamollashga qarshi, yaralarni bitiruvchi va antiseptik ta'sirlarga ega. Shuning uchun o'simlikning gripp epidemiyasi davrida qo'llash foydalidir. Rayxon bosh aylanishini, ovqat xazm qilish a'zolarini ishlashini yaxshilaydi, tish og'rig'ini qoldiradi, bachadon silliq muskullarini bo'shashtiradi, To'g'ri ichak shishini qaytaradi.

Angina-1 g rayxonning efir moyi 50 g. qand kukuni bilan aralashtiriladi va 1 osh qoshiqdan choy bilan ovqatdan keyin qabul qilinadi. Gripp-2-5 tomchi efir moyi kuniga asal bilan 2-3 marta qabul qilinadi. Siydik yo'lida tosh kasalligi-2 osh qoshiq rayxon guli 1 stakan suvda qaynatilib, sovutiladi va dokadan o'tkazilib, siydik haydovchi vosita sifatida

qo'llaniladi. Asab tangligi va qattiq charchoq-1 osh qoshiq rayhonga 1 stakan qaynagan suv solinib, 15-20 minut damlab, qand yoki asal bilan ichiladi. Kuniga 2 martadan ko'p bo'lishi kerak emas. Ko'ngil aynish - 1 osh qoshiq rayxonga 1 stakan qaynagan suv solinadi va 20 minut damlanadi. Dokadan o'tkazib, ko'ngil aynishda ichiladi. Tish og'rig'i-paxtaga efir moyi shimdirib, og'rigan tishga qo'yiladi. 1 osh qoshiq rayhon 1 stakan qaynagan



suvda 15-20 minut damlab qo'yiladi va og'iz chayiladi. Anginada ushbu damlama bilan tomoq chayiladi. Yutal - rayxon va evkalipt efir moylarini bir xil miqdorda aralashtirib 1 stakan qaynagan suvda suyultiriladi va uning bug'i bilan nafas olinadi (sochiq bilan yopib). Otit-2 osh qoshiq maydalangan rayhon 0,5 l suvga solinib past olovda qaynaguncha ushlab turiladi, 10 minut damlanadi va og'rigan quloqqa kompress qilinadi. Kopressni 1-2 soatdan har kuni quloq og'rig'i to'xtaguncha qilish mumkin. Yaralar-1 osh qoshiq rayhon urug'iga 1 stakan qaynagan suv solib 15 minut damlanadi va keyin yaralar yuviladi. Rayxonning efir moylari terini yumshatadi va oziqlantiradi. Uning preparatlarini yurak kasalliklarida, qand kasalligi, tromboflebitda tavsiya qilinmaydi.

O'simlikning yer ustki qismi 1-1,5% efir moylari, 6%gacha oshlovchi moddalar, glikozidlar, saponinlar, mineral moddalar, askorbin kislotasi, qandlar,





sellyuloza, oqsil, vitamin R, provitamin A, kamfora saqlaydi. Efir moyi evgenol (70%), metil xavinol, sineol, linalool, kamfora osimenlardan tarkib topgan o'simlik hisoblanadi.

**MAYDA GULLI TOG'RAYHON - ДУШИЦА МЕЛКОЦВЕТНАЯ - *ORIGANUM TYTTHANTHUM* GONTSCH.** O'simlik markaziy nerv sistemasini tinchlantiruvchi, ovqat hazm qilish va bronxial bezlar sekresiyasini kuchaytiradi. Qaynatmasi kuchli siydik haydovchi sifatida ma'lum. Tog'rayhon shuningdek, ishtahani ochuvchi va turli xil shamollashlarda balg'am ko'chiruvchi sifatida ishlatiladi. Tomoq kasalliklarida chayqash va teri yiring kasalliklarida vanna qilinadi. Tarkibidagi efir moylari tish kasalliklarida og'riqni qoldiruvchi hisoblanadi.

O'simlik tarkibida oshlovchi moddalar, askorbin kislotasi, flavonoidlar va efir moylari bor.

**QALAMPIR YALPIZ - MYATA PERECHNAYA - *MENTHA PIPERITA* L.** achchiq yalpiz barglari tarkibidagi efir moylarining miqdori janubiy rayonlarda 3%, shimoliy rayonlarda 2-2,5% ni; efir moyidagi mentolning miqdori esa 50-55% tashkil etadi. O'simlikning

efir moyi mentol, menton, metilasetat, mentafuran, seneol va boshqa biogen moddalar saqlaydi.

Efir moylari parfyumeriya, oziq-ovqat sanoatida, alkogolli maxsulotlar ishlab chiqarishda foydalaniladi.

O'simlikning barglari efir moylaridan tashqari karotinga, organik kislotalarga va boshqa birikmalarga boydir. O'simlik barglaridan qon-tomirlarni kengaytiruvchi va tetiklashtiruvchi xushbo'y choylar, damlamalar tayyorlanadi.



O'simlikning asosiy ta'sir etuvchi moddasi mentol bo'lib, u nevralgiya, mialgiya, artralgiya kasalliklarida og'riq qoldiruvchi sifatida, yana boshqa dorilar bilan qon-tomirlarni kengaytiruvchi, tinchlantiruvchi vosita sifatida qo'llaniladi. Mentol validol, valokardin preparatlari tarkibiga kiradi.



**TURKISTON ARSLONQUYRUG'I -  
PUSTYIRNIK TURKESTANSKIY -  
LEONURUS TURKESTANICUS V. Krecz.**

& kuprian. Arslonquyruqning preparatlari asosan tinchlantiruvchi vosita sifatida gipertoniya, nerv qo'zg'alishi va ba'zi yurak kasalliklarida (yurak nevrozi, kardioskleroz) davolash uchun valeriana kabi ishlatiladi.

Turkiston arslonquyrug'i o'tida ursul kislotasi, oshlovchi moddalar, organik kislotalar, saponinlar, flavonoidlardan rutin, kversetin va kvinkvelozid, alkaloid leonurin va staxidrin ajratib olingan, oxirgi paytlarda mahsulotda valepotriatlar (iridoid) topilgan.



**DORIVOR MAVRAK - SHALFEY LEKARSTVENNYY - SALVIA  
OFFICINALIS L. MAVRAKNING BARGLARI DORIVORLIK XUSUSIYATIGA  
EGA.**

Dorivor mavrakning barglaridan tayyorlangan damlama dezinfeksiyalovchi va shamollashga qarshi vosita sifatida stomatit bo'lganda, og'iz bo'shlig'i va tomoqni chayishda, yuqori nafas olish yo'llarini tozalashda qo'llaniladi. Mavrakning gullari antibakterial prerarat - salvin olish uchun ishlatiladi. Xalq tabobatida mavrak barglari oshqozon yarasi, kolit, jigar, buyrak xastaliklarini davolashda, bronxitda balg'am ko'chiruvchi, yumshatuvchi va siydik haydovchi vosita sifatida ishlatiladi.

Mavrak barglaridan tayyorlanadigan damlama. 10 g (2 osh qoshiq miqdorida mahsulot olinib sirlangan idishga solinadi, ustidan 200 ml (1 stakan) qaynagan issiq suv quyib suv hammomida 15 daqiqa davomida qizdiriladi. So'ngra 45 daqiqa sovutiladi, dokadan o'tkaziladi, qolgan massa siqiladi. Olingan damlamani ustiga dastlabki hajmi 200 ml bo'lgunicha qaynagan suv solinadi. Damlamani salqin joyda 2 kun mobaynida saqlash mumkin.

Damlamani terining shamollash kasalliklarida, teri jarohatlanganida, kuyganida va sovuq urganida ishlatiladi; bunda damlamaga botirilgan dokali salftikalardan foydalaniladi, shuningdek, dorivor mavrak damlamasi bilan vanna qilish ham mumkin.

O'simlikning barcha organlarida efir moyi (barglarida 0,5-2,5%) mavjud. Undan tashqari barglar tarkibida alkaloidlar, oshlovchi moddalar, uvaol, paradifenol va V guruhi vitaminlari bo'ladi. Ildizida yuqori faol tabiiy antioksidant



va diterpenoidli xinonlar, gullarida esa – salvin va uning monometil efir moddasi bo'ldi.

**Xulosa:** Xulosa qilib aytganda labguldoshlar oilavakillarini deyarli barcha turlari dorivor o'simlikhisoblanadi. Masalan arslonquyruqning dorivorpreparatlari tinchlantiruvchi dori sifatida gipertoniya, nerv qo'zg'alishi va ba'zi yurak kasalliklarini davolashda ishlatiladi. Tibbiyotda tog'rayhondan tayyorlangan preparatlar ichak atoniyasi kasalligida hamda ishtahaochuvchi va ovqat hazm qilish jarayonini yaxshilovchi dorisifatida ishlatiladi. Bundan tashqari u balg'am ko'chiruvchidori va terlatuvchi vosita sifatida ham qo'llaniladi. Efirmoyi esa tish og'rig'ini qoldirish uchun ishlatiladi

### FOYDALANILGAN ADABIYOTLAR:

1. Постановление Президента Республики Узбекистан «О программе модернизации технического и технологического перевооружения предприятий фармацевтической отрасли на период до 2011 года» ПП-731 // Народное слово. –от 19 ноября 2007 года.
2. Постановление Кабинета Министров Республики Узбекистан «О мерах государственной поддержки развития медицинской и фармацевтической промышленности в Республике Узбекистан» №287 // Народное слово. –от 15 августа 1996 года.
3. Аббасов Р.М., Исмаилов Н.М. Обследование эфиромасличных растений Лачинского и Кельбаджарского районов Азербайджанской ССР// Изв. АН АзССР. Сер. биол. с.-х. наук. 1959. –№3.–С. 9-16.
4. Абу Али ибн Сино. Тиб конунлари. –Тошкент: Фан, 1982.Т.1. –497 б
5. Абу Райхон Беруни. Избранные произведения. Китоб ас-Сайдана // Фармакогнозия. книга 4. –Ташкент: Фан, 1974.–С. 692-693.



## ЗАМОНАВИЙ ЖАМИЯТДА КОРРУПЦИЯ ТУШУНЧАСИНИНГ ИЖТИМОИЙ-ФАЛСАФИЙ ТАҲЛИЛИ ВА КОРРУПЦИЯГА ҚАРШИ ВАКЦИНА ИШЛАБ ЧИҚИШНИНГ ЧОРАЛАРИ.

**Арипов Алишер Сайфиддинович**

*Навоий давлат педагогика институти ижтимоий фанлар кафедрасининг  
мустақил тадқиқотчиси.*

Тел:+99898-189-78-88

*Ўзбекистон. Навоий вилояти. Навоий шаҳри.*

**Аннотация** Мақолада замонавий жамиятдаги коррупция тушунчасининг ижтимоий-фалсафий таҳлили, коррупцияни ўрганишда ижтимоий-фалсафий ёндашув, коррупцияни таркибий қисмларга бўлиб тушуниш методикаси, коррупциянинг жамият ҳаётига салбий таъсири, коррупцияга қарши курашда замонавий-фалсафий усуллар, коррупцияга қарши вакцина тўғрисида баён этилган.

**Калит сўзлар:** Коррупция тушунчасининг ижтимоий-фалсафий таҳлили, коррупцияга қарши кураш, коррупцияни олдини олиш, коррупцияни таркибий қисмларга бўлиб таҳлил қилиш, коррупцияга қарши вакцина.

**Аннотация** В статье описан социально-философский анализ понятия коррупции в современном обществе, социально-философский подход к изучению коррупции, методология понимания коррупции на составляющие, негативное влияние коррупции на общественную жизнь, современные философские методы в борьбе с коррупцией и антикоррупционная вакцина.

**Ключевые слова:** Социально-философский анализ понятия коррупции, борьба с коррупцией, предотвращение коррупции, анализ коррупции на составляющие, антикоррупционная вакцина.

**Annotation** The article describes the socio-philosophical analysis of the concept of corruption in modern society, the socio-philosophical approach to the study of corruption, the methodology of understanding corruption into components, the negative impact of corruption on public life, modern-philosophical methods in the fight against corruption, and the anti-corruption vaccine.

**Key words:** Socio-philosophical analysis of the concept of corruption, fight against corruption, prevention of corruption, analysis of corruption into components, anti-corruption vaccine.

Коррупция тушунчаси яқин йиллар давомида кенг қўлланила бошлади, унга қадар узок даврлар оша бу тушунчани ўрнига пора олиш ва бериш, таъмагирлик, фирибгарлик каби сўзлар кенг қўлланилган. Коррупция эса барча тушунчаларни ўз ичига олган кенг камровли тушунча сифатида намоён бўла бошлади. Бир томондан жамият ҳаёти учун қонун-қоидаларни



ишлаб чиқишда бирма-бир саралаб, алохида-алохида ҳар бир ҳаракатни кўрсатишдан кўра умумий қилиб "коррупция"га қарши курашиш жумласини келтириш қулайроқ бўлгани ва бу халқаро ҳамжамият учун умумий тушунарли жумла бўлгани учун коррупция сўзидан фойдаланиш кенг тус олди, назаримда.

Қоида тарикасида, бу тушунча "пора" тушунчаси билан белгиланади. Аммо "коррупция" сўзининг маъноси бу билан чекланмайди. Лотин тилидан таржима қилинган коррупцио сўзи "парчаланиш, шикастланиш" деган маънони англатади. Коррупция кўплаб кўринишларга эга ва нафақат давлат хизматлари тизимида, балки хусусий бизнесда ҳам мавжуд<sup>7</sup>.

Қонун ижодкорлиги билан шуғулланувчи шахслар ўртасида коррупция тушунчасини маъносини таҳлил қилганимизда, ушбу тушунча кўпроқ мансабдор шахсларнинг таъмагирлиги билан боғлиқ ҳаракатларни ифодалашга интилишни гувоҳи бўлишимиз мумкин, бироқ коррупция фақатгина мансаб ёки давлат иши билан боғлиқ бўлган ҳаракатлардан иборат эмас, коррупция жамиятдаги мансаб ваколати билан боғлиқ бўлмаган ёки давлат ишига алоқадор бўлмаган ноқонуний ҳаракатларни ҳам ўз ичига олади.

Бундан ташқари, коррупциянинг намоён бўлиш шакллари хилма-хилдир: порахўрлик, давлат ресурслари ва маблағларини ноқонуний тақсимлаш ва қайта тақсимлаш, ноқонуний хусусийлаштириш, ноқонуний қўллаб-қувватлаш ва молиялаштириш, сиёсий тузилмалар (партиялар ва бошқалар)да, кредитларга имтиёзлар бериш, буюртмалар олиш учун шахсий алоқалар ёрдамида давлат ресурсларидан фойдаланиш - товарлар, хизматлар, манбалар, даромадлар, имтиёзлар олиш, қариндошлар, дўстлар, танишлар ва бошқаларга турли хил хизматлар кўрсатишда намоён бўлади<sup>8</sup>.

Аналитик услубдаги бундай таърифларнинг муваффақиятсизлиги нуқтаи назаридан, коррупцияни аниқ ҳуқуқий ёки маънавий ҳуқуқбузарликлар билан идентификациялаш орқали коррупция тушунчасининг назарий тавсифини бериш муаммосини четлаб ўтишга ҳаракат қилиш истаги пайдо бўлади. Бироқ, коррупцияни муайян ҳуқуқий-ахлоқий ҳуқуқбузарликлар билан аниқлашга уринишлар муваффақият қозониши даргумон. Эҳтимол, энг мақбул номзод порахўрликдир; порахўрлик баъзилар томонидан коррупциянинг квинтэссенциал шакли сифатида қаралади (Ноонан 1984; Притчард 1998; Грэн 2006). Непотизм ҳақида нима дейиш мумкин (Беллов 2003)? Албатта, бу ҳам коррупциянинг парадигматик шакли бўлиб, концептуал жиҳатдан порахўрликдан фарқ

<sup>7</sup> Что такое коррупция? <https://barnaul.org/advisor/pravoporyadok-i-bezopasnost/chto-takoe-korrupsiya>.

<sup>8</sup> Атагимова Э.И. Что такое коррупция и как с ней бороться. Москва-2015. 13-бет. <https://minjust.gov.ru>.



қилади. Пора олувчи шахсдан пора берувчига нафақа бериш талаб қилинади деб тушунилади, акс ҳолда бу пора эмас; аммо непотизм ҳаракатининг фойдаси бўлган шахс бу яхшилиқни қайтариши шарт деб тушунилмайдиган<sup>9</sup>.

Коррупция тўғрисида турли қаралашларни таҳлил қилар эканмиз, унга ягона таърифни беришга уринганимиз сари, ушбу тушунчани бошқа қирралари ҳам очилиб келаверади ва унга ягона таърифни ишлаб чиқишни мураккаблаштиради. Бизнингча, коррупцияни таърифлашда умумийликдан қочишимиз керак, чунки коррупцияга берилган умумий таъриф уни бир қанча қисмларини яшириб, муайян нуқтада мавжуд бўлган коррупцияни тўғри ва тўлиқ аниқлашга тўсқинлик қилади. Шунинг учун ҳам жамиятдаги умумий коррупция тўғрисида эмас, балки жамиятнинг бир бўлаги бўлган инсон коррупцияси тўғрисида фикр юритилса, мақсадга мувофиқ бўлади назаримизда. Инсон тарбияси, савияси ва ҳуқ-атвори коррупцияга мойиллик билдирсагина, у коррупцияга яқин бўлади. Инсоннинг тарбияси, савияси ва ҳуқ-атвори эса унинг виждони билан боғлиқ. Шунинг учун ҳам қадим замонлардан ҳар қандай қонун, қоида ишлаб чиқилмасин, жамият ҳаёти учун тўғри йўлни танлашда кўпинча виждон, бошқача қилиб айтганда адолатга таянилган. Ҳар бир инсон виждонан тўғри тарбияланмас экан, жамият коррупция ботқоғига ботаверади.

Шунинг учун жамиятимизда жуда салбий қабул қилинадиган нарсалар қаторида коррупция туради, чунки кимнингдир виждонини пулга сотиб олсак ёки унинг хатти-ҳаракатларини масофадан туриб буюра олсак, бу одам виждонини рад этганини, агар у виждонини рад этса, у ютказганлигини англайди. Уларнинг инсон сифатидаги мақомида асосий нарсаси, чунки инсонни характерловчи нарсаси унинг "йўқ" дейиш қобилиятидир; бу уларнинг кадриятларни моддий масалалардан устун қўйиш қобилияти, бошқача айтганда, манфаат қули бўлмастидир<sup>10</sup>.

Шу билан бир қаторда жамиятнинг бир бўлаги сифатида инсон коррупциясини таҳлил қилганимиздан сўнг, ҳар бир инсонни соҳа, турмуш-тарзи ёки мавқеига қараб саралаб, жамлаб бориш орқали жамиятдаги турли йўналишлардаги коррупцияни умумий кўринишини нисбатан ҳаққоний гавдалантиришимиз мумкин бўлади.

Деконструктив жараён орқали коррупциялашган жамиятнинг уч томонлама жабҳаларининг ҳар бир компонентининг таркибий қисмларини демонтаж қилади, бу сўровчига ҳар бир компонентнинг маълум бир жамиятнинг коррупция индексига чуқурлиги ва таъсирини яхшироқ

<sup>9</sup> Corruption. <https://plato.stanford.edu/entries/corruption>. First published Wed Sep 14, 2005; substantive revision Fri Oct 13, 2023.

<sup>10</sup> Фади А. The Philosophy of Corruption. <https://www.linkedin.com/pulse/philosophy-corruption>. October 29, 2023.



баҳолаш имконини беради. Ҳар бир компонентнинг чидамли ва инфекцияланган таркибий қисмлари кейинчалик аниқланади. Деконструктив жараён реконструктив ёндашув билан тўлдирилади. Қайта қуриш жараёнида ҳар бир компонентнинг демонтаж қилинган таркибий қисмлари қайта тикланади. Ушбу оқилона иштирок этишнинг асосий чизиғи уч томонлама таркибий қисмлар бўйича мустаҳкамланган оригинал позиция эди: жамиятнинг такомиллаштирилган амалий-мафкуравий шаблонларидир. Ушбу шаблон нуқсонли таркибий қисмларни аниқлаш учун жой яратади. Эътироз билдирганлар қўллаб-қувватланади ва нуқсонлари тузатиб бўлмайдиган ва халқнинг умумий фаровонлигига тўғри келмайдиган бўлса, ё тузатилади ёки бекор қилинади. Деконстро-қайта қуриш жараёнининг ўзига хос хусусияти шундаки, у коррупция жамиятини нафақат феноменал, балки онтологик жиҳатдан ҳам йўқотади. Бу нафақат бузуқ ва бузуқларнинг сезиладиган томонлари билан шуғулланади. У маълум бир жамиятни ҳар бир таркибий қисмининг ва умуман жамиятнинг мафкуравий модели билан ўзаро боғлаш орқали коррупция илдизига (илдизларига) интилади. Ушбу тизимли ёндашув орқали у коррупцияга қарши тўғридан-тўғри ғамхўрлик қилади. У жамиятни ўзининг уч хил тарихий лаҳзаларида - ўтмишда, ҳозирги ва келажакда қўллаб-қувватлайди. У коррупциянинг ўтмишини ўзининг амалий-мафкуравий шаблон платформасида ўтмишни деконструктив тарзда қайта қуриш қобилияти билан кутқаради. Деконстро-реконструктив жараён, шунингдек, ушбу моделга мурожаат қилиш орқали ҳозирги коррупцион амалиётлар билан курашишга қодир. Мафкуравий шаблонга эътибор келажакда коррупция векторларининг кириб келишига қарши қалқондир. Деконстро-реконструктив тарзда қайта ташкил этилгандан сўнг, коррупциялашган жамият декорацияланади ва коррупция вирусининг келажакдаги хужумига қарши антидот билан сингдирилади: бу ҳолат даврий деконстро-реконструктив жараён билан мустаҳкамланади<sup>11</sup>.

Шундай қилиб, коррупцияни умумий тушунча сифатида ўрганишдан кўра, уни қисмларга бўлиб, бирма-бир таҳлил қилган ҳолда таъриф бериш, коррупция билан боғлиқ сиёсий-ижтимоий ва криминоген вазиятни тўғри баҳолашга ёрдам беради. Коррупцияни илдизи сифатида инсон виждонини билиш ва даволаш учун барча чора-тадбирларни инсон виждонига нисбатан қўллаш эса коррупцияни олдини олиш ва қарши курашишда юқори самарадорликка эришишга имкон беради.

<sup>11</sup> Бартоломей Н. The Role of Philosophy in a Corrupt Society: Deconstructive Approach. <https://www.acjoi.org/index.php/jatrep/article/view/2226/2193>.



## SOG'LOMLASHTIRUVCHI JISMONIY MADANIYATNING ASOSIY SHAKLLARI VA ULARNING ORGANIZMNING FUNKTSIONAL HOLATIGA TA'SIRI

**Nishonova Dilafruz Tojimatovna**

*Farg'ona davlat universiteti Jismoniy madaniyat fakulteti*

**Annotatsiya:** Ushbu maqolada sog'lomlashtiruvchi jismoniy madaniyatning asosiy shakllari va ularning organizmning funksional holatiga ta'siri, salomatlik insonning eng katta boyligi ekanligi, Sog'lomlashtirish tibbiyotining uslublarini joriy etish qator masalalarning yechimini topishga yordam berishi, Jamiyatimizda sog'lom turmush tarzini shakllantirish, aholining, ayniqsa, yosh avlodning jismoniy tarbiya va ommaviy sport bilan muntazam shug'ullanishi uchun zamon talablariga mos shart-sharoitlar yaratilayotganligi haqida so`z boradi.

**Kalit so`zlar:** sog'lomlashtiruvchi jismoniy madaniyat, gimnastika, o'yin, turizm, salomatlik, sog'lom turmush tarzi, sport, shart-sharoitlar, imkoniyat, foydalanish, shug'ullanish, organizm.

Jismoniy tarbiyaning asosiy vositalariga jismoniy mashqlar, tabiiy kuchlar va gigiyena omillari kiradi. Jismoniy mashqlar - bu jismoniy tarbiya muammolarini hal qilish uchun zarur bo'lgan shaxsning intensiv harakatlari. Ularning asosiy vazifalari samaradorlikni oshirish va aholi salomatligini mustahkamlashdan iborat.

### **Sog'lomlashtiruvchi jismoniy madaniyatning asosiy shakllari.**

Sog'lomlashtiruvchi jismoniy madaniyatning turli shakllaridan foydalanish asosiy samaraga erishish - inson salomatligini yaxshilash va saqlash bilan uzviy bog'liqdir. Shu bilan birga, ular jamiyatning boshqa ko'plab muammolarini - umumiy ta'lim, (turizm), rehabilitatsiya (davolash gimnastikasi), dam olish, ko'ngilochar (o'yinlar), kasbiy (ishlab chiqarish gimnastikasi, kasbiy va amaliy jismoniy tarbiya) muammolarini hal qiladi. Jismoniy mashqlar gimnastika, o'yin, turizm va sportga bo'linadi. Har xil turdagi gimnastika davolovchi ta'sirga ega. **Asosiy gimnastika** insonning turli xil harakat faoliyati turlariga keng umumiy jismoniy tayyorgarligini ta'minlaydi. **Gigienik gimnastika**, xususan, ertalabki mashqlar, kun davomida tana funksiyalarini faollashtiradi. Ertalabki mashqlar uyqudan keyingi miyaning tormozlanish holatini engillashtiradi, markaziy asab tizimining tonusini ishlaydigan mushaklarning afferent impulslari bilan birgalikda oshiradi; hissiy tizimlarning faoliyatini rag'batlantiradi; yurak mushaklarining ishini faollashtiradi va venoz qon oqimini kuchaytiradi; nafas olish chuqurligini oshiradi; to'qimalarning shishishini yo'q qiladi, limfa aylanishini kuchaytiradi. Jismoniy mashqlar bilan birga keladigan suv protseduralari terining termoretsep-





torlariga ta'sir qilish orqali chiniqishni ta'minlaydi. So'nggi paytlarda **ishlab chiqarish gimnastikasi** keng rivojlanib, uning turli shakllarida aqliy va jismoniy mehnat unumdorligini oshirdi va kasb kasalliklarni kamaytirdi. **Davolash gimnastikasi** buzilgan inson salomatligini tiklashni ta'minlaydi. Kasallikning tabiatiga qarab tor o'ziga xos ko'rinishga ega. Insonning jismoniy faolligini oshiradigan o'yinlar aholining umumiy salomatligini yaxshilanishiga hissa qo'shadi. Maktabgacha va boshlang'ich maktab yoshidagi bolalarda turli jismoniy fazilatlarni rivojlantirish va harakat qobiliyatlarini shakllantirish uchun taqlid o'yinlari katta ahamiyatga ega. Voyaga etgan aholi orasida **o'yinlar** faol dam olish va bo'sh vaqtni to'ldirish, psixo-emotsional holatni yaxshilash vositasi sifatida keng tarqalgan. **Turizm** - bu tabiiy sharoitda turli xil tabiiy harakat faoliyati hisoblanadi. Uning aholi salomatligiga ta'siri, kundalik va kasbiy vaziyatlarning nevropsixik tarangligidan kelib chiqqan nevroz holatlarni bartaraf etish va tarbiyaviy roli juda katta. Turizmning har xil turlari - sayr, ekskursiya, piyoda sayr qilish insonning salomatligini mustahkamlashga, quvnoq kayfiyatni saqlashga, turli xil tabiiy vaziyatlarga va ob-havo sharoitlariga moslashish qobiliyatini rivojlantirishga imkon beradi. Shuningdek, ular yangi ko'nikmalarga ega bo'lish, aqliy qobiliyatlarni rivojlantirish, bizni o'rab turgan olam haqidagi bilimlarni to'ldirish uchun xizmat qiladi. Sport bu raqobat qilish faoliyat bilan bog'liq bo'lib, u tanani yuqori sport yutuqlariga muntazam ravishda tayyorlashni talab qiladi. Ommaviy sport ko'p jihatdan sog'lomlashtiruvchi ta'sir ko'rsatadi va bunga, o'z navbatida, faqat sport mashg'ulotlarini oqilona tashkil etish, mashg'ulotlar va dam olishning to'g'ri tanlangan rejimi, jismoniy faoliyatni individuallashtirish orqali erishish mumkin. So'nggi yillarda sog'lomlashtirish nuqtai nazaridan milliy, xalq sport o'yinlariga alohida ahamiyat berilmoqda.

### **Sog'lomlashtiruvchi jismoniy madaniyatning inson tanasining funktsional holatiga va o'ziga xos bo'lmagan barqarorligiga ta'siri.**

Jismoniy mashqlarni bajarish inson tanasi uchun ikkita o'zgarishlarga olib keladi:

- 1) o'ziga xos ta'sir, ya'ni ushbu jismoniy yuklamalarga moslashish;
- 2) qo'shimcha, o'ziga xos bo'lmagan ta'sir - turli xil noqulay ekologik omillarga qarshilikni kuchayishi.

Jismoniy mashqlar bilan muntazam ravishda shug'ullanadigan (haftasiga kamida 6-8 soat) odamlar ko'p kasal bo'lmaydi, yuqumli kasalliklar osonroq yengib o'tadilar. Sportchilar haddan tashqari issiqlik va gipotermiyaga, kiruvchi nurlanish ta'siriga chidamliligini oshiradilar, ammo ochlik va ba'zi zaharlarga chidamlilik pasayadi. Ma'lum bo'lishicha, tananing aerob qobiliyati qanchalik yuqori bo'lsa, o'lim darajasi shunchalik past bo'ladi. Eraklarda nisbiy MKO' ning individual qiymatlari 2 baravar oshishi bilan (21 dan 42 ml kg/daq. gacha) o'lim darajasi



taxminan 3 baravar kamayadi, ayollarda esa MKO' 1,5 barobarga ko'tarilishi (21 dan 32 ml kg/daq. gacha) o'limni 2 barobarga kamaytiradi. Eng katta davolash effektiga erishish va samaradorlikni oshirish uchun siz turli yoshdagi odamlar uchun ishlab chiqilgan optimal harakat rejimlariga rioya qilishingiz kerak. Haftalik soatlar soni bo'yicha jismoniy faoliyatning optimal vaqti 6-8 yosh - 13-14 soat, 9-12 yosh - 12-13 soat, 13-15 yosh - 11-12 soat, 16-20 yosh - 8-9 soat, 24-30 -yoshlar - 7-8 soat, 30-60 yosh - 5-6soat, qariyalar - 8-10 soat. Yuklamaning minimal intensivligi aniqlanadi, bunda tananing funktsional imkoniyatlari oshadi. U 220 zarbaga teng bo'lgan maksimal yurak qisqarishlar soni asosida hisoblanadi. Ya'ni maksimal YUQS dan yosh (yillar soni) ni ayiramiz. Optimal jismoniy faollik maksimal yurak tezligining 65% dan 85% gacha bo'lgan yurak tezligida amalga oshiriladi. Shuning uchun, 20 yoshli yigit uchun optimal yuklama 130-170 zarba / daq oralig'ida yurak urish tezligida amalga oshiriladi. (uning maksimal yurak urishi  $220 - 20 = 200$  zarba daq.) va 60 yoshli keksa odam uchun optimal yuk 104 dan 136 gacha yurak urish tezligiga to'g'ri keladi. (uning maksimal yurak urishi  $220 - 60 = 160$  zarba daq). Mahalliy va xorijiy olimlar sog'lom yoshi katta insonlarga yurak-nafas olish funktsiyalarini, tana tuzilishini, mushaklar kuchini va chidamliligini rivojlantirish va saqlash uchun o'quv yuklamasi miqdori bo'yicha umumiy tavsiyalar ishlab chiqdi.

- **Mashg'ulotlarning chastotasi** - haftasiga 3-5 kun.
- **Ishning intensivligi** - maksimal yurak tezligining 65% -85% yoki MKO' ning 50-85%.
- **Mashg'ulotlar davomiyligi** - intensivligiga qarab 20-60 daqiqa uzluksiz aerobik ish (har biri 1-2 daqiqadan iborat 2-3 yuklama cho'qqisi bilan, YUQS maksimal yurak urish tezligining 90-100% gacha yoki MKO' 90-100% gacha) ruxsat etiladi.
- **Jismoniy mashqlar turi** - ritmik va aerobik ishlarda katta mushak guruhlarini ishlatadigan har qanday mashq - yugurish, chang'i uchish, konkida uchish, velosipedda harakatlanish, suzish, eshkak eshish, raqsga tushish, o'yin faoliyati.
- Anaerob quvvatni saqlash, tana vazni va suyak kuchini rivojlantirish uchun samarali bo'lgan o'rtacha intensivlikdagi qarshilik mashqlari - har bir katta mushak guruhi uchun haftasiga kamida 2 kun 8-10 ta mashq. Tavsiya etilgan harakat rejimi jismoniy ishlash, tana holati va sog'lig'ining maqbul darajasini taminlaydi, tinch holatda yurak urish tezligini pasaytirishga, tananing aerob va anaerob qobiliyatini oshirishga, charchoqni kamaytirishga imkon beradi. Tiklanish jarayonlarining tezlashishi. Kundalik energiya sarfi kamida 1200 kkal bo'lsa, optimal yo'qotishlihi mumkin bo'lgan vazn - haftasiga 1 kg dan oshmasligi kerak. Voyaga etgan sog'lom odamning optimal harakat faolligini aniqlash uchun siz qadamlar sonining kunlik



ko'rsatkichidan foydalanishingiz mumkin: kuniga 10 000 qadam, o'rtacha 2200-2400 kkal energiya sarfini ta'minlaydi (asosiy metabolizm uchun 1700 kkal va mushaklar ishi uchun 500-700 kkal). Aholining turli kontingentlarining harakat faolligini o'rganish tajribasi shuni ko'rsatadiki, balog'at yoshida odamlar kuniga o'rtacha 10-15 ming, keksalikda esa 6-8 ming qadam tashlaydilar. Maktabgacha va boshlang'ich maktab yoshidagi bolalarning harakatchanligi juda yuqori. Qish mavsumida maktabgacha yoshdagi bolalar tomonidan kuniga qadamlar soni 3-4 yoshda 11,2 ming (qiz bolalar) va 11,9 ming qadam (o'g'il bolalar), 5 yoshda mos ravishda 12 ming va 13,5 ming qadam, 6-7 yoshda. 13,6 ming va 15,0 ming qadam, 8 yoshda - 16,2 va 18,1 (22-24 ming qadamgacha). Biroq, bu harakatchanlik darajasi har doim ham amalga oshirilmaydi. Bolalar bog'chalarida va ayniqsa, maktablarda bolalar va o'smirlar jismoniy faollikning sezilarli darajada etishmasligini boshdan kechiradilar, bu esa kasalliklar, semirish, yassi oyoq va boshqa muammolarining ko'payishiga olib keladi. Kasbiy amaliy jismoniy tayyorgarlik tananing funktsional imkoniyatlarini oshirishga, salomatlikni saqlashga va kasbiy psixofiziologik xususiyatlarni, jismoniy 378 fazilatlarini rivojlantirishga va harakat ko'nikmalarini shakllantirishga yordam beradi. Jismoniy tarbiya vositasida mehnatga layoqatli aholini kasbiy faoliyatga, harbiy xizmatga moslashtirish vazifalari hal etiladi. Masalan, suzish, akrobatika, gimnastika, sport o'yinlarida erishilgan vestibulyar barqarorlikni oshirish, uchuvchilar va kosmonavtlar uchun katta ahamiyatga ega; Reaksiya tezligi, sensorli tizimlarning yuqori ishonchligi, vaziyatga bog'liq sport turlarida ishlab chiqilgan axborotni qayta ishlash tezligining oshishi esa professional operatorlar uchun zarur; radiotelegrafchilar, mashinistlar; geologlar va harbiy xizmatchilardan kuch va chidamlilikning yuqori darajada rivojlanishi talab etiladi.

#### ADABIYOTLAR RO'YHATI:

- 1.Tojimatovna, N. D. (2023). VITAMINS. THE COMPOSITION OF CHILDREN'S DAILY FOOD. PROPER FEEDING OF CHILDREN. *Galaxy International Interdisciplinary Research Journal*, 11(8), 339-342.
- 2.Dilafruzkhon, N., & Hanifakhan, M. (2023). The Level Of Physical Development And Physical Fitness Of Students In Grades 9-11. *Eurasian Journal of Learning and Academic Teaching*, 19, 126-132.
- 3.Tojimatovna, N. D. (2023). DAVOLASH JISMONIY TARBIYASIDA MASSAJNING UMUMIY FIZIOLOGIK ASOSLARI. *Finland International Scientific Journal of Education, Social Science & Humanities*, 11(4), 1115-1119.



4. Dilafruz, N., & Madinabonu, K. (2023). THE IMPORTANCE OF PHYSICAL CULTURE AND PUBLIC HEALTHY SPORTS IN OUR COUNTRY. *American Journal of Pedagogical and Educational Research*, 18, 305-312.

5. Tojimatovna, N. D. (2023). YOSHLARDA SOGLOM TURMUSH TARZINI SHAKLLANTIRISH KONSEPSIYASI. *INNOVATION IN THE MODERN EDUCATION SYSTEM*, 3(35), 344-348.

6. Tojimatovna, N. D. (2023). PEDAGOGICAL TECHNOLOGIES BASED ON THE EFFECTIVE MANAGEMENT OF MEANS FOR THE FORMATION OF HEALTH AND HEALTHY LIFESTYLES OF HIGH SCHOOL STUDENT GIRLS IN PHYSICAL CULTURE TRAINING. *IJODKOR O'QITUVCHI*, 3(31), 14-22.

7. Tojimatovna, N. D. (2023). SOGLOM TURMUSH TARZI VA UNI TASHKIL ETUVCHI OMILLAR. *IJODKOR O'QITUVCHI*, 3(31), 23-27.

8. Tojimatovna, N. D. (2023). TALABA QIZLARDA UMUMIY JISMONIY TAYYORGARLIK SALOMATLIKNI YAXSHILASHNING ASOSIY VOSITASIDIR. *Finland International Scientific Journal of Education, Social Science & Humanities*, 11(5), 848-854.

9. Нишнонова, Д. Т. (2022). ЖИСМОНИЙ МАДАНИЯТ ВА СПОРТ МАШҒУЛОТЛАРИДА СОҒЛОМ ТУРМУШ ТАРЗИНИ ТАЛАБАЛАР ОНГИГА СИНГДИРИШДА ПЕДАГОГИК ЁНДАШУВЛАР. *Galaxy International Interdisciplinary Research Journal*, 10(9), 75-76.

10. Dilafruzkhan, N., & Hanifakhan, M. (2023). The Level Of Physical Development And Physical Fitness Of Students In Grades 9-11. *Eurasian Journal of Learning and Academic Teaching*, 19, 126-132.

11. Tojimatovna, N. D. (2023). VITAMINS. THE COMPOSITION OF CHILDREN'S DAILY FOOD. PROPER FEEDING OF CHILDREN. *Galaxy International Interdisciplinary Research Journal*, 11(8), 339-342.

12. Tojimatovna, N. D. (2023). DAVOLASH JISMONIY TARBIYASIDA MASSAJNING UMUMIY FIZIOLOGIK ASOSLARI. *Finland International Scientific Journal of Education, Social Science & Humanities*, 11(4), 1115-1119.

13. Нишнонова Дилафруз Тожиматовна. (2022). ЖИСМОНИЙ МАДАНИЯТ ВА СПОРТ МАШҒУЛОТЛАРИДА СОҒЛОМ ТУРМУШ ТАРЗИНИ ТАЛАБАЛАР ОНГИГА СИНГДИРИШДА ПЕДАГОГИК ЁНДАШУВЛАР. *Galaxy International Interdisciplinary Research Journal*, 10(9), 75-76. Retrieved from <https://giirj.com/index.php/giirj/article/view/2677>

14. Tojimatovna, N. D. (2022, May). SOGLOM TURMUSH TARZI. In *INTERNATIONAL SCIENTIFIC RESEARCH CONFERENCE* (Vol. 1, No. 4, pp. 282-285).



## MAKTABGACHA YOSHDAGI BOLALARNI MA'NAViy - AXLOQiy TARBIYALASH

**Mirsayidova D.M.**

*Chirchiq davlat pedagogika universiteti  
Maktabgacha va boshlang'ich ta'lim fakulteti  
xorijiy til yo'nalishi 22/1-guruh talabasi*  
[sherdorluxmonov5gmail.com](mailto:sherdorluxmonov5gmail.com)

*Ilmiy rahbar: Xudayqulova F.B.*

*Chirchiq davlat pedagogika universiteti  
Boshlang'ich ta'lim nazariyasi kafedrası o'qituvchisi*  
[xudaykulovafazilat@gmail.com](mailto:xudaykulovafazilat@gmail.com)

**Annotatsiya.** Maktabgacha pedagogika yosh avlodni barkamol shaxs etib voyaga yetkazishda ma'naviy - axloqiy tarbiyani muhim omil deb hisoblaydi. Ushbu ishda maktabgacha yoshdagi bolalarni ma'naviy - axloqiy tarbiyalash zaruriyati, hamda uning o'ziga xos xususiyatlari borasida fikr yuritiladi.

**Kalit so'zlar:** axloq, ma'naviy-axloqiy tarbiya, axloqiy ong, axloqiy xulq-atvor, ma'naviy - axloqiy rivojlanish, axloqiy his-tuyg'u, tasavvur, madaniy xulq-atvor.

**Annotation.** School pedagogy considers moral-ethical education as a crucial factor in nurturing the younger generation into well-rounded individuals ready for life's challenges. This work discusses the necessity of providing moral-ethical education to school-aged children and reflects on their unique characteristics.

**Key Words:** ethics, moral-ethical education, ethical strength, ethical culture, moral-ethical development, ethical sense, imagination, civilized culture.

Axloq so'zi - lotincha «moros», ya'ni moral, mantiq so'zidan kelib chiqib, u hech qaerda qat'iy yozib qo'yilmagan ijtimoiy qonundir. Inson kundalik hayotida undan (axloq normalaridan) norma sifatida foydalanadi. Axloqiy tarbiya normalari har bir jamiyatning huquqiy normalariga asos bo'ladi. Axloqiy tarbiyada kishi axloqiy bilimlarni o'zlashtiribgina qolmay, har qanday vaziyatlarda o'zini ana shu normalarga munosib tuta oladigan kishilar axloqiy tarbiyalangan hisoblanadi. Axloqiy tarbiyalangan kishida barqaror ma'naviy motivlar shakllangan bo'ladi. Bu motivlar esa o'sha kishini jamiyatda munosib xulq-atvorga rag'batlantiradi. Yosh avlodni jamiyatga, mehnatga, o'ziga munosabatni ochib beruvchi ma'naviy fazilatlarga muvofiq ravishda tarbiyalash tarbiyalanuvchi shaxsni, axloqiy tarbiyaning pedagogik va psixologik asoslarini chuqur bilishni talab qiladigan murakkab jarayondir. Axloqiy bilimlarni ongli ravishda o'zlashtirib olishgina bolalarga atrofdagi kishilar xatti-harakatidagi qaysi jihatlar yaxshi-yu, qaysilari yomon ekanligini anglab olishga yordam beradi.



Maktabgacha ta'lim tashkilotlarida ma'naviy-axloqiy tarbiyani tashkil etish ijtimoiy tarbiyaning muvaffaqiyatini ta'minlovchi eng muhim omil sanaladi. Ma'naviy-axloqiy ta'lim va tarbiya o'zaro bog'liqlik, uzviylik, aloqadorlik hamda dialektik xarakterga ega bo'lib, shaxs ma'naviy-axloqiy kamolotini shakllantirish asosi hisoblanadi. Ma'naviy-axloqiy ta'lim bolalarga ma'naviy-axloqiy munosabatlar mohiyati to'g'risida tizimlangan bilimlarni berish, ularda ma'naviy-axloqiy bilimlarni egallashga bo'lgan ehtiyojni yuzaga keltirish ma'naviy-axloqiy ongini shakllantirish jarayoni bo'lib, izchil, uzluksiz, tizimli tarzda tashkil etilishi lozim.

Qadimgi faylasuflar-u, donishmandlar ijodida odob-axloq malasalari markaziy o'rinni egallab kelgan. Ular axloq-odobni jamiyatning «poydevori» deganlar. Shuning uchun jamiyatning har bir a'zosining xulqi-odobiga alohida e'tibor bilan qaraladi. Ma'naviy-axloqiy bilimlarni ongli ravishda o'zlashtirib olishgina o'quvchilarga atrofdagi kishilar xatti-harakatidagi qaysi jihatlar yaxshiyu, qaysilari yomon ekanligini anglab olishga yordam beradi. Axloqiy tushunchalarning turli yosh davrlarida shakllanish darajasi turlichadir. Jumladan: 1. Axloqiy onglilik, 2. Axloqiy qadriyatlar, 3. Axloqiy his-tuyg'ular.

Axloq ijtimoiy ong shakllanishidan biri bo'lib, muayyan jamiyatda yashovchi kishilar amal qilishi zarur bo'lgan ma'lum xatti-harakat qoidalari yig'indisidir. Axloq odamlarning bir-biriga, jamiyatga, davlatga, xalq mulkiga, oilaga munosabatini muayyan tartibga soladigan xatti-harakat qoidalari tizimida namoyon bo'ladi. Ahloq-kishining ichki olami, e'tiqodi, fazilatlarini sifatida mavjud bo'lsa, odob-shaxsning ko'zga tashlanadigan mulozamatini, xulq-atvori, muomalamunosabatlarida namoyon bo'ladi.

Husayn Koshifiyning «Axloqi Muhsiniy» asari shaxsiy, oilaviy va fuqarolik axloq asoslarini o'z ichiga olgan. U 40 bobdan iborat. Muallif asarda adolat, sabr, yoqimlilik, hayo, odob, ishonch, va'daga vofo qilish masalalari haqida so'z yuritadi.

Jaloliddin Davoniyning «Axloqi Jaloliy» asarida axloqiy muammolar ijtimoiy-falsafiy masalalar tahlil qilinadi. Asarni yozishda muallif Arastu, Aflotun, Abu Nasr Farobiy, Ibn Sinolarning axloqiy ta'limotlaridan foydalangan. Risola uch qismdan iborat bo'lib, birinchi qismida xulqiy tarbiya va axloqiy xislatlarni egallash haqida so'z yuritib, axloqning asosiy tushunchalari: donolik, adolat, iffatga mufassal to'xtalgan, axloq ilmining maqsad va vazifalari belgilab berilgan. Ikkinchi qism oila va oilaviy hayot masalalariga bag'ishlangan. Unda bolalarni tarbiyalash va kamolga yetkazish, kasb-hunarni egallash yoritiladi. Uchinchi qism ijtimoiy siyosiy masalalarga bag'ishlangan.

Ahmad Yugnakiyning «Hibbat-ul-haqqoyiq» asari ta'limiy-axloqiy yo'nalishda yozilgan bo'lib, bilimlilik, adolat, sahovat kabi hislatlar ulug'lanadi, yetuk insonni tarbiyalash g'oyasi ilgari suriladi.



Amir Temur «Axloqiy Husniya» - yaxshi xulqlar egasi bo'lgan. U oqil va tadbirli sarkarda sifatida odamlarni ishga tayinlashda ham, vazifasidan ozod etishda ham shoshma-shosharlik va adolatsizlikka yo'l qo'ymagan. Amir Temur singari jahon ma'naviyati saltanatida o'z o'rinlariga ega bo'lgan buyuk bobokalonlarimizning axloq, go'zal xulq haqidagi fikrlari bugungi kun talabi bilan yozilgandek tuyuladi.

Amir Temurning vasiyatlaridan xalqiga cheksiz sodiqligini, millatini ulug'laganini, ozodlik uchun kurashuvchan, axloqiy madaniyati yuksakligini ko'rish mumkin: «Millatning dardiga darmon bo'ling. Zaiflarni qo'riqlang, yo'qsinlarni boylar zulmiga tashlamang. Adolat va ozodlik dasturingiz, rahbaringiz bo'lsin».

Ota-bobolarimizning asrlar davomida to'plagan hayotiy tajribasi, diniy, axloqiy, ilmiy, adabiy qarashlarini ifoda etgan yodgorliklar orasida Xorazm vohasi hududida yaratilgan bebaho ma'naviy obida «Avesto» kitobi alohida o'rin tutadi. Ana shunday o'lmas asori atiqalar bu ko'hna o'lkada, bugun biz yashab turgan tuproqda qadimdan buyuk madaniyat mavjud bo'lganidan guvohlik beradi. «Avesto»ning tub ma'no mohiyatini belgilab beradigan «Ezgu fikr, ezgu so'z, ezgu amal» degan tamoyilni oladigan bo'lsak, unda hozirgi zamon uchun ibrat bo'ladigan axloqiy saboqlar borligini ko'rish mumkin.

Abdulla Avloniyning «Turkiy guliston yoxud Axloq» kitobining «Haqqoniyat» deb atalgan bobida rostlik va to'g'ri so'zlikni insonning eng insoniy sifatlaridan biri deb hisoblaydi. U bola tarbiyasida o'sayotgan shart-sharoit va tarbiyaning roliga alohida e'tibor beriladi.

A.Navoiy ijodida ham axloq-odob masalalariga katta ahamiyat berilgan.

«Odobli inson barcha odamlarning yaxshisidir va barcha odamlar uchun yoqimlirog'idir» - deydi mutafakkir A.Navoiy.

A.Navoiyning «Mahbub-ul qulub» asarida odob, axloqqa oid g'oyalari ilgari surilgan. Insonparvarlik g'oyalari ulug'langan.

Maktabgacha pedagogika yosh avlodni ma'naviy - axloqiy rivojlanishida tarbiya va tarbiyani muhim omil deb hisoblaydi. Pedagogika va ruhiyatga oid tadqiqotlar natijalarining ko'rsatishicha, maktabgacha tarbiya davri bolaning ma'naviy shakllanishida eng muhim boshqichidir. Shu davrda ma'lum maqsadga yo'naltirilgan tarbiya-tarbiya ta'sirida shaxsning axloqiy sifatlari shakllana boshlaydi. 6-7 yoshda ijobiy xulq normalarining ancha barqaror shakli yuzaga keladi. Bola atrofdagilar bilan bo'ladigan munosabatlarida egallab olgan axloq normalariga asoslangan holda ish tutadigan bo'lib qoladi. Shuning uchun bolalarga ilk yoshdan boshlab ma'naviy-axloqiy tarbiya berib borish muhimdir. Maktabgacha ta'lim tashkilotlarida maktabgacha yoshdagi bolalarni ma'naviy- axloqiy jihatdan tarbiyalash vazifasi va mazmuni bolaning ma'naviy dunyosini, uning ongini,



axloqiy hislarini, shaxsiy sifatlarini tarbiyalash va rivojlantirishni taqozo etadi. Maktabgacha ta'lim tashkilotlarida ma'naviy-axloqiy tarbiya vazifalari quyidagilar:

1. Bolalarda axloqiy his-tuyg'ular, tasavvurlar va xatti-harakatlarni tarbiyalash.
2. Xulq madaniyati va ijobiy munosabatlarni tarbiyalash.
3. Bolalarda axloqiy his-tuyg'ularni tarbiyalash.
4. Xulqdagi salbiy sifatlarini barham toptirish.

Ma'naviy- axloqiy tarbiya maktabgacha ta'lim tashkilotlarida turli xil vositalar yordamida amalga oshiriladi. Birinchi galda bolalarni har xil faoliyatlar vositasida kattalar mehnati bilan tanishtirish, mashg'ulotlarda va mashg'ulotlardan tashqari vaqtlarda amalga oshirish. Turli xil bayramlar, ijtimoiy hayot voqealari, bolalar adabiyoti, musiqa, o'yin, ommaviy axborot vositalari - oynai jahon, radio va boshqalar bolalarning ma'naviy- axloqiy tarbiyasiga katta ta'sir ko'rsatadi. Kichik yoshli bolalar axloqiy tasavvur va bilimlarni faqat o'yin mashg'ulotlarida yaxshi o'zlashtirib oladilar. Bolalar tomonidan o'zlashtirib olingan tasavvurlarni ular ongli ravishda tushunib etishlari dastlab mashg'ulotlarda, keyinchalik o'yin, mehnat jarayonlarida, sayrda, mustaqil faoliyatlar orqali amalga oshiriladi.

Maktabgacha ta'lim tashkilotlarida ma'naviy-axloqiy tarbiyaning asosiy tamoyillari quyidagilarni o'z ichiga oladi:

- g'oyaviy va tarbiya ishining ma'lum maqsadga qaratilganligi;
- ta'lim-tarbiya ishiga bola shaxsini xurmat qilgan holda yondashish;
- axloqiy tarbiya ishini hayot va zamon bilan birga olib borish;
- bolalarning faolligi;
- oila va MTTlarining tarbiyaviy ta'sirining birligi;
- bola shaxsidagi ijobiy sifatlarga suyanish;
- bola shaxsini har tomonlama rivojlanishini ko'zda tutish.

Ma'naviy- axloqiy tarbiya printsiplarini pedagogik shart-sharoit bilan qo'shib amaga oshirish bolaning axloqiy rivojlanishiga samarali ta'sir etadi. Maktabgacha yoshdagi bolalarga ma'naviy- axloqiy tarbiya berishda har xil metod va usullarni qo'llash muhim ahamiyatga egadir.

Shunday qilib, maktabgacha ta'lim tashkilotlarida bolalardagi harakterning ijobiy namunalarni, ularning yosh xususiyatlarini e'tiborga olgan holda axloqiy tarbiyaning hamma samarali usullari bilan tarbiyalanib borilsa, ijobiy natijalarga erishish mumkin.

#### FOYDALANILGAN ADABIYOTLAR:

1. Xudayqulova, F. B. (2022). Ta'lim tizimini boshqarish. O'qituvchi ilmiy uslubiy metodik va badiiy jurnali, 3(9), 69-72.





2. Xodjamkulov, U. N.; Xudayqulova, F. B. (2021). Kelajak o'qituvchisi konsepsiyasi. O'zbekistonda fanlararo innovatsiyalar va ilmiy tadqiqotlar, 2(3), 130-135.
3. Темиров, Б. Б., & Худойкулова, Ф. Б. (2021). Характеристики личности учителя связанные обменом идеями. Экономика и социум, (1-2), 496-499.
4. Xudayqulova, F. B. (2021). Bo'lajak pedagoglarda kasbiy kompetentlikni shakllantirishning o'ziga xos xususiyatlari. Academic research in educational sciences, 2(CSPI conference 1), 1668-1671.
5. Xudayqulova, F. B. (2020). Pedagogik mahoratning zamonaviy ko'rinishi. Umumta'lim fanlarini o'qitishda innovatsion metodikalar, 4(1), 452-455.
6. Худойкулова, Ф. Х. (2019). Узлуксиз таълим тизимида укувчиларда лингвистик компетенцияни шакллантиришда назарий билимлар бериш муаммолари. Таълимдаги инновациялар ва ислохотлар контекстида замонавий кластер тизими, 1(6), 117-120.
7. Buriyevna, X. F., & Baxtiyorovich, T. B. (2023). ORGANIZING FORMS OF COURSES THROUGH INTERNATIONAL EDUCATIONAL PROGRAMS BASED ON THE EXPERIENCE OF DEVELOPED COUNTRIES. British Journal of Global Ecology and Sustainable Development, 15, 33-34.
8. Худайкулова, Ф. Б. (2022). ЛАБОРАТОРИЯ ФОРМИРОВАНИЯ ЛИЧНОСТИ В ОБРАЗОВАНИИ. European Journal of Interdisciplinary Research and Development, 10, 48-53.
9. Khudoykulova, F. (2022). CHARACTERISTICS RELATED TO THE EXCHANGE OF OPINIONS OF THE TEACHER WHEN INTRODUCING PRIMARY CLASS STUDENTS TO COMMUNICATION. Журнал иностранных языков и лингвистики, 6(6), 84-90.
10. Negmatovich, X. U., & Bo'riyevna, X. F. (2021). O 'QITUVCHI SHAXSINING FIKR ALMASHUV BILAN BOG 'LIQ XUSUSIYATLARI. FAN, TA'LIM VA AMALIYOTNING INTEGRASIYASI, 2(3), 107-114.
11. Sh, O. S., & Xudayqulova, F. B. (2024). ZAMONAVIY TA'LIMNI SIFATLI TASHKIL ETISH KO'NIKMALARI. PEDAGOG, 7(3), 492-497.
12. Omonboyeva, G., & Xudayqulova, F. B. (2024). BOSHLANG'ICH SINIF O'QUVCHILARINING KUN TARTIBINI TOGRI TASHKIL QILISH VA ODATLANTIRISH. PEDAGOG, 7(3), 489-491.
13. Gulmirzayeva, G., & Xudayqulova, F. B. (2024). XALQARO BAHOLASH DASTURLARI ORQALI BOSHLANG 'ICH TA'LIM SIFATINI OSHIRISH. PEDAGOG, 7(3), 454-458.
14. Худайкулова, Ф. (2023). Важность использования дидактических игр в начальных классах. Информатика и инженерные технологии, 1(1), 377-379.



15. Xudayqulova, F., Xikmatova, M., & Panjiyeva, M. (2023). BOSHLANG'ICH SINFLARDA XALQARO DASTURLAR ASOSIDA DARS O'TISHNING AFZALLIKLARI. *Interpretation and researches*, 1(1).

16. Khudaikulova, F. B., & qizi Sherkulova, S. S. (2023). THE IMPORTANCE OF FORMING THE PROFESSIONAL COMPETENCE OF NEW GENERATION PEDAGOGUES. *THE ROLE OF SCIENCE AND INNOVATION IN THE MODERN WORLD*, 2(3), 5-9.

17. Bo'rievna, K. F. (2023). THE LIFE, WORK AND WORK OF ZAHIRIDDIN MUHAMMAD BOBUR THE WORK" BOBURNAMA". *PEDAGOG*, 6(2), 570-572.

18. Boriyevna, X. F., & Qizi, A. B. I. (2023). XALQARO PIRLS BAHOLASH DASTURI. *Science and innovation*, 2(Special Issue 4), 180-185.



## SOME POINTS ON THE IMAGE OF AMIR TIMUR IN WORLD LITERATURE

**Masharipova Sadoqat Abdullajanovna**

*Khorezm region, Urgench city*

*State secondary School No. 31*

*The teacher of the English language*

*masharipovasadokat347@gmail.com*

**Abstract:** *The works about Amir Timur written by European, Russian, and Uzbek writers and historians have been studied in this article. We also talked about the creative works of Amir Timur and his rich heritage in the history of humanity. Some basic analysis of the works of world writers who dedicated their works to the life and image of Amir Timur are also added here.*

**Key words:** *Amir Timur, history, political, reforms, ancestor, war novel, Christopher Marlowe, literature.*

### RUS ADABIYOTIDA AMIR TEMUR SIYMOZI

**Annotatsiya:** *Biz ushbu maqolada Amir Temur haqida Evropa, rus va o'zbek adiblari va tarixchilari tomonidan yozilgan asarlar haqida ma'lumotlarni o'rgandik. Shuningdek, Amir Temurning hayoty'li, uning boy merosi haqida so'z yuritdik. Qolaversa, Amir Temurning hayot yo'lini o'rgangan yozuvchilar asarlarini tahlil qildik.*

**Kalit so'zlar:** *Amir Temur, tarix, siyosiy, reformalar, ajdod, jangnoma, Kristafor Marlo, abiyot.*

### ОБРАЗ АМИРА ТЕМУРА В РУССКОЙ ЛИТЕРАТУРЕ

**Аннотация:** *В данной статье мы изучили сведения об Амуре Тимуре, написанные европейскими, русскими и узбекскими писателями и историками. Также в статье говорится о жизненном пути Амира Тимура также и о его богатом наследии. Кроме того, мы проанализировали произведения русскоязычных писателей, изучавших жизненный путь Амира Тимура.*

**Ключевые слова:** *Амир Темур, история, политический, реформы, военный роман, Кристофер Марло, литература.*

Studying the similarity of the image, plot and motives of historical figures reflected in the literature of different nations as a typological phenomenon, not as a mutual influence, is considered to be an important phenomenon in comparative literary studies. The realistic interpretation of the historical figure of Amir Timur as



an image and the study of issues based on the principles of epic tradition and historicity in his creation are among the issues that should be seriously researched by the specialists in this sphere who study the personality of Timur the Great. In addition to these researches, it is important to study some works of literature and scientific articles on the scientific study of the character of Amir Timur in the science of world literature.

More than six hundred books have been written and have been written about our great ancestor in the East, and more than a thousand books have been written all over the world. So many books have not been written about anyone, about any person or general in the world. This clearly shows that our great ancestor - Timur is a cosmopolitan person.

Many writers and scientists in Europe paid great attention to the personality of Amir Timur and his activities as a ruler, and this process is still ongoing. European writers such as P. Braccoli, Niccolò Machiavelli, Jean Baden, Desacroix, and E. Gomlioska tried to artistically interpret the character of Amir Timur in their works.

The Russian newspaper "Argumenti i fakti" published an article dedicated to Amir Timur's. In it, 12 facts related to the life and work of Sakhbikiran were presented: the reconstructed image of Amir Timur based on his brave and strong character.

The first of them consists of information about Timur's real name. Timur ibn Taragai Barlos was also called Temurlang in various Persian sources. "Temurlang" which means "lame Timur" is the name given to him by his enemies.

In addition, the fact that Sahibgiron was physically healthy and strong, that after marrying Kazan Khan's daughter Saraymulkhanim, he won the title of "Khan", that he was severely wounded in the battle against the Mongols in 1362 and became lame for life; the historical information is provided related to this fact. At the end of the article, the legends related to Temurlang's grave are also discussed.

It is also noted that Amir Timur visited Russian lands for the first and last time in 1395.

Moreover, in Moscow, the famous writer Yunus Oguz published his "Temurlang". Later on, the presentation ceremony of the historical novel "Yuksalish Yo'li" was held. This work, which attracted the attention of Russian experts, is the first of a series of works written in Russian about Amir Timur.

In Russian literature, Amir Timur's policy is discussed from different points of view. Research on this topic focuses mainly on historical, military, and political aspects. However, Amir Timur's personality, leadership strategy and influence were also studied by number of Russian writers.



As for the research methodology, it is possible to use methods such as analyzing Amir Timur's understanding of politics and management style, studying the political and cultural environment of his time as well as studying the effect of the reforms implemented during his reign. Plus, researches on Amir Timur's relations and relations with Russia are considered to be important. In this way, it will be possible to study the character of Amir Timur more deeply in world literature.

There are hundreds of works, articles and philosophical views to analyze the character of Amir Timur. Along with the study of his political, economic and cultural activities, taken measurements and implemented reforms by him in order to improve people's lives are one of the common themes discussed among educated communities.

When analyzing the subject of Amir Timur's character traits, it should not be reflected in his royalty. He does not have only good or bad sides. His life and work are complex and necessary to be analyzed widely.

Amir Timur is one of the individuals who had a special place in politics, history, economics and, indeed, literature. Various works have been written about Amir Timur in the literature to reflect his policies known for dictatorship, oppression and recitations.

Amir Timur's life and politics have been described in many ways, and the stories and anecdotes depicting his dictatorship and tyranny are mostly based on the imagination of people lived in past centuries. The poets and writers who lived in that period wrote different works related to his reign and activities.

Among the works created about Amir Timur, Gorky was the first to refer to the character of Amir Timur and drew his image far from historical reality.

In short, the figure of Amir Timur is widely covered not only in Russian-language literary works, but also in historical works. In this article, we expressed some thoughts about only one of them. In the manuscripts about Amir Timur, there is a person of a great man who directly affected the life and fate of many countries and peoples in the East with his activities, and even did things that were directly related to the interests of the countries of the West. Rich sources and literature about the life and work of Timur and Timurids have been created for several centuries, starting from the time of the great Timur. These sources and literature contain various views about Amir Timur, a complex and great figure of the Middle Ages.



## REFERENCES:

1. Якубов М.К., "XIX аср инглиз шеъриятида Амир Темур сиймоси", 2012, стр. 68-71.
2. Якубов М.К., "Амир Темур образининг бадиий адабиётда акс эттириш масалалари", "Илм сарчашмалари", 2015, стр.58-62.
3. Якубов М.К., "Инглиззабон адабиёттида Амир Темур сиймоси", 2019, стр.84-86.
4. Якубов М.К., "The image of Amir Temur and tge ideas of humanism inthe drama of Christopher Marlowe "Tamburlaine the Great"", EPRA International Journal of Multidisciplinary Research, SJIF Impact Factor:7.032. Volume-6. Issue-8 August, 2020.pp 486-490.
5. Якубов М.К., "Short review on some works and researches about Temur the Great", IJIE International Journal on Integreated Education. SJIF:6.166.IFSJI:7.242. Vol.4, 2021, pp 42-46.
6. Грановский Т.Н. Четыре характеристики. - М., 1852.
7. Караматов.Х. Истоки, оригинал и узбекский переводтрагедии Кристофера Марлоу "Тамерлан Великий". Дис.канд. фил. наук. Академия наук. - Ташкент, 1990.
8. Лемб.Г. Тамерлан. Потрясатель вселенной. - М.: Вече,2008.
9. МароцциЖастин. Тамерлан: Завоеватель мира / пер. санг. А. Г.Больных.- М.: Полиграфиздат, 2010.
10. Ру Жан Поль. Тамерлан. - М.: Молодая Гвардия, 2007.
11. Ellis-Fermor U.M. Introduction// Tamburlane the Great.New York. 1950.



## TERGOVCHINING MUSTAQILLIGINI TA'MINLASH.

**Chuboyeva Ozodaxon Quvonbekovna**

*NamDU yuridik fakulteti katta o'qituvchisi*

**To'raboyev Xurshidbek Sharofiddin o'g'li**

*NamDU yuridik fakulteti talabasi.*

**Annotatsiya:** Mazkur maqolada jinoyat ishini yuritishga mas'ul bo'lgan shaxs sifatida tergovchining huquqiy maqomi, protsessual vakolatlari, huquqlari va majburiyatlari tahlil qilingan.

**Kalit so'zlar:** tergovchi, sud nazorati, prokuror nazorati, tergovchining mustaqilligi, dastlabki tergov, tergovchining vakolatlari

**KIRISH.** Tergovchi o'z faoliyati davomida jinoyatchilikni fosh qilish, qonun doirasida jinoyatchi faoliyatiga mustaqil baho berishni amalga oshiruvchi davlat xizmatchisi hisoblanadi.

Tergovchi oliy yuridik ma'lumotga ega, o'z faoliyati bo'yicha tajribaga ega, belgilangan tartibda ishga tayinlangan shaxsdir.

O'zbekiston jinoyat protsessual kodeksida tergovchi amalga oshiradigan faoliyatga tasnif berib otilgan.

Tergovchi: jinoyat ishini qo'zg'atishga va tugatishga, ishni qo'zg'atishni rad etishga; jinoyatni sodir etishda gumon qilinayotgan shaxslarni ushlab va so'roq qilishga; jinoyat protsessual kodeksida nazarda tutilgan tergov harakatlarini olib borishga; shaxsni ishda gumon qilinuvchi tariqasida ishtirok qilish uchun jalb etish to'g'risida qaror qabul qilishga; shaxsni ishda ayblanuvchi tariqasida ishtirok qilish uchun jalb etish to'g'risida va unga nisbatan ehtiyot chorasini tanlash haqida qaror qabul qilishga, bundan qamoqqa olish yoki uy qamog'i mustasno; o'z yurituviga qabul qilgan ishlar bo'yicha tezkor-qidiruv tadbirlarini bajarish to'g'risida yozma topshiriqlar berishga; boshqa tergovchi va surishtiruvchilarga ayrim tergov harakatlarini yuritish to'g'risida topshiriq berishga; tergovga qadar tekshiruv yoki tezkor-qidiruv faoliyatini amalga oshiruvchi organlarga shaxslarni ushlab turish, majburiy keltirish, qidirish to'g'risidagi qarorlarning ijrosini topshirishga, ulardan ayrim tergov harakatlarini yuritishda ko'maklashishni talab qilishga; qamoqqa olish yoki uy qamog'i tarzidagi ehtiyot chorasini qo'llash, uy qamog'i bo'yicha qo'shimcha taqiq (cheklov) belgilash to'g'risida iltimosnoma berishga, shuningdek ehtiyot chorasini FPKning [240](#) va [243<sup>1</sup>-moddalariga](#) muvofiq bekor qilishga yoki o'zgartirishga; pasportning (harakatlanish hujjatining) amal qilishini to'xtatib turish to'g'risida iltimosnoma berishga; ayblanuvchini lavozimidan chetlashtirish to'g'risida, shaxsni tibbiy muassasaga joylashtirish haqida iltimosnomalar berishga,



shuningdek mazkur protsessual majburlov choralarini FPKda belgilangan tartibda bekor qilishga; murdani eksqumatsiya qilish to'g'risida, pochta-telegraf jo'natmalarini xatlash haqida iltimosnomalar berishga, shuningdek mazkur choralarni protsessual qonunda belgilangan tartibda bekor qilishga; amnistiya aktiga asosan jinoyat ishini qo'zg'atishni rad qilish to'g'risida yoki jinoyat ishini tugatish haqida sudga iltimosnoma kiritish to'g'risida prokurorga taqdimnoma kiritishga haqlidir. Tergovchi tergovning yo'nalishi va tergov harakatlarini yuritishga oid barcha qarorlarni, prokuror ruxsatini olish qonunda nazarda tutilgan hollarni istisno etganda, mustaqil ravishda qabul qiladi.

Tergovchi tergov yakuni bo'yicha prokuror tomonidan ayblov xulosasi yozadi va prokuror tomonidan tasdiqlashga olib boradi. JPK 384-moddasiga ko'ra, prokuror ayblov xulosasini tasdiqlashi yoki kamchiliklarni bartaraf etish yuzasidan qo'shimcha tergovga qaytarishi mumkin.

Tergov ishi qaytmasligi uchun tergovchi ishdagi barcha holatlarni sinchkovlik bilan, to'la, har tomonlama va xolisona ko'rib chiqishi shart.

Tergovchi qonunga asoslangan holda va huquqiy ongga amal qilib o'zining ichki ishonchi bo'yicha dalillarga baho beradi, Tergov va boshqa protsessual harakatlarni amalga oshirish ketma ketligini belgilab oladi. Ishni tergov qilish jarayonida kelib chiqadigan turli masalalarni hal etish tergovchining o'z majburiyatlarini bajara olishining muhim sharti hisoblanadi. Tanlov imkoniyatining berilmasligi jinoyat ishini yuritishga mas'ul shaxslarning o'z jinoyat-prosessual majburiyatlarining bajara olmasligiga olib keladi. Amaldagi qonunchiligimizni tahlil qilish orqali, tergovchi mustaqilligini ta'minlovchi elementlar sifatida quyidagilarni ko'rsatish mumkin:

- o'zining ichki ishonchiga asoslangan holda dalillarga baho bera olishi;
- protsessual qarorlar qabul qilishdagi mustaqillik (sud va prokuror ruxsati bilan o'tkaziladiganlar bundan mustasno);
- prokurorning bir qancha ko'rsatmalariga qo'shilmaslik va ular yuzasidan yuqori turuvchi prokurorga shikoyat qila olish;
- korxonalar, muassasa, tashkilotlar va jismoniy shaxslar uchun majburiy bo'lgan topshiriqlar bera olish;
- jinoyat ishi doirasida tergov va protsessual harakatlar bo'yicha javobgarlikning mavjudligi.

Jinoyat-prosessual qonunchilikda tergovchining protsessual mustaqilligi, uning mohiyati, mazkur tushunchaning mazuni aniq belgilanmagan.

Tergovchining faoliyatidagi mustaqillik borasida bir qator fikrlar bor jumladan, V.V.Ulanov fikricha - "tergov organi rahbari yoki prokuror tomonidan tergovchi faoliyatining nazorat qilinishi uning protsessual mustaqilligiga salbiy ta'sir o'tkazmaydi"





Bir jihatga e'tibor qaratish kerakki, jinoyat prosesining institusional tuzilishiga ko'ra tergovchi prokuror va suddan butunlay mustaqil ravishda faoliyat yurita olmaydi. Prokuror va sud nazorati tergovchilar tomonidan bo'lishi mumkin bo'lgan turli o'zboshimchaliklardan himoya qiladi, fuqarolarning huquq va qonuniy manfaatlarining ehtimoliy buzilishidan asraydi. Umuman olganda, tergovchining mustaqilligini bir necha yo'nalishlarda ko'rishimiz mumkin bo'ladi:

1) davlat organi, mansabdor shaxs, jamoat birlashmalari va ularning vakillarining har qanday ta'siridan xoliligi;

2) tergovchining o'zi faoliyat yurituvchi huquqni muhofaza qiluvchi organdagi va bevosita uning foliyatini nazorat qilmaydigan yuqori turuvchi rahbarlardan mustaqillik.

Shu bilan birga, jinoyatlarni tergov qilish bilan shug'ullanuvchi mutlaqo mustaqil, o'zining rahbari, o'rinbosarlari va boshqa ko'plab boshliqlar faoliyat yurituvchi davlat idorasining tashkil etilishi ham tergovchining mustaqilligini to'liq ta'minlay olmaydi. Chunki, hokimiyat va bo'ysinuv munosabatlariga qurilgan bunday tizimda mustaqillikni ta'minlash muammoli masala.

Lekin tergov olib boorish jarayoniga umumiy e'tibor qaratilsa, bir necha organlar tomonidan amalga oshirilayotganligini kuzatish mumkin.

Tergov mustaqilligini yanada takomillashtirish uchun davlat miqyosida alohida tergov departamenti tashkil etilishu maqsadga muvofiq bo'ladi.

### FOYDALANGAN ADABIYOTLAR

1. O'zbekiston Respublikasi Konstitutsiyasi. T., O'zbekiston. -b,120
2. Vazirlar Mahkamasining 2023 yil 20 oktyabrdagi 550-son qarori Lex.uz
3. Chuboyeva Ozodaxon Kuvonbekovna. [ЯНГИ ЎЗБЕКИСТОН-III РЕНЕСАНСИДА ХОТИН-ҚИЗЛАР ИЖТИМОЙИ ҲИМОЯСИ](#) PEDAGOGICAL SCIENCES AND TEACHING METHODS: a collection scientific works of the International scientific conference (15 May, 2022) - Copenhagen:2022. ISSUE 13 - 226 p. 94-99
4. Chuboyeva Ozodaxon Kuvonbekovna. OILA MUQADDASLIGI HUQUQIY ASOSLARI. PEDAGOG RESPUBLIKA ILMIY JURNALI. 7 - TOM 2 - SON / 2024 - YIL / 15 - FEVRAL. 203-207  
<http://www.bestpublication.org/>
5. Саидисаков Саидахроп Саидакравович. ЭМОТИВНОЕ ЗНАЧЕНИЕ И КАТЕГОРИЯ ЭМОТИВНОСТИ. 7 - ТОМ 2 - SON / 2024 - YIL / 15 - FEVRAL. <http://www.bestpublication.org/>. 198-202



6. Chuboyeva Ozodaxon "New Uzbekistan: Administrative Management Reform" Journal of Pedagogical Inventions and Practices ISSN NO: 2770-2367.

<https://zienjournals.com>

7. Kuvonbekovna C. O. OILA MUQADDASLIGI HUQUQIY ASOSLARI //PEDAGOG. - 2024. - T. 7. - №. 2. - C. 194-198.

**8.Chuboyeva Ozodaxon Quvonbekovna.** *Voyaga yetmaganlar huquqiy ongi va huquqiy madaniyatini yuksaltirish.* PEDAGOG RESPUBLIKA ILMIY JURNALI. 7 - TOM 4 - SON / 2024 - YIL / 15 - APREL. 10-16-betlar.

9.Ulanov V.V. Tergovchining jinoyat protsessida protsessual vakolatlarini amalga oshirishdagi mustaqilligi va mustaqilligi.

<https://cyberleninka.ru/article/n/samostoyatelnost-i-nezavisimost-sledovatelya-priosuschestvlenii-protsessualnyh-polnomochiy-v-ugolovnom-sudoproizvodstve>

10. Bykov V.M.Jinoyat protsessining dolzarb muammolari. P. 208.  
<http://cj.bgu.ru/reader/article.aspx?id=20344>

11. Sementsov V.A. Tergovchining protsessual mustaqilligi va protsessual rahbarlik // Jinoyat-protsessual huquq normalarini jinoyatlarni tergov qilishda qo'llashning dolzarb muammolari: yig'ish. ilmiy Art. xalqaro ilmiy-amaliy konf. Rossiya Tergov qo'mitasining malaka oshirish instituti. M.: Buki-Vedi, 2012. 360-364-betlar

12. <https://advokatnews.uz/xabar/1138.html>



## UY XO'JALIKLARI HARAJATLARINI PROGNOZLASHTIRISH

U.A. Esankulov

*Termiz davlat universiteti o'qituvchisi*

B.E. Turayev

*Termiz davlat universiteti katta o'qituvchisi, i.f.f.d.*

**Annotatsiya:** Maqolada O'zbekiston Respublikasi yalpi ichki mahsuloti tarkibiy qismi bo'lgan uy xo'jaliklari harajatlari hajmining choraklar bo'yicha o'zgarishi vaqtli qatori multiplikativ model tuzish orqali kelgusi 3 yil uchun prognoz qilingan.

**Kalit so'zlar:** Vaqtli qator, multiplikativ model, trend, mavsumiylik.

Davlatning ijtimoiy-iqtisodiy rivojlanish darajasi ko'p jihatdan aholining turmush darajasi bilan bog'liq. Bu aholi, uy xo'jaliklari daramodi va xarajatlari orqali belgilanadi. Uy xo'jaliklari xarajat qilib ijtimoiy-iqtisodiy faoliyatning faol ishtirokchisi sifatida harakat qiladi va davlat, korxonalar, moliyaviy vositachilar va boshqa uy xo'jaliklari bilan moliyaviy munosabatlarga kirishadi. Uy xo'jaliklari xarajatlari shaxsiy iste'mol xarajatlari, majburiy va ixtiyoriy to'lovlar va badallar, pul to'planma va jamg'armalaridan iborat. Uy xo'jaliklari tahlili jamiyatni yanada rivojlantirish va aholining moliyaviy farovonligini oshirish yo'llarini aniqlashga imkon beradi. Uning kelgusidagi mumkin bo'lgan xarajatlar hajmini prognozlashtirish esa mamlakat iqtisodiyoti holati, jumladan yalpi ichki mahsulot hajmini aniqlash orqali muhim boshqaruv qarorlarini ishlab chiqish imkonini beradi.

[www.stat.uz](http://www.stat.uz) ma'lumotlariga ko'ra, Respublika yalpi ichki mahsulotning qariyb 60 foizi uy xo'jaliklari xarajatlariga to'g'ri keladi. 2023 yilda bu ko'rsatkich 633 017,0 mlrd so'mni tashkil etgan. O'sish darajasi esa 106 foizga etgan. Choraklar kesimida uy xo'jaliklari darajalari 1-jadvalda berilgan.

1-jadval

O'zbekiston Respublikasi uy xo'jaliklari xarajati (mlrd so'm)<sup>12</sup>

Yillar	Chorak	YaIM	Yillar	Chorak	YaIM
2016	I	33 489	2020	I	71 971
2016	II	78 958	2020	II	159 899
2016	III	120 258	2020	III	245 445
2016	IV	167 245	2020	IV	352 381
2017	I	38 467	2021	I	81 889
2017	II	91 784	2021	II	196 382
2017	III	141 868	2021	III	302 134
2017	IV	201 224	2021	IV	437 152

<sup>12</sup> [www.stat.uz](http://www.stat.uz) - O'zbekiston Respublikasi Prezidenti huzuridagi Statistika agentligi ma'lumotlari



2018	I	51 396	2022	I	102 464
2018	II	122 344	2022	II	238 501
2018	III	186 646	2022	III	367 772
2018	IV	260 341	2022	IV	542 914
2019	I	61 458	2023	I	123 745
2019	II	144 900	2023	II	281 501
2019	III	222 939	2023	III	430 801
2019	IV	312 060	2023	IV	633 017

1-jadvalda keltirilgan vaqtli qator darajalari choraklik tendentsiyani tashkil etmoqda. Bunday vaqtli qatorlar additiv, multiplikativ, SAR, SMA, SARMA, SARIMA va boshqa turdagi regressiya tenglamalari bilan modellashtiriladi. Odatda model turini tanlashda vaqtli qator chizmasi ko'zdan kechiriladi (1-rasm).

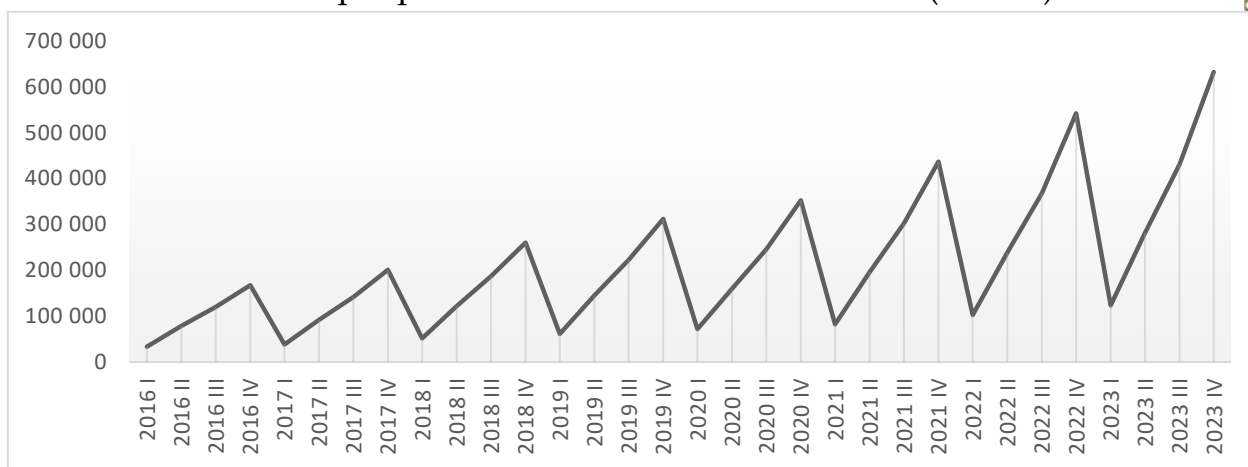

1-rasm. O'zbekiston Respublikasi uy xo'jaliklari xarajatlari<sup>13</sup>

1-rasmda vaqtli qator tebranish amplitudasi kengayib borayotganligini ko'rish mumkin. Demak, ushbu holatda quyidagi ko'rinishdagi multiplikativ vaqtli qator tenglamasini baholash maqsadga muvofiq:

$$Y = T \cdot S \cdot E \tag{1}$$

bu yerda,  $T$  – trend;  $S$  – mavsumiylik tarkibiy qism;  $E$  – tasodifiy xatolik.

(1) modelni baholash uchun dastlab mavsumiylikni aniqlanishimiz talab etiladi (2-jadval).

2-jadval

Mavsumiylik bahosini aniqlash bo'yicha hisob-kitoblar<sup>14</sup>

Yillar	Chorak	YaIM (Y)	Sirg'aluvchi o'rtacha	Markazlashgan sirg'aluvchi o'rtacha	Mavsumiylik bahosi
2016	I	33 489	-	-	-
2016	II	78 958	99 987,6	-	-
2016	III	120 258	101 232,1	100 609,9	1,2

<sup>13</sup> Muallif ishlanmasi.

<sup>14</sup> Muallif ishlanmasi



2016	IV	167 245	104 438,6	102 835,3	1,6
2017	I	38 467	109 841,1	107 139,8	0,4
2017	II	91 784	118 335,7	114 088,4	0,8
2017	III	141 868	121 568,2	119 952,0	1,2
2017	IV	201 224	129 208,2	125 388,2	1,6
2018	I	51 396	140 402,7	134 805,4	0,4
2018	II	122 344	155 181,9	147 792,3	0,8
2018	III	186 646	157 697,2	156 439,6	1,2
2018	IV	260 341	163 336,1	160 516,7	1,6
2019	I	61 458	172 409,3	167 872,7	0,4
2019	II	144 900	185 339,0	178 874,2	0,8
2019	III	222 939	187 967,5	186 653,3	1,2
2019	IV	312 060	191 717,2	189 842,4	1,6
2020	I	71 971	197 343,7	194 530,5	0,4
2020	II	159 899	207 423,8	202 383,7	0,8
2020	III	245 445	209 903,1	208 663,4	1,2
2020	IV	352 381	219 023,9	214 463,5	1,6
2021	I	81 889	233 196,2	226 110,0	0,4
2021	II	196 382	254 389,1	243 792,7	0,8
2021	III	302 134	259 533,1	256 961,1	1,2
2021	IV	437 152	270 062,7	264 797,9	1,7
2022	I	102 464	286 472,2	278 267,5	0,4
2022	II	238 501	312 912,7	299 692,5	0,8
2022	III	367 772	318 233,0	315 572,9	1,2
2022	IV	542 914	328 983,1	323 608,1	1,7
2023	I	123 745	344 740,5	336 861,8	0,4
2023	II	281 501	367 266,2	356 003,3	0,8
2023	III	430 801	-	-	-
2023	IV	633 017	-	-	-

2-jadvalda keltirilgan mavsumiylik baholari o'rtacha qiymatlarini to'g'rilovchi koeffitsiyentga bo'lish orqali mavsumiylikni aniqlash mumkin (3-jadval)

3-jadval

**Choraklar bo'yicha mavsumiylik tarkibiy qismi darajalari<sup>15</sup>**

Choraklar	I	II	III	IV
<b>JAMI</b>	<b>2,6</b>	<b>5,6</b>	<b>8,3</b>	<b>11,5</b>
<b>O'rtachasi</b>	0,367729	0,803504	1,18328	1,638356
<b>To'g'rilovchi koeffitsiyent</b>	0,998217			
<b>Mavsumiylik (S)</b>	0,368386	0,804939	1,185393	1,641282

Y natijaviy belgini (yoki (1) modelni) S ga bo'lish orqali  $T \cdot E$  bahosi aniqlanadi:

$$\frac{Y}{S} = \frac{T \cdot S \cdot E}{S} = T \cdot E \quad (1)$$

<sup>15</sup> Muallif ishlanmasi



Natijalar 4-jadvalda keltirilgan (4-jadval).

4-jadval

$T \cdot E$  qiymatlari<sup>16</sup>

Yil	Chorak	$T \cdot E$	Yil	Chorak	$T \cdot E$
2016	I	90906,67	2020	I	195370
2016	II	98092,4	2020	II	198646,9
2016	III	101449,7	2020	III	207057,5
2016	IV	101899,3	2020	IV	214698,3
2017	I	104419,9	2021	I	222290,5
2017	II	114026,3	2021	II	243971,1
2017	III	119680,1	2021	III	254880,6
2017	IV	122601,7	2021	IV	266348
2018	I	139517,9	2022	I	278144,2
2018	II	151991,9	2022	II	296296,4
2018	III	157454,9	2022	III	310253
2018	IV	158620,6	2022	IV	330786,6
2019	I	166829,5	2023	I	335912,8
2019	II	180013,4	2023	II	349717,3
2019	III	188071,6	2023	III	363424,6
2019	IV	190131,9	2023	IV	385684,5

$T \cdot E$  bu trend va tasodifiy xatoliklardan iborat qator hisoblanadi. Odatda bunday qatordan trendni ajratish uchun eng kichik kvadratlar usulini qo'llash etarli hisoblanadi. Shu maqsadda  $T = a + bt$  ko'rinishidagi chiziqli model tuzamiz (5-jadval).

5-jadval

**Regression tahlil natijalari<sup>17</sup>**

ВЫВОД ИТОГОВ

Регрессионная статистика	
Множественный R	0,983
R-квадрат	0,967
Нормированный R-квадрат	0,966
Стандартная ошибка	16 231,347
Наблюдения	32

Дисперсионный анализ

	$df$	SS	MS	F	Значи- мость F
Регрессия	1	2,28972E+11	2,28972E+11	869,10684	1,0383E-23
Остаток	30	7903698351	263456611,7		
Итого	31	2,36876E+11			

<sup>16</sup>

<sup>17</sup>



	Кoeffициенты	Стандартная ошибка	t-статистика	P-Значение	Нижние 95%
Y-пересечение	56 309,119	5 875,846	9,583	0,000	44 309,041
Переменная X 1	9 161,550	310,765	29,481	0,000	8 526,883

5-jadvalga ko'ra, Fisherning F mezoni hisoblangan qiymati  $F_{his} = 869,107$  ga teng. Bu esa  $df_1 = m = 1$  va  $df_2 = n - 1 - 1 = 30$  erkinlik darajasida hamda,  $\alpha = 0,05$  ahamiyatlilik darajasidagi Fisherning jadval qiymati  $F_{jad} = 4.17$  dan katta. Shuningdek (3) modelning parametrlari bo'yicha Styudentning t mezoni qiymatlari  $t_a = 9,583$  va  $t_b = 29,481$  ga teng. Bu esa  $\alpha = 0,05$  ahamiyatlilik darajasi hamda  $df = n - 1 = 31$  erkinlik darajasida Styudentning t mezoni jadval qiymati  $t_{jad} = 2,04$  dan katta. Shu sababli model statistik ahamiyatga ega hisoblanadi.

Shunday qilib, trend tenglamasini quyidagicha yozish mumkin:

$$T = 56309,119 + 9161,55t \quad (2)$$

Shunday qilib, S mavsumiylik tarkibiy qism darajalari hamda T trend tarkibiy qismi modeli baholandi. Ulardan foydalanib, kelgusi 3 yil uchun prognoz qiymatlar ishlab chiqildi (6-jadval). Shuni aytib o'tish kerakki, vaqtli qatorning haqiqiy darajalari hamada tekislangan darajalari o'rtasidagi approssimatsiya hatoligi 6,86 foizni tashkil etdi.

6-jadval

**Uy xo'jaliklari xarajatlarining 2024-2026 yillar uchun prognoz qiymatlari<sup>18</sup>**

T/r	Yillar	Chorak	Mavsumiylik biy qismi, S	Trend i, T	Uy xo'jaliklari atlari, Y
1	2024	I	0,368386	358640,3	132 118
2	2024	II	0,804939	367801,8	296 058
3	2024	III	1,185393	376963,4	446 850
4	2024	IV	1,641282	386124,9	633 740
5	2025	I	0,368386	395286,5	145 618
6	2025	II	0,804939	404448	325 556
7	2025	III	1,185393	413609,6	490 290
8	2025	IV	1,641282	422771,1	693 887
9	2026	I	0,368386	431932,7	159 118
10	2026	II	0,804939	441094,2	355 054
11	2026	III	1,185393	450255,8	533 730
12	2026	IV	1,641282	459417,3	754 033

Prognoz qiymatlarning chizmasi 2-rasmda berilgan:

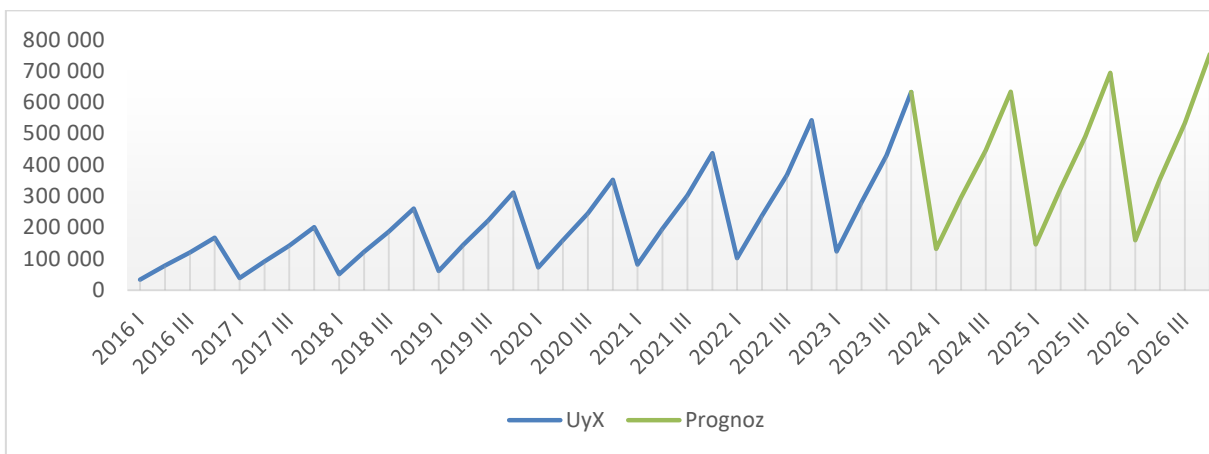

2-rasm. O'zbekiston Respublikasi uy xo'jaliklari xarajatlari (mlrd so'm)<sup>19</sup>

Shunday qilib, 2027 yilga kelib, O'zbekiston Respublikasi uy xo'jaliklari xarajatlari 7 543 0336 mlrd so'mni, o'sish esa 119% ni tashkil etishi taxmin qilinmoqda.

### FOYDALANILGAN ADABIYOTLAR RO'YXATI

1. Ergashevich, T. B. (2022). ISSUES OF SUSTAINABILITY OF DEVELOPMENT TRENDS OF THE CONSTRUCTION MATERIALS INDUSTRY OF SURKHANDARYA REGION. *Open Access Repository*, 8(12), 426-430.
2. Mamatqulova, S. F., & Turayev, B. E. (2024). SURXONDARYODA TO'QIMACHILIK MAHSULOTLARINI ISHLAB CHIQRISHNI ARIMA MODEL ASOSIDA PROGNOZLASH. *Journal of Universal Science Research*, 2(1), 307-320.
3. Mamatkulova, X. N., & Turayev, B. E. (2024). KICHIK BIZNES VA XUSUSIY TADBIRKORLIK SUBYEKTLARINING SOHALAR BO'YICHA TARKIBIY O'ZGARISHLARINI ANIQLASH ORQALI ULARNING RIVOJLANISH DARAJASINI O'RGANISH (RYABSEV INDEKSI). *Oriental renaissance: Innovative, educational, natural and social sciences*, 4(3), 112-116.
4. Mirzohidovna, P. M., & Turayev, B. E. (2024). SURXONDARYO VILOYATI ASOSIY KAPITALGA KIRITILGAN INVESTITSIYALAR HAJMINI TREND MODELLARI ORQALI MODELLASHTIRISH. *Journal of Universal Science Research*, 2(2), 296-302.
5. Субханова, М. А., & Тураев, Б. Э. (2024). Корреляционно-регрессионный анализ ликвидности коммерческих банков. *Multidisciplinary Journal of Science and Technology*, 4(3), 38-43.
6. Tulaganova, M. H., & Turayev, B. E. (2024). ASOSIY KAPITALGA KIRITILGAN INVESTITSIYALARNI TREND MODELLARI YORDAMIDA





PROGNOZLASH (Surxondaryo viloyati misolida). *TECHNICAL SCIENCE RESEARCH IN UZBEKISTAN*, 2(2), 223-230.

7. Тураев, Б. (2021). Корреляционно-регрессионный анализ доли строительных работ в валовом региональном продукте Сурхандарьинской области. *Экономика и инновационные технологии*, (6), 205-214.

8. Тураев, Б. Э. (2022). МОДЕЛИРОВАНИЕ ИЗМЕНЕНИЯ ЦЕН В ПРОМЫШЛЕННОСТИ СТРОИТЕЛЬНЫХ МАТЕРИАЛОВ (НА ПРИМЕРЕ СУРХАНДАРЬИНСКОЙ ОБЛАСТИ). In *Современные тенденции развития финансово-банковского сектора в условиях экономической неопределенности* (pp. 71-75).

9. Тўраев, Б. Э., & Хатамов, О. К. Арима модели ёрдамида қурилиш ишлари ҳажмини прогноз қилиш (Сурхондарё вилоятида мисолида).“ *UzBridge*” электрон журнали, 74-84.

10. То'rayev, B. E. (2024). Mahalliy byudjet daromadlarini ARIMA modeli asosida prognozlash. *Journal of Universal Science Research*, 2(1), 141-149.

11. Turaev, B. E. (2021). FORECASTING THE VOLUME OF CONSTRUCTION WORK USING THE ARIMA MODEL (ON THE EXAMPLE OF SURKHANDARYA REGION). *Scientific progress*, 2(2), 1287-1290.

12. Tuychiyeva, M. K., & Turayev, B. E. (2024). TREND MODELLARI YORDAMIDA ELEKTRON TIJORAT AYLANMASI HAJMINI MODELLASHTIRISH VA PROGNOZLASHTIRISH. *TECHNICAL SCIENCE RESEARCH IN UZBEKISTAN*, 2(2), 193-199.

13. Xursanova, S. A., & Turayev, B. E. (2024). HUDUD DEHQONCHILIK MAHSULOTLARI ISHLAB CHIQRISH HAJMINI TREND MODELLARI YORDAMIDA PROGNOZLASHTIRISH. *TECHNICAL SCIENCE RESEARCH IN UZBEKISTAN*, 2(2), 200-208.



## ANALYZING MATERIALS (COURSEBOOKS, LESSON PLANS, ACTIVITIES) FOR TEACHING INTERCULTURAL ISSUES.

**Egamberdiyeva Iroda Abdurahimovna**

*The Department of Tour Guiding, Intercultural Communication and Translation Studies, Andijan State Institute of Foreign Languages, Andijan, Uzbekistan.*

*E-mail: [irodaegamberdiyeva76@gmail.com](mailto:irodaegamberdiyeva76@gmail.com)*

**Nasrullayeva Musharrafkhan**

*Andijan State Institute of Foreign Languages, Student of foreign language and literature (English)*

**Annotation:** *This article delves into the critical analysis of materials – coursebooks, lesson plans, and activities – used for teaching intercultural issues in language education.*

**Keywords:** *Intercultural competence, Language education, Coursebooks, Lesson plans, Activities, Cultural authenticity, Inclusivity, Learning outcomes.*

### **Introduction.**

Intercultural competence has become a crucial skill in today's interconnected world, where interactions between individuals from diverse cultural backgrounds are frequent and essential. Language education plays a pivotal role in developing this competence by exposing learners to different cultures, norms, and perspectives. Central to this educational process are the materials used for teaching intercultural issues, including coursebooks, lesson plans, and activities. Analyzing these materials becomes imperative to ensure they effectively promote intercultural understanding and competence among learners.

In this article, we delve into the critical analysis of materials used for teaching intercultural issues. By examining coursebooks, lesson plans, and activities through a discerning lens, we aim to evaluate their effectiveness, inclusivity, and cultural relevance in fostering intercultural competence [1,2,3]. Through this exploration, we seek to uncover insights that can inform educators, curriculum developers, and stakeholders in enhancing the quality and efficacy of materials for teaching intercultural issues.

### **Methods.**

The methodology for analyzing materials for teaching intercultural issues involves a structured approach aimed at evaluating the effectiveness, inclusivity, and cultural relevance of coursebooks, lesson plans, and activities. This methodological framework is essential for gaining insights into how well these materials facilitate intercultural learning outcomes [4,5,6].

### **Results and Discussion.**



Textbooks are a common tool used by educators to teach intercultural issues. Analyzing textbooks can help identify the effectiveness of the materials and provide insights for improving future materials. First, the content of the textbook should be analyzed. Effective intercultural textbooks should cover a range of cultural topics and be up-to-date with current cultural issues. The textbook should provide a balanced representation of different cultures and avoid perpetuating stereotypes or cultural biases. The structure of the textbook is also important. Effective textbooks should have a clear organization and sequence of topics. The textbook should provide opportunities for learners to reflect on their own cultural biases and assumptions, as well as engage in active learning through real-life scenarios and case studies [7,8]. The language used in the textbook is also critical. Effective textbooks should use inclusive language that respects the diversity of cultures and avoids marginalizing or stigmatizing language.

Furthermore, the pedagogical approach employed in the textbook should be learner-centered and promote experiential learning. The textbook should include activities that encourage learners to interact with individuals from different cultural backgrounds, as well as opportunities for reflection and discussion.

Finally, the textbook should be evaluated by learners to assess its effectiveness in promoting intercultural competence. This can be achieved through surveys or focus groups to gather feedback on the learners' experience with the textbook.

In conclusion, analyzing textbooks can provide valuable insights into the effectiveness of materials for teaching intercultural issues. Effective textbooks should have up-to-date content, clear organization, inclusive language, a learner-centered approach, and promote experiential learning. Feedback from learners can be used to improve future editions of the textbook and ensure that it is meeting the needs of learners [9,10].

Events, such as workshops, seminars, and cultural celebrations, are commonly used to teach intercultural issues. Analyzing events can help identify effective strategies and approaches for teaching intercultural issues.

First, the content of the event should be analyzed. Effective intercultural events should cover a range of cultural topics and be up-to-date with current cultural issues. The event should provide a balanced representation of different cultures and avoid perpetuating stereotypes or cultural biases.

The structure of the event is also important. Effective events should have a clear organization and sequence of topics. The event should provide opportunities for learners to interact with individuals from different cultural backgrounds and engage in active learning through real-life scenarios and case studies.



The language used during the event is critical. Effective events should use inclusive language that respects the diversity of cultures and avoids marginalizing or stigmatizing language.

Furthermore, the pedagogical approach employed in the event should be learner-centered and promote experiential learning. The event should include activities that encourage learners to interact with individuals from different cultural backgrounds, as well as opportunities for reflection and discussion.

Finally, the event should be evaluated by learners to assess its effectiveness in promoting intercultural competence. This can be achieved through surveys or focus groups to gather feedback on the learners' experience with the event [11,12].

In conclusion, analyzing events can provide valuable insights into the effectiveness of materials for teaching intercultural issues. Effective events should have up-to-date content, clear organization, inclusive language, a learner-centered approach, and promote experiential learning. Feedback from learners can be used to improve future events and ensure that they are meeting the needs of learners.

Our analysis revealed that the most effective materials were those that employed a learner-centered approach, focused on experiential learning, and included opportunities for learners to reflect on their own cultural biases and assumptions. Materials that included real-life scenarios and encouraged learners to engage in dialogue and active listening were also found to be effective. Learners who used these materials reported feeling more confident in their ability to interact with individuals from different cultural backgrounds and demonstrated a higher level of intercultural competence compared to those who used traditional materials.

Intercultural issues have become increasingly important in our globalized world, and educators play a vital role in preparing learners to navigate interactions with people from diverse cultural backgrounds. Course books, lesson plans, and activities are essential tools for teaching intercultural issues, but not all materials are equally effective [13,14].

A mixed-methods approach, combining both qualitative and quantitative methods, can be used to analyze the effectiveness of teaching materials. Qualitative analysis involves examining the content, structure, and approach of materials, while quantitative analysis involves administering surveys to learners to assess the effectiveness of the materials.

Effective teaching materials for intercultural issues include those that employ a learner-centered approach, focus on experiential learning, and provide opportunities for learners to reflect on their own cultural biases and assumptions. Materials that use real-life scenarios and encourage dialogue and active listening are also effective.



Educators should prioritize the use of materials that promote experiential learning and a learner-centered approach. Additionally, educators should receive training on how to use these materials effectively and create a safe and inclusive learning environment that promotes intercultural competence [15,16]. Further research is needed to identify best practices for implementing effective teaching materials for intercultural issues.

Higher education has fundamentally shifted as a result of technological development, demographic changes and globalisation, as well as due to the way we interpret and present knowledge. The basic requirements new generations have to meet include transferable skills that enable them to continuously adapt. We describe transferable skills as those versatile skills that we can apply and make use of in a number of different roles in the workplace. The list is wide and includes several categories such as interpersonal skills, technological skills and organisational skills. In language education, there is a strong potential to provide pathways for students to acquire especially some of these skills needed for various professions and the global workplace (including information, media and digital literacy, critical thinking, collaboration, communication, creativity, flexibility and adaptability, organisational skills, social and intercultural competence, leadership and responsibility)<sup>20</sup>.

Our findings suggest that educators should prioritize materials that incorporate a learner-centered approach and promote experiential learning. By engaging learners in real-life scenarios and encouraging them to reflect on their own cultural biases, educators can help develop intercultural competence and prepare learners for interactions in diverse environments. However, it is essential to note that the effectiveness of these materials depends on the educator's ability to facilitate meaningful dialogue and create a safe space for learners to share their experiences.

Intercultural issues have become increasingly important in our globalized world, and teaching materials have evolved to reflect this trend. Modern materials for teaching intercultural issues include [17,18,19]:

1. Multimedia resources: Videos, podcasts, and online resources can provide valuable insight into different cultures and their values. These materials can include interviews with people from different cultural backgrounds, documentaries, and online courses that provide a deep dive into specific cultures.

2. Case studies: Case studies can be an effective way to engage students in intercultural issues. By examining real-life situations where cultural differences have led to misunderstandings or conflicts, students can gain a deeper

<sup>20</sup> 1 Monika Hřebačková. Teaching intercultural communicative competence through virtual exchange. Training, Language and Culture. doi: 10.29366/2019tlc.3.4.1



understanding of the challenges that arise when people from different cultures interact.

3. Cultural simulations: Simulations can be used to help students experience different cultures in a safe and controlled environment. For example, a simulation could involve students role-playing different cultural scenarios, such as negotiating a business deal with someone from a different culture or resolving a conflict in a multicultural workplace [20,21].

4. Games: Games can be used to teach intercultural skills, such as communication and collaboration. For example, a game could involve teams of students from different cultures working together to solve a problem.

5. Literature: Reading literature from different cultures can provide valuable insights into the values and beliefs of those cultures. This can include novels, short stories, and poems that explore the experiences of people from different cultures.

Overall, modern materials for teaching intercultural issues are designed to be engaging and interactive, allowing students to learn about different cultures in a meaningful way. These materials emphasize the importance of communication, collaboration, and empathy in building relationships across cultures[22,23].

### **Conclusions.**

In conclusion, our analysis highlights the importance of selecting and designing effective materials for teaching intercultural issues. Educators should prioritize materials that promote experiential learning, incorporate a learner-centered approach, and encourage reflection. Further research is needed to investigate the long-term effects of using these materials and to identify best practices for their implementation. Additionally, educators should receive training on how to use these materials effectively and create a safe and inclusive learning environment that promotes intercultural competence.

### **REFERENCES:**

1. Byram, M. (1997). Teaching and assessing intercultural communicative competence. Clevedon: Multilingual Matters.
2. Yokubov S. DEVELOPMENT OF AGRICULTURAL CARDS USING ARCGIS AND PANORAMA TECHNOLOGIES //Innovations in Science and Technologies. – 2024. – T. 1. – №. 1. – C. 101-107.
3. Monika Hřebačková. Teaching intercultural communicative competence through virtual exchange. Training, Language and Culture. doi: 10.29366/2019tlc.3.4.1



4. Khakimova K., Yokubov S. CREATION AND MAINTENANCE OF STATE CADASTERS IN THEREPUBLIC OF UZBEKISTAN //Innovations in Science and Technologies. – 2024. – T. 1. – №. 1. – C. 85-93.
5. Deardorff, D. K. (2006). Identification and assessment of intercultural competence as a student outcome of internationalization. *Journal of Studies in International Education*, 10(3), 241-266.
6. Yokubov S. SCIENTIFIC AND THEORETICAL FOUNDATIONS FOR THEDEVELOPMENT OF MAPS OF THE LEGAL STATUS OF STATE LANDCADASTERS IN THE TERRITORY USING GIS TECHNOLOGIES //Innovations in Science and Technologies. – 2024. – T. 1. – №. 1. – C. 80-84.
7. Doležalová, G. (2014). Employers' needs and graduates' preparedness for the job market. Retrieved from [http://www.nuv.cz/uploads/Vzdelavani\\_a\\_TP/TER\\_Potreby\\_zamestnavatelu\\_pro\\_www.pdf](http://www.nuv.cz/uploads/Vzdelavani_a_TP/TER_Potreby_zamestnavatelu_pro_www.pdf)
8. Yusufovich G. Y. et al. The use of remote sensing technologies in the design of maps of agricultural land //Texas Journal of Agriculture and Biological Sciences. – 2023. – T. 23. – C. 17-21.
9. Abdurahimovna E. I. et al. USE OF MASS MEDIA CAMPAIGNS TO CHANGE HEALTH BEHAVIOUR //Ta'lim innovatsiyasi va integratsiyasi. – 2023. – T. 11. – №. 3. – C. 43-45.
10. Yusufovich G. Y. Shavkat o 'g 'li SY CARTOGRAPHIC RESOURCES USED IN THE CREATION OF ELECTRONIC AGRICULTURAL MAPS OF FERGANA REGION //Finland International Scientific Journal of Education, Social Science & Humanities. – 2023. – T. 11. – №. 3. – C. 1001-1009.
11. Abdurahimovna E. I. et al. BENEFITS OF ENGAGING IN DEBATES FOR ENGLISH AS A SECOND LANGUAGE LEARNERS //Ta'lim innovatsiyasi va integratsiyasi. – 2023. – T. 11. – №. 3. – C. 37-39.
12. Abduvakhovich A. A. Shavkat o 'g 'li SY IMPROVING THE METHOD OF MAPPING AGRICULTURE USING REMOTE SENSING DATA //Finland International Scientific Journal of Education, Social Science & Humanities. – 2023. – T. 11. – №. 3. – C. 1093-1100.
13. Abdurahimovna E. I. et al. THE ROLE OF COMMUNICATIONAL DEVICES IN CLASSROOM //Ta'lim innovatsiyasi va integratsiyasi. – 2023. – T. 11. – №. 3. – C. 46-49.
14. Eshnazarov D. et al. Describing the administrative border of Koshtepa district on an electronic digital map and creating a web map //E3S Web of Conferences. – EDP Sciences, 2023. – T. 452. – C. 03009.
15. Abdurahimovna E. I. et al. CULTURE OF RELATIONSHIPS IN UZBEKISTAN: NURTURING TRADITIONS OF HOSPITALITY AND RESPECT



//O'ZBEKISTONDA FANLARARO INNOVATSIYALAR VA ILMIY TADQIQOTLAR JURNALI. - 2023. - T. 2. - №. 25. - C. 192-199.

16. Khakimova K. et al. Application of GIS technologies for improving the content of the tourist map of Fergana province, Uzbekistan //E3S Web of Conferences. - EDP Sciences, 2023. - T. 386. - C. 04003.

17. Abdurahimovna E. I. et al. EVALUATING, ADAPTING AND DESIGNING MATERIALS FOR TEACHING CULTURE IN ENGLISH CLASSES //JOURNAL OF INNOVATIONS IN SCIENTIFIC AND EDUCATIONAL RESEARCH. - 2024. - T. 7. - №. 3. - C. 257-260.

18. Khakimova K., Yokubov S. Creation of agricultural electronic maps using geoinnovation methods and technologies //Science and innovation. - 2023. - T. 2. - №. D1. - C. 64-71.

19. Abdurahimovna E. I. et al. LEVERAGING BODY LANGUAGE: ENHANCING FOREIGN LANGUAGE INSTRUCTION IN THE CLASSROOM //O'ZBEKISTONDA FANLARARO INNOVATSIYALAR VA ILMIY TADQIQOTLAR JURNALI. - 2023. - T. 2. - №. 25. - C. 188-191.

20. qizi Olimova D. S. et al. THEORETICAL BASIS FOR THE USE OF MODERN GIS TECHNOLOGIES IN THE CREATION OF NATURAL CARDS //RESEARCH AND EDUCATION. - 2022. - T. 1. - №. 4. - C. 4-10.

21. Abdurahimovna E. I. et al. THE IMPACT OF MASS MEDIA ON LANGUAGE LEARNING: EXPANDING HORIZONS THROUGH MULTIFACETED ENGAGEMENT //O'ZBEKISTONDA FANLARARO INNOVATSIYALAR VA ILMIY TADQIQOTLAR JURNALI. - 2023. - T. 2. - №. 25. - C. 200-203.

22. Arabboevna A. M., Shavkat o'g'li Y. S. The Use of Geoinformation Systems in the Study of the Land Fund of Household and Dekhkan Farms //Texas Journal of Multidisciplinary Studies. - 2022. - T. 8. - C. 163-164.

23. Abdurahimovna E. I. et al. THE INTERNET IS SOME NEGATIVE FOR LANGUAGES EFFECTS //Ta'lim innovatsiyasi va integratsiyasi. - 2023. - T. 11. - №. 3. - C. 40-42.





## МЕТОДИКА ОПРЕДЕЛЕНИЕ ЭКОЛОГИЧЕСКИХ ИЗДЕРЖЕК ПРИ ОЦЕНКЕ ЭФФЕКТИВНОСТИ ЗЕМЛЕУСТРОЙСТВА

**Садулла Аvezбаев**

*д.э.н. проф., НИУ «ТИИИМСХ»*

**Сайфуддин Рахимович Шарипов**

*ст. преп. НИУ «ТИИИМСХ»*

**Отабек Садуллаевич Аvezбаев**

*исследователь*

**Аннотация** Рассмотрены вопросы учета экологических издержек при оценке эффективности проектов землеустройства. Освещены методы определения различных видов экологических издержек, положительные и отрицательные экологические эффекты землеустройства. Обоснованы необходимость учета экологических издержек при экономическом обосновании проектов землеустройства. Указаны виды природоохранных объектов и экологических издержек учитываемых при разработке проектов землеустройства для сельскохозяйственных предприятий орошаемой зоны

**Ключевые слова:** экология, землеустройство, проект, издержки, капитальные затраты, экологический эффект, экономическое обоснование, природоохранные объекты.

**Введение.** Современная экологическая ситуация является прямым последствием освоения крупных массивов целинных земель под орошаемое земледелие. Освоение земель осуществлялось на основе проектов, недостаточно обоснованных экологически. В них часто не учитывались такие экологические показатели такие последствия как развитие процессов ветровой и ирригационной эрозии, вторичное засоление, резкое ухудшение качества и острый дефицит оросительной воды, загрязнение атмосферы и т.п., что требует разработку новых методов и критериев экономико-экологической оценки проектов землеустройства.

В настоящее время при разработке проектов и схем землеустройства основное внимание уделяется на охрану земельных ресурсов от эрозии засоления, а на охрану земель от воздействия пестицидов, минеральных удобрений, атмосферных выбросов, поливов загрязненной оросительной водой и др. почти не обращается внимания.

Определение экологических последствий проектов и схем землеустройства требует проведения обширных экологических исследований глубокой теоретической и методологической проработки



большого комплекса различных вопросов и выявление степени их взаимосвязей и значимости.

**Методы.** Экологический эффект землеустроительных мероприятий заключается в изменении условий окружающей природной среды и качество ее ресурсов. Эти изменения могут иметь как положительный, так и отрицательный характер.

Они несомненно повлияют и на экономические результаты производства. При оценке проектов необходимо учитывать как положительные, так и отрицательные экологические последствия.

Наиболее сложным при разработке методики оценки экологического эффекта проектных разработок является решение следующих вопросов:

- 1) разработка методов стоимостной оценки экологического эффекта.
- 2) проведение этого стоимостного выражения ко времени достижения экономического эффекта с целью их сопоставимости и возможности интегрирования.

Затраты на природоохранные мероприятия орошаемой зоны определяются величиной расходов, необходимых для предупреждения использования загрязненной воды на орошение и коммунально-бытовые нужды, ветровой и водной эрозии почв, вторичного засоления, стоимостью создания санитарно-защитных зон, систем очистки воздуха, а также расходов на утилизации отходов производства, включая потери сельскохозяйственной продукции вследствие отвода земель под строительство этих объектов и на организация мест хранения и утилизации отходов.

Затраты на природоохранные мероприятия определяются величиной ежегодных издержек и капитальных вложений в реализацию природоохранных мероприятий, приведенных к годовой размерности с учетом фактора времени.

Капитальные вложения в реализацию природоохранных мероприятий в схемах и проектах землеустройства определяется по нормативным показателям или по сметной стоимости природоохранных объектов. К природоохранным объектам нужно отнести водоочистные, воздухоочистные сооружения и установки, ползащитные лесные полосы, гидротехнические и другие противоэрозионные сооружения, санитарно-защитные зоны, объекты хранения и утилизации отходов, а также коллекторно-дренажную сеть.

В настоящее время в проектах землеустройства коллекторно-дренажную сеть не относят к природоохранным мероприятиям, что является не верным, так как по нашему мнению, она выполняет только природоохранную роль (предотвращение засоление почв и заболачивания). Поэтому ее необходимо включить в состав объектов природоохранного назначения, а расходы,



связанные с ее строительством – в капитальные затраты на природоохранные мероприятия.

Количество и состав природоохранных объектов определяется исходя из оценки существующей и прогноза на перспективу экологической обстановки на землеустраиваемой территории. Они складываются из выбросов атмосферы, загрязнения почв, водных источников на территории. Разработана методика определения объемов основных видов вредных веществ, образуемых в сельскохозяйственных предприятиях, а также определения капитальных затрат на их уменьшения или полного уничтожения.

Суммарный экономический ущерб от экологических нарушений используется не только для экономического обоснования проектов, но и для комплексной оценки влияния загрязненной среды на различные отрасли и подразделения хозяйства.

**Выводы.** При экологическом обосновании проектов землеустройство необходимо определить экологический эффект проекта, т.е. изменение окружающей среды, качества ее ресурсов и условий. Эти изменения носят как положительный, так и отрицательный характер.

Положительный экологический эффект проектов землеустройства выражается приростом балла экономической оценки природных ресурсов, улучшенных в результате реализации проектных мероприятий, а экологические издержки, связанные с отрицательными последствиями землеустройства, равны сумме природоохранных затрат и экономического ущерба от экологических нарушений, связанных с осуществлением проекта.

## СПИСОК ИСПОЛЬЗОВАННОЙ ЛИТЕРАТУРЫ

1. S Avezboyev, S Sharipov, and K Xujakeldiev. Development of projects for recultivation of lands using GIS technologies. International Conference on Advanced Agriculture for Sustainable Future IOP Conf. Series: Earth and Environmental Science 1138(2023)012019 IOP Publishing doi: 10.1088/1755-1315/1138/1/012019

2. С.Авезбаев, С.Р.Шарипов, Разработка проектов рекультивации земель с использованием гис технологий EURASIAN EDUCATION, SCIENCE AND INNOVATION (Journal) 5-2021.178-182.

3. С.Авезбаев, О.Соатов, С.Р.Шарипов, Ж.О.Садуллаев Актуальные вопросы организации рационального использования сельскохозяйственных земель в Узбекистане. Экономика и социум. Международный научно-практический журнал- №10.(101)2022



4. Аvezбоев С.А., Шарипов С.Р. "Determination of rational areas of irrigated plots in saline and subjected lands to irrigation erosion" "Construction Mechanics, Hydraulics and Water Resources Engineering (CONMECHYDRO-2020)" 2020 IOP Conf. Ser.: Mater. Sci. Eng. 883 012059

5.С.Авезбаев, Применение цифровых технологий в организации мониторинга сельскохозяйственных культур. // журнал. "Агро илм" 2020-№3 -98-100с.

6.Sharipov S.R. The types of disturbed lands and the main directions of their reclamation. ECONSPEAK: A journal of Advances in Management IT social Sciences, International Virtual conference on The ways of innovative approach on the Deployment of Science and Education // Vol.9, issue 5, May 2019.P.75.81 .  
[www.skirec.org](http://www.skirec.org) Email id: [skirec.org@gmail.com](mailto:skirec.org@gmail.com)



## AMIR TEMUR DAVRIDA MADANIYAT VA SAN'AT

**Valijonova Sug`diyona**

*O`zDSMIFMF "Xareografiya jamoalar rahbari"  
yo`nalishi 2-bosqich talabasi*

**Anotatsiya:** Ushbu maqolada XIV asrning ikkinchi yarmi va XV asr boshlarida Movarounahrdagi vujudga kelgan buyuk silivizatsiya, Amir Temur va temuriylar davrida ilm-fan, adabiyot va san'atning barcha jabhalarida shakllangan ulkan taraqqiyot bosqichlari haqida so`z boradi.

**Kalit so`zlar:** Amir Temur, san'at, madaniyat, aktyor, notiq, musiqa, taraqqiyot, rivoj.

Sohibqiron Amir Temur jahon tarixida kam uchraydigan, uzoqni ko`ruvchi davlat arbobi edi. XIV asrning ikkinchi yarmi XV asr boshida Movarounnahrda milliy birlikni yuzaga keltirgan mustaqil davlatga asos solgan. O`rta asr uyg`onish davri madaniyati, ilm-fani, san'ati taraqqiyotiga bebaho hissa qo`shgan. Temuriylar davrida O`rta Osiyoda maydonga kelgan buyuk silivizatsiya, buyuk tarixiy shaxslarni – faylasuf va donishmandlarni, shoir va san'atkorlarni, memor va hunarmandlarni yetishtirdi. Ular o`z navbatida jahon madaniy taraqqiyotini boyitishga ulkan hissa qo`shganlar.

Sohibqiron Amir Temur davrida O`rta Osiyoning mustaqil bir davlat ostiga birlashtirilishi, mamlakat ichida tinchlik o`rnatilishi, shubhasiz mamlakatning iqtisodiy va madaniy taraqqiyotiga ulkan ta`sir ko`rsatdi. Bu davrda ilm-fan, adabiyot va san'at, hunarmandchilik, me'morchilik ravnaq topdi. Buning uchun Movarounnahrning turli joylaridan, yaqin va O`rta Sharq o`lkalaridan juda ko`p fan va san'at ahllarini, iste`dodli sohibi hunarlarni, me'mor va musavvirlarni poytaxtga to`pladi. Tarixiy manbalarda ko`rsatilishicha, bu davrda Samarqand va Xirotda Atoiy, Sakkokiy, Lutfiy, Xaydar, Xorazmiy, Amiriy kabi bir qancha shoirlar turk va fors tillarida ijod qilganlar. Badiiy ijodning g`azal, ruboiy, tuyuq kabi turli xil yo`nalishlari rivoj topgan. XIV asrda Nizomiyning "Xusrav va Shirin", "Maxzanul asror" (Sirlar xazinasini) asarlari tarjima qilingan. Shuningdek, "Chaxor manoli" kabi adabiyot nazariyasiga oid bo`lgan asarlar ham yaratilgan. Alisher Navoiyning e`tirof etishicha, temuriylar davrida, ayniqsa turk tilidagi adabiyot taraqqiyotiga jiddiy e`tibor berilgan.

Shuningdek, bu davrda tasviriy san'at – miniatyura san'ati hamda monumental rassomlikda ham ko`tarilish yuz bergan. Xo`ja Abdulxay Sulton Uvays, Pir Ahmad G`iyosiddin, usta Shamsiddin, Do`st Muhammad, Mansur, Mavlono Shahobiddin Abdullo, Jahongir Burxoniy, Shox Muzaffar, Mavlono



Zahiriddin Azhor, Bobonaqqosh kabi juda ko'plab taniqli musavvirilar ijod qilganlar. Bir qancha miniatyura asarlari vujudga kelgan. Bizgacha yetib kelgan tasviriy san'at yodgorliklari Samarqand, Xirotda va Buxoroda bu san'atning o'ziga xos uslublari shakllangani hayotni haqqoniy tasvirlash tomon rivojlanib borganini ko'rsatadi. O'sha davrda xonanda, sozanda va raqqosalarning ijrochilik mahorati yuksak cho'qqilarga ko'tarilgan.

Temuriylar hukmronligi davrida Samarqand, Xirotda va boshqa shaharlarda xalq sayllari va tomoshalar ommaviy tus olgani va ularda keng omma qatnashgani haqida Sharafiddin Ali Yazdiy, Ibn Arabshoh, Klavixov kabi o'sha davrning mashhur tarixchilari qimmatli ma'lumotlar beradilar. XIV asrning ikkinchi yarmi va XV asr boshidagi gavjum hayot Samarqandda musiqa, raqs va tomosha san'atining rivojlanishiga zamin yaratgani turli yozma manbalarda va miniatyuralarda o'z isbotini topgan. Bundan tashqari, tarixchi Klavixovning 1404-yilda Amir Temur saroyida aktyorlar tomonidan ijro etilgan va shaxsan o'zi tomosha qilgan sahna asari to'g'risidagi ma'lumoti ham o'sha zamon san'atining badiiy kamolot darajasini aniqlab olishimizda favqulodda ahamiyatga ega. Bu to'g'risida u quyidagilarni yozadi: "Temur chorshanba kuni choshgohdan so'ng elchilarga odam yubordi, ular yetib kelishganda podshohni o'z saroyida favvora oldida o'tirgan holda ko'rishdi. Uning atrofini ayonlar qurshab olgan edilar. "Kamediantlar" o'yin ko'rsatdilar". Garchand ispan elchisi tilni tushunmagani tufayli qanday "o'yin" ko'rsatilgani hamda uning mazmunini bayon etmagan bo'lsa-da, bu davrda ham "kamediantlar" o'z faoliyatlariga ega bo'lganliklarini bilib olishimiz mumkin<sup>21</sup>. Ular shubhasiz, o'sha davrdagi mashhur qiziqchi aktyorlar bo'lganlar. Shuningdek, temuriylar davrida notiqlik san'ati - so'z san'atiga ham jiddiy e'tibor berilgan. Samarqand va Hirotida notiqlik maktablari faoliyat yuritgan. Bu maktablarda ushbu sohaning asl vakillari ta'lim berganlar.

Tarixiy manbalarning guvohlik berishicha, Amir Temur ham tengi yo'q notiq bo'lgan. Ibn-Arabshohning "Tumur hayoti" asarida Amir Temurning notiqligiga yuqori baho berib, "Uning ovozi jarangdor va shirali"<sup>22</sup> deya ta'rif bergan. Bir arab solnomasining guvohligiga asoslanib Barbara Brey esa o'zining "Ibn Xoldun" nomli maqolasida "Temur nutq so'zlaganda qarashlari o'tli, yoniq, ovozi yoqimli, jarangdordir" deya ta'kidlagan. "Temur tuzuklari" da qayd etilishicha, Amir Temur turli hududlarda 30 dan ortiq muhim kengash va quroltoylar o'tkazgan.

"Zafarnoma" da keltirilishicha, Jahongir davlatni boshqarishda ilm-fan vakillariga, donolarning maslahatlariga suyangan. Jumladan, Boilkan shahrida 806 (xijriy) yilda olim va fuzalolar kengashida nutq so'zlagan va unda "fan va dinning mashhur kishilari o'z maslahatlari bilan podshohlarga yordam berib kelganlar.

<sup>21</sup> Amir Temur va Temuriylar davrida madaniyat va san'at. – T.: G'. G'ulom nomidagi Adabiyot va san'at nashr., 1996.

<sup>22</sup> Ibn Arabshoh. (Жизнь Темура, стр. 52-54)



Mening maqsadim mamlakatda adolat o`rnatish, tartib va tinchlikni mustahkamlash, fuqaro turmushini yaxshilash, yurtimizda qurilishni kuchaytirish, davlatimizni rivojlantirishdir. Mamlakatda hotirjamlik o`rnatishga qaratilgan tadbirlarni amalga oshirish bosh vazifamizdir” degan ekan.<sup>23</sup>

Shuningdek, Sohibqiron Amir Temurning avlodlari Shohrux Mirzo, Mirzo Ulug`bek, Zahiriddin Muhammad Bobur ham notiqlik san`atining mashhur namoyondalari bo`lganlar.

Xulosa o`rnida aytish joizki, musiqa san`atining barcha jabhalari bastakorlik, ijrochilik, ilm va maxsus ta`lim yuksak taraqqiyot pallalariga ko`tarildi. Movarounnahr madaniyati, ilm-fani, nafaqat Amir Temur davrida, qolaversa, uning avlodlari zamonida ham yuksak cho`qqilarga ko`tarilgan. O`rta asr uyg`onish davri madaniyati, ilm-fani, san`ati taraqqiyotiga bebaho hissa qo`shganlar. Uning benazir homiysi bo`lib tanilgan bu ulug` zotlarning muborak nomi asrlar osha biz avlodlarning faxri va iftixori bo`lib kelmoqda!

#### FOYDALANILGAN ADABIYOTLAR:

1. Amir Temur va Temuriylar davrida madaniyat va san`at. – T.: G`ulom nomidagi Adabiyot va san`at nashr. , 1996. – 88 b.
2. Axmedov Bo`riboy. Sohibqiron Temur: (Xayoti va ijtimoiy-siyosiy faoliyati). T.: A. Qodiriy nomidagi xalq merosi nashriyoti, 1996 y, 136 b.
3. Fayziyev Turg`un “Temuriylar shajarasi”.
4. Г.А. Пугаченкова “Темурнинг меъморий мероси”

<sup>23</sup> “Zafarnoma” 288-bet



## ТВОРЧЕСКАЯ АКТИВНОСТЬ ШКОЛЬНИКОВ НА УРОКАХ РУССКОГО ЯЗЫКА

**Султанова Майя Туйчиевна**

*преподаватель АЛ САМ ГИИЯ*

*Академический лицей Самаркандского Института*

*Иностранных Языков*

*Республика Узбекистан, г. Самарканд*

**Аннотация:** *"Творческая активность школьников на уроках русского языка" представляет собой исследование методов и приемов, способствующих развитию творческого потенциала учащихся в процессе изучения русского языка. В работе рассматривается важность включения творческих заданий и проектов в учебный процесс, а также анализируются педагогические подходы к стимулированию творческой активности учащихся. Результаты исследования могут быть использованы для разработки эффективных методик работы с учащимися на уроках русского языка с целью развития их творческих способностей.*

**Ключевые слова:** *творческая активность, школьники, уроки русского языка, развитие творческого потенциала, методы и приемы, педагогические подходы, творческие задания, проекты, стимулирование творческой активности, эффективные методики.*

Творческая активность школьников на уроках русского языка играет важную роль в развитии их творческого потенциала, способствует глубокому усвоению учебного материала и формированию личностных качеств. В современном образовании все большее внимание уделяется развитию творческих способностей учащихся, поэтому педагоги искали эффективные методики и приемы для стимулирования творческой активности на уроках русского языка. В данном исследовании будет рассмотрено, какие методы и подходы могут быть использованы для организации творческих заданий и проектов, способствующих развитию творческого мышления и воображения у школьников.

Творческая активность школьников на уроках русского языка" может быть структурирована следующим образом:

1. Значение творческой активности на уроках русского языка

- Обоснование важности развития творческих способностей учащихся на уроках русского языка.

- Влияние творческой активности на формирование коммуникативных навыков и развитие мышления.





2. Методы и приемы для организации творческих заданий на уроках русского языка

- Использование игровых элементов для стимулирования творческой активности.

- Проведение творческих проектов и мастер-классов на уроках русского языка.

- Роль дискуссий, дебатов и коллективного творчества в развитии творческого мышления учащихся.

3. Примеры практических заданий для развития творческой активности

- Создание собственного литературного произведения (рассказ, стихотворение, мини-сценка).

- Анализ и интерпретация литературных произведений с использованием творческих подходов.

- Игры и упражнения на развитие фантазии и воображения.

4. Оценка эффективности использования творческих заданий на уроках русского языка

- Методы оценки творческих работ учащихся.

- Сравнительный анализ результатов обучения с использованием творческих методов и традиционных подходов.

5. Рекомендации по интеграции творческих заданий в учебный процесс

- Разработка индивидуальных планов работы с творческими заданиями для разных уровней обучения.

- Советы по мотивации учащихся к творческой деятельности на уроках русского языка.

В целом, основная часть исследования должна включать в себя теоретические аспекты значимости творческой активности на уроках русского языка, практические рекомендации по организации творческих заданий и методики оценки результатов, а также конкретные примеры заданий для развития творческого потенциала школьников.

Творческая активность школьников на уроках русского языка может включать следующие аспекты:

1. Выводы по значимости творческой активности на уроках русского языка

- Основные выводы о влиянии творческой активности на развитие языковых навыков учеников.

- Значение творческих заданий для стимулирования креативного мышления и самовыражения.

2. Рекомендации по развитию творческой активности учащихся



- Практические советы по созданию стимулирующей образовательной среды для развития творческих способностей.

- Инструкции по использованию различных методов и приемов для активизации творческой деятельности на уроках русского языка.

3. Примеры успешных практик творческой работы на уроках русского языка

- Анализ результатов использования творческих заданий и проектов в обучении русскому языку.

- Описание конкретных кейсов успешной интеграции творческих методов в учебный процесс.

4. Поддержка и мотивация учителей к развитию творческой активности

- Предложения по организации профессионального развития педагогов в области развития творческих способностей учащихся.

- Способы стимулирования учителей к использованию творческих методов на уроках русского языка.

5. План дальнейших исследований

- Определение перспектив дальнейших исследований в области творческой активности на уроках русского языка.

- Предложения по расширению тематики исследований для более глубокого понимания влияния творчества на обучение языку.

Эти аспекты помогут заключить исследование по теме "Творческая активность школьников на уроках русского языка" и подвести к общему выводу о значимости развития творческих способностей учащихся в процессе обучения русскому языку

Творческая деятельность способствует активизации учебного процесса: Вовлечение учащихся в творческие задания на уроке русского языка помогает им проявить свои способности, развить креативное мышление и самовыражение. Творческие задания способствуют лучшему усвоению материала. Ученики, занимающиеся творческими заданиями, лучше понимают и запоминают изучаемый материал, так как он становится для них более интересным и значимым. Развитие творческой деятельности способствует развитию личности учащихся. Участие в творческих процессах на уроке помогает детям раскрыть свой потенциал, выработать навыки сотрудничества, самостоятельности и самовыражения. Учителя играют ключевую роль в развитии творческой активности учащихся. Педагоги должны создавать условия для развития творческих способностей учеников, поддерживать их и мотивировать к самовыражению через творческую деятельность. Дальнейшее исследование темы необходимо для более глубокого понимания эффективности творческих методов на уроке.



Дальнейшие исследования могут помочь выявить оптимальные методики и приемы для развития творческой деятельности учащихся на уроках русского языка.

Таким образом, развитие творческой деятельности учащихся на уроке русского языка имеет большое значение для их обучения, личностного роста и успешной адаптации в современном обществе.

### СПИСОК ИСПОЛЬЗОВАННОЙ ЛИТЕРАТУРЫ:

1. Андрианова И.И., Кузнецова Л.Н. Педагогика творческой деятельности: учебное пособие. - М.: Академия, 2018.
2. Бодалев А.А. Творческое развитие личности учащегося в образовательном процессе: монография. - М.: Просвещение, 2017.
3. Герцен А.И. О воспитании: педагогические сочинения. - М.: Педагогика, 2019.
4. Давыдов В.В. Проблемы развития психики: избранные психологические труды. - М.: Педагогика, 2020.
5. Зимняя И.А. Психология обучения школьников: учебное пособие для студентов педагогических вузов. - СПб.: Питер, 2016.
6. Крылова Н.Г., Лысенко В.И. Развитие творческой деятельности учащихся на уроке: методическое пособие для учителей. - М.: Просвещение, 2019.



## ПОНЯТИЕ ПЕДАГОГИЧЕСКОЙ ТЕХНОЛОГИИ В ПЕДАГОГИКЕ.

**Султанова Майя Туйчиевна**

*преподаватель АЛ САМ ГИИЯ*

*Академический лицей Самаркандского Института*

*Иностранных Языков*

*Республика Узбекистан, г. Самарканд*

**Аннотация:** Педагогическая технология представляет собой систему методов, приемов и средств, направленных на организацию образовательного процесса с целью достижения определенных педагогических результатов. Она включает в себя разработку и применение инновационных подходов к обучению, использование современных образовательных технологий, а также анализ результатов обучения для корректировки учебного процесса. Педагогическая технология помогает оптимизировать учебный процесс, повышая эффективность обучения и обеспечивая индивидуальный подход к каждому учащемуся.

**Ключевые слова :** педагогическая технология, образовательный процесс, методы обучения, инновации в образовании, эффективность обучения современные образовательные технологии, индивидуальный подход, педагогические результаты, анализ результатов обучения. оптимизация учебного процесс .

Педагогическая технология – это совокупность методов, приемов, средств и форм организации образовательного процесса, направленных на достижение определенных образовательных целей. Она является важным инструментом современного педагога, позволяющим оптимизировать учебный процесс, учитывать индивидуальные особенности учащихся и повышать эффективность обучения. В современной педагогике педагогическая технология играет ключевую роль, поскольку помогает адаптировать образовательный процесс к быстро меняющимся условиям современного мира, использовать современные образовательные технологии и методы обучения. Педагогическая технология также способствует повышению качества образования, развитию творческого мышления учащихся и формированию ключевых компетенций. В данном исследовании мы рассмотрим понятие педагогической технологии в контексте современной педагогики, проанализируем ее основные принципы и методы, а также рассмотрим примеры эффективного использования педагогической технологии в образовательном процессе.

Основные принципы педагогической технологии включают в себя следующие аспекты:



1. Индивидуализация обучения. Педагогическая технология предполагает учет индивидуальных особенностей каждого учащегося, его уровня знаний, способностей и интересов. Это позволяет создавать персонализированные образовательные программы и подходы к обучению.

2. Активизация учебной деятельности. Педагогическая технология способствует развитию активности и самостоятельности учащихся, стимулирует их к поиску знаний, критическому мышлению и творческому подходу к учебе.

3. Применение современных образовательных технологий. Педагогическая технология включает в себя использование современных информационных технологий, интерактивных методов обучения, проектной деятельности, игровых форм и других инновационных подходов к образованию.

4. Системность и последовательность. Педагогическая технология предполагает планирование, организацию и контроль всех этапов образовательного процесса, а также последовательное достижение поставленных целей.

5. Оценка и коррекция результатов. Педагогическая технология предусматривает постоянный мониторинг образовательного процесса, анализ достигнутых результатов и коррекцию методов работы для повышения эффективности обучения.

Педагогическая технология в педагогике является неотъемлемой составляющей современного образования и играет важную роль в формировании компетентных и успешных личностей. Ее целью является создание условий для полноценного развития учащихся, формирование ключевых навыков и знаний, необходимых для успешной адаптации в современном мире. Педагогическая технология в педагогике представляет собой комплексный подход к организации образовательного процесса, который основан на принципах индивидуализации, активизации, использовании современных образовательных технологий, системности и оценке результатов. Эта методология позволяет учителям эффективно взаимодействовать с учащимися, создавать условия для их успешного развития и обучения, а также достигать поставленных образовательных целей. Педагогическая технология играет ключевую роль в современной педагогической практике и науке, способствуя формированию компетентных и успешных личностей, готовых к современным вызовам и изменениям в обществе

Таким образом, педагогическая технология является важным инструментом современного образования, который позволяет создавать



эффективные условия для обучения и развития учащихся. Она базируется на принципах инноваций, активного взаимодействия, использования современных образовательных методик и технологий. Педагогическая технология способствует формированию компетентных и успешных личностей, готовых к вызовам современного мира. Ее применение в педагогической практике позволяет учителям эффективно организовывать образовательный процесс, анализировать результаты и достигать поставленных целей. Таким образом, педагогическая технология играет ключевую роль в современной образовательной системе, способствуя развитию обучающихся и повышению качества образования. Педагогическая технология – это система научных знаний, методов, приемов и средств, направленных на организацию образовательного процесса с целью достижения определенных образовательных результатов. Она представляет собой комплексный подход к планированию, реализации и оценке образовательных действий, основанный на принципах системности, активности, гуманизма и инноваций.

Основные принципы педагогической технологии включают в себя:

1. Системность. Педагогическая технология предполагает комплексный подход к организации образовательного процесса, учитывая все его составляющие: цели, содержание, методы, средства обучения, оценку результатов и т.д.

2. Активность. Педагогическая технология ориентирована на активное взаимодействие участников образовательного процесса – учителя и учащихся. Она способствует развитию самостоятельности, инициативы и творческого потенциала обучающихся.

3. Гуманизм. Педагогическая технология учитывает индивидуальные особенности каждого учащегося, его потребности, интересы и способности. Она стремится создать условия для развития личности, формирования ценностных ориентаций и социальных компетенций.

4. Инновации. Педагогическая технология основана на использовании современных образовательных методик, технологий и информационно-коммуникационных средств. Она способствует постоянному развитию и совершенствованию образовательного процесса.

Важными компонентами педагогической технологии являются планирование образовательной деятельности, выбор методов и форм работы с учащимися, использование современных образовательных технологий (в том числе дистанционного обучения), а также анализ результатов и коррекция образовательного процесса.



Таким образом, педагогическая технология играет ключевую роль в современной образовательной системе, способствуя эффективному обучению и развитию личности учащихся.

### СПИСОК ИСПОЛЬЗОВАННОЙ ЛИТЕРАТУРЫ:

1. Лукашевич, Н. В. Педагогическая технология: Учебное пособие / Н. В. Лукашевич, Т. А. Перевозчикова. – М.: Дрофа, 2006.
2. Кузьмина, Н. В. Педагогическая технология: Учебник для студентов педагогических вузов / Н. В. Кузьмина, И. С. Слепова. – М.: Академия, 2008.
3. Семенов, И. Н. Педагогическая технология: Учебное пособие / И. Н. Семенов, Н. А. Кузьминова, О. В. Лосева. – М.: Юрайт, 2014.
4. Шадриков, В. Д. Педагогическая технология: Учебник для студентов педагогических вузов / В. Д. Шадриков, Е. И. Краснова, А. А. Подлеснова. – М.: Академия, 2012.



## FUNKTSIONAL MAQSADLAR UCHUN KAM YOG'LI SPREADLAR

**Atakulova Dilfuza Tursunovna**

*Qarshi muhandislik – iqtisodiyot instituti dotsenti t.f.f.d.*

[dilfuza.atakulova.65@list.ru](mailto:dilfuza.atakulova.65@list.ru)

**Xujamurodov Muhridin Davronovich**

*Qarshi muhandislik – iqtisodiyot instituti*

*OOT-165-21 guruh talabasi.*

**Annotatsiya** *Ushbu maqolada spreadlar tarkibidagi aniqlangan trans izomerlar, toyingan va toyinmaan yog' kislotalari, yog'lar, oqsillar, uglevodlar shuningdek spread D vitaminiga boy bo'lib, organizmga kaltsiy va fosforni so'rilishiga yordam berishi uning tarkibidagi probiyotiklar ichak mikroflorasi uchun foydali bo'lib, E va A vitaminlari terining va sochning holatini yaxshilashi to'g'risida ma'lumotlar keltirilgan.*

**Kalit so'zlar:** *trans izomerlar, toyingan va toyinmaan yog' kislotalari, yog'lar, oqsillar, uglevodlar, A, D, E vitaminlari, kaltsiy va fosfor.*

**АННОТАЦИЯ** *В этой статье изложено что определены в составе спредов транс-изомеры, насыщенные и ненасыщенные жирные кислоты, жиры, белки, углеводы, также спред богат витамином D, который помогает организму усваивать кальций и фосфор, содержащиеся в нем пробиотики полезны для микрофлоры кишечника, а витамины E и A улучшают состояние кожи и волос.*

**Ключевые слова:** *транс-изомеры, насыщенные и ненасыщенные жирные кислоты, жиры, белки, углеводы, витамины A, D, E, кальций и фосфор.*

**Abstract.** *This article outlines what is defined in the spreads as trans isomers, saturated and unsaturated fatty acids, fats, proteins, carbohydrates, the spread is also rich in vitamin D, which helps the body absorb calcium and phosphorus, the probiotics it contains are beneficial for the intestinal microflora, and vitamins E and A improve the condition of skin and hair.*

**Key words:** *trans - isomers, saturated and unsaturated fatty acids, fats, proteins, carbohydrates, vitamins A, D, E, calcium and phosphorus.*

Spread - umumiy yog'ning massa ulushi 39 dan 95% gacha bo'lgan, plastik, oson tarqaladigan konsistensiyaga ega, sut yog'i va/yoki qaymoq va/yoki sariyog'dan hamda tabiiy va/yoki fraksiyalangan va/yoki qiziqtiriladigan emulsiyali yog' mahsulotidir, va/yoki vodorodlangan o'simlik moylari yoki faqat tabiiy va/yoki fraksiyalangan va/yoki foizlangan va/yoki gidrogenlangan o'simlik moylari yoki ularning kompozitsiyalaridan. Oziq-ovqat qo'shimchalari, lazzatlar va vitaminlar qo'shishga ruxsat beriladi. Spread (spread) sariyog' o'rnini bosuvchi moddalardan biri, past kaloriyali margarin bo'lib, oson tarqaladigan konsistensiyaga ega.





"Spread" so'zi bizga ingliz tilidan kelgan, bu erda "tarqalish" "tarqalish, cho'zish" degan ma'noni anglatadi. Ingliz tilida so'zlashuvchi mamlakatlarda spreadlar nonga surilishi mumkin bo'lgan har qanday oziq-ovqat hisoblanadi. Rossiyada spreadlar ko'pincha "yumshoq sariyog" deb ataladi.

Mahsulotning yog' komponenti ham to'yingan, ham to'yinmagan yog'li kislotalarni birlashtiradi. Tarqalishi oson tarqaladi va xolesterinni o'z ichiga olmaydi. Qovurish, pishirish, qandolat sirlarini tayyorlash va boshqalar uchun ishlatiladi.

Sotib olayotganda, qaymoqli-sabzavotli mahsulotni tanlash yaxshidir - tarkibi taxminan maksimal bilan bir xil. Tarqatishda sariyog'ga qaraganda kamroq kaloriya bor. Oziq-ovqat tarkibida yurak-qon tomir tizimi uchun foydali bo'lgan to'yinmagan yog'li kislotalar ham mavjud.

Spreadlarda "yomon" xolesterin manbai bo'lgan kamroq to'yingan hayvon yog'lari mavjud, ammo to'yinmagan o'simlik yog'lari, shuningdek, tokoferollar va fitosterollar - xolesterinning o'simlik analoglari bo'lib, uni tanadan olib tashlashga yordam beradi.

Yog' fazasining erish nuqtasi bilan 36 darajadan yuqori bo'lmagan. Sut yog'idan o'zgartirilmagan va modifikatsiyalangan o'simlik moylaridan tayyorlangan.

#### Yog' va o'simlik yog'i spreading qiyosiy ko'rsatkichlari

Ko'rsatkich	Sariyog	Spread
Asosiy ingredient	Sut yog'i	O'simlik yog'i
Xolesterin	0,18 %	0 %
Trans izomerlarning tarkibi	6,3 %	2% dan ko'p emas
To'yingan yog'li kislotalar	59,7 %	39,2 %
To'yinmagan yog'li kislotalar	40,3 %	60,8 %
Yarimto'yinmagan yog'li kislotalar	6,3 %	24,8 %
Ko'p to'yinmagan va to'yingan yog'li kislotalarning nisbati	0,1	0,6

Spread tarkibiga sut yog'i, qaymoq, sariyog, tabiiy yoki o'zgartirilgan o'simlik moylari, ozuqaviy qo'shimchalar kiradi.

Spreadlar tarkibida mahsulotdan ajratilgan yog'da oleyin kislota trans izomerlarining massa ulushining 8% dan ko'p bo'lmasligi kerak. (GOST R 52100-2003 " Spreadlar qizdirilgan aralashmalar. Umumiy texnik shartlar").



Spreadlar, sariyog' kabi, odatda turlarga bo'linadi. Shunday qilib, ular yuqori yog'li bo'lishi mumkin va taxminan 80% yog'ni o'z ichiga oladi va kam yog'li, taxminan 40% yog'ni o'z ichiga oladi. Bundan tashqari, o'rtacha yog'li, sho'rlangan va tuzsiz, yog' miqdori 50, 60 va 70% va 55; 72,5 va 80% .

Spreadlar o'rtasidagi farq uning tarkibi hisoblanadi. Mahsulot turli nisbatlarda sut va o'simlik yog'larini o'z ichiga oladi.

Spreadlar quyidagilarga bo'linadi:

*O'simlik-sariyog'li.* Tarkibi sariyog'ga eng yaqin, ular tarkibida hayvonlarning suti yog'lari yuqori - 50 dan 95% gacha.

*Sariyog'-o'simlikli.* Bu spreadlar ko'proq o'simlik tarkibiy qismiga ega, hayvon yog'ining ulushi 15-49% ni tashkil qiladi.

*O'simlik - yog'li.* Ular tarkibida 15% dan ko'p bo'lmagan sut yog'i mavjud yoki margarin kabi umuman yo'q.

Sut yog'i miqdorining kamayishi yog'da yog'ga nisbatan kamroq xolesterin mavjudligini anglatadi, bundan tashqari, spreadlar fitosterollar va A va D vitaminlari bilan boyitilgan.

Spreadlar sariyog' bilan solishtirganda ancha kam to'yingan yog' kislotalarini o'z ichiga oladi, ammo to'yinmagan, bir to'yinmagan va ko'p to'yinmagan yog'li kislotalarning tarkibi jihatidan ular katta foyda keltiradi.

Spredlarni ishlab chiqarishda sun'iy trans yog'lar qo'llaniladi. O'rtacha miqdorda ular xavfli emas, lekin katta dozalarda ular arteriya devorlarining holatini yomonlashtirishi mumkin. Bu parhez, yurak muammolari va hatto saraton kabi kasalliklarga olib kelishi mumkin.

**1.1-jadval.**

**Spredlarning ozuqaviy qiymati, %**

Spread	Yog'lar	Oqsillar	Uglevodlar	Kul	Namlik
<i>O'simlik sariyog'li</i>					
1-retseptura	60,0	2,5	3,6	0,25	35,0
2- retseptura	72,5	2,2	3,4	0,2	25,0
3- retseptura	85,0	1,7	2,9	0,12	13,0
<i>Sariyog'-o'simlikli.</i>					
1-retseptura	55,0	1,8	3,0	0,19	43,0
2- retseptura	62,0	2,6	3,7	0,26	35,0
"Desert-shokoladli"	60,0	2,8	20,9	0,56	18,0
<i>O'simlik - yog'li.</i>					
1-retseptura	60,0	-	-	0,11	37,0
2- retseptura	72,0	-	-	0,1	25,0



Yog 'miqdori kamida 64% bo'lgan tabiiy kremdan tayyorlangan mahsulotni faqat sariyog' deb atash mumkin. Va yoyilganda ular qaymoq, to'liq sut, ayran, shuningdek, o'simlik moyidan foydalanadilar (bu kungaboqar, soya, yeryong'oq, palma, makkajo'xori bo'lishi mumkin). Vitaminlar, oziq-ovqat qo'shimchalari va xushbo'y moddalarni qo'shishga ruxsat beriladi. Shu bilan birga, tarqalish margarin emas. Farqi shundaki, spreadlarda tabiiy sut xom ashyosi margaringa qaraganda ancha yuqori. Spred va margarin o'rtasidagi farq shundaki, vodorodlangan yog'lardan foydalanish spreadlarda cheklangan, margarinida esa bunday cheklov deyarli yo'q. Shunday qilib, bu murakkab xom ashyo tarkibiga ega bo'lgan yangi mahsulotlar, sut, sabzavot va yog'-moy komponentlari.

Aterosklerozning oldini olish uchun tarqalish dietaga kiritilishi mumkinligiga ishoniladi. Mahsulot to'yingan hayvon yog'larining optimal miqdorini o'z ichiga oladi, ularning ortig'i semirish va yurak kasalliklariga olib kelishi mumkin. Tarqatish tarkibida xolesterin uchun sog'lom o'simlikka asoslangan muqobillar - fitosterollar mavjud. Ular tanadan "yomon xolesterin" dan xalos bo'lishga yordam beradi.

Yurak-qon tomir kasalliklari xavfi bo'lgan odamlar uchun foydalidir. Bunday holda, sariyog' kamroq to'yingan yog' va xolesteringa ega bo'lgan yoyilishni yo'qotadi. Yuqori xolesterin miqdori yurak kasalliklari ehtimolini oshiradi.

Spread D vitaminiga boy bo'lib, organizmga kaltsiy va fosforni so'rilishiga yordam beradi. Uning tarkibidagi probiyotiklar ichak mikroflorasi uchun foydali bo'lib, E va A vitaminlari terining va sochning holatini yaxshilaydi.

Spreadlar, agar ular qisman vodorodlangan o'simlik moyi bo'lsa, zararli bo'lishi mumkin. Bu shuni anglatadiki, mahsulotda sanoat trans yog'lari, kanserogenlar mavjud bo'lib, ular kasallikka olib keladi va inson tanasiga kirmasligi kerak.

Spreadning foydali xususiyatlari uning past yog'li tarkibi va boy vitamin va mineral tarkibiga bog'liq:

1. Ovqat hazm qilish funksiyalarini yaxshilaydi, ich qotishining oldini oladi, organizmdan toksinlar va chiqindilarni olib tashlashni tezlashtiradi.
2. Qon aylanishini normallashtiradi, qon tomirlari devorlariga "yomon" xolesterin yotqizilishining oldini oladi.
3. Tarkibida E vitamini tufayli organizmning erta qarishini oldini oladi.
4. Lipid-yog 'almashinuvini va kislota-ishqor muvozanati darajasini barqarorlashtiradi.
5. Koroner kasallikning kuchayishi xavfini, qon tomirlari va yurak xurujlarini rivojlanish ehtimolini kamaytiradi.
6. Osteoporoz va artroz bilan kasallanishni kamaytiradi.
7. Vizual funktsiyaga foydali ta'sir ko'rsatadi.



8. Antioksidant ta'sirga ega va qon tomir to'shagidan xolesterinni olib tashlashni rag'batlantiradi.

9. Tayanch-harakat tizimi bo'g'imlarining harakatchanligini yaxshilaydi.

10. Teri, soch va tirnoqlarning sifatini yaxshilaydi.

Spreadning tarkibi ancha boy. U sut yog'i va o'simlik tarkibiy qismlaridan ozuqa moddalari va vitaminlarni o'z ichiga oladi. Bu yomon xolesterin bilan to'yinganlik xavfisiz tananani foydali moddalar bilan to'ldirishga imkon beradi. Maxsus xususiyatlar tufayli mahsulot vazn yo'qotish dietasiga kiritilishi tavsiya etiladi.

### FOYDALANILGAN ADABIYOTLAR RO'YHATI

1. Арутюнян, Н. С. Технология переработки жиров /Н. С. Арутюнян, Е. П.

Корнена, А. И. Янова и др. М.: Пищепромиздат, 1999. С. 452

2.Касторных, М. С. Товароведение и экспертиза пищевых жиров, молока и

молочных продуктов: Учебник для вузов / М. С. Касторных, В. А. Кузьмина, З.Ю. С. Пучкова и др.; под ред. М. С. Касторных. М.: Академия, 2003. С. 288

4.Лосева, А. И. Разработка, и исследование технологии сливочно-растительного спреда с антиоксидантными свойствами: автореф. дис. канд.

техн. наук / А. Н. Лосева. Кемерово: КемГИПП, 2006, С.18

5.Нечаев, А. П. Пищевая химия / А. П. Нечаев, С. Е. Траубенберг, А. А. Кочеткова и др.; под ред. А. П. Нечаева. 2-е изд., перераб. и испр. СПб.: ГИОРД, 2003. С. 640

6.Щербаков, В. Г. Биохимия и товароведение масличного сырья / В. Г. Щербаков. М.: Агропромиздат, 1991. С. 304

7. ГОСТ Р 52100-2003. Спреды и смеси топленые. Общие технические условия.

8. Атакулова Д.Т. Получение биологически безопасного экологически чистого

пищевого продукта при применении виноградных листьев для приготовления во многих кухнях мира Iscience, Актуальные вызовы современной науки XXVI XXVI Международная научная конференция Сборник научных трудов, Переяслав-Хмельницкий. №6(26) 26-27 июня 2018 г С.32-34

9. Атакулова Д.Т., Додаев К.О. Лечебные свойства нетрадиционного



сырья,

листьев винограда и их использование при приготовлении популярных блюд // Universum: Технические науки. Москва. №6, 2019. -С. 71-73.

10. Атакулова Д.Т., Додаев К.О. Экспериментальные результаты и оптимизация переработки определение содержания общих липидов жирных кислот в том числе, нейтральных (нл), глико (гл) - и фосфо (фл)

-

липидов ГЖХ в сухих листьях винограда Universum: Технические науки. Москва. №7, 2020 С. 36-39

11. Atakulova D.T. Количественное определение белков The 11-th International

scientific and practical conference "Perspectives of world science and education" (July 15-17, 2020) CPN Publishing Group, Osaka, Japan.2020.-С.56-62.

12. Атакулова Д.Т., Додаев К.О., Хамдамова Ч.Х. Виды и технологии приготовления бульонов Материалы VII Международной научно-практической конференции «Векторы развития современной науки» (г. Уфа, 29-30 января 2020 г). №1 (25), 2020 С.18-22

13. Атакулова Д.Т. Джавланова А.С. Польза нетрадиционного сырья, листьев

винограда при употреблении для организма человека и используемых из них популярных блюд как долма Наука и образование: проблемы, идеи, инновации Междисциплинарный научный журнал, 2019, Уфа №5(17). С.11-13.

14. Atakulova D.T., Dodaev K.O. Chemical composition and nutritional value grape

leaves. International scientific and technical journal «Innovation technical and technology». Vol. 2, №1. 2021. -P.59-63.



## KUNJUT MOYI SALOMATLIKKA FOYDALI TA'SIR KO'RSATADIGAN QIMMATLI OZIYQ-OVQAT MAHSULOTI

**Atakulova Difuza Tursunovna**

*Qarshi muhandislik – iqtisodiyot instituti dotsenti t.f.f.d.*

[difuza.atakulova.65@list.ru](mailto:difuza.atakulova.65@list.ru)

**Abduqaxarov Azizbek Anvar o'g'li**

*Qarshi muhandislik – iqtisodiyot institute OOT-165-21 guruh talabasi*

[azizbekabduqahhorov40@gmail.com](mailto:azizbekabduqahhorov40@gmail.com)

**Annotatsiya** Ushbu maqolada kunjut moyining noyob kimyoviy tarkibi tufayli kunjut yog'i boshqa o'simlik moylariga nisbatan oksidlanish jarayonlariga eng chidamli, salomatlikka foydali tasir ko'rsatishi hamda aniqlangan oziqaviy qiymati va tabiiy mahsulot tarkibida omega-3 va omega-6 yog' kislotalari, palmetin, stearin, araxidon to'yinmagan kabi yog'li kislotalar jadvalda keltirilan.

**Tayanch so'zlar:** omega-3, omega-6, palmetin, stearin, araxidon.

**Аннотация** В данной статье, благодаря уникальному химическому составу кунжутного масла, оно наиболее устойчиво к процессам окисления по сравнению с другими растительными маслами, благотворно влияет на здоровье, а также определена пищевая ценность и натуральный продукт, содержащий омега-3 и омега-6 жирные кислоты, пальметин, жирные кислоты, такие как стеарин, арахидоновая кислота, указаны в таблице.

**Ключевые слова:** омега-3, омега-6, пальметин, стеарин, арахидон.

**Abstract.** In this article, due to the unique chemical composition of sesame oil, it is most resistant to oxidation processes compared to other vegetable oils, has a beneficial effect on health, and the nutritional value and natural product containing omega-3 and omega-6 fatty acids, palmetine, fatty acids such as stearin, arachidonic acid are listed in the table.

**Key words:** omega-3, omega-6, palmetine, stearin, arachidon.

Insonning qarishi tabiiy biologik jarayondir. Jismoniy jihatdan normal qarish bilan ham metabolik o'zgarishlar yuzaga keladi va turli kasalliklardan asoratlar paydo bo'ladi erta patologik qarishga olib keladi. Shu bilan birga, ovqatlanishning tabiatini o'zgartirish orqali metabolizmga ta'sir qilish mumkin.

Yoshi ulug' keksa odamlar ko'pincha noto'g'ri ovqatlanish yoki bu ozuqa moddalarining so'rilmaligi tufayli ma'lum minerallarning yetishmasligiga ega. Keksalikda u ayniqsa kaltsiyga bo'lgan ehtiyoj kuchayadi.

Kaltsiy nerv-mushak tizimining qo'zg'aluvchanligini oshiradi, qon tomir devorlarining o'tkazuvchanligini pasaytiradi va qon ivishiga yordam beradi. Yurak



mushaklari ishida ishtirok etadi, jigar faoliyatini rag'batlantiradi, yurak glikozidlarining terapevtik ta'sirini kuchaytiradi va lipaza fermentini faollashtiradi.

Kunjut urug'lari odamlar tomonidan 3 ming yildan ortiq vaqt davomida nafaqat turli xil idishlar uchun ziravor sifatida, balki sog'liq uchun ham ishlatilgan. O'simlikning qanday foydali xususiyatlari borligini tushunish uchun siz uning urug'larining kimyoviy tarkibini hisobga olishingiz kerak.

Kunjut yog'i *Sesamum indicum* (kunjut,) o'simligining urug'idan olinadigan o'simlik moyidir. Qayta qilinmagan, sovuq presslangan kunjut yog'i o'ziga xos kunjut aromati va yoqimli ta'mga ega. Issiqlik bilan ishlov berish yoki moyli o'simlik materiallari bilan sun'iy ravishda suyultirilgan kunjut yog'i sariq rangga ega va deyarli hidsiz. Qovurilgan kunjut urug'idan presslangan yog' quyuq rangga ega.

Noyob tarkibi tufayli kunjut yog'i boshqa o'simlik moylariga nisbatan oksidlanish jarayonlariga eng chidamli. Ammo butun dunyoda qadrlanadigan asosiy narsa uning yorqin ta'mi va foydali xususiyatlari.

Ushbu tabiiy mahsulot tarkibida omega-3 va omega-6 kabi ko'p to'yinmagan yog'lar mavjud. Ushbu moddalar yurak sog'lig'ini yaxshilashga yordam beradi, yurak-qon tomir kasalliklarini rivojlanish xavfini kamaytiradi.

Kunjut tarkibida sezamin nomli antioksidant mavjud bo'lib, u ko'pgina kasalliklarning oldini olishda, shu jumladan, saraton kasalligida ham ahamiyatlidir. Kunjutning o'ziga xos xususiyatlaridan yana biri, u qon tarkibidagi xolesterin miqdorini kamaytiradi.

### 1.1.-jadval

#### "Kunjut yog'i" ning ozuqaviy qiymati va kimyoviy tarkibi.

Oziqlantiruvchi	Miqdori	Norma	100 g da norma-ning %	100 kkalda normaning %	100% me'yor
Kaloriyasi	899 kKal	1684 kKal	53.4%	5,9%	187 g
Yog'lar	99,9 g	56 g	178,4%	19,8%	56g
Suv	0,1g	2273g			2273000g
Vitaminlar					
B4 vitamini, xolin	0,2mg	500mg			250000g
E vitamini, alfa tokoferol	8,1mg	15 mg	54%	6%	185g
K vitamini, filoxinon	13,6 mkg	120 mkg	11,3%	1,3%	882 g
Yog' kislotasi					
Omega-3 kislotalari	yog' 0,3g	0,9 dan 3,7 g gacha	33,3%	3,7%	



Omega-6 kislotalari	yog'	40,3 g	4,7 dan 16,8 g gacha	239,9%	26,7%	
Sterollar (sterollar)						
Beta sitosterol		400 mg				
To'yinmagan kislotalar	yog'li	14,2 g	max 18,7 g			
16:0 Palmetin kislotalari		8,9 g	-			
18:0 Stearin kislotalari		4,9 g	-			
20:0 Araxidon kislotalari		0,3 g	-			
Monoto'yingan yog'li kislotalar						
16:1Palmitoleinovali kislotalari		0,2 g	-			
18:1Oleinovali kislotalari		39,9 g	-			
Yarim to'yinmagan yog'li kislotalar		42,5 g	11,2 dan 20,6 g gacha	206,3%	22,9%	
18:2 Linolen kislotalari		40,3 g	-			

Kunjut yog'i salat va souslarga qo'shiladi. Uning boy ta'mi tufayli uni kungaboqar yoki zaytun moyi bilan aralashtirish mumkin. Qayta qilinmagan kunjut yog'i bilan qovura olmaysiz: allaqachon 177 ° C haroratda u tutasni boshlaydi, foydali xususiyatlarini yo'qotadi va xavfli moddalarni chiqaradi.

Kunjut yog'i yurak mushaklarini mustahkamlovchi, qon tomirlari devorlarining elastikligi va mustahkamligini oshiradigan, qondagi xolesterin miqdorini va qon tomirlarida blyashka hosil bo'lishini kamaytiradigan moddalar majmuasini o'z ichiga oladi. Yog 'tarkibidagi ko'p miqdordagi ko'p to'yinmagan yog'li kislotalar metabolizm va yog 'almashinuvini normallashtiradi.

Kunjut yog'i yurak mushaklarini mustahkamlovchi, qon tomirlari devorlarining elastikligi va mustahkamligini oshiradigan, qondagi xolesterin miqdorini va qon tomirlarida blyashka hosil bo'lishini kamaytiradigan moddalar majmuasini o'z ichiga oladi. Yog 'tarkibidagi ko'p miqdordagi ko'p to'yinmagan yog'li kislotalar metabolizm va yog 'almashinuvini normallashtiradi.

Kunjut yog'i oshqozon uchun juda foydali. U yuqori kislotalilikni neytrallaydi va yallig'lanishga qarshi, bakteritsid, laksatif va anthelmintic ta'sirga ega, shuni Kunjut yog'idagi biologik faol moddalar sesamol va sesaminol antioksidant





xususiyatlarga ega. Ular hujayralarni erkin radikallar ta'siridan himoya qiladi, qarishni sekinlashtiradi va ko'plab kasalliklarning rivojlanishiga to'sqinlik qiladi.

### FOYDALANILGAN ADABIYOTLAR

1. Y.Q. Qodirov O'simlik moylarini islab chiqarish texnologiyasi. T. B.23-24
2. Фролькис В.В. Старение и антистарение //Международный медицинский журнал. 1998. Т. 4. № 4. С. 8-11.
3. Насонов Е.Л. Кальций и витамин D: роль в профилактике и лечении остеопороза и других заболеваний человека//Журнал доказательной медицины для практикующих врачей. 2000. Т. 2. № 6. С. 57-62.
4. Насонов Е.Л. Роль витамина D и тиазидных диуретиков в профилактике и лечении остеопороза// Русский медицинский журнал. 1997. № 5. С. 978-982.
5. Дудченко Л.Г., Козьяков А.С., Кривенков В.В. Пряноароматические и пряно-вкусовые растения: Справочник. Киев: Наукова думка, 1989.
6. Тебин Н. Кунжут - источник кальция//Журнал Япония сегодня. 2000. № 5. С. 34-41.
7. Атакулова Д.Т. Получение биологически безопасного экологически чистого пищевого продукта при применении виноградных листьев для приготовления во многих кухнях мира Iscience, Актуальные вызовы современной науки XXVI XXVI Международная научная конференция Сборник научных трудов, Переяслав-Хмельницкий. №6(26) 26-27 июня 2018 г С.32-34
8. Атакулова Д.Т., Додаев К.О. Лечебные свойства нетрадиционного сырья, листьев винограда и их использование при приготовлении популярных блюд // Universum: Технические науки. Москва. №6, 2019. -С. 71-73.
9. Атакулова Д.Т., Додаев К.О. Экспериментальные результаты и оптимизация переработки определение содержания общих липидов жирных кислот в том числе, нейтральных (нл), глико (гл) - и фосфо (фл) - липидов ГЖХ в сухих листьях винограда Universum: Технические науки. Москва. №7, 2020 С. 36-39
10. Atakulova D.T. Количественное определение белков The 11-th International scientific and practical conference "Perspectives of world science and education" (July 15-17, 2020) CPN Publishing Group, Osaka, Japan.2020.-С.56-62.
11. Атакулова Д.Т., Додаев К.О., Хамдамова Ч.Х. Виды и технологии приготовления бульонов Материалы VII Международной научно-практической конференции «Векторы развития современной науки» (г. Уфа,



29-30 января 2020 з). №1 (25), 2020 С.18-22

12. Атакулова Д.Т. Джавланова А.С. Польза нетрадиционного сырья, листьев винограда при употреблении для организма человека и используемых из них популярных блюд как долма Наука и образование: проблемы, идеи, инновации Междисциплинарный научный журнал, 2019, Уфа №5(17). С.11-13.

13. Atakulova D.T., Dodaev K.O. Chemical composition and nutritional value grape leaves. International scientific and technical journal «Innovation technical and technology». Vol. 2, №1. 2021. -P.59-63.



## TEXNOLOGIYA TA'LIMI FANINI O'QITISHDA AXBOROT KOMMUNIKASION TEXNOLOGIYALARDAN FOYDALANISHNING PEDAGOGIK SHART-SHAROITLARI

**Jalilov Najmiddin Husanovich**

*O'zbekiston-Finlandiya pedagogika instituti o'qituvchisi.*

**Annotatsiya:** Ushbu maqolada texnologiya ta'limi fani hamda ta'lim tizimida zamonaviy axborot texnologiyalarni ta'lim jarayonida qo'llash, ular yordamida ta'lim jarayonini boshqarishni asosiy sabablari keltirilgan

**Kalit so'zlar:** *Texnologiya ta'limi, zamonaviy axborot texnologiyalari, kompyuter, pedagogika, o'qituvchi va o'quvchilarning axborot madaniyati, mutaxassis, ta'lim-tarbiya.*

Zamonaviy axborot texnologiyalar ta'lim jarayonini boshqarish, axborot to'plash va axborot ta'lim muhitlarini yaratish, umumta'lim fanlarini o'qitishda keng qo'llanilmoqda. Holbuki umumta'lim fanlarini, xususan, texnologiya ta'limi fanini o'qitishda ham zamonaviy informasion texnologiyalaridan foydalanish zaruratdir. Ammo bugungi kunda ayrim ta'lim muassasalarida umumta'lim fanlarini, shu jumladan, texnologiya ta'limi fanini o'qitishda informasion texnologiyalaridan talab darajasida foydalanilmayapti. Bizningcha, buning asosiy sabablari quyidagi omillar bilan uzviy bog'liq:

- Chet hududlarga yashovchi o'quvchilarning (ayrim holatlarda o'qituvchilarning ham) axborot madaniyati yuksak emas, ularning ko'pchiligi axborot texnologiyalarining keng imkoniyatlarini yaxshi bilishmaydi va undan foydalanishmaydi;
- texnologiya ta'limi fanini o'qitishda axborot texnologiyalaridan foydalanishning ilmiy-uslubiy va psixolo-pedagogik asoslari ishlab chiqilmagan;
- o'quvchilarning (ba'zi o'qituvchilarning ham) axborot texnologiyalaridan foydalanish bo'yicha nazariy va amaliy, ayniqsa, uslubiy tayyorgarligi yetarli darajada emas;
- o'qituvchi va o'quvchilarda axborot texnologiyalardan foydalanish layoqati kuchli emas;
- ba'zi umumta'lim maktablarida umumta'lim fanlarini o'qitish bo'yicha axborot texnologiyalaridan foydalanish, ma'lumotlar to'plash uchun o'qituvchi va o'quvchilarga yetarlicha shart-sharoitlar yaratib berilmagan.

Ta'lim tizimining tubdan isloh qilinishi o'qituvchilarga katta talablar qo'yimoqda. Ular nafaqat pedagogik mahorati va ijodiy qobiliyatini, balki informatika va axborot texnologiyalari hamda chet tili bo'yicha tayyorgarliklarini



muntazam ravishda oshirib borishlari kerak. Ana shunda o'qituvchilar o'quvchilarni zamonaviy axborot texnologiyalari asosida o'qitib, yangi bilimlar bilan qurollantira oladi.

Ko'rinib turibdiki, texnologiya ta'limi fanini o'qitishda zamonaviy axborot texnologiyalaridan foydalanishning samaradorligi, eng avvalo, yaratilgan pedagogik shart-sharoitlar, o'qituvchi va o'quvchilarning axborot madaniyati, ularning informatika va axborot texnologiyasi bo'yicha tayyorgarligi, ta'lim muassasalarining kompyuter va axborot bazasi, uning axborot texnologiyalari va o'quv-materiallari bilan yetarlicha ta'minlanganligi bilan uzviy bog'liq ekan.[7]

Kuzatishlar va ilmiy manbalar tahliliga tayangan holda shuki ta'kidlab o'tmoqchimanki, texnologiya ta'limi fanini o'qitishda axborot texnologiyalaridan keng foydalanish quyidagi imkoniyatlarni beradi:

- texnologiya ta'limi fani bo'yicha katta hajmdagi ma'lumotlarni arxiv ko'rinishida saqlash, kerakli vaqtda undan foydalanish imkoniyati mavjud;
- ma'lumotlar manbaiga oson kirish va kerakli ma'lumotlarni qidirib topish mumkin;
- ma'lumotlarni uzoq masofalarga uzatish;
- bir muncha qiyin o'zlashtiriladigan tajribaviy ishlarni yoki materiallarni ko'p marta takrorlash;
- monitor ekranida real obyektlar, hodisalar va jarayonlarni aks ettirish hamda boshqarish;
- o'qituvchi va ta'lim oluvchilarning axborotlarni izlash faoliyati va hisoblash jarayoni avtomatlashtirish hamda boshqarish mumkin.

Texnologiya ta'limi fanini o'qitishda informasion texnologiyalardan foydalanib, o'quvchilarning bilim, ko'nikma va malakalarini tezda aniqlash hamda baholash, o'zlashtirilmagan bilimlarning sababalarini bilish, zaruratga qarab fanni o'qitish mazmuni va metodikasini o'zgartirish, shuningdek, ma'lumotlar, jadval, matn, grafik, diagrammalarni audio va video lavha tarzida ko'rsatish imkoniyati mavjud.[8]

Ta'lim muassasalarida texnologiya ta'limi fanini o'qitishda kompyuterdan foydalanish o'zining yuqori natijalarini beradi, buning uchun zaruriy shart-sharoitlar yaratish talab etiladi. Kompyuterdan foydalanish tizimi o'z ichiga quyidagilarni qamrab olishi mumkin: elektron darsliklar, elektron ma'ruzalar, elektro o'quv qo'llanmalari, modellashtiruvchi kompyuter dasturlari, nazorat qilishga oid kompyuter dasturlari, o'quv ma'lumotlari bazasi, masalalar va misollar to'plami, turli bilimlarni egallashga ko'maklashuvchi kompyuter illyustrasiyalar, slaydlar va hokazolar.

Yuqorida aytib o'tilgan axborot texnologiyalaridan foydalangan holda texnologiya ta'limi fanidan mashg'ulotlar o'tkazish ta'lim samaradorligini oshiradi.



Darsga tayyorgarlik ko'rish va uni olib borishda bu imkoniyatlardan iloji boricha ko'proq foydalanish lozim.

Shuni ta'kidlab o'tish kerakki, nafaqat texnologiya ta'limi fanini, balki boshqa fanlarni o'qitishda ham axborot texnologiyasi orqali to'plangan ma'lumotlar bazasini shunday saqlash kerakki, har bir ta'lim oluvchi uchun uni oson topish va foydalanish qulay bo'lsin. Oliy ta'lim muassasasida shuning uchun yetarlicha kompyuterlar, internet tarmog'i va boshqa pedagogik shart-sharoitlar mavjud bo'lsin.

Kompyuter va zamonaviy texnologiya vositalari umumta'lim fanlari shu jumladan, texnologiya ta'limi fanini o'qitishda quyidagilarga imkon beradi: ixtiyoriy ko'rinishdagi va ko'lami har xil ma'lumotlarni turli masofalarga tezkor uzatish, interfaol va tezkor qaytar aloqani hamda hamkorlikda zamonaviy texnologiya loyihalarni tashkil etish.

### **Xulosa**

Yuqoridagilardan kelib chiqqan holda shunday xulosaga kelish mumkin, axborot texnologiyalaridan foydalanib umumta'lim fanlarini, xususan, texnologiya ta'limi fanini o'qitishni takomillashtirishning asosiy pedagogik shart-sharoitlari quyidagilardan iborat:

- ta'lim muassasalarida o'qituvchi va o'quvchilarning axborot madaniyatini rivojlantirish;
- informatika va axborot texnologiyasi bo'yicha o'quvchilarning kasbiy tayyorgarligini takomillashtirish;
- o'quv jarayonini axborotlashtirish; o'quv xonasini kerakli texnik vositalar bilan jihozlash;
- zamonaviy axborot ta'lim muhitini yaratish; o'quv-uslubiy va ilmiy axborotlar bazasini yaratishva ularni o'qitish, joriy etish deb hisoblayman

### **FOYDALANILGAN ADABIYOTLAR:**

1. O'zbekiston respublikasi Prezidentining 2020 yil 6 noyabrdagi "Ta'lim-tarbiya tizimini yanada takomillashtirishga oid qo'shimcha chora-tadbirlar to'g'risida" gi PQ-4884-sonli qarorin. Toshkent. 2020. 6 noyabr.
2. Taylaqov N.I. Ta'lim tizimida zamonaviy axborot texnologiyalarinijoriy etishning istiqbollari // Ta'lim va tarbiya -T 2002
3. Zaxarova, I.G. Ta'limda axborot texnologiyalari: oliy ta'lim uchun darslik. darslik muassasalar / I.G. Zaxarov. - M.: "Akademiya", 2008., 338-bet
4. Zamonaviy ta'lim texnologiyalari: darslik / mualliflar jamoasi; ed. Bordovskoy N.V. - 2-nashr, o'chirilgan - M.: KNORUS, 2011.



5. Sh.S.Shoyimova, M.K.Xoshimova, Sh.R.Mirzayeva, M.M.Qo'ziboyeva Ta'lim texnologiyalari – Darslik. – T.: «IJODPRINT», 2020.
6. Yo'ldoshev J., Usmonov S. Pedagogik texnologiya asoslari. T. "O'qituvchi", 2004. Mavlyanov A. va boshqalar. O'quv mashg'ulotlarini tashkil etishda ta'lim texnologiyalari. O'quv qo'llanma. «Tafakkur bo'stoni» nashriyoti, Toshkent, 2013.
7. Jalilov N. [Texnologiya ta'limida zamonaviy axborot texnologiyalardan foydalanish – ta'lim sifatini oshirish omili. – Rossiya: «образование и наука в xxi веке». Выпуск № 9 \(часть 2\) \(апрель, 2023\).](#)
8. Jalilov N. [Texnologiya darslarida arduino dasturi yordamida robototexnika va mexatronikani o'rgatish usullari. -O'zbekiston: "Pedagog" respublika ilmiy jurnali. 6 – tom 4 – son /15 – aprel. 2023](#)

INTERNET MATERIALLARI:

1. [www.president.uz](http://www.president.uz)
2. [www.arxiv.uz](http://www.arxiv.uz)
3. [www.venngage.com](http://www.venngage.com)
4. [www.bluleadz.com](http://www.bluleadz.com)
5. [www.ziyonet.uz](http://www.ziyonet.uz)
6. [www.tami.uz](http://www.tami.uz)



## YOSHLARNING TADBIRKORLIK KO'NIKMALARINI SHAKLLANTIRISHNING ZAMONAVIY HOLATI

**Eshquvvatov Jaloliddin Faxriddinovich**

*O'zbekiston Respublikasi Vazirlar Mahkamasida huzuridagi*

*Biznes va tadbirkorlik oliy maktabi*

*Kichik biznes va xususiy tadbirkorlik yo'nalishi magistr talabasi*

**Telefon:** +998(93) 7671048

**G-mail:** [jef\\_6162@bk.ru](mailto:jef_6162@bk.ru)

**Annotatsiya:** Maqolada yoshlar uchun tadbirkorlik ko'nikmalarini shakllantirish maqsadida tashkil etiladigan o'quv kurslarining sifatini oshirish; yoshlarga mikromoliyaviy xizmatlar ko'rsatish amaliyotini takomillashtirish to'g'risida fikr yuritilgan bo'lib, undagi takliflar va tavsiyalarning amaliyotga tadbiri yoshlarni tadbirkorlik sohasiga jalb etish ko'lamini ma'lum darajada kengaytirishi mumkin.

**Kalit so'zlari:** tadbirkorlik, loyiha, biznes reja, korxonalar, subsidiya, kredit.

O'zbekiston Respublikasi Vazirlar Mahkamasining 2021 - yil 26 - iyundagi "Yoshlar va xotin - qizlarni kasb-hunar va tadbirkorlikka o'qitish dasturlarini samarali amalga oshirish hamda ularning tadbirkorlik faoliyati uchun minikreditlar ajratish chora-tadbirlari to'g'risida"gi qarorida tadbirkorlar uchun o'quv seminarlar tashkil etishning muhimligi e'tirof etildi.<sup>24</sup>

**Yoshlar va xotin-qizlarni kasb-hunar va tadbirkorlik ko'nikmalariga o'qitishni davlat tomonidan qo'llab - quvvatlash uchun:**

- Tadbirkorlikni rivojlantirish agentligi va Tadbirkorlikni rivojlantirish agentligi Biznes va tadbirkorlik oliy maktabi tomonidan belgilangan dasturlar va talablar asosida tashkil etilgan o'quv kurslarini tamomlagan har bir bitiruvchi (yoshlar, ayol - qizlar) uchun kasb-hunar va tadbirkorlikka o'qitish bo'yicha davlat davlat ulushi mavjud bo'lmagan ta'lim tashkilotlariga sarflangan xarajatlarning 70%i, biroq har bir bitiruvchiga 1 mln. so'mdan ko'p bo'lmagan miqdorini davlat tomonidan kompensatsiya qilinadi;

- kasb-hunar va tadbirkorlikka o'qitish bo'yicha davlat davlat ulushi mavjud bo'lmagan ta'lim tashkilotlari kurslarini muvaffaqiyatli tamomlab, ularning sertifikatini olgan shaxslarga o'z biznesini tashkil etish uchun imtiyozli minikreditlar ajratiladi;

- NNTning keng aholi qatlamlarini tadbirkorlikka o'qitishdan iborat kompleks dasturlarini amalga oshirish uchun Tadbirkorlik faoliyatini qo'llab-quvvatlash davlat jamg'armasi hisobidan tanlov asosida 5 yil muddatga, shu jumladan bir

<sup>24</sup> O'zbekiston Respublikasi Vazirlar Mahkamasining qarori, 22.06.2021 yildagi 388-son



yillik imtiyozli davr bilan yillik 4% stavkada qarz ajratiladi.

NNTning tadbirkorlikka o'qitish va ularga mikromoliyaviy xizmatlar ko'rsatishdan iborat kompleks dasturlarini amalga oshirish uchun kredit taqdim etish bo'yicha tanlov 2021 - yil 20 - iyulga qadar e'lon qilinadi va 2021 - yil 1 - avgustga qadar o'tkaziladi.

**"Iqtisodiy taraqqiyot va kambag'allikni qisqartirish vazirligi huzuridagi Tadbirkorlikni rivojlantirish agentligi"ga quyidagilar topshirildi:**

a) bir oy muddatda Kasb-hunar hamda biznesga o'qitish dasturlarida ishtirok etuvchi davlat davlat davlat ulushi mavjud bo'lmagan ta'lim tashkilotlarining elektron reestrini o'zining saytiga joylashtirish;

b) 2021 - yil 1 - noyabrga qadar quyidagi imkoniyatlarga ega axborot tizimining ishga tushirilishini ta'minlash:

- reestrni shakllantirish va yuritish;

- tegishli idoralarning dasturiy ta'minotlari bilan integratsiya qilgan holda, idoralararo elektron hamkorlik qilish;

- davlat davlat davlat ulushi mavjud bo'lmagan ta'lim tashkilotlari va mutasaddi idoralar o'rtasida o'quvchilarning davomatini ayn amaldagi vaqt rejimida monitoring qilish;

- sertifikati mavjud bo'lgan ta'lim muassasasi bitiruvchilar to'g'risida ma'lumotlar olish;

- tadbirkorlik yuzasidan o'quv-kurslarini yakunlab va undan keyin minikredit olib, faoliyatini yo'lga qo'ygan tadbirkorlik sub'ektlari faoliyatini monitoring qilib borish.

2020 - yil 15 - noyabrdan boshlab yoshlar va xotin-qizlarni kasb-hunar va tadbirkorlik ko'nikmalariga o'qitishni davlat tomonidan qo'llab-quvvatlash maqsadida:

Biznes va tadbirkorlik oliy maktabi hamda Tadbirkorlikni rivojlantirish agentligi tomonidan tasdiqlangan dasturlarda va o'rnatilgan talablar asosida tashkil etilgan o'quv kurslarini tamomlagan har bir bitiruvchi (yoshlar, ayol - qizlar) uchun kasb-xunar va tadbirkorlikka o'qitish bo'yicha davlat davlat ulushi mavjud bo'lmagan ta'lim tashkilotlariga yo'naltirilgan harajatlarning 70 % (foiz %i), biroq har bir bitiruvchiga 1 million so'mdan ortiq bo'lmagan miqdori davlat tomonidan kompensatsiya qilinadi;

kasb-xunar va tadbirkorlikka o'qitish yuzasidan davlat davlat ulushi mavjud bo'lmagan ta'lim tashkilotlari kurslarini muvaffaqiyatli tamomlab, ularning sertifikatini olgan shaxslarga o'z biznesini tashkil etish uchun belgilangan tartibda minikredit ajratiladi.

O'zbekiston Respublikasi Oliy Majlis Senatining 2021 - yil 24 - apreldagi SQ-286-IV-son topshirig'ining 3-bandida belgilangan vazifalarni bajarish





maqsadida Iqtisodiy taraqqiyot va kambag'allikni qisqartirish vazirligi huzuridagi Bandlik va mehnat munosabatlari vazirligi, Tadbirkorlikni rivojlantirish agentligi, Savdo-sanoat palatasi, Yoshlar ishlari agentligi, AT "Xalq banki", Xotin-qizlar tadbirkorlik markazlari, "Tadbirkor ayol" ishbilarmon ayollar asotsiatsiyasi 2021 - yil davomida quyidagi ishlar qilindi<sup>25</sup>;

**I. Xotin-qizlarni tadbirkorlik qilishga bo'lgan tashabbusi hamda mavjud ishbilarmonlik muhitini yanada yaxshilash bo'yicha qonunchilik sohasida o'zgartirishlar kiritildi.**

"Xotin-qizlarni qo'llab-quvvatlash, ularning jamiyat hayotidagi faol ishtirokini ta'minlash tizimini yanada takomillashtirish chora-tadbirlari to'g'risida" O'zbekiston Respublikasi Prezidentining 2021 - yil 5 - martidagi 5020-sonli Qarori asosida Iqtisodiy taraqqiyot va kambag'allikni qisqartirish vazirligi hamda Tadbirkorlikni rivojlantirish agentligi tomonidan "Tadbirkorlikni qo'llab-quvvatlash tizimini takomillashtirish, ishbilarmonlik muhitini yanada yaxshilash bo'yicha qo'shimcha chora-tadbirlar to'g'risida"gi O'zbekiston Respublikasi Prezidentining Qarori loyihasi ishlab chiqilib, 2021 - yilning 4 - aprelida O'zbekiston Respublikasi Prezidenti tomonidan PQ-5087-sonli Qaror sifatida tasdiqlandi.<sup>26</sup>

Shuningdek, tegishli vazirlik va idoralar, xususan, Agentlik, Bandlik va mehnat munosabatlari vazirligi, Savdo-sanoat palatasi, Yoshlar ishlari agentligi, "Hunarmandlar" uyushmasi tomonidan O'zbekiston Respublikasi yoshlar hamda xotin - qizlarining ish bilan band qilish maqsadida hamda ularni bandligini ta'minlagan Tadbirkorlarning faoliyatini quvvatlash yuzasidan "Ish bilan band bo'lmagan yoshlarga birlashtiriladigan tadbirkorlar va usta - hunarmandlarga qo'shimcha imtiyozlar berishni yanada qo'llalash chora-tadbirlari to'g'risida"gi Vazirlar Mahkamasi Qarori loyihasi ishlab chiqilib, davlat idoralari bilan kelishilgan holda Vazirlar Mahkamasiga kiritildi.

Ushbu qaror loyihasi asosida 2022 - yilning 21 - aprelida O'zbekiston Respublikasi Prezidenti tomonidan tasdiqlangan **"Yoshlar sanoat va tadbirkorlik zonalari faoliyatini tashkil etish hamda yoshlarning tadbirkorlikka oid tashabbuslarini qo'llab-quvvatlash chora-tadbirlari to'g'risida"gi PQ-5088-sonli qarori** qabul qilindi.<sup>27</sup>

Shuningdek, 2021 - yilning 27 - martida O'zbekiston Respublikasi Prezidentining **"Oilaviy tadbirkorlikni rivojlantirish dasturlari doirasida amalga oshiriladigan qo'shimcha chora-tadbirlar to'g'risida"gi PQ-5041-sonli Qarori** qabul qilindi. Ushbu qaror asosida ochiqlik va shafforlikni ta'minlovchi

<sup>25</sup> www.mineconomy.uz.

<sup>26</sup> O'zbekiston Respublikasi Prezidentining qarori, 21.04.2021 yildagi PQ-5087-son

<sup>27</sup> O'zbekiston Respublikasi Prezidentining qarori, 21.04.2021 yildagi PQ-5088-son



hamda korrupsiyaning oldini olishga qaratilgan [www.oilakredit.uz](http://www.oilakredit.uz) onlayn platformasi ishga tushirildi. Platformada foydalanuvchilar mavjud davlat dasturlari doirasida kredit olish uchun platforma orqali ariza berishlari, mablag'larning borligini hamda berilgan arizaning holati bo'yicha ma'lumotlar olishlari mumkin<sup>28</sup>.

Yuqoridagi normativ-huquqiy xujjatlar:

- tadbirkorlik sub'ektlari, hususan , eng yangi yaratilgan tadbirkorlik sub'yektlarini rivojlantirish hamda xar tomonlama qo'llash kompleks tizimi yaratish;

- iqtisodiyotning kichik va o'rta biznes sub'ektlari toifasini yaralishiga mustahkam asos shakllantirish hamda mavjud ishbilarmonlik muhitini yanada takomillashtirish;

- tadbirkorlikni imtiyoz va imkoniyatlar orqali qo'llab-quvvatlash yo'li bilan mamlakatda mavjud ishsizlikning ko'rsatgichlarini yanada tushurishga qaratilgan.<sup>29</sup>

#### FOYDALANILGAN ADABIYOTLAR:

1. Weiss N.E. Economic Factors Affecting Small Business Lending and Loan Guarantees Washington, 2008. – February 28. – P. 11.

2. Экономика Европейского Союза. Под ред. Р.К.Щенина. – М.: КноРус, 2012. - С. 62.

3. O'zbekiston Respublikasi Prezidentining qarori, 21.04.2021 yildagi PQ-5087-son

4. O'zbekiston Respublikasi Prezidentining qarori, 27.03.2021 yildagi PQ-5041-son

5. Ўзбекистон Республикаси Президентининг 2017 йил 31 январдаги ПҚ-2746-сонли “Кичик ва хусусий тadbirkorликни микрокредитлаш тизимини янада кенгайтириш ва соддалаштириш чора-tadbirlари тўғрисида”ги қарори//Ўзбекистон Республикаси қонун ҳужжатлари тўплами. – Тошкент, 2017. – №6. – 71-модда.

6. O'zbekiston Respublikasi Prezidentining Qarori, 07.06.2018 yildagi PQ-3777-son

7. [www.mineconomy.uz](http://www.mineconomy.uz).

<sup>28</sup> <sup>28</sup> [www.mineconomy.uz](http://www.mineconomy.uz).

<sup>29</sup> O'zbekiston Respublikasi Prezidentining qarori, 27.03.2021 yildagi PQ-5041-son



## APPROCHE CENTRÉE SUR LA PERSONNE DANS L'ENSEIGNEMENT D'UNE LANGUE ÉTRANGÈRE

**Islom Dehqonov Teshayevich**  
*professeur agrégé du département  
de l'université de Férghana*

**Annotation.** *La pertinence de ce travail tient aux conditions liées aux évolutions du système d'enseignement supérieur. Et aussi par les besoins croissants de la société en ingénieurs hautement qualifiés. L'utilisation d'une approche centrée sur l'étudiant dans les cours de langues étrangères est l'un des principaux problèmes de l'enseignement moderne. Une grande attention devrait être accordée à la création d'un environnement éducatif à l'université dans lequel une socialisation plus poussée de l'individu a lieu et les compétences professionnelles de chaque étudiant sont développées. Chaque étudiant est un individu avec ses propres besoins et désirs. L'enseignant doit prendre en compte tous les aspects de l'approche centrée sur l'étudiant lors de l'élaboration et de la mise en œuvre d'un cours de la langue étrangère.*

**Mots clés :** *approche centrée sur la personne, personnalité, élève, évaluation, méthode.*

La société russe moderne connaît des changements sur les plans économique, social et culturel ; ces transformations ne peuvent qu'affecter à la fois le système éducatif en général et l'enseignement supérieur en particulier. La transition de la société russe moderne vers une nouvelle formation économique affecte également le fonctionnement de l'enseignement supérieur.

À cet égard, il y a un changement dans la pédagogie de la civilisation technogénique vers la « pédagogie humanitaire de la civilisation anthropique », qui repose sur l'idée d'une telle organisation du processus d'apprentissage et d'éducation dans laquelle « les étudiants deviennent les sujets de leur propre développement. »

Dans le domaine de l'éducation en général et de l'enseignement des langues étrangères en particulier, l'apprentissage centré sur l'étudiant est une priorité.

L'enseignement peut se concentrer soit sur une approche centrée sur l'enseignant, soit sur l'élève, ou encore sur une combinaison des deux approches.

Pendant des siècles, l'enseignant a été le point central et le leader de l'ensemble du processus d'apprentissage, la préférence étant donnée à un apprentissage centré sur l'enseignant.

Le système actuel d'enseignement des langues étrangères est largement traditionnel, même si les enseignants sont souvent amenés à utiliser des méthodes centrées sur l'apprenant. Les programmes de langues étrangères sont pour la



plupart adoptés par les départements pédagogiques et méthodologiques des universités, qui en décrivent le contenu, le calendrier, les conditions d'apprentissage, la politique de fréquentation et le processus d'évaluation.

Les spécificités de l'enseignement d'une langue étrangère ne sont pas prises en compte. L'enseignant reçoit une directive stricte qui précise clairement de quoi il est responsable. Ces décisions constituent cependant une initiative d'en haut de la part de l'enseignant.

Par exemple, les enseignants reçoivent un cours prescrit d'une durée déterminée et doivent le suivre dans un délai donné et prédéterminé, généralement un semestre. Si un cours n'est pas terminé dans le temps imparti, l'enseignant doit expliquer les raisons pour lesquelles il n'a pas terminé le programme.

Ainsi, d'une part, on demande à l'enseignant d'utiliser des méthodes centrées sur l'élève, et d'autre part, il est contraint de ne pas le faire en limitant sa liberté de choix et en lui demandant d'aborder certains sujets du programme et de le faire dans un certain temps.

Dans ces conditions, pour qu'un futur spécialiste devienne compétitif, il faut changer l'autoritarisme en humanité, et le processus d'apprentissage traditionnel, où l'enseignant joue le rôle principal, en apprentissage, où l'élève est au centre. Il convient toutefois de préciser que cette transition n'est possible que si tous les spécialistes à tous les niveaux du système éducatif y participent.

- Les professionnels de l'éducation et les autorités de gestion devraient revoir la nature du système et des programmes actuels à tous les niveaux, que ce soit dans les écoles ou les établissements d'enseignement supérieur, et apporter les changements nécessaires pour garantir un apprentissage centré sur l'apprenant.

- Les enseignants doivent être suffisamment compétents pour utiliser une approche centrée sur l'élève.

- L'une des tâches principales de l'enseignant devrait être d'encourager et de motiver les élèves à travailler dur et à participer activement aux cours.

- Les enseignants devraient commencer à utiliser des méthodes pédagogiques dans le cadre d'une approche centrée sur l'élève

- Les étudiants, à leur tour, doivent être prêts à changer de rôle dans le processus d'apprentissage.

- Les enseignants doivent s'efforcer d'adapter le matériel pédagogique utilisé aux exigences d'une approche centrée sur l'élève. Ils doivent commencer à mettre en œuvre des méthodes d'évaluation centrées sur l'étudiant qui, lorsqu'elles sont utilisées correctement, fournissent une image objective de la performance de l'étudiant.



- L'enseignant doit utiliser divers moyens (médias, réseaux sociaux, technologies informatiques) pour maintenir une motivation durable des élèves lors de l'apprentissage d'une langue étrangère

Le manque de motivation pour apprendre est observé chez un grand nombre d'étudiants. Cela doit être pris au sérieux par toutes les parties prenantes : administrateurs, éducateurs, décideurs en matière de politiques éducatives, enseignants, parents et toute la communauté. Tout le monde devrait agir pour découvrir les causes de ce problème. Des recherches doivent être menées pour identifier les pièges de l'ensemble du système éducatif par rapport à l'approche centrée sur l'apprenant.

Une étude plus approfondie impliquant un plus grand nombre d'étudiants est nécessaire pour connaître l'état de mise en œuvre de l'approche centrée sur l'étudiant.

D'autres difficultés associées à l'ensemble du système sont l'évaluation et la rigidité des programmes, le grand nombre d'étudiants dans un groupe, etc. Tout cela pose d'importants obstacles à la réalisation de réels progrès dans l'apprentissage centré sur l'élève.

Le système d'évaluation actuel crée des problèmes. Car l'enseignement de l'orange est traditionnel, tout comme l'évaluation aussi. La tâche principale des méthodes d'enseignement traditionnelles est le contrôle formel, qui est effectué à l'aide d'une méthode de test unique. Les tests traditionnels mesurent les connaissances déclaratives : apprentissage du vocabulaire et des phénomènes grammaticaux, traduction correcte de textes de divers types. Ils ne traitent pas nécessairement de la profondeur des connaissances ou des compétences acquises par les étudiants.

L'évaluation des étudiants utilisant des méthodes centrées sur l'apprenant est différente et mesure diverses compétences et capacités telles que la réflexion, l'esprit critique et créatif, la compréhension approfondie de la matière, etc. Les tests traditionnels ne conviennent pas à une approche centrée sur l'étudiant.

De nouvelles méthodes devraient être utilisées, telles que l'auto-évaluation ou l'évaluation par les pairs à l'aide de revues, de fichiers, de blogs et de projets.

L'apprentissage centré sur l'étudiant signifie que des ressources suffisantes doivent être disponibles à la fois pour les étudiants et les enseignants parmi lesquelles les deux parties au processus d'apprentissage peuvent choisir, attribuer des devoirs, organiser des activités, etc. Ce n'est pas toujours possible. De plus, des bibliothèques bien équipées et modernes ne sont pas encore disponibles partout.

Ainsi, la situation actuelle de l'éducation est telle que le système administratif doit suivre un programme déjà défini, dans lequel le développeur ou l'enseignant n'a que peu de liberté de choix. Lorsqu'un enseignant enthousiaste tente de mettre



en œuvre ou d'utiliser des méthodes centrées sur l'élève, il est confronté à des défis tels que devoir suivre un programme prescrit et le terminer dans un délai donné ou enseigner certains sujets qui ne sont pas de son choix.

L'enseignement selon une approche centrée sur l'apprenant nécessite un petit nombre d'élèves en groupes afin que l'enseignant puisse utiliser différents types de travail de groupe. Ce n'est pas le cas dans la plupart des situations où le nombre moyen d'élèves par classe peut atteindre vingt à vingt-cinq élèves.

## LITTÉRATURE

1. Dubskikh A. I., Kisel O. V., Bosik G. A. Développement des compétences professionnelles et communicatives en langues étrangères des étudiants 2019. № 4. C. 85.
2. Dubskikh A.I., Zerkina N.N. Le rôle de l'enseignant dans le processus d'enseignement d'une langue étrangère à vocation professionnelle dans une université technique. Издательский дом «Среда», 2018. С. 108–110.
3. Dehqonov, I.T. (2023). ANALYSE LINGUISTIQUE ET PSYCHOLOGIQUE DU DISCOURS ECRIT AU SECONDAIRE, *International Journal of Education, Social Science & Humanities*. Finland Academic Research Science Publishers, 11(5), 2333-2340.
3. Dehqonov Islom Teshayevich (2022). Uzbek and french speech etiquette units. *Journaln-x: a multidisciplinary peer reviewed journal*. 12(12), 61-64.
4. Dehqonov Islom Teshayevich, Fozilov Raxmatullo Feruz o'g'li (2023). FRANSUZ TILI DATSLARIDA O'YINLARDAN FOYDALANISH. FORMATION OF PSYCHOLOGY AND PEDAGOGY AS INTERDISCIPLINARY SCIENCES. INTERNATIONAL SCIENTIFIC ONLINE CONFERENCE. In Italy. 18, 33-36.
5. Dehqonov Islom Teshayevich (2023) LE PROBLÈME DE LA CORRECTION DU DISCOURS ORAL DES ÉCOLIERS AU STADE INTERMÉDIAIRE DE L'ÉDUCATION. *International Journal of Education, Social Science & Humanities*. Finland Academic Research Science Publishers. 11(4), 1075-1081.
6. G'aniyevna, S. A. (2023). ISSUES OF INTERCULTURAL COMMUNICATION AND RECEPTION. *IJODKOR O'QITUVCHI*, 3(28), 191-195.
8. Zinatullina A. H, The Word Order within the Complex Sentences of French and Uzbek Languages, *Universal journal on innovative education*, Volume 2 Issue 3, Year 2023, pages 20-21-22.
7. Khusanboyevna, J. S. (2023). L'ENSEIGNEMENT INTERACTIF. *INNOVATIVE ACHIEVEMENTS IN SCIENCE 2022*, 2(19), 1-4.



8. Khusanboyevna, J. S., & Ravshanbekovna, M. A. (2023). LA COMPETENCE DE COMMUNICATION. *SO 'NGI ILMIY TADQIQOTLAR NAZARIYASI*, 6(5), 56-60.

9. Khusanboyevna, J. S., & Saidjonovna, M. M. (2023, April). MÉTHODOLOGIE D'ENSEIGNEMENT DES LANGUES ÉTRANGÈRES AUX CLASSES PRIMAIRES. In *INTERNATIONAL SCIENTIFIC RESEARCH CONFERENCE* (Vol. 2, No. 13, pp. 16-20).



## LINGVOMADANIYATSHUNOSLIKNING TILSHUNOSLIKDAGI O'RNI VA AHAMIYATI

**Mamatova Anorxon Iminovna**

*Farg'ona davlat universiteti,  
Chet tillari fakulteti,  
nemis tili fani o'qituvchisi*

**Annotatsiya:** *Maqolada lingvomadaniyatshunoslikning tilshunoslikdagi o'rni, ahamiyati va ilmiy izlanishlari haqidagi tadqiqotchi va olimlarning fikr va mulohazalari bayon etilgan.*

**Tayanch so'zlar:** *lingvokulturologiya, lingvo-metodologiya, tilshunoslik, til, tip, tushuncha, milliy-madaniy, aspekt.*

Tilshunoslikning yangi sohasi sifatida tilshunoslikning asoschilaridan biri, rus tadqiqotchisi Yelena Omelishkina asarlarda qahramonning til va madaniy xususiyatlarini o'rganar ekan, bu tushunchaga quyidagi ta'rifni beradi:

Ma'lum bir xalqning tipik qahramonining lingvistik va madaniy xususiyatlari deganda o'z qahramonining umumiy tushunchasi tushuniladi. Bu xalqning xarakteri, milliy madaniy o'ziga xosliklaridir. Ya'ni asar bosh qahramoni xarakterining o'ziga xos jihatlari bilan birga, asarda qo'llanilgan tushunchalar, milliy-madaniy so'zlarning mazmuni, mohiyati va qo'llanish sabablari, nutqi ham o'rganiladi.

Shuningdek, xalq og'zaki ijodida tasvirlangan xalq qahramonlarining tashqi qiyofa xususiyatlari ham qahramonning madaniy xususiyatlariga kiradi. Bir so'z bilan aytganda, "milliy qahramon" obrazini shakllantirish tamoyillari uning lisoniy-madaniy xususiyati ham bo'lishi mumkin. Tadqiqotchining fikricha, bu obrazda, umuman olganda, og'ir ahvolda qolgan xalqning turli kechinmalari, o'y-fikrlari, maqsadlari o'z ifodasini topgan va bu shaxs xalqning milliy ruhi timsoliga aylangan.

Boshqa rus tilshunosi N.F. Alifirenko tomonidan lingvomadaniyatshunoslikning asosiy tushunchalari bo'yicha o'quv qo'llanma ham ishlab chiqilgan bo'lib, unda ushbu yo'nalishning kognitiv tilshunoslik bilan aloqasi, boshqa fanlar bilan aloqadorlik jihatlari, dunyoning lingvistik manzarasini ochishdagi roli haqida so'z boradi. 20-asr boshlarida amerikalik tilshunoslar til va madaniy munosabatlar asoslari bo'yicha tadqiqotlar olib bordilar.

Jumladan, E.Sapir va B.L.Vorflar madaniyatning tildagi ifodasini lingvistik, etnografik, psixologik-falsafiy nuqtai nazardan tahlil qilib, A.M. Shabrol Serretini ularning nazariy qarashlari V. Gumboldt qarashlariga yaqin ekanligini qayd etadi.





E.Sapirning fikricha, til va madaniyat bir-biriga ta'sir qilishi mumkin, lekin ularning rivojlanishi turli ritmlarda sodir bo'ladi.

Ya'ni madaniy faoliyatda sodir bo'lgan yangilikning bir vaqtning o'zida tilda aks etishi qiyin, bu faoliyatga o'ziga xos lingvistik nom berish jarayoni inson ongi orqali amalga oshiriladi va buning uchun ma'lum vaqt talab etiladi.

B. L. Whorf tilni o'ziga madaniy vazifalar yuklaydigan keng strukturaviy tizimga o'xshatadi. Tildagi so'zlar nafaqat lisoniy vazifani bajaradi, balki inson ongida ma'lum obraz yaratadi. Bu obrazli ifodaning har bir tilda turlicha aks etishi bu tilning madaniy xususiyatlarini belgilaydi. Majoziy ifodani bir tildan ikkinchi tilga tarjima qilish jarayonga jiddiyroq yondashishni talab qiladi, bu holat xalqlar madaniyatidagi o'zaro farqlarni ifodalaydi.

Har bir xalq madaniyatining o'ziga xos xususiyatlari bilan boshqalardan ajralib turadi va bu o'ziga xoslik, eng avvalo, tilda namoyon bo'ladi. Xo'sh, bu jarayon lug'atlarda qanday ko'rinadi?

Lingvokulturalogiya tushunchasi bilan bog'liq yuqoridagi nazariy ma'lumotlarga asoslanib aytish mumkinki, lug'atlarda berilgan milliy-madaniy so'zlar mazkur lug'atning lingvomadaniy jihatlarini belgilaydi. Lug'atlardagi so'zlarning talqini tarjimashunoslik tajribasidan kelib chiqqan holda talqin qilinishi kerak.

O'zbek tarjimashunosligida xalqimizga xos xususiyatlar bilan bog'liq bo'lgan so'zlar "milliy so'zlar" deb ataladi. Tilshunoslik va madaniyatshunoslik fanining o'rganish ob'ekti zamirida milliylik, milliy kolorit, milliy-madaniy so'zlar va milliy ruh tushunchalari turadi. Chunki, yuqorida aytib o'tganimizdek, til va madaniyat munosabatlariga oid ilk lingvistik nazariyalar V.Gumboldt tadqiqotlarida ko'rilgan va shu tadqiqotlar asosida rus tilshunosligida "lingvistik madaniyat" tushunchasi dunyoga kelgan. Xususan, tilshunos olim V.V. Vorobevning fikricha, lingvokulturologiyaning mohiyati madaniy xususiyatlar asosida qurilgan va lingvistik muloqot jarayonida qayta tiklanadigan ijtimoiy borliqning milliy qarashidir.

Chet tillarning milliy xususiyatlarini o'rganar ekanmiz, ularning ko'p yillik tajribasi va yutuqlarini o'zbek tili doirasida qo'llash asosiy maqsadlarimizdan biri bo'lib qolmoqda. "O'quvchilarni ona tili imkoniyatlari bilan qurollantirishning lingvistik-madaniy tushunchasi ularning kompetensiyasini shakllantirishda hal qiluvchi omil bo'lib, shu tushuncha asosida o'quvchi tilni madaniyat, ma'naviyat, milliy psixologiya bilan birga egallaydi.

Bu orttirilgan imkoniyat asosida u ma'lum bir milliy madaniyatga mansubligini va umumbashariy madaniy merosga bo'lgan huquqini ro'yobga chiqarish qobiliyatiga ega bo'ladi va bu shakllangan malaka ta'lim-tarbiya jarayonida uzluksiz uning malaka darajasiga aylanadi.



O'zbek tilshunosi Sh.Q. Karimov leksikologiyada lingvistik-madaniy jihatlarni o'rganar ekan, bu haqida quyidagi fikrlarni bildiradi:

Muloqot jarayoni (jumladan, uning ko'rinishlaridan biri - tarjima) suhbatdoshlardan umumiy yoki boshqacha aytganda, asosiy bilimga ega bo'lishni talab qiladi. Muloqot paytida bunday ijtimoiy-tarixiy bilimlarning yetishmasligi ularning bir-birini tushunishlariga to'sqinlik qiladi. Bunday bilimlarni taxminan quyidagilarga bo'lish mumkin. Uch guruh: universal, mintaqaviy va mamlakat bilimlari.

Ushbu dastlabki mulohazalardan so'ng biz mavzuyimizning leksikografik tomoniga murojaat qilishimiz mumkin. Biz o'rganishimiz kerak bo'lgan asosiy masalalar so'z ma'nosining tarjima ekvivalenti va uning madaniy komponentlari va bu madaniy qo'shma ma'noning ikki tilli lug'atlarda ifodalanishidir.

Har bir tilning lug'at tarkibi o'ziga xos voqelikni, aniqrog'i, har bir tilning mazmuni belgilar majmui tushunchalari majmuasiga mos keladigan o'ziga xos voqelikni ifodalaydi.

Misol tariqasida nemischa-o'zbekcha va o'zbekcha-nemischa lug'atlarda "askiya" so'zining bir so'zdan iborat ta'rifi keltirilib, uning chet tilida sodda ifodalanishi tanqid qilindi.

Guvoh bo'lganingizdek, "askiya" so'zi o'zbeklarning milliy xususiyatlarini aks ettiruvchi so'z bo'lib, ikki tilli lug'atlarda bunday so'zlar ko'p hollarda noto'g'ri qo'llanilayotgani yuqoridagi nazariyalarda qayd etilgan edi. Buning asosiy sabablaridan biri lug'at yaratish jarayonida so'zlarning lingvistik va madaniy xususiyatlariga e'tibor berilmaganligi bo'lishi mumkin.

Demak, o'rganilayotgan nazariy asoslar shuni ko'rsatadiki, leksikologiyaning lingvistik-madaniy jihatlari milliy madaniyatga xos bo'lgan so'zlarning o'z ma'nosida ifodalanishi va madaniy mohiyatini saqlab turishini bildiradi. Tilning asosiy boyligi bo'lgan madaniy so'zlar lug'atlarga kiritilmagan bo'lsa yoki noto'g'ri ta'riflansa, bu holat lug'atning madaniy ahamiyatiga putur yetkazadi. Shuning uchun ham bugungi kunda lug'atlarda tilning milliy xususiyatlarini ifodalashga alohida ahamiyat berilmoqda.

Tilshunos olimlarimiz, tarjimonlarimiz tomonidan lug'at yaratishning dolzarb masalalari bo'yicha ko'plab ilmiy tadqiqotlar olib borilib, o'zbek tili leksikologiyasi xorijiy tajribalar asosida jiddiy o'rganilmoqda. Zero, "millat tushunchasi til bilan uzviy bog'liq bo'lib, bu millatni birlashtiruvchi, uning millat sifatidagi qiyofasini shakllantiruvchi omillardan biridir". Til sohasida paydo bo'lgan ma'lum bir so'z o'z-o'zidan shakllanmaydi.

Shuning uchun ham lug'atlarda til va madaniy xususiyatlarni chuqur o'rganish alohida ahamiyatga ega bo'lib, bu jarayon so'zlarning barcha xususiyatlarini o'rganishi bilan boshqa yo'nalishlardan farq qiladi.



## FOYDALANILGAN ADABIYOTLAR RO'YXATI:

1. R.A. Budagov Literary languages and styles. M., 1967.
2. A. Abduazizov. An Introduction to Linguistic Theory. - T.: Sharq, 2010.
3. E. Khujaniyozov. Text of lectures "Fundamentals of Linguistics". - Nucus. 2006.
4. Z.T. Kholmanova. Introduction to Linguistics. - Tashkent: 2007.
5. Explanatory dictionary of the Uzbek language. Volume V. - T.: State Scientific Publishing House. 2006.
6. Khusanboyevna, J. S., & Saidjonovna, M. M. (2023, April). MÉTHODOLOGIE D'ENSEIGNEMENT DES LANGUES ÉTRANGÈRES AUX CLASSES PRIMAIRES. In *INTERNATIONAL SCIENTIFIC RESEARCH CONFERENCE* (Vol. 2, No. 13, pp. 16-20).
7. Khusanboyevna, J. S. (2023). The Essence of The Distance Education Method in Foreign Language Lessons. *Genius Repository*, 25, 27-29.
8. Dehqonov Islom Teshayevich (2023) LE PROBLÈME DE LA CORRECTION DU DISCOURS ORAL DES ÉCOLIERS AU STADE INTERMÉDIAIRE DE L'ÉDUCATION. *International Journal of Education, Social Science & Humanities*. Finland Academic Research Science Publishers. 11(4), 1075-1081.
9. G'aniyevna, S. A. (2023). ISSUES OF INTERCULTURAL COMMUNICATION AND RECEPTION. *IJODKOR O'QITUVCHI*, 3(28), 191-195.
10. Zinatullina A. H, The Word Order within the Complex Sentences of French and Uzbek Languages, *Universal journal on innovative education*, Volume 2 Issue 3, Year 2023, pages 20-21-22.



## EXPLORING THE RICHNESS OF IDIOMATIC EXPRESSIONS: A COMPARATIVE STUDY OF UZBEK AND ENGLISH.

Rayhona Tojiboyeva

Gulxumor Yakhyoyeva

Gulistan state pedagogical institute

[tojiboyevarayhona300@gmail.com](mailto:tojiboyevarayhona300@gmail.com)

**Abstract:** *This article is about phraseological differences between English and Uzbek languages. Also definitions of daily phrases will be given here.*

**Key words:** *Phrases, idioms, phraseology, definitions, semantic meaning.*

### Introduction:

Idiomatic expressions, often referred to as phraseological units, serve as colorful components of language that convey meanings beyond the literal interpretation of their individual words. Across different languages, these expressions play a vital role in enriching communication and reflecting cultural nuances. In this article, we delve into the fascinating world of idioms by comparing their usage and characteristics in Uzbek and English language.

#### Understanding Phraseological Units

Russian linguists such as Boris Vinogradov, Galina Amosova, and Vladimir Kunin have contributed significantly to the classification and analysis of phraseological units. Vinogradov categorizes them into three groups based on semantic structure, while Amosova and Kunin focus on factors like idiomaticity and syntactic structure.

#### Main Part:

The examination of phraseological units, as classified by prominent Russian linguists Boris Vinogradov, Galina Amosova, and Vladimir Kunin, offers profound insights into the structure and usage of idiomatic expressions in both Uzbek and English languages. Vinogradov's categorization delineates three distinct groups based on semantic structure: Free phrases, Phraseological fusion, and Phraseological unities. Free phrases retain their core meaning even when individual components are modified or expanded, while Phraseological fusion presents fixed forms whose meanings cannot be readily inferred from their constituent parts. Phraseological unities exhibit fixed component with unpredictable meanings.

Amosova's typology encompasses. Phraseological combinations, Phraseological unities, and Phraseological collocations. Phraseological combinations allow the deduction of the whole meaning from their constituent



parts, akin to Vinogradov's Free phrases. Phraseological unities pose challenges in predicting their meanings, echoing Vinogradov's concept of Phraseological fusion. Amasova also identifies Phraseological collocations, indicating habitual usage in oral language.<sup>30</sup>

Kunin's classification, focusing on idiomaticity and syntactic structure, delineates Phraseological units proper and Phraseological expressions. Units proper pose difficulty in deciphering meanings from individual words, while expressions consist of idioms where the full meaning can be gleaned from a single sentence<sup>31</sup>

### Comparative analysis

When we examine idiomatic expressions in Uzbek and English, we find intriguing similarities and differences. Let's explore some examples:

Expressions in English:	Equivalents in Uzbek:	Definition:	Examples:
When pigs fly (never)	Tuyaning dumi yerga tekkanda	Both phrases convey the idea of something unlikely or impossible happening. However, the imagery differs, reflecting cultural nuances.	Ann cannot cook. When pigs fly she bakes a cake.
Turn a blind eye (ignoring, overlooking)	Ko'z yummoq	Indicates the act of ignoring or overlooking something. While the core meaning remains consistent, the linguistic expression varies	I have made a lot of mistakes but my parents do not punish me. They turn a blind eye.
To feel under the weather (to be ill)	Rangi sarg'aymoq	Captures the essence of feeling unwell, the English equivalent depicts the same concept differently, showcasing linguistic diversity	He has to leave the party. He was feeling under the weather.
A piece of cake (reaching something without problems)	Xamirdan qil sug'urgandek	Reflecting something easily achieved. Maintaining the metaphorical imagery but with cultural nuances	The final exams were a piece of cake. I got high mark from all subjects.
Chicken out	Chumchuq "pir" etsa, yuragi "shir" etadi	Not doing something because of being too frightened	She will not go to the store-room. Because she is chicken out, she is afraid of even her shadow.
To cut corners	Qo'ldan ketguncha, egasiga yetguncha	Not doing something to save money or time	David has found cheapest way, he cut

<sup>1</sup>Amasova, N. N (1963). Osnovy angliiskoi frazeologii [Fundamentals of English phraseology]. Leningrad.

<sup>2</sup>Kunin, A. V. (1996). Kurs frazeologii sovremennogo angliiskogo yazyka [Course of phraseology of contemporary English language].



			corners.
<b>Drop the ball</b>	Qovun tushirmoq	To make a big mistake	I have overslept this morning and missed the plane. I really dropped the ball
<b>Gut feeling</b>	Qo'li bormaslik, yuragi betlamaslik	Feeling something is wrong	The weather is bad, I have gut feelings. I do not want to go out.
<b>In the same boat</b>	Kemaga tushganning joni bir	Being in a similar situation	I and my friends failed an exam, so we are in the same boat.
<b>On cloud nine</b>	Yettinchi osmonda uchib yurmoq	Being very happy	She has well-paid job, so she is on cloud nine

Comparing phraseological units between Uzbek and English languages sheds light on their specific features and nuances. Despite linguistic differences, translations often retain similar meanings, underscoring shared cultural concepts and experiences. However, certain phrases may resonate more profoundly in one language, indicating varying degrees of effectiveness and cultural relevance.

The examination of these idiomatic expressions underscores the dynamic interplay between language, culture, and communication. As we explore the intricate differences and similarities between Uzbek and English phraseology, we deepen our understanding of language as a vehicle for expression and cultural exchange.

#### Usage and Effectiveness

Certain idiomatic expressions may be more commonly used or impactful in one language compared to the other due to cultural familiarity or linguistic subtleties. For instance, while “drop the ball” might resonate more with English speakers, “qovun tushirmoq” carries similar connotations for Uzbek speakers.

#### Conclusion:

The study of idiomatic expressions offers profound insights into linguistic diversity and cultural richness. By comparing phrases across languages like Uzbek and English, we gain a deeper appreciation for the intricacies of human communication. However, it's crucial to recognize the context and cultural relevance of these expressions to ensure effective and respectful communication. As we continue to explore the world of idioms, let's embrace the beauty of linguistic diversity and celebrate the richness it brings to our interactions.



## REFERENCES

1. Amasova, N.N (1963). *Osnovy angliiskoi frazeologii* [Fundamentals of English phraseology]. Leningrad. [in Russian].
2. Kunin, A. V. ( 1996). *Kurs frazeologii sovremennogo angliiskogo yazyka* [ Course of phraseology of contemporary English language]. Dubna: Phoenix.
3. Vinogradov, V. V. (1977). *Basic concepts of Russian phraseology as a linguistic discipline. Lexical and lexicography: selected works*. Moscow: Science. [in Russian].
4. Vinogradov, V. V. (1986). *On the main types of phraseological units in Russian. Lexicology and lexicography*. Moscow: Science. [in Russian].



## KOMPONENT TAHLIL VA UNING TALQINLARIGA DOIR

**N.Qodirova**

*FarDU*

*1-kurs magistranti*

**Annotatsiya** *Maqolada komponent tahlil va uning talqinlariga doir qarashlar o'rganilgan bo'lib, komponent tahlilning turli izohlangan.*

**Annotation** *The article explores the views on component analysis and its interpretations, explains the various interpretations of component analysis.*

**Аннотация** *В статье исследуются взгляды на компонентный анализ и его интерпретации, объясняются различные интерпретации компонентного анализа.*

**Kalit so'zlar:** *tahlil, komponent, komponent tahlil, sema, semema.*

**Key words:** *analysis, component, component analysis, sema, sema.*

**Ключевые слова:** *анализ, компонент, компонентный анализ, сема, сема.*

### **Kirish**

Lingvistik tadqiqot markazida til birliklarini tahlil qilish muhim o'rin tutadi. Chunki lisoniy tahlil asosida til birliklari, ularning nutqda voqelanishi muammolari tadqiq etiladi. Bu borada, ayniqsa, tilning asosiy birligi bo'lgan so'z va uning tahlili masalasi muhim o'rin tutadi. Chunki so'zdan kichik birliklar bevosita so'zning shakllanishi uchun xizmat qilsa, so'zdan katta birliklar so'z asosida yuzaga keladi. So'zni tahlil qilish shu ma'noda alohida ahamiyat kasb etadi. Shunday ekan «tahlil» so'zi va u anglatgan tushunchani izohlash muhim ahamiyat kasb etadi. Shuningdek, so'zni tahlil qilishda «komponent» (tarkib) so'zi ham keng qo'llaniladi. Bu ikki so'z va tushuncha asosida «komponent tahlil» termini hosil qilingan. Komponent tahlil terminining ma'nosi, uni qo'llanish doirasini aniqlash komponent tahlil metodini to'g'ri qo'llash imkonini yaratadi.

### **Asosiy qism**

Tahlil so'zi mavjud lug'atlarda turlicha izohlanadi. Jumladan, falsafaga oid ensiklopedik lug'atlaridan «Tahlil (yunon tilidan – ajralish, parchalanish) predmetni (hodisa, jarayon), predmetning (predmetlar) xususiyatlarini yoki predmetlar o'rtasidagi munosabatlarni qismlarga (belgilar, xususiyatlar, munosabatlar) tarkibiy qismlarga fikran yoki amaliy ravishda ajratish tartibi», deb narsa-hodisalarni tarkibiy qismlarga ajratishga asosiy e'tibor qaratilsa, [1. 23] tarjima lug'atlarida «1 tahlil [ilmiy tekshirish (tadqiqot) usuli; obektiv voqelikni ilmiy bilish, o'rganish vositasi]; 2 analiz, tahlil; tahlil qilish; kolxozning xo'jalik faoliyatini tahlil qilish; ~ badiiy asar tahlili; badiiy asarni tahlil qilish; 3 tahlil, tekshirish (moddalarning tarkibiy qismlarini aniqlash); ~ sifatiy tahlil; ~ miqdoriy tahlil; ~ spektral tahlil; ~ qon tahlili; qonni (qon





tarkibini) tahlil qilish, tekshirish; ~ matematik tahlil (oliy matematikaning bir bo'limi)» [2. 31] deb ilmiy tadqiqot usuli, biror jarayonni tekshirish, moddalarning tarkibini aniqlash ma'nolariga urg'u beriladi.

Tilshunoslikka oid lug'atlarda esa bevosita tilni o'rganish, uni tadqiq qilish bilan bog'liq jihatlariga e'tibor qaratiladi. Jumladan, S.O.Ahmanova tomonidan 1969 yilda chop etilgan "Lingvistik terminlar lug'ati kitobida" "Til birligining ikkilamchi komponentlarini bir xil darajadagi turli lingvistik birliklarni bir-biridan ajratishga qodir bo'lgan differensial xususiyatlar sifatida aniqlash",- deb ta'riflanadi. [3. 44.]

O'zbek tilshunosligida A.Хожиев tomonidan 1985 yilda chop etilgan "Tilshunoslik terminlarining izohli lug'ati"da esa "Lingvistik tahlil. Til, nutq birliklarini uni tashkil etuvchi qismlari, mazmuni, vazifasi va b. Xususiyatlari nazaridan tadqiq etish, shu nuqtai nazardan til birliklarining aniq holatini belgilash. Lingvistik tahlilning quyidagi turlari farqlanadn: 1) leksikologik tahlil (q.); 2) frazeologik tahlil (q.); 3) semasiologik tahlil (q.) 4) fonetik tahlil (q.); imloviy tahlil (q.); 6) orfoepik tahlil (q.); 7) morfem tahlil (q.); 8) so'z yasaliş tahlili (q.); 9) morfologik tahlil (q.); 10) sintaktik tahlil (q.); 11) punktuatsion tahlil (q.); 12) uslubiy tahlil (q.); 13) etimologik tahlil (q.)" deb tilni tadqiq etish usuli sifatida qaraladi va tahlil turlari ajratib ko'rsatiladi.[4. 51]

Komponent so'zi esa tarjima lug'atida "komponent, tarkibiy qism"[2. 456] deb izohlansa, tilshunoslikka oid lug'atlarda "Komponent (lot. componens — tashkil etuvchi). Biron til (nutq) birligining tarkibiy qismi" sifatida ta'riflanadi. [4. 45]

Bevosita "komponent" va "tahlil" so'zlarining birikuvidan yuzaga kelgan "komponent tahlil" termini mazkur so'zlarning ma'nosi va ular anglatgan tushunchalar asosida shakllangan. Tilshunoslikda bu termin "Komponent tahlil. Bir sathga mansub til birliklarini o'zaro farqlaydigan komponentlarni — differensial belgilarni topish, shunday kombinatsiyalarga ajratish. Mas., sememani semalarga ajratish (sememaning semalar tarkibini belgilash)". [4. 45]

"KOMONENTLARNI TAHLIL QILISH. Tahlil birliklari lingvistik birlikning qismlari (elementlari) (nominativ-kommunikativ yoki struktur) ekanligiga asoslangan texnika. Komponentlarni tahlil qilish metodologiyasi Qozon va Moskva Tilshunoslik maktablari tomonidan ishlab chiqilgan. Komponent tahliliga misollar:

- 1) so'zni morfemik va morfologik tarkibiga ko'ra tahlil qilish;
- 2) jumlani tahlil qilish ( mantiqiy, grammatik va semantik bo'linishi bilan);
- 3) normativ lug'atda so'zlarni talqin qilish.

Bir qator tadqiqotlarda komponentlarni tahlil qilish diskret tahlil sifatida ko'rib chiqiladi, uning vakolatiga quyidagilar kiradi:

- 1) leksik ma'noni semelarga ajratish;
- 2) ularning matritsa tavsifi;
- 3) semantik darajaning leksik darajaga qarama-qarshiligi;
- 4) tahlil metodologiyasini tavsiflash metodologiyasi bilan almashtirish;

5) tahlil markazida tematik qator – bu diskret komponentlarni tahlil qilish metodologiyasining mohiyatini tashkil etuvchi qarama-qarshi monosemalar (=sem),



uning matritsa tavsifi va kontekstual tasdiqlash to'plami. Ushbu tahlilning kamchiliklari quyidagilardan iborat:

1) tematik qatorlar ixtiyoriy tanlanadi,

2) "so'zning ma'nosi", "so'zning mazmuni", "monosema" tushunchalari farq qilmaydi. Monosema tizimi so'zning ma'nolarini emas, balki tushunchalarni o'rganish uchun ishlatiladi. Komponent tahlilini normativ tahlil va kontekstual tahlil bilan to'ldirish kerak" [5. 160].

Mavjud nazariy adabiyotlarda esa tilni o'rganish metodlaridan biri ekanligi ta'kidlangan holda "Komponent tahlil metodi – so'z ma'nosiga, uning tuzilishiga nisbatan ishlatilib, ma'noni tarkibiy kislarga – komponentlarga (semalarga) ajratadi. Har bir semaning ma'no (semema) tarkibidagi ahamiyatini, o'rnini, imkonini aniqlaydi, ishlatilish doirasini belgilaydi» [6. 282-283] deb talqin qilinadi. Uning qo'llanilishi borasida «Tilshunoslikda (masalan, turkiy-o'zbek tilshunosligida) lisoniy birliklarni tadqiq qilishda faol qo'llanilayotgan metodlardan biri komponent tahlil metodidir. Komponent tahlil metodi til birliklarini paradigmatic birlik sifatida, paradigmatic munosabatda, aloqada oladi, paradigmatic qatorda o'rganadi. Ushbu metodning o'ziga xos xususiyati shundaki, asosan, so'zga – so'z ma'nosiga nisbatan qo'llaniladi, so'z ma'nosini mukammal tahlil kilishda, uni tarkibiy kislarga – komponentlarga ajratishda keng foydalaniladi. Demak, komponent tahlil metodi so'zning mazmun jihati bo'lgan ma'noni (sememani) muayyan semantik sistema sifatida tekshirishda, ayni sistemani tashkil qiluvchi tarkibiy qismlarni, ma'noviy bo'laklarni, ya'ni semalarni aniqlashda, ularning semantik sistemadagi – sememadagi mohiyatiga, o'rniga, ahamiyatiga, imkoniyatiga, o'ziga xosliklariga alohida e'tibor beradi, ularni aniqlaydi, qo'llanish doirasini belgilaydi" [6. 282-283].

Ko'rinib turibdiki tahlil so'zi predmet, hodisa, jarayon, predmetning xususiyatlarini yoki predmetlar o'rtasidagi munosabatlarni tarkibiy qismlarga fikran yoki amaliy ravishda ajratish tartibi sifatida ham, ilmiy tadqiqot usuli, obektiv voqelikni ilmiy bilish, o'rganish vositasi sifatida ham, til birliklarining umumiy va farqli jihatlarini aniqlash usuli sifatida ham talqin qilinadi. Tilshunoslik bilan bog'liq holatda esa til va nutq birliklarini tashkil etuvchi qismlari, mazmuni, vazifasi va xususiyatlari aniqlash uchun tadqiq etish, shunga asoslanib til birliklarining aniq holatini belgilash ma'nosida ham talqin qilinadi. Komponent so'zi esa tarkibiy qism, tashkil etuvchi ma'nolariga ega ekanligi ta'kidlanadi.

So'zning leksik semantik variantlari farqlanadi ularning lug'aviy ma'nolari va bu ma'nolar orasidagi farq ifodalanmaydi ularning ovozli qobiqlarida; ular bir so'zning semantik tarkibini tashkil qiladi. So'z kabi leksik-semantik variant ham ikki tomonlama birlik: bu moddiy belgining birligi (ya'ni tovush, grafik qobiq), odatda yonida taqdim etiladi grammatik shakllar va elementar ma'noBoshqacha qilib aytganda, LSV elementar sifatida leksik birlik barchaning yig'indisidir, u bilan bog'langan so'zning grammatik shakllari va ma'nolaridan biri.



Har ikki soʻzning birikuvidan tashkil topgan “komponent tahlil” tahlil termini ayrim adabiyotlarda faqatgina soʻzning tarkibiy qismlarini aniqlash, uning semantik strukturasi belgilash uchun qoʻllanilishi aytilsa[6. 282-283], boshqa bir manbaada otning barcha sathlarida, hatto ust sathlarda, tilning ekstralingvistik jihatlarini oʻrganida ham ishlatilishi taʼkidlanadi.[4. 51; 6. 160]

### **Xulosa**

Demak, komponent tahlil tushunchasi tilni tadqiq etish metodlaridan biri boʻlib, u til birliklarining tarkibiy qismlarga ajratish asosida uning semantik strukturasi aniqlash, uni shakllantiruvchi elementlarga ajratish orqali uni ifoda tomonini shakllanishi taʼminlagan vositalarni belgilash imkonini beradi. Shuningdek, tilning funksional jihatlarini aniqlashda nutq birliklarini tashkil etuvchi va ularning oʻzaro munosabatini aniqlash uchun ham ishlatiladi. Shu bilan bogʻliq holatda, tashkil etuvchilarga ajratish orqali til birliklarini nutq sistemasidan tashqaridagi maʼnosi va nutq sistemasidagi mazmuniy jihatini aniqlash uchun ham qoʻllaniladi.

### **ADABIYOTLAR**

1. Философский энциклопедический словарь/Гл. Редакция: Л.Ф.Ильичева, П.Н.Федосеев, С.М.Ковалев, В.Г.Панов – М.: Сов. Энциклопедия, 1983.
2. Русча-ўзбекча луғат, икки томли, I том, –Тошкент: Ўзбек Совет Энциклопедияси Бош редакцияси, 1983.
3. Ахманова О.С. Словарь лингвистических терминов, Изд. 2-ое, стереотип, –М., «Сов. Энциклопедия», 1969.
4. Ҳожиёв А. Тилшунослик терминларининг изоҳли луғати, –Тошкент: «Ўқитувчи», 1985.
5. Жеребило Т.В. Словарь лингвистических терминов. Изд. 5-е, испр. и доп. – Назрань: ООО «Пилигрим», 2010.
6. РАСУЛОВ Р. Умумий тилшунослик, –Toshkent, 2010.
7. Hojaliyev, I., & Ahmadjonov, I. (2019). About term and interpretation. Scientific journal of the Fergana State University, 2(1), 127-129.



## MUSTAQIL LEKSEMALARDA PARONIMLAR

**Yusupova Sohiba Islombek qizi**

*Ma'mun Universiteti o'qituvchisi*

*E-mail: [syusupova987@gmail.com](mailto:syusupova987@gmail.com)*

**Annotatsiya:** *O'zbek tili paronimiyasi mikrotizimida, asosan, ot, fe'l, sifat, ravish, taqlid leksemalar, qisman olmosh, undov, bog'lovchi, ko'makchi, yuklama, modal so'z turkumlariga mansub leksemalar mavjudligi aniqlandi. Ushbu maqolada mustaqil so'z turkumlariga xos bo'lgan paronimik juftliklar tahlil qilinadi.*

**Kalit so'zlar:** *paronimik juftlik, paronimik munosabat, ot paronimlar, fe'l paronimlar, sifat paronimlar.*

**Kirish.** O'zbek tili paronimik leksikasi mikrotizimidagi paronimik juftliklar majmui qaysi turkumlarga, qanday ma'naviy guruhlariga mansubligi nuqtai nazaridan ularni quyidagi guruhlariga bo'lish mumkin: bir turkumga mansub paronim leksemalar va ikki turkumga mansub paronim leksemalar. Bir turkumga mansub paronim leksemalarning paronimik munosabatga kirishib paronimik juftlik hosil qilishi ko'p takrorlanadigan absolyut hodisadir. Ularning quyidagi turlari mavjud: ot paronimlar, fe'l paronimlar, sifat paronimlar, ravish paronimlar, undov paronimlar, olmosh paronimlar.

O'zbek tili paronimik leksikasi mikrotizimida ot leksemalar miqdor jihatdan ko'p, tur jihatdan xilma-xil va murakkab, ma'no-mazmun jihatdan ham rang-barang ko'rinishga ega. Ot turkumiga mansub leksemalarda paronimik munosabatga kirishish xususiyati ancha sezilarli, faol va kuchli. Til leksikasi majmuidagi kabi ot paronim leksemalar ham borliq – jamiyat – inson uchligidan iborat leksik birliklardir. Borliq – jamiyat – inson faoliyatiga oid leksemalar muntazam aloqadorlikda, uzviy va chambarchas munosabatda ekanligini ot paronimlar lisoniy jihatdan o'zaro uzviy bog'liqligining isboti uchun dalil bo'la oladi.

Ot paronimik juftlik tarkibidagi leksemalarni o'zaro munosabatdoshlik va daxldorlik xususiyatlari, ma'nolari o'rtasidagi munosabati nuqtai nazaridan quyidagi guruhlariga tasniflash mumkin:

Shaxs+shaxs ma'nosi bilan bir ma'naviy guruhga birlashadigan paronimlar: *bosqonchi* (bosqon bosuvchi, uruvchi) – *bosqinchi* (tajovuz qiluvchi, bosib oluvchi), *moyxo'r* (moy ichishni xush ko'ruvchi) – *mayxo'r* (kayf beradigan ichimliklarni ko'p ichuvchi), *sutxo'r* (sut ichishni xush ko'ruvchi) – *sudxo'r* (foйда hisobiga kun ko'ruvchi), *emikdosh* (bir onani emishgan) – *emakdosh* (hamkasb, xodim), *emchi* (bolalarni emlovchi) – *enchi* (mollarga en soluvchi), *qardosh* (qarindosh) – *qurdosh* (davradosh, birga bo'luvchi), *qaroqchi* (yo'lto'sar, bosqinchi, talovchi) – *qarovchi* (nazorat qilib turuvchi, boquvchi), *quruvchi* (qurilishda ishlovchi) – *qiruvchi* (yo'q qiluvchi), *qo'noqchi* (uyida mehmon saqlovchi) – *qo'niqchi* (shv. to'y kuni to'ybonlar tanishi uyida



mehmon bo'luvchi), *qo'riqchi* (qo'riqlash xizmati xodimi) – *qoriqchi* (emishlarni aralashtirib, qorishtiruvchi), *qo'shchi* (qo'sh haydovchi) – *qushchi* (qush boquvchi va saqlovchi). Barchasiga xos bo'lgan umumiy, birlashtiruvchi ma'no – shaxs. Barchasining asos qismi turli xil ma'nodagi leksemalar bo'lganligi bois ular anglatgan ma'no ajratish, differentsiyalash vazifasini bajaradi. Ana shu ma'no va leksemalarning fonologik-fonetik tuzilishidagi yaqinlik leksemalarning paronimik munosabatga kirishuviga sharoit yaratishga xizmat qiladi, natijada paronimik juftlik hosil bo'ladi.

Inson faoliyati turi va shularga doir tushunchalarni bildiradigan paronimlar: *hofiz* (mumtoz qo'shiqlarning mohir ijrochisi) – *hofiza* (insonning fikr, tushuncha, xotira qobiliyati va qudrati), *rovij* (rivoyat aytuvchi, hikoyatchi) – *raviy* (qofiyadosh so'zlarning o'zak qismi oxiridagi tovush/harf).

Inson iste'moli uchun zarur meva, eguliklarni bildiradigan paronimlar: *hasayni* (donasi husaynidan kichikroq uzum navi) – *husayni* (donasi hasaynidan kattaroq uzum navi), *surxon* (uzum navi va undan qilingan mayiz) – *surxun* (yosh, yangi novda turi), *do'rd* (sariyog' dog'langanda qozon tubida qoladigan quyqa qoldiq) – *durda* (murabbo, qiyom, shinni ustidagi shirin parda), *kafe* (choy, qahva kabi ichguliklar ichiladigan taomxona) – *kofe* (qahva o'simligi va mevasi).

Inson harakati turini bildiradigan paronimlar: *himo* (jismoniy yordam) – *imo* (bosh irg'ash, ko'z, qosh, qo'l, yuz harakati bilan ishora).

### **Fe'l paronimlar**

Fe'l paronimlar o'zbek tili paronimik leksikasining o'ziga xos, alohida guruhi sanaladi. Fe'l turkumiga mansub so'zlar til leksikasi tizimida miqdoran katta qismni, tabiat va jamiyatdagi jonli hamda jonsiz mavjudotning, tafakkur natijalarining harakati va holatini bildiradigan lug'aviy birliklar majmui sifatida tilda alohida, katta mavqega, nutqda faol-nofaol amaliyotga ega bo'lgan lisoniy dalillardir. Fe'l turkumiga mansub paronimlar ham paronimik leksika mikrotizimida maxsus tadqiqqa manzur. Miqdor jihatidan ot paronimik mikroguruhdan keyingi mavqe va o'rinni tashkil qiladi.

Fe'l paronimlarning asosiy, muhim lisoniy va nolisoniy xususiyatlari:

Ikki fe'l leksemaning paronimik munosabatga kirishuvi: *tommoq* – *tonmoq*, *ko'mmoq* – *ko'nmoq*, *egallamoq* – *egarlamoq*, *tovlanmoq* – *toblanmoq*, *etmoq* – *eltmoq*, *etmoq* – *yitmoq*.

paronimik juftlikka uchinchi leksemani qo'shib bo'lmaslik. Fe'l paronimlar, asosan, ikki komponentli bo'ladi.

Shakl yasovchi – nisbat shakli hosil qiluvchi qo'shimcha fe'l asosining leksik ma'nosiga ta'sir qilib, garchi shakl hosil qiluvchi shaklcha bo'lsa ham, leksik ma'noni o'zgartirgan bo'lishi, bu holat fe'lning o'tmishiga xos bo'lishi, hozirgi til rivojida an'anaviy fe'lshakl sifatida qo'llanishi: *yasamoq* – *yasalmoq*, *tuzamoq* – *tuzalmoq*, *taramoq* – *taralmoq*.



Shakl-nisbat yasovchi qo'shimchada fonologik-fonetik o'zgarish bo'lsa ham, ularni almashtirib qo'llash yoki bir xil talaffuz qilish holati sodir bo'lishi: *sevilmoq – sevinmoq, ko'rinmoq – ko'rilmq*.

Tarkibidagi ayrim tovush, bo'g'in yoki fe'l asoslarining metatezaga o'xshagan tarzidagi o'zgarishi tufayli paronimik juftlik hosil bo'lishi: *qismoq – siqmoq, qisilmoq – siqilmoq, quritmoq – qutirmoq, oqlamoq – olqamoq/alqamoq*.

### **Sifat paronimlar.**

Shuni ta'kidlash lozimki, bir asosga turli xil yasovchi birliklarni qo'shish orqali yasalgan paronimik juftlik larning ma'nolari o'rtasida yaqinlik bo'ladi, bu tur paronimik juftliklar ko'p ma'noli leksemalarni eslatadi. paronimik juftlik a'zosida leksema asosi anglatgan ma'no mavjud bo'ladi. Yasovchi qo'shimcha paronimik juftlik a'zolarining ham ma'nosini, ham morfem tarkibini o'zgartiradi. Leksema asosidan anglashilgan ma'no paronimik juftlik a'zolarini bir paradigmaga birlashtiradi, umumiy ma'no hosil qiladi, yasovchi birliklar esa paronimik juftlikning mazmun va ifoda jihatini o'zgartirib, paronimik munosabat hosil qiladi. *Qopag'on – qopong'ich, suzag'on – suzong'ich, tepag'on – tepong'ich* kabi sifat paronimik juftliklarda zikrlangan ma'noviy va shakliy-ifodaviy holat mavjud. *Qop(moq), suz(moq), tep(moq)* fe'llariga xos ma'no paronimik juftlikning har ikki a'zosida mavjud, takrorlanadi. *-ag'on – -ong'ich* yasovchilarining ma'nolari o'rtasida darajalanish munosabati bor, *-ag'on* qo'shimchasida belgi ma'nosi nisbatan kuchsiz, *-ong'ich* yasovchisida esa belgi ma'nosi, darajasi, holati me'yordagidan ancha kuchli, ortiq. Belgi darajasining oz-ko'pligi nuqtai nazaridan sifat paronimik juftliklari paronimik munosabatga kirishgan. O'zbek tili nutq oqimida asosdosh paronimik juftliklar sof paronimlar sanaladi, nutqda ularning biri o'rnida ikkinchisini qo'llash hollari ko'p uchraydi. Bu holat *-li va -lik, -lik va -liq* qo'shimchalari bilan yasalgan paronimik juftlik larga ham xos.

Shaxsning tabiiy jismoniy belgisini va ma'lum bir yoshda yuz bergan jismoniy holati belgisini bildiruvchi paronimik juftlik lar: *bukur – bukuk*. *Bukur* – umurtqa yoki ko'krak qafasining qiyshayib o'sishi natijasida hosil bo'lgan do'mboq. *Bukurni* go'r tuzatadi. (Maqol) *Bukuk* – bukilgan, oldga egilgan. Burushuq peshona, egni churuklar, To'zg'igan soqolli qaddi *bukuklar*. (B.Boyqobilov)

Ma'lum bir shaxsgagina xos bo'lgan belgi va atalganlik belgisi: *atoqli – atog'liq*. *Atoqli* – dovrug' taratgan, taniqli. Hasan-Husan tuqqan har xotin Mehnatkashdir *atoqli*, katta. (M.Shayxzoda) *Atog'liq* – atalgan, biron kishiga atab qilingan. Sandiqda qolibdi *atog'liq* belbog'. (M.)

### **Xulosa.**

Ot, fe'l, sifat paronimlar ham miqdoran, ham tur jihatidan boshqa turkum Pjlarga nisbatan ko'proq va xilma-xilroq vazifaviy-semantik potensial imkoniyatlarga ega. Pjlar o'rtasidagi mazmuniy, ma'noviy munosabatlar shunchalik darajada xilma-xil, rang-barang va boyki, ular borliq+inson+jamiyat orasidagi dialektik birlik va bog'liqlikning juda ko'p sohalarini, yo'nalishlarini qamrab olgan. Borliq+inson+jamiyat birligiga xos moddiy va nomoddiy, aqliy, ijtimoiy, siyosiy, madaniy-ma'naviy



munosabatlarning har bir zarrasi ma'lum bir Pjni shakllantirgan, til va nutqda voqelantirgan.

#### FOYDALANILGAN ADABIYOTLAR:

1. Dadaxo'jaev E. Leksik paronimiya va so'z variantlari // O'zbek tili va adabiyoti. -Toshkent, 1988. -№2. -B.34-37.
2. Mirtojiev M. O'zbek tilida polisemiya. -Toshkent: Fan, 1975. -140 b.
3. Mirtojiev M. O'zbek tili semasiologiyasi. -Toshkent: Mumtoz so'z, 2010. -288 b.
4. Ponomarenko T.G. Паронимы в контексте // Языковые единицы в контексте. -L., 1973. Т.1. - S. 82-88.
5. Rahmatullaev SH. O'zbek frazeologiyasining ba'zi masalalari. - Toshkent: Fan, 1966. - 264 b.



## PARONIMLARNING FONOLOGIK-FONETIK ASOSLARI

**Yusupova Sohiba Islombek qizi**

*Ma'mun Universiteti o'qituvchisi*

*E-mail: [syusupova987@gmail.com](mailto:syusupova987@gmail.com)*

**Annotatsiya:** *Leksemalarning fonologik-fonetik birliklardan tarkib topgan ko'rinishlari nihoyatda xilma-xil bo'lib, ular talaffuz va grafik jihatdan bir-biriga o'xshash va qisman farqli xususiyatlarga ega. Ifoda jihatidan o'xshash va yaqin bo'lgan leksemalar bir-biri bilan paronimik munosabatga kirishadi. Ushbu maqolada paronimik juftliklarning fonologik va fonetik asoslari tahlil qilinadi.*

**Kalit so'zlar:** *fonema, leksik birlik, paronimik munosabat, paronimik juftlik, inlaut, anlaut, auslaut.*

Til leksik birliklarining talaffuz va harfiy (grafik) ifoda jihatidan bo'ladigan bir xilligi omonimlarni<sup>32</sup> tashkil etsa, talaffuzdagi o'xshashlik, qisman yoki ma'lum darajadagi yaqinlik paronimlarni belgilash uchun asos bo'ladi. Paronimik munosabatdagi leksik birliklar talaffuz, aytilish nuqtai nazaridan, asosan, bir<sup>33</sup> yoki ikki fonema bilan bir-biridan farqli bo'ladi. Paronimik munosabatdagi leksik birliklar tarkiban necha fonemali bo'lishidan qat'i nazar, ma'lum bir fonema paronimik juftlik tashkil qiluvchi leksemalarni farqlash uchun xizmat qiladi. Farqni bildiruvchi fonema yozuvda aniq, ochiq ko'rinadi, ular farqli, turlicha harflar bilan yoziladi. Bu paronimik juftliklarning birlamchi xususiyati, tilda fonetik tuzilishi yaqin bo'lgan leksemalar juftligini bir-biridan ajratish, farqlash vazifasini bajaradi. paronimik juftlikdagi birliklarda noo'xshash fonologik birliklar kam bo'ladi, fonologik o'xshash qismlar esa miqdoran ko'p bo'ladi: *o'qishli – o'qimishli* paronimik juftlikida 6+8 fonema mavjud. Bu paronimik juftlik da 1 ta fonema farqlovchi fonema vazifasini bajargan. *O'qishli* paronimik juftlik a'zosida i fonemasi ikki marta, *o'qimishli* paronimik juftlik a'zosida i fonemasi 3 marta takrorlangan. Og'zaki nutqda, ba'zan yozma nutqda Paronimik munosabatdagi lug'aviy birliklarni qo'llashda xatoga yo'l qo'yiladi. Xato va yanglishliklar yuz berishi talaffuzda farqli belgilar ustidan o'xshash belgilarning hukmron bo'lishi tufayli yuz beradi. Nutq oqimida so'zlovchi farqli belgilarni anglashga ulgurishi qiyin bo'ladi: *davr – davir – dovur, kamchilik – kamchillik, maqom – muqom, ming – meng, otalik – otaliq.*

Paronimlarning ikkinchi belgisi ma'noviy noo'xshashlik, o'zgachalikdir. Tovush jihatidan paronimik juftliklarning o'zaro yaqinligi turli darajadagi o'xshashlik nuqtai nazaridan omonimlarga yaqinlashtirsa, ma'noviy xususiyatlari jihatidan sinonimlarga xos belgilarga ega bo'ladi.

<sup>32</sup> Rahmatullayev Sh. Hozirgi adabiy o'zbek tili. – Toshkent: Universitet, 2006. –B.37.

<sup>33</sup> N. Mahmudov, A.Nurmonov, A. Sobirov, V.Qodirov va boshq. Ona tili: Umumta'lim maktablarining 5-sinfi uchun darslik. –Toshkent: Ma'naviyat, 2015. –B.176.





Bir unli fonema bilan farqlanadigan paronimlar.

Ma'lumki, unli fonemalar tildagi har qanday LBning asosi, yadrosi hisoblanadi. Bu umumiy qonuniyat paronimik leksikaga ham xos. **Har qanday paronimik leksik birlik tarkibidagi unli fonemalar bilan bir-biriga o'xshash, yaqin yoki biri biridan farqli.** Unli fonemalarining o'xshashligi paronimik leksik birliklarni yaqinlashtirsa, unli fonemalaridagi farqlilik ularni bir paronimik juftlikga birlashtiradi. Ana shu vazifani bajaradigan unli fonemalar quyidagilardir.

**O' - o/o - o'** fonemalari bilan hosil qilingan PJlar. **Anlautda:** o'zmoq - ozmoq, o'ram - orom, o'rol - orol, o'sma - osma, o'ta - ota, o'tar - otar, o'tarchi - otarchi, o'qlamoq - oqlamoq. **Inlautda:** bola - bo'la, bo'z - boz, bo'y - boy, bo'ylamoq - boylamoq, bo'r - bor, bo'ron - boron, bo'g'ot - bog'ot, go'l - gol, do'l - dol,

**A - i/i - a** fonemalari bilan hosil qilingan paronimik juftliklar: aynamoq - aynimoq, bardam - birdam, baroq - biroq, bashar - bashir, benazar - benazir, beshak - beshik, birja - barja

**Auslautda:** asta - asti, banda - bandi, barda - bardi, basta - basti, buva - buvi, bo'yla - bo'yli, varaqa - varaqi, yanga - yangi, qalama - qalami, g'ana - g'ani.

**O - a/a - o** unli fonemalari bilan hosil qilingan paronimik juftliklar.

**Anlautda:** adam - odam, azon - ozon, alak - olak, alif - olif, antologiya - ontologiya, aso - oso, aya - oya, obro' - obro', ovqat - avqot, oy - ay, ola - a'lo, ota - ato, oqcha - aqcha, oh - ah. **Inlautda:** angar - angor, andak - andoq, bayon - bayan - boyon, bari - bori, boja - bajo, boni - bani, bormoq - barmoq, borcha - barcha, burchak - burchoq, vaqf - voqif, hoy - hay. **Auslautda:** ammo - amma, baqa - baqo, billa - billo, vena - vino, dona - dono

**U - o/o - u** fonemalari bilan hosil qilingan paronimik juftliklar: anjom - anjum, bulut - bolut, bug'lanmoq - bog'lanmoq, dastur - dastor, duduq - dudoq, yotoq - yutoq.

**U - o'/o' - u** fonemalari bilan hosil qilingan paronimik juftliklar.

**Anlautda:** uzmoq - o'zmoq, uylamoq - o'ylamoq, uylanmoq - o'ylanmoq, uymoq - o'yomoq, ulov - olov, uchmoq - o'chmoq, uchoq - o'choq, o'ngir - ungir, o'ra - ura, o'qimoq - uqmoq, o'quv - uquv. **Inlautda:** gung - go'ng, go'dak - gudok, go'l - gul, go'llik - gullik, do'rda - durda, do'st - dust, kuzlik - ko'zlik, kuy - ko'y, kulmak - ko'lmak, kun - ko'n, kunchi - ko'nchi, kunchilik - ko'nchilik, kuch - ko'ch, lo'kcha - luqcha, murt - mo'rt, po'k - puk, po'sht - pusht, ro'da - ruda, suymoq - so'yomoq, suqmoq - so'qmoq, so'nmoq - sunmoq,

O'zbek tili PLsi auslautida bu turdagi paronimik juftlik lar kuzatilmadi. Bu holat o'zbek tili leksikasining fonetik tuzilishiga bog'liq bo'lgan qonuniyat bilan izohlanadi, albatta. Chunki o'zbek tilining o'z qatlami leksikasida [o'] tovushining auslautda bo'lishi xos emas. *Abro' - obro'* kabi o'zlashma qatlamga xos LBlar sanoqli, kam.

**Bir undosh fonema bilan farqlanadigan paronimik juftliklar.**

**T - d/d - t.** **Inlautda:** ato - ado, atashmoq - adashmoq, beton - bidon, miltiramoq - mildiramoq, satr - sadr, sutxo'r - sudxo'r, ta'til - ta'dil, qaltiroq - qaldiraq, qaltiramoq - qaldiramoq. **Auslautda:** bot - bod, but - bud, grant - grand, zot - zod, kort - kord, kurt



- kurd, mart - mard, nart - nard, put - pud, sayt - sayd, sut - sud, taxlit - taqlid, qat - qad.

**S - z/z - s. Anlautda:** sangin - zangin, sobit - zobit. **Inlautda:** afsun - afzun, dastmol - dazmol, issiz - izziz, kesmoq - kezmoq, ko'sa - ko'za, rasm - razm, ta'sir - ta'zir, tussiz - tuzsiz, hasrat - hazrat, husn - huzn. **Auslautda:** dars - darz, is - iz, koriz - karies, nufus - nufuz, tars - tarz, tos - toz, tus - tuz, cherkas - cherkaz, qavs - qavz.

**N - l/l - n. Inlautda:** aslo - asno, bo'shanmoq - bo'shalmoq, echinmoq - echilmoq, yig'lamoq - yig'namoq, oliy - oniy, pishinmoq - pishilmoq, taranmoq - taralmoq, tilmoq - tinmoq, tindirmoq - tildirnoq, topinmoq - topilmoq, tortinmoq - tortilmoq, tuzanmoq - tuzalmoq. **Auslautda:** baxmal - bahman, bejon - bejol, botin - botil, burul - burun, lolagul - lolagun, omil - omin, paymon - poymol,

O'zbek tili PLsi taraqqiyotida leksemalarning turli o'rinlarida aytilishi yaqin holatlarning yaralishi *b, p, v, f, n, ng, r, x, h, q* kabi undoshlar bilan bog'liqligi aniqlandi:

**B - p/p - b:** bop - bob, boplamoq - boblamoq, dup - dub, sep - seb, tup - tub, xo'p - xo'b.

**V - f:** mavhum - mafhum, safsar - savsar.

**B - f:** abzal - afzal, vabo - vafo, zabar - zafar, sarob - sarrof, taassub - taassuf, talab - talaf, tubli - tufli, harb - harf, harbiy - harfiy.

**V - b/b - v:** sabr - savr, toblanmoq - tovlanmoq, tobon - tovon, quvur - qubur.

**M - b/b - m:** jazm - jazb, kamina - kabina, somon - sobon, ta'mir - ta'bir.

**N - ng:** baqan - baqang, zan - zang, min - ming, ong - on, ting - tin.

**Ng - h:** alanglamoq - alahlamoq, ingramoq - ihramoq.

**V - q/q - v:** sovchi - soqchi, sovchilik - soqchilik, tumoq - tumov, chanqoq - chanqov, yaloq - yalov, yasoq - yasov, qaroqchi - qarovchi, qishloq - qishlov.

**N - r/r - n:** kechinma - kechirma, orden - order, tartanak - tartarak, ta'min - ta'mir, ta'minlamoq - ta'mirlamoq, uchirma - uchinma, ergashmoq - engashmoq, qing'ir - qirg'in.

**X - q/q - x:** miq - mix, piq - pix, taq - tax, uchmoq - uchmox, charq - charx.

**Q - h:** saboq - saboh, sariq - sarih, soliq - solih, taqrir - tahrir, chanoq - chanoq, chaqchaq - chah-chah, qadaq - qadah.

**L - d/d - l:** dalil - dadil, yollamoq - yodlamoq.

**S - sh/sh - s:** go'shtxo'r - go'sxo'r, tantiq - tansiq.

**K - g/g - k:** surkamoq - surgamoq, chakana - chagana, ekmoq - egmoq.

**N - d/d - n:** unnamoq - undamoq.

**Q - n:** yoqilg'i - yonilg'i, yoqmoq - yonmoq.

**Y - r/r - y:** turg'un - tuyg'un.

**Y - h/h - y:** dayr - dahr, dayriston - dahrison.

**L - ng:** yallig' - yanglig'.

**Xulosa.**

Paronimiya - til ifoda vositalarining xilma-xilligini ko'rsatuvchi va isbotlovchi mustaqil, o'ziga xos leksik-semantik kategoriya. Paronimlar til leksikasining



taraqqiyotini va boshqa xalqlar hamda tillar bilan munosabatini leksik dalillar vositasida isbotlash uchun xizmat qiladigan lisoniy birliklar majmuidir.

Tilning hozirgi holatidagi paronimlar bir davrning mahsuli emas, ular turli davrlarda ijtimoiy, madaniy-ma'rifiy, iqtisodiy, siyosiy, estetik va boshqa ehtiyojlarni qondirish hamda til leksikasidagi ma'lum bir bo'shliqni to'ldirish uchun yaratilgan, o'zlashtirilgan leksemalarning maxsuslangan guruhi sanaladi.

#### FOYDALANILGAN ADABIYOTLAR:

1. Rahmatullayev Sh. Hozirgi adabiy o'zbek tili. – Toshkent: Universitet, 2006. – B.37.
2. N. Mahmudov, A.Nurmonov, A. Sobirov, V.Qodirov va boshq. Ona tili: Umumta'lim maktablarining 5-sinfi uchun darslik. –Toshkent: Ma'naviyat, 2015. – B.176.
3. Маъруфов А. Паронимлар луғати. –Тошкент: Ўқитувчи, 1974. –70 б
4. Миртожиев М. Сўзларнинг шаклий муносабатига кўра типлари // Ўзбек тили лексикологияси. – Тошкент: Фан, 1981. – Б.263.



## IJTIMOY HIMOYA DAVLAT SIYOSATINING BOSH BO'G'INIDIR.

**Abdurahmonova Manzura Manafovna**

*Farg'ona davlat universiteti Ijtimoiy ish kafedrası dotsenti  
Sotsiologiya fanlari doktori*

**Mamatqulova Fotimaxon Maxammadjon qizi**

*Farg'ona davlat universiteti Ijtimoiy ish kafedrası  
1- bosqich doktoranti*

**Annotatsiya** *Maqolada ijtimoiy himoyaga muhtoj aholining quyi qatlamlariga yangi turdagi ijtimoiy yordam turlarini joriy etish orqali ularni ijtimoiylashuvini barqarorlashtirish mexanizmlari yoritlgan. Maqola ijtimoiy himoya sohasida izlanish olib borayotgan tadqiqotchilarda va ijtimoiy sohada faoliyat olib boruvchi mutaxassislarda qiziqish uyg'otadi.*

### SOCIAL PROTECTION IS MAIN LINK OF STATE POLICY.

**Abstact** *Stabilizing their socialization by introducing new types of social assistance to the lower strata of the population in need of social protection. The article arouses the interest of researchers conducting research in the field of social protection and specialists working in the social sphere.*

### СОЦИАЛЬНАЯ ЗАЩИТА ЯВЛЯЕТСЯ ОСНОВНЫМ ЗВЕНОМ ГОСУДАРСТВЕННОЙ ПОЛИТИКИ.

**Аннотация** *Стабилизация их социализации путем внедрения новых видов социальной помощи низшим слоям населения, нуждающимся в социальной защите. Статья вызывает интерес исследователей, проводящих исследования в области социальной защиты, и специалистов, работающих в социальной сфере.*

**Kalit so'zlari:** *Ijtimoiy himoya, ijtimoiy adolat, aholini ijtimoiy himoyalash, nafaqa, parvarishlash nafaqasi, parvarishga muhtoj shaxslar.*

**Key words:** *Social protection. Social justice, social protection of the population, allowance, care allowance, persons in need of care.*

**Ключевые слова:** *Социальная защита, социальная справедливость, социальная защита населения, пособие, пособие по уходу, лица, нуждающиеся в уходе*

### Kirish

Aholi orasida ijtimoiy adolatni ta'minlash eng oliy burchdir. Bunda kuchli ijtimoiy siyosatni amalga oshirish O'zbekistonda bozor islohotlari milliy modelining eng



muhim tamoyilidir. O'zbekistonda bolalarni ijtimoiy himoya qilish O'zbekiston davlat siyosatining ustuvor yo'nalishi hisoblanadi. Aholining 40 foizini bolalar tashkil etadigan O'zbekiston uchun bolalar huquqlarini har tomonlama ta'minlash va himoya qilish o'ta muhim ahamiyatga ega. Bola huquqlarini ta'minlashga qaratilgan 40 dan ortiq qabul qilingan qonunchilik-huquqiy hujjatlari buning tasdig'idir<sup>34</sup>,

### Adabiyotlar tahlili va metodologiya

Qonun va hujjat osti qaror farmonlar asosida bolalarning ma'naviy, intellektual, jismoniy va axloqiy rivojlanishiga ko'maklashishning huquqiy mexanizmi yaratilgan. Shuningdek jamiyatimizda tanganing orqa tarafi bo'lganidek, bolalarga nisbatan ruhiy va jismoniy zo'ravonlik, diskriminatsiya, turli xil streotiplar orqali ta'sir o'tkazib kelinayotgan holatlar mavjud. Bu kabi holatlarni ijobiy hal qilish maqsadida O'zbekiston Respublikasi Prezidenti huzuridagi Ijtimoiy himoya milliy agentligi faoliyatini tashkil etish to'g'risidagi 01.06.2023 kungi 176- sonli Prezident Qarori qabul qilindi<sup>35</sup>. Aholiga sifatli ijtimoiy xizmat va yordam ko'rsatish hamda uning samarali nazorat tizimini yo'lga qo'yish bo'yicha kompleks chora-tadbirlar to'g'risidagi 01.06.2023 kungi 82-sonli O'zbekiston Respublikasi Prezidentining Farmoniga asosan<sup>36</sup> O'zbekiston Respublikasi Prezidenti huzuridagi Ijtimoiy himoya milliy agentligining asosiy faoliyat yo'nalishlari quyidagilardan iborat<sup>37</sup>:

1. Aholini ijtimoiy himoya qilish sohasida davlat siyosati chora-tadbirlarini ishlab chiqish va amalga oshirish yo'nalishida;
2. Nogironligi bo'lgan shaxslar bilan ishlash qizimini takomillashtirish yo'nalishida;
3. Voyaga yetmagan bolalarni himoya qilish yo'nalishida;
4. Ayollarni himoya qilish tizimini takomillashtirish yo'nalishida;
5. Og'ir hayotiy vaziyatga tushib qolgan oilalar bilan ishlash yo'nalishida;
6. Yoshlar bilan ishlash yo'nalishida;
7. Yakka yolg'iz va keksalar bilan ishlash yo'nalishida;
8. Ijtimoiy ta'minot dasturlari yo'nalishida<sup>38</sup>;

"Inson" ijtimoiy xizmatlari markazi tuman shahar bo'limlari tomonidan ijtimoiy himoyaga muhtoj bo'lgan ota - ona qarovisiz yoki qarmog'isiz qolgan bolalarni aniqlab, ularni nazoratga olish choralari ko'rilmog'da. Ba'zi hollarda bolalarning qo'rquv oqibatida ichki kechinmalarini aytmaslik yoxud oilaga sodiqlik tushunchalari oqibatida salbiy holatlari yuzaga kelmoqda. Bunday holatlarda mahalla yig'inlarida o'z ish faoliyatlarini boshlagan ijtimoiy xodimlarning roli kattadir. Ijtimoiy ish mijozlarga turli xizmatlarni taqdim etishda uzoq tarixga ega bo'lib, u alohida mijozlar uchun maslahat

<sup>34</sup> [Dunyo bolalari hamisha g'amxo'rlik va qo'llab-quvvatlashga muhtoj! \(nhrc.uz\)](https://nhrc.uz/oz/news/m11804) <https://nhrc.uz/oz/news/m11804>

<sup>35</sup> O'zbekiston Respublikasi Prezidenti huzuridagi Ijtimoiy himoya milliy agentligi faoliyatini tashkil etish to'g'risidagi 01.06.2023 kungi 176-sonli PQ

<sup>36</sup> Aholiga sifatli ijtimoiy xizmat va ordam ko'rsatish hamda uning samarali nazorat tizimini yo'lga qo'yish bo'yicha kompleks chora-tadbirlar to'g'risidagi 01.06.2023 kungi O'zbekiston Respublikasi Prezidentining 82-sonli farmoni

<sup>37</sup> Aholiga sifatli ijtimoiy xizmat va ordam ko'rsatish hamda uning samarali nazorat tizimini yo'lga qo'yish bo'yicha kompleks chora-tadbirlar to'g'risidagi 01.06.2023 kungi O'zbekiston Respublikasi Prezidentining 82-sonli farmoni

<sup>38</sup> Aholiga sifatli ijtimoiy xizmat va ordam ko'rsatish hamda uning samarali nazorat tizimini yo'lga qo'yish bo'yicha kompleks chora-tadbirlar to'g'risidagi 01.06.2023 kungi O'zbekiston Respublikasi Prezidentining 82-sonli farmoni



berishdan to terapevtik xizmat ko'rsatish, oila, guruh, tashkilot va jiddiy ijtimoiy aksiyalarda ishtirok etish va tashkillashtirish vazifalarini amalga oshirish bilan tugaydi.<sup>39</sup> Paternalizm –mijoz xoxishiga aralashuv va uning erkinligini cheklash; uning harakatini cheklash, uning xoxishsiz xizmatlarni qabul qilish talabidir. Bularning barchasi mijoz manfaatini himoya qilish uchun paternalizm namunalari hisoblanadi.<sup>40</sup> Bu orqali ijtimoiy xodim mijoz manfaatlarini ko'zlagan holda amaliy yordam beradi.

Shuningdek diskriminatsiya qilish orqali insoniy jihatlarga zarar yetkazish kabi streotiplarni aholining quyi qatlamlariga ham qo'llash holatlari mavjud. Ularni ijtimoiy va huquqiy qo'llab-quvvatlash orqali ijtimoiy holatini yaxshilash, jamiyatda ijtimoiylashuviga ko'maklashish mumkin. Aholini ijtimoiy himoyaga muhtoj qatlamlarini aniqlash va ijtimoiy tashxis qo'yishda "Kommunikativ funktsiya"<sup>41</sup> dan foydalanish samara beradi. Kommunikativ funktsiya aholining yordamga muhtoj bo'lgan qatlami bilan turli xil ijtimoiy institutlar o'rtasida axborot almashinuvini va o'zaro aloqani ta'minlashga qaratilgan. Bu funktsiyani amalda qo'llashda "Mahalla yettiligi"<sup>42</sup> Mahallani xonadonbay o'rganishi orqali yagona platforma yaratishga erishildi. "Saxovat va ko'mak" jamg'armasi tomonidan ko'rsatiladigan yordamlar fuqarolarning og'ir ijtimoiy ahvolga tushib qolishining oldini olish va shunday vaziyatga tushganlarni og'ir vaziyatdan chiqarish maqsadida ijtimoiy xodim tomonidan "mahalla yettiligi"ga ko'rib chiqish uchun kiritilgan holda ko'rsatiladi<sup>43</sup>. Ijtimoiy himoya inson rivojlanishining ajralmas qismi bo'lib, aholiga kafolatlangan daromad va ijtimoiy xizmatlarni olish uchun sharoit yaratadi va iqtisodiy imkoniyatlardan foydalanish imkoniyatlarini oshiradi.

### **Natija va Muhokama**

Davlatning iqtisodiy gullab yashnashi uchun eng avvalo ijtimoiy nafaqalar orqali qo'llab quvvatlash va ularning iqtisodiy barqarorligini ta'minlashdan iboratdir. Birinchi guruh nogironligi bo'lgan shaxslarga va 80 yoshdan yuqori bo'lgan yoshi ulug' bo'lgan otaxon va onaxonlarga albatta parvarish shuningdek qarov juda ham muhtoj hisoblanadi. Oila deb atalmish ulug' maskanda an'analar muhim hisoblanadi. Har bir oila a'zosi ularga g'amxo'rlik qiladi. Lekin ko'p hollarda birgina oila a'zosi o'zining ish faoliyatidan, shaxsiy manfaatlaridan voz kechib, ularni parvarish qiladi. Bu esa ularning moddiy qiyinchiligini keltirib chiqaradi. Shu sababli bizning fikrimizcha, har bir parvarishlovchi fuqaroga "Mahalla yettiligi" tomonidan tasdiqlangan holatda yangi turdagi parvarishlash nafaqasini tayinlash va to'lash tizimini joriy etish maqsadga muvofiq deb hisoblaymiz.

<sup>39</sup> "Jamiyat taraqqiyotida ijtimoiy ishning o'rni" M.M.Abdurahmonova 2022

<sup>40</sup> Ijtimoiy ish tarixi F.D.Muzaffarov, X.D.Nafiddinova 2023 51-bet

<sup>41</sup> Ijtimoiy ish va ijtimoiy ta'minotga kirish A.Vaxobov 2018 32-bet

<sup>42</sup> Mahalla institutining jamiyatdagi rolini tubdan oshirish va uning aholi muammolarini hal etishda birinchi bo'g'in sifatida ishlashini ta'minlashga qaratilgan chora-tadbirlar to'g'ridagi O'zbekiston Respublikasi Prezidentining 21.12.2023 kungi PF-209-sonli farmoni

<sup>43</sup> Mahalla institutining jamiyatdagi rolini tubdan oshirish va uning aholi muammolarini hal etishda birinchi bo'g'in sifatida ishlashini ta'minlashga qaratilgan chora-tadbirlar to'g'ridagi O'zbekiston Respublikasi Prezidentining 21.12.2023 kungi PF-209-sonli farmoni



## FOYDALANILGAN ADABIYOTLAR VA MANBALAR RO'YHATI

1. A.Vaxabov (2018-yil). Ijtimoiy ish va ijtimoiy ta'minotga kirish
2. Mahalla Institutining jamiyatdagi rolini tubdan oshirish va uning aholi muammonlarini hal etishda birinchi bo'g'in sifatida ishlashini ta'minlashga qaratilgan chora-tadbirlari to'g'risidagi O'zbekiston Respublikasi Prezidentining 21.12.2023 kungi 209-sonli farmoni.
3. M.M.Abdurahmonova (2022-yil). Jamiyat taraqqiyotidagi ijtimoiy ishning o'rni.
4. F.D.Muzaffarov, X.D.Nafiddinova (2023-yil). Ijtimoiy ish tarixi
5. [Dunyo bolalari hamisha g'amxo'rlik va qo'llab-quvvatlashga muhtoj! \(nhrc.uz\)](https://nhrc.uz)  
<https://nhrc.uz/oz/news/m11804>
6. Aholiga sifatli ijtimoiy xizmat va ordam ko'rsatish hamda uning samarali nazorat tizimini yo'lga qo'yish bo'yicha kompleks chora-tadbirlar to'g'risidagi 01.06.2023 kungi O'zbekiston Respublikasi Prezidentining 82-sonli farmoni
7. Абдурахмонова, М. М. (2020). Ижтимоий иш касбий фаолиятининг мактабга йўналтирилган соҳасини ривожланишида жаҳон амалиёти тажрибалари. Журнал Социальных Исследований, 3(6).
8. Абдурахмонова, М. М. (2021). Теории межсекторальных подходов к защите детей. Человек. Наука. Социум, (2), 62-74.
9. Абдурахмонова, М. М. (2021). Необходимость изучения общественного мнения для принятия эффективных решений в школе. Человек. Наука. Социум, (1), 33-46.
10. Абдурахмонова, М. М., & Маллабоев, Ш. А. (2016). Узбекская модель развития малого предпринимательства. Ученый XXI века, 62.
11. Абдурахмонова, М. М., & Содикова, Д. Ш. (2020). Efficiency of management of higher education institutions in the preparation of qualified personnel. Человек. Наука. Социум, (2), 8-27.
12. Абдурахмонова, М. М. (2021). Мактабларда самарали қарор қабул қилиш учун жамоатчилик фикрини ўрганиш зарурияти. Журнал Социальных Исследований, (SPECIAL ISSUE 1).
13. Абдурахмонова, М. М., & Орипов, А. (2019). Основные направления и приоритеты научной актуализации информационной парадигмы гражданского общества. Мировая наука, (12), 56-59.
14. Абдурахмонова, М. М., & Мирзажонов, Ж. (2020). Роль конституции в построении правового государства и гражданского общества. Теория и практика современной науки, (3), 9-11.
15. Абдурахмонова, М. М., & Маллабоев, Ш. А. (2016). Uzbek model of small business development. Учёный XXI века, (3-4 (16)), 58-63.
16. Madaliyeva, F., & Abduraxmonova, M. (2021). O'zbekistonda maktab bitiruvchi o'quvchilarini kasb-hunar bilan ta'minlashda ijtimoiy ish amaliyoti. Студенческий вестник, (8-3), 94-95.



17. Abduraxmonova, M., & A'zamova, Z. (2021). O'zbekistonda pensiya ta'minoti tizimini shakllantirishning muhim jihatlari. *Интернаука*, (7-2), 91-93.

18. Sharipova, K., & Abduraxmonova, M. (2021). O'zbekiston maktablarida mehribonlik uylari tarbiyalanuvchisi bo'lgan o'quvchilar bilan ijtimoiy ish amaliyoti istiqbollari. *Студенческий вестник*, (8-3), 82-83.

19. Abdurakhmonova, M., Karimova, G., & Karimova, M. (2021). Role of ethical culture in preventing violence among spouses. *Интернаука*, (11-2), 50-51.

20. Abdurakhmonova, M. M., Akramov, D. O., & Egamberdiev, F. A. (2020). Conceptual aspects of the development of social work in the new social protection system of Uzbekistan. *Chief Editor*, (5), 8.

21. Abdurakhmonova, M. M. ugli Mirzayev, MA, Karimov, UU, & Karimova, GY (2021). Information Culture And Ethical Education In The Globalization Century. *The American Journal of Social Science and Education Innovations*, 3(03), 384-388.

22. Abdurakhmonova, M. M., Akramov, D. O., & Egamberdiev, F. A. Conceptual aspects of the development of social work in the new social protection system of Uzbekistan. *Chief Editor*.

23. Abdurahmonova, M. (2020). World practical experience of developing a school-oriented sphere of professional activity of social work. *Journal of Advanced Research in Dynamical and Control Systems*, 12(6), 1181-1186.





## SHAXSDA INFANTILIZM NAMOYON BO'LISHINING PSIXOLOGIK DETERMINANTLARI

**Ortiqova Xafiza Mamadiyorovna**  
*Alfraganus universiteti magistranti.*

**Annotatsiya:** Ushbu ilmiy maqolada o'smirlarda infantilizmning psixologik determinantlarini baholash xususiyatlari asoslab beriladi, o'quvchilarda morfologik, fiziologik va ruhiy holatlarni saqlanib qolish omillari ko'rib chiqiladi. Maxsus metodikalar natijalari tahlil qilinadi. Tadqiqot jarayonida ishlab chiqilgan xulosa va takliflar beriladi.

**Kalit so'zlar:** Infantilizm, infantilizmni namoyon bo'lish determenantlari, o'smirlik davri, "Infantilizmni aniqlash" so'rovnomasi (A.A.Seregina), Xaraktereologik so'rovnomasi (G.Shmishchik, K.Leongard), shaxsiy aksentuatsiyalar.

### KIRISH

Bugungi kunda infantilizm hodisasi zamonaviy yoshlarning o'ziga xos xususiyati sifatida namoyon bo'lmoqda. Mutaxassislar bu hodisani mohiyatini tanlovdan qochish va qaror qabul qilish mas'uliyatini boshqa odamning yelkasiga yuklashda ko'rishadi. "Abadiy bola"ning ijtimoiy roli shaxsni o'z harakatlari uchun javobgarlikdan ozod bo'lishiga imkon beradi (A.G.Asmolov). Mahalliy va xorijiy tadqiqotlarda ko'plab ishlar infantilizmni o'rganishga bag'ishlangan. "Infantilizm" tushunchasining ta'rifi, "infantilizm" turlarining tasnifi va uning paydo bo'lishi va rivojlanishining sabablari xorijiy olimlardan Z.Freyd, E.Lasegue, G.Anton, P.Lorren, E.Kraepelin, R.Korbo, G.Shtutte va boshqalar tadqiqotlarida keng yoritilgan.[1]

O'zbekistonda so'nggi yillarda ta'lim mazmunini takomillashtirish, umumiy o'quvchilarni har tomonlama barkamol avlod qilib tarbiyalashning me'yoriy asoslari yaratilmoqda. Jumladan, Ta'lim sohasida yoshlarning zamonaviy kasb-hunar egallashi uchun barcha zarur shart-sharoitlarni yaratish ustuvor vazifa deb belgilangan. Natijada, innovatsion yondashuv asosida o'quvchilarning kasblarga bo'lgan qiziqishlari va kasb tanlashga yo'naltirishning psixologik imkoniyatlari yanada ortib bormoqda.

### MATERIALLAR VA USULLAR

O'quvchilarda infantilizmni namoyon bo'lish determenantlarini tahlil qilish psixologik-pedagogik shart-sharoitlar, o'quv-pedagogik jarayon doirasida shaxsni amalga oshirishning o'ziga xos buzg'unchi shakli sifatida, maxsus dastur va usullardan foydalanish bilan bog'liq.

Shaxsda infantilizm namoyon bo'lishining psixologik determenantlari muammosi Umumiy o'rta va oliy ta'lim tizimida o'quvchilarni kasbga yo'naltirish, masalalari bilan E.G`oziyev<sup>44</sup>, B.R.Qodirov<sup>45</sup>, G.Fuzailova<sup>46</sup>, S.X.Jalilova, N.A.Gayibova<sup>47</sup>,

<sup>44</sup> Фозиев Э.Ф., Мамедов К.К. Касб психологияси: Дарслик. Тошкент – 2003 у.

<sup>45</sup> Қодиров Б.Р., Қодиров К.Р. "Касбий ташхис методикалари" Тошкент-2000 й



B.M.Umarov F.I.Haydarov, N.I.Xalilova<sup>48</sup>, A.I.Rasulov<sup>49</sup> shaxs psixologiyasini o'rganishga doir ilmiy izlanishlarida shaxsning infantilligini ifoda etuvchi tushunchalar, psixologik fenomenlariga doir tadqiqotlarni olib borishgan.

Tadqiqotda qo'llanilgan metodikaning tavsifi: kuzatish, A.A.Sereginaning "Infantilizmni aniqlash", G.Shmishchek, K.Leongardning xarakterologik so'rovnomasi.

A.Seregina yosh bolalarda infantilizm namoyon bo'lish xususiyatlarini o'rganadi.[2] Muallif o'zining ilmiy maqolasida yoshlarning asosiy yomon xulq-atvori, eng avvalo, infantilizm ekanligini ta'kidlaydi. Shuningdek, muallif, ijtimoiy-infantilizmda hayotiy faoliyatning ma'lum bir modelini va kasbiy muhitga tabiiy ravishda moslashtirilgan salbiy shaklini tasniflaydi:

- akademik va ijtimoiy ko'nikmalarda, ta'lim motivatsiyasining yetishmasligi, o'z faoliyatiga befarq va shubhali munosabat;

- maktabda olgan bilimlarini amalda qo'llashni istamaslik va uni ishning mumkin emasligi sifatida yashirish, bu o'quv jarayonida olingan qoniqarsiz natijalar yoki biron bir ishni bajarishdan butunlay voz kechish bilan tasdiqlanadi;

- niyatlar va qadriyatlar tizimida kasbiy rivojlanish va faoliyat bilan bog'liq elementlarning yo'qligi;

- inqirozli vaziyatdan chiqish yo'lini topish uchun ijodkorlik va qat'iyatning yetishmasligi;

- ota-onaning kasbiga salbiy munosabatda bo'lgan o'qituvchi yoki oila a'zolari tomonidan ko'rsatilgan yordam va yordamdan butunlay voz kechish.

O'smirlardagi shaxsiy aksentuatsiyalar namoyishkorlik orqali namoyon bo'lishini o'rganish maqsadida K.Leongardning xarakterologik so'rovnomasida shaxs aksentuatsiyalarini aniqlashga mo'ljallangan.[3] So'rovnomaning nazariy asosi, shaxsga xos xususiyatlar asosiy va qo'shimcha xususiyatlarga taqsimlanishi mumkin deb hisoblaydigan K.Leongardning «shaxslar aksentuatsiyalari» tamoyili hisoblanadi. Xarakterning asosiy xususiyatlari yaqqol namoyon bo'lishi bilan xarakter aksentuatsiyasiga aylanadi. So'rovnoma Leongard tomonidan tasniflangan 10 ta aksentuatsiyalashgan shaxs turlariga muqobil ravishda 10 shkalani o'z ichiga olib, har biriga «ha» yoki «yo'q» deb javob berish talab etiladigan 88 savoldan iborat. Ko'paytirish natijasida olingan maksimal son – 24. Ayrim manbalarga ko'ra, 12 balldan yuqori natija aksentuatsiya belgisi hisoblanadi. Boshqalar esa savolnomaning amaliy qo'llanishi natijalariga tayanib, 15 dan 19 gacha bo'lgan ballar faqat u yoki bu aksentuatsiyaga moyillikni bildiradi, degan fikrdalar. Faqat 19 ball chegarasidan yuqorilagandagina xarakter xususiyati aksentuatsiyalashgan sanaladi.Leongard

<sup>46</sup> Фузаилова Г. С. Jamiyat-talabani shaxsini shakllantirishdagi asosiy omil va uning hayot tarzi modellari //инновации в педагогике и психологии. – 2020. – №. SI-2№ 6.

<sup>47</sup> Jalilova S. X., G'ayibova N. A. Umumiy psixodiagnostika //Toshkent–2018. – С. 82-84.

<sup>48</sup> Жалилова С. Х., Хайдаров Ф.И., Халилова Н.И. Психология: Ўқув қўлланма. Низомий номидаги ТДПУ, 2010 й.

<sup>49</sup> Rasulov, A.I. "Psixologiya ta'lim yo'nalishi talabalarida shaxs so'rovnomalarini tatbiq etish ko'nikmalarini shakllantirish" Oriental renaissance: Innovative, educational, natural and social sciences, vol. 1, no. Special Issue 3, 2021, pp. 349-354.



tomonidan aniqlangan aktsentuatsiyalashgan shaxslarning 10 tipi ikki guruhga ajratilgan: xarakter aktsentuatsiyalari (namoyishkor, pedantik (rasmiyatchi), qoloq, qo'zg'oluvchan) va temperament aktsentuatsiyalari (gipertim, distim, xavotirli-qo'rqqoq, tsiklotimik, affektiv, emotiv (hissiyotli)).

#### NATIJALAR

Tadqiqot Toshkent shahri 240-maktabning 7,8-sinf o'quvchilari o'rtasida o'tkazildi. Tadqiqotda jami 102 nafar o'smir ishtirok etdi. O'smirlardagi shaxsiy aktsentuatsiyalar qaysi usulda namoyon bo'lishini o'rganish maqsadida K.Leongardning xaraktereologik so'rovnomasi hamda Sereginaning "Infantilizmni aniqlash" so'rovnomasi o'tkazildi.

Leongard va Shmishek so'rovnomasi ballarini uchga bo'lib olib hisobladik. 0-18 ballgacha – mustaqil, hech kim xafa qila olmaydi, 19-36 ballgacha – past infantil, xafa bo'ladi, ammo o'zini tez o'nglab oladi, 37-55 ballgacha – infantil, ko'ngilchan, juda tez xafa bo'ladi. Bunda 7-sinflarda quyidagi natijalar kuzatildi: jami 48ta o'quvchilardan 11tasi mustaqil, ya'ni infantil xususiyatlari yo'q ekan, 30tasi past infantil, o'rta ko'rsatkichni ko'rsatdi va 7tasi infantil bo'lib chiqdi so'rovnoma natijasiga ko'ra. 8-sinflardan jami 41ta o'quvchi qatnashdi. Ulardan 8tasi mustaqil, 30tasi o'rta ko'rsatkichni ko'rsatdi va 3tasi infantil chiqdi. So'rovnoma maktab o'quvchilarining 13,5%i infantillik xususiyatlari borligini ko'rsatdi. Natijaga qarab aytishimiz mumkinki, obyektlarimizning yoshlari oshgani sari infantillik xususiyati bor o'quvchilar soni kamaydi.

Sereginaning "Infantilizmni aniqlash" so'rovnomasi natijalarini ko'rib chiqamiz. Natijalar quyidagi ball shkalasida hisoblandi: 0-46 ballgacha - mustaqil, aniq maqsadi rejasi bilan bor, 47-92 ballgacha – past infantil, maqsadi bor, ammo hali rejalanmagan, 93-138 – infantil, maqsadini hali o'ylab ham ko'rmagan. 7-sinflardan jami 48 nafar o'quvchi ishtirok etgan bo'lsa, ulardan 20tasi mustaqil, aniq rejali maqsadi bor, 26tasi – past infantil, maqsadi bor faqat hali rejasiz chiqdi va 2tasigina infantile, hali maqsadini o'ylab ham ko'rmagan bo'lib chiqdi. 8-sinflardan jami 40ta o'quvchi ishtirok etdi. Ulardan 15tasi – rejali maqsadli, 25tasi past infantile, maqsadi bor faqat rejalanmagan bo'lib chiqishdi va infantile ko'rsatkichi kuzatilmadi. Ushbu so'zovnomaga ko'ra umumiy natijamiz, ya'ni infantillik xususiyati bor o'quvchilar jami o'quvchilar sonining bor yo'g'i 2,3%ni tashkil etdi.

#### MUHOKAMA

Psixologiya fanidan ma'lumki o'smirlik davri eng o'g'ir davr hisoblanadi, bu davrda qiz va o'g'il bolalarda o'zlari xohlamagan tarzda fe'l atvorlarida keskin burilishlar kuzatiladi. 10 yoshdan 15 yoshgacha bo'lgan o'smirning yosh psixologik xususiyatlari namoyishkorlik xususiyati xarakterida aks etadi. O'smirlik davri ko'pincha miyaning rivojlanishi va hissiy o'zgarishlar tufayli infantil xatti-harakatlar bilan birga keladi. Psixologiya buni o'sib-ulg'ayish jarayonining odatiy qismi sifatida tushuntiradi, bu yerda yoshlar o'z shaxsiyatini topishga, mustaqillik va ota-onaga qaramlilik o'rtasidagi muvozanatga duch kelishadi.



Shundan kelib chiqib aytishimiz mumkinki, infantillik xususiyatlarining o'smir yoshlarda bo'lishi tabiiy kechadigan jarayon. Bunga qaramasdan so'rovnoma natijalaridan infantillik kam kuzatilayotganini ko'rishimiz mumkin. Ya'ni hozirgi kunda yoshlar erta ulg'ayib mustaqillik sari ildamlashmoqda.

O'smirlik davri 10-11 yoshlardan 14-15 yoshlargacha bo'lgan davrni tashkil etadigan bo'lsa, hozirgi o'smirlar o'tmishdoshlariga nisbatan jismoniy, aqliy va siyosiy jihatdan bir muncha ustunlikka ega. Ularda jinsiy yetilish, ijtimoiylashuv jarayoni, psixik o'sish oldinroq namoyon bo'lmoqda.

O'smirlarning ehtiyojlari va imkoniyatlarining o'zaro mos kelmasligi o'smirlar bilan ota-onalar, o'qituvchilari va boshqa murabbiylari o'rtasida qarama-qarshiliklarni keltirib chiqaradi.

#### XULOSA VA TAVSIYALAR

O'smirlar bilan ishlaydigan o'qituvchilar va ota-onalar uchun bir nechta yakuniy tavsiyalar:

1. Ochiq va ishonchli muhitni saqlang: o'smirlar bilan ishonchli munosabatlarni o'rnatish ularga o'z muammolari va masalalari haqida muloqot qilishda o'zlarini qulay his qilishlariga imkon beradi.

2. Empatik bo'ling, ularni tushunishga harakat qiling tushunarli: o'smirlar turli xil his-tuyg'ular va qiyinchiliklarga duch kelishlari mumkin. Tushunish va empatiyani ko'rsating, ularga his-tuyg'ularini tushunishga va muammolarni yengish o'tishga yordam bering.

3. Mustaqillik va o'z-o'zini rivojlantirishga jalb qiling: o'smirlarga kuchli tomonlarini rivojlantirishga yordam bering, ularning mustaqilligini oshirishga va ularga maqsadlar qo'yish va ularga erishishga yordam bering.

4. Muammolarni hal qilish ko'nikmalarini o'rgating: o'smirlarga vaziyatlarni tahlil qilish, qarorlar qabul qilish va nizolarni konstruktiv tarzda hal qilish qobiliyatini rivojlantirishga yordam bering.

5. Tinglash va qo'llab-quvvatlashga tayyor bo'ling: suhbatlar va maslahatlashuvlar uchun ochiq bo'ling. O'smirlar hayotining turli sohalarida sizning yordamingizga muhtoj bo'lishi mumkin.

Sizning yordamingiz va qo'llovingiz bilan o'spirinlar ushbu muhim rivojlanish davridan muvaffaqiyatli o'tib, ishonchli va mustaqil insonlar bo'lib yetishishlari mumkin.

#### FOYDALANILGAN ADABIYOTLAR RO'YHATI:

[1] Актуальные вопросы педагогической науки и образования [Электронный ресурс]: сб. науч. тр. / под ред. д. п. н., доц. О.А. Мосиной /- Электрон. текст. дан. /- Краснодар: Изд-во ФГБОУ ВО «КубГУ», 2021. – 248 с., Режим доступа: свободный. – Текст: электронный.



[2] Опросник «Уровень инфантилизма» (А.А. Серегина) (xn--c1abdmpkibfqehdkeh3a.xn--p1ai)

[3] Опросник Шмишека - Психологос (psychologos.ru)

[4] <https://interscience.uz/index.php/home/article/view/2339/1782> - A PRACTICAL STUDY OF THE CHARACTERISTICS OF DEMONSTRATIVENESS, ENTHUSIASM AND AGGRESSIVENESS IN THE BEHAVIOR OF ADOLESCENTS Usmanov Rahimjon Rakhmonovich Teacher of the External Department of FarDU

[5] <https://ppmedu.jdpu.uz/index.php/ppmedu/article/download/4021/2690> - O'SMIRLAR PSIXOLOGIIYASI VA O'SMIR XULQ-ATVORINING O'ZIGA HOSLIGI Qodirova Malikaxon Qaxramonovna